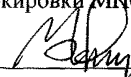

**МИНИСТЕРСТВО ПУТЕЙ СООБЩЕНИЯ
РОССИЙСКОЙ ФЕДЕРАЦИИ**

УТВЕРЖДАЮ

Зам. руководителя Департамента
сигнализации, централизации
и блокировки МПС России

 — В.Н.Новиков

“24” апреля 2001 г

ПРАВИЛА ПО МЕТРОЛОГИИ

МЕТОДИЧЕСКИЕ УКАЗАНИЯ

Метрологическое обеспечение шаблонов контроля
линейных параметров замедлителей сортировочных горок

ПР 32 ЦШ 001-2001

Москва
2001 г.

ПР 32 ЦШ 001-2001

Предисловие

1 РАЗРАБОТАНЫ Государственным унитарным предприятием Всероссийским научно-исследовательским институтом железнодорожного транспорта (ГУП ВНИИЖТ МПС России)

ВНЕСЕНЫ Департаментом сигнализации, централизации и блокировки МПС России

2 ВВЕДЕНЫ В ДЕЙСТВИЕ 2001-05-01

3 ВВЕДЕН ВПЕРВЫЕ

Настоящие правила по метрологии не могут быть полностью или частично воспроизведены, тиражированы и распространены в качестве официального издания без разрешения МПС России

СОДЕРЖАНИЕ

Область применения.....	1
Нормативные ссылки	1
Обозначения и сокращения.....	2
Общие положения.....	2
Условия проведения калибровки и контроля и подготовка к ним.....	3
Требования к квалификации калибровщиков.....	3
Требования безопасности	4
Проведение калибровки СИ	4
Проведение контроля СДК	21
Оформление результатов калибровки СИ и контроля СДК	44
Приложение А	46
Приложение Б	53
Приложение В	69

ПРАВИЛА ПО МЕТРОЛОГИИ

Методические указания. Метрологическое обеспечение шаблонов контроля линейных параметров замедлителей сортировочных горок.

1 Назначение и область применения

1.1 Настоящие правила по метрологии распространяются на средства измерений и средства допускового контроля, применяемые для измерения и контроля систем и устройств механизации и автоматизации (замедлителей) сортировочных горок и устанавливают методику их первичной и периодической калибровки и контроля.

1.2 Настоящие правила по метрологии предназначены для предприятий-изготовителей средств измерений и средств допускового контроля и метрологических служб железных дорог, осуществляющих калибровку средств измерений и метрологический контроль за средствами допускового контроля.

2 Нормативные ссылки

В настоящих правилах по метрологии использованы ссылки на следующие нормативные документы:

ГОСТ 12.1.002-84 ССБТ. Электрические поля промышленной частоты. Допустимые уровни напряженности и требования к проведению контроля на рабочих местах.

ГОСТ 12.1.003-83 ССБТ. Шум. Общие требования безопасности.

ГОСТ 12.1.004-85 ССБТ. Пожарная безопасность. Общие требования.

ГОСТ 12.2.032-78 ССБТ. Рабочее место при выполнении работ сидя. Общие эргономические требования.

ГОСТ 8.051-81 ГСИ. Погрешности, допускаемые при измерении линейных размеров до 500 мм

ГОСТ 8.395-80 ГСИ. Нормальные условия измерений при поверке. Общие требования

ГОСТ 1012-72 Бензины авиационные. Технические условия.

РГМ 29-99 ГСИ. Метрология. Основные термины и определения

МИ 2526-99 ГСИ. Нормативные документы на методики поверки средств измерений. Основные положения

РД 32-12-90 Метрологическое обеспечение средств допускового контроля при разработке, производстве, ремонте и эксплуатации в системе МПС. Общие положения

РД 32 75-97 Порядок организации калибровочных работ и контроля их качества в метрологических службах железных дорог

ПР 32 ЦШ 001-2001

ПР 32.125-98 Калибровочные клейма, применяемые метрологическими службами на железнодорожном транспорте

ПР 32.129-98 Порядок подготовки и аттестации калибровщиков средств измерений на железнодорожном транспорте

ПР 32.131-98 Типовая программа обучения калибровщиков средств измерений геометрических величин на железнодорожном транспорте

3 Определения, обозначения и сокращения

В настоящих правилах по метрологии применяются следующие термины с соответствующими определениями, обозначения и сокращения:

Калибровка средств измерений – совокупность операций, устанавливающих соотношение между значением величины, полученным с помощью данного средства измерения и соответствующим значением величины, определенным с помощью эталона с целью определения действительных метрологических характеристик этого средства измерений (РГМ 29)

Средства калибровки – разрядные эталоны, соподчиненные государственным эталонам, другие средства измерений и оборудование, применяемые при калибровке (РД 32.75)

Сертификат о калибровке – документ, удостоверяющий факт и результаты калибровки средства измерения, который выдается метрологической службой, осуществляющей калибровку (РД32.75)

Калибровочный знак – знак, указывающий, что данное средство измерений соответствует требованиям нормативной документации на методы и средства калибровки и удостоверяющий факт калибровки

Средства допускового контроля – к ним относятся (РД32-12):

- калибры – средства контроля, воспроизводящие геометрические параметры элементов изделия, определяемые заданными предельными линейными или угловыми размерами и контактирующие с элементом по поверхностям, линиям или точкам;

- шаблоны – средства контроля бесшкальные, воспроизводящие геометрическую форму элементов изделия, их взаимное расположение

СИ – средство измерения

СДК – средство допускового контроля

ПР – правила по метрологии

4 Общие положения

4.1 Настоящие ПР разработаны на основе и в соответствии с Законом Российской Федерации “Об обеспечении единства измерений”, ГОСТ 8.051, ГОСТ 8.395, РД 32-12, МИ 2526.

4.2 При проведении калибровки СИ и контроля СДК допускается применение средств калибровки, не предусмотренных настоящими ПР, если они обеспечивают измерения с погрешностями, не превышающие значений допускаемых ГОСТ 8.051.

4.3 Допускается проводить калибровку СИ и контроль СДК по методикам, разработанным дорожным центром стандартизации и метрологии или структурным подразделением дистанции сигнализации и связи дороги, при условии согласования их с базовой организацией метрологической службы в хозяйстве сигнализации и связи – государственным унитарным предприятием – центральной станцией связи МПС России.

4.4 Рекомендуемый межкалибровочный интервал - один раз в год.

5 Условия проведения калибровки и контроля и подготовка к ним

5.1 При проведении калибровки СИ и контроля СДК должны выполняться следующие нормальные условия:

- температура, °С 20 ± 5 ;
- атмосферное давление, кПа $101,3 \pm 10$;
- относительная влажность, % 60 ± 20 ;
- освещенность рабочего места, лк 150 (лампы накаливания)
.....300 (люминесцентные лампы).

5.2 До начала калибровки СИ и контроля СДК должны быть проведены следующие подготовительные работы:

- СИ и СДК тщательно промыты бензином по ГОСТ 1012, протерты чистой салфеткой и выдержаны в нормальных условиях не менее двух часов;
- ознакомиться с нормативной документацией на СИ или СДК;
- проверить наличие в паспорте отметки о пригодности применяемых средств калибровки, а также их комплектность;
- проверить условия калибровки.

6 Требования к квалификации калибровщиков

6.1 К проведению калибровки СИ и контроля СДК допускаются лица, аттестованные в качестве калибровщиков по данному виду измерений в системе калибровки на железных дорогах Российской Федерации, согласно ПР 32.129 и ПР 32.131.

6.2 Допускается проведение вышеперечисленных работ лицами, аттестованными на право проведения поверки СИ в системе государственного метрологического контроля и надзора и калибровки СИ в Российской системе калибровки.

ПР 32 ЦШ 001-2001

7 Требования безопасности

7.1 При проведении калибровки должны быть соблюдены требования безопасности в соответствии с ГОСТ 12.1.002, ГОСТ 12.1.003, ГОСТ 12.1.004 и ГОСТ 12.2.032.

8 Проведение калибровки СИ

8.1 Шаблон Ш-2 для контроля отгорможенного и опущенного положений замедлителя РНЗ-2 (рис. А1)

8.1.1 При проведении калибровки шаблона должны быть выполнены операции, указанные в таблице 1.

Таблица 1 Операции калибровки

Наименование операций	Номер пункта	Проведение операции при	
		Первичной калибровке	периодической калибровке
Внешний осмотр	8.1.3	Да	Да
Проверка шероховатости измерительных поверхностей	8.1.4	Да	Нет
Определение размеров штрихов шкал шаблона	8.1.5	Да	Нет
Определение контрольных размеров шаблона	8.1.6	Да	Да

8.1.2 При проведении калибровки должны быть применены средства калибровки, перечень которых приведен в таблице 2.

Таблица 2. Перечень средств калибровки

Номер пункта НД по калибровке	Наименование и тип основного и вспомогательного средства калибровки; обозначение нормативного документа, регламентирующего технические требования и (или) метрологические и основные технические характеристики средств калибровки
8.1.4	Образец шероховатости $R_a \leq 3,2$ мкм, ГОСТ 9378-93
8.1.5	Микроскоп ИМ100×50 А, ГОСТ 8074 -82
8.1.6	Штангенциркуль ШЦ - II - 300-0,05 ГОСТ 166-89; Микрометр гладкий МК 50 ГОСТ 6507-90; Плита поверочная 2-400×400 ГОСТ 10905-86; Штангенрейсмас ШР-250-0,05 ГОСТ 164-90; Угольник поверочный декальный типа УЛП-1-250 ГОСТ 3749-77; Стойка типа С-IV ГОСТ 10197-70; Призмы поверочные ТУ-2-034-812-88.

8.1.3 Внешний осмотр

При проведении внешнего осмотра устанавливают соответствие внешнего вида и маркировки шаблона требованиям конструкторской документации.

На поверхностях шаблона не допускается наличие задигов, царапин, следов коррозии и других дефектов, ухудшающих внешний вид и эксплуатационные качества шаблона.

8.1.4 Проверка шероховатости измерительных поверхностей

Шероховатость измерительных поверхностей шаблона определяют визуально – сравнением с образцами шероховатости.

Параметр шероховатости R_a должен быть не более 3,2 мкм.

8.1.5 Определение размеров штрихов шкал шаблона

Ширину и длину штрихов шкал определяют при выпуске шаблона из производства до его сборки. На каждой шкале проверяют не менее трех штрихов, один из которых длинный.

Ширина штрихов шкал должна быть $(0,2 \pm 0,05)$ мм.

Разница ширины штрихов в пределах одной шкалы должна быть не более 0,03 мм.

Длина коротких штрихов шкал должна быть $(7 \pm 0,075)$ мм, длинных - $(10 \pm 0,075)$ мм.

Расстояние между соседними штрихами шкалы должно быть $(1 \pm 0,05)$ мм.

Несовпадение соответствующих граней шаблона с начальными штрихами шкал должно быть не более 0,03 мм.

8.1.6 Определение контрольных размеров шаблона

Контролю подлежат следующие размеры шаблона: $(143 \pm 0,200)$ мм; $(110 \pm 0,175)$ мм; $(110 \pm 0,175)$ мм; $(43 \pm 0,125)$ мм; $(146 \pm 0,220)$ мм; $(94 \pm 0,270)$ мм; $(94 \pm 0,270)$ мм; $(48 \pm 0,150)$ мм; $(226 \pm 0,230)$ мм; $(86 \pm 0,175)$ мм; $(65 \pm 0,150)$ мм; $(65 \pm 0,150)$ мм; $(232 \pm 0,260)$ мм; $(92 \pm 0,220)$ мм; $(51 \pm 0,250)$ мм; $(51 \pm 0,250)$ мм.

Примечания:

-контролю подлежат размеры $(110 \pm 0,175)$ мм, $(94 \pm 0,270)$ мм, $(65 \pm 0,150)$ мм, $(51 \pm 0,250)$ мм с правой и левой стороны шаблона;

-размеры $(232 \pm 0,260)$ мм; $(92 \pm 0,220)$ мм; $(51 \pm 0,250)$ мм; $(51 \pm 0,250)$ мм; $(94 \pm 0,270)$ мм; $(94 \pm 0,270)$ мм; $(48 \pm 0,150)$ мм на чертеже шаблона не указаны.

Значения контрольных размеров должны находиться в допустимых пределах:

от 142,800 до 143,200 мм;

от 225,770 до 226,230 мм;

ПР 32 ЦШ 001-2001

от 109,825 до 110,175 мм;

от 85,825 до 86,175 мм;

от 109,825 до 110,175 мм;

от 64,850 до 65,150 мм;

от 42,875 до 43,125 мм;

от 64,850 до 65,150 мм;

от 145,780 до 146,220 мм;

от 231,740 до 232,260 мм;

от 93,730 до 94,270 мм;

от 91,780 до 92,220 мм;

от 93,730 до 94,270 мм;

от 50,750 до 51,250 мм;

от 47,850 до 48,150 мм;

от 50,750 до 51,250 мм;

Контрольные размеры ($86 \pm 0,175$); ($143 \pm 0,200$) и ($226 \pm 0,230$) мм определяют штангенциркулем в трех точках равномерно расположенных по длине образующих этот размер граням шаблона. Результат каждого измерения должен находиться в допустимых пределах.

Контрольный размер ($43 \pm 0,125$) мм определяют микрометром. Размер должен находиться в допустимых пределах.

Контрольные размеры ($65 \pm 0,150$); ($51 \pm 0,250$); ($94 \pm 0,270$) и ($110 \pm 0,175$) мм определяются следующим образом:

- шаблон с помощью призм поверочных устанавливается поверхностью "А" на поверочную плиту и закрепляется в стойке перпендикулярно поверочной плите с помощью угольника;
- штангенрейсмасом, укомплектованным разметочной ножкой, измеряются расстояния от опорной поверхности до длинных рисок "51" и от поверхности "В" до длинных рисок "94" с обеих сторон шаблона;
- штангенрейсмасом, укомплектованным измерительной ножкой, измеряются контрольные размеры ($65 \pm 0,150$) и ($110 \pm 0,175$) мм с обеих сторон шаблона, принимая во внимание, что при измерении контрольного размера ($65 \pm 0,150$) необходимо учитывать размер измерительной ножки;
- зафиксированные результаты измерений должны находиться в допустимых пределах.

Контрольные размеры ($146 \pm 0,220$); ($48 \pm 0,150$); ($92 \pm 0,220$) и ($232 \pm 0,260$) мм определяются следующим образом:

- шаблон с помощью призм поверочных устанавливается поверхностью "Б" на поверочную плиту и закрепляется в стойке перпендикулярно поверочной плите с помощью угольника;

- штангенрейсмасом, укомплектованным разметочной ножкой, измеряются расстояния от опорной поверхности до длинных рисок “92” и “232”, а от поверхности “Г” до длинных рисок “48” и “146” соответственно;
- зафиксированные результаты измерений должны находиться в допустимых пределах.

8.2 Шаблон Ш-3 для контроля заторможенного положения замедлителя РНЗ-2 (рис. А2)

8.2.1 При проведении калибровки шаблона должны быть выполнены операции, указанные в таблице 3.

Таблица 3 Операции калибровки

Наименование операций	Номер пункта	Проведение операции при	
		Первичной калибровке	периодической калибровке
Внешний осмотр	8.2.3	Да	Да
Проверка шероховатости измерительных поверхностей	8.2.4	Да	Нет
Определение размеров штрихов шкал шаблона	8.2.5	Да	Нет
Определение контрольных размеров шаблона	8.2.6	Да	Да

8.2.2 При проведении калибровки должны быть применены средства калибровки, перечень которых приведен в таблице 4.

Таблица 4 Перечень средств калибровки

Номер пункта НД по калибровке	Наименование и тип основного и вспомогательного средства калибровки, обозначение нормативного документа, регламентирующего технические требования и (или) метрологические и основные технические характеристики средств калибровки
8.2.4	Образец шероховатости $R_a \leq 3,2$ мкм, ГОСТ 9378-93
8.2.5	Микроскоп ИМ100×50 А, ГОСТ 8074 -82
8.2.6	Штангенциркуль ШЦ - II - 300-0,05 ГОСТ 166-89; Микрометр гладкий МК 50 ГОСТ 6507-90; Плита поверочная 2-400×400 ГОСТ 10905-86; Штангенрейсмас ШР-250-0,05 ГОСТ 164-90; Стойка типа С-IV ГОСТ 10197-70; Угольник поверочный лекальный типа УЛП-1-250 ГОСТ 3749-77; Призмы поверочные ТУ-2-034-812-88.

ПР 32 ЦШ 001-2001

8.2.3 Внешний осмотр

При проведении внешнего осмотра устанавливают соответствие внешнего вида и маркировки шаблона требованиям конструкторской документации.

На поверхностях шаблона не допускается наличие задиrow, царапин, следов коррозии и других дефектов, ухудшающих внешний вид и эксплуатационные качества шаблона.

8.2.4 Проверка шероховатости измерительных поверхностей

Шероховатость измерительных поверхностей шаблона определяют визуально – сравнением с образцами шероховатости.

Параметр шероховатости R_a должен быть не более 3,2 мкм.

8.2.5 Определение размеров штрихов шкал шаблона

Ширину и длину штрихов шкал определяют при выпуске шаблона из производства до его сборки. На каждой шкале проверяют не менее трех штрихов, один из которых длинный.

Ширина штрихов шкал должна быть $(0,2 \pm 0,05)$ мм.

Разница ширины штрихов в пределах одной шкалы должна быть не более 0,03 мм.

Длина коротких штрихов шкал должна быть $(7 \pm 0,075)$ мм, длинных - $(10 \pm 0,075)$ мм.

Расстояние между соседними штрихами шкалы должно быть $(1 \pm 0,05)$ мм.

Несовпадение соответствующих граней шаблона с начальными штрихами шкал должно быть не более 0,03 мм.

8.2.6 Определение контрольных размеров шаблона

Контролю подлежат следующие размеры шаблона: $(118 \pm 0,175)$ мм; $(115 \pm 0,175)$ мм; $(115 \pm 0,175)$ мм; $(30 \pm 0,105)$ мм; $(122 \pm 0,200)$ мм; $(102 \pm 0,250)$ мм; $(102 \pm 0,250)$ мм; $(36 \pm 0,150)$ мм.

Примечания:

- *контролю подлежат размеры $(115 \pm 0,175)$ и $(102 \pm 0,250)$ мм с правой и левой стороны шаблона;*

- *размеры $(122 \pm 0,200)$ мм; $(102 \pm 0,250)$ мм; $(102 \pm 0,250)$ мм; $(36 \pm 0,150)$ мм на чертеже шаблона не указаны.*

Значения контрольных размеров должны находиться в допустимых пределах:

от 117,825 до 118,175 мм;

от 114,825 до 115,175 мм;

от 114,825 до 115,175 мм;

от 29,895 до 30,105 мм;

от 121,800 до 122,200 мм;

от 101,750 до 102,250 мм;

от 101,750 до 102,250 мм;

от 35,850 до 36,150 мм.

Контрольный размер ($118 \pm 0,175$) мм определяют штангенциркулем в трех точках равномерно расположенных по длине образующих этот размер граням шаблона. Результат каждого измерения должен находиться в допустимых пределах.

Контрольный размер ($30 \pm 0,105$) мм определяют микрометром. Размер должен находиться в допустимых пределах.

Контрольные размеры ($115 \pm 0,175$) мм определяют штангенциркулем, как разности между измеренными значениями замыкающего размера "145" (на чертеже не указан) и симметричным размером "30". Размеры должны находиться в допустимых пределах.

Контрольные размеры ($122 \pm 0,250$) и ($36 \pm 0,250$) мм определяются следующим образом:

- шаблон с помощью призм поверочных устанавливается поверхностью "А" на поверочную плиту и закрепляется в стойке перпендикулярно поверочной плите с помощью угольника;
- штангенрейсмасом, укомплектованным разметочной ножкой, измеряются расстояния от опорной поверхности до длинных рисок "122" и "36" соответственно;
- зафиксированные результаты измерений должны находиться в допустимых пределах.

Контрольные размеры ($102 \pm 0,250$) мм определяются следующим образом:

- шаблон с помощью призм поверочных устанавливается поверхностью "Б" на поверочную плиту и закрепляется в стойке перпендикулярно поверочной плите с помощью угольника;
- штангенрейсмасом, укомплектованным разметочной ножкой, измеряются расстояния от опорной поверхности до длинных рисок "102" и "102" расположенных с правой и левой стороны шаблона соответственно;
- зафиксированные результаты измерений должны находиться в допустимых пределах.

ПР 32 ЦШ 001-2001

8.3 Шаблон Ш-5 для контроля положений тормозных и подпорных шин замедлителя КВ (рис. А3)

8.3.1 При проведении калибровки шаблона должны быть выполнены операции, указанные в таблице 5.

Таблица 5 Операции калибровки

Наименование операций	Номер пункта	Проведение операции при	
		Первичной калибровке	периодической калибровке
Внешний осмотр	8.3.3	Да	Да
Проверка шероховатости измерительных поверхностей	8.3.4	Да	Нет
Определение размеров штрихов шкал шаблона	8.3.5	Да	Нет
Определение контрольных размеров шаблона	8.3.6	Да	Да

8.3.2 При проведении калибровки должны быть применены средства калибровки, перечень которых приведен в таблице 6.

Таблица 6. Перечень средств калибровки

Номер пункта НД по калибровке	Наименование и тип основного и вспомогательного средства калибровки, обозначение нормативного документа, регламентирующего технические требования и (или) метрологические и основные технические характеристики средств калибровки
8.3.4	Образец шероховатости $R_a \leq 1,6$ мкм ГОСТ 9378-93
8.3.5	Микроскоп ИМ100×50 А, ГОСТ 8074 -82
8.3.6	Штангенциркуль ШЦ - II - 300-0,05 ГОСТ 166-89; Микрометр гладкий МК 50 ГОСТ 6507-90; Плита поверочная 2-400×400 ГОСТ 10905-86; Штангенрейсмас ШР-250-0,02 ГОСТ 164-90; Стойка типа С-IV ГОСТ 10197-70; Угольник поверочный лекальный типа УЛП-1-250 ГОСТ 3749-77; Призмы поверочные ТУ-2-034-812-88.

8.3.3 Внешний осмотр

При проведении внешнего осмотра устанавливают соответствие внешнего вида и маркировки шаблона требованиям конструкторской документации.

На поверхностях шаблона не допускается наличие задиров, царапин, следов коррозии и других дефектов, ухудшающих внешний вид и эксплуатационные качества шаблона.

8.3.4 Проверка шероховатости измерительных поверхностей

Шероховатость измерительных поверхностей шаблона определяют визуально – сравнением с образцами шероховатости.

Параметр шероховатости R_a должен быть не более 1,6 мкм.

8.3.5 Определение размеров штрихов шкал шаблона

Ширину и длину штрихов шкал определяют при выпуске шаблона из производства до его сборки. На каждой шкале проверяют не менее трех штрихов, один из которых длинный.

Ширина штрихов шкал должна быть $(0,2 \pm 0,05)$ мм.

Разница ширины штрихов в пределах одной шкалы должна быть не более 0,03 мм.

Длина коротких штрихов шкал должна быть $(7 \pm 0,075)$ мм, длинных - $(10 \pm 0,075)$ мм.

Расстояние между соседними штрихами шкалы должно быть $(1 \pm 0,05)$ мм.

Несовпадение соответствующих граней шаблона с начальными штрихами шкал должно быть не более 0,03 мм.

8.3.6 Определение контрольных размеров шаблона

Контролю подлежат следующие размеры шаблона: $(154 \pm 0,200)$ мм; $(53 \pm 0,370)$ мм; $(103 \pm 0,435)$ мм; $(45 \pm 0,310)$ мм; $(160 \pm 0,250)$ мм; $(98 \pm 0,470)$ мм; $(46 \pm 0,410)$ мм; $(45 \pm 0,340)$ мм; $(3 \pm 0,06)$ мм; $(131 \pm 0,200)$ мм; $(40 \pm 0,310)$ мм; $(143 \pm 0,500)$ мм; $(143 \pm 0,500)$ мм; $(132 \pm 0,210)$ мм; $(40 \pm 0,340)$ мм; $(135 \pm 0,560)$ мм; $(133 \pm 0,570)$ мм; $(27 \pm 0,260)$ и $(24 \pm 0,275)$ мм.

Значения контрольных размеров должны находиться в допустимых пределах:

от 153,800 до 154,200 мм; от 130,800 до 131,200 мм;

от 52,630 до 53,370 мм; от 39,690 до 40,310 мм;

от 102,565 до 103,435 мм; от 142,500 до 143,500 мм;

от 44,690 до 45,310 мм; от 142,500 до 143,500 мм;

от 159,750 до 160,250 мм; от 131,790 до 132,210 мм;

от 97,530 до 98,470 мм; от 39,660 до 40,340 мм;

от 45,590 до 46,410 мм; от 134,440 до 135,560 мм;

от 44,660 до 45,340 мм; от 132,430 до 133,570 мм;

ПР 32 ЦШ 001-2001

от 26,740 до 27,260 мм;

от 2,940 до 3,060 мм.

от 23,725 до 24,275 мм.

Контрольные размеры ($154 \pm 0,200$); ($45 \pm 0,310$); ($40 \pm 0,310$) и ($131 \pm 0,200$) мм определяют штангенциркулем в трех точках равномерно расположенных по длине образующих эти размеры граням шаблона. Результат каждого измерения должен находиться в допустимых пределах.

Контрольные размеры ($53 \pm 0,370$); ($46 \pm 0,410$); ($98 \pm 0,470$); ($103 \pm 0,435$); ($143 \pm 0,500$); ($143 \pm 0,500$); ($135 \pm 0,560$); ($133 \pm 0,570$); ($27 \pm 0,260$); ($24 \pm 0,275$) и ($3 \pm 0,06$) мм определяются следующим образом:

- шаблон с помощью призм поверочных устанавливается поверхностью "А" на поверочную плиту и закрепляется в стойке перпендикулярно поверочной плите с помощью угольника;
- штангенрейсмасом, укомплектованным разметочной ножкой, измеряются расстояния от опорной поверхности до длинных рисок "135", "133" и "24", а также от поверхности "В" до длинных рисок "98" и "46";
- штангенрейсмасом, укомплектованным измерительной ножкой, измеряются контрольные размеры ($53 \pm 0,370$); ($103 \pm 0,435$); ($143 \pm 0,500$); ($143 \pm 0,500$); ($27 \pm 0,260$) и ($3 \pm 0,06$) мм, принимая во внимание, что при измерении контрольных размеров ($143 \pm 0,500$); ($143 \pm 0,500$) и ($27 \pm 0,260$) мм необходимо учитывать размер измерительной ножки;
- зафиксированные результаты измерений должны находиться в допустимых пределах.

Контрольные размеры ($160 \pm 0,250$) и ($45 \pm 0,340$) мм определяются следующим образом:

- шаблон с помощью призм поверочных устанавливается поверхностью "Б" на поверочную плиту и закрепляется в стойке перпендикулярно поверочной плите с помощью угольника;
- штангенрейсмасом, укомплектованным разметочной ножкой, измеряются расстояния от опорной поверхности до длинных рисок "160" и "45";
- зафиксированные результаты измерений должны находиться в допустимых пределах.

Контрольные размеры ($132 \pm 0,210$) и ($40 \pm 0,340$) мм определяются следующим образом:

- шаблон с помощью призм поверочных устанавливается поверхностью "Г" на поверочную плиту и закрепляется в стойке перпендикулярно поверочной плите с помощью угольника;
- штангенрейсмасом, укомплектованным разметочной ножкой, измеряются расстояния от опорной поверхности до длинных рисок "132" и "40";

- зафиксированные результаты измерений должны находиться в допустимых пределах.

8.4 Шаблон для контроля регулировок замедлителя КЗ-5 (рис. А4)

8.4.1 При проведении калибровки шаблона должны быть выполнены операции, указанные в таблице 7.

Таблица 7 Операции калибровки

Наименование операций	Номер пункта	Проведение операции при	
		Первичной калибровке	периодической калибровке
Внешний осмотр	8 4 3	Да	Да
Проверка шероховатости измерительных поверхностей	8.4 4	Да	Нет
Определение размеров штрихов шкал шаблона	8 4 5	Да	Нет
Определение контрольных размеров шаблона	8 4 6	Да	Да

8.4.2 При проведении калибровки должны быть применены средства калибровки, перечень которых приведен в таблице 8.

Таблица 8 Перечень средств калибровки

Номер пункта НД по калибровке	Наименование и тип основного и вспомогательного средства калибровки, обозначение нормативного документа, регламентирующего технические требования и (или) метрологические и основные технические характеристики средств калибровки
8 4 4	Образец шероховатости $R_a \leq 3,2$ мкм, ГОСТ 9378-93
8 4 5	Микроскоп ИМ100×50 А, ГОСТ 8074 -82
8 4 6	Штангенциркуль ШЦ - II - 300-0,05 ГОСТ 166-89, Микрометр гладкий МК 50 ГОСТ 6507-90, Плита поверочная 2-400×400 ГОСТ 10905-86; Штангенрейсмас ШР-250-0,05 ГОСТ 164-90; Стойка типа С-IV ГОСТ 10197-70, Угольник поверочный лекальный типа УЛП-1-250 ГОСТ 3749-77, Призмы поверочные ТУ-2-034-812-88.

8.4.3 Внешний осмотр

При проведении внешнего осмотра устанавливают соответствие внешнего вида и маркировки шаблона требованиям конструкторской документации.

ПР 32 ЦШ 001-2001

На поверхностях шаблона не допускается наличие задигов, царапин, следов коррозии и других дефектов, ухудшающих внешний вид и эксплуатационные качества шаблона.

8.4.4 Проверка шероховатости измерительных поверхностей

Шероховатость измерительных поверхностей шаблона определяют визуально – сравнением с образцами шероховатости.

Параметр шероховатости R_a должен быть не более 3,2 мкм.

8.4.5 Определение размеров штрихов шкал шаблона

Ширину и длину штрихов шкал определяют при выпуске шаблона из производства до его сборки. На каждой шкале проверяют не менее трех штрихов, один из которых длинный.

Ширина штрихов шкал должна быть $(0,3_{-0,1})$ мм.

Разница ширины штрихов в пределах одной шкалы должна быть не более 0,03 мм.

Длина коротких штрихов шкал должна быть $(7 \pm 0,075)$ мм, длинных - $(10 \pm 0,075)$ мм.

Расстояние между соседними штрихами шкалы должно быть $(1 \pm 0,05)$ мм.

Несовпадение соответствующих граней шаблона с начальными штрихами шкал должно быть не более 0,03 мм.

8.4.6 Определение контрольных размеров шаблона

Контролю подлежат следующие размеры шаблона: $(182_{-0,46})$ мм; $(179_{-0,4})$ мм; $(118_{-0,35})$ мм; $(116_{-0,35})$ мм; $(37_{-0,25})$ мм; $(36_{-0,25})$ мм; $(62_{-0,3})$ мм; $(64_{-0,3})$ мм; $(105 \pm 0,35)$ мм; $(105 \pm 0,35)$ мм; $(102 \pm 0,480)$ мм; $(102 \pm 0,480)$ мм; $(96 \pm 0,35)$ мм; $(98 \pm 0,35)$ мм; $(95 \pm 0,480)$ мм; $(93 \pm 0,480)$ мм.

Примечания.

- размеры $(102 \pm 0,480)$ мм; $(102 \pm 0,480)$ мм; $(95 \pm 0,480)$ и $(93 \pm 0,480)$ мм на чертеже шаблона не указаны.

Значения контрольных размеров должны находиться в допустимых пределах:

от 181,540 до 182,000 мм; от 104,650 до 105,350 мм;

от 178,600 до 179,000 мм; от 104,650 до 105,350 мм;

от 117,650 до 118,000 мм; от 101,520 до 102,480 мм;

от 115,650 до 116,000 мм; от 101,520 до 102,480 мм;

от 36,750 до 37,000 мм;	от 95,650 до 96,350 мм;
от 35,750 до 36,000 мм;	от 97,650 до 98,350 мм;
от 61,700 до 62,000 мм;	от 94,520 до 95,480 мм;
от 63,700 до 64,000 мм;	от 92,520 до 93,480 мм;

Контрольные размеры ($182_{-0,46}$) мм; ($179_{-0,4}$) мм; ($118_{-0,35}$) мм; ($116_{-0,35}$) мм; ($62_{-0,3}$) мм; ($64_{-0,3}$) мм определяют штангенциркулем в трех точках равномерно расположенных по длине образующих эти размеры граням шаблона. Результат каждого измерения должен находиться в допустимых пределах.

Контрольные размеры ($37_{-0,25}$) и ($36_{-0,25}$) мм определяют микрометром. Размеры должны находиться в допустимых пределах.

Контрольные размеры ($102 \pm 0,480$) мм; ($102 \pm 0,480$) мм; ($95 \pm 0,480$) мм; ($93 \pm 0,480$) мм определяются следующим образом:

- шаблон с помощью призм поверочных устанавливается поверхностью "А" на поверочную плиту и закрепляется в стойке перпендикулярно поверочной плите с помощью угольника;
- штангенрейсмасом, укомплектованным разметочной ножкой, измеряются расстояния от опорной поверхности до длинных рисок "95" и "93", а также от поверхности "Б" до длинных рисок "102" и "102" соответственно;
- зафиксированные результаты измерений должны находиться в допустимых пределах.

Контрольные размеры ($105 \pm 0,35$) мм; ($105 \pm 0,35$) мм; ($96 \pm 0,35$) мм; ($98 \pm 0,35$) мм определяются следующим образом:

- используя вышеприведенную установку шаблона, штангенрейсмасом, укомплектованным измерительной ножкой, измеряются контрольные размеры ($105 \pm 0,35$) мм; ($105 \pm 0,35$) мм; ($96 \pm 0,35$) мм и ($98 \pm 0,35$) мм принимая во внимание, что при измерении контрольных размеров ($96 \pm 0,35$) мм и ($98 \pm 0,35$) мм необходимо учитывать размер измерительной ножки;
- зафиксированные результаты измерений должны находиться в допустимых пределах.

8.5 Шаблон для контроля регулировок замедлителя ВЗКН-5 (рис. А5)

8.5.1 При проведении калибровки шаблона должны быть выполнены операции, указанные в таблице 9.

ПР 32 ЦШ 001-2001

Таблица 9 Операции калибровки

Наименование операций	Номер пункта	Проведение операции при	
		Первичной калибровке	периодической калибровке
Внешний осмотр	8.5.3	Да	Да
Проверка шероховатости измерительных поверхностей	8.5.4	Да	Нет
Определение размеров штрихов шкал шаблона	8.5.5	Да	Нет
Определение контрольных размеров шаблона	8.5.6	Да	Да

8.5.2 При проведении калибровки должны быть применены средства калибровки, перечень которых приведен в таблице 10.

Таблица 10. Перечень средств калибровки

Номер пункта НД по калибровке	Наименование и тип основного и вспомогательного средства калибровки; обозначение нормативного документа, регламентирующего технические требования и (или) метрологические и основные технические характеристики средств калибровки
8.5.4	Образец шероховатости $R_a \leq 3,2$ мкм, ГОСТ 9378-93
8.5.5	Микроскоп ИМ100×50 А, ГОСТ 8074 -82
8.5.6	Штангенциркуль ШЦ - II - 300-0,05 ГОСТ 166-89; Микрометр гладкий МК 50 ГОСТ 6507-90; Плита поверочная 2-400×400 ГОСТ 10905-86; Штангенрейсмас ШР-250-0,05 ГОСТ 164-90; Угольник поверочный лекальный типа УЛП-1-250 ГОСТ 3749-77; Стойка типа С-IV ГОСТ 10197-70; Призмы поверочные ТУ-2-034-812-88.

8.5.3 Внешний осмотр

При проведении внешнего осмотра устанавливают соответствие внешнего вида и маркировки шаблона требованиям конструкторской документации.

На поверхностях шаблона не допускается наличие задиrow, царапин, следов коррозии и других дефектов, ухудшающих внешний вид и эксплуатационные качества шаблона.

8.5.4 Проверка шероховатости измерительных поверхностей

Шероховатость измерительных поверхностей шаблона определяют визуально – сравнением с образцами шероховатости.

Параметр шероховатости R_a должен быть не более 3,2 мкм.

8.5.5 Определение размеров штрихов шкал шаблона

Ширину и длину штрихов шкал определяют при выпуске шаблона из производства до его сборки. На каждой шкале проверяют не менее трех штрихов, один из которых длинный.

Ширина штрихов шкал должна быть $(0,2 \pm 0,05)$ мм.

Разница ширины штрихов в пределах одной шкалы должна быть не более 0,03 мм.

Длина коротких штрихов шкал должна быть $(7 \pm 0,5)$ мм, длинных - $(10 \pm 0,5)$ мм.

Расстояние между соседними штрихами шкалы должно быть $(1 \pm 0,05)$ мм.

Несовпадение соответствующих граней шаблона с начальными штрихами шкал должно быть не более 0,03 мм.

8.5.6 Определение контрольных размеров шаблона

Контролю подлежат следующие размеры шаблона: $(118_{-0,35})$ мм; $(171_{-0,40})$ мм; $(59_{-0,30})$ мм; $(35_{-0,25})$ мм; $(99 \pm 0,175)$ мм; $(100 \pm 0,175)$ мм; $(105 \pm 0,175)$ мм; $(108 \pm 0,175)$ мм; $(173_{-0,53}^{+0,13})$ мм; $(36_{-0,33}^{+0,08})$ мм; $(105 \pm 0,200)$ мм; $(102 \pm 0,200)$ мм; $(96 \pm 0,200)$ мм; $(97 \pm 0,200)$ мм; $(60_{-0,38}^{+0,08})$ мм.

Значения контрольных размеров должны находиться в допустимых пределах:

от 117,650 до 118,000 мм;	от 172,470 до 173,130 мм;
от 170,600 до 171,000 мм;	от 35,670 до 36,080 мм;
от 58,700 до 59,000 мм;	от 104,800 до 105,200 мм;
от 34,750 до 35,000 мм;	от 101,800 до 102,200 мм;
от 99,825 до 100,175 мм;	от 95,800 до 96,200 мм;
от 98,825 до 99,175 мм;	от 96,800 до 97,200 мм;
от 104,825 до 105,175 мм;	от 59,620 до 60,080 мм;
от 107,825 до 108,175 мм	

ПР 32 ЦШ 001-2001

Контрольные размеры ($118_{-0,35}$) мм; ($171_{-0,40}$) и ($59_{-0,30}$) мм определяют штангенциркулем в трех точках равномерно расположенных по длине образующих этот размер граням шаблона. Результат каждого измерения должен находиться в допустимых пределах.

Контрольный размер ($35_{-0,25}$) мм определяют микрометром. Размер должен находиться в допустимых пределах.

Контрольные размеры ($99 \pm 0,175$) мм; ($100 \pm 0,175$) мм; ($105 \pm 0,175$) мм; ($108 \pm 0,175$) мм; ($105 \pm 0,200$) мм; ($102 \pm 0,200$) мм; ($96 \pm 0,200$) мм; ($97 \pm 0,200$) мм определяются следующим образом:

- шаблон с помощью призм поверочных устанавливается поверхностью "А" на поверочную плиту и закрепляется в стойке перпендикулярно поверочной плите с помощью угольника;
- штангенрейсмасом, укомплектованным разметочной ножкой, измеряются расстояния от опорной поверхности до длинных рисок "105" и "102", а от поверхности "В" до длинных рисок "96" и "97" шаблона;
- штангенрейсмасом, укомплектованным измерительной ножкой, измеряются контрольные размеры ($99 \pm 0,175$) мм; ($100 \pm 0,175$) мм; ($105 \pm 0,175$) мм; ($108 \pm 0,175$) мм, принимая во внимание, что при измерении контрольных размеров ($105 \pm 0,175$) и ($108 \pm 0,175$) мм необходимо учитывать размер измерительной ножки;
- зафиксированные результаты измерений должны находиться в допустимых пределах.

Контрольные размеры ($173_{-0,53}^{+0,13}$) мм; ($36_{0,33}^{+0,08}$) и ($60_{0,38}^{+0,08}$) мм определяются следующим образом:

- шаблон с помощью призм поверочных устанавливается поверхностью "Б" на поверочную плиту и закрепляется в стойке перпендикулярно поверочной плите с помощью угольника;
- штангенрейсмасом, укомплектованным разметочной ножкой, измеряются расстояния от опорной поверхности до длинных рисок "60" и "173", а от поверхности "Г" до длинной риски "36" шаблона;
- зафиксированные результаты измерений должны находиться в допустимых пределах.

8.6 Модернизированный шаблон для контроля регулировок замедлителя Т-50 (рис. А6)

8.6.1 При проведении калибровки шаблона должны быть выполнены операции, указанные в таблице 11.

Таблица 11 Операции калибровки

Наименование операций	Номер пункта	Проведение операции при	
		Первичной калибровке	периодической калибровке
Внешний осмотр	8 6 3	Да	Да
Проверка шероховатости измерительных поверхностей	8 6 4	Да	Нет
Определение размеров штрихов шкал шаблона	8 6 5	Да	Нет
Определение контрольных размеров шаблона	8 6 6	Да	Да

8 6 2 При проведении калибровки должны быть применены средства калибровки, перечень которых приведен в таблице 12

Таблица 12 Перечень средств калибровки

Номер пункта НД по калибровке	Наименование и тип основного и вспомогательного средства калибровки обозначение нормативного документа регламентирующего технические требования и (или) метрологические и основные технические характеристики средств калибровки
8 6 4	Образец шероховатости $R_a \leq 3,2$ мкм, ГОСТ 9378-93
8 6 5	Микроскоп ИМ100×50 А, ГОСТ 8074 -82
8 6 6	Штангенциркуль ШЦ - II - 300-0,05 ГОСТ 166-89, Микрометр гладкий МК 50 ГОСТ 6507-90, Плита поверочная 2-400×400 ГОСТ 10905-86 Штангенрейсмас ШР-250-0,05 ГОСТ 164-90, Угольник поверочный лекальный типа УЛП-1-250 ГОСТ 3749-77, Стойка типа С-IV ГОСТ 10197-70, Призмы поверочные ТУ-2-034-812-88

8 6 3 Внешний осмотр

При проведении внешнего осмотра устанавливают соответствие внешнего вида и маркировки шаблона требованиям конструкторской документации

На поверхностях шаблона не допускается наличие задиrow, царапин, следов коррозии и других дефектов, ухудшающих внешний вид и эксплуатационные качества шаблона

8 6 4 Проверка шероховатости измерительных поверхностей

Шероховатость измерительных поверхностей шаблона определяют визуально – сравнением с образцами шероховатости

ПР 32 ЦШ 001-2001

Параметр шероховатости R_a должен быть не более 3,2 мкм.

8.6.5 Определение размеров штрихов шкал шаблона

Ширину и длину штрихов шкал определяют при выпуске шаблона из производства до его сборки. На каждой шкале проверяют не менее трех штрихов, один из которых длинный.

Ширина штрихов шкал должна быть $(0,2 \pm 0,05)$ мм.

Разница ширины штрихов в пределах одной шкалы должна быть не более 0,03 мм.

Длина коротких штрихов шкал должна быть $(7 \pm 0,5)$ мм, длинных - $(10 \pm 0,5)$ мм.

Расстояние между соседними штрихами шкалы должно быть $(1 \pm 0,05)$ мм.

Несовпадение соответствующих граней шаблона с начальными штрихами шкал должно быть не более 0,03 мм.

8.6.6 Определение контрольных размеров шаблона

Контролю подлежат следующие размеры шаблона: $(118_{-0,35})$ мм; $(171_{-0,40})$ мм; $(61_{-0,30})$ мм; $(34_{-0,25})$ мм; $(91 \pm 0,175)$ мм; $(92 \pm 0,175)$ мм; $(101 \pm 0,175)$ мм; $(98 \pm 0,175)$ мм; $(172_{-0,48}^{+0,08})$ мм; $(35_{-0,33}^{+0,08})$ мм; $(94 \pm 0,210)$ мм; $(97 \pm 0,210)$ мм; $(88 \pm 0,210)$ мм; $(87 \pm 0,210)$ мм; $(62_{-0,38}^{+0,08})$ мм.

Значения контрольных размеров должны находиться в допустимых пределах:

от 117,650 до 118,000 мм; от 171,520 до 172,080 мм;

от 170,600 до 171,000 мм; от 34,670 до 35,080 мм;

от 60,700 до 61,000 мм; от 93,790 до 94,210 мм;

от 33,750 до 34,000 мм; от 96,790 до 97,210 мм;

от 90,825 до 91,175 мм; от 87,790 до 88,210 мм;

от 91,825 до 92,175 мм; от 86,790 до 87,210 мм;

от 100,825 до 101,175 мм; от 61,620 до 62,080 мм;

от 97,825 до 98,175 мм

Контрольные размеры ($118_{-0,35}$) мм; ($171_{-0,40}$) и ($61_{-0,30}$) мм определяют штангенциркулем в трех точках равномерно расположенных по длине образующих этот размер граням шаблона. Результат каждого измерения должен находиться в допустимых пределах.

Контрольный размер ($34_{-0,25}$) мм определяют микрометром. Размер должен находиться в допустимых пределах.

Контрольные размеры ($91 \pm 0,175$) мм; ($92 \pm 0,175$) мм; ($101 \pm 0,175$) мм; ($98 \pm 0,175$) мм; ($94 \pm 0,210$) мм; ($97 \pm 0,210$) мм; ($88 \pm 0,210$) и ($87 \pm 0,210$) мм определяются следующим образом:

- шаблон с помощью призм поверочных устанавливается поверхностью "А" на поверочную плиту и закрепляется в стойке перпендикулярно поверочной плите с помощью угольника;
- штангенрейсмасом, укомплектованным разметочной ножкой, измеряются расстояния от опорной поверхности до длинных рисок "97" и "94", а от поверхности "В" до длинных рисок "88" и "87" шаблона;
- штангенрейсмасом, укомплектованным измерительной ножкой, измеряются контрольные размеры ($91 \pm 0,175$) мм; ($92 \pm 0,175$) мм; ($101 \pm 0,175$) мм; ($98 \pm 0,175$) мм, принимая во внимание, что при измерении контрольных размеров ($101 \pm 0,175$) и ($98 \pm 0,175$) мм необходимо учитывать размер измерительной ножки;
- зафиксированные результаты измерений должны находиться в допустимых пределах.

Контрольные размеры ($172_{+0,08}^{0,48}$) мм; ($35_{-0,33}^{+0,08}$) и ($62_{-0,38}^{+0,08}$) мм определяются следующим образом:

- шаблон с помощью призм поверочных устанавливается поверхностью "Б" на поверочную плиту и закрепляется в стойке перпендикулярно поверочной плите с помощью угольника;
- штангенрейсмасом, укомплектованным разметочной ножкой, измеряются расстояния от опорной поверхности до длинных рисок "62" и "172", а от поверхности "Г" до длинной риски "35" шаблона;
- зафиксированные результаты измерений должны находиться в допустимых пределах.

9 Проведение контроля СДК

9.1 Шаблон Ш-9 для проверки электромагнита (рис. Б1)

9.1.1 При проведении контроля шаблона должны быть выполнены операции, указанные в таблице 13.

ПР 32 ЦШ 001-2001

Таблица 13 Операции контроля

Наименование операций	Номер пункта	Проведение операции при	
		первичном контроле	периодическом контроле
Внешний осмотр	9.1.3	Да	Да
Проверка шероховатости измерительных поверхностей	9.1.4	Да	Нет
Определение контрольных размеров шаблона	9.1.5	Да	Да

9.1.2 При проведении контроля шаблона должны быть применены средства контроля, перечень которых приведен в таблице 14.

Таблица 14. Перечень средств контроля

Номер пункта НД по контролю за СДК	Наименование и тип основного и вспомогательного средства контроля, обозначение нормативного документа, регламентирующего технические требования и (или) метрологические и основные технические характеристики средств контроля
9.1.4	Образец шероховатости $R_a \leq 1,6$ мкм, ГОСТ 9378-93
9.1.5	Микрометр гладкий МК 25 ГОСТ 6507-90; Плита поверочная 2-400×400 ГОСТ 10905-86; Меры длины концевые плоскопараллельные 3-го класса точности ГОСТ 9038-90; Стойка типа С-IV ГОСТ 10197-70; Щупы, наборы №1; №3 ТУ2-034-0221197-011-914; Угольник поверочный декальный типа УЛП-1-250 ГОСТ 3749-77.

9.1.3 Внешний осмотр

При проведении внешнего осмотра устанавливают соответствие внешнего вида и маркировки шаблона требованиям конструкторской документации.

На поверхностях шаблона не допускается наличие задиров, царапин, следов коррозии и других дефектов, ухудшающих внешний вид и эксплуатационные качества шаблона.

9.1.4 Проверка шероховатости измерительных поверхностей

Шероховатость измерительных поверхностей шаблона определяют визуально – сравнением с образцами шероховатости.

Параметр шероховатости R_a должен быть не более 1,6 мкм.

9.1.5 Определение контрольных размеров шаблона

ПР 32 ЦШ 001-2001

Контролю подлежат следующие размеры шаблона: $(3_{-0,08})$ мм; $(15,5_{-0,04}^{+0,06})$ мм; $(16,5_{-0,1}^{+0,06})$ мм.

Значения контрольных размеров должны находиться в допустимых пределах:

от 2,92 до 3,00 мм;

от 15,46 до 15,56 мм;

от 16,40 до 16,56 мм.

Контрольный размер $(3_{-0,08})$ мм определяется с помощью микрометра гладкого прямым измерением. Размер должен находиться в допустимых пределах.

Контрольный размер $(15,5_{-0,04}^{+0,06})$ мм определяется следующим образом:

- шаблон устанавливается поверхностью “А” на поверочную плиту и закрепляется в стойке перпендикулярно поверочной плите с помощью угольника;
- концевыми мерами длины измеряется расстояние от поверочной плиты до контрольной поверхности “Б” шаблона (допускается дополнительное применение шупов);
- зафиксированный результат измерений должен находиться в допустимых пределах.

Контрольный размер $(16,5_{-0,1}^{+0,06})$ мм определяется следующим образом:

- шаблон устанавливается поверхностью “В” на поверочную плиту и закрепляется в стойке перпендикулярно поверочной плите с помощью угольника;
- концевыми мерами длины измеряется расстояние от поверочной плиты до контрольной поверхности “Г” шаблона (допускается дополнительное применение шупов);
- зафиксированный результат измерений должен находиться в допустимых пределах.

9.2 Шаблон Ш-10 для проверки клапанов (рис. Б2)

9.2.1 При проведении контроля шаблона должны быть выполнены операции, указанные в таблице 15.

ПР 32 ЦШ 001-2001

Таблица 15 Операции контроля

Наименование операций	Номер пункта	Проведение операции при	
		первичном контроле	периодическом контроле
Внешний осмотр	9.2.3	Да	Да
Проверка шероховатости измерительных поверхностей	9.2.4	Да	Нет
Определение контрольных размеров шаблона	9.2.5	Да	Да

9.2.2 При проведении контроля шаблона должны быть применены средства контроля, перечень которых приведен в таблице 16.

Таблица 16. Перечень средств контроля

Номер пункта НД по контролю за СДК	Наименование и тип основного и вспомогательного средства контроля, обозначение нормативного документа, регламентирующего технические требования и (или) метрологические и основные технические характеристики средств контроля
9.2.4	Образец шероховатости $R_a \leq 1,6$ мкм. ГОСТ 9378-93
9.2.5	Плита поверочная 2-400×400 ГОСТ 10905-86; Меры длины концевые плоскопараллельные 3-го класса точности ГОСТ 9038-90; Штангенрейсмас ШР-250-0,05 ГОСТ 164-90; Стойка типа С-IV ГОСТ 10197-70; Щупы. наборы №1; №3 ТУ2-034-0221197-011-914; Угольник поверочный лекальный типа УЛП-1-250 ГОСТ 3749-77.

9.2.3 Внешний осмотр

При проведении внешнего осмотра устанавливают соответствие внешнего вида и маркировки шаблона требованиям конструкторской документации.

На поверхностях шаблона не допускается наличие задигов, царапин, следов коррозии и других дефектов, ухудшающих внешний вид и эксплуатационные качества шаблона.

9.2.4 Проверка шероховатости измерительных поверхностей

Шероховатость измерительных поверхностей шаблона определяют визуально – сравнением с образцами шероховатости.

Параметр шероховатости R_a должен быть не более 1,6 мкм.

9.2.5 Определение контрольных размеров шаблона

ПР 32 ЦШ 001-2001

Контролю подлежат следующие размеры шаблона: ($16^{+0,12}$) и ($14,5^{+0,12}$) мм.

Значения контрольных размеров должны находиться в допустимых пределах:

от 16,00 до 16,12 мм;

от 14,50 до 14,62 мм.

Контрольный размер ($16^{+0,12}$) мм определяется следующим образом:

- шаблон устанавливается поверхностью "А" на поверочную плиту и закрепляется в стойке перпендикулярно поверочной плите с помощью угольника,
- штангенрейсмасом или концевыми мерами длины измеряется расстояние от поверочной плиты до обоих плеч шаблона (допускается дополнительное применение шупов);
- зафиксированные результаты измерений должны находиться в допустимых пределах.

Контрольный размер ($14,5^{+0,12}$) мм определяется следующим образом:

- шаблон устанавливается поверхностью "Б" на поверочную плиту и закрепляется в стойке перпендикулярно поверочной плите с помощью угольника;
- штангенрейсмасом или концевыми мерами длины измеряется расстояние от поверочной плиты до обоих плеч шаблона (допускается дополнительное применение шупов);
- зафиксированные результаты измерений должны находиться в допустимых пределах.

9.3 Шаблон Ш-6 для контроля параллельности тормозных балок замедлителя РНЗ-2 (рис Б3)

9.3.1 При проведении контроля шаблона должны быть выполнены операции, указанные в таблице 17.

Таблица 17 Операции контроля

Наименование операций	Номер пункта	Проведение операции при	
		первичном контроле	периодическом контроле
Внешний осмотр	9 3 3	Да	Да
Проверка шероховатости измерительных поверхностей	9 3 4	Да	Нет
Определение контрольных размеров шаблона	9 3 5	Да	Да

ПР 32 ЦШ 001-2001

9.3.2 При проведении контроля шаблона должны быть применены средства контроля, перечень которых приведен в таблице 18.

Таблица 18. Перечень средств контроля

Номер пункта НД по контролю за СДК	Наименование и тип основного и вспомогательного средства контроля, обозначение нормативного документа, регламентирующего технические требования и (или) метрологические и основные технические характеристики средств контроля
9.3.4	Образец шероховатости $R_a \leq 12,5$ мкм, ГОСТ 9378-93
9.3.5	Штангенциркуль ШЦ - II - 300-0,05 ГОСТ 166-89

9.3.3 Внешний осмотр

При проведении внешнего осмотра устанавливают соответствие внешнего вида и маркировки шаблона требованиям конструкторской документации.

На поверхностях шаблона не допускается наличие задиров, царапин, следов коррозии и других дефектов, ухудшающих внешний вид и эксплуатационные качества шаблона.

9.3.4 Проверка шероховатости измерительных поверхностей

Шероховатость измерительных поверхностей шаблона определяют визуально – сравнением с образцами шероховатости.

Параметр шероховатости R_a должен быть не более 12,5 мкм.

9.3.5 Определение контрольных размеров шаблона

Контролю подлежат следующие размеры шаблона: $(253^{+0,29})$ и $(279^{+0,32})$ мм.

Значения контрольных размеров должны находиться в допустимых пределах:

от 253,00 до 253,29 мм;

от 279,00 до 279,32 мм.

Контрольные размеры $(253^{+0,29})$ и $(279^{+0,32})$ мм определяются с помощью штангенциркуля.

Зафиксированные результаты измерений должны находиться в допустимых пределах.

9.4 Шаблон Ш-7 для контроля предельного износа тормозных шин внутренних балок замедлителя РНЗ-2 (рис. Б4)

9.4.1 При проведении контроля шаблона должны быть выполнены операции, указанные в таблице 19.

Таблица 19 Операции контроля

Наименование операций	Номер пункта	Проведение операции при	
		первичном контроле	периодическом контроле
Внешний осмотр	9.4.3	Да	Да
Проверка шероховатости измерительных поверхностей	9.4.4	Да	Нет
Определение контрольных размеров шаблона	9.4.5	Да	Да

9.4.2 При проведении контроля шаблона должны быть применены средства контроля, перечень которых приведен в таблице 20.

Таблица 20. Перечень средств контроля

Номер пункта НД по контролю за СДК	Наименование и тип основного и вспомогательного средства контроля; обозначение нормативного документа, регламентирующего технические требования и (или) метрологические и основные технические характеристики средств контроля
9.4.4	Образец шероховатости $R_a \leq 3,2$ мкм, ГОСТ 9378-93
9.4.5	Штангенциркуль ШЦ -Ш - 800-2000 - 0,1 ГОСТ 166-89; Нутромер микрометрический НМ-2500 ГОСТ 10-88.

9.4.3 Внешний осмотр

При проведении внешнего осмотра устанавливают соответствие внешнего вида и маркировки шаблона требованиям конструкторской документации.

На поверхностях шаблона не допускается наличие задиrow, царапин, следов коррозии и других дефектов, ухудшающих внешний вид и эксплуатационные качества шаблона.

9.4.4 Проверка шероховатости измерительных поверхностей

Шероховатость измерительных поверхностей шаблона определяют визуально – сравнением с образцами шероховатости.

Параметр шероховатости R_a должен быть не более 3,2 мкм.

9.4.5 Определение контрольных размеров шаблона

ПР 32 ЦШ 001-2001

Контролю подлежат следующие размеры шаблона: $(1693_{-0,37})$ и $(1445^{+0,31})$ мм.

Значения контрольных размеров должны находиться в допустимых пределах:

от 1692,63 до 1693,00 мм;

от 1445,00 до 1445,31 мм.

Контрольный размер $(1445^{+0,31})$ мм определяется с помощью нутромера микрометрического.

Контрольный размер $(1693_{-0,37})$ мм определяется с помощью штангенциркуля и нутромера микрометрического следующим образом:

- штангенциркулем измеряется контрольный размер $(1693_{-0,37})$ мм и фиксируется стопорным винтом (грубое измерение);

- контрольный размер $(1693_{-0,37})$ мм уточняется с помощью нутромера микрометрического.

Зафиксированные результаты измерений должны находиться в допустимых пределах.

9.5 Шаблон для контроля заторможенного и отторможенного положения замедлителя РМЗ-2М (рис. Б5)

9.5.1 При проведении контроля шаблона должны быть выполнены операции, указанные в таблице 21.

Таблица 21 Операции контроля

Наименование операций	Номер пункта	Проведение операции при	
		первичном контроле	периодическом контроле
Внешний осмотр	9.5.3	Да	Да
Проверка шероховатости измерительных поверхностей	9.5.4	Да	Нет
Определение контрольных размеров шаблона	9.5.5	Да	Да

9.5.2 При проведении контроля шаблона должны быть применены средства контроля, перечень которых приведен в таблице 22.

Таблица 22. Перечень средств контроля

Номер пункта НД по контролю за СДК	Наименование и тип основного и вспомогательного средства контроля; обозначение нормативного документа, регламентирующего технические требования и (или) метрологические и основные технические характеристики средств контроля
9.5.4	Образец шероховатости $R_a \leq 3,2$ мкм, ГОСТ 9378-93
9.5.5	Штангенциркуль ШЦ - II - 300-0,05 ГОСТ 166-89; Плита поверочная 2-400×400 ГОСТ 10905-86; Штангенрейсмас ШР-250-0,05 ГОСТ 164-90; Угольник поверочный лекальный типа УЛП-1-250 ГОСТ 3749-77; Стойка типа С-IV ГОСТ 10197-70; Призмы поверочные ТУ-2-034-812-88.

9.5.3 Внешний осмотр

При проведении внешнего осмотра устанавливают соответствие внешнего вида и маркировки шаблона требованиям конструкторской документации.

На поверхностях шаблона не допускается наличие задиrow, царапин, следов коррозии и других дефектов, ухудшающих внешний вид и эксплуатационные качества шаблона.

9.5.4 Проверка шероховатости измерительных поверхностей

Шероховатость измерительных поверхностей шаблона определяют визуально – сравнением с образцами шероховатости.

Параметр шероховатости R_a должен быть не более 3,2 мкм.

9.5.5 Определение контрольных размеров шаблона

Контролю подлежат следующие размеры шаблона: (105_{-0,2}) мм; (103_{-0,2}) мм; (118_{-0,87}) мм; (122_{-1,00}) мм; (148_{-1,00}) мм; (152_{-1,00}) мм.

Примечания:

- *контролю подлежат размеры (105_{-0,2}) и (103_{-0,2}) мм в верхней и нижней части шаблона;*

Значения контрольных размеров должны находиться в допустимых пределах:

от 104,800 до 105,000 мм;

от 104,800 до 105,000 мм;

от 102,800 до 103,000 мм;

от 102,800 до 103,000 мм;

от 117,130 до 118,000 мм;

ПР 32 ЦШ 001-2001

от 121,000 до 122,000 мм;

от 147,000 до 148,000 мм;

от 151,000 до 152,000 мм;

Контрольные размеры (118_{-0,87}) мм; (122_{-1,00}) мм; (148_{-1,00}) и (152_{-1,00}) мм определяют штангенциркулем. Результаты каждого измерения должны находиться в допустимых пределах.

Контрольные размеры (105_{-0,2}) мм; (105_{0,2}) мм; (103_{-0,2}) и (103_{0,2}) мм определяются следующим образом:

- шаблон с помощью призм поверочных устанавливается поверхностью "А" на поверочную плиту и закрепляется в стойке перпендикулярно поверочной плите с помощью угольника;
- штангенрейсмасом, укомплектованным измерительной ножкой, измеряются вышеприведенные контрольные размеры, принимая во внимание, что при измерении контрольных размеров (105_{-0,2}) и (103_{-0,2}) мм расположенных со стороны опорной поверхности необходимо учитывать размер измерительной ножки;
- зафиксированные результаты измерений должны находиться в допустимых пределах.

9.6 Шаблон для контроля регулировок замедлителя КВ-3 (рис. Б6)

9.6.1 При проведении контроля шаблона должны быть выполнены операции, указанные в таблице 23.

Таблица 23 Операции контроля

Наименование операций	Номер пункта	Проведение операции при	
		первичном контроле	периодическом контроле
Внешний осмотр	9 6 3	Да	Да
Проверка шероховатости измерительных поверхностей	9 6 4	Да	Нет
Определение контрольных размеров шаблона	9.6 5	Да	Да

9.6.2 При проведении контроля шаблона должны быть применены средства контроля, перечень которых приведен в таблице 24.

Таблица 24. Перечень средств контроля

Номер пункта НД по контролю за СДК	Наименование и тип основного и вспомогательного средства контроля, обозначение нормативного документа, регламентирующего технические требования и (или) метрологические и основные технические характеристики средств контроля
9 6 4	Образец шероховатости $R_a \leq 1,6$ мкм, ГОСТ 9378-93
9 6 5	Микрометр гладкий МК 25 ГОСТ 6507-90, Штангенциркуль ШЦ-I-125-0,1 ГОСТ 166-89

9.6.3 Внешний осмотр

При проведении внешнего осмотра устанавливают соответствие внешнего вида и маркировки шаблона требованиям конструкторской документации

На поверхностях шаблона не допускается наличие задиrow, царапин, следов коррозии и других дефектов, ухудшающих внешний вид и эксплуатационные качества шаблона.

9.6.4 Проверка шероховатости измерительных поверхностей

Шероховатость измерительных поверхностей шаблона определяют визуально – сравнением с образцами шероховатости.

Параметр шероховатости R_a должен быть не более 1,6 мкм.

9 6 5 Определение контрольных размеров шаблона

Контролю подлежат следующие размеры шаблона: $(10_{-0,215})$ мм; $(12,5_{0,215})$ мм; $(100 \pm 0,435)$ мм, $(65 \pm 0,370)$ мм.

Значения контрольных размеров должны находиться в допустимых пределах:

от 9,785 до 10,000 мм;

от 12,285 до 12,715 мм;

от 99,565 до 100,435 мм;

от 64,630 до 65,370 мм;

Контрольные размеры $(100 \pm 0,435)$ и $(65 \pm 0,370)$ мм определяют штангенциркулем с помощью линейки для измерения глубин. Результаты каждого измерения должны находиться в допустимых пределах.

Контрольные размеры $(10_{0,215})$ и $(12,5_{0,215})$ мм определяется с помощью микрометра гладкого прямым измерением в трех точках равномерно расположенных по длине образующих эти размеры граням шаблона. Результат каждого измерения должен находиться в допустимых пределах.

ПР 32 ЦШ 001-2001

9.7 Шаблон для контроля заторможенного и отторможенного положений замедлителя ВЗП (рис. Б7)

9.7.1 При проведении контроля шаблона должны быть выполнены операции, указанные в таблице 25.

Таблица 25 Операции контроля

Наименование операций	Номер пункта	Проведение операции при	
		первичном контроле	периодическом контроле
Внешний осмотр	9.7.3	Да	Да
Проверка шероховатости измерительных поверхностей	9.7.4	Да	Нет
Определение контрольных размеров шаблона	9.7.5	Да	Да

9.7.2 При проведении контроля шаблона должны быть применены средства контроля, перечень которых приведен в таблице 26.

Таблица 26. Перечень средств контроля

Номер пункта НД по контролю за СДК	Наименование и тип основного и вспомогательного средства контроля, обозначение нормативного документа, регламентирующего технические требования и (или) метрологические и основные технические характеристики средств контроля
9.7.4	Образец шероховатости $R_a \leq 3,2$ мкм, ГОСТ 9378-93
9.7.5	Штангенциркуль ШЦ - П - 300-0,05 ГОСТ 166-89; Штангенциркуль ШЦ-I-125-0,1 ГОСТ 166-89. Плита поверочная 2-400×400 ГОСТ 10905-86; Штангенрейсмас ШР-250-0,05 ГОСТ 164-90; Угольник поверочный лекальный типа УЛП-1-250 ГОСТ 3749-77; Стойка типа С-IV ГОСТ 10197-70; Призмы поверочные ТУ-2-034-812-88.

9.7.3 Внешний осмотр

При проведении внешнего осмотра устанавливают соответствие внешнего вида и маркировки шаблона требованиям конструкторской документации.

На поверхностях шаблона не допускается наличие задиры, царапин, следов коррозии и других дефектов, ухудшающих внешний вид и эксплуатационные качества шаблона.

9.7.4 Проверка шероховатости измерительных поверхностей

Шероховатость измерительных поверхностей шаблона определяют визуально – сравнением с образцами шероховатости.

Параметр шероховатости R_a должен быть не более 3,2 мкм.

9.7.5 Определение контрольных размеров шаблона

Контролю подлежат следующие размеры шаблона: (116_{-0,87}) мм; (120_{-1,00}) мм; (156_{-1,00}) мм; (160_{-1,00}) мм; (33_{-0,62}) мм; (35_{-0,62}) мм; (53_{-0,74}) мм; (55_{-0,74}) мм; (125 ± 0,500) мм; (115 ± 0,435) мм; (105 ± 0,435) и (105 ± 0,435) мм.

Значения контрольных размеров должны находиться в допустимых пределах:

от 115,130 до 116,000 мм; от 52,260 до 53,000 мм;

от 119,000 до 120,000 мм; от 54,260 до 55,000 мм;

от 155,000 до 156,000 мм; от 124,500 до 125,500 мм;

от 159,000 до 160,000 мм; от 114,565 до 115,435 мм;

от 32,380 до 33,000 мм; от 104,565 до 105,435 мм;

от 34,380 до 35,000 мм; от 104,565 до 105,435 мм.

Контрольные размеры (116_{-0,87}) мм; (120_{-1,00}) мм; (156_{-1,00}) мм; (160_{-1,00}) мм; (33_{-0,62}) мм; (35_{-0,62}) мм; (53_{-0,74}) и (55_{-0,74}) мм определяют штангенциркулями соответствующих типов. Результаты каждого измерения должны находиться в допустимых пределах.

Контрольные размеры (125 ± 0,500) мм; (115 ± 0,435) мм; (105 ± 0,435) и (105 ± 0,435) мм определяются следующим образом:

- шаблон с помощью призм поверочных устанавливается поверхностью “А” на поверочную плиту и закрепляется в стойке перпендикулярно поверочной плите с помощью угольника;
- штангенрейсмасом, укомплектованным измерительной ножкой, измеряются вышеприведенные контрольные размеры, принимая во внимание, что при измерении контрольных размеров (105 ± 0,435) и (105 ± 0,435) мм расположенных со стороны опорной поверхности необходимо учитывать размер измерительной ножки;
- зафиксированные результаты измерений должны находиться в допустимых пределах.

9.8 Шаблон для контроля подготовленного и тормозного положений замедителя ВЗПГ (рис. Б8)

ПР 32 ЦШ 001-2001

9.8.1 При проведении контроля шаблона должны быть выполнены операции, указанные в таблице 27.

Таблица 27 Операции контроля

Наименование операций	Номер пункта	Проведение операции при	
		первичном контроле	периодическом контроле
Внешний осмотр	9.8.3	Да	Да
Проверка шероховатости измерительных поверхностей	9.8.4	Да	Нет
Определение контрольных размеров шаблона	9.8.5	Да	Да

9.8.2 При проведении контроля шаблона должны быть применены средства контроля, перечень которых приведен в таблице 28.

Таблица 28. Перечень средств контроля

Номер пункта ИД по контролю за СДК	Наименование и тип основного и вспомогательного средства контроля, обозначение нормативного документа, регламентирующего технические требования и (или) метрологические и основные технические характеристики средств контроля
9.8.4	Образец шероховатости $R_a \leq 2,5$ мкм, ГОСТ 9378-93
9.8.5	Штангенциркуль ШЦ - П - 300-0,05 ГОСТ 166-89; Штангенциркуль ШЦ-I-125-0,1 ГОСТ 166-89. Плита поверочная 2-400×400 ГОСТ 10905-86; Штангенрейсмас ШР-250-0,05 ГОСТ 164-90; Угольник поверочный лекальный типа УЛП-1-250 ГОСТ 3749-77; Стойка типа С-IV ГОСТ 10197-70; Призмы поверочные ТУ-2-034-812-88.

9.8.3 Внешний осмотр

При проведении внешнего осмотра устанавливают соответствие внешнего вида и маркировки шаблона требованиям конструкторской документации.

На поверхностях шаблона не допускается наличие задиrow, царапин, следов коррозии и других дефектов, ухудшающих внешний вид и эксплуатационные качества шаблона.

9.8.4 Проверка шероховатости измерительных поверхностей

Шероховатость измерительных поверхностей шаблона определяют визуально – сравнением с образцами шероховатости.

Параметр шероховатости R_a должен быть не более 2,5 мкм.

9.8.5 Определение контрольных размеров шаблона

Контролю подлежат следующие размеры шаблона: $(125_{-1,00})$ мм; $(121_{-1,00})$ мм; $(139_{-1,00})$ мм; $(135_{-1,00})$ мм; $(36_{-0,62})$ мм; $(45_{-0,62})$ мм; $(125 \pm 0,500)$ мм; $(115 \pm 0,435)$ мм; $(125 \pm 0,500)$ мм; $(115 \pm 0,435)$ мм.

Значения контрольных размеров должны находиться в допустимых пределах:

от 138,000 до 139,000 мм;	от 124,500 до 125,500 мм;
от 134,000 до 135,000 мм;	от 114,565 до 115,435 мм;
от 35,380 до 36,000 мм;	от 124,500 до 125,500 мм;
от 44,380 до 45,000 мм;	от 114,565 до 115,435 мм;
от 124,000 до 125,000 мм;	от 120,000 до 121,000 мм.

Контрольные размеры $(125_{-1,00})$ мм; $(121_{-1,00})$ мм; $(139_{-1,00})$ мм; $(135_{-1,00})$ мм; $(36_{-0,62})$ и $(45_{-0,62})$ мм определяют штангенциркулями соответствующих типов. Результаты каждого измерения должны находиться в допустимых пределах.

Контрольные размеры $(125 \pm 0,500)$ мм; $(115 \pm 0,435)$ мм; $(125 \pm 0,500)$ и $(115 \pm 0,435)$ мм определяются следующим образом:

- шаблон с помощью призм поверочных устанавливается поверхностью "А" на поверочную плиту и закрепляется в стойке перпендикулярно поверочной плите с помощью угольника;
- штангенрейсмасом, укомплектованным измерительной ножкой, измеряются вышеприведенные контрольные размеры, принимая во внимание, что при измерении контрольных размеров $(115 \pm 0,435)$ и $(125 \pm 0,500)$ мм расположенных со стороны опорной поверхности необходимо учитывать размер измерительной ножки;
- зафиксированные результаты измерений должны находиться в допустимых пределах.

9.9 Шаблон Ш-2 для контроля заторможенного положения замедлителя КНП с механизмом подъема (рис. Б9)

9.9.1 При проведении контроля шаблона должны быть выполнены операции, указанные в таблице 29.

ПР 32 ЦШ 001-2001

Таблица 29 Операции контроля

Наименование операций	Номер пункта	Проведение операции при	
		первичном контроле	периодическом контроле
Внешний осмотр	9.9.3	Да	Да
Проверка шероховатости измерительных поверхностей	9.9.4	Да	Нет
Определение контрольных размеров шаблона	9.9.5	Да	Да

9.9.2 При проведении контроля шаблона должны быть применены средства контроля, перечень которых приведен в таблице 30.

Таблица 30. Перечень средств контроля

Номер пункта НД по контролю за СДК	Наименование и тип основного и вспомогательного средства контроля, обозначение нормативного документа, регламентирующего технические требования и (или) метрологические и основные технические характеристики средств контроля
9.9.4	Образец шероховатости $R_z \leq 20$ мкм, ГОСТ 9378-93
9.9.5	Штангенциркуль ШЦ-I-125-0,1 ГОСТ 166-89. Плита поверочная 2-400×400 ГОСТ 10905-86; Штангенрейсмас ШР-250-0,05 ГОСТ 164-90; Угольник поверочный лекальный типа УЛП-1-250 ГОСТ 3749-77; Стойка типа С-IV ГОСТ 10197-70; Призмы поверочные ТУ-2-034-812-88.

9.9.3 Внешний осмотр

При проведении внешнего осмотра устанавливают соответствие внешнего вида и маркировки шаблона требованиям конструкторской документации.

На поверхностях шаблона не допускается наличие задиrow, царапин, следов коррозии и других дефектов, ухудшающих внешний вид и эксплуатационные качества шаблона.

9.9.4 Проверка шероховатости измерительных поверхностей

Шероховатость измерительных поверхностей шаблона определяют визуально – сравнением с образцами шероховатости.

Параметр шероховатости R_z должен быть не более 20 мкм.

9.9.5 Определение контрольных размеров шаблона

Контролю подлежат следующие размеры шаблона: $(118_{-0,87})$ мм; $(118_{0,87})$ мм; $(36_{0,62})$ мм; $(36_{-0,62})$ мм; $(112 \pm 0,435)$ мм; $(112 \pm 0,435)$ мм; $(67 \pm 0,370)$ мм, $(67 \pm 0,370)$ мм.

Значения контрольных размеров должны находиться в допустимых пределах

от 117,130 до 118,000 мм; от 111,565 до 112,435 мм;

от 117,130 до 118,000 мм; от 111,565 до 112,435 мм;

от 35,380 до 36,000 мм; от 66,630 до 67,370 мм,

от 35,380 до 36,000 мм; от 66,630 до 67,370 мм;

Контрольные размеры $(118_{0,87})$ мм; $(118_{-0,87})$ мм; $(36_{0,62})$ мм; $(36_{-0,62})$ мм определяют штангенциркулем. Результаты каждого измерения должны находиться в допустимых пределах.

Контрольные размеры $(112 \pm 0,435)$ мм; $(112 \pm 0,435)$ мм; $(67 \pm 0,370)$ мм; $(67 \pm 0,370)$ мм определяются следующим образом:

- шаблон с помощью призм поверочных устанавливается поверхностью "А" на поверочную плиту и закрепляется в стойке перпендикулярно поверочной плите с помощью угольника;
- штангенрейсмасом, укомплектованным измерительной ножкой, измеряются вышеприведенные контрольные размеры, принимая во внимание, что при измерении контрольных размеров $(112 \pm 0,435)$ и $(112 \pm 0,435)$ мм расположенных со стороны опорной поверхности необходимо учитывать размер измерительной ножки;
- зафиксированные результаты измерений должны находиться в допустимых пределах.

9.10 Шаблон Ш-3 для контроля отторженного положения замедлителя КНП с механизмом подъема (рис. Б10)

9.10.1 При проведении контроля шаблона должны быть выполнены операции, указанные в таблице 31.

Таблица 31 Операции контроля

Наименование операций	Номер пункта	Проведение операции при	
		первичном контроле	периодическом контроле
Внешний осмотр	9 10 3	Да	Да
Проверка шероховатости измерительных поверхностей	9 10 4	Да	Нет
Определение контрольных размеров шаблона	9 10 5	Да	Да

ПР 32 ЦШ 001-2001

9 10.2 При проведении контроля шаблона должны быть применены средства контроля, перечень которых приведен в таблице 32

Таблица 32 Перечень средств контроля

Номер пункта НД по контролю за СДК	Наименование и тип основного и вспомогательного средства контроля, обозначение нормативного документа, регламентирующего технические требования и (или) метрологические и основные технические характеристики средств контроля
9 10 4	Образец шероховатости $R_z \leq 20$ мкм, ГОСТ 9378-93
9 10 5	Штангенциркуль ШЦ - П - 300-0,05 ГОСТ 166-89, Плита поверочная 2-400×400 ГОСТ 10905-86, Штангенрейсмас ШР-250-0,05 ГОСТ 164-90, Угольник поверочный лекальный типа УЛП-1-250 ГОСТ 3749-77, Стойка типа С-IV ГОСТ 10197-70, Призмы поверочные ТУ-2-034-812-88

9.10.3 Внешний осмотр

При проведении внешнего осмотра устанавливают соответствие внешнего вида и маркировки шаблона требованиям конструкторской документации.

На поверхностях шаблона не допускается наличие задиrow, царапин, следов коррозии и других дефектов, ухудшающих внешний вид и эксплуатационные качества шаблона.

9.10.4 Проверка шероховатости измерительных поверхностей

Шероховатость измерительных поверхностей шаблона определяют визуально – сравнением с образцами шероховатости.

Параметр шероховатости R_z должен быть не более 20 мкм.

9 10 5 Определение контрольных размеров шаблона

Контролю подлежат следующие размеры шаблона: $(172_{+0,00})$ мм; $(172_{-0,00})$ мм; $(63_{-0,074})$ мм; $(63_{-0,074})$ мм; $(105 \pm 0,435)$ мм; $(103 \pm 0,435)$ мм; $(58 \pm 0,370)$ мм; $(60 \pm 0,370)$ мм.

Значения контрольных размеров должны находиться в допустимых пределах:

от 171,000 до 172,000 мм; от 104,565 до 105,435 мм;

от 171,000 до 172,000 мм; от 104,565 до 105,435 мм;

от 62,260 до 63,000 мм; от 57,630 до 58,370 мм;

от 62,260 до 63,000 мм, от 59,630 до 60,370 мм;

Контрольные размеры ($172_{-1,00}$) мм; ($172_{-1,00}$) мм; ($63_{-0,74}$) и ($63_{-0,74}$) мм определяют штангенциркулем. Результаты каждого измерения должны находиться в допустимых пределах.

Контрольные размеры ($105 \pm 0,435$) мм; ($103 \pm 0,435$) мм; ($58 \pm 0,370$) мм; ($60 \pm 0,370$) мм. определяются следующим образом:

- шаблон с помощью призм поверочных устанавливается поверхностью "А" на поверочную плиту и закрепляется в стойке перпендикулярно поверочной плите с помощью угольника;
- штангенрейсмасом, укомплектованным измерительной ножкой, измеряются вышеприведенные контрольные размеры, принимая во внимание, что при измерении контрольных размеров ($105 \pm 0,435$) и ($103 \pm 0,435$) мм расположенных со стороны опорной поверхности необходимо учитывать размер измерительной ножки;
- зафиксированные результаты измерений должны находиться в допустимых пределах.

9.11 Шаблон Ш-3 для контроля межосевых расстояний механизма поворота замедлителя КВ (рис. Б11)

9.11.1 При проведении контроля шаблона должны быть выполнены операции, указанные в таблице 33.

Таблица 33 Операции контроля

Наименование операций	Номер пункта	Проведение операции при	
		первичном контроле	периодическом контроле
Внешний осмотр	9 11 3	Да	Да
Проверка шероховатости измерительных поверхностей	9 11 4	Да	Нет
Определение контрольных размеров шаблона	9 11 5	Да	Да

9.11.2 При проведении контроля шаблона должны быть применены средства контроля, перечень которых приведен в таблице 34.

Таблица 34 Перечень средств контроля

Номер пункта НД по контролю за СДК	Наименование и тип основного и вспомогательного средства контроля, обозначение нормативного документа, регламентирующего технические требования и (или) метрологические и основные технические характеристики средств контроля
9 11 4	Образец шероховатости $R_z \leq 20$ мкм. ГОСТ 9378-93
9 11 5	Штангенциркуль ШЦ - П - 300-0,05 ГОСТ 166-89, Штангенциркуль ШЦ - Ш - 800-2000 - 0,1 ГОСТ 166-89,

ПР 32 ЦШ 001-2001

9.11.3 Внешний осмотр

При проведении внешнего осмотра устанавливают соответствие внешнего вида и маркировки шаблона требованиям конструкторской документации.

На поверхностях шаблона не допускается наличие задиров, царапин, следов коррозии и других дефектов, ухудшающих внешний вид и эксплуатационные качества шаблона.

9.11.4 Проверка шероховатости измерительных поверхностей

Шероховатость измерительных поверхностей шаблона определяют визуально – сравнением с образцами шероховатости.

Параметр шероховатости R_z должен быть не более 20 мкм.

9.11.5 Определение контрольных размеров шаблона

Контролю подлежат следующие размеры шаблона: $(805 \pm 1,00)$ мм; $(801 \pm 1,00)$ мм

Значения контрольных размеров должны находиться в допустимых пределах:

от 804,00 до 806,00 мм; от 800,00 до 802,00 мм;

Контрольные размеры $(805 \pm 1,00)$ и $(801 \pm 1,00)$ мм определяются как разность результатов измерений по формулам:

$$(805 \pm 1,00) = A - \frac{(d1 + d2)}{2}$$

$$(801 \pm 1,00) = B - \frac{(d3 + d4)}{2}, \text{ где}$$

А,Б – расстояния, измеренные штангенциркулем, между наружными поверхностями упоров 1,2 и 3,4 соответственно;

$d1, d2$ - измеренные диаметры 1 и 2 упоров;

$d3, d4$ - измеренные диаметры 3 и 4 упоров;

Закрепленные результаты измерений должны находиться в допустимых пределах.

9.12 Раздвижной шаблон для определения весового режима замедлителя КВ (рис.Б12)

9.12.1 При проведении контроля шаблона должны быть выполнены операции, указанные в таблице 35.

Таблица 35 Операции контроля

Наименование операций	Номер пункта	Проведение операции при	
		первичном контроле	периодическом контроле
Внешний осмотр	9.12.3	Да	Да
Проверка шероховатости измерительных поверхностей	9.12.4	Да	Нет
Определение контрольных размеров шаблона	9.12.5	Да	Да

9.12.2 При проведении контроля шаблона должны быть применены средства контроля, перечень которых приведен в таблице 36.

Таблица 36. Перечень средств контроля

Номер пункта НД по контролю за СДК	Наименование и тип основного и вспомогательного средства контроля, обозначение нормативного документа, регламентирующего технические требования и (или) метрологические и основные технические характеристики средств контроля
9.12.4	Образец шероховатости $R_z \leq 20$ мкм, ГОСТ 9378-93
9.12.5	Штангенциркуль ШЦ -III - 800-2000 - 0,1 ГОСТ 166-89

9.12.3 Внешний осмотр

При проведении внешнего осмотра устанавливают соответствие внешнего вида и маркировки шаблона требованиям конструкторской документации.

На поверхностях шаблона не допускается наличие задиrow, царапин, следов коррозии и других дефектов, ухудшающих внешний вид и эксплуатационные качества шаблона.

9.12.4 Проверка шероховатости измерительных поверхностей

Шероховатость измерительных поверхностей шаблона определяют визуально – сравнением с образцами шероховатости.

Параметр шероховатости R_z должен быть не более 20 мкм.

9.12.5 Определение контрольных размеров шаблона

Контролю подлежат размеры шаблона (1100 ± 1) и (1000 ± 1) мм.

Значения контрольных размеров должны находиться в допустимых пределах:

от 1099 до 1101 мм;

от 999 до 1001 мм

Контрольные размеры (1100 ± 1) и (1000 ± 1) мм определяются с помощью штангенциркуля прямым измерением.

ПР 32 ЦШ 001-2001

Зафиксированные результаты измерений должны находиться в допустимых пределах.

9.13 Шаблон Ш-6 для контроля зазора механизма поворота замедлителя КВ (рис.Б13)

9.13.1 При проведении контроля шаблона должны быть выполнены операции, указанные в таблице 37.

Таблица 37 Операции контроля

Наименование операций	Номер пункта	Проведение операции при	
		первичном контроле	периодическом контроле
Внешний осмотр	9.13.3	Да	Да
Проверка шероховатости измерительных поверхностей	9.13.4	Да	Нет
Определение контрольных размеров шаблона	9.13.5	Да	Да

9.13.2 При проведении контроля шаблона должны быть применены средства контроля, перечень которых приведен в таблице 38.

Таблица 38. Перечень средств контроля

Номер пункта НД по контролю за СДК	Наименование и тип основного и вспомогательного средства контроля; обозначение нормативного документа, регламентирующего технические требования и (или) метрологические и основные технические характеристики средств контроля
9.13.4	Образец шероховатости $R_z \leq 20$ мкм, ГОСТ 9378-93
9.13.5	Штангенциркуль ШЦ - II - 300-0,05 ГОСТ 166-89

9.13.3 Внешний осмотр

При проведении внешнего осмотра устанавливают соответствие внешнего вида и маркировки шаблона требованиям конструкторской документации.

На поверхностях шаблона не допускается наличие задиrow, царапин, следов коррозии и других дефектов, ухудшающих внешний вид эксплуатационные качества шаблона.

9.13.4 Проверка шероховатости измерительных поверхностей

Шероховатость измерительных поверхностей шаблона определяют визуально – сравнением с образцами шероховатости.

Параметр шероховатости R_z должен быть не более 20 мкм.

9.13.5 Определение контрольных размеров шаблона

Контролю подлежит размер шаблона $(4 \pm 0,2)$ мм.

Значения контрольных размеров должны находиться в допустимых пределах:

От 3,8 до 4,2 мм

Контрольный размер $(4 \pm 0,2)$ мм определяется с помощью штангенциркуля прямым измерением.

Зафиксированный результат измерений должен находиться в допустимых пределах.

9.14 Шаблон Ш-3 для контроля межосевых расстояний механизма уравнивания замедлителя КВ (рис. Б14)

9.14.1 При проведении контроля шаблона должны быть выполнены операции, указанные в таблице 39.

Таблица 39 Операции контроля

Наименование операций	Номер пункта	Проведение операции при	
		первичном контроле	периодическом контроле
Внешний осмотр	9.14.3	Да	Да
Проверка шероховатости измерительных поверхностей	9.14.4	Да	Нет
Определение контрольных размеров шаблона	9.14.5	Да	Да

9.14.2 При проведении контроля шаблона должны быть применены средства контроля, перечень которых приведен в таблице 40.

Таблица 40. Перечень средств контроля

Номер пункта НД по контролю за СДК	Наименование и тип основного и вспомогательного средства контроля, обозначение нормативного документа, регламентирующего технические требования и (или) метрологические и основные технические характеристики средств контроля
9.14.4	Образец шероховатости $R_z \leq 20$ мкм, ГОСТ 9378-93
9.14.5	Штангенциркуль ШЦ - II - 300-0,05 ГОСТ 166-89; Штангенциркуль ШЦ - III - 800-2000 - 0,1 ГОСТ 166-89;

9.14.3 Внешний осмотр

При проведении внешнего осмотра устанавливают соответствие внешнего вида и маркировки шаблона требованиям конструкторской документации.

ПР 32 ЦШ 001-2001

На поверхностях шаблона не допускается наличие задиrow, царапин, следов коррозии и других дефектов, ухудшающих внешний вид и эксплуатационные качества шаблона.

9.14.4 Проверка шероховатости измерительных поверхностей

Шероховатость измерительных поверхностей шаблона определяют визуально – сравнением с образцами шероховатости.

Параметр шероховатости R_z должен быть не более 20 мкм.

9.14.5 Определение контрольных размеров шаблона

Контролю подлежат следующие размеры шаблона: $(800 \pm 1,00)$ мм; $(705 \pm 1,00)$ мм

Значения контрольных размеров должны находиться в допустимых пределах:

от 799,00 до 801,00 мм; от 704,00 до 706,00 мм;

Контрольные размеры $(800 \pm 1,00)$ и $(705 \pm 1,00)$ мм определяются как разность результатов измерений по формулам:

$$(800 \pm 1,00) = A - \frac{(d1 + d2)}{2}$$

$$(705 \pm 1,00) = B - \frac{(d3 + d4)}{2}, \text{ где}$$

A, B – расстояния, измеренные штангенциркулем, между наружными поверхностями упоров 1,2 и 1,3 соответственно;

$d1, d2, d3$ – измеренные диаметры упоров.

Зафиксированные результаты измерений должны находиться в допустимых пределах.

10 Оформление результатов калибровки СИ и контроля СДК

10.1 Положительные результаты калибровки СИ удостоверяются калибровочным знаком, наносимым на СИ, и (или) сертификатом о калибровке (см. приложение В), а также записью в эксплуатационных документах.

10.2 Протоколы с результатами калибровки СИ хранятся не менее срока до следующей калибровки.

10.3 При отрицательных результатах калибровки СИ направляется в ремонт или оформляется извещение о непригодности (в протоколе обязательно указываются причины браковки).

10.4 При положительных результатах первичного контроля СДК предприятие-изготовитель заполняет паспорт и наносит на каждое СДК его условное обозначение и заводской номер.

10.5 Результаты периодического контроля СДК оформляются в журнале, где отражаются следующие данные проведенного контроля:

- условное обозначение СДК;
- наименование СДК;
- подразделение, которое его эксплуатирует;
- срок очередного периодического контроля;
- отметка о проведении периодического контроля.

10.6 Положительные результаты контроля СДК удостоверяются калибровочным знаком, наносимым на СДК.

10.7 При отрицательных результатах периодического контроля СДК направляется в ремонт или изымается из эксплуатации и списывается.

**Приложение А
(обязательное)**

Содержание

1. Рисунок А1 - Шаблон Ш-2 для контроля отторженного и опущенного положений замедлителя РНЗ-2.
2. Рисунок А2 - Шаблон Ш-3 для контроля заторможенного положения замедлителя РНЗ-2.
3. Рисунок А3 - Шаблон Ш-5 для контроля положений тормозных и подпорных шин замедлителя КВ.
4. Рисунок А4 - Шаблон для контроля регулировок замедлителя КЗ-5.
5. Рисунок А5 - Шаблон для контроля регулировок замедлителя ВЗКН-5
6. Рисунок А6 - Модернизированный шаблон для контроля регулировок замедлителя Т-50

84

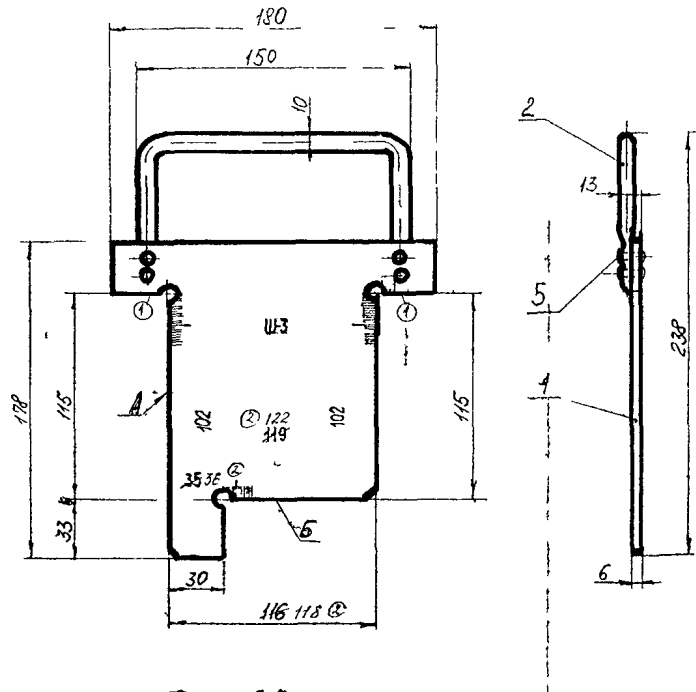

Размеры для справок

Рис. А2

Шаблон Ш-3 для контроля заторможенного положения замдлителя РНЗ 2.

				Г-1796-25-00 СБ			
1	ГТН	41	117	529	шт	113	12
1	ГТСС	198	44	1811	шт		
Изм	Изм	№ докум	Подп	Дата	Шаблон Ш-3 Сборочный чертёж	МПС - СССР Гипротрансвагонмаш	
Разработ	Чиромко	2.2.2	1/75				
Провер	Беленко	2.2.3	1/75				
Техн. контр.							
Руч	Горюхов	19.2.85	1/85				
И контр.	Г. В. СКАС						
Упр.	А. Д. ДАВЫДОВ						



Рис. А3
 Шаблон Ш-5 для контроля положений
 тормозных и подпорных шин замедлителя КВ.

1 Размеры для справок
 2 Покрытие цинком

Мин. и дата
 50.7.26
 08/03/12 г.
 4.8.086

49

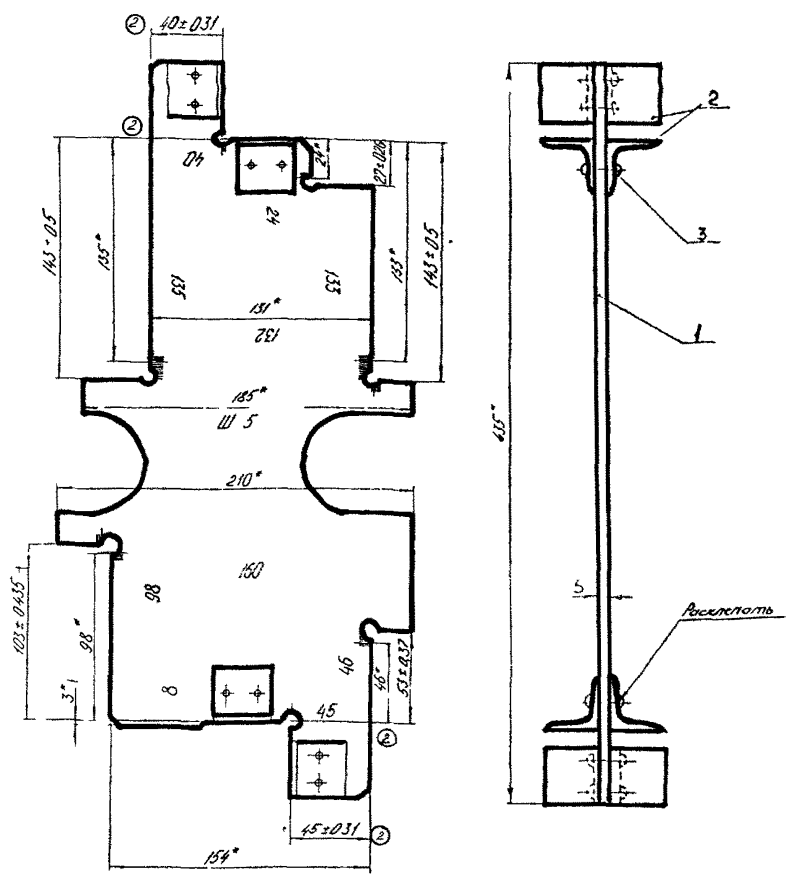
				Г-1313-54-00СБ	
2	ГПС 2228	Анализ	РКП	Шаблон - Ш15	
Т 30Н	ГПС 1906	ИЗ	РКП		
Разраб	Ленивец	Скляр	СНП	Сборочный чертеж	
Проб	Кратков	Скляр	СНП		
Т контрол					
Рук	Коротков				
Н контрол	Белобогова	Скляр	СНП		
Утв	Соловьев	Скляр	СНП		
				Лист	Листов
				МПС - СССР	
				Гипротрансэнерго	
				Формат А	

043 00 06 00 01 СБ



Рис А4

Шаблон для контроля регулировок
замедлителя КЗ-5.

- 1 * Размеры для справок
- 2 НН Н14 ± 0.2
- 3 Все надписи маркировать шрифтом 8 Пр 3
ГОСТ 25008-85 гравировкой
- 4 Глубина и ширина рисок 0.3 мм
- 5 Покрытие эмаль эпоксидная порошковая
черная, матовая RAL 9005
- 6 Гравировку выполнять после покрытия

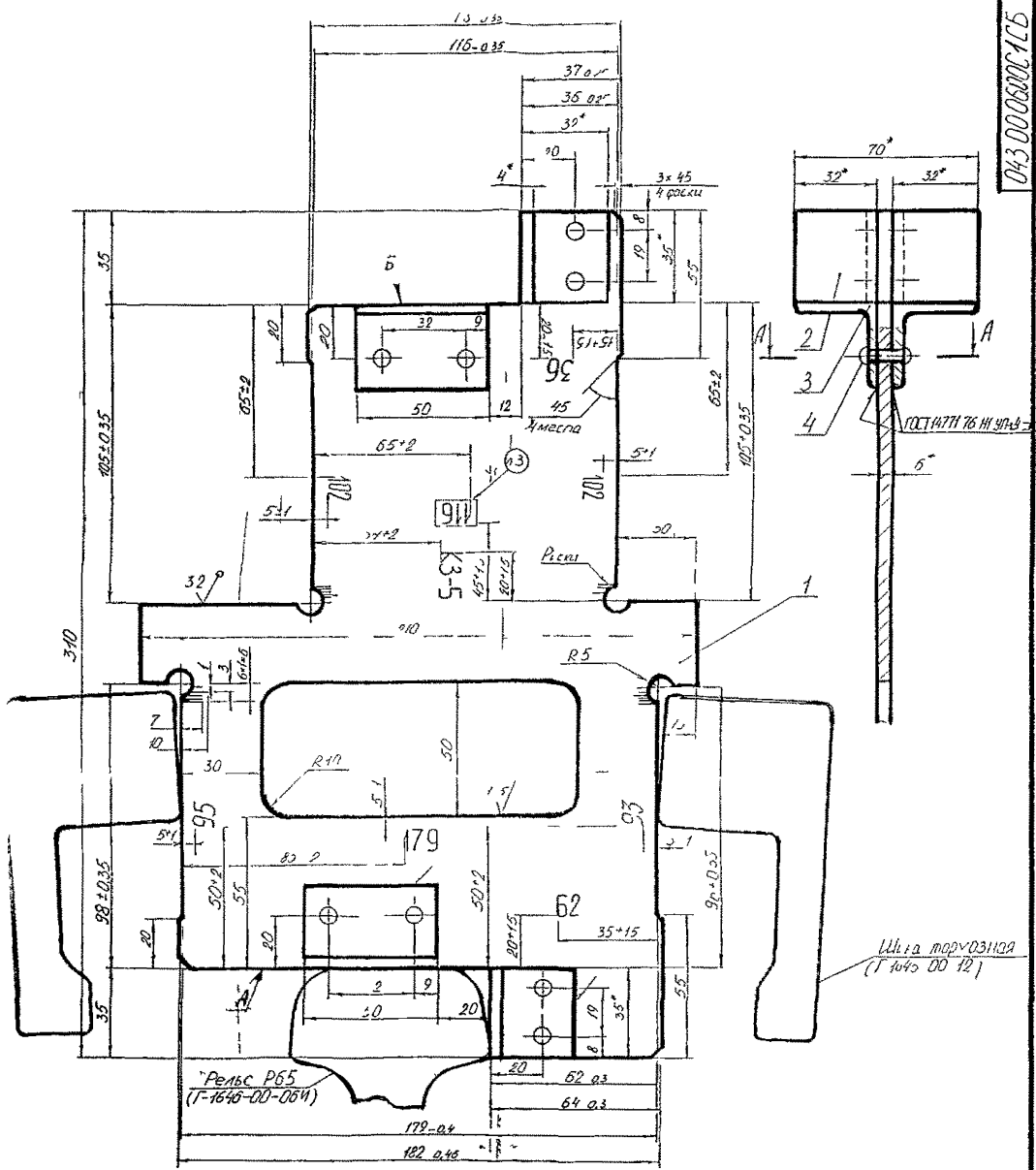
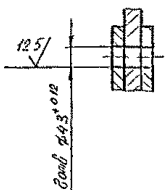

50

043 00 06 00 01 СБ	
Шаблон	
23	11
Р.ИИ Результат	



Рис. А5

Шаблон для контроля регулировок замедлителя ВЗКН-5.

1. Размеры для справок.
2. 1, 12, ± 1/12
3. Все надписи маркировать - В-Пр.З ГОСТ 26.020-80
4. Риски гравировать - глубиной 0,5 мм.
5. Покрытие Ц 30 хр.

51

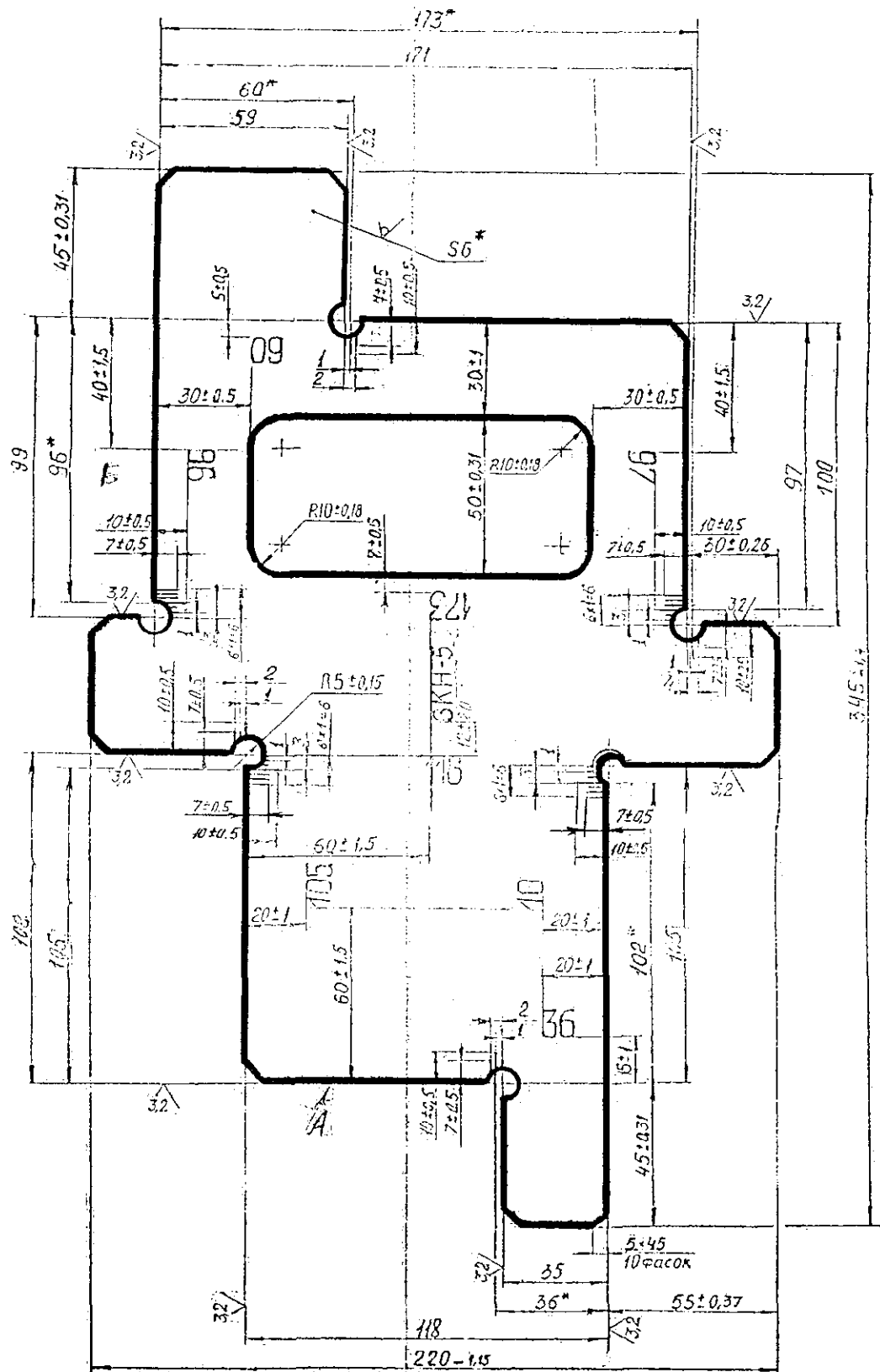
				Г-1645-32-011		
1	Зам.	1955	5-01	1955	Лист	Масса
2	Лист	№ докум.	Лист	Лист	1,84	1:1
3	Рисов.	Синтез	Лист	Лист		
4	Дет.	Детали	Лист	Лист		
5	Ассемб.	Лист	Лист	Лист		
6	Рис.	Лист	Лист	Лист		
7	Взам.	Лист	Лист	Лист		
				Шаблон		
				В-Пр.З ГОСТ 26.020-80		



Рис. А в
 Модернизированный шаблон
 для контроля регулировок
 замедлителя Т-50.

- 1 * Размеры для справок
- 2 $h_{12}, \pm \frac{IT_{12}}{2}$
- 3 Все надписи маркировать в Пр 3 ГОСТ 26 020 80
- 4 Риски гравировать глубиной 0.5 мм
- 5 Покрытие Ц 30 хр

52

		Г-800-14-01			
1	ПЛ 22 95	1/11	15/11		
2	PL 22 95	1/11	15/11		
3	PL 22 95	1/11	15/11		
4	PL 22 95	1/11	15/11		
5	PL 22 95	1/11	15/11		
6	PL 22 95	1/11	15/11		
7	PL 22 95	1/11	15/11		
8	PL 22 95	1/11	15/11		
9	PL 22 95	1/11	15/11		
10	PL 22 95	1/11	15/11		
Шаблон				1	1 25 1
Б. ПИ 6. ГОСТ 49 33 74					

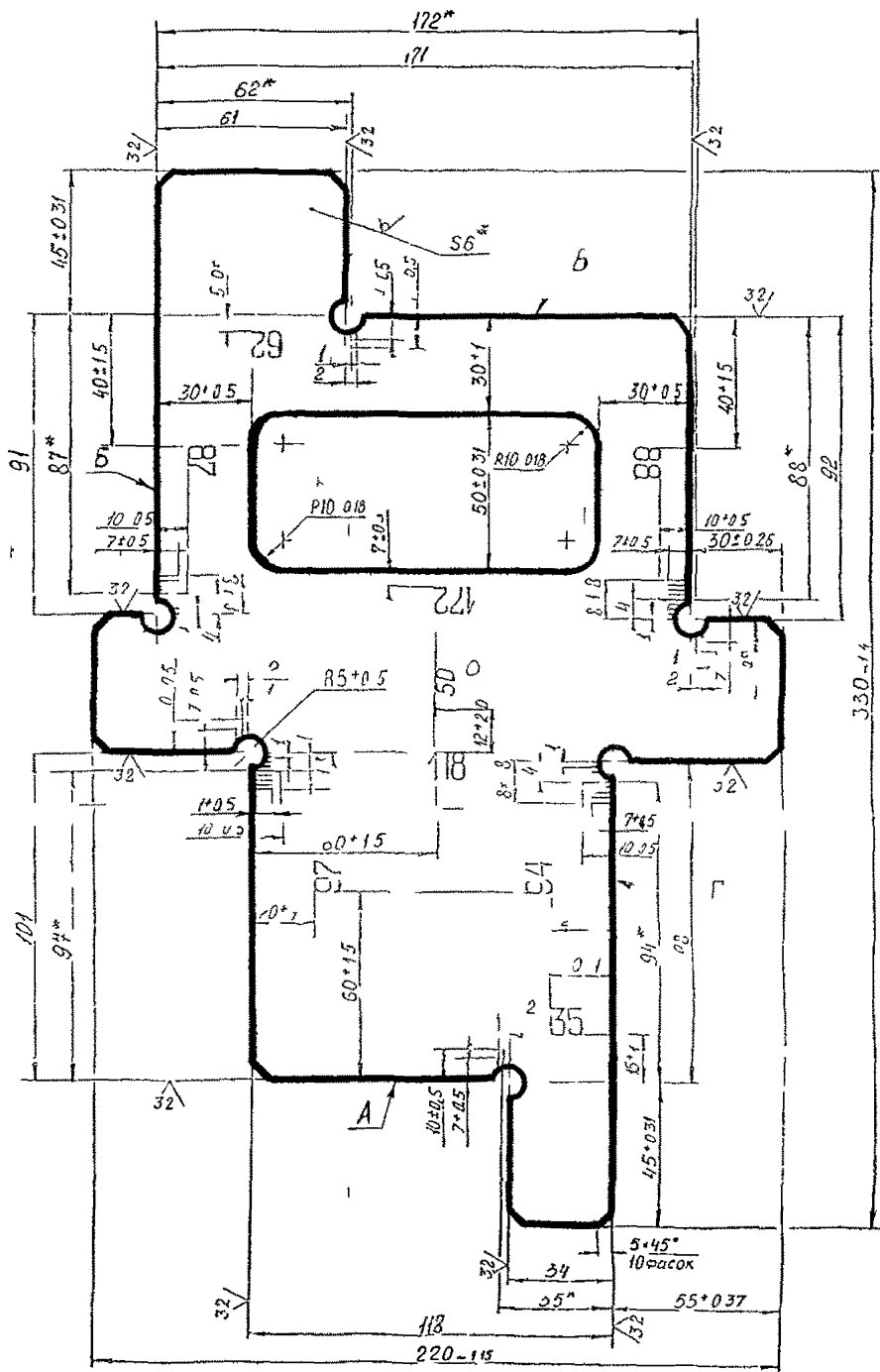
Приложение Б
(обязательное)

Содержание

1. Рисунок Б1 - Шаблон Ш-9 для проверки электромагнита.
2. Рисунок Б2 – Шаблон Ш-10 для проверки клапанов.
3. Рисунок Б3 - Шаблон Ш-6 для контроля параллельности тормозных балок замедлителя РНЗ-2.
4. Рисунок Б4 - Шаблон Ш-7 для контроля предельного износа тормозных шин внутренних балок замедлителя РНЗ-2.
5. Рисунок Б5 - Шаблон для контроля заторможенного и отторможенного положения замедлителя РМЗ-2М.
6. Рисунок Б6 - Шаблон для контроля регулировок замедлителя КВ-3.
7. Рисунок Б7 - Шаблон для контроля заторможенного и отторможенного положений замедлителя ВЗП.
8. Рисунок Б8 - Шаблон для контроля подготовленного и тормозного положений замедлителя ВЗПГ.
9. Рисунок Б9 - Шаблон Ш-2 для контроля заторможенного положения замедлителя КНП с механизмом подъёма.
10. Рисунок Б10 - Шаблон Ш-3 для контроля отторможенного положения замедлителя КНП с механизмом подъёма.
11. Рисунок Б11 - Шаблон Ш-3 для контроля межосевых расстояний механизма поворота замедлителя КВ.
12. Рисунок Б12 - Раздвижной шаблон для определения весового режима замедлителя КВ.
13. Рисунок Б13 - Шаблон Ш-6 для контроля зазора механизма поворота замедлителя КВ.
14. Рисунок Б14 - Шаблон Ш-4 для контроля межосевых расстояний механизма уравновешивания замедлителя КВ.

Г-1391-00-20

12,5
√(√)



Рис. 51
Шаблон Ш-9 для
проверки электромагнита

1. * Размер для справок
2. Неуказанные предельные отклонения размеров валов №14, остальных $\pm \frac{0,02}{2}$
3. Шрифт ПО-8 ГОСТ 2930-62
выбить или гравировать Ш-9; 15,5; 16,5
4. Покрытие Ц30 хр
5. Шаблон предназначен для проверки размеров соленоидного электромагнита, по размеру 16,5 проверка производится с одетым колпачком черт Г-1399-01-16

54

Г-1391-00-20

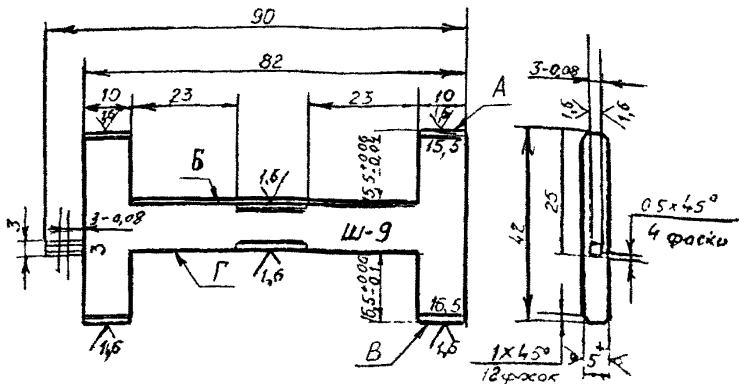
Шаблон для проверки
электромагнита

Лист	Масштаб	Проверено
1	1:1	37.5
1-27		
1970.0002		

№	Имя	Подпись	Дата

Г-1391-00-21

12,5
√(√)



Рис. Б-2
Шаблон Ш-10 для проверки клапанов.

1. * Размер для справок
2. Неуказанные предельные отклонения размеров валов Н14, остальных $\pm \frac{IT14}{2}$
3. Шрифт ПД-8 ГОСТ 2937-62 выбить или гравировать Ш-10, 14,5, 16
4. Покрытие ЦЭО хр.
5. Шаблон предназначен для проверки размеров установки клапанов электропневматического клапана, при размере 16 проверка производится с одетым колпачком. черт. Г-1389-01-16

55

Г-1391-00-21

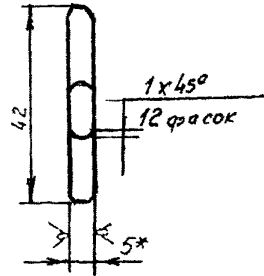
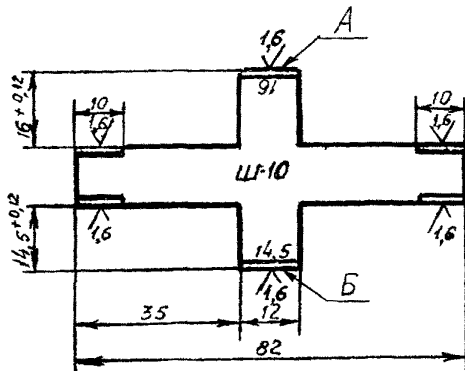
Шаблон для проверки клапанов

№	Масса	Масштаб
1	0,02	1:1

1-2/1 Шаблон Ш-10

МРС - ВСС
Господарственный завод

Г-1796-24-03

125
✓(✓)

56

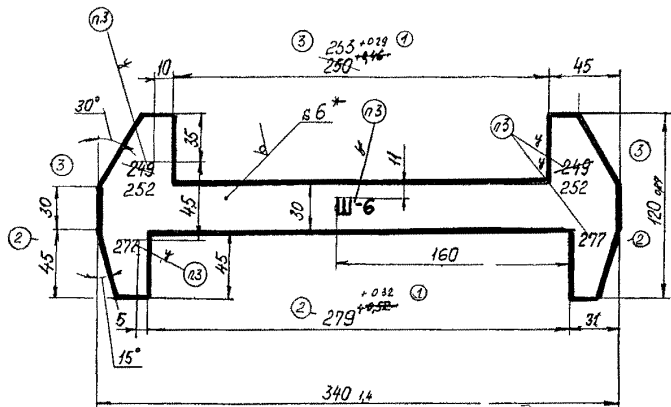

- 1 * Размер для справок,
 2 ±0,14
 3 Маркировать шрифтом
 8-пз ГОСТ 26 020-80
 4 Покрытие Ц30 хр

Рис. 53

Шаблон Ш-6 для контроля параллельности тормозных валок замедлителя РНЗ-2.

4	-	ГЭС 246	Лист	Ш-6	Лист	Г-1796-24-03				
3	-	ГЭС 247	Лист	Ш-6	Лист					
2	-	ГЭС 248	Лист	Ш-6	Лист					
1	-	ГЭС 249	Лист	Ш-6	Лист					
Лист	№ докум	Подп	Лист							
Разраб	Исполн	Провер	Лист							
Прооб	Зачинка	Лист								
Т контро										
Сук	Контроль	Лист								
И контр	Киселев	Лист								
Лист	Лист									
							Лист 6 из 6	ГОСТ 1990 74	40	ГОСТ 1577 84
							Лист	Масса	Мощность	
							Шаблон Ш-6	0,1	073	12
							Лист	Листов 1		
							(4) МПС СССР Инститрремстанмет			

Г1796-28-00 СБ

57

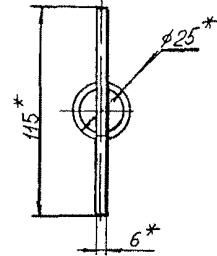
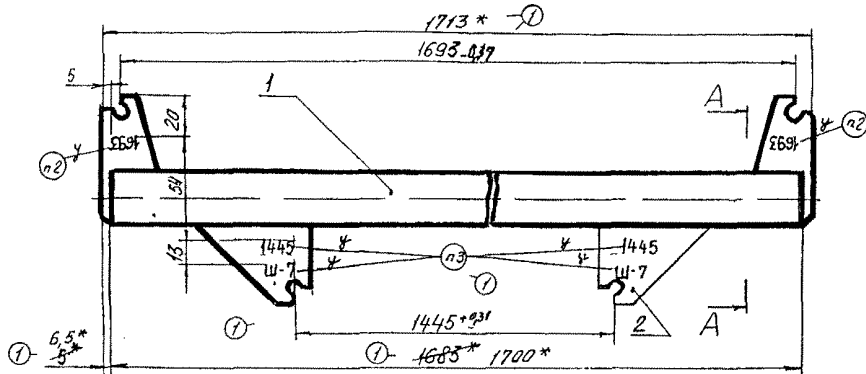

A-A
M11



Рис. Б4

Шаблон Ш-7 для контроля предельного износа тормозных шин внутренних балок замедлителя РНЗ-2.

1* Размеры для справок
2 ± 0.14
3 Мерцировать шрифтом В-Паз ГОСТ 26.020-80

4 Сбросить углы
5 Покрытие краской БТ-177 серебристая ОСТ 6-10-426-79, кромки деталей паз 2.

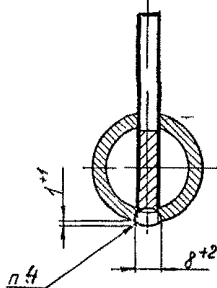
Изд. № 1/80. Подп. и введ. в действие. Шаблон Ш-7. Подп. и введ.

Г-1796-28-00 СБ ①				Лист	Масса	Максимум
№	Пис	2464	0567	01/92		
1	Пис	2032	02/87	01/92		
Изд. Лист	№ докум	Подп	Дата			
Разработ	Юсупов	08/87	01/92			
Проб.	Дьяченко	08/87	01/92			
Технир						
Рис	Костюков	08/87	01/92			
И контр	Киселева	08/87	01/92			
Утв	Солдатов	08/87	01/92			
Шаблон Ш-7				Лист	5.2	1.2
С борочным чертеш				Лист	Листов 1	
				© МПС СССР Гипротрансгидроавт		

9312 25 00 0005

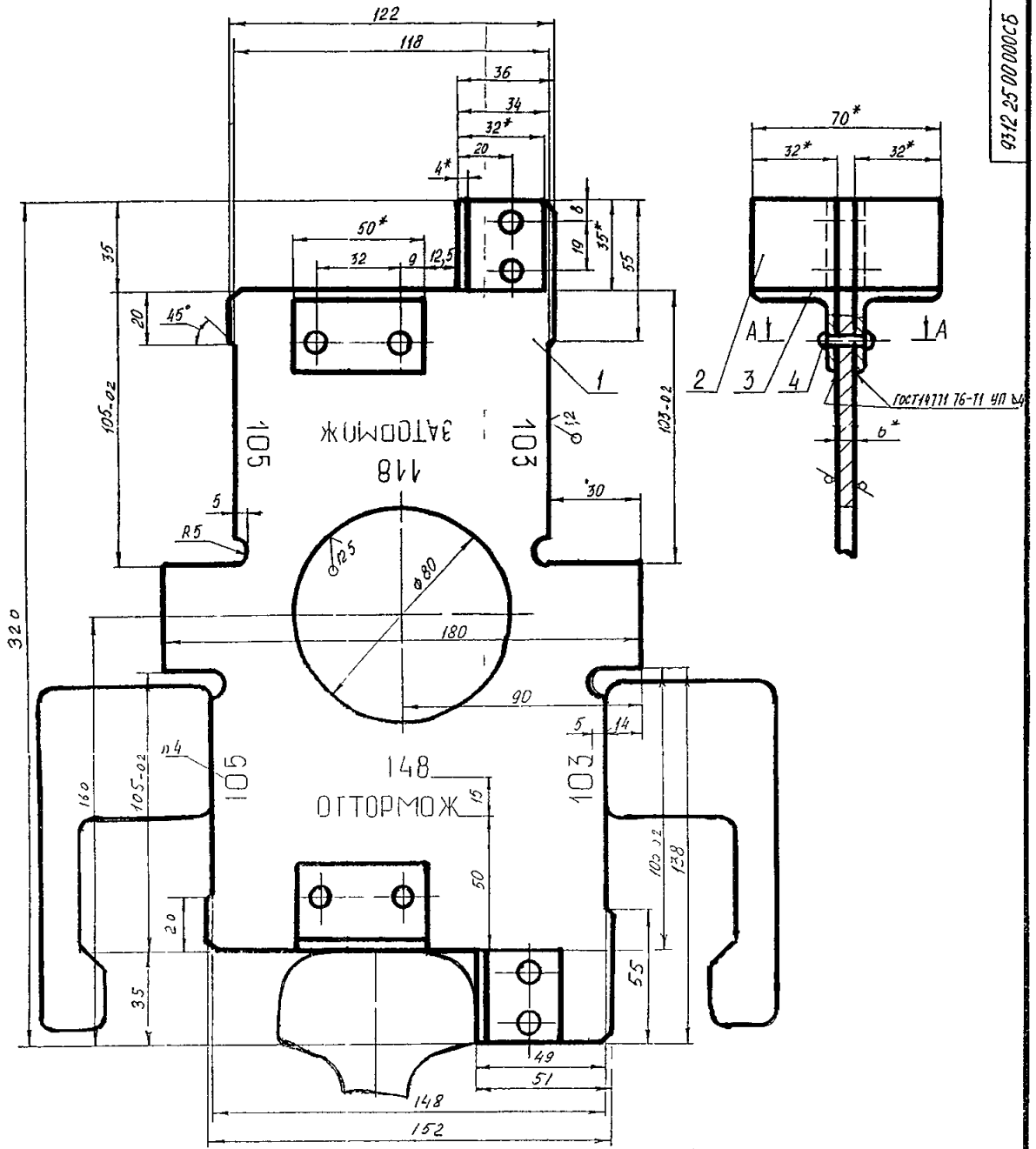

А-А
дет. поз. 4 не показана

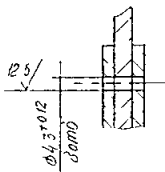

- 1 Н14 и 14, ± 1/2
- 2 * Размеры для оправок
- 3 125 - для дет. поз. 2 и поз. 3 по торцам
- 4 Надписи и цифры гравируются Шрифтом по ГОСТ 26008 85
- 5 Покрыть лев. и прав. торцы олифой
- 6 Гравировать в 177 чертой шлифовальной краской

58

Рис Б-5

Шаблон для контроля заторможенного и отторможенного положений замедлителя РМЗ 2М.

9312 25 00 1005										
№	Экз.	Измен.	№	Дата	Содержание	Исполн.	Провер.	Дата	Масса	Материал
31	320	9312	4	8.02	Лист для проверки					
32	1	1	1	2.01	запор с key 120					
33	5	1	1	8.02	отторможенные					
34	1	1	1	19.02	ниж. замедлитель					

РББ ВНИИ КТ.

Г-1313-62-02

125/ (✓)



Рис. 66
Шаблон для контроля
регуляторов замедлителя
КВ-3.

1. Размер для струбцин
2. Предельные отклонения размеров
отверстий H14
валов h14
остальных ± IT/2
3. Циркуль ГО-8 ГОСТ 2930 62
выдать,
4. Покрытие Ц.30.хр.

59

Г-1313-62-02

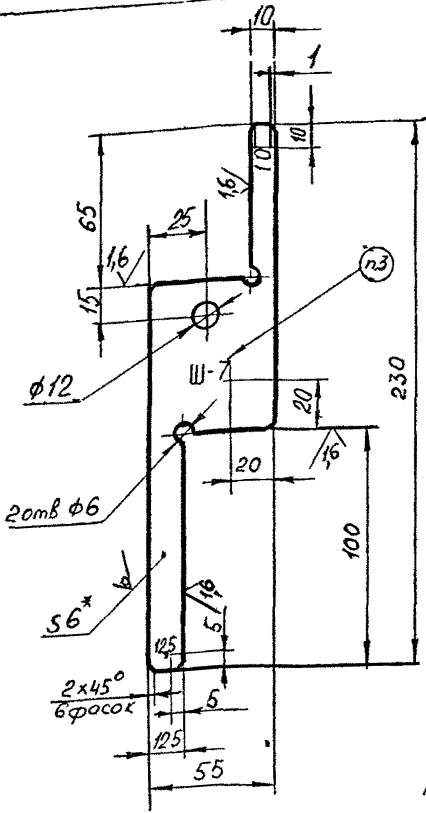
№	Дата	Содержание	Исполнитель

Шаблон

Лист	число	сумма
	004	12
Лист	Листов 1	
МПС - 0220		
И. прототип - 1313-62-02		

В ПН СОИИТ 19903.71
ГОСТ 177-81

ГОТАПРКИ' И ПРОТРА ИССИГНАСВЯЭМ, З. N° 3010100 — 44 Ш 81

9313 УД 00 150 СБ

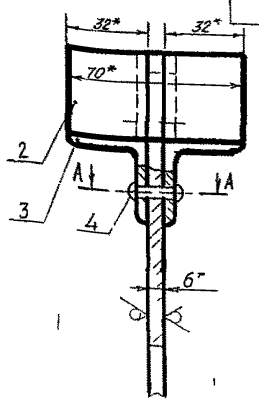
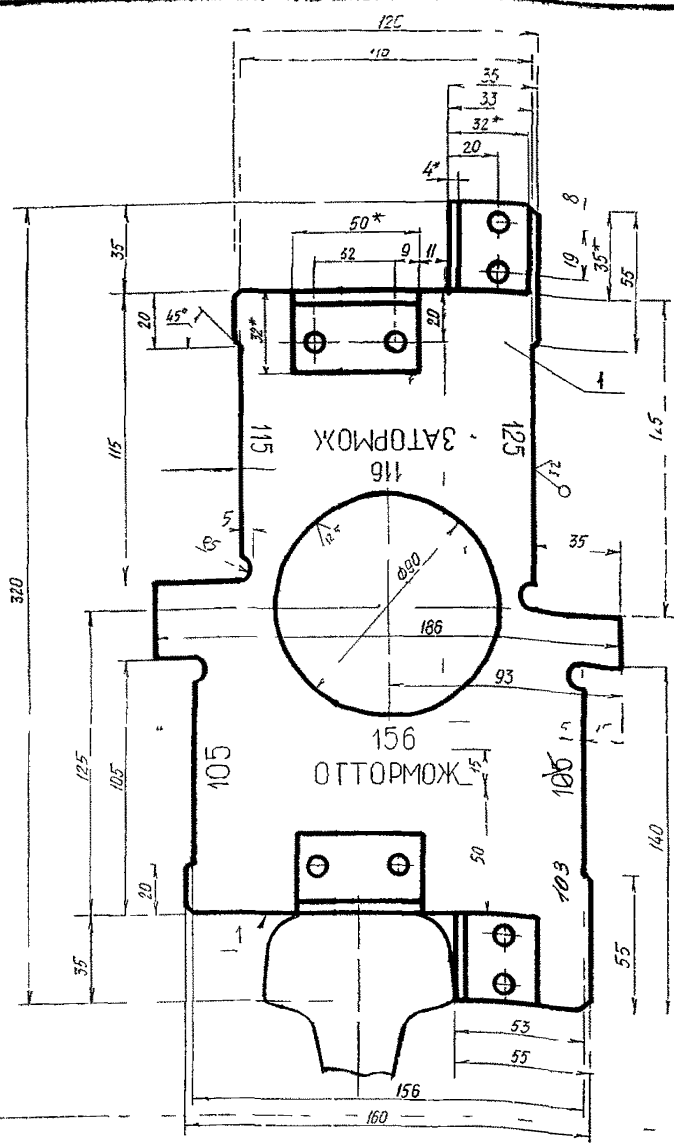

A-A
дет поз 4 не показана

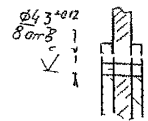

- 1* Размеры для справок
- 2 НН4 Н14, + 5/2
- 3 12/3 - для дет поз 2 и поз 3 по торцам
- 4 Надписи и штрихи слева по 22 штиль Шрифт ПО 8 ГОСТ 26508-85
- 5 Покрытие Ц18 цр

Рис. 57

Шаблон для контроля заторможенного и отторможенного положений замедлителя ВЗП

6 Гравировку залить черной вакржур
бочки артскей

60

		9313 УД 00 150 СБ			
1	Вал 25131	Штиль 2*	Штиль 2*	Штиль 2*	Штиль 2*
2	НН4 Н14, + 5/2	НН4 Н14, + 5/2	НН4 Н14, + 5/2	НН4 Н14, + 5/2	НН4 Н14, + 5/2
3	12/3	12/3	12/3	12/3	12/3
4	Надписи и штрихи	Надписи и штрихи	Надписи и штрихи	Надписи и штрихи	Надписи и штрихи
5	Покрытие Ц18 цр	Покрытие Ц18 цр	Покрытие Ц18 цр	Покрытие Ц18 цр	Покрытие Ц18 цр
			ПКФ	Ф	11

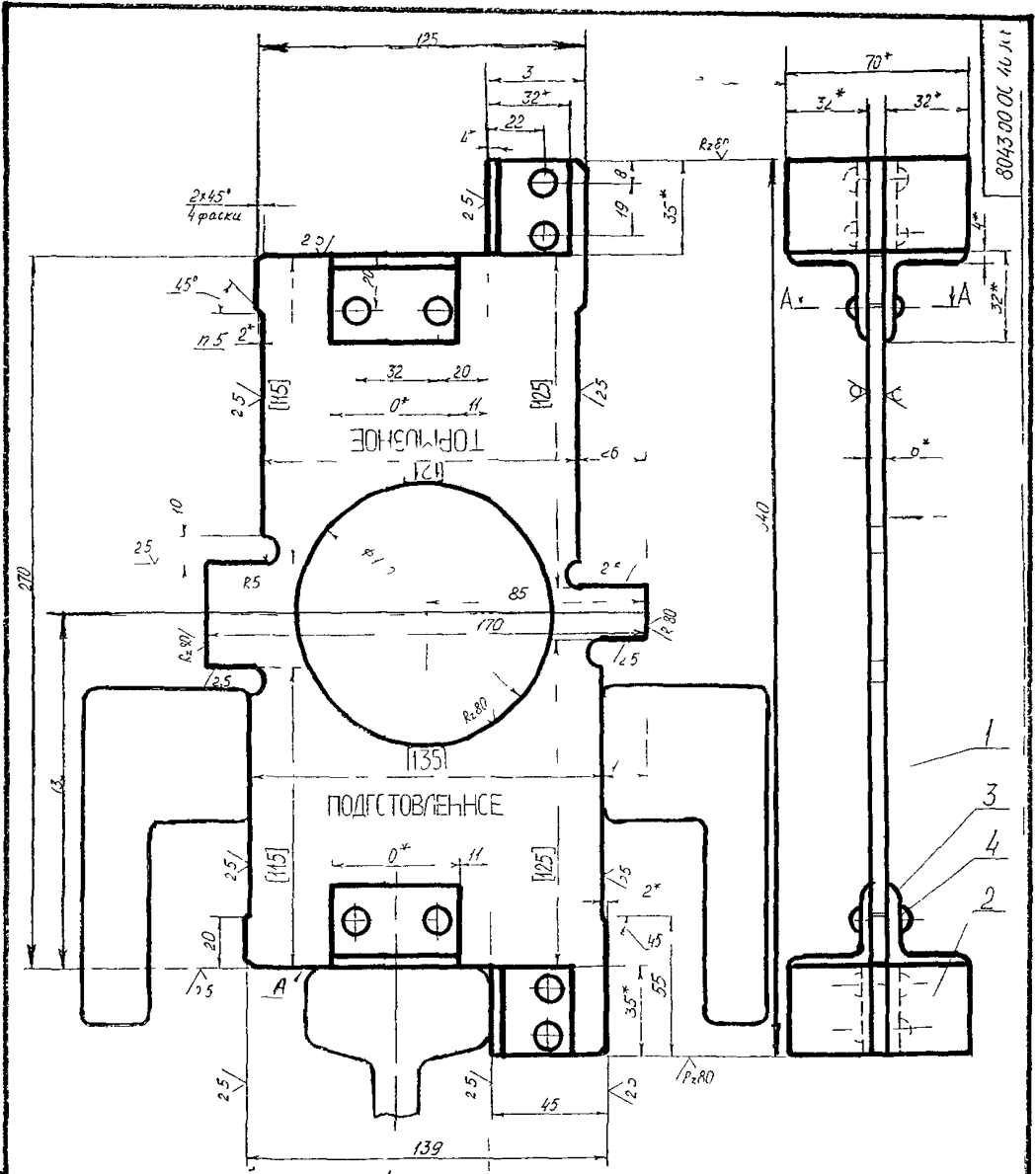

8043 00 00 40 111

А А
МН I
Деталь поз 4 не показана

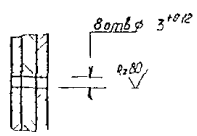

- 1* Разметка для справок
- 2 Н14 r14, +0.02
- 3 R20/ - для осталеи поз 2,3 го торцам
- 4 Покрытие Хим Окс ярм
- 5 Равниси и раз-герь в скобках выполнити гравии равниси или ударнм способом
- Шрифт 8 Гр3 ГОСТ 26 008 95

61 Рис. Б8
Шаблон для контроля подготов-
ленного и тормозного положен-
ний замедлителя ВЗПГ.

8743 00 00 400 05	
Шаблон	

Шаблон для регулировки заторможенного положения Шаблон 2

R_zSD (✓)

62

Масса — 2,3 кг

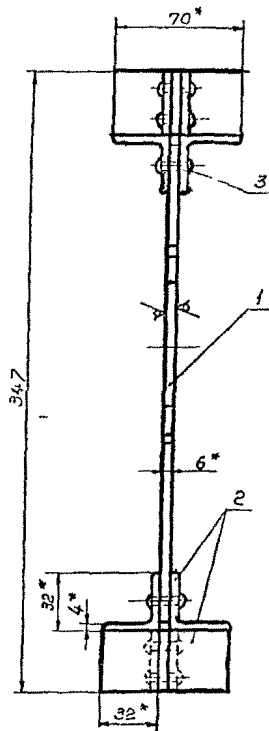
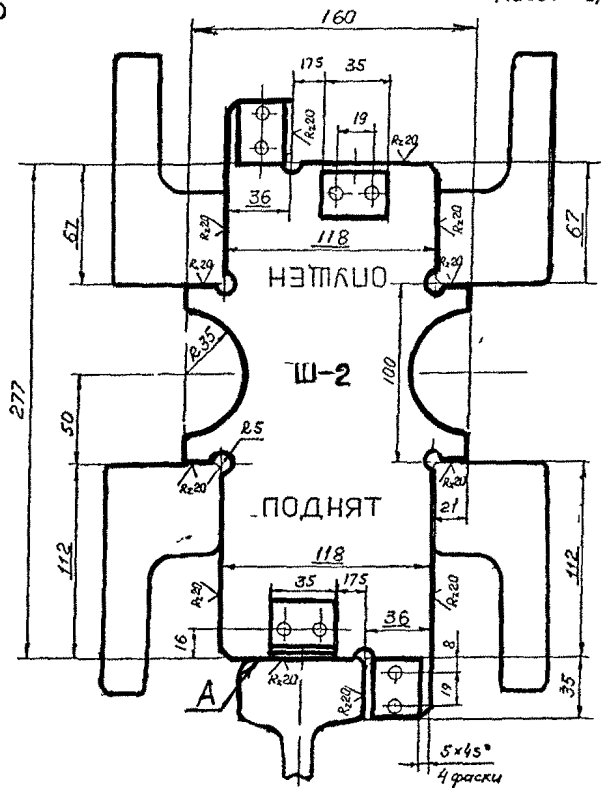

- 1 * Размеры для справок
- 2 Материал листа — сталь 40
ГОСТ 1050-60, уголки — сталь ст2, ст3
ГОСТ 380-71
- 3 Неуказанные предельные отклонения размеров отверстий — Н14, валов — h14, остальных — ± I₁₂
- 4 Шрифт ПД-8 ГОСТ 2930-62, выдуть или гравировать (Ш-2, поднят, опущен и подчеркнутые размеры)
- 5. Покрытие Ц 30хр

Рис. 69

Шаблон для регулировки отторженного положения Шаблон 3

Масса - 30 кг

Rz80 (✓)

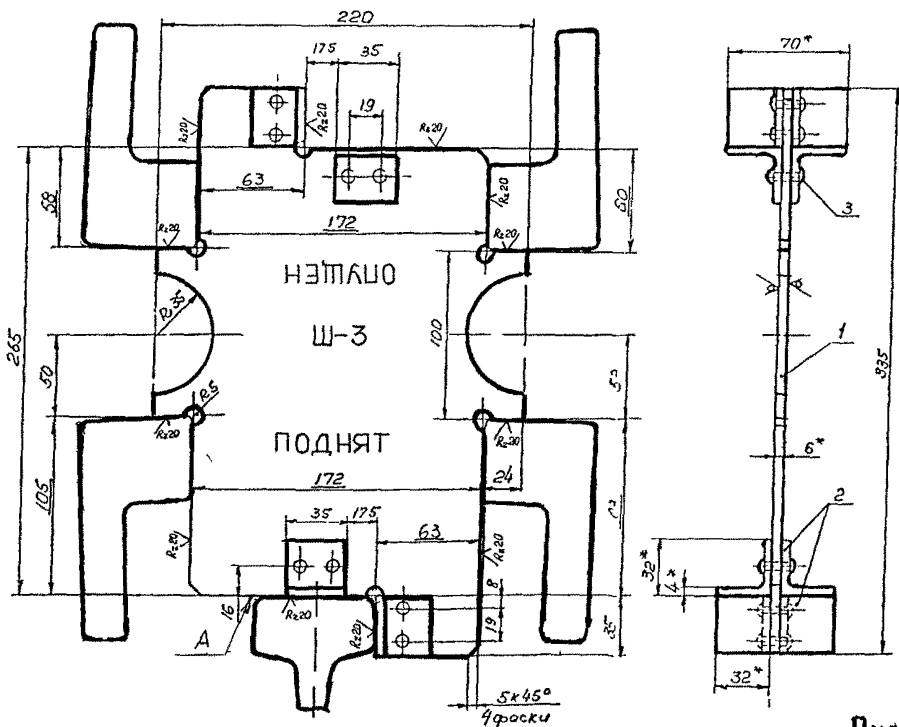

- 1 * Размеры для справок
- 2 Материал листа - сталь 40 ГОСТ 1050-60, уголки - сталь ст2, ст3 ГОСТ 380-71
- 3 Неуказанные гредельные отклонения размеров отверстия - Н14, валов - н14, остальных - ±IT15/2
- 4 Шрифт ПО-8 гост 2930-62, выбить или гравировать (Ш-3, поднят, опущен и подчеркнутые размеры)
- 5 Покрытие Ц30Хр

Рис. 640
Шаблон Ш-3 для контроля отторженного положения замедлителя КНН с механнизмом подъема

- 1 - лист 1 мм
- 2 - уголок 32x32x4 L 35 8 шт
- 3 - заклепка 4x22-01 ГОСТ 10299 80 - 8 шт

63

Ш-3 № мод. Подп. и дата Изобр. и пат. №. Уд. №. Числ. Точн. и дата 28057 08/11/6 25



Рис. 513 Шаблон Ш-6 для контроля зазора механизма поворота замедлителя КВ



Рис. 514 Шаблон Ш-4 контроля межосевых расстояний механизма уравновешивания замедлителя КВ

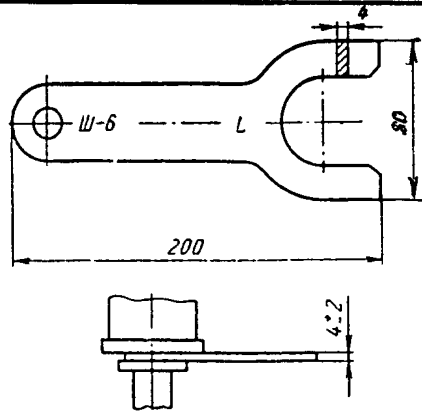

Рис. 611 Шаблон Ш-3 контроля межосевых расстояний механизма поворота замедлителя КВ

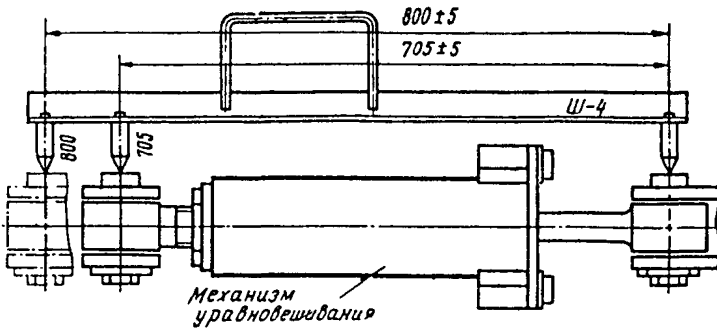

Рис. 612 Раздвижной шаблон для определения весового режима замедлителя КВ

Приложение В
(обязательное)

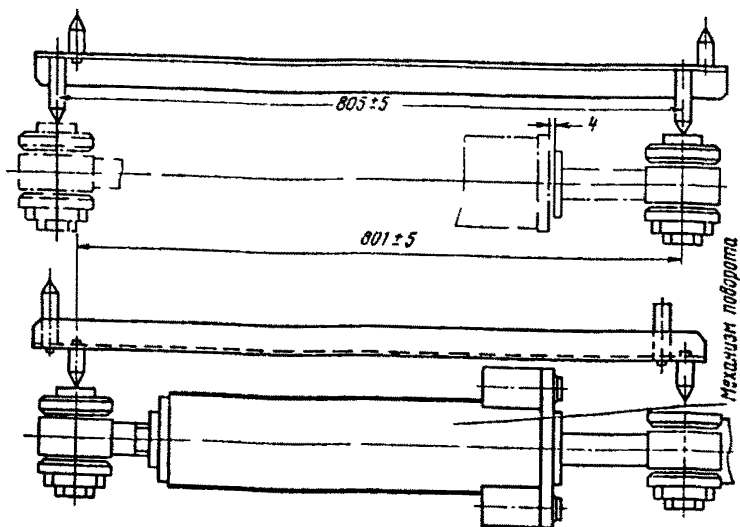
(наименование органа, аккредитовавшего данную метрологическую службу)

(наименование метрологической службы, проводящей калибровку)

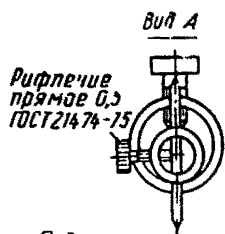
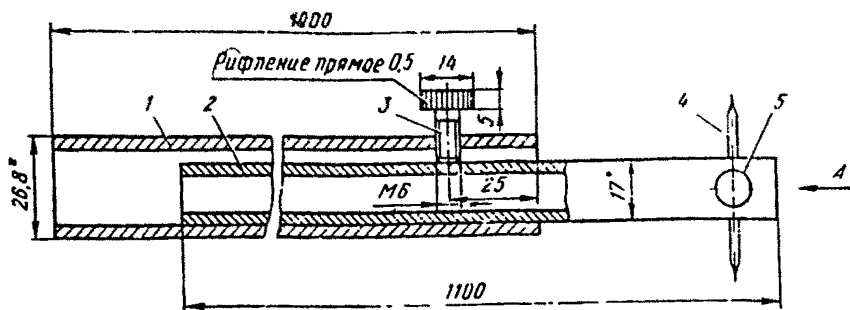
Сертификат
о калибровке средств измерений

Наименование СИ _____

Изготовитель _____

_____ зав. № _____ удовлетворяет
предъявленным требованиям и признан годным к эксплуатации.

Сертификат выдан на основании протокола калибровки №
_____ от “ ” _____ 20 ____ г.

(должность специалиста,
выполнявшего калибровку)

(оттиск клейма)
(подпись)

(инициалы, фамилия)

ПР 32 ЦШ 001-2001

Начальник ПКБ ВНИИЖТ

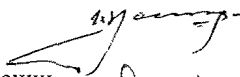

В.Д.Москалев

Зам.зав.отделом “Стандартизации,
метрологии, средств испытаний и
измерений“ ГУП ВНИИЖТ

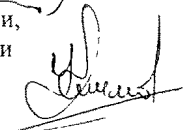

А.В.Климов

Главный метролог базовой
организации метрологической
службы-ГУП ЦСС МПС России



А.Н.Молодцов