

ИНСТИТУТ «ОРГЭНЕРГОСТРОЙ»

**ТЕХНОЛОГИЧЕСКИЕ КАРТЫ НА МОНТАЖ
ВОЛОКОННО-ОПТИЧЕСКОГО КАБЕЛЯ НА ВЛ**

**Сборник 1.
15/253 ВЛ-1**

РАСКАТКА И ПОДВЕСКА КАБЕЛЯ НА ОПОРАХ

О А О "ОРГЭНЕРГСТРОЙ"

ТЕХНОЛОГИЧЕСКИЕ КАРТЫ
НА МОНТАЖ ВОЛОКОННО-ОПТИЧЕСКОГО КАБЕЛЯ НА ВЛ

Сборник 1.

РАСКЛАДКА И ПОДВЕСКА КАБЕЛЯ НА ОПОРАХ

15/253 ВЛ -1

Генеральный директор  Кокссадзе Э.Л.

Нач. отдела ОПЭС-12

 Чернов В.А.

Аннотация

Технологические карты разработаны на монтаж грозозащитного троса с встроеным волоконно-оптическим кабелем (ОКГ), на вновь строящихся ВЛ напряжением 35 кВ и выше с металлическими и железобетонными опорами.

Сборник включает 8 технологических карт на раскатку по земле троса-лидера; раскатку под тяжением, натягивание и вигирование ОКГ, в том числе на пересечениях с ВЛ, автомобильными и железными дорогами; монтаж натяжного, поддерживающего и полуанкерного креплений ОКГ на промежуточных и анкерных опорах.

В картах даны рекомендации по их применению, организации и технологии производства работ, основные требования техники безопасности, указана потребность в трудовых и материально-технических ресурсах, приведены технико-экономические показатели.

В приложении приведены рисунки, иллюстрирующие производство отдельных операций.

Карты разработаны отделом ОПЭС-12 (гл. специалист Коган Е.Н. и ведущий специалист Кушнир Л.Д.)

СО Д Е Р Ж А Н И Е

Наименование	Стр.
Аннотация	2
ТК-1. Общая часть	4
ТК-1-1. Раскатка троса-лидера с укладкой в раскаточные блоки и подъемом на опоры.....	7
ТК-1-2. Раскатка строительной длины ОКГ под тяжением	12
ТК-1-3. Натягивание и визирирование ОКГ	16
ТК-1-4. Монтаж натяжного крепления ОКГ на анкерно-угловой опоре	19
ТК-1-5. Монтаж поддерживающего крепления ОКГ на промежуточной опоре	23
ТК-1-6. Монтаж полуанкерного крепления ОКГ на промежуточной опоре	27
ТК-1-7. Монтаж ОКГ на пересечениях с ВЛ 35 кВ и выше	31
ТК-1-8. Монтаж ОКГ на пересечениях с автомобильными и электрифицированными железными дорогами	35
Приложение. Перечень рисунков	40

ТЕХНОЛОГИЧЕСКИЕ КАРТЫ ВОЛС - ВЛ	
Раскатка и подвеска ОКГ на опорах	
Общая часть	ТК-1

1. Технологические карты разработаны на монтаж грозозащитного троса с встроенным волоконно-оптическим кабелем (ОКГ), на вновь строящихся ВЛ напряжением 35 кВ и выше.

2. Карты предназначены для использования в качестве руководства при производстве работ и составления организационно-технологической документации (ПОС и ППР). При разработке карт учтены основные положения "Методических указаний по разработке технологических карт в строительстве". Госстрой СССР, 1987.

3. Сооружение ВОЛС на вновь строящихся ВЛ является частью общего технологического процесса по монтажу проводов и грозозащитных тросов. Последовательность монтажа кабеля, календарный план, графики поставки материально-технических ресурсов должны быть увязаны с общим календарным планом строительства ВЛ и сроками выполнения других работ на данной линии электропередачи.

4. До начала монтажа ОКГ должны быть произведены следующие подготовительные работы, не учитываемые настоящими картами:

закончена установка всех опор ВЛ с устройством заземления;

выполнены согласования с организациями - владельцами пересекаемых линий связи и электропередачи, железных и автомобильных дорог;

расчищены и спланированы площадки для установки специальных машин для монтажа кабеля под тяжением и гидрородъемников;

заранее скомплектована и непосредственно перед началом работ развезена по трассе сцепная арматура;

подготовлены и испытаны монтажные приспособления;
установлены защиты на пересечениях.

5. Рекомендуется производить монтаж ОКГ, как правило, до монтажа проводов ВЛ.

6. Карты рассчитаны на производство работ в нормальных условиях (равнинная местность, летний период, продолжительность рабочей смены 8 час). При привязке технологических карт к конкретному объекту необходимо уточнить порядок выполнения отдельных операций, скорректировать объемы работ и технико-экономические показатели в соответствии с проектом и фактическими условиями строительства.

7. Картами предусмотрено ведение работ специализированными звеньями при поточном строительстве ВЛ. Количество звеньев назначается в зависимости от заданных сроков строительства на основании календарного графика производства работ, составленного с учетом показателей, приведенных в картах сборника.

8. В перечень материально-технических ресурсов не включен бригадный инвентарь и инструменты, предусмотренные технологическим нормоконспектом по монтажу грозозащитных тросов, и средства защиты при работе в зоне влияния действующих ВЛ.

9. Технико-экономические показатели составлены, исходя из продолжительности технологических операций без учета подготовительных и вспомогательных работ (устройство подъездов и площадок, переезды механизмов, изготовление и испытания монтажных приспособлений, сборка арматурных цепочек и т.п.).

10. Поставляемый на строительство ОКГ подвергается входному контролю качества. При этом проверяется состояние барабана и его обшивки, герметизация защиты концов кабеля, целостность оптических волокон. Результаты визуального контроля и измерений оптических параметров кабеля фиксируются в протоколах. Вопрос о применении или замене кабеля, имеющего выявленные повреждения или отклонения от паспортных характеристик, решается заказчиком.

11. Работы по сооружению ВОЛС-ВЛ следует вести в соответствии с "Правилами производства и приемки работ. Монтаж волоконно-оптических линий связи на воздушных линиях электропередачи". 2 редакция, Органергострой, 1997г. и "Пособиями к правилам производства и приемки работ волоконно-оптических линий связи на воздушных линиях электропередачи". 2 редакция, Органергострой, 1997г.

12. При производстве строительно-монтажных работ должны строго соблюдаться требования техники безопасности, изложенные в следующих нормативных документах:

СНИП III-4-80*. Правила производства и приемки работ. Техника безопасности в строительстве. 1980;

Правила техники безопасности при производстве электромонтажных работ на объектах Минэнерго СССР. М. Информэнерго, 1984;

Правила устройства и безопасной эксплуатации грузоподъемных кранов (ПБ-10-14-92). ПИО ОБТ, 1996;

Правила техники безопасности при эксплуатации электроустановок. М. Энергоатомиздат, 1989;

Инструкция по организации и производству работ повышенной опасности, ИНПА, 1996;

Типовая инструкция по охране труда для электромонтажников. ТОИР-66-58-95. Утверждена Минстроем РФ, 1995.

Основные требования, связанные с конкретными технологическими схемами, даны в соответствующем разделе каждой технологической карты.

Строительно-монтажные работы в охранных зонах действующих линий электропередачи, а также на пересечениях с ВЛ, шоссейными и железными дорогами должны выполняться по наряду-допуску под контролем ответственного руководителя работ в порядке, согласованном с организациями, являющимися владельцами пересекаемых объектов.

При монтажных работах следует руководствоваться правилами, изложенными в паспорте на данный тип кабеля, а также инструкциями и технической документацией на используемые машины, механизмы и приспособления.

13. Монтаж муфт и производство измерений освещается в технологических картах, включенных в сборники 2 и 3.

ТЕХНОЛОГИЧЕСКИЕ КАРТЫ ВОЛС - ВЛ	
Раскатка и подвеска ОКГ на опорах	
Монтаж ОКГ на пересечениях с ВЛ 35 кВ и выше	ТК-1-7

1. Область применения.

1.1. Технологическая карта разработана на монтаж ОКГ на вновь строящихся ВЛ при пересечении с действующими ВЛ 35 кВ и выше, когда ОКГ проходит над проводами действующей линии.

1.2. В состав работ, рассматриваемых картой, входят:

устройство зашит;

прокладка троса-лидера;

раскатка, виаирование и закрепление ОКГ на опорах.

1.3. Настоящую карту читать совместно с картами ТК-1-1, ТК-1-2, ТК-1-3, ТК-1-4 настоящего сборника.

2. Организация и технология производства работ.

2.1. До начала работ должны быть закончены подготовительные работы, указанные в п.4 общей части.

2.2. Для предохранения от повреждений ОКГ и элементов ВЛ рекомендуется устраивать деревянные зашиты, или зашиты, подвешиваемые на уже смонтированных проводах строящейся ВЛ.

2.3. Строительная длина ОКГ должна соответствовать длине переходного пролета с запасом на устройство спусков для муфт.

2.4. Последовательность выполнения основных операций.

2.4.1. Ходом автомобиля раскатать трос-лидер по земле до первой зашиты.

2.4.2. Вручную раскатать трос-лидер в переходном пролете и перетащить его через зашиты и провода пересекаемой ВЛ, используя для этой цели гидродопъемник.

2.4.3. Поднять трос-лидер в раскаточных роликах на граничные опоры.

2.4.4. Присоединить при помощи монтажного захвата ("чулка") трос-лидер к концу ОКГ, смонтированному вручную с барабана, находящегося на раскаточном устройстве. Другой конец троса-лидера закрепить на приемном барабана тяговой машины.

2.4.5. Произвести раскатку ОКГ под тяжением, контролируя стрелу провеса по расстоянию до проводов ВЛ с соблюдением требуемого нормами и проектом габарита (рис.6).

2.4.6. Установить на раскатанном ОКГ возле начальной граничной опоры натяжное крепление и закрепить ОКГ на опоре, предусмотрев спуск для монтажа соединительной муфты.

2.4.7. Произвести визирирование стрелы провеса в переходном пролете по рейкам, пользуясь проектными монтажными таблицами.

2.4.8. Смонтировать и закрепить на конечной граничной опоре натяжной зажим по отметке, нанесенной на ОКГ при визирировании. Положение отметки должно учитывать длину арматурной подвески.

2.4.9. Отсоединить трос-лидер.

2.4.10. Демонтировать и опустить на землю монтажные приспособления и такелаж.

3. Техника безопасности.

3.1. При производстве работ необходимо соблюдать общие требования техники безопасности, изложенные в п.12 общей части.

3.2. Для монтажа ОКГ в пролете пересечения с действующей ВЛ строительно-монтажная организация обязана получить письменное разрешение (согласование с владельцем пересекаемой линии).

3.3. Работы по монтажу ОКГ на пересечениях должны выполняться по наряду-допуску, в котором указываются время и продолжительность отключения ВЛ, а также перечисляются защитные технические мероприятия по заземлению. Допуск к работе производится непосредственно на рабочем месте после проверки осуществления мер техники безопасности. При этом проверяется соответствие состава бригады, указанного в наряде, по именным удостоверениям и проводится инструктаж по безопасному ведению работ.

3.4. Монтаж ОКГ производится после отключения и заземления действующей ВЛ с обеих сторон пролета пересечения. Заземление ВЛ после ее отключения выполняется персоналом эксплуатирующей организации.

3.5. Раскатку троса-лидера и ОКГ следует производить плавно, без рывков, исключая приближение их к проводам пересекаемой линии и возможность их склестывания.

3.6. Если до монтажа ОКГ провода на строящейся линии еще не подвешены, то рекомендуется устраивать деревянные защиты, высота которых обеспечивает прохождение троса-лидера и ОКГ с соблюдением допустимых по технике безопасности расстояний до пересекаемой ВЛ.

4. Состав звена.

Профессия	Ранг	Количество, чел
Электролинейщик	6	1
- " -	5	2
- " -	3	5
Машинист		
тяговой машины	5	1
тормозной машины	5	1
гидроподъемника	5	2
И т о г о		11

5. Материально-технические ресурсы.

№ поз.	Наименование	Марка, ГОСТ	Кол.	Примечание
1	Тяговая машина		1	
2	Тормозная машина		1	-
3	Гидроподъемник		2	Подъем на высоту

4	Канат Д-11,0мм синтетический	30055-93	по длине участка +200м	Трос-лидер
5	Строп кольцевой Д-8,5мм дл.1,0м	25573-82*	по числу опор	Подвеска блоков на опорах и поданке- ровка ОКГ
6	Блок однороли- ковый Д-800мм		2	Раскаточный
7	Скоба	СК-7	5	Крепление блоков
8	Трап монтажный г.п.150 кг дл.5 м			Работа на высоте
9	Балансир (противовес)		2	
10	Вертлюг		1	
11	Захват монтажный ("чулок")		1	Соединение троса- лидера с ОКГ
12	Зажим монтажный болтовой		2	Анкеровка ОКГ
13	Рейка визирная		2	
14	Радиостанция	RS-204/R-T	3	Связь
15	Защита деревянная	рис.8	2	
16	Бинокль 8-кратный полевой		3	Наблюдение за мон- тажом ОКГ

Марка гидropодъемника выбирается в зависимости от высоты опоры

6. Техничко-экономические показатели.

Наименование	Величина
Затраты труда, чел. час	
электролинейщиков	23,2
машинистов	11,6
Продолжительность работ, час	2,9

Показатели не учитывают затрат на устройство и демон-
таж защит.

Приложение.

Перечень рисунков.

	Стр.
Рис.1. Принципиальная схема монтажа ОКГ ..	41
Рис.2. Подвеска троса-лидера на промежуточной опоре	42
Рис.3. Монтаж натяжного крепления ОКГ на анкерной опоре	43
Рис.4. Монтаж поддерживающего крепления ОКГ на промежуточной опоре	44
Рис.5. Монтаж полуанкерного крепления ОКГ на промежуточной опоре	45
Рис.6. Монтаж ОКГ на пересечении с ВЛ	46
Рис.7. Монтаж ОКГ на переходе через электрифицированную железную дорогу	47
Рис.8. Деревянные защиты	48

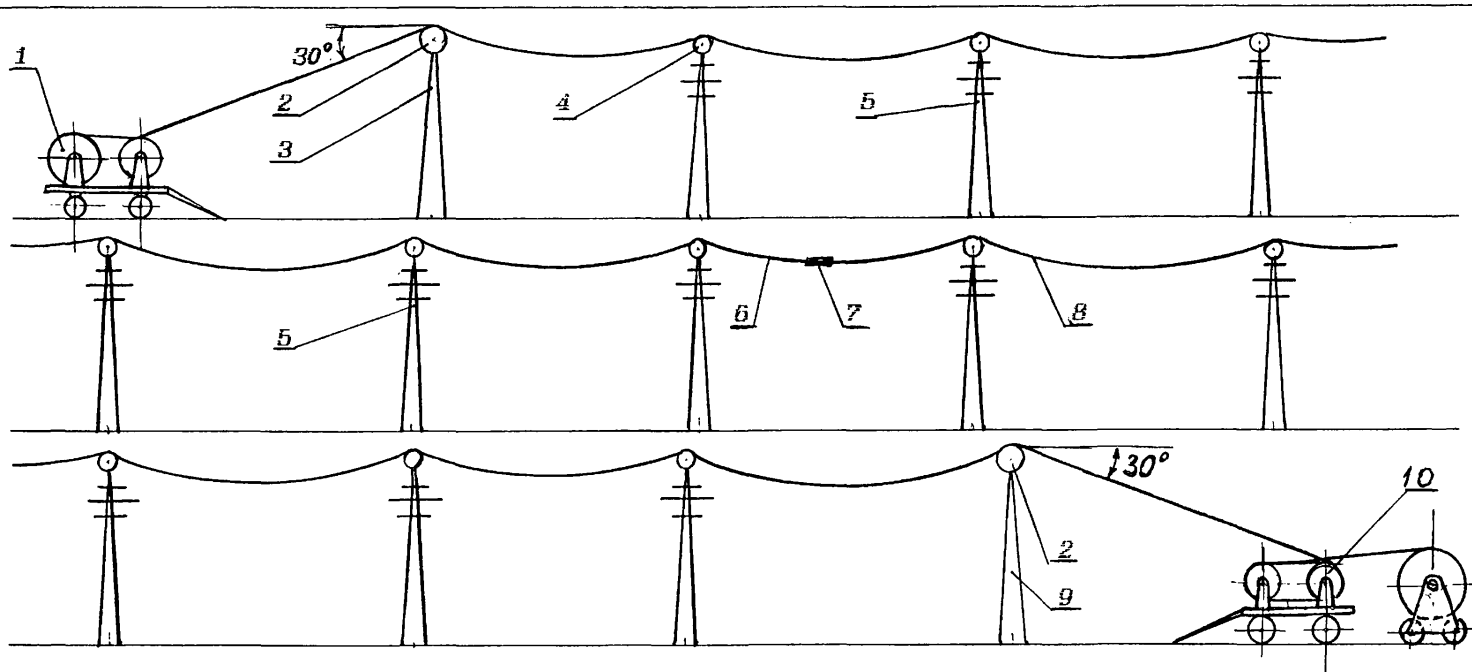

- 1 - Тяговая машина
- 2 - Раскаточный блок диаметром 600 мм
- 3 - Начальная граничная опора
- 4 - Раскаточный блок диаметром 350 мм
- 5 - Промежуточная опора
- 6 - Трос - лидер
- 7 - Монтажный захват ("чулок")
- 8 - ОКГ
- 9 - Конечная граничная опора
- 10 - Тормозная машина

Рис. 1. Принципиальная схема монтажа ОКГ

43303

-17-

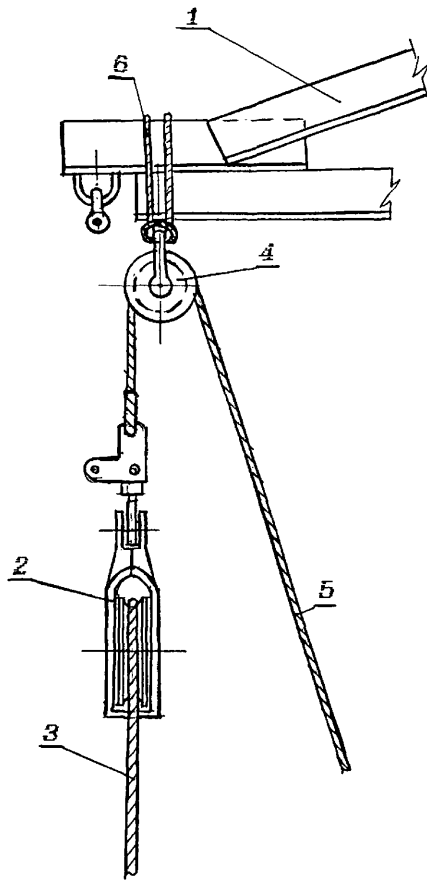

- 1 - Элементы тросостойки
- 2 - Раскаточный блок диаметром 350мм
- 3 - Трос-лидер
- 4 - Монтажный блок 2.п. 1т
- 5 - Тапелажный канат диаметром 8,5мм дл. 100м
- 6 - Строп кольцевой диаметром 8,5мм дл. 1,0м

Рис.2. Подвеска троса-лидера на промежуточной опоре

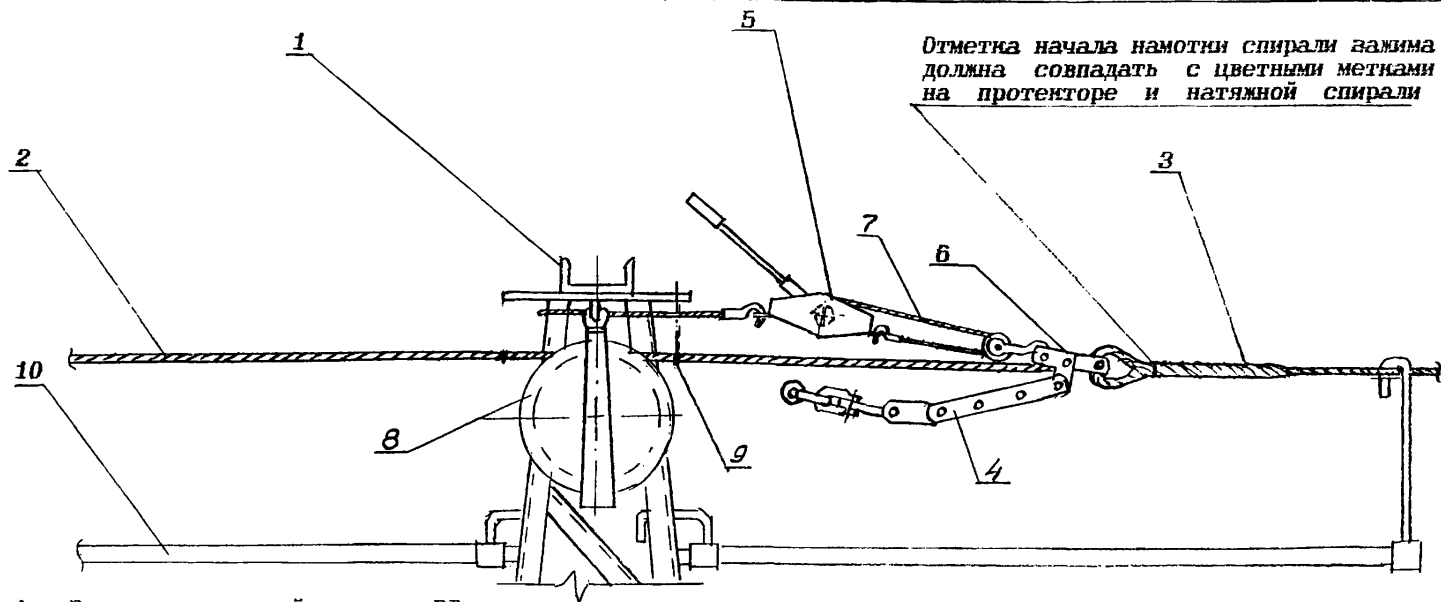

- 1 - Элемент тросостойки опоры ВЛ
- 2 - ОКГ
- 3 - Натяжной зажим
- 4 - Натяжная арматурная цепочка
- 5 - Ручная лебедка з.п.1т
- 6 - Монтажное звено ПТМ
- 7 - Канат диаметром 8,5мм длиной 8м
- 8 - Раскаточный блок диаметром 600 мм
- 9 - Отметка, нанесенная на отвибрированном ОКГ краской
- 10 - Монтажный трап длиной 5м

Последовательность производства работ по монтажу натяжного крепления ОКГ на анкерной опоре приведена в карте ТК - 1-4.

Рис. 3. Монтаж натяжного крепления ОКГ на анкерной опоре

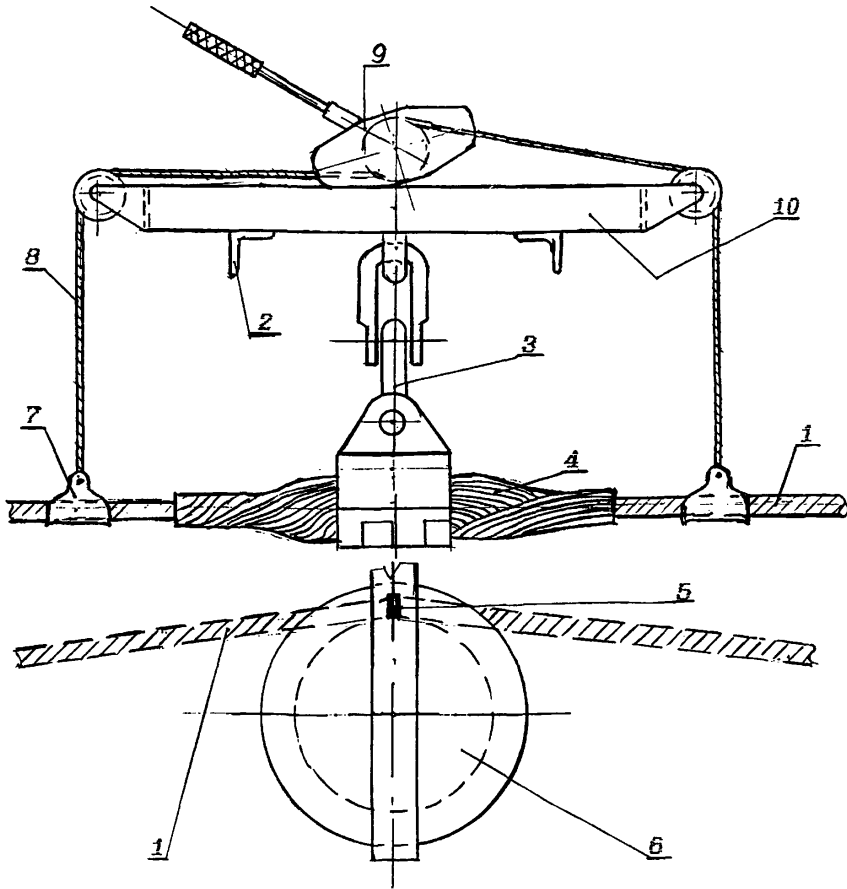

- 1 - ОКГ
- 2 - Элементы тросостойки опоры ВЛ
- 3 - Поддерживающая арматурная подвеска
- 4 - Поддерживающий спиральный зажим
- 5 - Отметка, нанесенная на отгизированном ОКГ краской
- 6 - Раскаточный блок диаметром 350 мм
- 7 - Лодочка поддерживающего зажима для грозозащитного троса
- 8 - Канат диаметром 8,5мм дл. 8м
- 9 - Ручная лебедка г.п. 1т
- 10 - Монтажная балка

Последовательность производства работ по монтажу поддерживающего спирального зажима приведена в карте ТК-1-5.

Рис. 4. Монтаж поддерживающего крепления ОКГ на промежуточной опоре

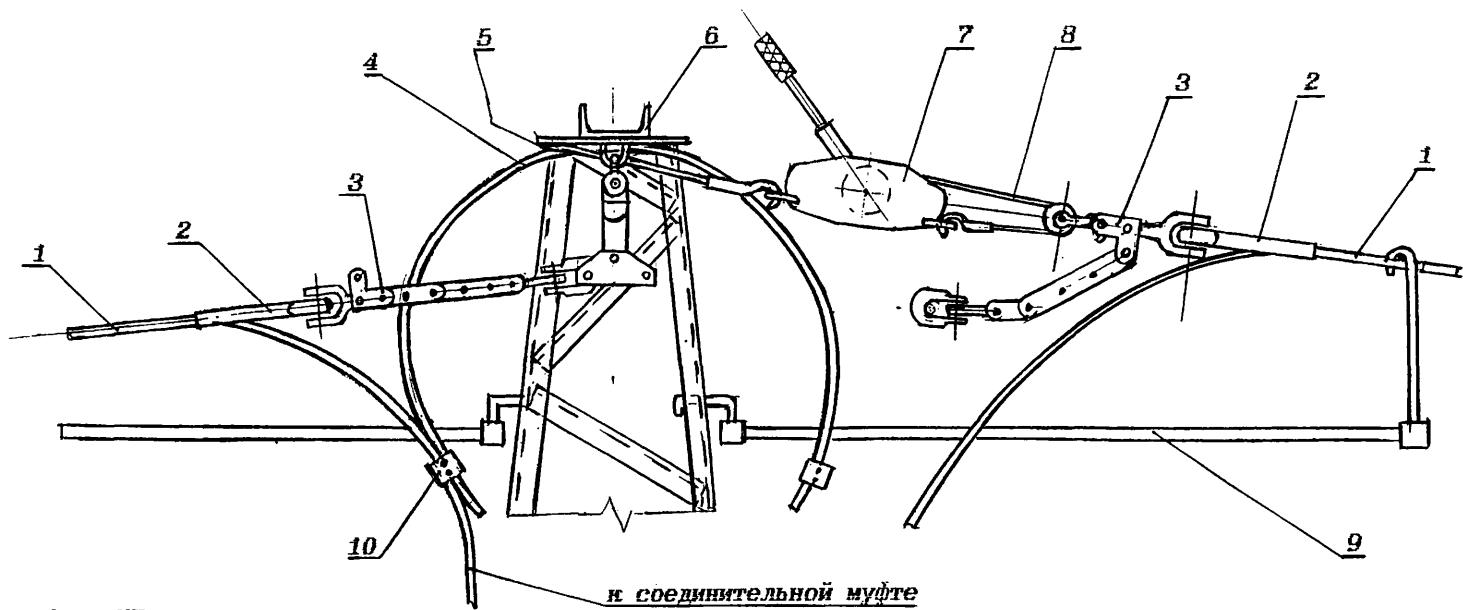

- 1 - ОКГ
- 2 - Натяжной зажим
- 3 - Натяжная арматурная цепочка
- 4 - Провод заземления
- 5 - Крепление к тросостойке опоры
- 6 - Элемент тросостойки опоры
- 7 - Ручная лебедка г.п.1т
- 8 - Канат диаметром 8,5мм длиной 8м
- 9 - Монтажный трап длиной 5м
- 10 - Крепление провода заземления к ОКГ

Последовательность производства работ по монтажу полуанкерного крепления ОКГ приведена в карте ТК-1-6

Рис. 5. Монтаж полуанкерного крепления ОКГ на промежуточной опоре

43303

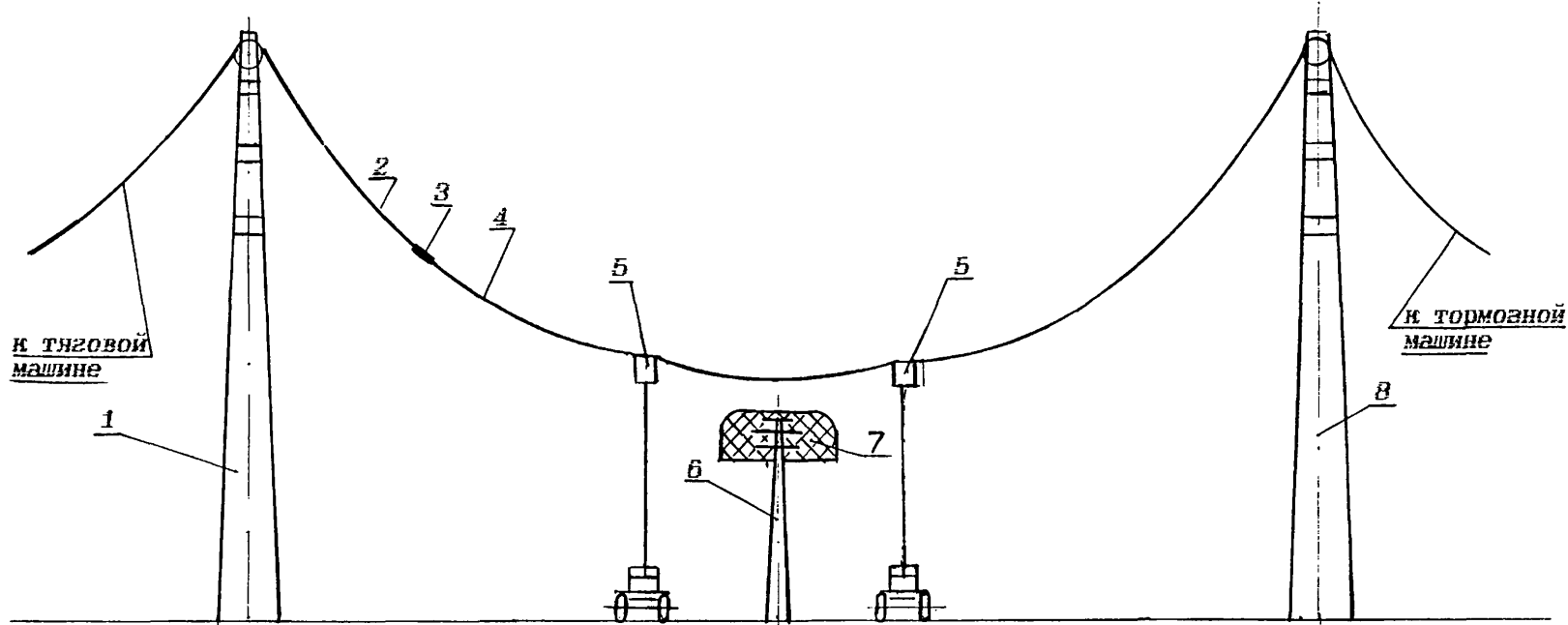

к тяговой
машине

к тормозной
машине

- 1 - Начальная граничная опора
- 2 - Трос - лидер
- 3 - Монтажный захват ("чулок")
- 4 - ОКГ
- 5 - Гидроподъемник
- 6 - Пересекаемая ВЛ, находящаяся под напряжением
- 7 - Зона опасного приближения к проводам
- 8 - Конечная граничная опора

Последовательность производства работ
приведена в карте ТК-1-7.

Рис. 6. Монтаж ОКГ на пересечении с ВЛ

48303

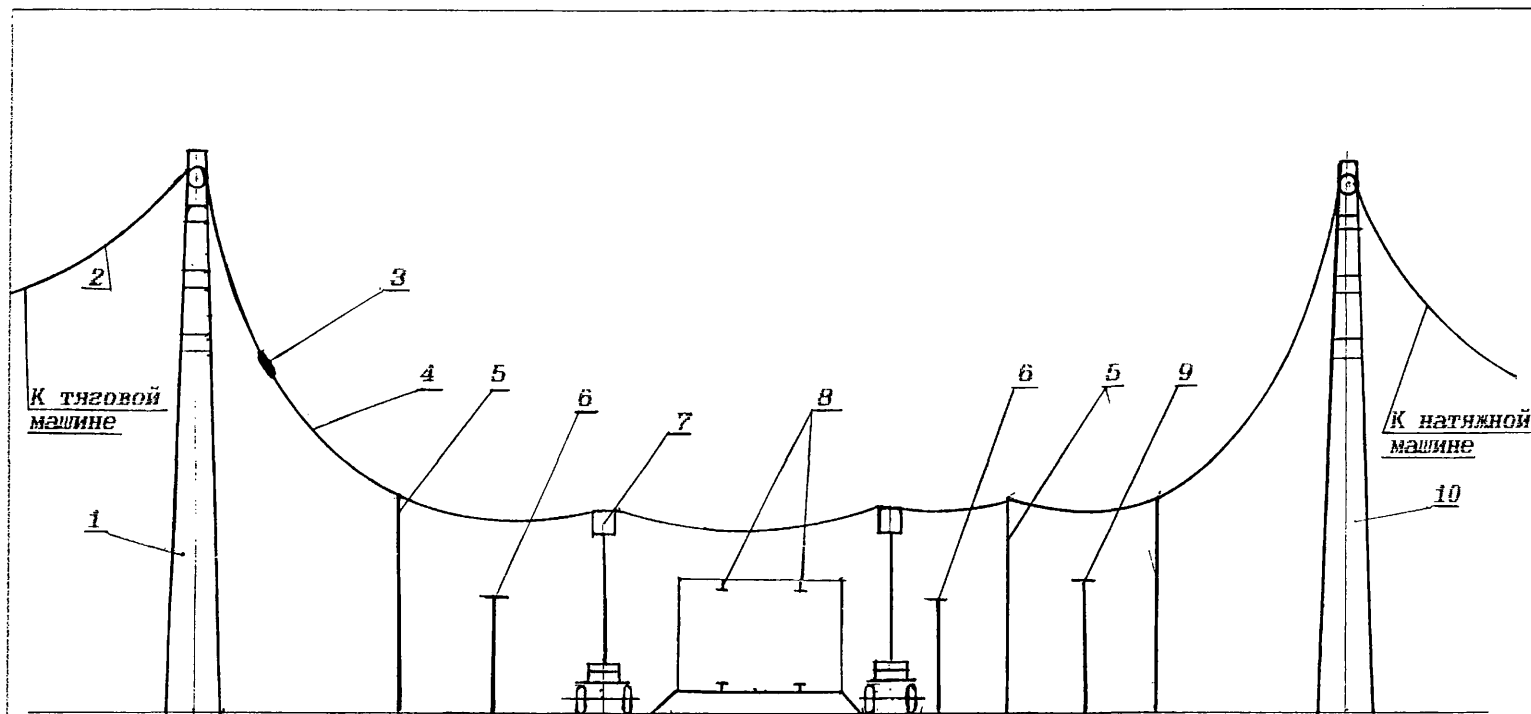

- 1 - Начальная граничная опора
- 2 - Трос-лидер ОКГ
- 3 - Монтажный захват ("чулок")
- 4 - ОКГ
- 5 - Деревянная защита
- 6 - Линия связи
- 7 - Гидроподъемник
- 8 - Контактная сеть
- 9 - ВЛ СЦБ 10 кВ
- 10 - Конечная граничная опора

Последовательность производства работ по монтажу ОКГ приведена в карте ТК-1-В

Рис.7. Монтаж ОКГ на переходе через электрифицированную железную дорогу

43303

Защита П-образная

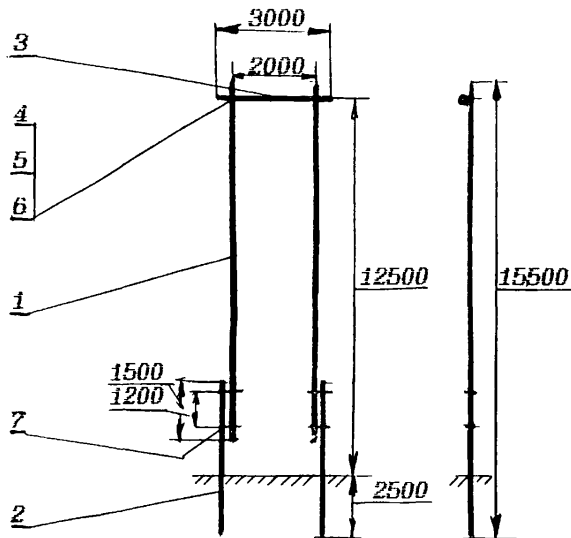

Защита одностоечная

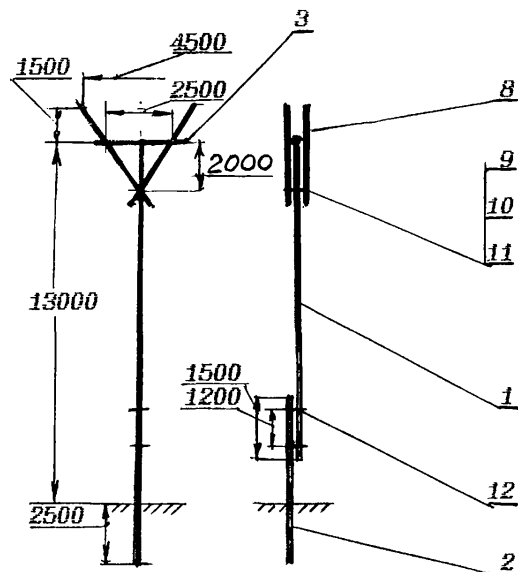

- 1 - Лес круглый диаметром 20см дл.11м
- 2 - Лес круглый диаметром 24см дл.6м
- 3 - Лес круглый диаметром 20см дл.3м
- 4 - Гайка М 20
- 5 - Шайба квадратная М 20
- 6 - Шпилька М 20 дл.450мм
- 7 - Проволока диаметром 4 мм 20 п.м.
- 8 - Доска 30x150мм дл. 4,5м
- 9 - Шпилька М 16 дл. 400мм
- 10 - Гайка М 16
- 11 - Шайба квадратная М 16
- 12 - Проволока диаметром 4 мм 10 п.м.

На П-образную защиту
объем круглого леса - 1,7 куб.м;

на одностоечную защиту
объем круглого леса - 0,9 куб.м,
доски - 0,1 куб.м.

Рис.8. Деревянные защиты

43303