

КАРТЫ ТРУДОВЫХ ПРОЦЕССОВ

КАМЕННЫЕ РАБОТЫ

СОПУТСТВУЮЩИЕ РАБОТЫ
МОНТАЖ ЖЕЛЕЗОБЕТОННЫХ КОНСТРУКЦИЙ
ЖИЛЫХ ДОМОВ

27 карт

НИПИ гряда в строительстве

Бюро внедрения ЦНИИОМТП

МОСКВА - 1976

КАРТА ТРУДОВОГО ПРОЦЕССА СТРОИТЕЛЬНОГО ПРОИЗВОДСТВА	КТ-4.1-8.15-75
МОНТАЖ ЖЕЛЕЗОБЕТОННЫХ ПОДДОНОВ ПОД САУЗЛЫ	Разработана трестом Мособлоргтехстрой ^{х)} и ЦНИБ Главмособлстроя Откорректирована и рекомендована ВНИПИ труда в строительстве Госстроя СССР для внедрения в строительное производство
Входит в комплект карт ККТ Монтаж железобетонных деталей кирпичных домов	Взамен КТ

1. ОБЛАСТЬ И ЭФФЕКТИВНОСТЬ ПРИМЕНЕНИЯ КАРТЫ

1.1. Карта предназначена для организации труда рабочих при монтаже башенным краном сборных железобетонных поддонов под санузелы размером 1800x1600 мм, массой до 0,5 т.

1.2. Показатели производительности труда

	По карте	По ЕНиР
Выработка на 1 чел.-день, поддонов	16	10
Затраты труда на один поддон, чел.-ч	0,50	0,78

Примечание. В затраты труда включено время на подготовительно-заключительные работы и отдых.

1.3. Снижение затрат труда и повышение выработки рабочих достигается за счет применения усовершенствованных инструментов и монтажной оснастки, правильной организации рабочего места, а также сокращения численного состава звена по сравнению с нормами ЕНиР на одного человека.

2. УСЛОВИЯ И ПОДГОТОВКА ВЫПОЛНЕНИЯ ПРОЦЕССА

2.1. До начала работ необходимо: закончить укладку плит перекрытия; вынести с помощью геодезических инструментов вертикальные проектные отметки основания поддона; доставить на рабочее место материалы, инструменты и приспособления.

2.2. Работы следует выполнять, полностью соблюдая правила техники безопасности и охраны труда рабочих согласно СНиП III-A. 11-70, § 14.

^{х)} 101000, Москва, ул. Кирова, 24, строение 3.

КТ-4.1-8.15-75

3. ИСПОЛНИТЕЛИ, ПРЕДМЕТЫ И ОРУДИЯ ТРУДА

3.1. Исполнители:

монтажник конструкций 1У разряда (M_1) - 1
 монтажник конструкций III " (M_2) - 1
 монтажник конструкций II " (M_3) - 1

3.2. Инструменты, приспособления и инвентарь

Наименование, назначение и основные параметры	ГОСТ, № чертежа	Количество, шт.
Строп четырехветвевой	Чертеж КБ-66013 института Гипрооргсельстрой ^{х)}	1
Молоток-кулачок	ГОСТ 11042-72	2
Лом монтажный	ГОСТ 1405-72	3
Лопата растворная	ГОСТ 3620-63	2
Ящик для раствора	Чертеж 1322 треста Мос-облоргтехстрой	1
Кельма для заделки стыков	ГОСТ 9533-71	1
Рулетка	РС-20, ГОСТ 7502-69	1
Рейка-правило	-	1
Уровень строительный	УС1-300, ГОСТ 9416-67	1
Метр складной стальной	ГОСТ 7253-54	2

4. ТЕХНОЛОГИЯ ПРОЦЕССА И ОРГАНИЗАЦИЯ ТРУДА

4.1. Операции по установке поддонов выполняют в следующем порядке: готовят, строят и подают поддон башенным краном к месту установки; готовят место установки поддона; устанавливают поддон в проектное положение; проверяют правильность установки поддона и расстроповывают его.

4.2. Шов между поддоном и кирпичной стеной заливают раствором после проверки правильности установки поддона.

^{х)} 125080, Москва, А-80, Волоколамское шоссе, 3.

4.3. Организация рабочего места

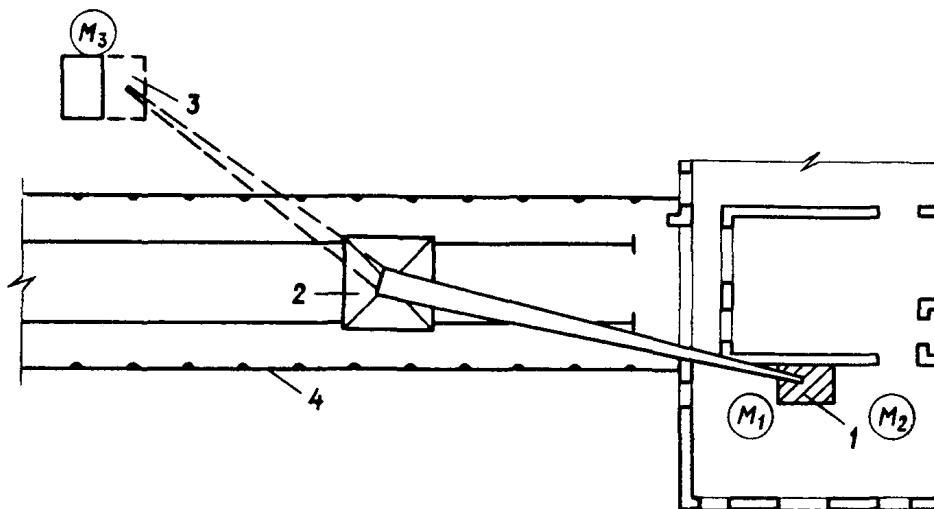

M_1, M_2, M_3 – рабочие места монтажников

1 – устанавливаемый поддон; 2 – башенный кран; 3 – место складирования поддонов;
4 – ограждение подкранового пути

4.4. График трудового процесса

№ п/п	Наименование операции	Время, мин								Продолжи- тельно- сть, мин	Заграта труда, чел-мин	
		1	2	3	4	5	6	7	8			
1	Строповка и подача поддона к месту установки			M_3							2,5	2,5
2	Подготовка места установки поддона				M_1 M_2						3,0	6,0
3	Установка поддона на место					M_1 M_2					2,0	4,0
4	Расстроповка поддона					M_1 M_2					0,5	1,0
5	Выверка и установка поддона в проектное положение					M_1 M_2					3,0	6,0
6	Подготовка поддона к монтажу									M_3	6,0	6,0
Итого на один поддон												25,5

КТ-4.1-8.15-75

4.5. Описание операций

№ по гра-
фику

Наименование операций, их продолжительность, ^{х)} исполнители и орудия труда;
характеристика приемов труда

1

2

- 1 СТРОПОВКА И ПОДАЧА ПОДДОНА К МЕСТУ УСТАНОВКИ; 2,5 мин; М₃; строп, молоток-кулачок, метр

Монтажник М₃ осматривает поддон и проверяет прочность монтажных петель, после чего стропит поддон ветвями четырехветвевго стропа и подает команду машинисту крана поднять и переместить поддон к месту установки

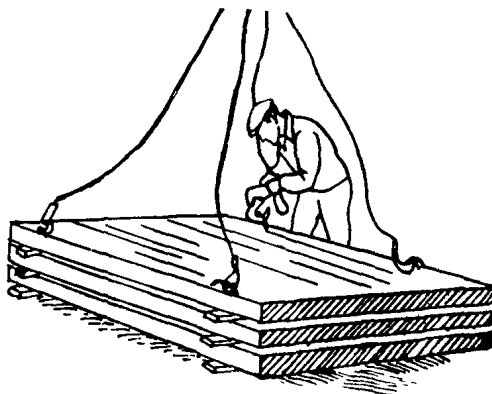

- 2, 3 ПОДГОТОВКА МЕСТА УСТАНОВКИ ПОДДОНА; УСТАНОВКА ПОДДОНА; 5 мин; М₁, М₂; лопаты, растворный ящик, рейка-правило, строп, метр, молоток-кулачок, уровень

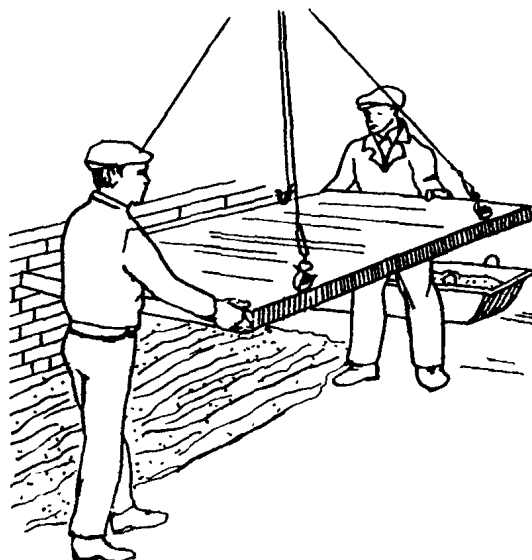

Монтажники М₁ и М₂ расстилают на плитах перекрытия растворную постель толщиной 20-40 мм и с помощью рейки-правила разравнивают ее. Затем они принимают поданный краном поддон на расстоянии 40-50 см от перекрытия и опускают его рядом с местом установки. Расстропив поддон и загнув монтажные петли, монтажники повторно стропят его за две петли.

^{х)} На один поддон.

1

2

По их команде машинист крана приподнимает поддон над перекрытием, а монтажники ориентируют его над местом укладки, переворачивают и плавно опускают на растворную постель корытом вверх. В первую очередь опускают ту сторону поддона, которая примыкает к стене



4, 5 РАССТРОПОВКА ПОДДОНА; ВЫВЕРКА И УСТАНОВКА ЕГО В ПРОЕКТНОЕ ПОЛОЖЕНИЕ; 3,5 мин; M_1 , M_2 ; строп, молоток-кулачок, ломы, лопаты, ящик с раствором, кельма, уровень

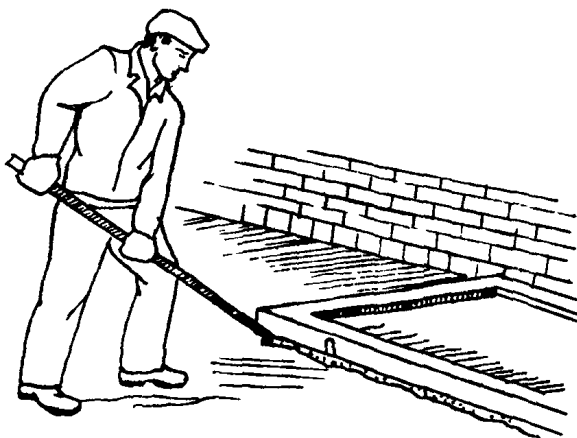
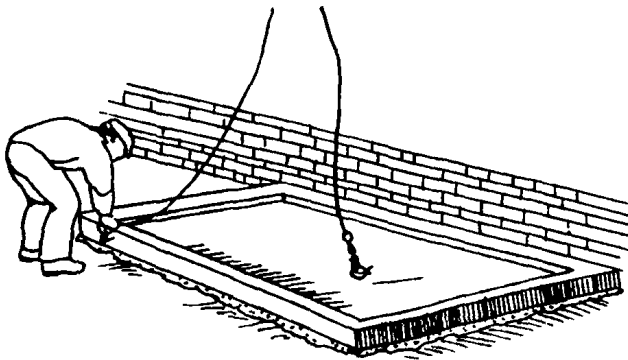

Монтажники M_1 и M_2 , удостоверившись в правильности установки поддона, расстроповывают его и ломом рихтуют до точного совпадения углов, прилегающих к кирпичной стене, с нанесенными на нее рисками. Затем они полностью загибают молотком монтажные петли, подбирают выжатый на поверхность раствор и заделывают им шов между поддоном и кирпичной стеной. Горизонтальность поддона проверяют при помощи рейки и уровня

Подготовлены отделом нормативной и проектной документации
по организации труда рабочих
и отделом научно-технической информации
ВНИПИ труда в строительстве Госстроя СССР
с участием ЦЕНТ.С при ВНИПИ труда в строительстве
107078, Москва, Б-73, ул. Новая Басманная, 23. Тел. 267-33-71

Бюро внедрения
Центрального научно-исследовательского
и проектно-экспериментального института организации,
механизации и технической помощи строительству
Госстроя СССР

Выпуск № 2492/III

Адрес БВ: 103012, Москва, К-12, ул. Куйбышева, 3/8. Тел. 228-89-24

СОДЕРЖАНИЕ

- Установка стальной порядовки
- Установка шарнирно-панельных подмостей для кирпичной кладки второго и третьего ярусов стен
- Устройство первого яруса инвентарных безболтовых трубчатых лесов
- Устройство третьего яруса инвентарных безболтовых трубчатых лесов
- Разборка верхнего яруса инвентарных безболтовых трубчатых лесов
- Разборка среднего яруса инвентарных безболтовых трубчатых лесов
- Прием, перемешивание и выдача раствора при помощи инвентарной установки
- Доставка раствора в бадьях на рабочие места с перемешиванием его
- Доставка раствора в бадьях на рабочие места (без перемешивания)
- Доставка раствора в бункерах на рабочее место каменщиков с предварительным перемешиванием
- Подача кирпича на рабочее место каменщика (по 200 шт. за подъем)
- Подача кирпича на рабочее место каменщика (по 400 шт. за подъем)
- Подача на леса силикатного кирпича пакетами без поддонов
- Установка оконных и дверных блоков в проемы кирпичных стен
- Установка дверных блоков в проемы кирпичных стен
- Монтаж оконных железобетонных перемычек
- Укладка плит перекрытий
- Монтаж лестничных площадок
- Монтаж лестничных маршей
- Монтаж балконных плит
- Установка панелей перегородок
- Монтаж и временное крепление межквартирных панелей перегородок
- Монтаж стеновых панелей санузлов
- Монтаж железобетонных поддонов под санузлы
- Установка санитарно-технических кабин
- Монтаж панелей совмещенного покрытия
- Монтаж карнизных плит совмещенного покрытия

Бюро внедрения
ЦНИИОМТП Госстроя СССР
Москва, К-12, ул. Куйбышева, 3/8

Отпечатано в ЦИТП, 125445, Москва, А-445, ул. Смольная, 22.

Заказ 1200; Печ.-л. 16,0; Уч.-изд.л. 11,8; Тираж 5000 экз., Цена набора 4 руб.

Отпечатано в ПЭМ ЦНИИСа