



ОТРАСЛЕВОЙ СТАНДАРТ

---

СТРОПЫ ГРУЗОВЫЕ

Типы. Конструкция и размеры

ОСТ 24.090.48-79

Издание официальное

УТВЕРЖДЕН И ВВЕДЕН В ДЕЙСТВИЕ указанием Мини-  
стерства тяжелого и транспортного машиностроения от  
9 июля 1979 г. № ЕМ-002/8387

ИСПОЛНИТЕЛИ А. С. Оболенский, М. Я. Егнус,  
Б. К. Горлов (руководители темы), В. В. Бирюков,  
Г. А. Шаранович, Ф. Ф. Игонин, Г. М. Градобое-  
ва (исполнители)

СОГЛАСОВАН Государственным комитетом Совета Мини-  
стров СССР по делам строительства (Госстрой СССР)

Начальник отдела механизации строительства П.И.Мо-  
исеев

## О Т Р А С Л Е В О Й   С Т А Н Д А Р Т

## СТРОПЫ ГРУЗОВЫЕ

ОСТ 24.090.48-79

Типы. Конструкция и размеры  
ОКП 31 7829

Вводится впервые

Указанием Министерства тяжелого и транспортного машиностроения от 9 июля 1979 г.  
№ ЕМ-002/8387 срок действия установлен с 01.07.1980 г.  
до 01.07.1985 г.

Несоблюдение стандарта преследуется по закону.

Настоящий стандарт распространяется на канатные и цепные стропы, предназначенные для навешивания грузов, имеющих специальные приспособления, и на универсальные стропы, применяемые для строповки грузов обвязкой.

## 1. ТИПЫ

## 1.1. Канатные стропы должны изготавливаться следующих типов:

- 1СК - одноветвевые;
- 2СК - двухветвевые;
- 3СК - трехветвевые;
- 4СК - четырехветвевые;
- УСК - универсальные (исполнений 1 и 2).

## 1.2. Цепные стропы должны изготавливаться следующих типов:

- 1СЦ - одноветвевые;
- 2СЦ - двухветвевые;
- 3СЦ - трехветвевые;
- 4СЦ - четырехветвевые;
- СЦ2вз с двумя замкнутыми ветвями;
- УСЦ универсальные.

## 2. КОНСТРУКЦИЯ И РАЗМЕРЫ

## 2.1. Конструкция и размеры канатных стропов.

2.1.1. Конструкция и размеры стропов типа 1СК должны соответствовать указанным на черт. 1 и в табл. 1.

2.1.2. Конструкция и размеры стропов типа 2СК должны соответствовать указанным на черт. 2 и в табл. 2.

2.1.3. Конструкция и размеры стропов типа 3СК должны соответствовать указанным на черт. 3 и в табл. 3.

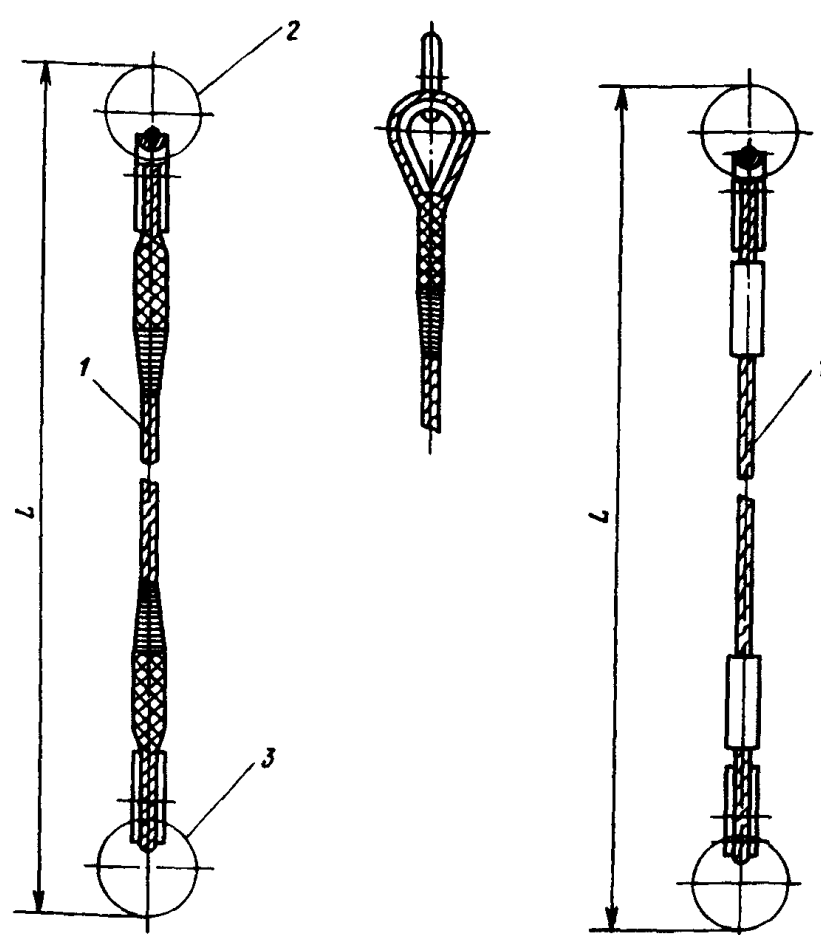

Черт. 1

Таблица 1

Обозначение	Допускаемая нагрузка, тс	L, мм	Поз. 1 Канатная ветвь	Поз. 2								Поз. 3			
				Звенья по ОСТ 24.090.49-79								К1	К2	К3	Кр
				О	Ов1	Ов2	Ров								
				Количество								1			
Обозначения															
1СК-0,32	0,32	900-5100	ВК-0,32	0-0,4	Ов1-0,4	Ов2-0,4	Ров-0,4	К1-0,32	К2-0,4	К3-0,4	Кр-0,32				
1СК-0,4	0,4		ВК-0,4				К1-0,4	Кр-0,4							

1СК-0,5	0,5	1100-10100	ВК-0,5	0-0,5	Ов1-0,5	Ов2-0,5	Ров-0,5	К1-0,5	К2-0,5	К3-0,5	Кр-0,5
1СК-0,63	0,63		ВК-0,63	0-0,63	Ов1-0,63	Ов2-0,63	Ров-0,63	К1-0,63	К2-0,63	К3-0,63	Кр-0,63
1СК-0,8	0,8	1100-15100	ВК-0,8	0-0,8	Ов1-0,8	Ов2-0,8	Ров-0,8	К1-0,8	К2-0,8	К3-0,8	Кр-0,8
1СК-1,0	1,0		ВК-1,0	0-1,0	Ов1-1,0	Ов2-1,0	Ров-1,0	К1-1,0	К2-1,0	К3-1,0	Кр-1,0
1СК-1,25	1,25	1400-16200	ВК-1,25	0-1,25	Ов1-1,25	Ов2-1,25	Ров-1,25	К1-1,25	К2-1,25	К3-1,25	Кр-1,25
1СК-1,6	1,6		ВК-1,6	0-1,6	Ов1-1,6	Ов2-1,6	Ров-1,6	К1-1,6	К2-1,6	К3-1,6	Кр-1,6
1СК-2,0	2,0	1500-20300	ВК-2,0	0-2,0	Ов1-2,0	Ов2-2,0	Ров-2,0	К1-2,0	К2-2,0	К3-2,0	Кр-2,0
1СК-2,5	2,5		ВК-2,5	0-2,5	Ов1-2,5	Ов2-2,5	Ров-2,5	К1-2,5	К2-2,5	К3-2,5	
1СК-3,2	3,2	2000-20400	ВК-3,2	0-3,2	Ов1-3,2	Ов2-3,2	Ров-3,2	К1-3,2	К2-3,2	К3-3,2	
1СК-4,0	4,0		ВК-4,0	0-4,0	Ов1-4,0	Ов2-4,0	Ров-4,0	К1-4,0	К2-4,0	К3-4,0	
1СК-5,0	5,0	2500-20500	ВК-5,0	0-5,0	Ов1-5,0	Ов2-5,0	Ров-5,0	К1-5,0	К2-5,0	К3-5,0	
1СК-6,3	6,3		ВК-6,3	0-6,3	Ов1-6,3	Ов2-6,3	Ров-6,3	К1-6,3			
1СК-8,0	8,0		ВК-8,0	0-8,0	Ов1-8,0	Ов2-8,0	Ров-8,0	К1-8,0			
1СК-10,0	10,0		ВК-10,0	0-10,0	Ов1-10,0	Ов2-10,0	Ров-10,0	К1-10,0			
1СК-12,5	12,5		ВК-12,5	0-12,5	Ов1-12,5	Ов2-12,5	Ров-12,5	К1-12,5			
1СК-16,0	16,0		ВК-16,0	0-16,0	Ов1-16,0	Ов2-16,0	Ров-16,0	К1-16,0			
1СК-20,0	20,0		ВК-20,0	0-20,0	Ов1-20,0	Ов2-20,0	Ров-20,0	К1-20,0			

Пример условного обозначения одноветвевго канатного стропа с допускаемой нагрузкой 1,6 тс, звеном для навешивания стропа О-1,6, звеном для захвата груза К1-1,6, длиной L = 2000 мм:

Строп 1СК=1,6/0-1,6/К1-1,6/2000 ОСТ 24.090.48-79

То же, климатического исполнения ХЛ:

Строп 1СК=1,6ХЛ/0-1,6ХЛ/К1-1,6ХЛ/2000 ОСТ 24.090.48-79

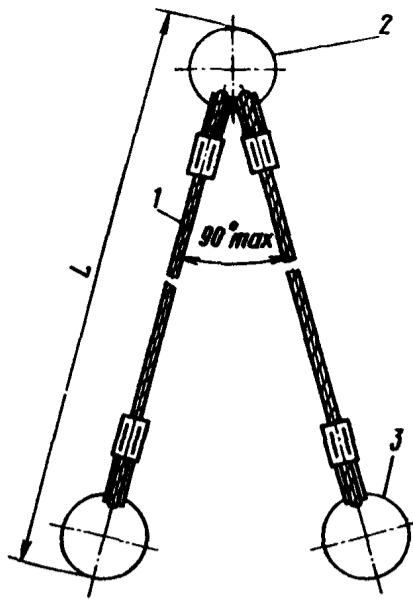

Черт. 2

Таблица 2

Обозначение	Допускаемая нагрузка, тс	L, мм	Поз. 1 Канатная ветвь	Поз. 2							Поз. 3			
				Звенья по ОСТ 24.090.48-79										
				Рr1	Рr2	Рr3	Ров	Ов1	Ов2	Т	К1	К2	К3	Кр
				Количество										
			2	1							2			
				Обозначения										
2СК-0,4	0,4	900-5100	ВК-0,32	Рr1-0,63	Рr2-0,63	-	Ров-0,4	Ов1-0,4	Ов2-0,4	Т-0,4	К1-0,32	К2-0,4	К3-0,4	Кр-0,32
2СК-0,5	0,5		ВК-0,4				Ров-0,5	Ов1-0,5	Ов2-0,5	Т-0,5	К1-0,4			Кр-0,4
2СК-0,63	0,63	1100-10100	ВК-0,5	Рr1-0,8	Рr2-0,8	Рr3-1,25	Ров-0,63	Ов1-0,63	Ов2-0,63	Т-0,63	К1-0,5	К2-0,5	К3-0,5	Кр-0,5
2СК-0,8	0,8		ВК-0,63				Ров-0,8	Ов1-0,8	Ов2-0,8	Т-0,8	К1-0,63	К2-0,63	К3-0,63	Кр-0,63

2СК-1,0	1,0	1100-15100	ВК-0,8	Рr1-1,0	Рr2-1,0	-	Ров-1,0	Ов1-1,0	Ов2-1,0	Т-1,0	К1-0,8	К2-0,8	К3-0,8	Кр-0,8
2СК-1,25	1,25		ВК-1,0	Рr1-1,25	Рr2-1,25		Ров-1,25	Ов1-1,25	Ов2-1,25	Т-1,25	К1-1,0	К2-1,0	К3-1,0	Кр-1,0
2СК-1,6	1,6		ВК-1,25	Рr1-1,6	Рr2-1,6	Рr3-1,6	Ров-1,6	Ов1-1,6	Ов2-1,6	Т-1,6	К1-1,25	К2-1,25	К3-1,25	Кр-1,25
2СК-2,0	2,0	1400-16200	ВК-1,6	Рr1-2,0	Рr2-2,0	Рr3-2,0	Ров-2,0	Ов1-2,0	Ов2-2,0	Т-2,0	К1-1,6	К2-1,6	К3-1,6	Кр-1,6
2СК-2,5	2,5		ВК-2,0	Рr1-2,5	Рr2-2,5	Рr3-2,5	Ров-2,5	Ов1-2,5	Ов2-2,5	Т-2,5	К1-2,0	К2-2,0	К3-2,0	Кр-2,0
2СК-3,2	3,2		ВК-2,5	Рr1-3,2	Рr2-3,2	Рr3-3,2	Ров-3,2	Ов1-3,2	Ов2-3,2	Т-3,2	К1-2,5	К2-2,5	К3-2,5	
2СК-4,0	4,0	1500-20300	ВК-3,2	Рr1-4,0	Рr2-4,0	Рr3-4,0	Ров-4,0	Ов1-4,0	Ов2-4,0	Т-4,0	К1-3,2	К2-3,2	К3-3,2	
2СК-5,0	5,0		ВК-4,0	Рr1-5,0	Рr2-5,0	Рr3-5,0	Ров-5,0	Ов1-5,0	Ов2-5,0	Т-5,0	К1-4,0	К2-4,0	К3-4,0	
2СК-6,3	6,3		ВК-5,0	Рr1-6,3	Рr2-6,3	Рr3-6,3	Ров-6,3	Ов1-6,3	Ов2-6,3	Т-6,3	К1-5,0	К2-5,0	К3-5,0	
2СК-8,0	8,0	2000-20400	ВК-6,3	Рr1-8,0	Рr2-8,0	Рr3-8,0	Ров-8,0	Ов1-8,0	Ов2-8,0	Т-8,0	К1-6,3			
2СК-10,0	10,0		ВК-8,0	Рr1-10,0	Рr2-10,0	Рr3-10,0	Ров-10,0	Ов1-10,0	Ов2-10,0	Т-10,0	К1-8,0			
2СК-12,5	12,5		ВК-10,0	Рr1-12,5	Рr2-12,5	Рr3-12,5	Ров-12,5	Ов1-12,5	Ов2-12,5	Т-12,5	К1-10,0			
2СК-16,0	16,0	2500-20500	ВК-12,5	Рr1-16,0	Рr2-16,0	Рr3-16,0	Ров-16,0	Ов1-16,0	Ов2-16,0	Т-16,0	К1-12,5			
2СК-20,0	20,0		ВК-16,0	-	-	Рr3-20,0	Ров-20,0	Ов1-20,0	Ов2-20,0	Т-20,0	К1-16,0			
2СК-25,0	25,0		ВК-20,0			Рr3-25,0	-	-	-	Т-25,0	К1-20,0			

Пример условного обозначения двухветвевго канатного стропа с допускаемой нагрузкой 1,6 тс, звеном для навешивания стропа Рr1-1,6, звеном для захвата груза К1-1,25, длиной L = 2000 мм:

Строп 2СК-1,6/Рr1-1,6/К1-1,25/2000 ОСТ 24.090.48-79

То же, климатического исполнения ХЛ:

Строп 2СК-1,6ХЛ/Рr1-1,6ХЛ/К1-1,25ХЛ/2000 ОСТ 24.090.48-79.

2.1.4. Конструкция и размеры стропов типа 4СК должны соответствовать указанным на черт. 4, 5 и в табл. 4, 5.

2.1.5. Конструкция и размеры канатных ветвей должны соответствовать указанным на черт. 6 и в табл. 6.

Допускается применение канатных ветвей стропов без коушей, при этом конструкция и размеры петли должны соответствовать черт. 7 и табл. 7.

Примечание. Допускается применять канаты по другим маркировочным группам, при этом разрывное усилие ветви каната, указанное в табл. 6, должно быть меньше разрывного усилия каната в целом, указанного в ГОСТ 3071-74, ГОСТ 3079-69, ГОСТ 7668-69 и ГОСТ 7679-69.

2.1.6. Конструкция и размеры стропов типа УСК исполнения 1 должны соответствовать указанным на черт. 7 и в табл. 7.

2.1.7. Конструкция и размеры стропов типа УСК исполнения 2 должны соответствовать указанным на черт. 8 и в табл. 8.

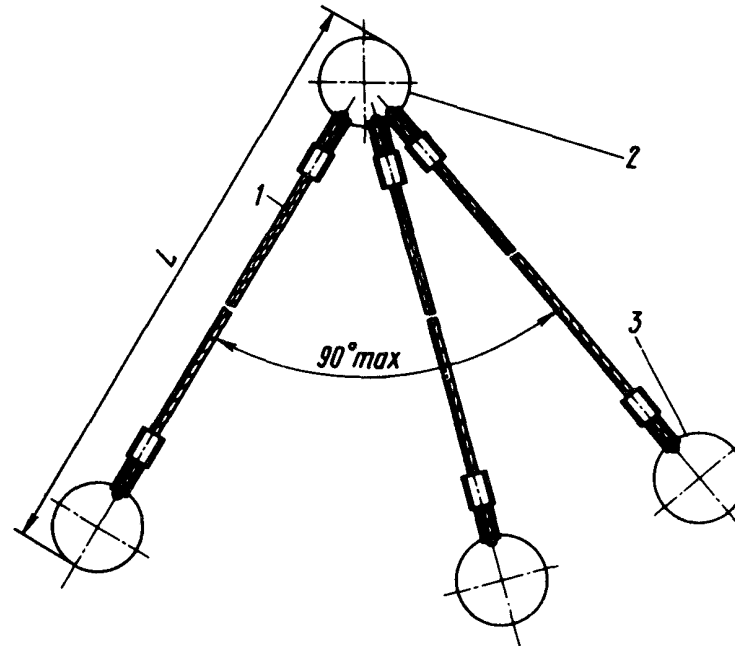

Черт. 3

Таблица 3

Обозначение	Допускаемая нагрузка, тс	L, мм	Поз. 1 Канатная ветвь	Поз. 2		Поз. 3			
				Звенья по ОСТ 24.090.48-79					
				Ов2	Ров	К1	К2	К3	Кр
				Количество					
				3	1		3		
Обозначения									
ЗСК-0,63	0,63	900-5100	ВК-0,32	Ов2-0,63	Ров-63	К1-0,32	К2-0,4	К3-0,4	Кр-0,32
ЗСК-0,8	0,8		ВК-0,4	Ов2-0,8	Ров-0,8	К1-0,4			Кр-0,4
ЗСК-1,0	1,0	1200-10200	ВК-0,5	Ов2-1,0	Ров-1,0	К1-0,5	К2-0,5	К3-0,5	Кр-0,5
ЗСК-1,25	1,25		ВК-0,63	Ов2-1,25	Ров-1,25	К1-0,63	К2-0,63	К3-0,63	Кр-0,63
ЗСК-1,6	1,6	1200-15200	ВК-0,8	Ов2-1,6	Ров-1,6	К1-0,8	К2-0,8	К3-0,8	Кр-0,8
ЗСК-2,0	2,0		ВК-1,0	Ов2-2,0	Ров-2,0	К1-1,0	К2-1,0	К3-1,0	Кр-1,0
ЗСК-2,5	2,5		ВК-1,25	Ов2-2,5	Ров-2,5	К1-1,25	К2-1,25	К3-1,25	Кр-1,25
ЗСК-3,2	3,2	1600-16300	ВК-1,6	Ов2-3,2	Ров-3,2	К1-1,6	К2-1,6	К3-1,6	Кр-1,6
ЗСК-4,0	4,0		ВК-2,0	Ов2-4,0	Ров-4,0	К1-2,0	К2-2,0	К3-2,0	Кр-2,0
ЗСК-5,0	5,0		ВК-2,5	Ов2-5,0	Ров-5,0	К1-2,5	К2-2,5	К3-2,5	
ЗСК-6,3	6,3	1700-20400	ВК-3,2	Ов2-6,3	Ров-6,3	К1-3,2	К2-3,2	К3-3,2	-
ЗСК-8,0	8,0		ВК-4,0	Ов2-8,0	Ров-8,0	К1-4,0	К2-4,0	К3-4,0	
ЗСК-10,0	10,0		ВК-5,0	Ов2-10,0	Ров-10,0	К1-5,0	К2-5,0	К3-5,0	
ЗСК-12,5	12,5	2200-20600	ВК-6,3	Ов2-12,5	Ров-12,6	К1-6,3	-	-	
ЗСК-16,0	16,0		ВК-8,0	Ов2-16,0	Ров-16,0	К1-8,0			
ЗСК-20,0	20,0		ВК-10,0	Ов2-20,0	Ров-20,0	К1-10,0			

Пример условного обозначения трехветвевго канатного стропа с допускаемой нагрузкой 1,6 тс, звеном для навешивания стропа Ов2-1,6, звеном для захвата груза К1-0,8, длиной L = 2000 мм:

Строп ЗСК-1,6/Ов2-1,6/К1-0,8/2000 ОСТ 24.090.48-79

То же, климатического исполнения ХЛ:

Строп ЗСК-1,6ХЛ/Ов2-1,6ХЛ/К1-0,8ХЛ/2000 ОСТ 24.090.48-79

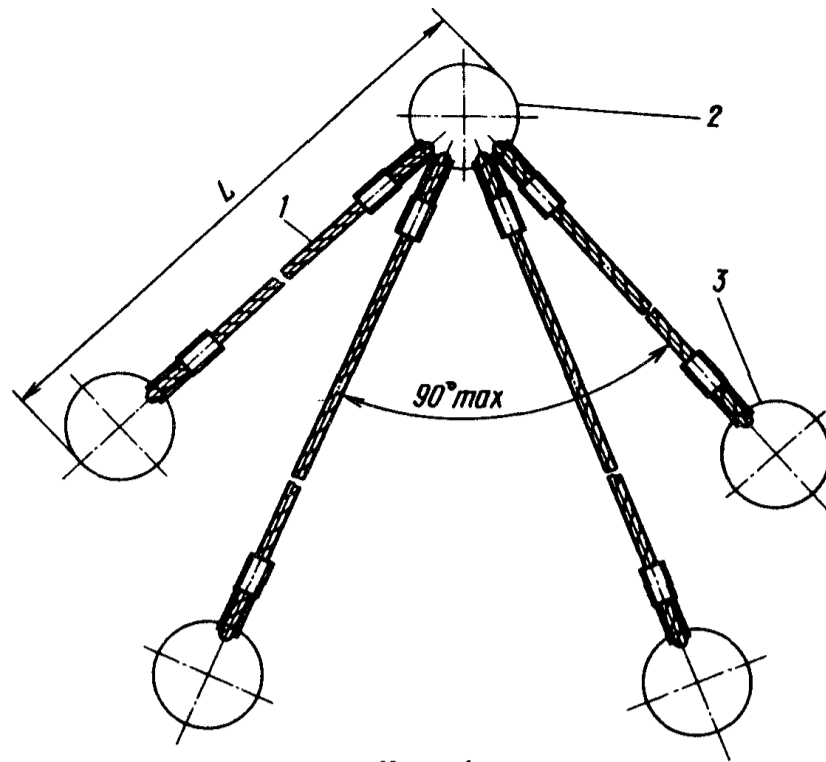

Черт. 4

Таблица 4

Обозначения	Допускаемая нагрузка, тс	L, мм	Поз. 1 Канатная ветвь	Поз. 2				Поз. 3			
				Звенья по ОСТ 24.090.49-79							
				Рт1	Рт2	Рт3	Т	К1	К2	К3	Кр
				Количество							
			4	1				4			
			Обозначения								
4СК-0,63	0,63	900-5100	ВК-0,32	Рт1-0,63	Рт2-0,63	-	Т-0,63	К1-0,32	К2-0,4	К3-0,4	Кр-0,32
4СК-0,8	0,8			Рт1-0,8	Рт2-0,8		Т-0,8				
4СК-1,0	1,0			ВК-0,4	Рт1-1,0	Рт2-1,0	Рт3-1,25	Т-1,0	К1-0,4		

4СК-1,25	1,25	1200-10200	ВК-0,5	Рт1-1,25	Рт2-1,25		Т-1,25	К1-0,5	К2-0,5	К3-0,5	Кр-0,5
4СК-1,6	1,6		ВК-0,63	Рт1-1,6	Рт2-1,6	Рт3-1,6	Т-1,6	К1-0,63	К2-0,63	К3-0,63	Кр-0,63
4СК-2,0	2,0	1300-15300	ВК-0,8	Рт1-2,0	Рт2-2,0	Рт3-2,0	Т-2,0	К1-0,8	К2-0,8	К3-0,8	Кр-0,8
4СК-2,5	2,5		ВК-1,0	Рт1-2,5	Рт2-2,5	Рт3-2,5	Т-2,5	К1-1,0	К2-1,0	К3-1,0	Кр-1,0
4СК-3,2	3,2		ВК-1,25	Рт1-3,2	Рт2-3,2	Рт3-3,2	Т-3,2	К1-1,25	К2-1,25	К3-1,25	Кр-1,25
4СК-4,0	4,0	1600-16400	ВК-1,6	Рт1-4,0	Рт2-4,0	Рт3-4,0	Т-4,0	К1-1,6	К2-1,6	К3-1,6	Кр-1,6
4СК-5,0	5,0		ВК-2,0	Рт1-5,0	Рт2-5,0	Рт3-5,0	Т-5,0	К1-2,0	К2-2,0	К3-2,0	Кр-2,0
4СК-6,3	6,3		ВК-2,5	Рт1-6,3	Рт2-6,3	Рт3-6,3	Т-6,3	К1-2,5	К2-2,5	К3-2,5	
4СК-8,0	8,0	1800-20500	ВК-3,2	Рт1-8,0	Рт2-8,0	Рт3-8,0	Т-8,0	К1-3,2	К2-3,2	К3-3,2	
4СК-10,0	10,0		ВК-4,0	Рт1-10,0	Рт2-10,0	Рт3-10,0	Т-10,0	К1-4,0	К2-4,0	К3-4,0	
4СК-12,5	12,5		ВК-5,0	Рт1-12,5	Рт2-12,5	Рт3-12,5	Т-12,5	К1-5,0	К2-5,0	К3-5,0	
4СК-16,0	16,0	2300-20700	ВК-6,3	Рт1-16,0	Рт2-16,0	Рт3-16,0	Т-16,0	К1-6,3			
4СК-20,0	20,0		ВК-8,0			Рт3-20,0	Т-20,0	К1-8,0			
4СК-25,0	25,0		ВК-10,0	-	-	Рт3-25,0	Т-25,0	К1-10,0			
4СК-32,0	32,0	2700-20700	ВК-12,5				Т-32,0	К1-12,5			

Пример условного обозначения четырехветвевго канатного стропа с допускаемой нагрузкой 1,6 тс, звеном для навешивания стропа Рт1-1,6, звеном для навешивания груза К1-0,63, длиной L = 2000 мм:

Строп 4СК-1,6/Рт1-1,6/К1-0,63/2000 ОСТ 24.090.48-79

То же, климатического исполнения ХЛ:

Строп 4СК-1,6ХЛ/Рт1-1,6ХЛ/К1-0,63ХЛ/2000 ОСТ 24.090.48-79



Обозначения	Допускаемая нагрузка, тс	L, мм	Поз. 1 Канатная ветвь	Поз. 2				
				Звенья				
				Рг1	Рг2	Рг3	Т	Ов1
				Количество				
		4	1			Обозначения		
4СК-0,63	0,63	900-5100	ВК-0,32	Рг1-0,63	Рг2-0,63	-	Т-0,63	Ов1-0,63
4СК-0,8	0,8			Рг1-0,8	Рг2-0,8		Т-0,8	Ов1-0,8
4СК-1,0	1,0			ВК-0,4	Рг1-1,0	Рг2-1,0	Рг3-1,25	Т-1,0
4СК-1,25	1,25	1200-10200	ВК-0,5	Рг1-1,25	Рг2-1,25		Т-1,25	Ов1-1,25
4СК-1,6	1,6		ВК-0,63	Рг1-1,6	Рг2-1,6	Рг3-1,6	Т-1,6	Ов1-1,6
4СК-2,0	2,0	1300-15300	ВК-0,8	Рг1-2,0	Рг2-2,0	Рг3-2,0	Т-2,0	Ов1-2,0
4СК-2,5	2,5		ВК-1,0	Рг1-2,5	Рг2-2,5	Рг3-2,5	Т-2,5	Ов1-2,5
4СК-3,2	3,2		ВК-1,25	Рг1-3,2	Рг2-3,2	Рг3-3,2	Т-3,2	Ов1-3,2
4СК-4,0	4,0	1600-16400	ВК-1,6	Рг1-4,0	Рг2-4,0	Рг3-4,0	Т-4,0	Ов1-4,0
4СК-5,0	5,0		ВК-2,0	Рг1-5,0	Рг2-5,0	Рг3-5,0	Т-5,0	Ов1-5,0
4СК-6,3	6,3		ВК-2,5	Рг1-6,3	Рг2-6,3	Рг3-6,3	Т-6,3	Ов1-6,3
4СК-8,0	8,0	1800-20500	ВК-3,2	Рг1-8,0	Рг2-8,0	Рг3-8,0	Т-8,0	Ов1-8,0
4СК-10,0	10,0		ВК-4,0	Рг1-10,0	Рг2-10,0	Рг3-10,0	Т-10,0	Ов1-10,0
4СК-12,5	12,5		ВК-5,0	Рг1-12,5	Рг2-12,5	Рг3-12,5	Т-12,5	Ов1-12,5
4СК-16,0	16,0	2300-20700	ВК-6,3	Рг1-16,0	Рг2-16,0	Рг3-16,0	Т-16,0	Ов1-16,0
4СК-20,0	20,0		ВК-8,0	-	-	Рг3-20,0	Т-20,0	Ов1-20,0

Пример условного обозначения четырехветвевго канатного стропа с допускаемой нагрузкой 1,6 тс, звеном для

Строп 4СК-1,6/Ов2-1,6/Ов1-1,25/К1-0,63/2000

То же, климатического

Строп 4СК-1,6ХЛ/Ов2-1,6ХЛ/Ов1-1,25ХЛ/К1-0,63ХЛ/2000

Таблица 5

Поз. 2		Поз. 3				Поз. 4		
по ОСТ 24.090.48-79								
Ов2	Ров	К1	К2	К3	Кр	О	Ов1	Ров
число								
1		4				2		
числения								
Ов2-0,63	Ров-0,63	К1-0,32	К2-0,4	К3-0,4	Кр-0,32	О-0,5	Ов1-0,5	Ров-0,5
Ов2-0,8	Ров-0,8					О-0,63	Ов1-0,63	Ров-0,63
Ов2-1,0	Ров-1,0	К1-0,4			Кр-0,4	О-0,8	Ов1-0,8	Ров-0,8
Ов2-1,25	Ров-1,25	К1-0,5	К2-0,5	К3-0,5	Кр-0,5	О-1,0	Ов1-1,0	Ров-1,0
Ов2-1,6	Ров-1,6	К1-0,63	К2-0,63	К3-0,63	Кр-0,63	О-1,25	Ов1-1,25	Ров-1,25
Ов2-2,0	Ров-2,0	К1-0,8	К2-0,8	К3-0,8	Кр-0,8	О-1,6	Ов1-1,6	Ров-1,6
Ов2-2,5	Ров-2,5	К1-1,0	К2-1,0	К3-1,0	Кр-1,0	О-2,0	Ов1-2,0	Ров-2,0
Ов2-3,2	Ров-3,2	К1-1,25	К2-1,25	К3-1,25	Кр-1,25	О-2,5	Ов1-2,5	Ров-2,5
Ов2-4,0	Ров-4,0	К1-1,6	К2-1,6	К3-1,6	Кр-1,6	О-3,2	Ов1-3,2	Ров-3,2
Ов2-5,0	Ров-5,0	К1-2,0	К2-2,0	К3-2,0	Кр-2,0	О-4,0	Ов1-4,0	Ров-4,0
Ов2-6,3	Ров-6,3	К1-2,5	К2-2,5	К3-2,5	-	О-5,0	Ов1-5,0	Ров-5,0
Ов2-8,0	Ров-8,0	К1-3,2	К2-3,2	К3-3,2		О-6,3	Ов1-6,3	Ров-6,3
Ов2-10,0	Ров-10,0	К1-4,0	К2-4,0	К3-4,0		О-8,0	Ов1-10,0	Ров-10,0
Ов2-12,5	Ров-12,5	К1-5,0	К2-5,0	К3-5,0		О-10,0	Ов1-10,0	Ров-10,0
Ов2-16,0	Ров-16,0	К1-6,3				О-12,5	Ов1-12,5	Ров-12,5
Ов2-20,0	Ров-20,0	К1-8,0	-	-		О-16,0	Ов1-16,0	Ров-16,0

навешивания стропа Ов2-1,6, переходным звеном Ов1-1,25, звеном для захвата груза К1-0,63, длиной L=2000 мм:

ОСТ 24.090.48-79

исполнения ХЛ:

ОСТ 24.090.48-79

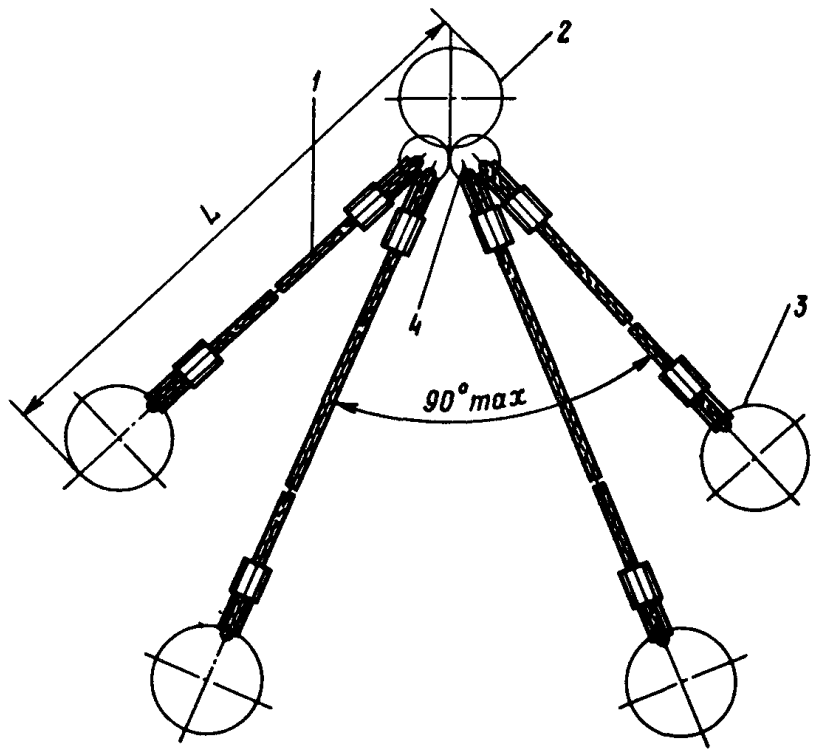

Черт. 5

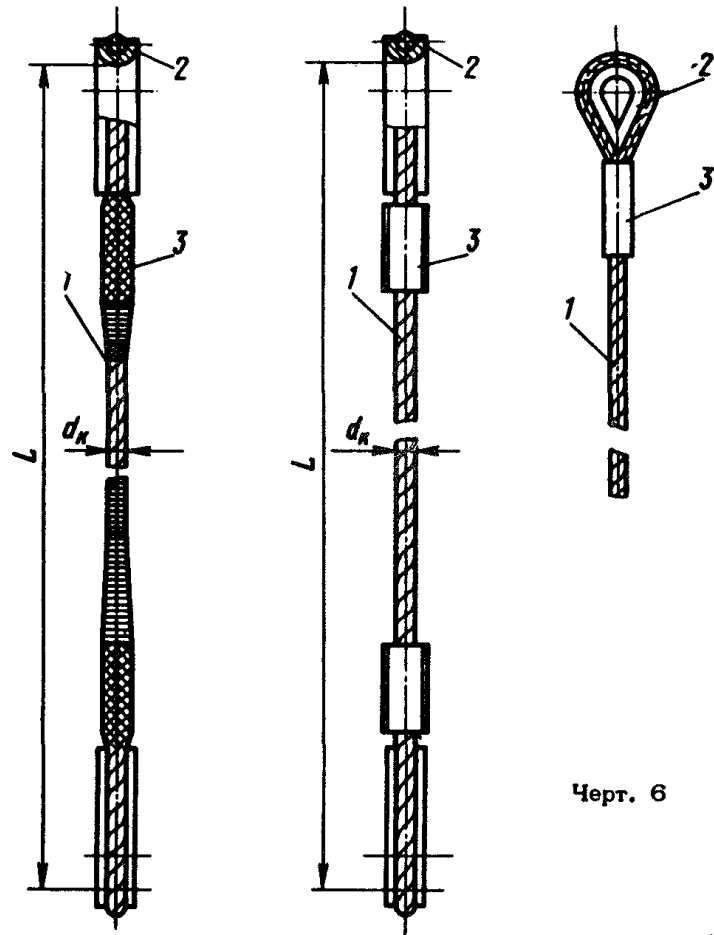

Черт. 6

Таблица 6

Обозначение	Допускаемая нагрузка, тс	Разрывное усилие ветви каната, кгс, не менее	L, мм	Поз. 1								Поз. 2	Поз. 3	
				Канат d <sub>к</sub> -Г-1-Н-160				Канат d <sub>к</sub> -Г-1-Н-180						
				ГОСТ 3071-74	ГОСТ 3079-69	ГОСТ 7668-69	ГОСТ 7679-69	ГОСТ 3071-74	ГОСТ 3079-69	ГОСТ 7668-69	ГОСТ 7679-69			
				Количество										
				1				2				Заделка конца каната		
				Диаметр каната d <sub>к</sub> , мм									Обозначение	
ВК-0,32	0,32	1920	800-5000	-				6,3		6,3			25	
ВК-0,4	0,4	2400		7,6						6,7		25; 30		

ВК-0,5	0,5	3000	1000-10000	8,5	-					8,1	8,0		
ВК-0,63	0,63	3780		-			8,9	9,0			8,1	-	34
ВК-0,8	0,8	4800	1000-15000	11,5		9,7	-	-		-	10,0		34; 40
ВК-1,0	1,0	6000		-			11,5	11,5			11,5	-	40; 45
ВК-1,25	1,25	7500	1250-16000	13,5	13,5					11,5	12,5		40; 45
ВК-1,6	1,6	9600		15,5			-	-		13,5	13,5	13,5	45
ВК-2,0	2,0	12000	1250-20000	-				15,5	15,5	15,0	15,0		45
ВК-2,5	2,5	15000		22,5	-		17,5	-	17,0	16,5	-	-	56; 75
ВК-3,2	3,2	19200	1250-20000			20,0	-		19,5		19,5		63; 75
ВК-4,0	4,0	24000		-			22,0	22,5	22,5	21,5			
ВК-5,0	5,0	30000	1600-20000		25,0			26,0	24,5	-	23,5		75; 85
ВК-6,3	6,3	37800		29,0	-		28,5			27,0	27,0		85
ВК-8,0	8,0	48000	1600-20000	33,5				31,0	-	30,5	-	30,0	85; 95
ВК-10,0	10,0	60000			35,0	-	35,0	36,5	-	33,0			95; 105
ВК-12,5	12,5	75000	2000-20000			39,5	40,0	39,5	39,0	-	-		105; 120
ВК-16,0	16,0	96000					45,0	41,5	43,0	42,0			120; 130
ВК-20,0	20,0	120000	2000-20000	50,0	-			49,0	-	46,5	47,5		130; 140
ВК-25,0	25,0	150000		66,5	-				54,0	53,5	54,5		140; 160; 180

См. приложение

Пример условного обозначения канатной ветви с допускаемой нагрузкой 1,6 тс, длиной L = 2000 мм:

Ветвь ВК-1,6/2000 ОСТ 24.090.48-79

То же, климатического исполнения ХЛ:

Ветвь ВК-1,6ХЛ/2000 ОСТ 24.090.48-79

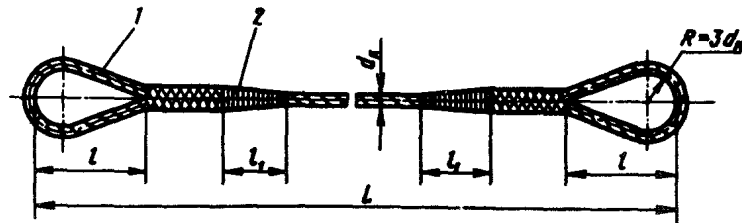

Черт. 7

Таблица 7

Размеры в мм

Обозначение	Допускаемая нагрузка, тс	Расчетное разрывное усилие ветви каната, кгс, не менее	L	l	l <sub>1</sub>	Грузоподъемность стропа при 2α = 90°, т	Проз. 1								Проз. 2	
							Канат d <sub>к</sub> -Г-1-Н-160				Канат d <sub>к</sub> -Г-1-Н-180				Проволока 1-0 по ГОСТ 3282-74	
							ГОСТ 3071-74	ГОСТ 3079-69	ГОСТ 6688-69	ГОСТ 6679-69	ГОСТ 3071-74	ГОСТ 3079-69	ГОСТ 6688-69	ГОСТ 6679-69		
							Количество								Длина раз- вертки	
											1	2				
											Диаметр каната d <sub>к</sub>					
УСК1-0,32	0,32	1920	1000-15000	200	60	0,22	-	-	-	-	-	6,3	-	1800		
УСК1-0,36	0,36	2160				0,25	-	-	-	6,7	6,3					
УСК1-0,4	0,4	2400				0,28	7,6	-	-	6,7	-					
УСК1-0,45	0,45	2700				0,32	-	-	7,6	-	-					
УСК1-0,5	0,5	3000				0,35	8,5	-	-	-	-					
УСК1-0,56	0,56	3360		240	0,40	-	-	8,5	8,1	8,0						
УСК1-0,63	0,63	3780		0,45	-	-	8,9	9,0	-	-						
УСК1-0,7	0,7	4200		0,50	-	9,7	-	-	-	8,9						
УСК1-0,8	0,8	4800		0,56	11,5	-	-	-	-	10,0						
УСК1-0,9	0,9	5400		0,63	-	-	-	9,7	-	-						
УСК1-1,0	1,0	6000	280	0,70	-	-	11,5	11,5	-	-						

УСК1-1,1	1,1	6600	2000-20000	320	90	0,78	-	-	-	-	-	11,5	-	
УСК1-1,25	1,25	7500				0,88	13,5	-	-	-	11,5	12,5		
УСК1-1,4	1,4	8400				1,00	-	13,5	13,5	13,5	-	-		
УСК1-1,6	1,6	9600				1,10	-	-	-	13,5	13,5	13,5		
УСК1-1,8	1,8	10800				1,30	15,5	15,5	15,0	15,0	-	-		
УСК1-2,0	2,0	12000				1,40	-	-	-	15,5	15,5	15,0	15,0	
УСК1-2,25	2,25	13500				1,60	-	17,0	16,5	-	-	-	16,0	
УСК1-2,5	2,5	15000				1,80	-	-	17,5	-	17,0	16,5	-	
УСК1-2,8	2,8	16800				2,00	22,5	19,5	-	-	-	18,0	18,5	
УСК1-3,2	3,2	19200				2,30	-	-	20,0	-	19,5	-	19,5	
УСК1-3,6	3,6	21600	2,55	-	21,5	-	21,0	-	20,0	-				
УСК1-4,0	4,0	24000	3000-25000	400	130	2,80	-	-	22,0	22,5	22,5	21,5	-	
УСК1-4,5	4,5	27000				3,20	24,5	-	23,5	-	-	23,0	-	22,5
УСК1-5,0	5,0	30000				3,55	-	25,0	-	26,0	24,5	-	23,5	-
УСК1-5,6	5,6	33600				4,00	-	27,0	-	-	27,0	-	25,5	26,0
УСК1-6,3	6,3	37800				4,45	29,0	-	-	28,5	-	27,0	27,0	-
УСК1-7,0	7,0	42000		5,00	-	-	29,0	-	29,0	29,0	-	28,5		
УСК1-8,0	8,0	48000		5,65	33,5	-	31,0	-	-	30,5	-	30,0		
УСК1-9,0	9,0	54000		6,36	-	-	33,0	-	33,5	33,0	-	32,5		
УСК1-10,0	10,0	60000		7,10	-	35,0	-	35,0	36,5	-	33,0	-		
УСК1-11,0	11,0	66000		7,80	38,0	-	36,5	-	-	35,0	-	35,0		
УСК1-12,5	12,5	75000	8,50	-	-	39,5	40,0	39,5	39,0	-	-			
УСК1-14,0	14,0	84000	4000-30000	500	260	9,90	44,5	43,0	-	-	-	39,5	40,0	
УСК1-16,0	16,0	96000				11,30	-	-	45,0	44,5	43,0	42,0	-	
УСК1-18,0	18,0	108000				12,70	49,0	-	46,5	-	47,0	-	45,0	
УСК1-20,0	20,0	120000				14,15	-	50,0	-	-	49,0	-	46,5	47,5
УСК1-22,5	22,5	135000				15,90	-	-	-	-	50,0	50,5	50,5	
УСК1-25,0	25,0	150000		17,70	-	-	-	-	54,0	53,5	54,5			
УСК1-28,0	28,0	168000		19,80	66,5	-	58,5	-	56,0	-	57,5			
УСК1-32,0	32,0	192000		22,60	-	-	-	-	62,0	60,5	60,0			

Пример условного обозначения универсального канатного стропа исполнения 1, с допускаемой нагрузкой 1,6 тс, длиной L = 3200 мм:  
Строп УСК1-1,6/3200 ОСТ 24.090.48-79

То же, климатического исполнения ХЛ:

Строп УСК1-1,6ХЛ/3200 ОСТ 24.090.48-79

Размеры в мм

Обозначения	Допускаемая нагрузка, тс	Расчетное разрывное усилие ветви каната, кгс, не менее	В	L	t	Грузоподъемность стропы при $2\alpha=90^\circ$ , т	Поз. 1								Поз. 2	
							Канат $d_k-G-1-N-160$				Канат $d_k-G-1-N-180$					Проволока 1-0 по ГОСТ 3282-74
							ГОСТ 3077-74	ГОСТ 3079-69	ГОСТ 8997-70	ГОСТ 6792-70	ГОСТ 3077-74	ГОСТ 3079-69	ГОСТ 8997-70	ГОСТ 6792-70		
							Количество									
1																
Диаметр каната $d_k$											Длина развертки					
УСК2-0,32	0,32	960	50	800-30000	60	0,22	-	-	-	-		-	-	-	1800	
УСК2-0,36	0,36	1080				0,25	-	-	-	-	-	-	-	-		-
УСК2-0,4	0,4	1200				0,28	-	-	-	-	-	-	-	-		-
УСК2-0,45	0,45	1350				0,32	-	-	-	-	-	-	-	-		-
УСК2-0,5	0,5	1500				0,35	-	-	-	-	-	-	-	-		-
УСК2-0,56	0,56	1680				0,40	-	-	-	-	-	-	-	-		-
УСК2-0,63	0,63	1890			0,45	-	-	-	-	-	-	-	-	-		
УСК2-0,7	0,7	2100			0,50	-	-	-	-	-	-	-	-	-		
УСК2-0,8	0,8	2400			0,56	7,6	-	-	-	-	-	-	-	-		
УСК2-0,9	0,9	2700			0,63	-	-	-	-	-	-	-	-	-		
УСК2-1,0	1,0	3000			0,70	-	-	-	-	-	-	-	-	-		
УСК2-1,1	1,1	3300			0,78	8,5	-	-	-	-	-	-	-	-		
УСК2-1,25	1,25	3750			0,88	-	-	-	-	-	-	-	-	-		
УСК2-1,4	1,4	4200			1,00	-	-	-	-	-	-	-	-	-		
УСК2-1,6	1,6	4800			1,10	11,5	-	-	-	-	-	-	-	-		
УСК2-1,8	1,8	5400			1,30	-	-	-	-	-	-	-	-	-		
УСК2-2,0	2,0	6000			1,40	-	-	-	-	-	-	-	-	-		
УСК2-2,25	2,25	6750			1,60	13,5	-	-	-	-	-	-	-	-		
УСК2-2,5	2,5	7500	200	1500-30000	130	1,80	-	-	-	-	-	-	11,5	12,5	9400	
УСК2-2,8	2,8	8400				2,00	-	13,5	-	13,5	13,5	-	-	-		-
УСК2-3,2	3,2	9600				2,30	15,5	-	-	-	-	13,5	13,5	13,5		-
УСК2-3,6	3,6	10800			2,55	-	15,5	15,0	15,0	-	-	-	-	-		
УСК2-4,0	4,0	12000			2,80	-	-	-	-	15,5	15,5	15,0	15,0	-		
УСК2-4,5	4,5	13500			3,20	-	17,0	16,5	-	-	-	-	16,0	-		
УСК2-5,0	5,0	15000			3,55	-	-	17,5	-	-	17,0	16,5	-	-		
УСК2-5,6	5,6	16800			4,00	22,5	19,5	-	18,5	-	-	18,0	-	-		
УСК2-6,3	6,3	18900			4,45	-	-	20,0	19,5	-	19,5	-	-	-		
УСК2-7,0	7,0	21000			5,00	-	21,5	-	21,0	-	-	20,0	-	-		
УСК2-8,0	8,0	24000			5,65	-	-	22,0	22,5	22,5	21,5	-	-	-		
УСК2-9,0	9,0	27000			6,36	24,5	-	23,5	-	-	23,0	-	22,5	-		
УСК2-10,0	10,0	30000			7,10	-	25,0	-	-	24,5	-	23,5	-	-		
УСК2-11,0	11,0	33000			7,80	27,0	-	25,5	-	-	25,0	-	-	-		
УСК2-12,5	12,5	37500			8,50	29,0	-	-	28,5	-	27,0	27,0	-	-		
УСК2-14,0	14,0	42000			9,90	-	-	29,0	30,0	29,0	29,0	-	28,5	-		
УСК2-16,0	16,0	48000			11,30	33,5	-	31,0	-	-	30,5	-	30,0	-		
УСК2-18,0	18,0	54000			12,70	-	-	33,0	-	33,5	33,0	-	32,5	-		
УСК2-20,0	20,0	60000	14,15	-	35,0	-	35,0	36,5	-	33,0	-	-				
УСК2-22,5	22,5	67500	15,90	-	39,0	-	-	38,0	-	36,5	37,5	-				
УСК2-25,0	25,0	75000	17,70	-	-	39,5	40,0	39,5	39,0	-	-	-				
УСК2-28,0	28,0	84000	19,80	44,5	43,0	-	-	-	-	39,5	40,0	-				
УСК2-32,0	32,0	96000	22,60	-	-	-	45,0	44,5	43,0	42,0	-	-				

Пример условного обозначения универсального канатного стропы исполнения 2, с допускаемой нагрузкой 1,6 тс, длиной L = 3200 мм:

Строп УСК2-1,6/3200 ОСТ 24.090.48-79

То же, климатического исполнения ХЛ:

Строп УСК2-1,6ХЛ/3200 ОСТ 24.090.48-79

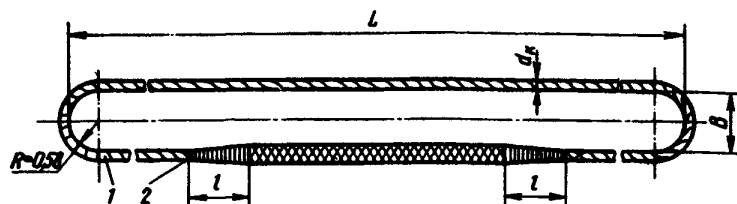

Черт. 8

2.2. Конструкция и размеры цепных стропов.

2.2.1. Конструкция и размеры стропов типа 1СЦ должны соответствовать указанным на черт. 9 и в табл. 9.

2.2.2. Конструкция и размеры стропов типа 2СЦ должны соответствовать указанным на черт. 10 и в табл. 10.

2.2.3. Конструкция и размеры стропов типа 3СЦ должны соответствовать указанным на черт. 11 и 12 и в табл. 11 и 12.

2.2.4. Конструкция и размеры стропов типа 4СЦ должны соответствовать указанным на черт. 13 и в табл. 13.

2.2.5. Конструкция и размеры стропов типа СЦ2вз должны соответствовать указанным на черт. 14 и в табл. 14.

2.2.6. Конструкция и размеры стропов типа УСЦ должны соответствовать указанным на черт. 15 и в табл. 15.

2.2.7. Конструкция и размеры цепных ветвей должны соответствовать указанным на черт. 16 и в табл. 16.

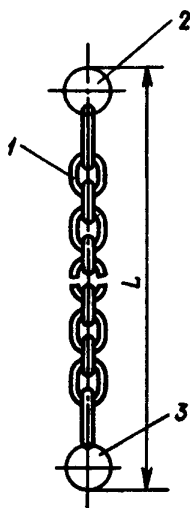

Черт. 9

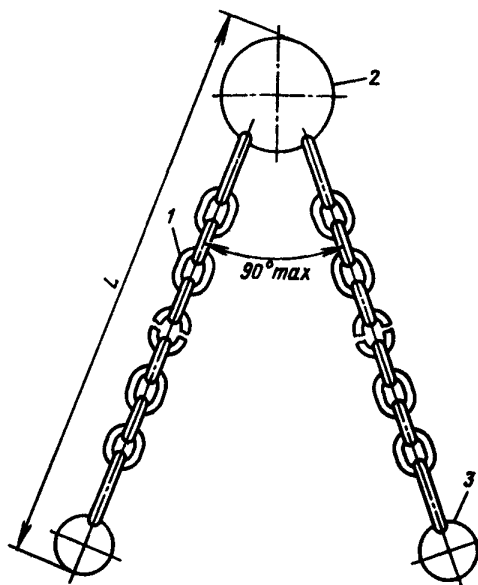

Черт. 10

Таблица 9

Обозначения	Допускаемая нагрузка, тс	L, мм	Поз. 1 цепная ветвь	Поз. 2			Поз. 3			
				Звенья по ОСТ 24.090.48-79						
				Ов1	Ов2	Ров	К1	К2	К3	Кр
				Количество						
1										
Обозначения										
1СЦ-0,4	0,4	900-3600	ВЦ-0,4	Ов1-0,4	Ов2-0,4	Ров-0,4	К1-0,4	К2-0,4	К3-0,4	Кр-0,4
1СЦ-0,5	0,5	1100-4100	ВЦ-0,5	Ов1-0,5	Ов2-0,5	Ров-0,5	К1-0,5	К2-0,5	К3-0,5	Кр-0,5
1СЦ-0,63	0,63		ВЦ-0,63	Ов1-0,63	Ов2-0,63	Ров-0,63	К1-0,63	К2-0,63	К3-0,63	Кр-0,63
1СЦ-0,8	0,8	1100-4300	ВЦ-0,8	Ов1-0,8	Ов2-0,8	Ров-0,8	К1-0,8	К2-0,8	К3-0,8	Кр-0,8
1СЦ-1,0	1,0	1100-5100	ВЦ-1,0	Ов1-1,0	Ов2-1,0	Ров-1,0	К1-1,0	К2-1,0	К3-1,0	Кр-1,0
1СЦ-1,25	1,25	1400-5200	ВЦ-1,25	Ов1-1,25	Ов2-1,25	Ров-1,25	К1-1,25	К2-1,25	К3-1,25	Кр-1,25
1СЦ-1,6	1,6	1400-6200	ВЦ-1,6	Ов1-1,6	Ов2-1,6	Ров-1,6	К1-1,6	К2-1,6	К3-1,6	Кр-1,6
1СЦ-2,0	2,0		ВЦ-2,0	Ов1-2,0	Ов2-2,0	Ров-2,0	К1-2,0	К2-2,0	К3-2,0	Кр-2,0
1СЦ-2,5	2,5		ВЦ-2,5	Ов1-2,5	Ов2-2,5	Ров-2,5	К1-2,5	К2-2,5	К3-2,5	
1СЦ-3,2	3,2	1500-8300	ВЦ-3,2	Ов1-3,2	Ов2-3,2	Ров-3,2	К1-3,2	К2-3,2	К3-3,2	
1СЦ-4,0	4,0		ВЦ-4,0	Ов1-4,0	Ов2-4,0	Ров-4,0	К1-4,0	К2-4,0	К3-4,0	
1СЦ-5,0	5,0	1600-10300	ВЦ-5,0	Ов1-5,0	Ов2-5,0	Ров-5,0	К1-5,0	К2-5,0	К3-5,0	
1СЦ-6,3	6,3	2000-10400	ВЦ-6,3	Ов1-6,3	Ов2-6,3	Ров-6,3	К1-6,3			-
1СЦ-8,0	8,0		ВЦ-8,0	Ов1-8,0	Ов2-8,0	Ров-8,0	К1-8,0			
1СЦ-10,0	10,0		ВЦ-10,0	Ов1-10,0	Ов2-10,0	Ров-10,0	К1-10,0	-	-	
1СЦ-12,5	12,5	2600-12600	ВЦ-12,5	Ов1-12,5	Ов2-12,5	Ров-12,5	К1-12,5			
1СЦ-16,0	16,0		ВЦ-16,0	Ов1-16,0	Ов2-16,0	Ров-16,0	К1-16,0			
1СЦ-20,0	20,0		ВЦ-20,0	Ов1-20,0	Ов2-20,0	Ров-20,0	К1-20,0			

Пример условного обозначения одноветвевый цепной строп с допускаемой нагрузкой 1,6 тс, звеном для навешивания стропы Ов1-1,6, звеном для захвата груза К1-1,6, длиной L = 2000 мм:

Строп 1СЦ - 1,6/06-1,6/К1-1,6/2000 ОСТ 24.090.48-79

Таблица 10

Обозначения	Допускаемая нагрузка, тс	L, мм	Поз. 1 Цепная ветвь	Поз. 2							Поз. 3			
				Звенья по ОСТ 24.090.48-79										
				Рт1	Рт2	Рт3	Ров	Ов1	Ов2	Т	К1	К2	К3	Кр
				Количество										
				2	1							2		
Обозначение														
2СЦ-0,4	0,4	900-3600	ВЦ-0,4				Ров-0,4	Ов1-0,4	Ов2-0,4	Т-0,4	К1-0,32	К2-0,4	К3-0,4	Кр-0,32
2СЦ-0,5	0,5			Рт1-0,63	Рт2-0,63	-	Ров-0,5	Ов1-0,5	Ов2-0,5	Т-0,5	К1-0,4			Кр-0,4
2СЦ-0,63	0,63	1100-4100	ВЦ-0,5				Ров-0,63	Ов1-0,63	Ов2-0,63	Т-0,63	К1-0,5	К2-0,5	К3-0,5	Кр-0,5
2СЦ-0,8	0,8			Рт1-0,8	Рт2-0,8		Ров-0,8	Ов1-0,8	Ов2-0,8	Т-0,8	К1-0,63	К2-0,63	К3-0,63	Кр-0,63
2СЦ-1,0	1,0	1100-4300	ВЦ-0,8	Рт1-1,0	Рт2-1,0	Рт3-1,25	Ров-1,0	Ов1-1,0	Ов2-1,0	Т-1,0	К1-0,8	К2-0,8	К3-0,8	Кр-0,8
2СЦ-1,25	1,25			1100-5100	ВЦ-1,0		Рт1-1,25	Рт2-1,25	Ров-1,25	Ов1-1,25	Ов2-1,25	Т-1,25	К1-1,0	К2-1,0
2СЦ-1,6	1,6	1400-5200	ВЦ-1,25	Рт1-1,6	Рт2-1,6	Рт3-1,6	Ров-1,6	Ов1-1,6	Ов2-1,6	Т-1,6	К1-1,25	К2-1,25	К3-1,25	Кр-1,25
2СЦ-2,0	2,0	1400-6200	ВЦ-1,6	Рт1-2,0	Рт2-2,0	Рт3-2,0	Ров-2,0	Ов1-2,0	Ов2-2,0	Т-2,0	К1-1,6	К2-1,6	К3-1,6	Кр-1,6
2СЦ-2,5	2,5		ВЦ-2,0	Рт1-2,5	Рт2-2,5	Рт3-2,5	Ров-2,5	Ов1-2,5	Ов2-2,5	Т-2,5	К1-2,0	К2-2,0	К3-2,0	Кр-2,0
2СЦ-3,2	3,2		ВЦ-2,5	Рт1-3,2	Рт2-3,2	Рт3-3,2	Ров-3,2	Ов1-3,2	Ов2-3,2	Т-3,2	К1-2,5	К2-2,5	К3-2,5	
2СЦ-4,0	4,0	1500-8300	ВЦ-3,2	Рт1-4,0	Рт2-4,0	Рт3-4,0	Ров-4,0	Ов1-4,0	Ов2-4,0	Т-4,0	К1-3,2	К2-3,2	К3-3,2	
2СЦ-5,0	5,0		ВЦ-4,0	Рт1-5,0	Рт2-5,0	Рт3-5,0	Ров-5,0	Ов1-5,0	Ов2-5,0	Т-5,0	К1-4,0	К2-4,0	К3-4,0	
2СЦ-6,3	6,3	1600-10300	ВЦ-5,0	Рт1-6,3	Рт2-6,3	Рт3-6,3	Ров-6,3	Ов1-6,3	Ов2-6,3	Т-6,3	К1-5,0	К2-5,0	К3-5,0	
2СЦ-8,0	8,0	2000-10400	ВЦ-6,3	Рт1-8,0	Рт2-8,0	Рт3-8,0	Ров-8,0	Ов1-8,0	Ов2-8,0	Т-8,0	К1-6,3			-
2СЦ-10,0	10,0		ВЦ-8,0	Рт1-10,0	Рт2-10,0	Рт3-10,0	Ров-10,0	Ов1-10,0	Ов2-10,0	Т-10,0	К1-8,0			
2СЦ-12,5	12,5		ВЦ-10,0	Рт1-12,5	Рт2-12,5	Рт3-12,5	Ров-12,5	Ов1-12,5	Ов2-12,5	Т-12,5	К1-10,0	-	-	
2СЦ-16,0	16,0	2600-12600	ВЦ-12,5	Рт1-16,0	Рт2-16,0	Рт3-16,0	Ров-16,0	Ов1-16,0	Ов2-16,0	Т-16,0	К1-12,5			
2СЦ-20,0	20,0		ВЦ-16,0	Рт1-20,0	Рт2-20,0	Рт3-20,0	Ров-20,0	Ов1-20,0	Ов2-20,0	Т-20,0	К1-16,0			
2СЦ-25,0	25,0		ВЦ-20,0	-	-	Рт3-25,0	-	-	-	Т-25,0	К1-20,0			

Пример условного обозначения двухветвевое цепного стропа с допускаемой нагрузкой 1,6 тс, звеном для навешивания стропа Рт1-1,6, звеном для захвата груза К1-1,25, длиной L = 2000 мм:

Строп 2СЦ-1,6/Рт1-1,6/К1-1,25/2000 ОСТ 24.090.48-79

Таблица 11

Обозначения	Допускаемая нагрузка, тс	L, мм	Поз. 1 Цепная ветвь	Поз. 2		Поз. 3			
				Звенья по ОСТ 24.090.49-79					
				Ов2	Ров	К1	К2	К3	Кр
				Количество					
				3	1	3			
Обозначения									
ЗСЦ-0,4	0,4	900-3600	ВЦ-0,4	Ов2-0,4	Ров-0,4	К1-0,32	К2-0,4	К3-0,4	Кр-0,32
ЗСЦ-0,5	0,5			Ов2-0,5	Ров-0,5				
ЗСЦ-0,63	0,63			Ов2-0,63	Ров-0,63				
ЗСЦ-0,8	0,8			Ов2-0,8	Ров-0,8	К1-0,4	Кр-0,4		
ЗСЦ-1,0	1,0	1200-4200	ВЦ-0,5	Ов2-1,0	Ров-1,0	К1-0,5	К2-0,5	К3-0,5	Кр-0,5
ЗСЦ-1,25	1,25		ВЦ-0,63	Ов2-1,25	Ров-1,25	К1-0,63	К2-0,63	К3-0,63	Кр-0,63
ЗСЦ-1,6	1,6	1200-4400	ВЦ-0,8	Ов2-1,6	Ров-1,6	К1-0,8	К2-0,8	К3-0,8	Кр-0,8
ЗСЦ-2,0	2,0	1300-5300	ВЦ-1,0	Ов2-2,0	Ров-2,0	К1-1,0	К2-1,0	К3-1,0	Кр-1,0
ЗСЦ-2,5	2,5	1600-5300	ВЦ-1,25	Ов2-2,5	Ров-2,5	К1-1,25	К2-1,25	К3-1,25	Кр-1,25
ЗСЦ-3,2	3,2	1600-6300	ВЦ-1,6	Ов2-3,2	Ров-3,2	К1-1,6	К2-1,6	К3-1,6	Кр-1,6
ЗСЦ-4,0	4,0		ВЦ-2,0	Ов2-4,0	Ров-4,0	К1-2,0	К2-2,0	К3-2,0	Кр-2,0
ЗСЦ-5,0	5,0		ВЦ-2,5	Ов2-5,0	Ров-5,0	К1-2,5	К2-2,5	К3-2,5	
ЗСЦ-6,3	6,3	1700-8500	ВЦ-3,2	Ов2-6,3	Ров-6,3	К1-3,2	К2-3,2	К3-3,2	
ЗСЦ-8,0	8,0		ВЦ-4,0	Ов2-8,0	Ров-8,0	К1-4,0	К2-4,0	К3-4,0	
ЗСЦ-10,0	10,0	1800-10600	ВЦ-5,0	Ов2-10,0	Ров-10,0	К1-5,0	К2-5,0	К3-5,0	
ЗСЦ-12,5	12,5	2300-10700	ВЦ-6,3	Ов2-12,5	Ров-12,5	К1-6,3			-
ЗСЦ-16,0	16,0		ВЦ-8,0	Ов2-16,0	Ров-16,0	К1-8,0			
ЗСЦ-20,0	20,0		ВЦ-10,0	Ов2-20,0	Ров-20,0	К1-10,0	-	-	
ЗСЦ-25,0	25,0	3000-13000	ВЦ-12,5	-	-	К1-12,5			
ЗСЦ-32,0	32,0		ВЦ-16,0	-	-	К1-16,0			

Пример условного обозначения трехветвевго цепного стропа с допускаемой нагрузкой 1,6 тс, звеном для навешивания стропа Ов2-1,6, звеном захвата груза К1-0,8, длиной L = 2000 мм:

Строп ЗСЦ-1,6/Ов2-1,6/К1-0,8/2000 ОСТ 24.090.48-79





Таблица 12

Обозначения	Допускаемая нагрузка, тс	L, мм	Поз. 1 Цепная ветвь	Поз. 2			Поз. 3
				Звенья			
				Ров	Ов 1	Ов 2	
				Копи			
				3	1	3	
Обозначение							
ЗСП-0,4	0,4	900-3600	ВЦ-0,4	Ров-0,4	Ов 1-0,4	Ов 2-0,4	К1-0,32
ЗСП-0,5	0,5			Ров-0,5	Ов 1-0,5	Ов 2-0,5	
ЗСП-0,63	0,63			Ров-0,63	Ов 1-0,63	Ов 2-0,63	
ЗСП-0,8	0,8			Ров-0,8	Ов 1-0,8	Ов 2-0,8	
ЗСП-1,0	1,0	1200-4200	ВЦ-0,5	Ров-1,0	Ов 1-1,0	Ов 2-1,0	К1-0,5
ЗСП-1,25	1,25		ВЦ-0,63	Ров-1,25	Ов 1-1,25	Ов 2-1,25	К1-0,63
ЗСП-1,6	1,6	1200-4400	ВЦ-0,8	Ров-1,6	Ов 1-1,6	Ов 2-1,6	К1-0,8
ЗСП-2,0	2,0	1300-5300	ВЦ-1,0	Ров-2,0	Ов 1-2,0	Ов 2-2,0	К1-1,0
ЗСП-2,5	2,5	1600-5300	ВЦ-1,25	Ров-2,5	Ов 1-2,5	Ов 2-2,5	К1-1,25
ЗСП-3,2	3,2	1600-6300	ВЦ-1,6	Ров-3,2	Ов 1-3,2	Ов 2-3,2	К1-1,6
ЗСП-4,0	4,0		ВЦ-2,0	Ров-4,0	Ов 1-4,0	Ов 2-4,0	К1-2,0
ЗСП-5,0	5,0		ВЦ-2,5	Ров-5,0	Ов 1-5,0	Ов 2-5,0	К1-2,5
ЗСП-6,3	6,3		ВЦ-3,2	Ров-6,3	Ов 1-6,3	Ов 2-6,3	К1-3,2
ЗСП-8,0	8,0	1700-8500	ВЦ-4,0	Ров-8,0	Ов 1-8,0	Ов 2-8,0	К1-4,0
ЗСП-10,0	10,0		ВЦ-5,0	Ров-10,0	Ов 1-10,0	Ов 2-10,0	К1-5,0
ЗСП-12,5	12,5	2300-10700	ВЦ-6,3	Ров-12,5	Ов 1-12,5	Ов 2-12,5	К1-6,3
ЗСП-16,0	16,0		ВЦ-8,0	Ров-16,0	Ов 1-16,0	Ов 2-16,0	К1-8,0
ЗСП-20,0	20,0		ВЦ-10,0	Ров-20,0	Ов 1-20,0	Ов 2-20,0	К1-10,0
ЗСП-25,0	25,0		3000-13000	ВЦ-12,5	-	-	-
ЗСП-32,0	32,0		ВЦ-16,0	-	-	-	К1-16,0

Пример условного обозначения трехветвевго цепного стропа с допускаемой нагрузкой 1,6 тс, звеном для навешивания стропа Ов2-1,6, переходным звеном Ов 1-1,25, звеном для захвата груза К1-0,8, L = 2000 мм: Строп ЗСП-1,6/Ов2-1,6/Ов1-1,25/

Поз. 3			Поз. 4				Поз. 5
по ОСТ 24.090.48-79							
К2	К3	Кр	Рт1	Рт3	Ов 1	Т	О
число							
3			1				1
чтение							
К2-0,4	К3-0,4	Кр-0,32	-	-	Ов 1-0,4	Т-0,4	О-0,4
			Рт1-0,63				
К2-0,5	К3-0,5	Кр-0,5	Рт1-0,8	Рт3-1,25	Ов 1-0,5	Т-0,5	О-0,5
					Ов 1-0,63	Т-0,63	О-0,63
К2-0,63	К3-0,63	Кр-0,63	Рт1-1,0	Рт3-1,25	Ов 1-0,8	Т-0,8	О-0,8
К2-0,8	К3-0,8	Кр-0,8	Рт1-1,25		Ов 1-1,0	Т-1,0	О-1,0
К2-1,0	К3-1,0	Кр-1,0	Рт1-1,6	Рт3-1,6	Ов 1-1,25	Т-1,25	О-1,25
К2-1,25	К3-1,25	Кр-1,25	Рт1-2,0		Рт3-2,0	Ов 1-1,6	Т-1,6
К2-1,6	К3-1,6	Кр-1,6	Рт1-2,5	Рт3-2,5	Ов 1-2,0	Т-2,0	О-2,0
К2-2,0	К3-2,0	Кр-2,0	Рт1-3,2		Рт3-3,2	Ов 1-2,5	Т-2,5
К2-2,5	К3-2,5	-	Рт1-4,0	Рт3-4,0	Ов 1-3,2	Т-3,2	О-3,2
К2-3,2	К3-3,2		Рт1-5,0		Рт3-5,0	Ов 1-4,0	Т-4,0
К2-4,0	К3-4,0	-	Рт1-6,3	Рт3-6,3	Ов 1-5,0	Т-5,0	О-5,0
К2-5,0	К3-5,0		Рт1-8,0		Рт3-8,0	Ов 1-6,3	Т-6,3
-	-	-	Рт1-10,0	Рт3-10,0	Ов 1-8,0	Т-8,0	О-8,0
			Рт1-12,5		Рт3-12,5	Ов 1-10,0	Т-10,0
-	-	-	Рт1-16,0	Рт3-16,0	Ов 1-12,5	Т-12,5	О-12,5
			Рт1-20,0		Рт3-20,0	Ов 1-16,0	Т-16,0
-	-	-	-	Рт3-25,0	Ов 1-20,0	Т-20,0	О-20,0
			-		Т-25,0	О-25,0	

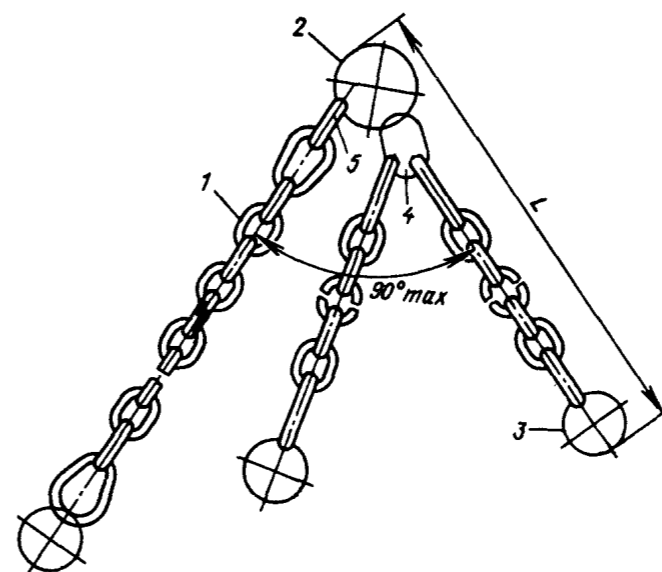
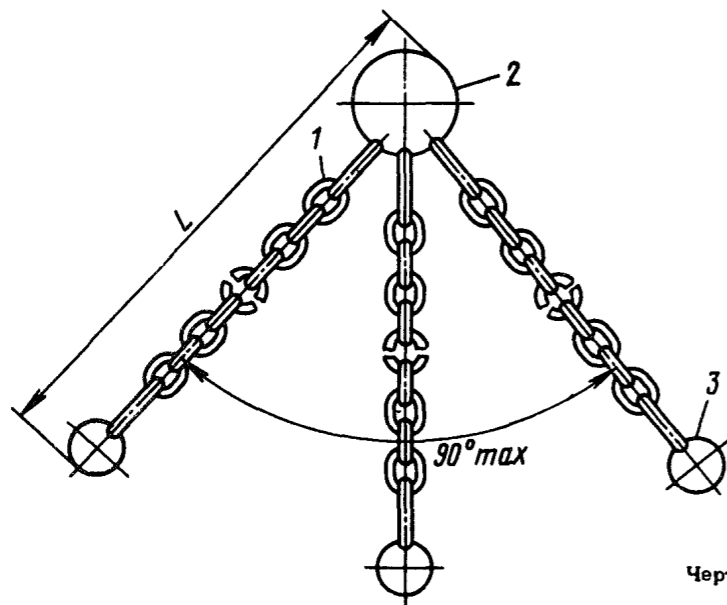
швивания стропа Ов2-1,6, переходным звеном Ов 1-1,25, звеном для захвата груза К1-0,8, L = 2000 мм: К1-0,8/2000 ОСТ 24.090.48-79

Обозначения	Допускаемая нагрузка, тс	L, мм	Поз. 1 цепная ветвь	Поз. 2					
				Звенья по					
				Рт-1	Рт-2	Рт-3	Ров	Ов1	Ов2
				Количество					
			4	1					
Обозначения									
4СЦ-0,4	0,4	900-3600	ВЦ-0,4				Ров-0,4	Ов1-0,4	Ов2-0,4
4СЦ-0,5	0,5			Рт1-0,63	Рт2-0,63	-	Ров-0,5	Ов1-0,5	Ов2-0,5
4СЦ-0,63	0,63						Ров-0,63	Ов1-0,63	Ов2-0,63
4СЦ-0,8	0,8			Рт1-0,8	Рт2-0,8	Рт3-1,25	Ров-0,8	Ов1-0,8	Ов2-0,8
4СЦ-1,0	1,0			Рт1-1,0	Рт2-1,0		Ров-1,0	Ов1-1,0	Ов2-1,0
4СЦ-1,25	1,25	1200-4200	ВЦ-0,5	Рт1-1,25	Рт2-1,25		Ров-1,25	Ов1-1,25	Ов2-1,25
4СЦ-1,6	1,6		ВЦ-0,63	Рт1-1,6	Рт2-1,6	Рт3-1,6	Ров-1,6	Ов1-1,6	Ов2-1,6
4СЦ-2,0	2,0	1300-4500	ВЦ-0,8	Рт1-2,0	Рт2-2,0	Рт3-2,0	Ров-2,0	Ов1-2,0	Ов2-2,0
4СЦ-2,5	2,5	1300-5300	ВЦ-1,0	Рт1-2,5	Рт2-2,5	Рт3-2,5	Ров-2,5	Ов1-2,5	Ов2-2,5
4СЦ-3,2	3,2	1600-5300	ВЦ-1,25	Рт1-3,2	Рт2-3,2	Рт3-3,2	Ров-3,2	Ов1-3,2	Ов2-3,2
4СЦ-4,0	4,0	1600-6400	ВЦ-1,6	Рт1-4,0	Рт2-4,0	Рт3-4,0	Ров-4,0	Ов1-4,0	Ов2-4,0
4СЦ-5,0	5,0		ВЦ-2,0	Рт1-5,0	Рт2-5,0	Рт3-5,0	Ров-5,0	Ов1-5,0	Ов2-5,0
4СЦ-6,3	6,3		ВЦ-2,5	Рт1-6,3	Рт2-6,3	Рт3-6,3	Ров-6,3	Ов1-6,3	Ов2-6,3
4СЦ-8,0	8,0	1800-8500	ВЦ-3,2	Рт1-8,0	Рт2-8,0	Рт3-8,0	Ров-8,0	Ов1-8,0	Ов2-8,0
4СЦ-10,0	10,0		ВЦ-4,0	Рт1-10,0	Рт2-10,0	Рт3-10,0	Ров-10,0	Ов1-10,0	Ов2-10,0
4СЦ-12,5	12,5	1900-10600	ВЦ-5,0	Рт1-12,5	Рт2-12,5	Рт3-12,5	Ров-12,5	Ов1-12,5	Ов2-12,5
4СЦ-16,0	16,0	2300-10700	ВЦ-6,3	Рт1-16,0	Рт2-16,0	Рт3-16,0	Ров-16,0	Ов1-16,0	Ов2-16,0
4СЦ-20,0	20,0		ВЦ-8,0			Рт3-20,0	Ров-20,0	Ов1-20,0	Ов2-20,0
4СЦ-25,0	25,0		ВЦ-10,0	-	-	Рт3-25,0	-	-	-
4СЦ-32,0	32,0	3000-13000	ВЦ-12,5				-	-	-

Пример условного обозначения четырехветвевый цепной строп с допускаемой нагрузкой 1,6 тс, звеном для навешивания груза Рт1-1,6, переходным звеном для захвата груза К1-0,63, длиной L = 2000 мм:  
Строп 4СЦ-1,6/РТ-1,6/Ов1-1,25/К1-0,63/2000

Таблица 13

Поз. 2	Поз. 3				Поз. 4			
ОСТ 24.090.49-79								
Т	К1	К2	К3	Кр	Рт1	Рт3	Ов1	Т
число								
1	4				2			
число								
Т-0,4								
Т-0,5							Ов1-0,4	Т-0,4
Т-0,63	К1-0,32	К2-0,4	К3-0,4	Кр-0,32	Рт1-0,63		Ов1-0,5	Т-0,5
Т-0,8							Ов1-0,63	Т-0,63
Т-1,0	К1-0,4			Кр-0,4	Рт1-0,8		Ов1-0,8	Т-0,8
Т-1,25	К1-0,5	К2-0,5	К3-0,5	Кр-0,5	Рт1-1,0	Рт3-1,25	Ов1-1,0	Т-1,0
Т-1,6	К1-0,63	К2-0,63	К3-0,63	Кр-0,63	Рт1-1,25		Ов1-1,25	Т-1,25
Т-2,0	К1-0,8	К2-0,8	К3-0,8	Кр-0,8	Рт1-1,6	Рт3-1,6	Ов1-1,6	Т-1,6
Т-2,5	К1-1,0	К2-1,0	К3-1,0	Кр-1,0	Рт1-2,0	Рт3-2,0	Ов1-2,0	Т-2,0
Т-3,2	К1-1,25	К2-1,25	К3-1,25	Кр-1,25	Рт1-2,5	Рт3-2,5	Ов1-2,5	Т-2,5
Т-4,0	К1-1,6	К2-1,6	К3-1,6	Кр-1,6	Рт1-3,2	Рт3-3,2	Ов1-3,2	Т-3,2
Т-5,0	К1-2,0	К2-2,0	К3-2,0	Кр-2,0	Рт1-4,0	Рт3-4,0	Ов1-4,0	Т-4,0
Т-6,3	К1-2,5	К2-2,5	К3-2,5	-	Рт1-5,0	Рт3-5,0	Ов1-5,0	Т-5,0
Т-8,0	К1-3,2	К2-3,2	К3-3,2		Рт1-6,3	Рт3-6,3	Ов1-6,3	Т-6,3
Т-10,0	К1-4,0	К2-4,0	К3-4,0		Рт1-8,0	Рт3-8,0	Ов1-8,0	Т-8,0
Т-12,5	К1-5,0	К2-5,0	К3-5,0		Рт1-10,0	Рт3-10,0	Ов1-10,0	Т-10,0
Т-16,0	К1-6,3				Рт1-12,5	Рт3-12,5	Ов1-12,5	Т-12,5
Т-20,0	К1-8,0			Рт1-16,0	Рт3-16,0	Ов1-16,0	Т-16,0	
Т-25,0	К1-10,0			Рт1-20,0	Рт3-20,0	Ов1-20,0	Т-20,0	
Т-32,0	К1-12,5			-	Рт3-25,0	-	Т-25,0	

вания груза Рт1-1,6, переходным звеном для захвата груза К1-0,63, длиной L = 2000 мм:  
ОСТ 24.090.48-79

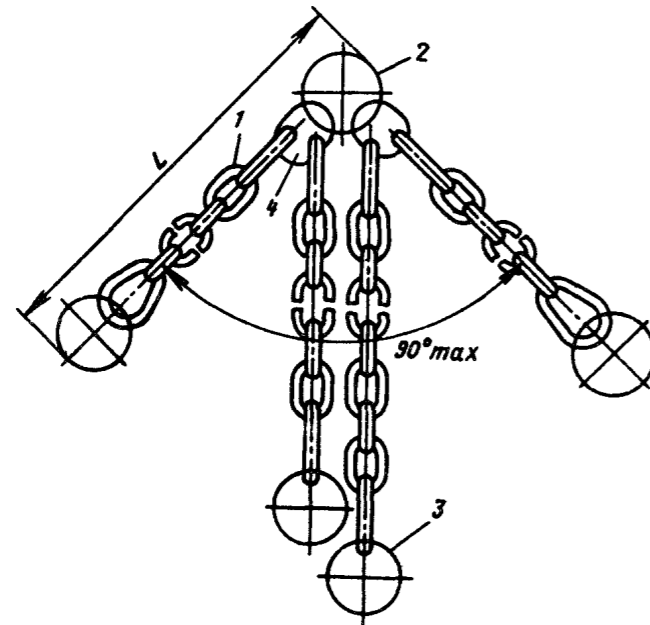

Черт. 13

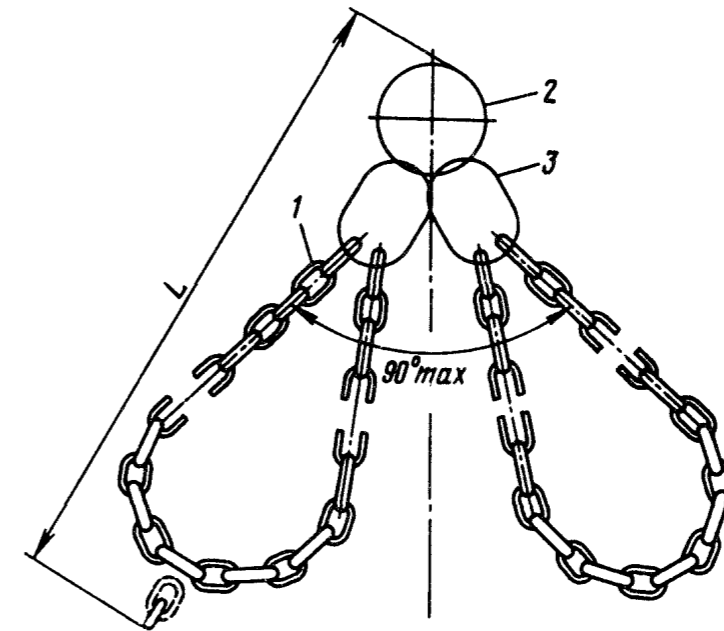

Черт. 14

Таблица 14

Обозначения	Допускаемая нагрузка, тс	L, мм	Поз. 1 Цепная ветвь	Поз. 2				Обозначения
				Звенья				
				Рг1	Рг2	Рг3	Ров	
				Количество				
			2	1				
СЦ2вз-0,4	0,4	900-3600	ВЦ-0,4	Рг1-0,63	Рг2-0,63	-	Ров-0,4	
СЦ2вз-0,5	0,5						Ров-0,5	
СЦ2вз-0,63	0,63			Ров-0,63				
СЦ2вз-0,8	0,8			Рг1-0,8	Рг2-0,8	Рг3-1,25	Ров-0,8	
СЦ2вз-1,0	1,0			Рг1-1,0	Рг2-1,0		Ров-1,0	
СЦ2вз-1,25	1,25	1200-4200	ВЦ-0,5	Рг1-1,25	Рг2-1,25	-	Ров-1,25	
СЦ2вз-1,6	1,6		ВЦ-0,63	Рг1-1,6	Рг2-1,6	Рг3-1,6	Ров-1,6	
СЦ2вз-2,0	2,0	1300-4500	ВЦ-0,8	Рг1-2,0	Рг2-2,0	Рг3-2,0	Ров-2,0	
СЦ2вз-2,5	2,5	1300-5300	ВЦ-1,0	Рг1-2,5	Рг2-2,5	Рг3-2,5	Ров-2,5	
СЦ2вз-3,2	3,2	1600-5300	ВЦ-1,2	Рг1-3,2	Рг2-3,2	Рг3-3,2	Ров-3,2	
СЦ2вз-4,0	4,0	1600-6400	ВЦ-1,6	Рг1-4,0	Рг2-4,0	Рг3-4,0	Ров-4,0	
СЦ2вз-5,0	5,0		ВЦ-2,0	Рг1-5,0	Рг2-5,0	Рг3-5,0	Ров-5,0	
СЦ2вз-6,3	6,3		ВЦ-2,5	Рг1-6,3	Рг2-6,3	Рг3-6,3	Ров-6,3	
СЦ2вз-8,0	8,0		1800-8500	ВЦ-3,2	Рг1-8,0	Рг2-8,0	Рг3-8,0	Ров-8,0
СЦ2вз-10,0	10,0	ВЦ-4,0		Рг1-10,0	Рг2-10,0	Рг3-10,0	Ров-10,0	
СЦ2вз-12,5	12,5	1900-10600	ВЦ-5,0	Рг1-12,5	Рг2-12,5	Рг3-12,5	Ров-12,5	
СЦ2вз-16,0	16,0	2300-10700	ВЦ-6,3	Рг1-16,0	Рг2-16,0	Рг3-16,0	Ров-16,0	
СЦ2вз-20,0	20,0		ВЦ-8,0	-	-	Рг3-20,0	Ров-20,0	
СЦ2вз-25,0	25,0		ВЦ-10,0	-	-	-	-	
СЦ3вз-32,0	32,0	3000-13000	ВЦ-12,5	-	-	-	-	

Пример условного обозначения цепного стропа с двумя замкнутыми ветвями с допускаемой нагрузкой 1,6 тс, Строп СЦ2вз-1,6/Рг1-1,6/Ов1-1,25/2000

Поз. 2			Поз. 3			
по ОСТ 24.090.49-79						
Ов1	Ов2	Т	Рг1	Рг3	Ов1	Т
число			число			
1			2			
чения						
Ов1-0,4	Ов2-0,4	Т-0,4	-	-	Ов1-0,4	Т-0,4
Ов1-0,5	Ов2-0,5	Т-0,5	Рг1-0,63	-	Ов1-0,5	Т-0,5
Ов1-0,63	Ов2-0,63	Т-0,63			Ов1-0,63	Т-0,63
Ов1-0,8	Ов2-0,8	Т-0,8			Ов1-0,8	Т-0,8
Ов1-1,0	Ов2-1,0	Т-1,0	Рг1-0,8	Рг3-1,25	Ов1-1,0	Т-1,0
Ов1-1,25	Ов2-1,25	Т-1,25	Рг1-1,0		Ов1-1,25	Т-1,25
Ов1-1,6	Ов2-1,6	Т-1,6	Рг1-1,25	Рг3-1,6	Ов1-1,6	Т-1,6
Ов1-2,0	Ов2-2,0	Т-2,0	Рг1-1,6		Ов1-2,0	Т-2,0
Ов1-2,5	Ов2-2,5	Т-2,5	Рг1-2,0	Рг3-2,0	Ов1-2,5	Т-2,5
Ов1-3,2	Ов2-3,2	Т-3,2	Рг1-2,5	Рг3-2,5	Ов1-3,2	Т-3,2
Ов1-4,0	Ов2-4,0	Т-4,0	Рг1-3,2	Рг3-3,2	Ов1-4,0	Т-4,0
Ов1-5,0	Ов2-5,0	Т-5,0	Рг1-4,0	Рг3-4,0	Ов1-5,0	Т-5,0
Ов1-6,3	Ов2-6,3	Т-6,3	Рг1-5,0	Рг3-5,0	Ов1-6,3	Т-6,3
Ов1-8,0	Ов2-8,0	Т-8,0	Рг1-6,3	Рг3-6,3	Ов1-8,0	Т-8,0
Ов1-10,0	Ов2-10,0	Т-10,0	Рг1-8,0	Рг3-8,0	Ов1-10,0	Т-10,0
Ов1-12,5	Ов2-12,5	Т-12,5	Рг1-10,0	Рг3-10,0	Ов1-12,5	Т-12,5
Ов1-16,0	Ов2-16,0	Т-16,0	Рг1-12,5	Рг3-12,5	Ов1-16,0	Т-16,0
Ов1-20,0	Ов2-20,0	Т-20,0	Рг1-16,0	Рг3-16,0	Ов1-20,0	Т-20,0
-	-	Т-25,0	-	Рг3-20,0	Ов1-20,0	Т-20,0
-	-	Т-32,0	-	Рг3-25,0	-	Т-25,0

переходным звеном Ов1-1,25, длиной L = 2000 мм: ОСТ 24.090.48-79

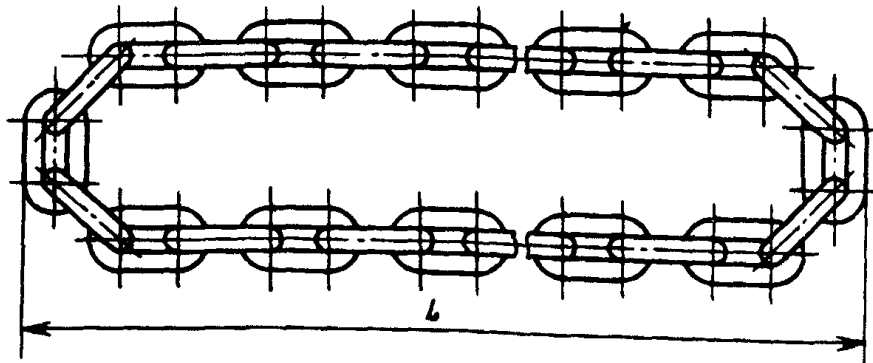

Черт. 15

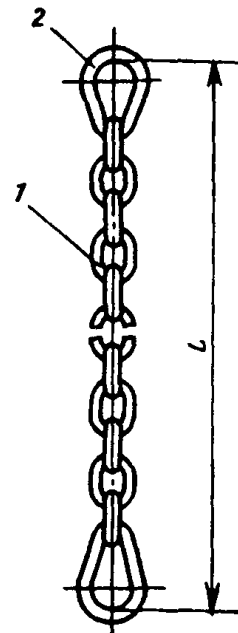

Черт. 16

Таблица 15

Обозначения	Допускаемая нагрузка, тс	L, мм	Цепь по		
			ГОСТ 2319-70	ГОСТ 7070-75	
			Количество		
			1		
Обозначения					
УСП-0,4	0,4	900-3600	СН6х19	-	
УСП-0,5	0,5				
УСП-0,63	0,63				
УСП-0,8	0,8	1100-4100	СН8х23	-	
УСП-1,0	1,0				
УСП-1,25	1,25				
УСП-1,6	1,6	1400-5200	СН10х28	1-11х33	
УСП-2,0	2,0			СН13х36	1-13х34
УСП-2,5	2,5				СН16х44
УСП-3,2	3,2	1500-8300	1-17х44		
УСП-4,0	4,0		-	1-19х50	
УСП-5,0	5,0			2000-10400	1-22х57
УСП-6,3	6,3	СН25х65			1-25х65
УСП-8,0	8,0		СН28х73		1-28х73
УСП-10,0	10,0			СН31х81	1-31х81
УСП-12,5	12,5	СН34х89			1-34х89
УСП-16,0	16,0		СН37х97		1-37х97
УСП-20,0	20,0			СН40х160	3-40х160
УСП-25,0	25,0				

Пример условного обозначения универсального цепного стропа с допускаемой нагрузкой 0,8 тс, длиной L = 2000 мм:

Строп УСП-0,8/2000 ОСТ 24.090.48-79

Таблица 16

Обозначения	Допускаемая нагрузка, тс	L, мм	Поз. 1 Цепь по		Поз. 2 Звено по ОСТ 24.090.48-79		
			ГОСТ 2319-70	ГОСТ 7070-75			
			Количество			1	2
			Обозначения				
ВЦ-0,4	0,4	800-3500	СН8х23		0-0,4		
ВЦ-0,5	0,5	1000-4000			СН9х27	0-0,5	
ВЦ-0,63	0,63		1000-4200	СН10х28		0-0,63	
ВЦ-0,8	0,8	1000-5000	СН13х36		0-0,8		
ВЦ-1,0	1,0	1250-5000			СН16х44	0-1,0	
ВЦ-1,25	1,25	1250-6000			0-1,25		
ВЦ-1,6	1,6				1250х8000	1-19х50	0-1,6
ВЦ-2,0	2,0	1250х8000			0-2,0		
ВЦ-2,5	2,5				1250х10000	1-22х57	0-2,5
ВЦ-3,2	3,2	1600х10000			0-3,2		
ВЦ-4,0	4,0				1-25х65	0-4,0	
ВЦ-5,0	5,0	2000-12000			0-5,0		
ВЦ-6,3	6,3				1-28х73	0-6,3	
ВЦ-8,0	8,0				0-8,0		
ВЦ-10,0	10,0				1-31х81	0-10,0	
ВЦ-12,5	12,5				0-12,5		
ВЦ-16,0	16,0				1-34х89	0-16,0	
ВЦ-20,0	20,0				0-20,0		
ВЦ-25,0	25,0				1-37х97	0-25,0	
					3-40х160		
					3-46х194		
					3-53х212		
					3-57х228		

Пример условного обозначения цепной ветви с допускаемой нагрузкой 1,6 тс, длиной L = 2000 мм:

Ветвь ВЦ-1,6/2000 ОСТ 24.090.48-79

СПОСОБЫ ЗАДЕЛКИ КОНЦОВ КАНАТОВ  
ДЛЯ СТРОПОВ ТИПОВ 1СК, 2СК, 3СК и 4СК

1. Конструкция и размеры заделок канатов должны соответствовать указанным на черт. 1-4 и в табл. 1.
2. Конструкция и размеры втулки для метода опрессовки должны соответствовать указанным на черт. 5 и в табл. 2.
3. Конструкция и размеры стальной втулки для метода обжатия должны соответствовать указанным на черт. 6 и в табл. 3.
4. Конструкция и размеры заделки концов канатов стальной втулкой методом обжатия должны соответствовать указанным на черт. 7 и в табл. 4.
5. Конструкция и размеры гильзы должны соответствовать указанным на черт. 8 и в табл. 5.
6. Конструкция и размеры вкладышей должны соответствовать указанным на черт. 9 и в табл. 6.

Заплетка с последующей изоляцией концов проволок прядей каната

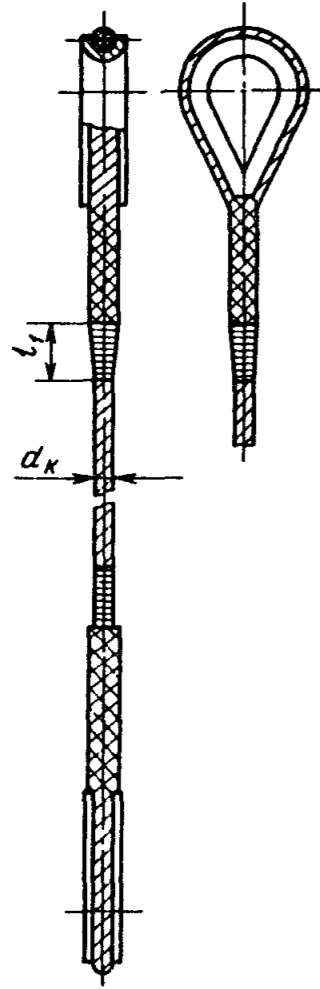

Черт. 1

Втулочное соединение способом опрессовки

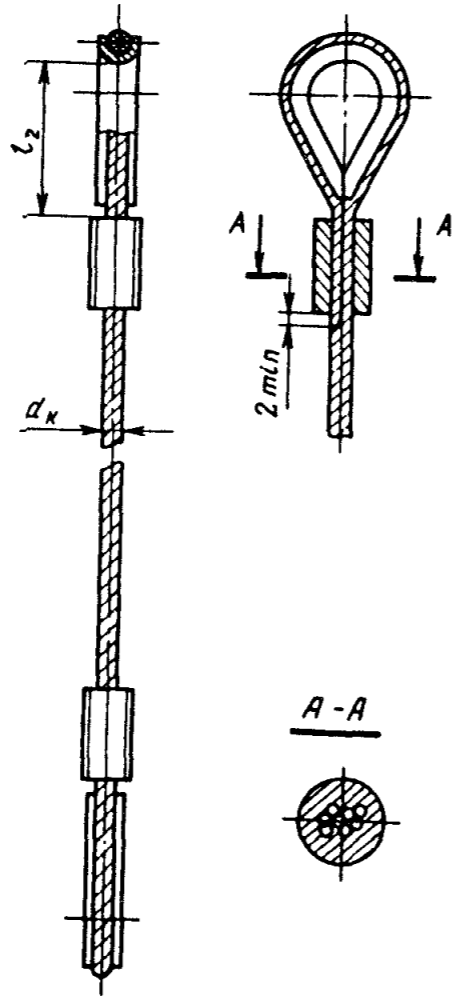

Черт. 2

Втулочное соединение методом обжатия

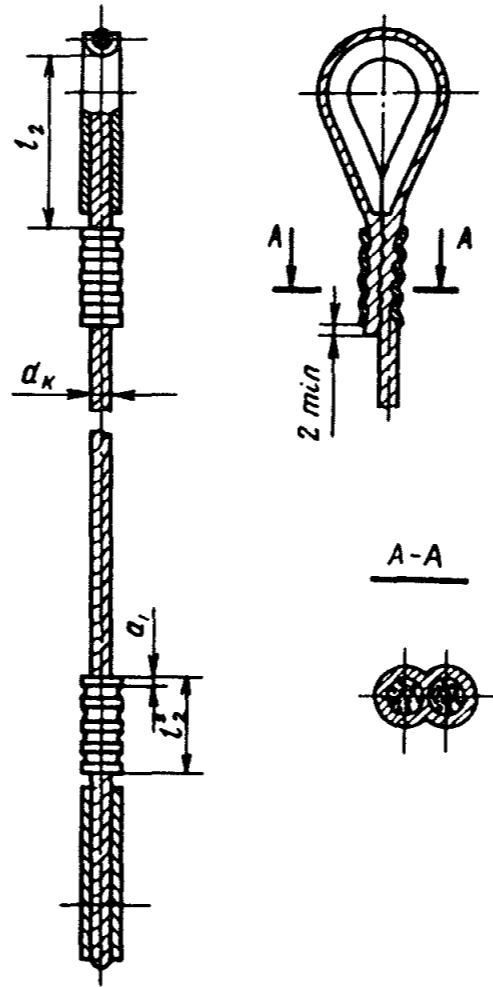

Черт. 3

Гильзо-клиновое соединение

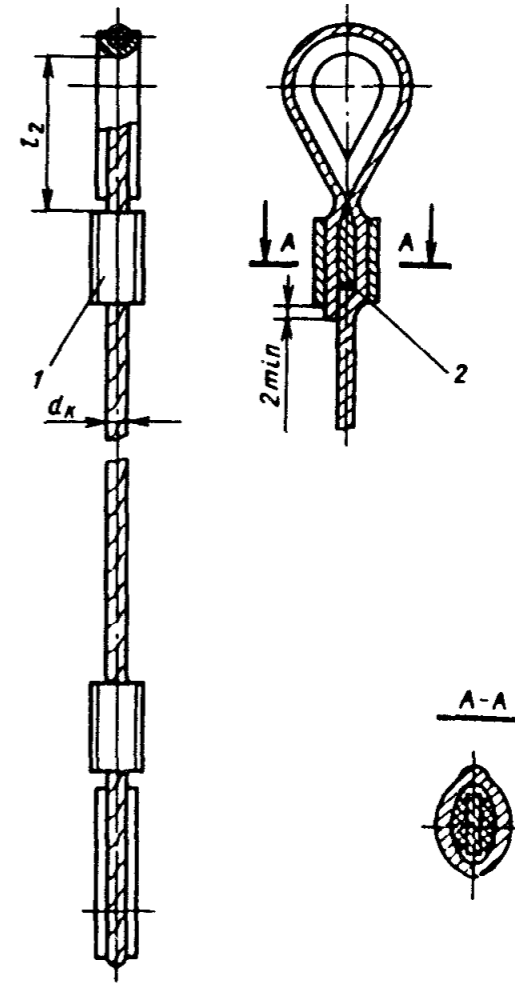

Черт. 4

Таблица 1

		Размеры в мм													
Обозначение канатных ветвей	$d_k$	Способы заделки концов канатов													
		Заплетка		Втулочное соединение опрессовкой		Втулочное соединение методом обжатия		Гильзо-клиновое соединение							
		Черт. 1		Черт. 2		Черт. 3		Черт. 4							
		Число проколов каждой прядью, не менее	Проволока 1-0 по ГОСТ 3282-74		$l_2$	Втулка	Втулка стальная	Поз. 1 Гильза	Поз. 2 Вкладыш						
$l_1$	Длина развертки		Обозначения												
ВК-0,32	6,3	4	60	1400	60	Вт9	СВт8	Г10	Вк10						
ВК-0,4	6,7; 7,6			1600											
ВК-0,5	8,0; 8,5			1800											
ВК-0,63	8,1		80	2500	75	Вт11	СВт8,5	Г10	Вк10						
	8,9; 9,0									2800					
ВК-0,8	9,7; 10,0		80	3100	90	Вт12	СВт11	Г12	Вк12						
ВК-1,0	11,5														
ВК-1,25	12,5									90	3400	100	Вт13	СВт13	Г13
	13,5		4100												
ВК-1,6	15,5		5	90	4600	120	Вт15	СВт15	Г14	Вк14					
ВК-2,0	15,0; 15,5				100						5200	Вт18	СВт17	Г18	Вк18
	16,5										5500				
ВК-2,5	17,0; 17,5	130		7500	145	Вт20	СВт19	Г19	Вк19						
ВК-3,2	19,5									130	8400	Вт23	СВт21	Г22	Вк22
	20,0										8500				
ВК-4,0	21,5	190		13500	155	Вт26	СВт21	Г22	Вк22						
	22,0; 22,5*									14000					
ВК-5,0	23,5; 24,5	190		15200	185	Вт28	СВт21	Г22	Вк22						
	25,0; 26,0									16000					
ВК-6,3	27,0	260		16700	220	Вт28	СВт21	Г22	Вк22						
	28,5; 29,0									18000					
ВК-8,0	30,0; 30,5	260	25600	-	-	-	-	-							
	31,0								26000						
	33,5								28000						
ВК-10	33,0	260	27800	-	-	-	-	-							
	35,0								29000						
	36,5								30500						

\* Допускается применять в канатных ветвях ВК-2,5 и ВК-3,2.



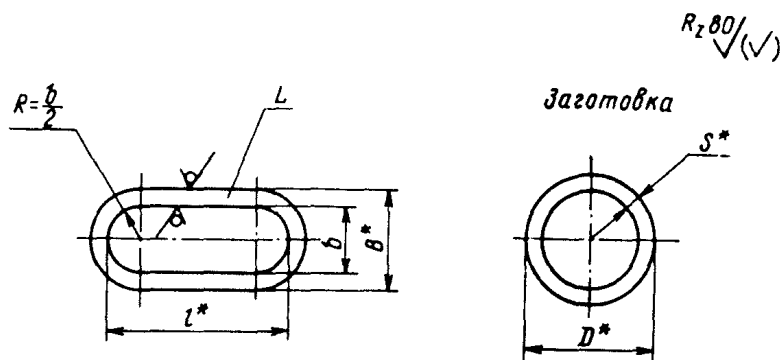

Черт. 5

\* Размеры для справок

Таблица 2

Размеры в мм

Обозначения	$d_k$	Втулка				Заготовка		Масса, кг
		$\delta$	$B^*$	$l^*$	$L$	Труба АДОМ $D \times S$ ГОСТ 18482-73		
						$D^*$	$S^*$	
Вт9	6,3-7,6	9	18	20,0	50	24	5,0	0,030
Вт11	8,0-9,0	11	21	22,0	60	28	5,0	0,050
Вт12	9,7-10,0	12	24	24,5		32	6,0	0,068
Вт13	11,5	13	27	27,0	70	36	7,0	0,105
Вт15	12,5-13,5	15	30	31,0		40	7,5	0,126
Вт18	15,0-16,5	18	36	37,0	80	48	9,0	0,206
Вт20	17,0-19,5	20	38	42,0	90	52		0,256
Вт23	20,0-21,5	23	43	46,5		58	10,0	0,324
Вт26	22,0-24,5	26	46	51,0	100	62		0,378
Вт28	25,0-26,0	28	53	55,0	110	70	12,5	0,561
Вт33	28,5-30,5	33	63	60	125	80	15	1,04
Вт36	31,0-32,5	36	66	66	140	85	15	1,32
Вт38	33,0-34,5	38	68	73	150	90	15	1,52
Вт40	35,0-36,5	40	70	80	160	95	15	1,71

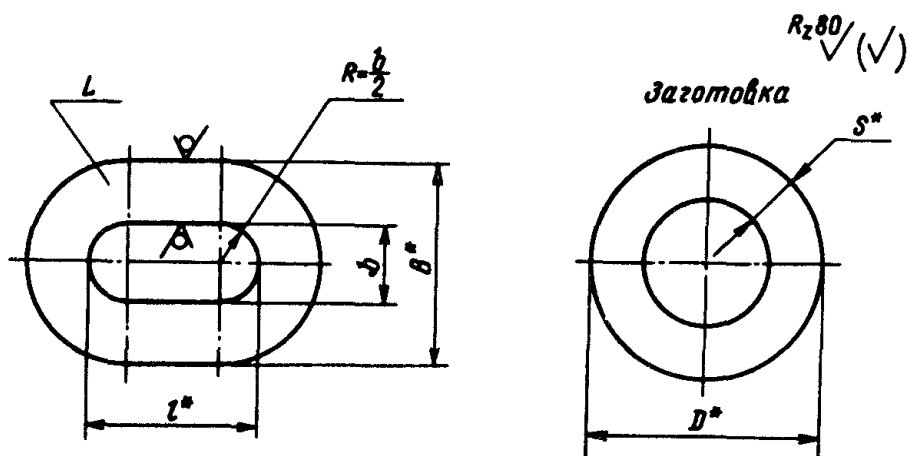

Черт. 6

\* Размеры для справок.

Таблица 3

Размеры в мм

Обозначения	Диаметр каната $d_k$	Втулка				Заготовка		Масса, кг
		$\theta$	$\theta^*$	$l^*$	$L$	Труба ГОСТ 8732-78 ГОСТ 8734-75		
						$D^*$	$s^*$	
СВт 8	6,3-7,6	8	12,0	21	50	16	2,0	0,034
СВт 8,5	7,6-8,1	8,5	13,5	23	80	18	2,5	0,076
СВт 9	8,5-9,0	9	14,0	26		20		0,086
СВт 11	9,7-10	11	16,0	25	85	25	3,0	0,086
СВт 13	11,5	13	19,0	32				28
СВт 15	12,5-13,5	15	21,0	35	112	32	4,0	0,207
СВт 17	15,0-16,5	17	23,0	41	160			38
СВт 19	17,0-18,0	19	27,0	49		185	38	4,0
СВт 21	18,0-20,0	21	29,0	48	0,620			

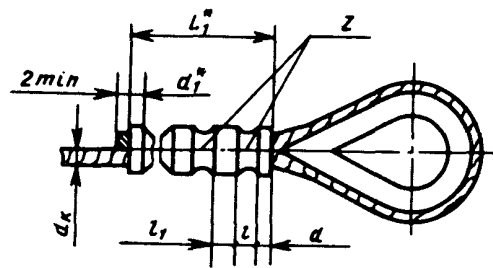

Черт. 7

\* Размеры для справок.

Таблица 4

Размеры в мм

Диаметр каната $d_k$	$d$	$l$	$l_1$	$d_1^*$	Количество об- жатий $z$	Длина втулки после обжатия $L_1^*$
6,3-7,6	5	10	7	7	3	56
8,1-10	6		10			
11,5-12,5	7		12	8	4	91
13,5-15,5	10	12	14	10	5	118
16,5-17,0			15		6	166
18,0-20,0			12	15	12	7

\* Размеры для справок.

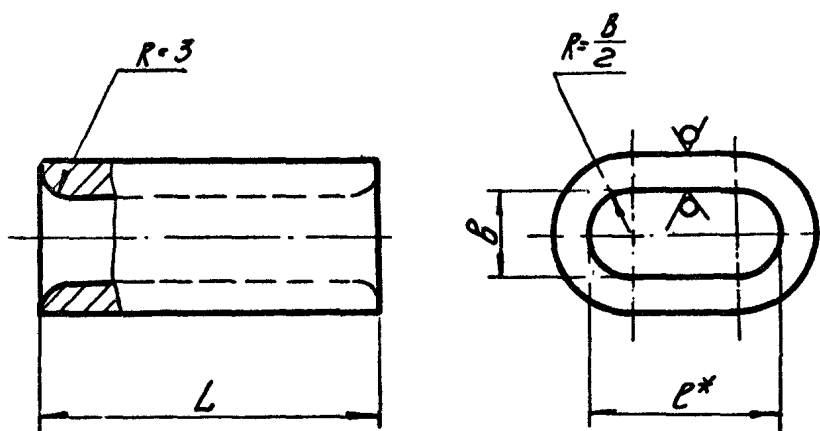

\* Размеры для справок.

Черт. 8

Таблица 5

Размеры в мм

Обозначения	$\delta$	$l^*$	L	Заготовка		Масса, кг
				Труба $D \times S$ по ГОСТ 8734-75 и ГОСТ 8732-70		
				D	S	
Г10	10	21,0	65	26	4,5	0,155
Г12	12	24,6	80	30	5,0	0,247
Г13	13	28,1		34	5,5	0,309
Г14	14	31,3		36		0,331
Г15	15	33,8		38		0,353
Г18	18	41,5		45	6,0	0,462
Г19	19	42,5		48	7,0	0,556
Г22	22	50,3		54		0,649

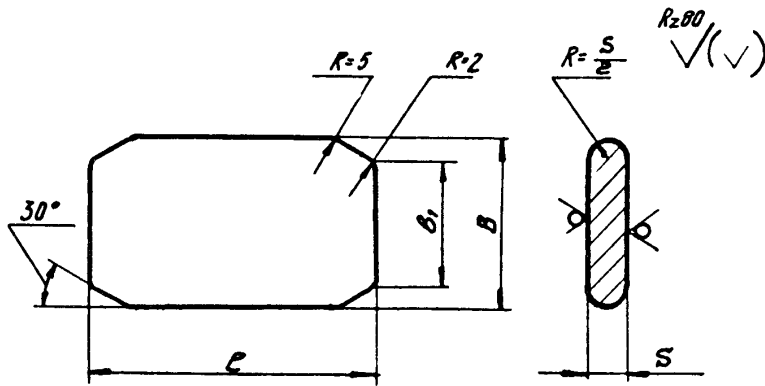

Черт. 9

Таблица 6

Размеры в мм

Обозначения	$b$	$b_1$	$l$	$s$	Масса, кг
Вк10	10	6	20	3	0,003
Вк12	12		25	4	0,007
Вк13	13				0,008
Вк14	14	9	30		0,011
Вк15	15	10		0,012	
Вк18	18	12	35	5	0,021
Вк19	19	13		0,022	
Вк20	20	14		6	0,028

Лист регистрации изменений

Порядковый номер изменения	Номер листов (страниц)				Подпись	Дата	Срок введения изменений
	измененных	замененных	новых	аннулированных			

\_\_\_\_\_

Перепечатка

---

Подп.к печ.18.12.79. Формат 60х90/8. Бумага офс. № 2.  
Печать офсетная. Объем 5,0 усл.печ.л., 2,83 уч.-изд.л.  
Тираж 1500. Заказ 516. Цена 42 коп.

---

Ротапринт ВНИИГиМ  
141800, Дмитров, Моск.обл., 2-я Левонабережная, 12