

ТИПОВЫЕ КОНСТРУКЦИИ, ИЗДЕЛИЯ И УЗЛЫ ЗДАНИЙ И СООРУЖЕНИЙ

СЕРИЯ 1.137.1-8

ПЛИТЫ ЛОДЖИИ

ЖЕЛЕЗОБЕТОННЫЕ МНОГОПУСТОТНЫЕ ДЛЯ ЖИЛЫХ ЗДАНИЙ

ВЫПУСК 3

ПРЕДВАРИТЕЛЬНО НАПРЯЖЕННЫЕ ПЛИТЫ ДЛИНОЙ 6280 И 5080 мм
И ШИРИНОЙ 1190 мм, АРМИРОВАННЫЕ СТЕРЖНЯМИ ИЗ СТАЛИ КЛАССА А-IV,
И ПЛИТЫ ДЛИНОЙ 3880 И 2980 мм И ШИРИНОЙ 1190 мм, АРМИРОВАННЫЕ
СЕТКАМИ С РАБОЧЕЙ АРМАТУРОЙ ИЗ СТАЛИ КЛАССА А-III ДЛЯ ЗДАНИЙ
СО СТЕНАМИ ИЗ КИРПИЧА И МЕТАЛЛИЧЕСКИМ ОГРАЖДЕНИЕМ ЛОДЖИИ

РАБОЧИЕ ЧЕРТЕЖИ

22855

ЦЕНА 0-91

ЦЕНТРАЛЬНЫЙ ИНСТИТУТ ТИПОВОГО ПРОЕКТИРОВАНИЯ
ГОССТРОЯ СССР

Москва, А-445, Смольная ул. 22

Сдано в печать У 1988 года

Заказ № 7858 Тираж 3850 экз

ТИПОВЫЕ КОНСТРУКЦИИ, ИЗДЕЛИЯ И УЗЛЫ ЗДАНИЙ И СООРУЖЕНИЙ

СЕРИЯ 1.137.1-8

ПЛИТЫ ЛОДЖИЙ

ЖЕЛЕЗОБЕТОННЫЕ МНОГОПУСТОТНЫЕ ДЛЯ ЖИЛЫХ ЗДАНИЙ

ВЫПУСК 3

ПРЕДВАРИТЕЛЬНО НАПРЯЖЕННЫЕ ПЛИТЫ ДЛИНОЙ 6280 И 5080 мм И ШИРИНОЙ 1190 мм, АРМИРОВАННЫЕ СТЕЖНЯМИ ИЗ СТАЛИ КЛАССА А-IV, И ПЛИТЫ ДЛИНОЙ 3880 И 2980 мм И ШИРИНОЙ 1190 мм, АРМИРОВАННЫЕ СЕТКАМИ С РАБОЧЕЙ АРМАТУРОЙ ИЗ СТАЛИ КЛАССА А-III ДЛЯ ЗДАНИЙ СО СТЕНАМИ ИЗ КИРПИЧА И МЕТАЛЛИЧЕСКИМ ОГРАЖДЕНИЕМ ЛОДЖИЙ

РАБОЧИЕ ЧЕРТЕЖИ

Разработаны ЦНИИЭП жилища

Руководитель Отделения *Григорьев*
ПРОЕКТНЫХ РАБОТ

Начальник отдела № 11 *Вас*

Гл. инж. проекта

В.М. Острецов
Н.Б. Росинский
Ю.М. Веллер

УТВЕРЖДЕНЫ И ВВЕДЕНЫ В ДЕЙСТВИЕ
ГОСКОМАРХИТЕКТУРЫ

С 1 ФЕВРАЛЯ 1988 г.

ПРИКАЗ №1 ОТ 4 ЯНВАРЯ 1988 г.

при участии НИИЖБ

Зам. директора

Рук. лаборатории предна-
пряженных конструкций *Вяженин*

Рук. сектора предварительно
напряженных конструкций *Мороз*

зданий

Ю.П. Гуца

В.А. Якушин

В.Г. Крамарь

СБОЗНАЧЕНИЕ	НАИМЕНОВАНИЕ	СТР.
1.137.1-8.3 000ТО	ТЕХНИЧЕСКОЕ ОПИСАНИЕ	2
1.137.1-8.3 100	ПЛИТА ЛОДЖИИ ПЛП63.12-АІV-м,	7
	ПЛП51.12-АІV-м, ПЛП63.12пр-АІV-м,	
	ПЛП63.12Л-АІV-м, ПЛП51.12пр-АІV-м,	
	ПЛП51.12Л-АІV-м, ПЛП39.12-м, ПЛП30.12-м	
1.137.1-8.3 100СБ	ПЛИТА ЛОДЖИИ ПЛП63.12-АІV-м,	9
	ПЛП51.12-АІV-м. СБОРОЧНЫЙ ЧЕРТЕЖ	
1.137.1-8.3 100-02СБ	ПЛИТА ЛОДЖИИ ПЛП63.12пр-АІV-м,	10
	ПЛП63.12Л-АІV-м. СБОРОЧНЫЙ ЧЕРТЕЖ	
1.137.1-8.3 100-04СБ	ПЛИТА ЛОДЖИИ ПЛП51.12пр-АІV-м,	11
	ПЛП51.12Л-АІV-м. СБОРОЧНЫЙ ЧЕРТЕЖ.	
1.137.1-8.3 100-06СБ	ПЛИТА ЛОДЖИИ ПЛП39.12-м, ПЛП30.12-м	12
	СБОРОЧНЫЙ ЧЕРТЕЖ	
1.137.1-8.3 000Д1	УЗЕЛ 1...Х	13
1.137.1-8.3 010	КАРКАС Кр1...Кр9	14
1.137.1-8.3 010СБ	КАРКАС Кр1...Кр9. СБОРОЧНЫЙ ЧЕРТЕЖ	
1.137.1-8.3 020	СЕТКА С1	15
1.137.1-8.3 030	СЕТКА С2...С11	
1.137.1-8.3 030СБ	СЕТКА С2...С7. СБОРОЧНЫЙ ЧЕРТЕЖ	16
1.137.1-8.3 030-06СБ	СЕТКА С8...С11. СБОРОЧНЫЙ ЧЕРТЕЖ	
1.137.1-8.3 040	ИЗДЕЛИЕ ЗАКЛАДНОЕ М1	17
1.137.1-8.3 050	ИЗДЕЛИЕ ЗАКЛАДНОЕ М2	
1.137.1-8.3 001	ПЕТАЛЯ СТРОПОВОЧНАЯ П1, П2	18
1.137.1-8.3 002	СТЕРЖЕНЬ Т1...Т4	
1.137.1-8.3 003	СТЕРЖЕНЬ	19
1.137.1-8.3 000РС	ВЕДОМОСТЬ РАСХОДА СТАЛИ	20
1.137.1-8.3 000РМ	ВЕДОМОСТЬ РАСХОДА МАТЕРИАЛОВ	21

ИНВ. № ПОДЛ. ПОДПИСЬ И ДАТА ВЗАИМ. ИНВ. №

1.137.1-8.3 000			
НАЧ. ОТА	РОСИНСКИЙ	09.86	СТАДИЯ ЛИСТ ЛИСТОВ Р 1
Н. КОНТР.	ГИБЕРМАН	09.86	
ГЛ. КОНСТР.	ПАЛЬМАН	09.86	
ГЛ. ИНЖ. ПР.	ВЕЛЛЕР	09.86	
РУК. ГРУП.	ЕФРЕМОВА	09.86	
СОДЕРЖАНИЕ			ЦНИИЭП ЖИЛИЩА

Входящие в состав „Общесоюзного строительного каталога типовых конструкций и изделий для всех видов строительства" рабочие чертежи серии 1.137.1-8 „Плиты лоджий железобетонные многопустотные для жилых зданий", выпуск 4 „Предварительно напряженные плиты длиной 6280 и 5080 мм и шириной 1190 мм, армированные стержнями из стали класса А-ІV, и плиты длиной 3880 и 2980 мм и шириной 1190 мм, армированные сетками с рабочей арматурой из стали класса А-ІІІ, для зданий со стенами из кирпича и металлическим ограждением лоджий" разработаны на основании задания, утвержденного Управлением по жилищному строительству Госгражданстроя 01.10.1984 г.

Разработка чертежей настоящего выпуска выполнена с учетом требований следующих нормативных документов: СНиП 2.03.01-84, ГОСТ 25192-82, ГОСТ 25697-83, ГОСТ 10922-75, ГОСТ 14098-85, ГОСТ 23279-85, СН 393-78.

При разработке рабочих чертежей настоящего выпуска использованы данные научных исследований НИИЖБ, позволившие обеспечить снижение расхода стали (экономичные сетки и каркасы).

Настоящий комплект рабочих чертежей плит лоджий включает в себя предварительно напряженные плоские многопустотные железобетонные балочные плиты лоджий длиной 6280 и 5080 мм (в т.ч. плиты той же длины с эвакуационными люками для двух исполнений: правого - с расположением люка в плите справа при выходе на лоджию и левого - с расположением люка слева), а также плоские многопустотные железобетонные балочные плиты лоджий с обычным армированием длиной 3880 и 2980 мм.

Ширина всех плит - 1190 мм, толщина - 220 мм.

Плиты заармированы с учетом устройства металлических ограждений лоджий с экранами из листовых материалов.

Плиты лоджий длиной 6280 и 5080 мм изготавливаются из тяжелого бетона класса по прочности на сжатие В22,5 (марка М300), рабочая арматура - стержни из горячекатаной арматуры периодического профиля класса А-ІV (ГОСТ 5781-82), $R_{sn} = 588 \text{ МПа}$ (6000 кгс/см²), и $R_s = 510 \text{ МПа}$ (5200 кгс/см²).

ИНВ. № ПОДЛ. ПОДПИСЬ И ДАТА ВЗАИМ. ИНВ. №

1.137.1-8.3 000ТО			
НАЧ. ОТА	РОСИНСКИЙ	09.86	СТАДИЯ ЛИСТ ЛИСТОВ Р 1 6
Н. КОНТР.	ГИБЕРМАН	09.86	
ГЛ. КОНСТР.	ПАЛЬМАН	09.86	
ГЛ. ИНЖ. ПР.	ВЕЛЛЕР	09.86	
РУК. ГРУП.	ЕФРЕМОВА	09.86	
ТЕХНИЧЕСКОЕ ОПИСАНИЕ			ЦНИИЭП ЖИЛИЩА

Метод натяжения рабочей арматуры - электротермический. При натяжении температура электронагрева должна строго контролироваться и не превышать 400 °С; должны также производиться контрольные испытания образцов стержней после электронагрева. Механические свойства арматуры после электронагрева должны быть не ниже браковочных значений до нагрева. Величины контролируемых предварительных напряжений в арматуре определялись, исходя из принятой на заводах поточно-агрегатной или конвейерной технологии с натяжением арматуры на упоры. Длина напрягаемых стержней показана условно равной длине панели. Длину заготовки напрягаемой арматуры следует определять с учетом выпусков для захватных приспособлений, применяемых на заводах, а также в соответствии с указаниями „Руководства по технологии предварительного напряжения стержневой арматуры железобетонных конструкций“.

Концы напрягаемой арматуры должны быть защищены слоем раствора толщиной не менее 5 мм.

Величина предварительного напряжения, контролируемого перед бетонированием, - 460 МПа (4700 кгс/см²).

Плиты лоджий длиной 3880 и 2980 мм изготавливаются из тяжелого бетона класса по прочности на сжатие В15 (марка М200) и армируются сетками и каркасами с рабочей арматурой из стержневой горячекатаной арматуры периодического профиля класса А-III (ГОСТ 5781-82).

Допускаемые отклонения величины предварительного напряжения приняты: при длине панели 6280 мм - 85 МПа (870 кгс/см²),
при длине панели 5080 мм - 99 МПа (1006 кгс/см²).

Размеры плоских элементов закладных изделий назначены с учетом требований модульной системы закладных изделий, принятой для унифицированных сварных закладных изделий - кратность 30 мм (серия 1.100.3-2).

Сталь, применяемая для изготовления сеток, каркасов и закладных изделий должна иметь гарантию свариваемости.

Изготовление сеток и каркасов производится контактной точечной электросваркой, приварка анкеров закладных изделий - дуговой сваркой под слоем флюса втавр.

Изготовление плит лоджий предусматривается в проектном положении и может производиться с использованием форм для многпустотных плит перекрытий.

Последовательность установки арматурных элементов в форму: нижние сетки, напрягаемая арматура (для плит длиной 6280 и 5080 мм), каркасы, строповочные петли, закладные изделия, верхние сетки, соединение арматурных элементов производится вязальной проволокой.

Бетонные вкладыши для заделки торцов пустот изготавливаются из тяжелого бетона того же класса (марки) по прочности на сжатие, что и само изделие, в пустоты которого они устанавливаются. Заделка вкладышей в торцы выполняется непосредственно после извлечения пуансонов до пропаривания плит; при этом должно быть обеспечено плотное примыкание вкладышей.

Плиты лоджий должны монтироваться на цементном растворе марки не ниже 100. Толщина шва - 20 мм. Заполнение швов раствором должно быть тщательным и обеспечивающим отсутствие пустот в раствормом слое.

Глубина опирания плит должна быть не менее - 90 мм.

Применение панелей без заделки открытого торца (с пустотами диаметром 159 мм) допускается в тех случаях, когда величина сжимающих напряжений в стенах, на которые опираются плиты лоджий, на уровне верхней плоскости плит не превышает 1,7 МПа (17 кгс/см²). При величинах напряжений более 1,7 МПа (17 кгс/см²) открытые торцы в панелях должны быть усилены в заводских условиях заделкой бетонными вкладышами.

После монтажа плит лоджий и устройства ограждений по плитам следует устраивать оклеечную гидроизоляцию и конструкцию пола, вид, толщина и условия нанесения которых должны быть указаны в рабочих чертежах конкретного проекта жилого здания.

Таблица 1

Величины нагрузок на плиты, Па (кгс/м²)

Марка панели	Расчет по предельному состоянию I гр.	Расчет по предельному состоянию II гр.		
	Расчетная	Полная нормативная	Постоянная и длительная	Кратковременная
ПЛП63.12-АIV-м ПЛП51.12-АIV-м	$\frac{10964(1118)}{7306(745)}$	$\frac{9405(959)}{6080(620)}$	$\frac{6855(699)}{3530(360)}$	1373(140)
ПЛП63.12пр-АIV-м ПЛП63.12А-АIV-м ПЛП51.12пр-АIV-м ПЛП51.12А-АIV-м	$\frac{12307(1255)}{7306(745)}$	$\frac{10277(1048)}{6080(620)}$	$\frac{8081(824)}{3530(360)}$	
ПЛП39.12-м ПЛП30.12-м	$\frac{10983(1120)}{7306(745)}$	$\frac{9424(961)}{6080(620)}$	$\frac{6874(701)}{3530(360)}$	

1. Нагрузки приняты в соответствии с указаниями СНиП 2.03.01-84.
2. Над чертой указаны значения нагрузок, включающие собственный вес панели, под чертой без собственного веса панели.

1.137.1-8.3 000ТО

Лист

2

ВКЛАДЫШ БЕТОННЫЙ СВЕЖЕОТФОРМОВАННЫЙ
И ОТВИБРИРОВАННЫЙ ДЛЯ ПЛИТ
С УСИЛЕННЫМИ ТОРЦАМИ

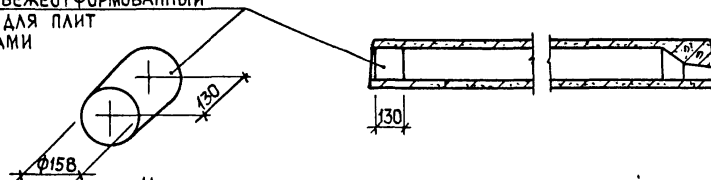

Номенклатура плит лоджий

Таблица 2

ОБОЗНАЧЕНИЕ	МАРКА	Эскиз	Л, ММ	В, ММ	h, ММ	МАССА, КГ
1. 137.1-8.3.100	ПЛП63.12-АІУ-м		6280	1190	220	2530
	-01 ПЛП51.12-АІУ-м		5080			2052
	-06 ПЛП39.12-м		3880			1575
	-07 ПЛП30.12-м		2980			1215
1. 137.1-8.3.100-02	ПЛП63.12ПР-АІУ-м		6280	1190	220	3298
	-03 ПЛП63.12Л-АІУ-м		6280			3298
	-04 ПЛП51.12ПР-АІУ-м		5080			2640
	-05 ПЛП51.12Л-АІУ-м		5080			2640
	ПЛП63.12-АІУ-а.м		6280	1190	220	2562
	ПЛП51.12-АІУ-а.м		5080			2085
	ПЛП39.12-а.м		3880			1608
	ПЛП30.12-а.м		2980			1248
	ПЛП63.12ПР-АІУ-а.м		6280	1190	220	3310
	ПЛП63.12Л-АІУ-а.м		6280			3310
	ПЛП51.12ПР-АІУ-а.м		5080			2652
	ПЛП51.12Л-АІУ-а.м		5080			2652

АРМИРОВАНИЕ ПЛИТ ЛОДЖИЙ С ПУСТОТАМИ, ЗАДЕЛЫВАЕМЫМИ БЕТОННЫМИ ВКЛАДЫШАМИ (ПЛИТЫ С ИНДЕКСОМ "О" В ТРЕТЬЕЙ ГРУППЕ МАРКИ), ИДЕНТИЧНО АРМИРОВАНИЮ ПЛИТ, ПУСТОТЫ КОТОРЫХ НЕ ЗАДЕЛЫВАЮТСЯ. В СВЯЗИ С ЭТИМ ПЛИТЫ С ЗАДЕЛЫВАЕМЫМИ ПУСТОТАМИ ОТРАЖЕНЫ ТОЛЬКО В НОМЕНКЛАТУРЕ; ВО ИЗБЕЖАНИЕ ПОВТОРА ТЕХНИЧЕСКОЙ ДОКУМЕНТАЦИИ РАБОЧИЕ ЧЕРТЕЖИ ЭТИХ ПЛИТ В СОСТАВЕ НАСТОЯЩЕГО ВЫПУСКА НЕ ПРИВОДЯТСЯ.

1. 137.1-8.3.000Т

ЛИСТ

3

Инв. № подл.	Подпись и дата	Взам. инв. №
1.137.1-8.3 000ТО		Лист 4

СХЕМА ОПИРАНИЯ И ЗАГРУЖЕНИЯ ПРИ ИСПЫТАНИИ



ТАБЛИЦА 3
Величина расчетного прогиба

ТАБЛИЦА 4
Данные для испытаний

МАРКА ПАНЕЛИ	РАСЧЕТ- НЫЙ ПРОЛЕТ L, ММ	РАСЧЕТ- НЫЙ ПРОГИБ ОТ ПО- СТОЯННОЙ И ДЛИ- ТЕЛЬНОЙ НАГРУЗОК ММ	МАРКА ПАНЕЛИ	РАСЧЕТ- НЫЙ ПРОЛЕТ L, ММ	ПЛОЩАДЬ ЗАГРУЖЕНИЯ, М ²
ПЛП63.12-АІУ-М	6180	19,31	ПЛП63.12-АІУ-М	6180	6,25 x 1,16
ПЛП51.12-АІУ-М	4980	3,72	ПЛП51.12-АІУ-М	4980	5,05 x 1,16
ПЛП63.12пр-АІУ-М ПЛП63.12Л-АІУ-М	6180	23,12	ПЛП63.12пр-АІУ-М ПЛП63.12Л-АІУ-М	6180	6,25 x 1,16
ПЛП51.12пр-АІУ-М ПЛП51.12Л-АІУ-М	4980	3,96	ПЛП51.12пр-АІУ-М ПЛП51.12Л-АІУ-М	4980	5,05 x 1,16
ПЛП39.12-М	3780	10,76	ПЛП39.12-М	3780	3,85 x 1,16
ПЛП30.12-М	2880	0,91	ПЛП30.12-М	2880	2,95 x 1,16

Инв. № подл.	Подпись и дата	Взам. инв. №

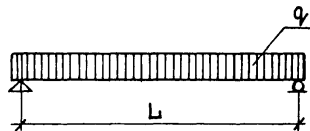
МАРКА ПАНЕЛИ	ПРОВЕРКА ПРОЧНОСТИ		ТАБЛИЦА 5	
	ХАРАКТЕР РАЗРУШЕНИЯ КОНСТРУКЦИИ И ВЕЛИЧИНА КОЭФФИЦИЕНТА С		ТАБЛИЦА 5	
	ТЕКЧЕСТЬ СТАЛИ РАСТЯНУТОЙ ПРОДОЛЬНОЙ И ПОПЕРЕЧНОЙ АРМАТУРЫ В НАКЛОННОМ СЕЧЕНИИ ДО НАСТУПЛЕНИЯ РАЗАРОВАНИЯ БЕТОНА СЖАТОЙ ЗОНЫ НАД НАКЛОННОЙ ТРЕЩИНОЙ С=1,4 ВЕЛИЧИНА РАЗРУШАЮЩЕЙ НАГРУЗКИ q _r		1. РАЗРЫВ ПРОДОЛЬНОЙ РАСТЯНУТОЙ АРМАТУРЫ 2. РАЗРОБЛЕНИЕ БЕТОНА СЖАТОЙ ЗОНЫ В НАПРАВЛЕНИИ РАЗАРОВАНИЯ БЕТОНА СЖАТОЙ ЗОНЫ НАД НАКЛОННОМ СЕЧЕНИИ ДО НАСТУПЛЕНИЯ ТЕКУЧЕСТИ СТАЛИ С=1,6	
	ПРИ КОТОРОЙ ПАНЕЛИ ПРИЗНАЮТСЯ ГОДНЫМИ ЗА УЧЕТОМ СОБСТВЕННОГО ВЕСА		ПРИ КОТОРОЙ ПАНЕЛИ ПРИЗНАЮТСЯ ГОДНЫМИ ЗА УЧЕТОМ СОБСТВЕННОГО ВЕСА	
ПЛП63.12-АІУ-М	$\frac{15749}{1606} \geq$	$\frac{12092}{1233} \geq$	$\frac{17995}{1835} \geq$	$\frac{14337}{1462} \geq$
ПЛП51.12-АІУ-М	$\frac{17672}{1802} \geq$	$\frac{12670}{1292} \geq$	$\frac{20202}{2060} \geq$	$\frac{15200}{1550} \geq$
ПЛП63.12пр-АІУ-М	$\frac{15749}{1606} \geq$	$\frac{12092}{1233} \geq$	$\frac{17995}{1835} \geq$	$\frac{14337}{1462} \geq$
ПЛП51.12пр-АІУ-М	$\frac{17672}{1802} \geq$	$\frac{12670}{1292} \geq$	$\frac{20202}{2060} \geq$	$\frac{15200}{1550} \geq$
ПЛП39.12-М	$\frac{15779}{1609} \geq$	$\frac{12101}{1234} \geq$	$\frac{18025}{1838} \geq$	$\frac{14347}{1463} \geq$
ПЛП30.12-М	$\frac{15779}{1609} \geq$	$\frac{12101}{1234} \geq$	$\frac{18025}{1838} \geq$	$\frac{14347}{1463} \geq$
НАД ЧЕРТОЙ УКАЗАНЫ ЗНАЧЕНИЯ В Па, ПОД ЧЕРТОЙ В КГС/М ²				
1.137.1-8.3 000ТО				Лист 5

ПРОВЕРКА ЖЕСТКОСТИ ТАБЛИЦА 6

МАРКА ПАНЕЛИ	СРОК ИСПЫТАНИЯ ПАНЕЛЕЙ ПОСЛЕ ИХ ИЗГОТОВЛЕНИЯ, СУТКИ	КОНТРОЛЬНАЯ НАГРУЗКА ЗА ВЫЧЕТОМ СОБСТВЕННОГО ВЕСА ПАНЕЛИ	f ДЛ., f пр. %	ПРОГИБ ОТ КОНТРОЛЬНОЙ НАГРУЗКИ f, мм	ПРОГИБ f, мм	
					ПРИ КОТОРОМ ПАНЕЛИ ПРИЗНАЮТСЯ ГОДНЫМИ	ПРИ КОТОРОМ ТРЕБУЕТСЯ ПОВТОРНОЕ ИСПЫТАНИЕ
ПЛП63.12-АIV-м	14	$\frac{3530}{360}$		10,18	$\leq 12,22$	$> 12,22$, но $\leq 13,23$
	28	$\frac{3697}{377}$	64	9,68	$\leq 11,62$	$> 11,62$, но $\leq 12,58$
	100	$\frac{3530}{360}$		8,81	$\leq 10,57$	$> 10,57$, но $\leq 11,45$
ПЛП51.12-АIV-м	14	$\frac{3530}{360}$		2,68	$\leq 3,22$	$> 3,22$, но $\leq 3,48$
	28	$\frac{3658}{373}$	15	2,49	$\leq 2,99$	$> 2,99$, но $\leq 3,24$
	100	$\frac{3530}{360}$		2,41	$\leq 2,89$	$> 2,80$, но $\leq 3,13$
ПЛП63.12пр-АIV-м ПЛП63.12Л-АIV-м	14	$\frac{3530}{360}$		10,41	$\leq 12,49$	$> 12,49$, но $\leq 13,53$
	28	$\frac{3697}{377}$	77	10,03	$\leq 12,04$	$> 12,04$, но $\leq 13,04$
	100	$\frac{3530}{360}$		9,52	$\leq 11,42$	$> 11,42$, но $\leq 12,38$
ПЛП51.12пр-АIV-м ПЛП51.12Л-АIV-м	14	$\frac{3530}{360}$		2,39	$\leq 2,87$	$> 2,87$, но $\leq 3,11$
	28	$\frac{3658}{373}$	16	2,22	$\leq 2,66$	$> 2,66$, но $\leq 2,89$
	100	$\frac{3530}{360}$		2,15	$\leq 2,58$	$> 2,58$, но $\leq 2,80$
ПЛП39.12-м	—	$\frac{3854}{393}$	57	7,29	$\leq 8,74$	$> 8,74$, но $\leq 9,46$
ПЛП30.12-м	—	$\frac{3736}{381}$	6	0,34	$\leq 0,41$	$> 0,41$, но $\leq 0,44$

НАД ЧЕРТОЙ УКАЗАНЫ ЗНАЧЕНИЯ В Па, ПОД ЧЕРТОЙ - В кгс/м²

ТАБЛИЦА 7 ДАННЫЕ ДЛЯ ИСПЫТАНИЙ. ПРОВЕРКА ТРЕШИНОСТОЙКОСТИ

МАРКА ПАНЕЛИ	СРОК ИСПЫТАНИЯ ПАНЕЛЕЙ ПОСЛЕ ИХ ИЗГОТОВЛЕНИЯ, СУТКИ			КОНТРОЛЬНАЯ ШИРИНА РАСКРЫТИЯ ТРЕЩИН, мм
	14	28	100	
	КОНТРОЛЬНАЯ НАГРУЗКА ЗА ВЫЧЕТОМ СОБСТВЕННОГО ВЕСА ПАНЕЛИ			
ПЛП63.12-АIV-м	$\frac{6080}{620}$	$\frac{6315}{644}$	$\frac{6080}{620}$	0,25
ПЛП51.12-АIV-м	$\frac{6080}{620}$	$\frac{6257}{638}$	$\frac{6080}{620}$	
ПЛП63.12 пр-АIV-м ПЛП63.12Л-АIV-м	$\frac{6080}{620}$	$\frac{6306}{643}$	$\frac{6080}{620}$	
ПЛП51.12 пр-АIV-м ПЛП51.12Л-АIV-м	$\frac{6080}{620}$	$\frac{6247}{637}$	$\frac{6080}{620}$	
ПЛП39.12-м	$\frac{6521}{665}$			
ПЛП30.12-м	$\frac{6365}{649}$			

ПОД ЧЕРТОЙ УКАЗАНЫ ЗНАЧЕНИЯ В Па, ПОД ЧЕРТОЙ - В кгс/м²

ИНВ. № СОДЛ / ПОДПИСЬ И ДАТА / ОБЪЕМ. ИНВ. №

ИНВ № ПОДА | ПОДПИСЬ И ДАТА | ВЗАМ. ИНВ №

ФОРМАТ	ЗОНА	ПОЗ.	ОБОЗНАЧЕНИЕ	НАИМЕНОВАНИЕ	КОЛ. НА ИСПОЛНЕНИЕ 1.137.1-8.3 100-										ПРИМЕЧАНИЕ
					—	01	02	03	04	05	06	07			
<u>ДОКУМЕНТАЦИЯ</u>															
A3			1.137.1-8.3 100СБ	СБОРОЧНЫЙ ЧЕРТЕЖ	×	×									
A3			1.137.1-8.3 100-02СБ	СБОРОЧНЫЙ ЧЕРТЕЖ			×	×							
A3			1.137.1-8.3 100-04СБ	СБОРОЧНЫЙ ЧЕРТЕЖ					×	×					
A3			1.137.1-8.3 100-06СБ	СБОРОЧНЫЙ ЧЕРТЕЖ							×	×			
A3			1.137.1-8.3 000Д1	УЗЕЛ I...X	×	×	×	×	×	×	×	×	×		
A3			1.137.1-8.3 000ТО	ТЕХНИЧЕСКОЕ ОПИСАНИЕ	×	×	×	×	×	×	×	×	×		
			1.137.1-8.5 ТУ	ТЕХНИЧЕСКИЕ УСЛОВИЯ	×	×	×	×	×	×	×	×	×		
A3			1.137.1-8.3 000РС	ВЕДОМОСТЬ РАСХОДА СТАЛИ	×	×	×	×	×	×	×	×	×		
<u>СБОРОЧНЫЕ ЕДИНИЦЫ</u>															
A4	1		1.137.1-8.3 010	КАРКАС Кр1	1		2	2							3,21кг
			-01	Кр2		1			2	2					2,57кг
			-02	Кр3								1			1,99кг
			-03	Кр4									1		1,53кг
	2		-04	Кр5			3	3							0,69кг

1.137.1-8.3 100

НАЧ. ОТА.	РОСИНСКИЙ	<i>М.С.</i>	09.86	ПЛИТА ЛОДЖИИ	СТАДИЯ	ЛИСТ	ЛИСТОВ
И КОНТР.	ИБЕРМАН	<i>И.И.</i>	09.86	ПЛП63.12-А1У-М, ПЛП63.12-А1У-М,	Р	1	3
ГЛАВ. КОНСТР.	ПАЛЬМАН	<i>В.В.</i>	09.86	ПЛП63.12 пр-А1У-М, ПЛП51.12А-А1У-М	ЦНИИЭП ЖИЛИЩА		
ГЛАВ. ИНЖ. ПР.	ВЕЛЛЕР	<i>В.В.</i>	09.86	ПЛП51.12 пр-А1У-М, ПЛП51.12А-А1У-М			
РУК. ГРУП.	ЕФРЕМОВА	<i>Л.В.</i>	09.86	ПЛП39.12-М, ПЛП30.12-М			

ИНВ № ПОДА | ПОДПИСЬ И ДАТА | ВЗАМ. ИНВ. №

ФОРМАТ	ЗОНА	ПОЗ.	ОБОЗНАЧЕНИЕ	НАИМЕНОВАНИЕ	КОЛ. НА ИСПОЛНЕНИЕ 1.137.1-8.3 100-										ПРИМЕЧАНИЕ
					—	01	02	03	04	05	06	07			
A4	2		1.137.1-8.3 010-05	КАРКАС Кр6					3	3					0,51кг
			-06	Кр7	6	6									0,40кг
			-07	Кр8							6				0,22кг
			-08	Кр9								6			0,19кг
A4	3		1.137.1-8.3.020	СЕТКА С1	2	2	2	2	2	2					0,78кг
A4	4		1.137.1-8.3.030	СЕТКА С2	1										3,58кг
			-01	С3		1									2,90кг
	3		-02	С4							1				10,57
	4		-03	С5							1				2,23кг
	3		-04	С6								1			5,22кг
	4		-05	С7								1			1,72кг
			-06	С8			2								4,03кг
			-07	С9				2							4,03кг
			-08	С10					2						3,36кг
			-09	С11						2					3,36кг
	5		1.137.1-8.3 040	ИЗДЕЛИЕ ЗАКЛАДНОЕ М1	5	5	5	5	5	5	4	2			0,80кг
	6		050	ИЗДЕЛИЕ ЗАКЛАДНОЕ М2			3	3	3	3					0,75кг

1.137.1-8.3 100

ЛИСТ
2

22855
8



Рис. 2
2-2
ОСТАЛЬНОЕ - СМ. РИС.1



Рис. 1

ВИД Б

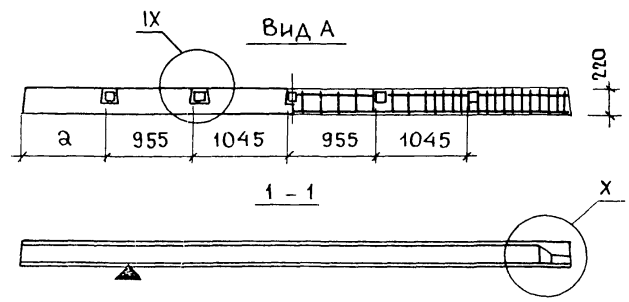
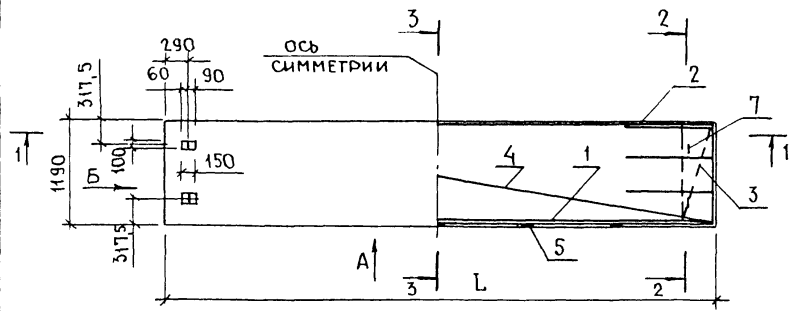

- 1. Узлы I...X - см. 1.137.1-8.3 000А1.
- 2. ПЛОСКОСТЬ, ОБОЗНАЧЕННАЯ ЗНАКОМ ▲, ДОЛЖНА БЫТЬ ГЛАДКАЯ, ПОДГОТОВЛЕННАЯ ПОД ОКРАСКУ.

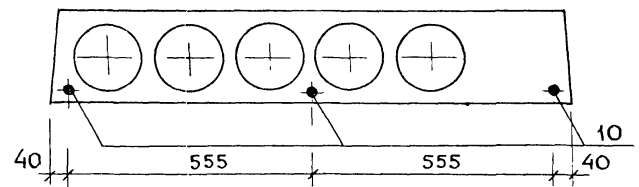
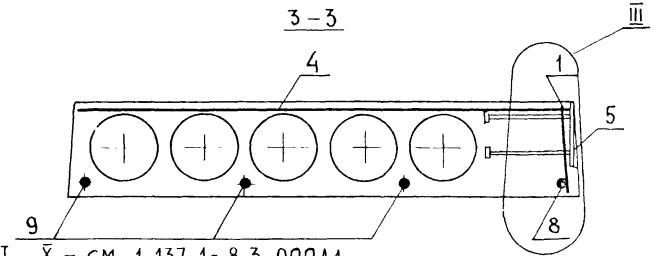
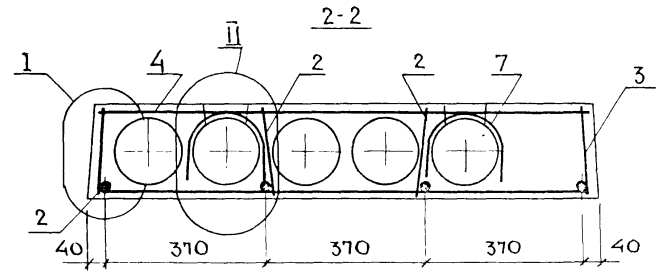
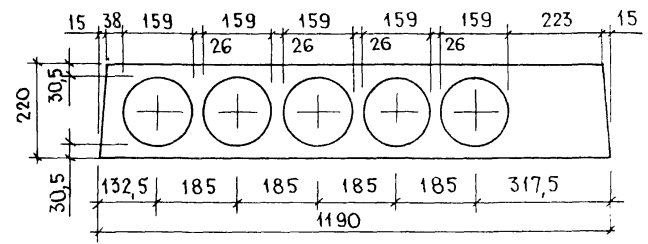
1.137.1-8.3 100 СБ

ОБОЗНАЧЕНИЕ	МАРКА	РИС.	Л, мм	а, мм	МАССА, кг
1.137.1-8.3 100	ПЛП 63.12-АІV-М	1	6280	1100	2530
-01	ПЛП 51.12-АІV-М	2	5080	510	2052

ПЛИТА ЛОДЖИИ
ПЛП 63.12-АІV-М,
ПЛП 51.12-АІV-М.
СБОРОЧНЫЙ ЧЕРТЕЖ

СТАДИЯ	МАССА	МАСШТАБ
Р	СМ. ТАБЛ.	-
ЛИСТ	ЛИСТОВ	1
ЩИТЭП ЖИЛИЩА		

ИЗВ. № ПОДЛ. ПОДПИСЬ И ДАТА ВЗЯТ. ИНВ. №

НАЧ.ОТД. М. РОСИНСКИЙ 09.86
НОРМ.ОКОН. ГИБЕРМАН 09.86
ГЛ. ИНЖ. ОП. ПАЛЬМАН 09.86
ГЛ. ИНЖ. ОП. ВЕЛЛЕР 09.86
Р.УК. ГРУПП. ЕФРЕМОВА 080366



Рис. 1

Вид Б



Вид А

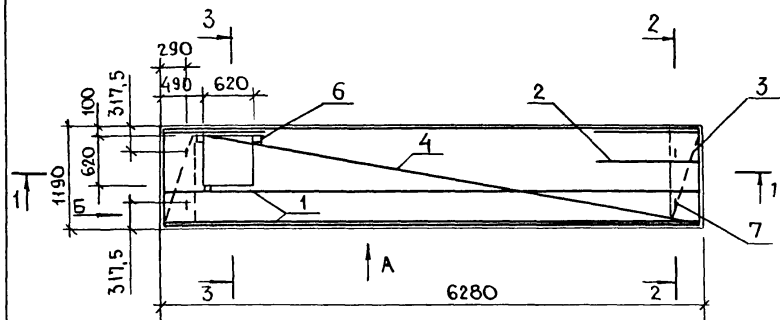
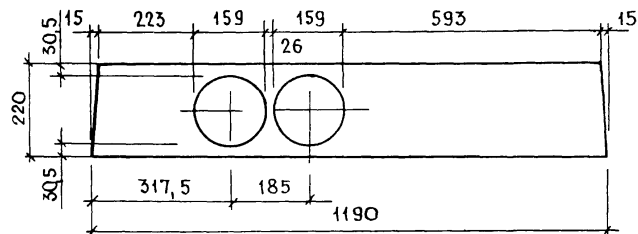

Рис. 2 - зеркальное отражение
Остальное - см. Рис. 1



1. ПЛОСКОСТЬ ОБОЗНАЧЕННАЯ ЗНАКОМ ▲, ДОЛЖНА БЫТЬ ГЛАДКАЯ, ПОДГОТОВЛЕННАЯ ПОД ОКРАСКУ.
2. Узлы I ... X - см. 1.137.1 - 8.3 000Д1

ГДНВ № ПОДАТ ПОДПИСЬ И ДАТА 03.04.1988 №

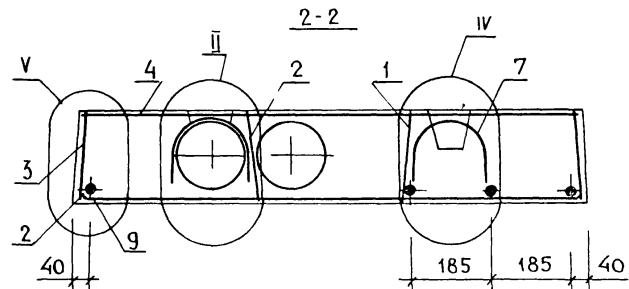
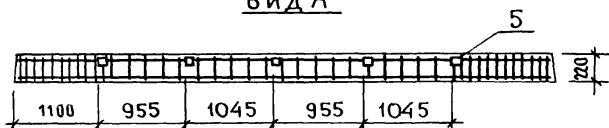
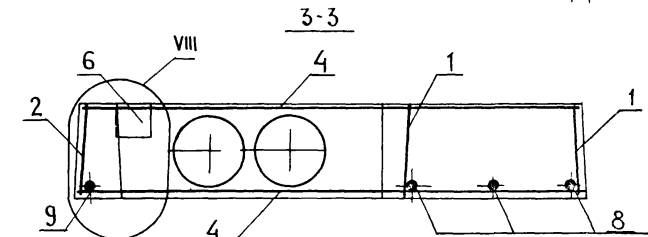
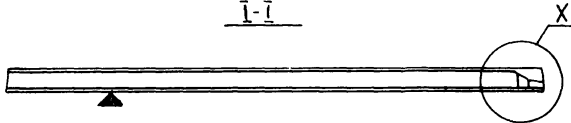
ОБОЗНАЧЕНИЕ	МАРКА	Рис.	МАССА, КГ	1.137.1- 8.3 100-02 СБ						
1. 137.1- 8.3 100-02	ПЛА 63. 12 ПР- А IV-М	1	3290	Нач. отд. М.	Росинский	09.86	ПЛИТА ЛОДЖИИ ПЛА 63. 12 ПР- А IV-М, ПЛА 63. 12А- А IV-М СБОРОЧНЫЙ ЧЕРТЕЖ.	СТАДИЯ	МАССА	МАСШТАБ
-03	ПЛА 63. 12А- А IV-М	2	3290	Нормокон. ГИБЕРМАН	09.86	Р		СМ. ТАБЛ.	—	
				ГЛ. ИНЖ. ПАЛЬМАН	09.86		Листов	Листов	1	
				ГЛ. ИНЖ. ПР. ВЕЛЛЕР	09.86		ЦНИИЭП жилища			
				Рук. групп. ЕФРЕМОВА	10.86					



Рис.1



Вид Б

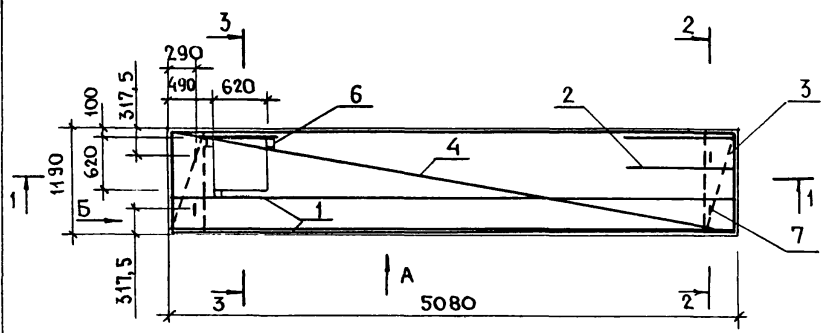
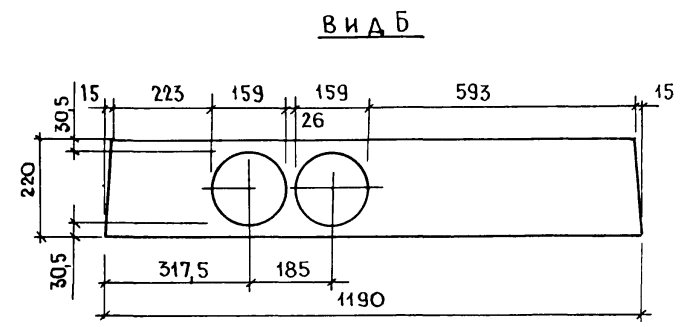
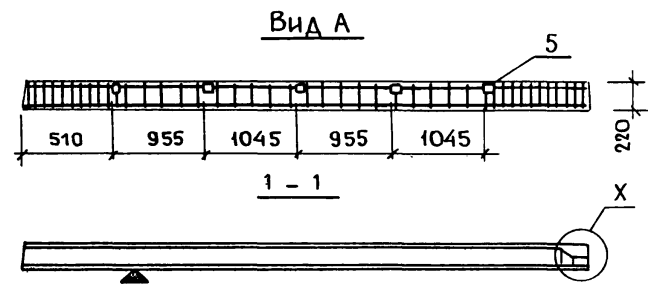

Вид А

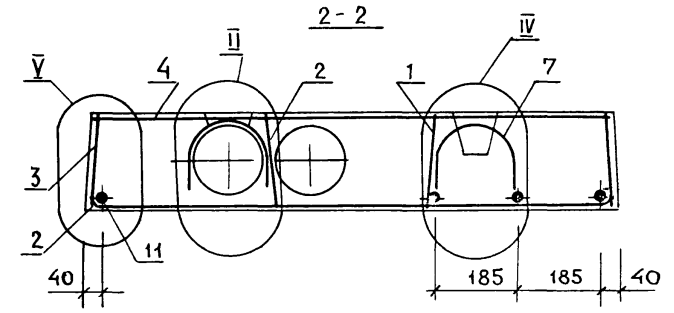

2-2

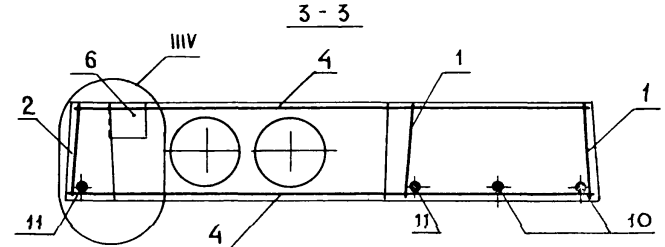

3-3

Рис.2 - зеркальное отражение
Остальное - см. рис.1

1. ПЛОСКОСТЬ, ОБОЗНАЧЕННАЯ ЗНАКОМ▲, ДОЛЖНА БЫТЬ ГЛАДКАЯ, ПОДГОТОВЛЕННАЯ ПОД ОКРАСКУ.
2. Узлы I... X - см. 1.137.1-8.3 000 Д1.

Лист № подл. Подпись и дата. Взам. инв. №

ОБОЗНАЧЕНИЕ	МАРКА	Рис.	МАССА, КГ
1. 137.1-8.3 100-04	ПЛП 51.12 ПР-АIV-М	1	2640
-05	ПЛП 51.12Л-АIV-М	2	2640

1.137.1-8.3 100-04 СБ			
Имя Отчество	Подпись	Дата	Масштаб
Норм.Конт.	Гиберман	09.86	СМ.
Т.Л.Инж.ОдМ	Пальман	09.86	ТАБЛ.
Т.Л.Инж.Пр.	Веллер	09.86	ЛИСТ
Рук.Гр.ЦД	Ефремова	09.86	ЛИСТОВ 1

Плита лоджии
ПЛП 51.12 ПР-АIV-М,
ПЛП 51.12Л-АIV-М.
СБОРОЧНЫЙ ЧЕРТЕЖ

ЦНИИЭП
ЖИЛИЩА



Рис. 1



Рис. 2
ОСТАЛЬНОЕ - СМ. РИС. 1

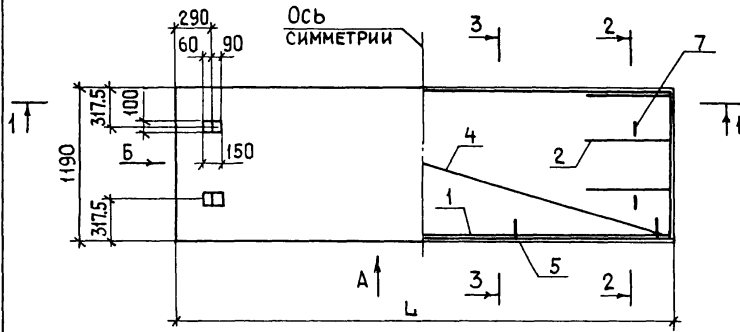

1. ПЛОСКОСТЬ, ОБОЗНАЧЕННАЯ ЗНАКОМ ▲, ДОЛЖНА БЫТЬ ГЛАДКАЯ, ПОДГОТОВЛЕННАЯ ПОД ОКРАСКУ.
2. Узлы I ... X см. - 1.137.1-8.3 000 д1.

ЛИНН № ПОДА. ПОДПИСЬ И ДАТА. ВЗАМЕН ИНВЕН

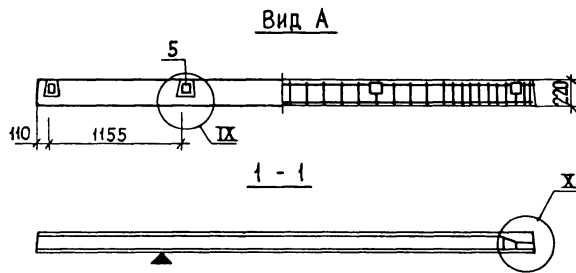
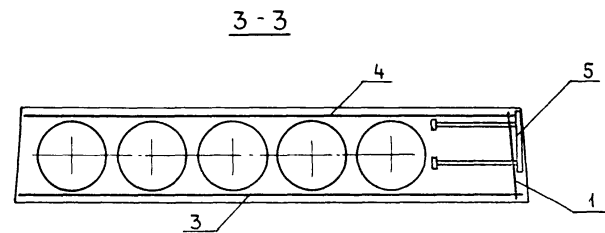
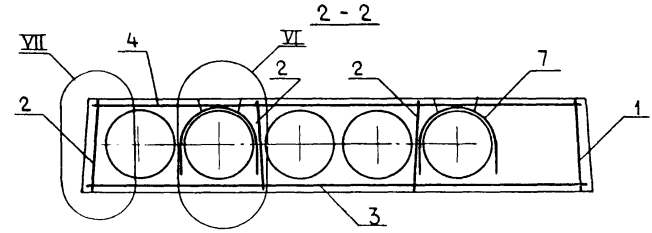
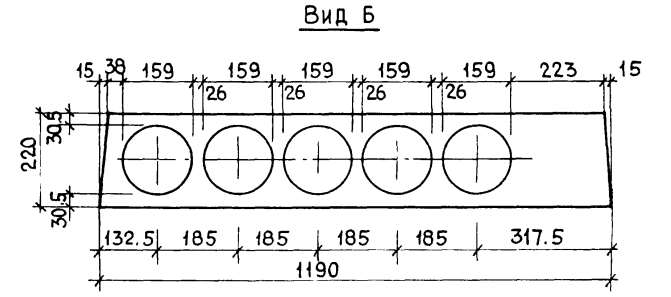
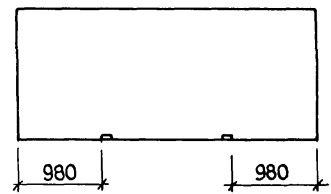
						1. 137.1-8.3 100-06 СБ				
ОБОЗНАЧЕНИЕ	МАРКА	РИС.	Л, ММ	МАССА, КГ	ПРИМЕЧ.	ПАЛТА ЛОДЖИИ ПЛПЗ9.12-М, ПЛПЗО.12-М СБОРОЧНЫЙ ЧЕРТЕЖ		СТADIЯ	МАССА	МАШТАБ
1. 137.1-8.3 100-06	ПЛПЗ9.12-М	1	3880	1575		НАЧ.ОТД.	РОСИНСКИЙ	Р	СМ	
-07	ПЛПЗО.12-М	2	2980	1215		НОРМОКОН	ГИБЕРМАН	ТАБЛ.		
						ГЛ.ИНЖ.ОТД.	ПАЛЬМАН	ЛИСТ		ЛИСТОВ 1
						ГЛ.ИНЖ.ПР.	ВЕЛЛЕР	ЦНИИЭП жилища		
						РУК.ГРУПП.	ЕФРЕМОВА			

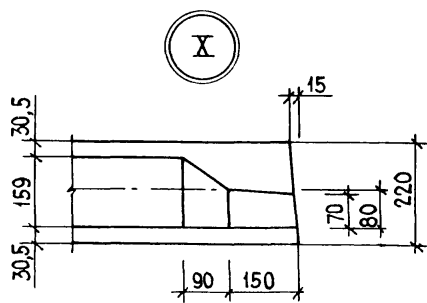
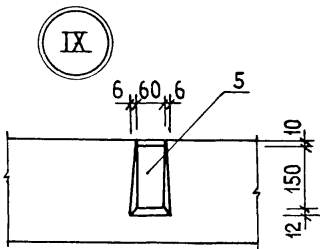
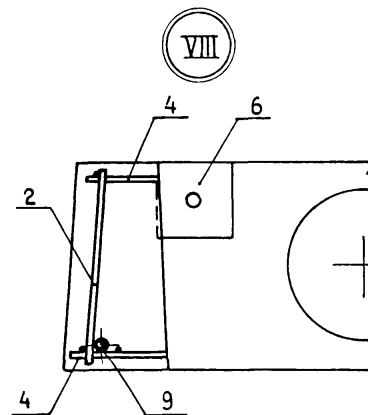
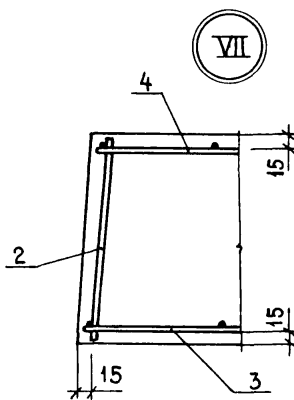
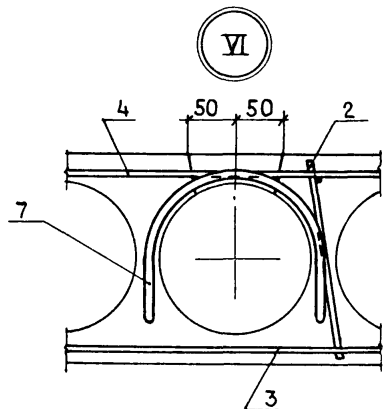
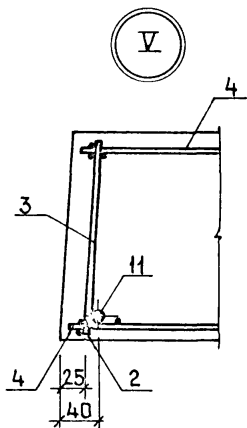
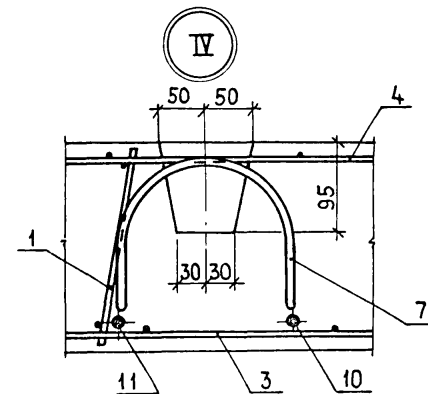
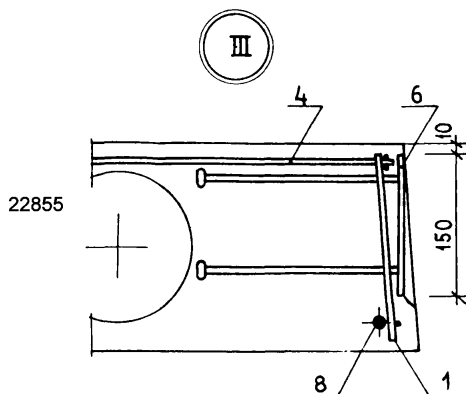
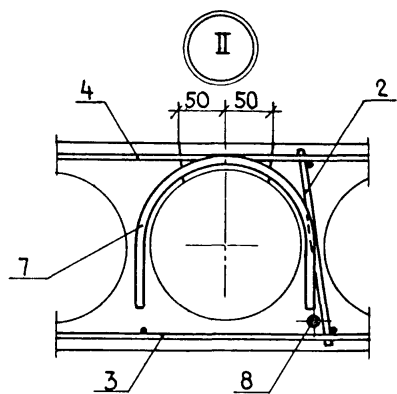
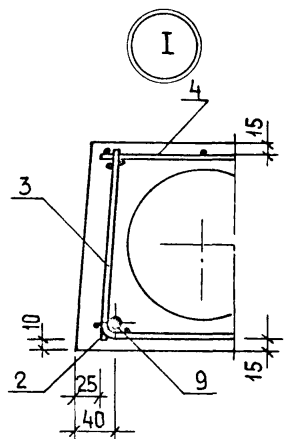

Инв. № подл. ПОДПИСЬ И ДАТА ВЗАМ. ИНВ. №

НАЧ. ОТД.	РОСИНСКИЙ	<i>Росинский</i>	09.86
Н. КОНТР.	ГИБЕРМАН	<i>Гиберман</i>	09.86
ГЛАВ. КОНСТР.	ПАЛЬМАН	<i>Пальман</i>	09.86
ГЛАВ. ИНЖ. ПР.	ВЕЛЛЕР	<i>Веллер</i>	09.86
РУК. ГРУП.	ЕФРЕМОВА	<i>Ефремова</i>	09.86

1.137.1-8.3 000Д1

УЗЕЛ I... X

СТАДИЯ	ЛИСТ	ЛИСТОВ
Р		1
ЦНИИЭП ЖИЛИЩА		

ИНВ № ПОДА	ПОДПИСЬ И ДАТА	ВЗАМЕН ИНВ №
ФОРМАТ	ПОЗ	ЗОНА
АН	1.131.1-8.3010СБ	
АН	1.137.1-8.3003-03	
АН	-04	
АН	-05	
АН	-06	
АН	-09	
АН	-11	
АН	-13	
АН	-20	
АН	-21	
АН	-08	
АН	-14	
АН	-23	

НАИМЕНОВАНИЕ		КОЛ НА ИСПОЛНЕНИЕ 1.137.1-8.3 010-									ПРИМЕЧАНИЕ
СБОРОЧНЫЙ ЧЕРТЕЖ		01	02	03	04	05	06	07	08		
ДЕТАЛИ											
ГОСТ 6727-80											
φ58p1 L = 6240											0,899кп
L = 5040											0,726кп
L = 3840											0,553кп
L = 2940											0,423кп
φ48p1 L = 1820											0,167кп
L = 1320											0,121кп
L = 1020											0,094кп
φ38p1 L = 1020											0,053кп
L = 920											0,048кп
φ58p1 L = 205											0,03кп
φ48p1 L = 205											0,019кп
φ38p1 L = 205											0,011кп

1.137.1-8.3 010

НАЧ. ОТА.	РОСИНСКИЙ	09.86
Н. КОНТР.	ЛИБЕРМАН	09.86
ГЛАВ. КОНСТ.	ПАЛЬМАН	09.86
ГЛАВ. ИНЖ. ПР.	ВЕЛЛЕР	09.86
РУК. ГРУП.	ЕФРЕМОВА	09.86

КАРКАС
КР1...КР9

СТАДИЯ	ЛИСТ	ЛИСТОВ
Р		1
ЦНИИЭП ЖИЛИЩА		

ИНВ № ПОДА / ПОДПИСЬ И ДАТА / ВЗАМЕН ИНВ №

НАЧ. ОТА.	РОСИНСКИЙ	09.86
Н. КОНТР.	ЛИБЕРМАН	09.86
ГЛАВ. КОНСТ.	ПАЛЬМАН	09.86
ГЛАВ. ИНЖ. ПР.	ВЕЛЛЕР	09.86
РУК. ГРУП.	ЕФРЕМОВА	09.86

ОБОЗНАЧЕНИЕ	МАРКА	L, мм	Рис.	n	n ₁	n ₂	МАССА, кг
1.137.1-8.3 010	Кр1	6240	1	15	16	16	3,24
-01	Кр2	5040	1	13	12	12	2,59
-02	Кр3	3840	1	9	10	10	2,00
-03	Кр4	2940	1	7	8	7	1,54
-04	Кр5	1820	2	18			0,70
-05	Кр6	1320	2	13			0,51
-06	Кр7	1020	2	10			0,40
-07	Кр8	1020	2	10			0,23
-08	Кр9	920	2	9			0,20

1.137.1-8.3 010СБ

КАРКАС КР1...КР9.
СБОРОЧНЫЙ ЧЕРТЕЖ

СТАДИЯ	МАССА	МАСШТАБ
Р	СМ. ТАБЛ.	—
ЛИСТ	ЛИСТОВ	1

ЦНИИЭП ЖИЛИЩА

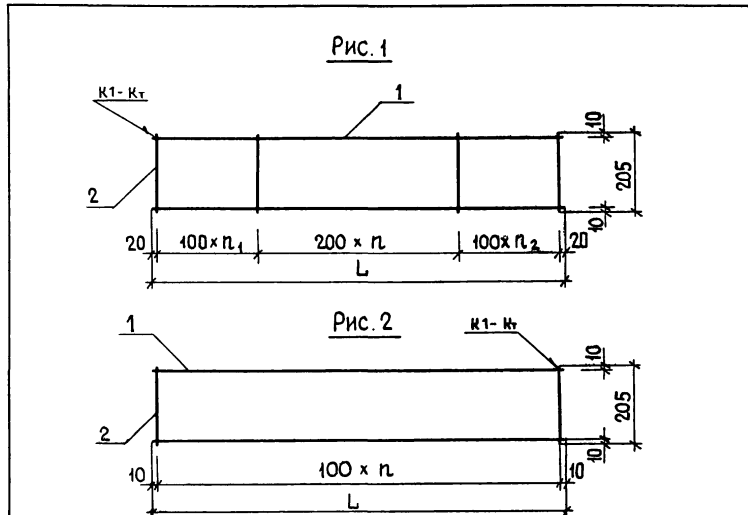

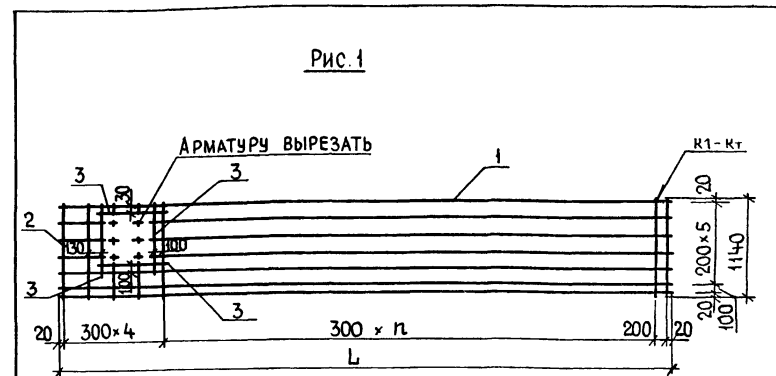
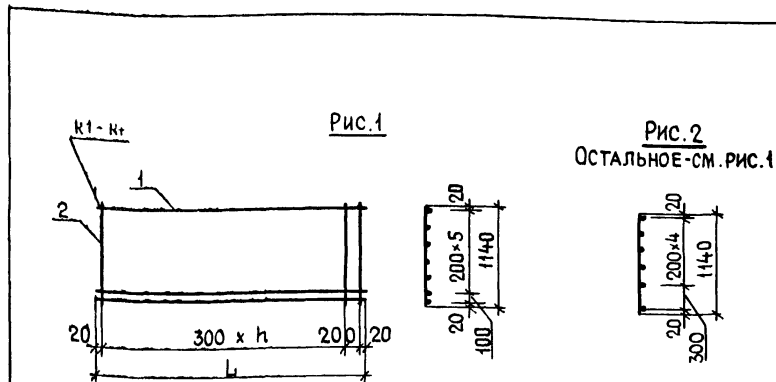

ОБОЗНАЧЕНИЕ	МАРКА	РИС.	Л, мм	h	МАССА, кг
1.137.1-8.3 030	С2	1	6240	20	3,57
-01	С3	1	5040	16	2,90
-02	С4	2	3840	12	10,57
-03	С5	1	3840	12	2,23
-04	С6	1	2940	9	5,22
-05	С7	1	2940	9	1,72

1.137.1-8.3 030СБ

СЕТКА С2...С7.
СБОРОЧНЫЙ ЧЕРТЕЖ

СТАДИЯ	МАССА	МАСШТАБ
Р	СМ. ТАБЛ.	—
ЛИСТ	ЛИСТОВ 1	

ЦНИИЭП ЖИЛИЩА

НАЧ.ОТД.	РОСИНСКИЙ	09.86
Н.КОНТР.	ИБЕРМАН	09.86
ГЛ.КОНСТ.	ПАЛЬМАН	09.86
ГЛ.ИНЖ.ПР.	ВЕЛЛЕР	09.86
РУК.ГРУП.	ЕФРЕМОВА	09.86

ОБОЗНАЧЕНИЕ	МАРКА	РИС.	Л, мм	h	МАССА, кг
1.137.1-8.3 030-06	С8	1	6240	16	4,03
-07	С9	2	6240	16	4,03
-08	С10	1	5040	12	3,36
-09	С11	2	5040	12	3,36

1.137.1-8.3 030-06СБ

СЕТКА С8...С11.
СБОРОЧНЫЙ ЧЕРТЕЖ

СТАДИЯ	МАССА	МАСШТАБ
Р	СМ. ТАБЛ.	—
ЛИСТ	ЛИСТОВ 1	

ЦНИИЭП ЖИЛИЩА

НАЧ.ОТД.	РОСИНСКИЙ	09.86
Н.КОНТР.	ИБЕРМАН	09.86
ГЛ.КОНСТ.	ПАЛЬМАН	09.86
ГЛ.ИНЖ.ПР.	ВЕЛЛЕР	09.86
РУК.ГРУП.	ЕФРЕМОВА	09.86

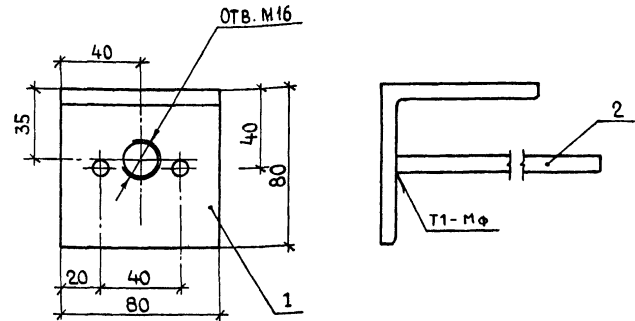
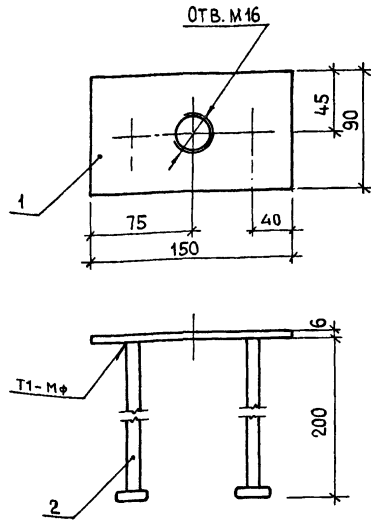

ФОРМ.	ЗОНА	ПОЗ.	ОБОЗНАЧЕНИЕ	НАИМЕНОВАНИЕ	КОЛ.	ПРИМЕЧАНИЕ
				<u>ДЕТАЛИ</u>		
Б4	1	1.137.1-8.3 041		ПОЛОСА Б-2 6×90 ГОСТ103-76 ВСтЗкп2 ГОСТ535-79 L=50	1	0,64 кг
А4	2	1.137.1-8.3 003-01		ФВАШ ГОСТ5781-82, L=200	2	0,079 кг

1.137.1-8.3 040

ИЗДЕЛИЕ ЗАКЛАДНОЕ М1

СТАДИЯ | МАССА | МАСШТАБ

Р | 0,80 | 1:3

ЛИСТ | ЛИСТОВ 1

ЦНИИЭП ЖИЛИЩА

ФОРМ.	ЗОНА	ПОЗ.	ОБОЗНАЧЕНИЕ	НАИМЕНОВАНИЕ	КОЛ.	ПРИМЕЧАНИЕ
				<u>ДЕТАЛИ</u>		
Б4	1	1.137.1-8.3 051		УГОЛОК 80×6 ГОСТ8509-86 ВСтЗкп2 ГОСТ535-79 L=80	1	0,589 кг
А4	2	1.137.1-8.3 003-01		ФВАШ ГОСТ5781-82, L=200	2	0,079 кг

1.137.1-8.3 050

ИЗДЕЛИЕ ЗАКЛАДНОЕ М2

СТАДИЯ | МАССА | МАСШТАБ

Р | 0,75 | 1:2

ЛИСТ | ЛИСТОВ 1

ЦНИИЭП ЖИЛИЩА

ИНВ. № ПОДА. ПОДПИСЬ И ДАТА. ВЗАМЕН ИНВ. №

ИНВ. № ПОДА. ПОДПИСЬ И ДАТА. ВЗАМЕН ИНВ. №

НАЧ. ОТД. ИИ	РОСИНСКИЙ		09.86
И. КОНТР.	ГИБЕРМАН		09.86
Л. КОНСТР.	ПАЛЬМАН		09.86
Л. ИНЖ. ПР.	ВЕЛЛЕР		09.86
РЖ. ГРУП.	ЕФРЕМОВА		09.86

НАЧ. ОТД. ИИ	РОСИНСКИЙ		09.86
И. КОНТР.	ГИБЕРМАН		09.86
Л. КОНСТР.	ПАЛЬМАН		09.86
Л. ИНЖ. ПР.	ВЕЛЛЕР		09.86
РЖ. ГРУП.	ЕФРЕМОВА		09.86

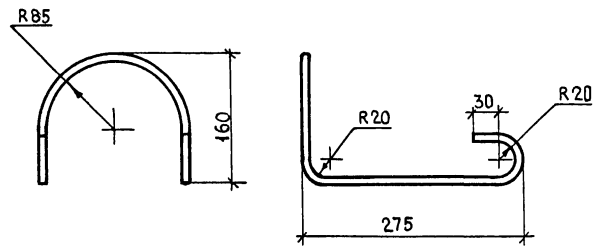

ИНВ. № ПОДА. ПОДПИСЬ И ДАТА. ВЗАМЕН ИНВ. №

ОБОЗНАЧЕНИЕ				НАИМЕНОВАНИЕ				МАРКА		МАССА, КГ	
1.137.1-8.3 001				Φ12AII ГОСТ 5781-82 L=1180				П1		1,05	
-01				Φ10AII ГОСТ 5781-82 L=1180				П2		0,73	
1.137.1-8.3 001											
ПЕЛЯ СТОПОВОЧНАЯ П1, П2								СТАДИЯ	МАССА	МАСШТАБ	
								Р	СМ. ТАБЛ.	1:5	
								ЛИСТ	ЛИСТОВ 1		
ЦНИИЭП ЖИЛИЩА											
НАЧ. ОТА	РОСИНСКИЙ	<i>[Signature]</i>	09.86								
Н. КОНТР.	ГИБЕРМАН	<i>[Signature]</i>	09.86								
ГЛАВ. КОНСТР.	ПАЛЬМАН	<i>[Signature]</i>	09.86								
ГЛАВ. ИНЖ. ПР.	ВЕЛЛЕР	<i>[Signature]</i>	09.86								
РУК. ГРУПП.	ЕФРЕМОВА	<i>[Signature]</i>	09.86								

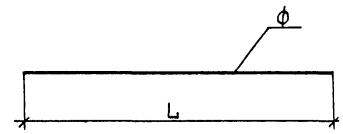

ИНВ. № ПОДА. ПОДПИСЬ И ДАТА. ВЗАМЕН ИНВ. №

ОБОЗНАЧЕНИЕ				НАИМЕНОВАНИЕ				МАРКА		МАССА, КГ	
1.137.1-8.3 002				Φ14AIV ГОСТ 5781-82, L=6280				Т1		7,586	
-01				Φ12AIV ГОСТ 5781-82, L=6280				Т2		5,577	
-02				Φ12AIV ГОСТ 5781-82, L=5080				Т3		4,511	
-03				Φ10AIV ГОСТ 5781-82, L=5080				Т4		3,134	
1.137.1-8.3 002											
СТЕРЖЕНЬ Т1...Т4								СТАДИЯ	МАССА	МАСШТАБ	
								Р	СМ. ТАБЛ.	—	
								ЛИСТ	ЛИСТОВ 1		
ЦНИИЭП ЖИЛИЩА											
НАЧ. ОТА	РОСИНСКИЙ	<i>[Signature]</i>	09.86								
Н. КОНТР.	ГИБЕРМАН	<i>[Signature]</i>	09.86								
ГЛАВ. КОНСТР.	ПАЛЬМАН	<i>[Signature]</i>	09.86								
ГЛАВ. ИНЖ. ПР.	ВЕЛЛЕР	<i>[Signature]</i>	09.86								
РУК. ГРУПП.	ЕФРЕМОВА	<i>[Signature]</i>	09.86								

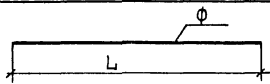

ОБОЗНАЧЕНИЕ	НАИМЕНОВАНИЕ	МАССА, КГ	ПРИМЕЧАНИЕ
АРМАТУРА СТЕРЖНЕВАЯ ГОСТ 5781-82			
1.137.1-8.3 003	Φ8AIII L = 3840	1,517	C4
-01	L = 200	0,079	M1
-02	Φ6AIII L = 2940	0,653	C6
АРМАТУРА ПРОВОЛОЧНАЯ ГОСТ 6727-80			
-03	Φ5BpI L = 6240	0,899	K1
-04	L = 5040	0,726	K2
-05	L = 3840	0,553	K3
-06	L = 2940	0,423	K4
-07	L = 800	0,115	C8... C11
-08	L = 205	0,03	K1... K4
-09	Φ4BpI L = 1820	0,167	K5
-10	L = 1480	0,136	C1
-11	L = 1320	0,121	K6
-12	L = 1140	1,105	C4
-13	L = 1020	0,094	K7
-14	L = 205	0,019	K5... K7
-15	Φ3BpI L = 6240	0,324	C2
-16	L = 5040	0,262	C3
-17	L = 3840	0,2	C5
-18	L = 2940	0,153	C7
1.137.1-8.3 003			
СТЕРЖЕНЬ		СТАДИЯ	МАССА
		р	СМ. ТАБЛ.
		—	—
		ЛИСТ 1	ЛИСТОВ 2
		ЦНИИЭП ЖИЛИЩА	
НАЧ.ОТД.	РОСИНСКИЙ	09.86	
Н.КОНТР.	ГИБЕРМАН	09.86	
ТЛ.КОНСТР.	ПАЛЬМАН	09.86	
ТЛ.ИНЖ.ПР.	ВЕЛЛЕР	09.86	
РУК.ГРУП.	ЕФРЕМОВА	09.86	

Лист № года Подпись и дата

ОБОЗНАЧЕНИЕ	НАИМЕНОВАНИЕ	МАССА, КГ	ПРИМЕЧАНИЕ
1.137.1-8.3 003 -19	Φ3BpI L = 1140	0,059	C2... C11
-20	L = 1020	0,053	K8
-21	L = 920	0,048	K9
-22	L = 300	0,016	C1
-23	L = 205	0,011	K8, K9
1.137.1-8.3 003			ЛИСТ
			2

Лист № года Подпись и дата

КР

МАРКА	ИЗДЕЛИЯ АРМАТУРНЫЕ													ИЗДЕЛИЯ ЗАКЛАДНЫЕ								Общий расход
	АРМАТУРА КЛАССА													АРМАТ. КЛАССА		ПРОКАТ МАРКИ				Всего		
	А-I			А-III			А-IV - НАПРЯГАЕМАЯ				Вр-I			Всего	А-III		ВСтЗкп2		ВСтЗпс2			
	ГОСТ 5781-82						ГОСТ 6727-80								ГОСТ 5781-82		ГОСТ 103-76		ГОСТ 8509-86			
	φ12	φ10	Итого	φ8	φ6	Итого	φ14	φ12	φ10	Итого	φ5	φ4	φ3	Итого	φ8	Итого	6×90	Итого	80×6	Итого		
ПЛП63.12-АIV-м	4,2		4,2			7,59	16,73		24,32	3,24	3,76	3,77	10,77	39,29	0,80	0,80	3,20	3,20			4,0	43,29
ПЛП51.12-АIV-м	4,2		4,2				13,53		13,53	2,59	3,76	3,10	9,45	27,18	0,80	0,80	3,20	3,20			4,0	31,18
ПЛП63.12пр-АIV-м	4,2		4,2			22,76	5,58		28,34	7,40	3,46	7,34	18,20	50,74	1,28	1,28	3,20	3,20	1,77	1,77	6,25	56,99
ПЛП63.12л-АIV-м	4,2		4,2			22,76	5,58		28,34	7,40	3,46	7,34	18,20	50,74	1,28	1,28	3,20	3,20	1,77	1,77	6,25	56,99
ПЛП51.12пр-АIV-м	4,2		4,2				9,02	6,27	15,29	6,10	2,89	6,00	14,99	34,48	1,28	1,28	3,20	3,20	1,77	1,77	6,25	40,73
ПЛП51.12л-АIV-м	4,2		4,2				9,02	6,27	15,29	6,10	2,89	6,00	14,99	34,48	1,28	1,28	3,20	3,20	1,77	1,77	6,25	40,73
ПЛП39.12-м		2,92	2,92	9,10		9,10				2,00	1,47	3,61	7,08	19,10	0,64	0,64	2,56	2,56			3,20	22,30
ПЛП30.12-м		2,92	2,92		4,57	4,57				1,54		3,57	5,11	12,60	0,32	0,32	1,28	1,28			1,60	14,20

ИНВ. № ПОДЛ. ПОДПИСЬ И ДАТА ВЗАМ. ИНВ. №

НАЧ. ОТА	РОСИНСКИЙ	09.86
И КОНТР	ГИБЕРМАН	09.86
ГЛАВ. КОНСТР.	ПАЛЬМАН	09.86
ГЛАВ. ИНЖ. ПР.	ВЕЛЛЕР	09.86
РУК. ГРУП.	ЕФРЕМОВА	09.86

1.137.1-8.3 000РС

ВЕДОМОСТЬ РАСХОДА СТАЛИ

СТАДИЯ	ЛИСТ	ЛИСТОВ
Р		1
ЦНИИЭП ЖИЛИЩА		

№ СТРОКИ	НАИМЕНОВАНИЕ МАТЕРИАЛА И ЕДИНИЦА ИЗМЕРЕНИЯ	КОД		КОД И МАРКА ИЗДЕЛИЯ, КОЛИЧЕСТВО НА МАРКУ															
		МАТЕРИАЛА	ЕД. ИЗМ.	ПЛП63.12-АІУ-М	ПЛП51.12-АІУ-М	ПЛП63.12пр-АІУ-М	ПЛП63.12Л-АІУ-М	ПЛП51.12пр-АІУ-М	ПЛП51.12Л-АІУ-М	ПЛП39.12-М	ПЛП30.12-М	ПЛП63.12-АІУ-о.м	ПЛП51.12-АІУ-о.м	ПЛП63.12пр-АІУ-о.м	ПЛП51.12пр-АІУ-о.м	ПЛП51.12Л-АІУ-о.м	ПЛП39.12-о.м	ПЛП30.12-о.м	
1	СОРТОВОЙ ПРОКАТ ОБЫКНОВЕННОГО																		
2	КАЧЕСТВА	09 0000																	
3	СТАЛЬ АРМАТУРНАЯ КЛАССА А-І, КР	09 3011	166	4,2	4,2	4,2	4,2	4,2	4,2	2,92	2,92	4,2	4,2	4,2	4,2	4,2	4,2	2,92	2,92
4	МЕЛКОСОРТНАЯ,	КР 09 3300	166	4,2	4,2	4,2	4,2	4,2	4,2	2,92	2,92	4,2	4,2	4,2	4,2	4,2	4,2	2,92	2,92
5	Φ12,	КР	166	4,2	4,2	4,2	4,2	4,2	4,2			4,2	4,2	4,2	4,2	4,2	4,2		
6	Φ10,	КР	166							2,92	2,92							2,92	2,92
7	СТАЛЬ АРМАТУРНАЯ КЛАССА А-ІІІ, КР	09 3013	166	0,80	0,80	1,28	1,28	1,28	1,28	9,74	4,89	0,80	0,80	1,28	1,28	1,28	1,28	9,74	4,89
8	КАТАНКА,	КР 09 3400	166	0,80	0,80	1,28	1,28	1,28	1,28	9,74	4,89	0,80	0,80	1,28	1,28	1,28	1,28	9,74	4,89
9	Φ8,	КР	166	0,80	0,80	1,28	1,28	1,28	1,28	9,74	0,32	0,80	0,80	1,28	1,28	1,28	1,28	9,74	0,32
10	Φ6.	КР	166							4,57								4,57	
11	СТАЛЬ АРМАТУРНАЯ КЛАССА А-ІV, КР	09 3014	166	24,32	13,53	28,34	28,34	15,29	15,29			24,32	13,53	28,34	28,34	15,29	15,29		
12	МЕЛКОСОРТНАЯ,	КР 09 3300	166	24,32	13,53	28,34	28,34	15,29	15,29			24,32	13,53	28,34	28,34	15,29	15,29		
13	Φ14,	КР	166	7,59		22,76	22,76					7,59		22,76	22,76				
14	Φ12,	КР	166	16,73	13,53	5,58	5,58	9,02	9,02			16,73	13,53	5,58	5,58	9,02	9,02		
15	Φ10,	КР	166					6,27	6,27							6,27	6,27		
16	ПОЛОСА СТАЛЬНАЯ ГОРЯЧЕКАТАНАЯ																		
17	КРУПНОСОРТНАЯ,	КР 09 3100	166	3,20	3,20	3,20	3,20	3,20	3,20	2,56	1,28	3,20	3,20	3,20	3,20	3,20	3,20	2,56	1,28
18	ПОЛОСА 6×90,	КР	166	3,20	3,20	3,20	3,20	3,20	3,20	2,56	1,28	3,20	3,20	3,20	3,20	3,20	3,20	2,56	1,28
19	СТАЛЬ ПРОКАТНАЯ УГЛОВАЯ РАВНО-																		
20	ПОЛОЧНАЯ																		
21	КРУПНОСОРТНАЯ,	КР 09 3100	166			1,77	1,77	1,77	1,77					1,77	1,77	1,77	1,77		
22	УГОЛОК 80×6,	КР	166			1,77	1,77	1,77	1,77					1,77	1,77	1,77	1,77		

1.137.1-8.3000 PM

НАЧ.ОТД.	РОСИНСКИЙ	09.86
Н.КОНТР.	ПИБЕРМАН	09.86
ГЛ.КОНСТР.	ПАЛЬМАН	09.86
ГЛ.ИНЖ.ПР.	ВЕЛДЕР	09.86
РУК.ГРУП.	ЕФРЕМОВА	09.86

ВЕДОМОСТЬ РАСХОДА
МАТЕРИАЛОВ

СТАДИЯ	ЛИСТ	ЛИСТОВ
Р	1	2
ЦНИИЭП жилища		

№ СТРОКИ	НАИМЕНОВАНИЕ МАТЕРИАЛА И ЕДИНИЦА ИЗМЕРЕНИЯ	КОД		КОД И МАРКА ИЗДЕЛИЯ, КОЛИЧЕСТВО НА МАРКУ.																
		МАТЕРИАЛА	ЕД. ИЗМ	ПЛП63.12-АIV-М	ПЛП51.12-АIV-М	ПЛП63.12пр-АIV-М	ПЛП63.12А-АIV-М	ПЛП51.12пр-АIV-М	ПЛП51.12А-АIV-М	ПЛП39.12-М	ПЛП30.12-М	ПЛП63.12-АIV-ОМ	ПЛП51.12-АIV-ОМ	ПЛП63.12пр-АIV-ОМ	ПЛП63.12А-АIV-ОМ	ПЛП51.12пр-АIV-ОМ	ПЛП51.12А-АIV-ОМ	ПЛП39.12-ОМ	ПЛП30.12-ОМ	
1	ИТОГО СОРТОВОГО ПРОКАТА ОБЫКНОВОГО																			
2	КАЧЕСТВА, КГ	09 3000	166	32,52	21,73	38,79	38,79	25,74	25,74	15,22	9,09	32,52	21,73	38,79	38,79	25,74	25,74	15,22	9,09	
3	ИТОГО СТАЛИ В НАТУРАЛЬНОЙ																			
4	МАССЕ, КГ		166	32,52	21,73	38,79	38,79	25,74	25,74	15,22	9,09	32,52	21,73	38,79	38,79	25,74	25,74	15,22	9,09	
5	В ТОМ ЧИСЛЕ ПО УКРУПНЕННОМУ																			
6	СОРТАМЕНТУ:																			
7	КРУПНОСОРТНАЯ, КГ	09 3100	166	3,20	3,20	4,97	4,97	4,97	4,97	2,56	1,28	3,20	3,20	4,97	4,97	4,97	4,97	2,56	1,28	
8	МЕЛКОСОРТНАЯ, КГ	09 3300	166	28,52	17,73	32,54	32,54	19,49	19,49	2,92	2,92	28,52	17,73	32,54	32,54	19,49	19,49	2,92	2,92	
9	КАТАНКА, КГ	09 3400	166	0,80	0,80	1,28	1,28	1,28	1,28	9,74	4,89	0,80	0,80	1,28	1,28	1,28	1,28	9,74	4,89	
10	МЕТАЛЛОИЗДЕЛИЯ ПРОМЫШЛЕННОГО																			
11	НАЗНАЧЕНИЯ, КГ	12 0000	166	10,77	9,45	18,20	18,20	14,99	14,99	7,08	5,11	10,74	9,45	18,20	18,20	14,99	14,99	7,08	5,11	
12	ПРОВОЛОКА ИЗ НИЗКОУГЛЕРОДИСТОЙ																			
13	СТАЛИ ХОЛОДНОТЯНУТАЯ ВрI, КГ	12 1401	166	10,77	9,45	18,20	18,20	14,99	14,99	7,08	5,11	10,74	9,45	18,20	18,20	14,99	14,99	7,08	5,11	
14	ИТОГО МЕТАЛЛОИЗДЕЛИЙ ПРОМЫШЛЕННОГО																			
15	НАЗНАЧЕНИЯ, КГ	12 0000	166	10,77	9,45	18,20	18,20	14,99	14,99	7,08	5,11	10,74	9,45	18,20	18,20	14,99	14,99	7,08	5,11	
16	ИТОГО СТАЛИ, ПРИВЕДЕННОЙ К																			
17	СТАЛИ КЛАССА А-I, КГ		166	68,59	45,61	88,04	88,04	57,89	57,89	27,26	17,42	68,59	45,61	88,04	88,04	57,89	57,89	27,26	17,42	
18	ИТОГО СТАЛИ, ПРИВЕДЕННОЙ К																			
19	СТАЛИ КЛАССА СТЗ, КГ		166	3,20	3,20	4,97	4,97	4,97	4,97	2,56	1,28	3,20	3,20	4,97	4,97	4,97	4,97	2,56	1,28	
20	ИТОГО СТАЛИ, ПРИВЕДЕННОЙ К																			
21	СТАЛИ КЛАССОВ А-I И СТЗ, КГ		166	71,79	48,81	93,01	93,01	62,86	62,86	29,82	18,70	71,79	48,81	93,01	93,01	62,86	62,86	29,82	18,70	
22	БЕТОН КЛАССА В22.5, М ³		113	1,012	0,821	1,319	1,319	1,056	1,056			1,025	0,834	1,324	1,324	1,061	1,061			
23	БЕТОН КЛАССА В15, М ³		113							0,63	0,486							0,643	0,499	
24	ПОРТЛАНЦЕМЕНТ МАРКИ 400, Т	57 3112	168	0,369	0,300	0,481	0,481	0,385	0,385	0,176	0,136	0,374	0,304	0,483	0,483	0,387	0,387	0,18	0,14	

1.137.1-8.3 000 PM

ЛИСТ
2