

ГОСУДАРСТВЕННЫЙ КОМИТЕТ
ПО ГРАЖДАНСКОМУ СТРОИТЕЛЬСТВУ И АРХИТЕКТУРЕ
ПРИ ГОССТРОЕ ССОР

ТЕМА ¹⁶~~1-17~~ по плану НИР 1974г.
НОРМАЛИ ПЛАНИРОВОЧНЫХ ЭЛЕМЕНТОВ
ОСНОВНЫХ ПОМЕЩЕНИЙ УНИВЕРМАГОВ

НОРМАЛИ

ОСНОВНЫХ ПЛАНИРОВОЧНЫХ ЭЛЕМЕНТОВ
ЖИЛЫХ И ОБЩЕСТВЕННЫХ ЗДАНИЙ

ТОРГОВЫЕ ЗДАНИЯ

НП-3.1.2-75

УНИВЕРМАГИ

РАЗРАБОТАНЫ ЦНИИЭП ТОРГОВО-БЫТОВЫХ ЗДАНИЙ
И ТУРИСТСКИХ КОМПЛЕКСОВ С УЧАСТИЕМ
КИЕВ ЗНИИЭП, ПРИ МЕТОДИЧЕСКОМ РУКОВОДСТВЕ
ЦНИИЭП ЖИЛИЩА, ЦНИИЭП УЧЕБНЫХ ЗДАНИЙ
И КОНСУЛЬТАЦИИ МИНИСТЕРСТВА ТОРГОВЛИ СССР
И ЦИНОТУР ЦЕНТРОСОЮЗА

ОДОБРЕНЫ ГОСГРАЖДАНСТРОЕМ
ПРИКАЗ ОТ 8-VIII 1975 г. № 175

ЦЕНТРАЛЬНЫЙ ИНСТИТУТ ТИПОВОГО ПРОЕКТИРОВАНИЯ
ГОССТРОЯ СССР

Серия нормативов планировочных элементов жилых и общественных зданий разработана в развитии глав СНиП. Ведущие организации по выпуску серии нормативов - ЦНИИЭП жилища (директор института доктор архитектуры Б.Г.Губаненко) и ЦНИИЭП учебных зданий (директор института доктор архитектуры Г.А.Градов).

В работе принимают участие институты: ЦНИИЭП учебных зданий, ЦНИИЭП торгово-бытовых зданий и туристских комплексов, ЦНИИЭП лечебно-курортных зданий, ЦНИИЭП граждансельстрой, КиевЭНИИЭП, Гипроздрав, Союзспортпроект, ЦНИИЭП Глав АПУ г.Москва, МИСИ им. Куйбышева.

Данный выпуск НП-3.1.2-75 "Нормы планировочных элементов основных помещений универмагов" выполнен по плану НИР Госгражданстрой 1974 года. Выпуск входит в серию нормативов планировочных элементов жилых и общественных зданий.

Методическое руководство авторским коллективом по разработке нормативов и их редактирование осуществляют: руководитель отдела норм, стандартов и каталогов ЦНИИЭП жилища кандидат архитектуры Д.Б. Хаванов, руководитель сектора нормализации и стандартизации планировочных элементов и оборудования кандидат архитектуры Е.С.Раева, руководитель сектора унификации ЦНИИЭП учебных зданий кандидат архитектуры Н.С.Богданов.

Выпуск НП-3.1.2-75 "Универмаги" разработан ЦНИИЭП торгово-бытовых зданий и туристских комплексов (директор института архитектор И.А.Орлов, зам. директора по научной работе кандидат архитектуры В.И.Мужичкин, заведующий отделом типологии торговых зданий архитектор В.В.Верхоцкий) при участии КиевЭНИИЭП (директор института кандидат архитектуры А.И.Заваров, зам. директора по научной работе кандидат архитектуры М.И.Гречина, заведующий отделом архитектуры новых типов общественных зданий кандидат архитектуры В.И.Ешов, заведующий сектором торгово-бытовых зданий А.А.Гайдученя).

Руководители выпуска НП-3.1.2-75 архитектор Г.А.Толенева, инженер Т.Н.Полякова.

Авторы листов: архитектор Г.А.Толенева (листы I-3, 6-8, II, I3, 42-44, 57, 74), архитектор Н.С.Моспан (листы 4, I4-25, 75-77), архитектор Т.А.Турнина (листы 5, 26-33, 40, 4I, 58-68), архитектор Н.Я.Сычевский (листы 34-39, 69-73), инженер Т.Н. Полякова (листы I2, 45-56, 80), инженер Г.В.Иванова (листы 9, I0, 8I, 82), инженер Т.С. Максимова (листы 78, 79), архитектор В.В. Дмитриев (лист 83).

Графическое оформление выпуска выполняли: В.В.Ильин, Г.Н.Крылова, Б.Г.Киселев, Л.Н.Назарова, А.В.Тод.

Нормы одобрены секцией ИТС ЦНИИЭП торгово-бытовых зданий и туристских комплексов (протокол № 4 от 25 декабря 1974 года).

Нормы одобрены Госгражданстроем (приказ № I75 от 8 августа 1975 года).

Нормы содержат иллюстрированное изложение нормативных требований к планировке элементов зданий и их оборудованию на основе прогрессивных функциональных и технических требований и являются справочным пособием по проектированию.

Нормы предназначены для архитекторов, инженеров, техников, преподавателей, студентов архитектурных, строительных и торговых ВУЗов и техникумов, а также работников торговли.

Отзывы и замечания по нормам просьба направлять по адресам:

1. I27434, Москва, И-434, Дмитровское шоссе, 9, корп. "Б". Центральный научно-исследовательский и проектный институт типового и экспериментального проектирования жилища (ЦНИИЭП жилища). Отдел норм, стандартов и каталогов.

2. IO300I, Москва, К-1, Вспольный пер, I6, ЦНИИЭП торгово-бытовых зданий и туристских комплексов. Научное отделение. Отдел типологии торговых зданий.

Заявки на приобретение выпусков Нормативов следует направлять в Центральный институт типового проектирования по адресу: I25878, Москва, А-445, Смоленская ул. 22.

ПРЕДИСЛОВИЕ

Нормы планировочных элементов универмагов входят в состав серии нормативов элементов планировки и оборудования жилых и общественных зданий и сооружений.

Целью разработки нормативов является внедрение в типовое проектирование и строительство прогрессивных функциональных и технических решений на основе действующих норм проектирования (СНИП), Государственных стандартов, Единой модульной системы в строительстве (глава СНИП П-А.4-62), унифицированных параметров, с учетом действующих каталогов строительных изделий, мебели и оборудования и перспективных типов крупнопанельных и каркасных конструкций.

В законченном виде серия нормативов будет содержать унифицированные объемно-планировочные решения помещений, соответствующие номенклатуре типов массовых жилых и общественных зданий.

Подготавливаемая для издания серия нормативов состоит из следующих глав:

1. Нормы основных помещений жилых зданий.
2. Нормы основных помещений зданий учебно-воспитательного назначения.
3. Нормы основных помещений торговых зданий и предприятий общественного питания.
4. Нормы основных помещений предприятий бытового обслуживания.
5. Нормы основных помещений зданий аэрационного, культурно-просветительного назначения и спортивных сооружений.
6. Нормы основных помещений зданий лечебно-оздоровительного назначения и массового отдыха.
7. Нормы основных помещений зданий научно-исследовательских институтов, проектных организаций и административных зданий.

Нормы входят в свет отдельными выпусками по разделам:

жилая дома, гостиницы, общежития, дома для престарелых, детские ясли-сады, школы, профессионально-технические училища, средние и высшие учебные заведения, торговые здания, столовые, помещения предприятий бытового обслуживания, клубы, спортивные сооружения различного назначения, административные здания и др.

Для маркировки разделов приняты следующие буквенные и цифровые обозначения: НП - нормы планировочные; следующие цифры означают: первая - порядковый номер главы, охватывающий ряд зданий, объединяемых по однородным функциональным признакам, вторая - порядковый номер раздела, включающего определенный вид зданий, третья - порядковый номер подраздела, включающего типы зданий. После дефиса указан год утверждения нормативов.

Например, маркой НП - 3.1.2-75 обозначено:
НП - нормы планировочные;
3 - нормы основных помещений торговых зданий и предприятий общественного питания;
1 - торговые здания;
2 - универмаги;
75 - год издания.

Внутри каждого выпуска в левой части альбома имеют свои порядковые номера.

При разработке нормативов учитываются следующие условия:

- габариты человека и группы людей в различных рабочих положениях;
- функциональные и технологические процессы, связанные с приемкой, хранением и продажей товаров и работой механизмов и оборудования;
- строительные нормы площади, естественной и искусственной освещенности;
- каталоги и рекомендации по мебели и габаритам технологического оборудования и мебели;
- противопожарные требования к ширине и длине эвакуационных путей;
- правила техники безопасности при размещении технологического оборудования.

В состав нормативов планировочного элемента входят:

1. Схема функциональной взаимосвязи в соответствии с общей объемно-планировочной структурой здания.
2. Исходные данные, основные нормативы.
3. Исходные габариты, антропометрические данные.
4. Номенклатура мебели и оборудования (со ссылками на соответствующие каталоги).
5. Типы и габариты оборудования и мебели со схематическими чертежами и размерами.
6. Основные функциональные рабочие зоны с размещением оборудования и мебели.
7. Габаритная схема помещения или объемно-планировочного элемента с расположением оборудования и мебели с указанием их размеров и минимальных нормативных расстояний между предметами мебели и оборудования.
8. Планировка помещений применительно к основным конструктивным системам и унифицированным модульным параметрам.
9. Требования к отделке помещений.

На чертежах оборудования указаны основные габаритные размеры. На схемах планировочных узлов и на общих габаритных схемах указываются две категории размеров:

- а) размеры элементов оборудования и отдельные твердо установленные параметры;
- б) минимальные размеры со знаком " \geq " (т.е. более или равно) расстояний между оборудованием.

Ширина и длина помещений на габаритных схемах также являются минимальными и указываются со знаком " \geq ". На некоторых листах минимальные размеры оговорены специальными примечаниями, в этом случае знак " \geq " опущен.

На схемах планировки помещений, разработанных применительно к основным конструктивным системам, указаны унифицированные модульные параметры, соответствующие главе СНИП П-А.4-62 "Единая модульная система. Основные положения проектирования" с учетом опыта проектирования и рекомендаций научно-исследовательских институтов. В связи с этим на чертежах приводятся точные размеры всех элементов планировки и привязки конструктивных элементов к модульным разбивочным осям.

Размеры на чертежах планировочных элементов указаны в см, размеры на чертежах оборудования - в мм.

Выпуск НП-3.1.2-75 "Универмаги" является пособием по проектированию и реконструкции универмагов самообслуживания в городских и сельских населенных пунктах.

Нормы разработаны с учетом требований СНИП П-1.7-70 "Магазины. Нормы проектирования", СНИП П-А.5-70 "Противопожарные нормы проектирования зданий и сооружений", СНИП П-1.2-72 "Общественные здания и сооружения. Нормы проектирования" / Общая часть /, а также в соответствии с "Номенклатурой типов магазинов".

Разработка данного выпуска проведена на основе материалов научно-исследовательских работ, натурных обследований, обобщения опыта проектирования и эксплуатации передовых предприятий государственной торговли и потребительской кооперации, с учетом рекомендаций, полученных от практических работников.

Выпуск включает нормы планировочных элементов двух основных групп помещений универмага:

I. Торговые помещения (торговые залы, помещения для обслуживания покупателей).

II. Помещения для приемки и хранения товаров и помещения для подготовки товаров к продаже (кладовые, разгрузочные, помещения для подготовки товаров к продаже).

Нормы основных помещений разработаны на примерах универмагов для городов и поселков городского типа торговой площадью 1650, 2150, 3500, 4500 м² и для сельских населенных мест - торговой площадью 400, 650 и 1000 м².

ТОРГОВЫЕ ПОМЕЩЕНИЯ

Торговые залы

Функционально-технологические габаритные схемы торговых залов разработаны, исходя из требований к организации продажи большинства товаров методом самообслуживания, параметров торгового оборудования и нормативных проходов в торговых залах. При самообслуживании покупатели должны иметь свободный доступ к товарам, открыто выложенным на торговом оборудовании, самостоятельно их отбирать, а оплату покупок производить в линиях оборудования или в поэтажных расчетных узлах. Не исключается возможность частичного обслуживания покупателей через прилавки (продажа мехов, швейных изделий).

Торговые залы решены с учетом:

- организации рациональных направлений потоков покупателей;
- обеспечение кратчайших путей товаров из помещений хранения и подготовки товаров к продаже к торговому оборудованию;
- создания хорошей просматриваемости и удобства ориентации покупателей в торговом зале.

Ширина основных проходов и эвакуационных выходов рассчитана исходя из:

- количества покупателей, находящихся в торговых секциях и эвакуирующихся по данному осевому проходу;
- предельно-допустимого времени эвакуации из торгового зала в зависимости от вида товаров.

В результате расчетов получено предельное удаление торговых мест от входов и определены количество и параметры эвакуационных выходов.

Основные проходы для покупателей в нормальных условиях эксплуатации универмага являются основными путями эвакуации людских потоков в аварийных условиях.

Для городских универмагов распределение площади торговых залов непродовольственных товаров приведено по ассортиментным комплексам (товары для мужчин, товары для женщин и т.д.).

Размещение торгового оборудования принято в виде линий различной протяженности. С поэтажными узлами расчета разработаны торговые залы универмагов торговой площадью 400, 650, 1000,

1650, 3500, 4500 м².

В качестве примера организации расчета за покупки в минимarket-оборудования приведены нормы торговых залов непродовольственных товаров универсамов торговой площадью 650, 1000, 2150 м². Для универсамов торговой площадью 650, 1000, 1650 м² даны нормы отделов продовольственных товаров с самостоятельным узлом расчета. На одного кассира-контролера принято 80-100 м² площади торгового зала.

Отдел заказов

Нормы помещений отдела заказов разработаны с учетом функциональной взаимосвязи этих помещений с торговыми залами универсамов по продаже непродовольственных и продовольственных товаров с кафетерием и с помещениями для приемки и хранения товаров и помещениями для подготовки товаров к продаже.

Для универсамов торговой площадью 3500, 4500 м² даны два варианта решения отдела заказов. В первом варианте фасовка, комплектация, хранение и выдача заказов производится в помещениях отдела заказов. Во втором варианте фасовка продуктов для отдела заказов предусмотрена в помещениях подготовки товаров к продаже магазина и непосредственно связана с комплекточной отделкой заказов ленточным транспортером.

Кафетерий

При нормализации помещений кафетерия учитывалась функциональная взаимосвязь зала кафетерия с торговым залом универсамов, залом приема и выдачи заказов и помещениями для приемки и хранения товаров.

Нормы планировочных элементов кафетерия выполнены с учетом оптимального минимума продуктов, реализация которых не связана с тепловой обработкой.

Зал демонстрации новых товаров

Зал демонстрации новых товаров предусматривается в универсамов торговой площадью 3500 м² и более. Он может быть запроектирован как составная часть торгового зала в виде самостоятельной функциональной зоны, которая может быть использована для различного назначения (организации новогодних и сезонных базаров, демонстрации новых товаров, мод и пр.) или в отдельном помещении, имеющем доступ из торгового зала.

Для универсамов торговой площадью 3500 м², 4500 м² норма решена в первом варианте, имея в виду показ образцов новых товаров только на стационарном оборудовании.

Отдел раскрой тканей

Отдел раскрой тканей предусматривается в универсамов торговой площадью 1000 м² и более.

Нормы отдела раскрой тканей разработаны с учетом его взаимосвязи с отделом продажи тканей и возможностью размещения как в отдельном помещении, так и на площади торгового зала. Норма помещений (или площади) включает рабочее место мастера и место отдыха (ожидания) для покупателей.

Отдел продажи товаров в кредит

Нормы отдела продажи товаров в кредит являются функциональной зоной, расположенной, как правило, в торговом зале.

Мастерская по подгонке готового платья

Мастерская оборудуется швейными машинами, рабочим столом, столом для утюжки, вешалками.

Мастерскую следует размещать в отдельном помещении в зоне подготовки товаров к продаже и предусматривать ее взаимосвязь с отделом продажи готового платья.

Мастерская по подгонке готового платья предусматривается в универсамов торговой площадью 1000 м² и более.

ПОМЕЩЕНИЯ ДЛЯ ПРИЕМКИ И ХРАНЕНИЯ ТОВАРОВ И ПОМЕЩЕНИЯ ДЛЯ ПОДГОТОВКИ ТОВАРОВ К ПРОДАЖЕ

Кладовые

При разработке нормативов кладовых учтены следующие основные требования:

- укрупнение помещений за счет совместного хранения товаров допустимого соседства;
- возможность хранения товаров по комплексам;
- оптимальные условия хранения товаров при соблюдении размеров проходов для работы с погрузочно-разгрузочным оборудованием;
- максимальная механизация трудоемких работ.

В нормах приняты следующие обозначения оборудования:

от зоны разгрузки до склада - тележки, штабелеры и электропогрузчики;

в складах - электропогрузчики, электротележки, штабелеры, автоматические конвейерные установки.

Даны предложения по применению оборудования, находящегося в стадии эксперимента.

Разгрузочные помещения

Разгрузочные помещения предусматриваются в универсамов торговой площадью 1650 м² и более.

Нормы разгрузочных помещений выполнены с учетом приема товаров с отдельными местами для разгрузки непродовольственных и продовольственных товаров. В общем числе разгрузочных мест предусматривается одно разгрузочное место для приемки трейлера или грузового автомобиля с прицепом. На одно разгрузочное место принято 72 м².

Помещения для подготовки товаров к продаже

В данном выпуске нормативов разработаны помещения гладильной и мастерских для подготовки к продаже электро и радиотоваров. Предусмотрены их взаимосвязь с кладовыми и торговыми залами.

Номенклатура торгового оборудования, используемого в данном выпуске "Нормативов", принята в соответствии со следующими материалами:

- 1) Единая номенклатура мебели общественных зданий массового строительства. М. 1971.
- 2) Универсальное торговое оборудование. Типовой проект 70-031/Ш К/Л. Гипроторг. М. 1974.
- 3) Секционное модульное оборудование для предприятий общественного питания. Типовой проект 70-031/О. Гипроторг. М. 1971.
- 4) Отраслевой каталог. Оборудование для предприятий торговли и общественного питания. Часть II. Торговое холодильное оборудование. ЦНИИТЭИлегпищемам. М. 1973.
- 5) Каталог торгового оборудования для магазинов. Центросоюз. М. 1973.
- 6) ГОСТы 18310.2-73, 18310.3-73, 18310.4-73, 18310.1-72, 17524.5-72, 17524.1-72, 14757-69 (с 1.1.1976 г. 14757-74). Предлагаемое оборудование может быть заменено в связи с внедрением новых типов секционного и контейнерного оборудования.

Конструктивно-планировочные схемы

Здания универсамов выполняются в полносборных каркасно-панельных конструкциях с сеткой колонн в вариантах 6x6, 9x9м, 6x9 м, 6x12 м.

Сетки опор 6x6 м и 6x12 м являются типовыми. Конструкции стоек, ригелей, плит перекрытий, ограждающих стен и диафрагм жесткости изготавливаются по типовым сериям на заводах железобетонных изделий.

ЦНИИЭП торгово-бытовых зданий и туристских комплексов разрабатывает серии конструкций с сеткой 9x9 м.

Полезная нагрузка на перекрытия в торговых залах 400 кг/м², в кладовых - до 800 кг/м².

Высота наземных этажей универсамов принимается 4,2 м от пола до пола, высота подвальных этажей - не менее 2,4 м в чистоте.

Отделка помещений

В данных нормах изложены рекомендации по применению различных материалов для покрытия полов, отделки стен и потолков.

С учетом эксплуатационных характеристик подбирались материалы, обеспечивающие долговечность и минимальную величину эксплуатационных расходов и хорошо зарекомендовавшие себя на ряде экспериментальных объектов.

Кратко изложены рекомендации по цвету и фактуре отделки помещений.

Данный выпуск нормативов может быть использован при разработке проектов универсамов различной торговой площади.

Руководители выпуска: *Г.А.Тилекина* Г.А.Тилекина
Г.Н.Полякова Г.Н.Полякова

У С Л О В Н Ы Е О Б О З Н А Ч Е Н И Я К Ч Е Р Т Е Ж А М В Ы П У С К А

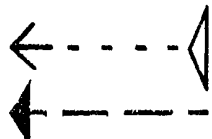

← - - - - - движение покупателей

← - - - - - движение товаров

- - - - - основные проходы для покупателей в торговых залах / на схемах зонирования/

— — — — — границы ассортиментных комплексов

КОМПЛЕКСЫ (I) "ТОВАРЫ ДЛЯ МУЖЧИН", (II) "ТОВАРЫ ДЛЯ ЖЕНЩИН",

(III) "ТОВАРЫ ДЛЯ ДЕТЕЙ", (IV) "ТОВАРЫ ДЛЯ ДОМА", (V) "КУЛЬТУРА В БЫТУ",

(VI) "ТОВАРЫ ДЛЯ СПОРТА, ТУРИЗМА, ИГР И ОТДЫХА", (VII) "ТОВАРЫ ДЛЯ ШИТЬЯ И КВАЗИИ",

(VIII) ОТДЕЛ ПРОДОВОЛЬСТВЕННЫХ ТОВАРОВ

ПЕРЕЧЕНЬ ЛИСТОВ ВЫПУСКА ИИ - 3.1.2-75

"Нормы планировочных элементов помещений универмагов"

| ОБЩАЯ ЧАСТЬ | | ПОМЕЩЕНИЯ ДЛЯ ПРИЕМКИ И ХРАНЕНИЯ ТОВАРОВ И ПОМЕЩЕНИЯ ДЛЯ ПОДГОТОВКИ ТОВАРОВ К ПРОДАЖЕ | |
|----------------------------|--|--|--|
| 1 | Схема взаимосвязи основных групп помещений | | |
| 2 | Антропометрические размеры | | |
| 3-6 | Номенклатура технологического оборудования | | |
| 7-10 | Торговое оборудование. Типы и габариты | | |
| 11-12 | Функциональные размеры проходов в торговом зале | | |
| ТОРГОВЫЕ ПОМЕЩЕНИЯ | | | |
| 13 | Схема взаимосвязи помещений. Структура торговой площади | 57 | Схема взаимосвязи помещений. Структура площадей |
| | ТОРГОВЫЕ ЗАЛЫ универмага торговой площадью 1650 м ² | 58-59 | КЛАДОВЫЕ универмага торговой площадью 1650 м ² |
| 14 | Пример зонирования площади торговых залов по ассортиментным комплексам | | Функционально-технологические габаритные схемы: Кладовая комплексов "Товары для дома", "Товары для спорта, туризма, игр и отдыха" Кладовая комплексов "Товары для детей", "Товары для женщины", "Товары для мужчины", "Товары для шитья и вязания", "Культура в быту" |
| 15-17 | Функционально-технологические габаритные схемы: Комплексы "Товары для дома", "Товары для спорта, туризма, игр и отдыха" Комплексы "Товары для женщины", "Товары для мужчины" "Товары для детей", "Культура в быту", "Товары для шитья и вязания" Отдел продовольственных товаров | 60 | Конструктивно-планировочная схема. Сетка 6х6 м |
| 18 | Конструктивно-планировочные схемы. Сетка 6х6 м | 61-63 | КЛАДОВЫЕ универмага торговой площадью 2150 м ² |
| 19-20 | Конструктивно-планировочные схемы. Сетка 6х9 м | | Функционально-технологические габаритные схемы: Кладовая комплексов "Товары для шитья и вязания" Кладовая комплексов "Товары для мужчины" и "Товары для женщины" Кладовая комплексов "Товары для дома", "Культура в быту", "Товары для спорта, туризма, игр и отдыха" |
| | ТОРГОВЫЕ ЗАЛЫ универмага торговой площадью 2150 м ² | 64 | Конструктивно-планировочная схема. Сетка 6х9 м |
| 21 | Пример зонирования площади торговых залов по ассортиментным комплексам | 65-67 | КЛАДОВЫЕ универмага торговой площадью 3500 м ² |
| 22-23 | Функционально-технологические габаритные схемы: Комплексы "Товары для спорта, туризма, игр и отдыха", "Культура в быту", "Товары для дома" Комплексы "Товары для женщины", "Товары для шитья и вязания" | | Функционально-технологические габаритные схемы: Кладовая комплексов "Товары для спорта, туризма, игр и отдыха", "Товары для шитья и вязания" Кладовая комплексов "Товары для женщины", "Товары для мужчины" Кладовая комплексов "Товары для дома" и "Культура в быту" |
| 24 | Конструктивно-планировочная схема. Сетка 6х6 м | 68 | Конструктивно-планировочная схема. Сетка 6х6 м |
| 25 | Конструктивно-планировочная схема. Сетка 9х9 м | 69-72 | КЛАДОВЫЕ универмага торговой площадью 4500 м ² |
| | ТОРГОВЫЕ ЗАЛЫ универмага торговой площадью 3500 м ² | | Функционально-технологические габаритные схемы: Кладовая комплекса "Товары для шитья и вязания" Кладовая комплексов "Культура в быту", "Товары для спорта, туризма, игр и отдыха", "Товары для дома" (без товаров бытовой химии) Кладовая комплекса "Товары для мужчины" Кладовая комплекса "Товары для женщины" |
| 26 | Пример зонирования площади торговых залов по ассортиментным комплексам | 73 | Конструктивно-планировочная схема. Сетка 6х12 м |
| 27-30 | Функционально-технологические габаритные схемы: Комплексы "Товары для дома", "Культура в быту" Комплекс "Товары для шитья и вязания" Комплекс "Товары для женщины" Отдел продовольственных товаров | 74 | РАЗГРУЗОЧНЫЕ. Функциональные зоны. Функционально-технологическая габаритная схема |
| 31-32 | Конструктивно-планировочные схемы. Сетка 6х6 м | 75 | Разгрузочные. Функционально-технологические габаритные схемы |
| 33 | Конструктивно-планировочная схема. Сетка 6х12 м | 76-77 | Разгрузочные. Конструктивно-планировочные схемы |
| | ТОРГОВЫЕ ЗАЛЫ универмага торговой площадью 4500 м ² | 78 | ПОМЕЩЕНИЯ ДЛЯ ПОДГОТОВКИ ТОВАРОВ К ПРОДАЖЕ. Функциональные зоны. Мастерские радиотоваров и электротоваров |
| 34 | Пример зонирования площади торговых залов по ассортиментным комплексам | 79 | Гладильная. Функционально-технологические габаритные схемы |
| 35-37 | Функционально-технологические габаритные схемы: Комплексы "Культура в быту", "Товары для дома" Комплекс "Товары для спорта, туризма, игр и отдыха" Комплекс "Товары для шитья и вязания" | УНИВЕРМАГИ СЕЛЬСКИЕ | |
| 38-39 | Конструктивно-планировочные схемы. Сетка 6х12 м | 80 | ПОМЕЩЕНИЯ ДЛЯ ПРИЕМКИ И ХРАНЕНИЯ ТОВАРОВ И ПОМЕЩЕНИЯ ДЛЯ ПОДГОТОВКИ ТОВАРОВ К ПРОДАЖЕ. Схема взаимосвязи помещений. Структура площадей. |
| 40 | ОТДЕЛ ЗАКАЗОВ. Схема взаимосвязи помещений. Функциональные зоны | 81 | КЛАДОВЫЕ универмага торговой площадью 400 м ² и 650 м ² |
| 41 | Отдел заказов. Функционально-технологические габаритные схемы | | Функционально-технологические габаритные схемы |
| 42 | КАФЕТЕРИЙ. Схема взаимосвязи помещений. Функциональные зоны | 82 | КЛАДОВЫЕ универмага торговой площадью 1000 м ² |
| 43 | Кафетерий. Функционально-технологические габаритные схемы | | Функционально-технологические габаритные схемы |
| 44 | ПОМЕЩЕНИЯ ДЛЯ ОБСЛУЖИВАНИЯ ПОКУПАТЕЛЕЙ. Примеры габаритных схем | 83 | ОТДЕЛКА ПОМЕЩЕНИЙ |
| УНИВЕРМАГИ СЕЛЬСКИЕ | | 84-85 | ПРИМЕР ПЛАНИРОВКИ ГРУПП ПОМЕЩЕНИЙ С ПРИМЕНЕНИЕМ НОРМАЛЫ |
| 45 | ТОРГОВЫЕ ПОМЕЩЕНИЯ. Схема взаимосвязи помещений. Структура торговой площади | | |
| 46 | ТОРГОВЫЕ ЗАЛЫ. Пример зонирования площади торговых залов | | |
| | ТОРГОВЫЙ ЗАЛ универмага торговой площадью 400 м ² | | |
| 47 | Функционально-технологическая габаритная схема | | |
| 48 | Конструктивно-планировочная схема | | |
| | ТОРГОВЫЙ ЗАЛ универмага торговой площадью 650 м ² | | |
| 49-50 | Функционально-технологические габаритные схемы | | |
| 51-52 | Конструктивно-планировочные схемы | | |
| | ТОРГОВЫЙ ЗАЛ универмага торговой площадью 1000 м ² | | |
| 53-54 | Функционально-технологические габаритные схемы | | |
| 55-56 | Конструктивно-планировочные схемы | | |

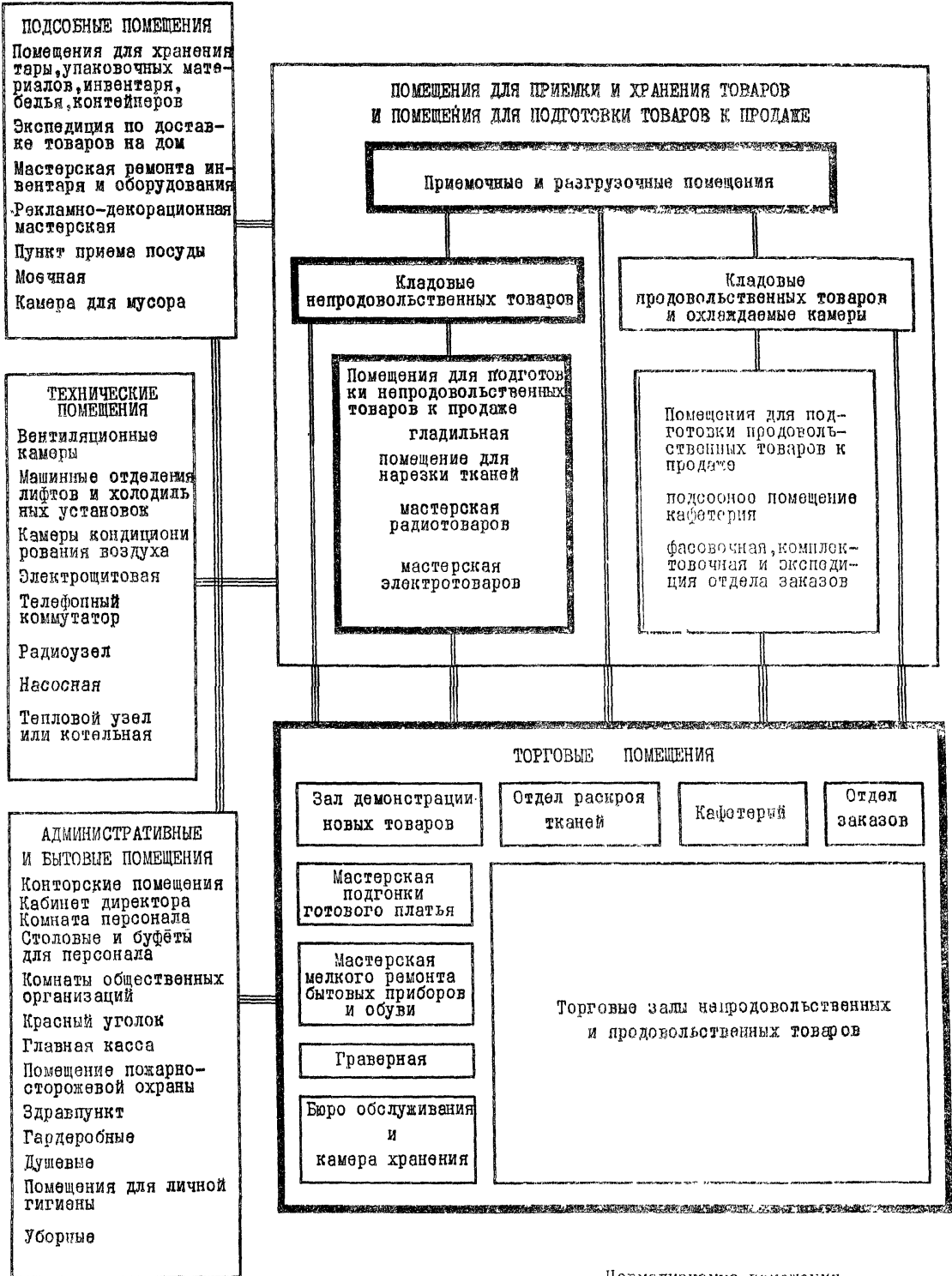

Нормализуемые помещения

СРЕДНИЕ ГАБАРИТЫ ФИГУРЫ ЧЕЛОВЕКА

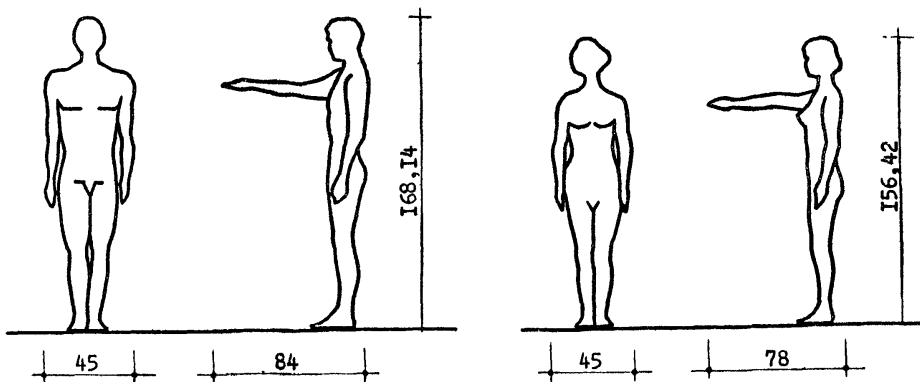

Примечание. Антропометрические данные приведены из книги "Размерная типология населения с основами анатомии и морфологии" авторы Г.Н. Дунаевская, Е.Б. Кобякова, Г.Ф. Ивлева. Москва, Легкая индустрия. 1973.

ПОКУПАТЕЛИ В ТОРГОВОМ ЗАЛЕ

с грузом
(с корзиной,
чемоданом,
свертком)

без груза

с тележкой

у охлаждаемого
прилавка-витрины

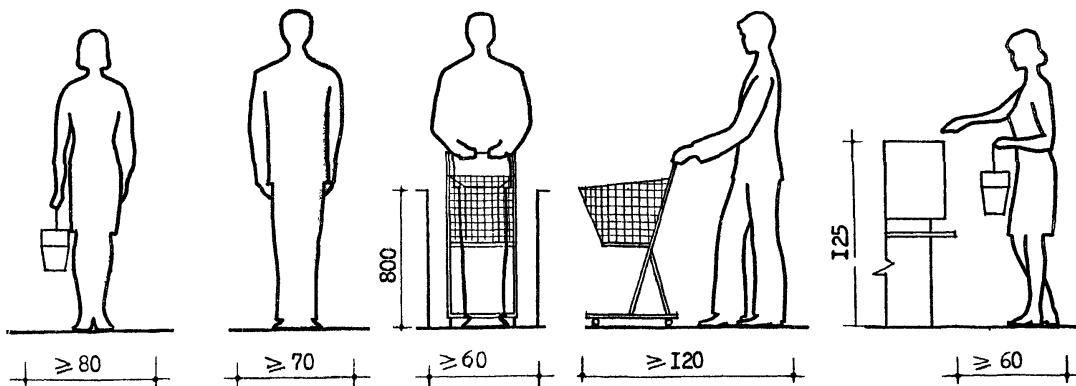

у горки для продажи
овощей и фруктов

у недовольств-
енной горки

у одноручного
вешала

на обувной
банкетке

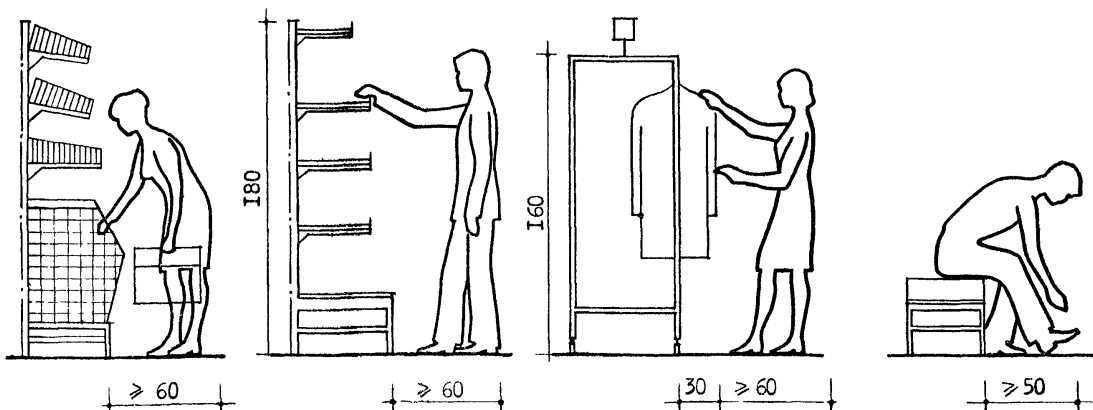

1. ОБОРУДОВАНИЕ ТОРГОВЫХ ЗАЛОВ И ПОМЕЩЕНИЙ ДЛЯ ОБСЛУЖИВАНИЯ ПОКУПАТЕЛЕЙ

| № по плану | Наименование оборудования и мебели | Тип или марка | Габаритные размеры в мм | Техническая характеристика | | | Завод-изготовитель, типового проекта, ГОСТ, а |
|------------|---|---------------|-------------------------|--|--------------------------------------|----------------------|---|
| | | | | Установочная площадь (м ²) | Площадь экспозиций (м ²) | Фронт реализации (м) | |
| 1 | 2 | 3 | 4 | 5 | 6 | 7 | 8 |
| 1 | Островная горка для продажи промышленных и продовольственных товаров | 1830 | 930x1160x1800 | 1,1 | 3,7 | 1,86 | Типовой проект 70-031/М К/1 Гипроторга |
| 2 | Островная горка для продажи промышленных и продовольственных товаров | 1802 | 930x1160x1800 | 1,1 | 3,6 | 1,86 | |
| 3 | Островная горка с перфорацией для выставки-продажи всех товаров | 1814 | 930x1160x1800 | 1,1 | 2,8 | 1,86 | |
| 4 | Торцевой тип с островными горками, предназначен для выставки-продажи промышленных и продовольственных товаров | 1846 | 1160x550x1800 | 0,5 | 1,8 | 1,16 | |
| 5 | Островная горка для кассового аппарата | 1828 | 930x1160x1800 | 1,1 | - | - | |
| 6 | Островная горка для выставки-продажи косметики, парфюма | 1806 | 930x1160x1800 | 1,1 | 3,6 | 1,86 | |
| 7 | Островная горка для продажи мужских сорочек, рубашек, костюмов | 1810 | 930x1160x1800 | 1,1 | 3,7 | 1,86 | |
| 8 | Островная горка для выставки-продажи носков, галстуков, косынок, платочков, сумочек | 1812 | 930x1160x1800 | 1,1 | 3,6 | 1,86 | |
| 9 | Островная горка для продажи чулков | 1813 | 930x1160x1800 | 1,1 | 3,6 | 1,86 | |
| 10 | Вешало одноорусное двухстороннее без зеркала, для выставки-продажи готового платья | 1603 | 900x700x1600 | 0,63 | 2,8 | 1,8 | |
| 11 | Вешало одноорусное двухстороннее с зеркалом для выставки-продажи готового платья | 1602 | 900x700x1600 | 0,63 | 2,9 | 1,8 | |
| 12 | Примерочная кабинка для примерки верхней одежды | 2001 | 1200x1220x2000 | 1,4 | - | - | |
| 13 | Прислонная горка для выставки-продажи мужских и женских головных уборов | 2218 | 930x610x2200 | 0,5 | 2,0 | 0,93 | |
| 14 | Островная горка для выставки-продажи тканей | 1807 | 930x1160x1800 | 1,1 | 2,8 | 1,86 | |
| 15 | Прислонная горка с выдвижной полкой для выставки-продажи тканей в рулонах и листовой бумаги | 2208 | 930x610x2200 | 0,5 | 2,7 | 0,93 | |
| 16 | Стол-стенд для выставки тканей | 0808 | 900x750x850 | 0,7 | 0,7 | 1,8 | |
| 17 | Прилавок для нарезки тканей и отпуска товаров | 0801 | 900x750x850 | 0,7 | - | 0,9 | |
| 18 | Островная горка для выставки-продажи дамского белья, белья | 1817 | 930x1160x1800 | 1,1 | 3,6 | 1,86 | |
| 19 | Островная горка для продажи грампластинок, пластинок, электроламп, пряжи | 1822 | 930x1160x1800 | 1,1 | 2,8 | 1,86 | |
| 20 | Островная горка для продажи обуви | 1815 | 930x1160x1800 | 1,1 | 5,9 | 1,86 | |
| 21 | Прислонная горка для продажи обуви | 2215 | 930x610x2200 | 0,5 | 3,0 | 0,93 | |
| 22 | Вешалка-скамья для примерки обуви или стенд для чемоданов | 0408 | 900x450x450 | 0,4 | 0,4 | 1,8 | |
| 23 | Витрина для выставки и продажи различных промышленных товаров | 1847 | 900x550x1800 | 0,5 | 2,2 | 0,9 | |
| 24 | Островная горка для выставки-продажи мужских и женских головных уборов | 1818 | 930x1160x1800 | 1,1 | 2,8 | 1,86 | |
| 25 | Стол для упаковки товаров покупателями | 0809 | 900x550x850 | 0,5 | - | - | |
| 26 | Горка для продажи модочных моторов, полотенец, пилососов | 1207 | 930x610x1200 | 0,56 | 0,56 | 0,93 | |
| 27 | Прислонная горка для продажи грампластинок, пластинок, электроламп | 2222 | 930x610x2200 | 0,56 | 1,9 | 0,93 | |
| 28 | Островная горка для продажи игрушек, мячей, инструментов, скобяных и продовольственных товаров | 1825 | 930x1260x1800 | 1,17 | 3,0 | 1,86 | |
| 29 | Пульочка для продавца-консультанта | 1601 | 550x430x1000 | 0,23 | - | - | |
| 30 | Полка для покупки и продажи старательных машин, хозяйственных, пылесосов | 0117 | 800x800x150 | 0,64 | 0,6 | 0,8 | |
| 31 | Прилавок с пультом для выставки-продажи ювелирных изделий сувениров | 0807 | 900x750x850 | 0,67 | 0,6 | 0,9 | |
| 32 | Прислонная горка для выставки-продажи сувениров подарков, хрусталя, посуды | 2241 | 930x700x2200 | 0,65 | 1,8 | 0,93 | |
| 33 | Тележка для телевизоров | 0904 | 550x697x935 | 0,38 | 0,3 | 0,55 | |
| 34 | Островная горка для выставки-продажи музыкальных инструментов | 1835 | 930x1160x1800 | 1,1 | 2,7 | 1,86 | |
| 35 | Островная горка для выставки-продажи игрушек, радио-детей, мелкой галантереи | 1836 | 930x1160x1800 | 1,1 | 1,6 | 1,86 | |
| 36 | Прислонная горка для выставки-продажи юбок, трикотажных изделий, конфет | 2211 | 930x610x2200 | 0,56 | 1,5 | 0,93 | |
| 37 | Прилавок для выставки-продажи разных товаров | 0803 | 900x750x850 | 0,67 | 0,6 | 0,9 | |

| 1 | 2 | 3 | 4 | 5 | 6 | 7 | 8 |
|----|---|-----------------|------------------------|------|-----|-------|---|
| 38 | Пристенная горка с перфорациями для выставки-продажи продовольственных и промышленных товаров | 2214 | 930x610x2200 | 0,56 | 2,2 | 0,93 | Типовой проект 70-031/В К/И Гипроторга |
| 39 | Прилавок для кассира | 0802 | 900x750x850 | 0,67 | - | - | |
| 40 | Пристенная горка для кассового аппарата | 2228 | 930x610x2200 | 0,56 | - | - | |
| 41 | Пристенная горка для выставки-продажи продовольственных и промышленных товаров | 2201 | 930x610x2200 | 0,56 | 1,4 | 0,93 | |
| 42 | Прилавок для прослушивания грампластинок | 0805 | 900x750x850 | 0,67 | - | - | |
| 43 | Островная горка для продажи чемоданов | 1805 | 930x1160x1800 | 1,1 | 2,0 | 1,86 | |
| 44 | Островная горка для продажи овощей и фруктов | 1831 | 930x1260x1800 | 1,17 | 3,4 | 1,86 | |
| 45 | Островная горка для продажи овощей, фруктов, солений | 1832 | 930x1440x1800 | 1,33 | 3,8 | 1,86 | |
| 46 | Контейнер для выставки-продажи хлебобулочных и кондитерских изделий | 1850 | 812x700x1800 | 0,57 | 1,8 | 0,7 | |
| 47 | Кабина кассира-контролера | 1900,01 | 1200x1000x1900 | 1,2 | - | - | |
| 48 | Передвижной проволочный контейнер для разных фасованных товаров | 0902 | 800x600x900 | 0,48 | 0,4 | 1,6 | |
| 49 | Привитринная горка для продажи всех товаров | 1206 | 930x920x1200 | 0,85 | 1,7 | 0,93 | |
| 50 | Прилавок холодильный низкотемпературный островной (комплект) | ПХН-1,8 | 5500x1230x1250 | 6,76 | 6,7 | 13,46 | Череповецкий завод теплового машиностроения |
| 51 | Прилавок холодильный среднетемпературный островной (комплект) | ПХС-1,8 | 5500x1230x1250 | 6,76 | 6,7 | 13,46 | |
| 52 | Прилавок холодильный среднетемпературный пристенный (комплект) | ПХС-1,2 | 5500x1080x915 | 5,94 | 5,9 | 5,5 | |
| 53 | Прилавок-витрина охлаждаемый | "Тамр-106" | 1800x1070x1200 | 1,8 | 1,8 | - | |
| 54 | Прилавок-витрина неохлаждаемый | "Тамр-305" | 1800x1070x1200 | 1,8 | 1,8 | - | |
| 55 | Секция низкотемпературная | СН-0,15 | 1260x840x1860 | 1,05 | - | - | |
| 56 | Кассовая кабина для отдела заказов | "Тамр-39" | 1200x1350x1200 | 1,6 | - | - | |
| 57 | Стол для кафетерия | круглый | φ-800, 1000; H-1100 | - | - | - | ГОСТ 17524.1-72 |
| 58 | Стойка буфетная для установки оборудования | | 1200x600x900 | 0,7 | - | 1,2 | КТБ ГУМЗ Новосибирского облисполкома |
| 59 | Секция-стойка буфетная | | 600x600x900 | 0,36 | - | 0,6 | ГОСТ 17524.5-72 |
| 60 | Стол для раскрой тканей | 0810 | 1800x750x850 | 1,4 | - | - | Типовой проект 70-031/В К/И Гипроторг |
| 61 | Шкаф | ШБ-2 | 1050x630x2000 | 0,6 | - | - | Типовой проект 70-031/0 Гипроторга |
| 62 | Стачивающая швейная машина со столом | 22-А-Мил | 1100x650x800 | - | - | - | Орловский завод швейных машин |
| 63 | Швейная машина обметывания срезов тканей | 208 кл | 1100x650x800 | - | - | - | Ростовский механический завод |
| 64 | Стойка с посадочными местами | ОН-036-01а | 510x650x1180 | 0,3 | - | - | Череповецкая мебельная фабрика |
| 65 | Машина для прикрепления каблучков | ПХ-1-Р | 310x420x1455 | 0,13 | - | - | Машиностроительный механический завод |
| 66 | Машина для отделки каблучков | УКР | 1137x575x1665 | - | - | - | Грибановский машиностроительный завод г.Воронеж |
| 67 | Стол обувщика | СР | 600x460x860/1795 | 0,3 | - | - | |
| 68 | Машина для отрыва изношенных каблучков и набоек | ОКР | 300x400x1000 | - | - | - | Елецкий механический завод |
| 69 | Стол журнальный | СМФ-2-68 | 800x450x480 | 0,36 | - | - | Череповецкая мебельная фабрика |
| 70 | Сейф | | 680x560x1410 | - | - | - | |
| 71 | Стул полумягкий | | 400x400x730 | - | - | - | КТБ ГУМЗ Горьковского облисполкома |
| 72 | Стол конторский | | 1200x600x780 | 0,7 | - | - | Совмезинвентарь |
| 73 | Горка пристенная универсальная | ВИРУ-К 22-01 | 900x545x2180 | 0,49 | 2,4 | 0,9 | Рязанский завод торгового оборудования ЗРСИО |
| 74 | Горка пристенная с полками-кассетами | ВИРУ-Е 22-05 | 900x545x2180 | 0,49 | 1,4 | 0,9 | |
| 75 | Горка пристенная с корзинами | ВИРУ-Е 22-12 | 900x545x2180 | 0,49 | 1,8 | 0,9 | |
| 76 | Горка пристенная с подшкафником | ВИРУ-Е 22-04 | 900x545x2180 | 0,49 | 1,4 | 0,9 | |
| 78 | Горка пристенная с двумя витринами и подшкафником | ВИРУ-Е 22-33 | 900x545x2180 | 0,49 | 1,6 | 0,9 | |
| 79 | Горка пристенная для тканей | ВИРУ-Е 22-24 | 900x865x2180 | 0,78 | 2,9 | 0,9 | |
| 80 | Горка пристенная с консолями | ВИРУ-Е 22-25 | 900x865x2180 | 0,78 | 2,4 | 0,9 | |
| 81 | Горка пристенная для пальто и плащей | ВИРУ-Е 22-26 | 900x645x2180 | 0,58 | 2,2 | 0,9 | |
| 82 | Горка пристенная для трикотажа | ВИРУ-Е 22-28 | 900x545x2180 | 0,49 | 2,2 | 0,9 | |
| 83 | Горка пристенная для головных уборов | ВИРУ-Е 22-30 | 900x545x2180 | 0,49 | 1,4 | 0,9 | |
| 84 | Горка пристенная для обуви | ВИРУ-Е 22-31 | 900x645x2180 | 0,58 | 3,1 | 0,9 | |
| 85 | Горка пристенная для лыж, удильниц, клюшек и т.п. | ВИРУ-Е 22-43 | 900x645x2180 | 0,58 | 2,2 | 0,9 | |
| 86 | Горка пристенная (островная) универсальная | ВИРУ-Е 18-01 | 900x545x1780 | 0,49 | 2,1 | 0,9 | |

| I | 2 | 3 | 4 | 5 | 6 | 7 | 8 |
|-----|--|-----------------|----------------|------|-----|------|--|
| 87 | Горка пристенная (островная) с корзинами | ВИРУ-Е I8-08 | 900x545x1780 | 0,49 | 1,5 | 0,9 | Раквереский завод торгового оборудования |
| 88 | Горка пристенная (островная) с полками-нассетами | ВИРУ-Е I8-05 | 900x545x1780 | 0,49 | 1,5 | 0,9 | |
| 89 | Горка пристенная для тканей | ВИРУ-Е I8-15 | 900x865x1780 | 0,78 | 2,9 | 0,9 | |
| 90 | Горка пристенная (островная) со штангой | ВИРУ-Е I8-20 | 900x645x1780 | 0,56 | 1,9 | 0,9 | |
| 91 | Горка пристенная (островная) для тканей | ВИРУ-Е I8-16 | 900x865x1780 | 0,78 | 2,1 | 0,9 | |
| 92 | Горка пристенная (островная) для продовольственных товаров | ВИРУ-Е I8-18 | 900x545x1780 | 0,49 | 1,2 | 0,9 | |
| 93 | Горка привитриная универсальная | ВИРУ-Е I4-05 | 900x545x1380 | 0,49 | 1,4 | 0,9 | |
| 94 | Горка пристенная (островная) для обуви | ВИРУ-Е I6-25 | 900x645x1580 | 0,58 | 3,0 | 0,9 | |
| 95 | Вешало для готового платья | ВИРУ-Е 8-57 | 900x700x1645 | 0,72 | 3,0 | 1,8 | |
| 96 | Вешало для одежды (передвижное) | ВИРУ-Е 8-58 | 900x700x1635 | 0,63 | 2,8 | 1,8 | |
| 97 | Тележка-витрина | ТО-4 63.000 | 700x2000 | 0,49 | 0,4 | 2,2 | Гомельский завод торгового оборудования |
| 98 | Стенд-горка передвижная | ТО-4 62.000 | 800x1700 | 0,64 | 1,2 | 2,5 | |
| 99 | Контейнер передвижной трехруконый | ТО-3 64.000 | 900x700x1100 | 0,3 | 1,4 | 0,9 | |
| 100 | Контейнер для хлеба передвижной | ТО-3 77.000 | 800x610x1800 | 0,49 | 1,9 | 0,8 | |
| 101 | Тележка для транспортировки и реализации товаров | ВИРУ-Е 8-10 | 750x500x270 | 0,38 | 0,4 | 2,5 | Раквереский завод торгового оборудования |
| 102 | Тележка корзинчатая | ВИРУ-Е 8-15 | 750x500x670 | 0,38 | 0,4 | 2,5 | |
| 103 | Тележка для покупателей | ТО-3 56.000 | 700x510x900 | 0,36 | 0,5 | 1,8 | Гомельский завод торгового оборудования |
| 104 | Тележка товарная | ТО-3 65.000 | 800x600x700 | 0,48 | 0,5 | 2,8 | |
| 105 | Тележка корзинчатая | ВИРУ-Е 8-12 | 900x500x770 | 0,45 | 0,5 | 2,8 | Раквереский завод торгового оборудования |
| 106 | Контейнер передвижной | ТО-3 - 48 | 900x620x850 | - | - | - | Гомельский завод торгового оборудования |
| 107 | Охлаждаемый прилавок-витрина | ЦС-30 | 2000x800x1395 | 1,6 | 1,5 | 2,0 | Харьковский завод торгового оборудования |
| 108 | Открытая охлаждаемая витрина | P-18 | 1880x900x850 | 1,69 | 1,5 | 1,88 | Раквереский завод торгового оборудования |
| 109 | Прилавок-витрина открытого типа охлаждаемый | ПВ-СО-I | 2000x900x860 | 1,80 | 1,5 | 4,0 | Харьковский завод торгового оборудования |
| 110 | Тумбочка для примерки обуви | ВИРУ-Е 8-55 | 400x400x400 | 0,16 | - | - | Раквереский завод торгового оборудования |
| 111 | Подставка для примерки обуви | ВИРУ-Е 8-56 | 500x280x200 | 0,14 | - | - | |
| 112 | Стол для корзин и укладки личных сумок | ВИРУ-Е 8-02 | 900x500x710 | 0,45 | - | - | |
| 113 | Стол для тканей | ВИРУ-Е 8-03 | 900x800x850 | 0,72 | 0,7 | - | |
| 114 | Контрольно-кассовая кабина | ВИРУ-Е 8-50 | 1540x1260x1300 | 1,94 | - | - | |
| 115 | Прилавок-витрина | ВИРУ-Е 8-22 | 900x805x850 | 0,72 | 0,5 | 0,9 | |
| 116 | Прилавок | ВИРУ-Е 8-21 | 900x805x850 | 0,72 | - | - | |
| 117 | Примерочная кабина | ВИРУ-Е 8-52 | 1084x1232x1800 | 1,34 | - | - | |
| 118 | Трельяж для примерочной кабины | ВИРУ-Е 8-53 | 1215x1470 | - | - | - | |
| 119 | Стол передвижной для телевизоров | ВИРУ-Е 8-13 | 900x600x850 | 0,54 | 1,1 | 0,9 | |
| 120 | Стол на колесах | ВИРУ-Е 8-14 | 600x500x850 | 0,30 | - | - | |
| 121 | Подставка для велосипедов | ВИРУ-Е 8-59 | 1450x285 | 0,74 | 2,2 | 1,45 | |

ПРИМЕЧАНИЕ. На основе типового проекта 70-031/Ш К/1 изготавливается оборудование на Селецком ДУХ и комбинате ДСП Подрезково (Научно-производственное объединение "Совзнаучлихпром"), на Белоцерковской мебельной фабрике.

II. ОБОРУДОВАНИЕ ПОМЕЩЕНИЙ ДЛЯ ПРИЕМКИ И ХРАНЕНИЯ ТОВАРОВ И ПОМЕЩЕНИЙ ДЛЯ ПОДГОТОВКИ ТОВАРОВ К ПРОДАЖЕ

| № по плану | Наименование оборудования и мебели | Тип или марка | Габаритные размеры в мм | Завод изготовитель, № типового проекта, ГОСТа |
|-------------------|---|------------------------|-------------------------------|---|
| 1 | 2 | 3 | 4 | 5 |
| I22 | Стеллаж сборно-разборный металлический | | размер полки 1788x590 | Производственно-техническое объединение "Моспроммеханизация" ГОСТ 14757-69, ГОСТ 14757-74 (с 1.1.1976 г.) |
| I23 | Стеллаж сборно-разборный металлический | | 1800(900)x630(850) | |
| I24 | Подтоварник металлический | ПТ-1 | 1470x840x280 | Типовой проект 70-031/0 Гипроторга |
| I25 | Подтоварник металлический | ПТ-1А | 1050x840x280 | |
| I26 | Подтоварник металлический | ПТ-2 | 1470x630x280 | |
| I27 | Подтоварник металлический | ПТ-2А | 1050x630x280 | |
| I28 | Вежало-тележка для доставки готового платья в торговый зал | 1604 | 900x740x1600 | Типовой проект 70-031/Шк/1 Гипроторга |
| I29 | Тележка для доставки обуви в торговый зал | 1605 | 900x550x1600 | |
| I30 | Автоматическая конвейерная установка для хранения готового платья | АВУ-1 | 6770x736x3420 | Московский экспериментальный машиностроительный завод ЦКБА |
| I31 | | | 9820x736x3420 | |
| I32 | | | 14640x736x3420 | |
| I33 | Автоматическая конвейерная установка для хранения сорочек и трикотажа | АКУ-1А | 7825x1395x1835 | Московский экспериментальный машиностроительный завод ЦКБА |
| I34 I35 I36 | Кран-штаблер (мощность 1,5) | КШП-0,25 | длина моста | Красногвардейский крановый завод |
| | | | 5000 | |
| | | | 8000 11000 | |
| I37 I38 I39 | Комплект оборудования складов готового платья: Кронштейн-тележка Штаблер Монорельс-хранилище | ТШП-102 ТШП-62 - | 1310 (1510)x820x1705 | ЦКБТБ Интеприм, Москва |
| | | | 2300x1300x4000 | |
| | | | 2-4 яруса | |
| I40 | Стол для бракеража | СБ-2 | 1500x900x780 | Типовой проект 70-031/Шк/1 Гипроторга |
| I41 | Станок для бракеража тканей | Ст-1 | 1050x1000x1527 | |
| I42 | Стеллаж производственный стационарный | СПС-1 | 1470x840x2000 | Типовой проект 70-031/0 Гипроторга |
| I43 | Стеллаж производственный стационарный | СПС-2 | 1050x840x2000 | |
| I44 | Стеллаж производственный передвижной | СПП | 1198x630x1750 | |
| I45 | Стол производственный | СП-1470 | 1470x630(840)x860 | |
| I46 | Стол производственный | СП-1050 | 1050x630(840)x860 | |
| I47 | Ванна моечная на 2 отделения | ВМ-2А | 1260x630x860 | |
| I48 | Стол для сбора остатков пищи | СО-1 | 1050x630x860 | |
| I49 | Шкаф для хранения посуды | ШП-2 | 1050x630x2000 | |
| I50 | Шкаф холодильный | ХХ-0,4 М1 | 800x560x1930 | |
| I51 | Шкаф холодильный | ХХ-0,6 М2 | 1120x786x1725 | |
| I52 | Шкаф холодильный | ХХ-0,8 М | 1500x750x1820 | |
| I53 | Машинка моечная универсальная | ММУ-125 | 680x675x1490 | |
| I54 | Стол-доска для утюжных работ | СМУ-1-68 | 1600x475x800 | Исключительная мебельная фабрика № 4 Сурский деревообрабатывающий завод |
| I55 | Междустолье | | 1440x600x800 | |
| I56 | Конвейер ленточный стационарный с прорезиненной плоской лентой | - | 9000x500x750 11000x500x750 | Гороховецкий завод подъемнотранспортного оборудования |
| I57 | Уравнительная площадка | ПУС-3000 | 1544x2370 | Свердловский завод торгового машиностроения ЦНИИЭП торгово-бытовых зданий |
| I58 | Накопитель штучных грузов | - | 6300x1200x1300 | |
| I59 | Вежало двухтанговое двухъярусное | ТО-4 56.000 | 900x700x1800 | Гомельский завод торгового оборудования Фирма "Кооператор" ЗРСЮ, Пярну МЭМБ треста "Роскоопторгоборудование", Москва Ярославский и Харьковские заводы холодильного машиностроения. |
| I60 | Вежало двухтанговое | К-2Г | 1400x600x1700 | |
| I61 | Контейнер универсальный | КУ-1 | 800x710x1310 | |
| I62 | Фреоновый автоматический холодильный агрегат | ФАР.1.1 ВЗ | 580x650x440 | |
| I63 | Стеллаж однорядный | С-1 | 1000x600x2200 | Ракивереский завод торгового машиностроения |
| I64 | Стеллаж двухрядный | С-2 | 1000x1200x2200 | |
| I65 | Тележка грузовая | | 1272x816x1631 | |
| I66 | Горка привитринная | Г-24 | 900x856x1380 | |

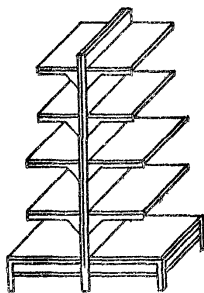

1 Горка для продажи промышленных и продовольственных товаров 1830
длина - 930
ширина - 1160
высота - 1800

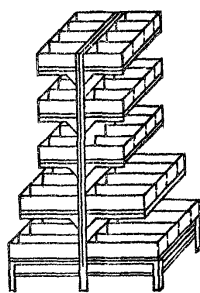

2 Горка для продажи промышленных и продовольственных товаров 1802
длина - 930
ширина - 1160
высота - 1800

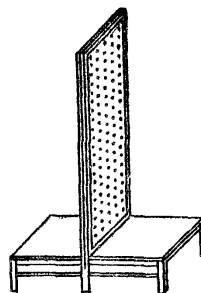

3 Горка с перфорацией для продажи всех товаров 1814
длина - 930
ширина - 1160
высота - 1800

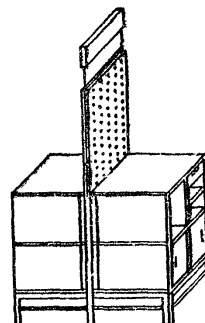

5 Горка для кассового аппарата 1828
длина - 930
ширина - 1160
высота - 1800

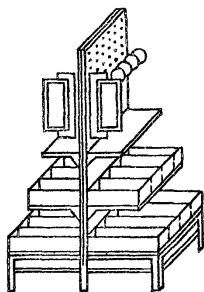

6 Горка для выставки-продажи косынок, шарфов 1806
длина - 930
ширина - 1160
высота - 1800

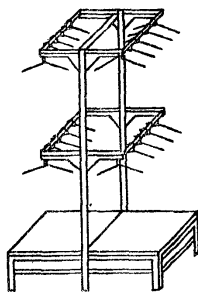

7 Горка для продажи мужских сорочек, кроя, конфекций 1810
длина - 930
ширина - 1160
высота - 1800

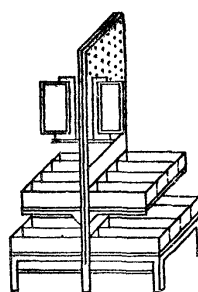

8 Горка для продажи носков, галстуков, каше, бижутерии 1812
длина - 930
ширина - 1160
высота - 1800

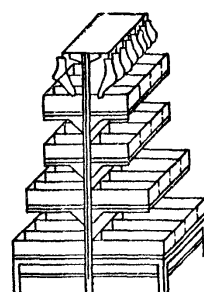

9 Горка для продажи чулок 1813
длина - 930
ширина - 1160
высота - 1800

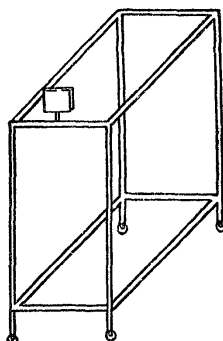

10 Вешало без зеркала для выставки-продажи готового платья 1603
длина - 900
ширина - 700
высота - 1600

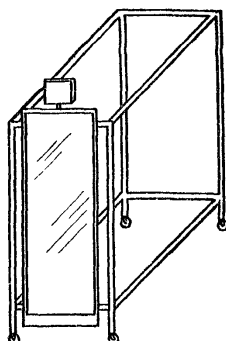

11 Вешало с зеркалом для продажи готового платья 1602
длина - 900
ширина - 700
высота - 1600

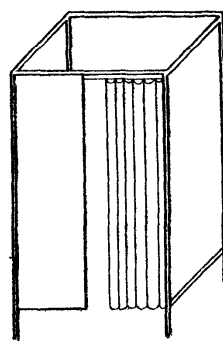

12 Примерочная кабина для примерки верхней одежды 2001
длина - 1200
ширина - 1220
высота - 2000

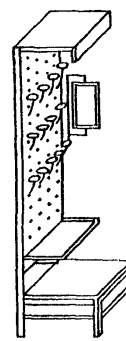

13 Горка для продажи мужских и женских головных уборов 2218
длина - 930
ширина - 610
высота - 2150

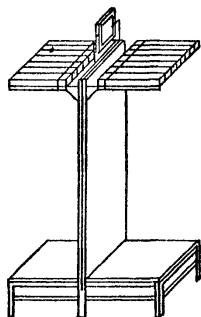

14 Горка для выставки-продажи тканей 1807
длина - 930
ширина - 1160
высота - 1800

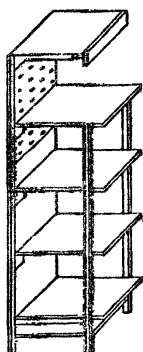

15 Горка для выставки-продажи тканей в сумках 2208
длина - 930
ширина - 610
высота - 2200

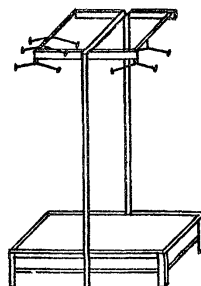

18 Горка для выставки-продажи дамского белья, брюк 1817
длина - 930
ширина - 1160
высота - 1800

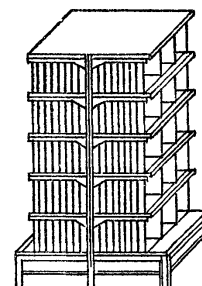

19 Горка для продажи грампластинок, пружинных тетрадей, электроламп 1822
длина - 930
ширина - 1160
высота - 1800

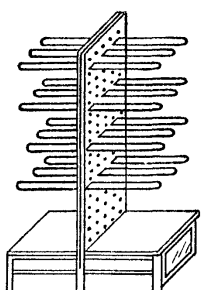

20 Горка для продажи обуви 1815
длина - 930
ширина - 1160
высота - 1800

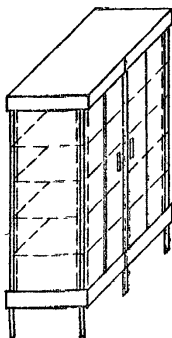

23 Витрина для выставки различных промышленных товаров 1847
длина - 900
ширина - 550
высота - 1800

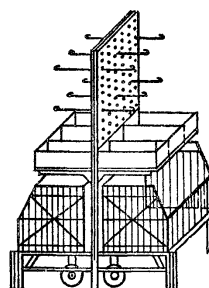

28 Горка для продажи игрушек, мячей, инструментов и продовольственных товаров 1825
длина - 930
ширина - 1260
высота - 1800

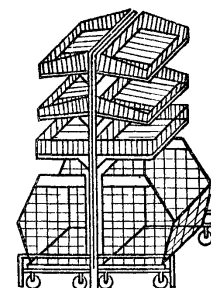

44 Горка для продажи овощей и фруктов 1831
длина - 930
ширина - 1260
высота - 1800

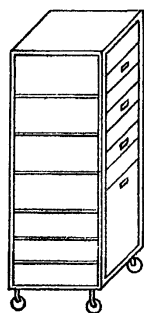

46 Контейнер для выставки-продажи хлебобулочных и кондитерских изделий 1850
длина - 700
ширина - 812
высота - 1800

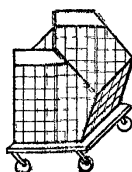

48 Передвижной проволочный контейнер для различных фасованных товаров 0902
длина - 800
ширина - 600
высота - 900

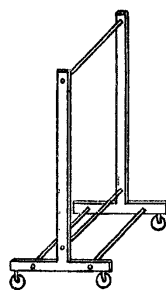

128 Вешало-тележка для доставки готового платья в торговый зал 1604
длина - 900
ширина - 740
высота - 1600

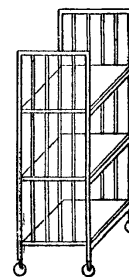

129 Тележка для доставки обуви в торговый зал 1605
длина - 900
ширина - 550
высота - 1600

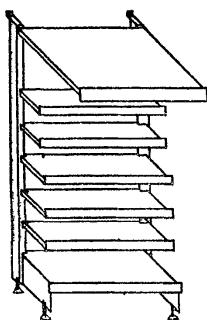

73 Горка пристенная универсальная
ВИРУ-Е 22-01
длина - 900
ширина - 545
высота - 2180

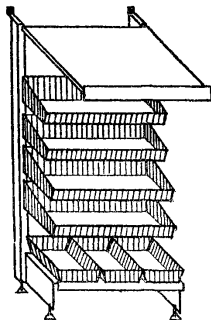

75 Горка пристенная с корзинами
ВИРУ-Е 22-12
длина - 900
ширина - 545
высота - 2180

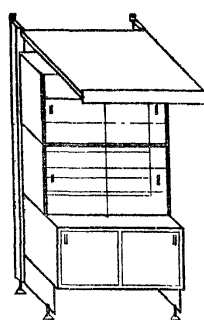

76 Горка пристенная с подкафником
ВИРУ-Е 22-04
длина - 900
ширина - 545
высота - 2180

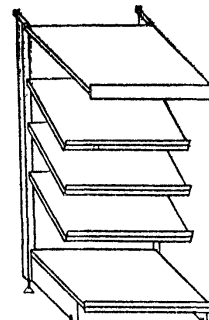

79 Горка пристенная для тканей
ВИРУ-Е 22-24
длина - 900
ширина - 865
высота - 2180

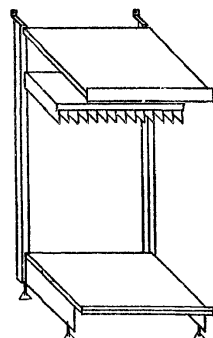

80 Горка пристенная с консолями
ВИРУ-Е 22-25
длина - 900
ширина - 865
высота - 2180

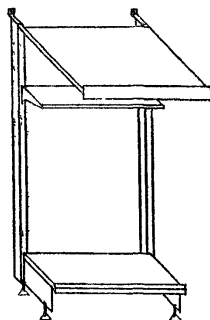

81 Горка пристенная для пальто и платьев
ВИРУ-Е 22-26
длина - 900
ширина - 645
высота - 2180

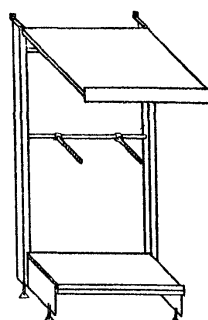

82 Горка пристенная для трикотажа
ВИРУ-Е 22-28
длина - 900
ширина - 545
высота - 2180

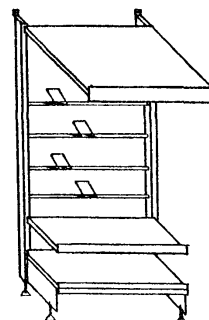

83 Горка пристенная для головных уборов
ВИРУ-Е 22-30
длина - 900
ширина - 545
высота - 2180

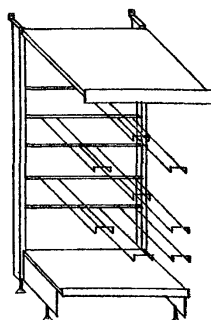

84 Горка пристенная для обуви
ВИРУ-Е 22-31
длина - 900
ширина - 645
высота - 2180

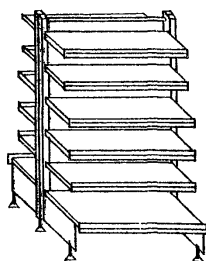

86 Горка пристенная (островная) универсальная
ВИРУ-Е 18-01
длина - 900
ширина - 545
высота - 1780

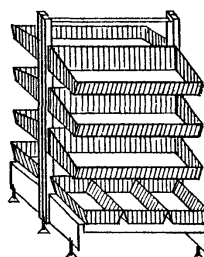

87 Горка пристенная (островная) с корзинами
ВИРУ-Е 18-08
длина - 900
ширина - 545
высота - 1780

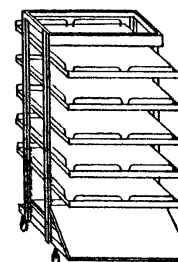

100 Контейнер для хлеба передвижной
Т03 77.000
длина - 800
ширина - 610
высота - 1800

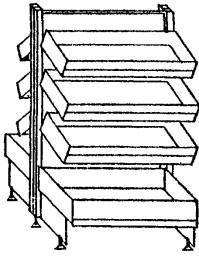

88 Горка пристенная (островная) с полками-кассетами
ВИРУ-Е 18-05
длина - 900
ширина - 545
высота - 1780

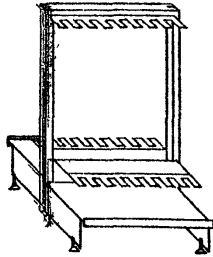

90 Горка пристенная (островная) со шангой
ВИРУ-Е 18-20
длина - 900
ширина - 645
высота - 1780

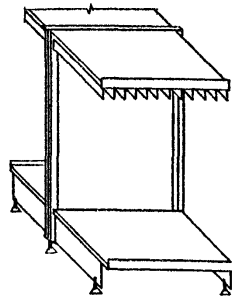

91 Горка пристенная (островная) для тканей
ВИРУ-Е 18-16
длина - 900
ширина - 865
высота - 1780

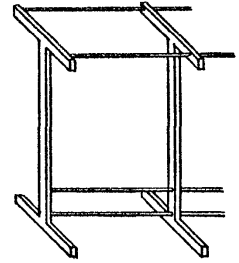

95 Вешало для готового платья
ВИРУ-Е 8-57
длина - 900
ширина - 700
высота - 1645

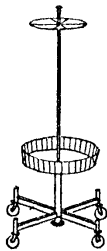

97 Тележка-витрина
ТО4 63.000
диаметр - 700
высота - 2000

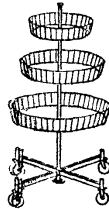

98 Станд-горка передвижная
ТО4 62.000
диаметр - 800
высота - 1300

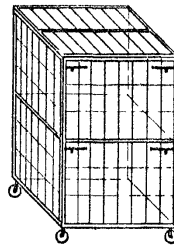

161 Контейнер универсальный
КУ - I
длина - 800
высота - 1310

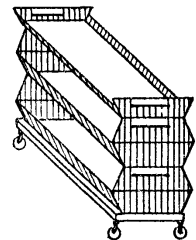

99 Контейнер передвижной трехъярусный
ТО3 64.000
длина - 900
ширина - 700
высота - 1100

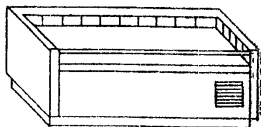

108 Открытая охлаждаемая витрина
Р-18
длина - 1880
ширина - 900
высота - 850

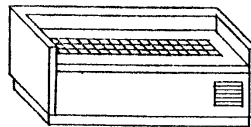

109 Прилавок-витрина
ПВ-СО-I
длина - 2000
ширина - 900
высота - 860

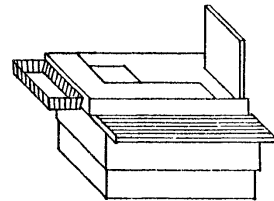

115 Контрольно-кассовая кабина
ВИРУ-Е 8-50
длина - 1340
ширина - 1260
высота - 1300

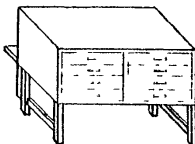

116 Прилавок
ВИРУ-Е 8-21
длина - 950
ширина - 805
высота - 850



103 Тележка для покупателей
ТО3 56.000
длина - 700
ширина - 510
высота - 900



104 Тележка товарная
ТО3 65.000
длина - 800
ширина - 600
высота - 700

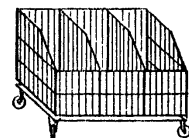

105 Тележка корзинчатая
ВИРУ-Е 8-12
длина - 900
ширина - 500
высота - 700

А. Между параллельно располагаемыми горками

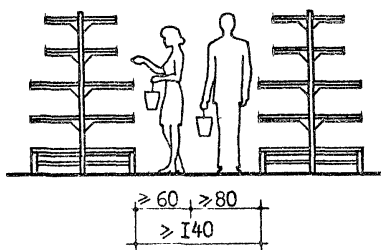

Б. Между перпендикулярно располагаемыми горками

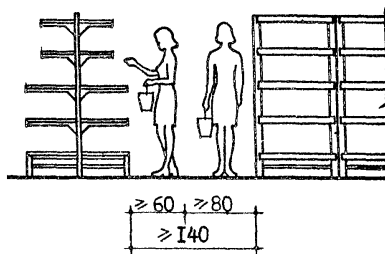

В. Между параллельными вешалами

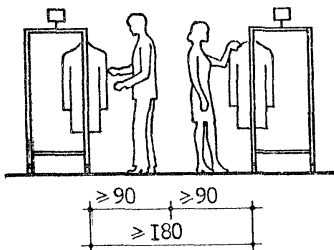

Г. Между вешалами и горками располагаемыми параллельно

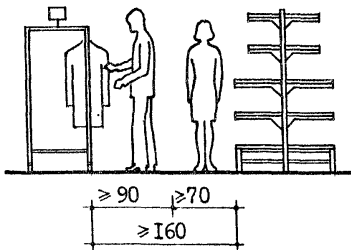

Д. Между обувной горкой и банкетками

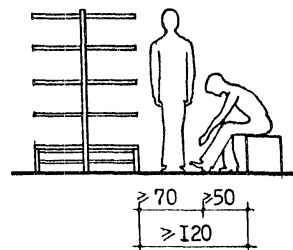

Е. Между торцом вешала и примерочной кабиной

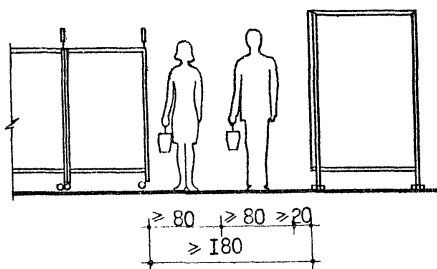

Ж. Между вешалами и примерочными кабинками, располагаемыми параллельно

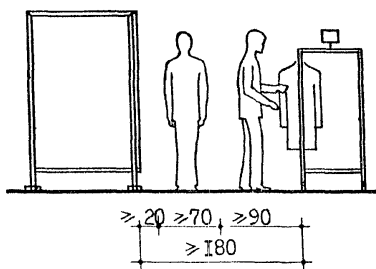

З. Между вешалами и торцами вешал или горок

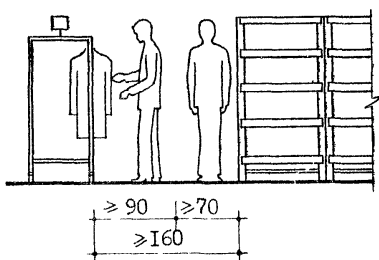

И. Между прилавком и торцом горок

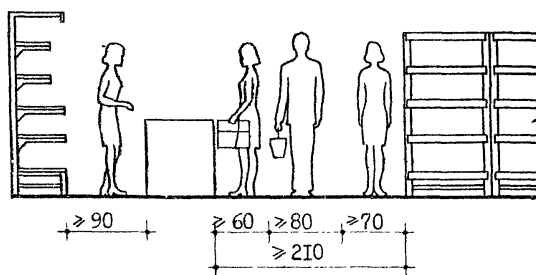

К Между горками расположенными торцом друг к другу для магистральных проходов

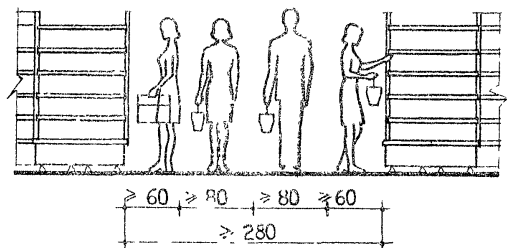

Л Между прилавком и оборудованием, установленным параллельно прилавку

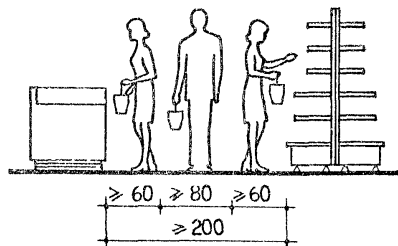

М Между кабиной контролера-кассира и столом для упаковки товаров покупателя

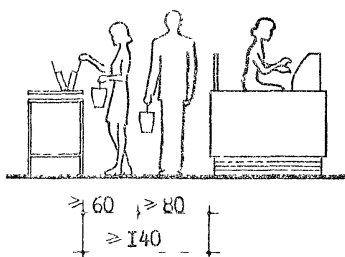

Н Между кабиной контролера-кассира и установленной к ней торцом горкой

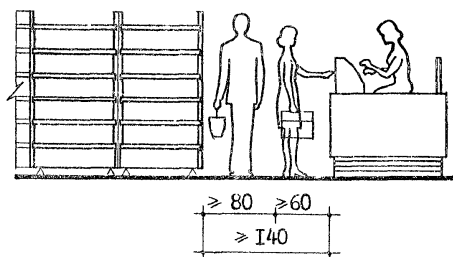

П Между параллельно расположенными охлаждаемыми прилавками

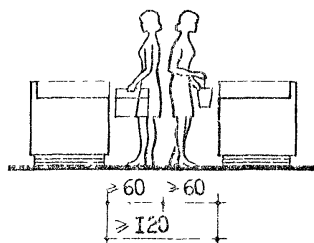

Р Между параллельно располагаемыми горками

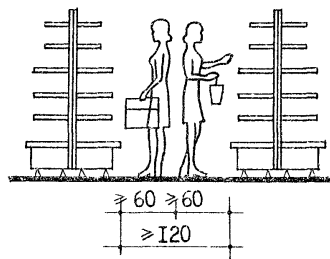

ПРИМЕЧАНИЕ. Размеры проходов для городских универмагов, приведенные на листе 11, применяются также для сельских универмагов, кроме позиций А, Б, Ж, И.

СХЕМА ВЗАИМОСВЯЗИ ПОМЕЩЕНИЙ

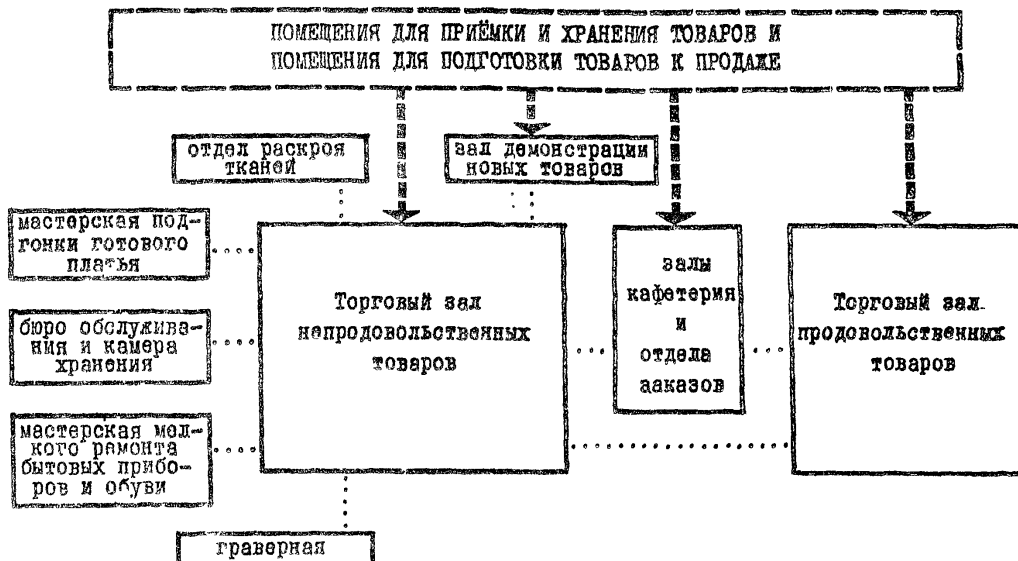

СТРУКТУРА ТОРГОВОЙ ПЛОЩАДИ /по СНиП П-1.7-70/

| Тип универмага по торговой площади в кв.м. | торговые залы | | помещения для обслуживания покупателей | | | | | | | | |
|--|-----------------------------|---------------------------|--|---------------|--------------------------------|----------------------|-----------------------------|-------------------------------------|---|-------------------------------------|-----------|
| | непродовольственных товаров | продовольственных товаров | зал приёма и выдачи заказов | зал кафетерия | зал демонстрации новых товаров | отдел раскроя тканей | оформление продажи в кредит | мастерская подгонки готового платья | мастерская мелкого ремонта бытовых приборов и обуви | бюро обслуживания и камера хранения | гравёрная |
| 1650 | 975 | 560 | 54 | 36 | - | 12 | 3 | 10 | - | - | - |
| 2150 | 1470 | 560 | 54 | 36 | - | 12 | 3 | 15 | - | - | - |
| 3500 | 2373 | 892 | 72 | 72 | 36 | 12 | 6 | 20 | - | 14 | 3 |
| 4500 | 3298 | 892 | 72 | 90 | 54 | 18 | 9 | 29 | 15 | 20 | 3 |

ПРИМЕРНОЕ РАСПРЕДЕЛЕНИЕ ПЛОЩАДИ ТОРГОВЫХ ЗАЛОВ ПО ТОВАРНЫМ ГРУППАМ

| Товарные группы | типы универмагов по торговой площади в кв.м. | | | |
|---|--|-------------|-------------|-------------|
| | 1650 | 2150 | 3500 | 4500 |
| Торговые залы непродовольственных товаров: | 975 | 1470 | 2373 | 3298 |
| Ткани | 90 | 135 | 225 | 310 |
| Готовое платье | 230 | 420 | 680 | 950 |
| Головные уборы | 10 | 25 | 40 | 55 |
| Бельё | 30 | 50 | 80 | 110 |
| Обувь | 90 | 190 | 320 | 450 |
| Трикотажные изделия | 75 | 140 | 220 | 310 |
| Галантерея, парфюмерия | 45 | 100 | 165 | 230 |
| Посудохозяйственные товары | 55 | 100 | 160 | 220 |
| Электротовары и электробытовые машины | 20 | 40 | 60 | 85 |
| Канцелярские товары | 5 | 10 | 15 | 20 |
| Радиотовары | 50 | 85 | 140 | 190 |
| Музыкальные товары | 30 | 60 | 95 | 130 |
| Игрушки | 10 | 15 | 23 | 30 |
| Ювелирные изделия и часы | 15 | 15 | 20 | 28 |
| Фототовары, оптика | - | 25 | 40 | 50 |
| Спортивные товары | 30 | 60 | 90 | 130 |
| Мебель | 190 | - | - | - |
| Торговые залы продовольственных товаров: | 560 | 560 | 892 | 892 |
| Хлеб | 35 | 35 | 55 | 55 |
| Кондитерские товары | 60 | 60 | 100 | 100 |
| Бакалея | 35 | 35 | 55 | 55 |
| Молочные продукты | 70 | 70 | 112 | 112 |
| Гастрономия | 145 | 145 | 230 | 230 |
| Вина, пиво, безалкогольные напитки | 40 | 40 | 60 | 60 |
| Мясо | 35 | 35 | 55 | 55 |
| Рыба | 35 | 35 | 55 | 55 |
| Овощи | 35 | 35 | 55 | 55 |
| Фрукты | 70 | 70 | 115 | 115 |

ПРИМЕР ЗОНИРОВАНИЯ ПЛОЩАДИ ТОРГОВЫХ ЗАЛОВ ПО АССОРТИМЕНТНЫМ КОМПЛЕКСАМ

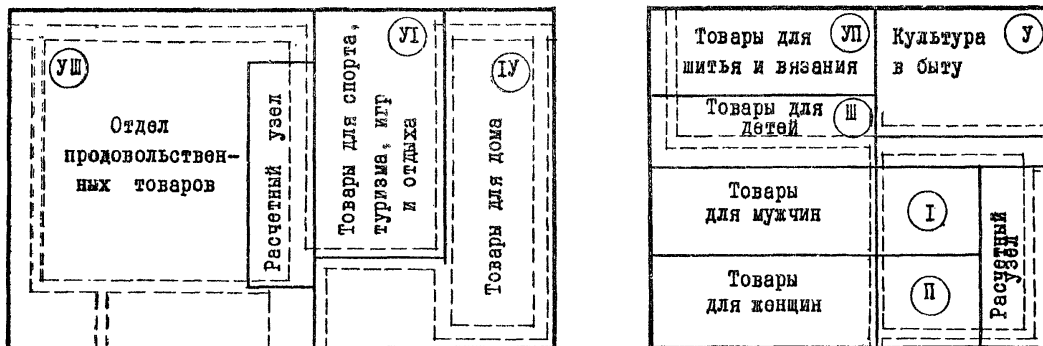

ПРИМЕРНОЕ РАСПРЕДЕЛЕНИЕ ПЛОЩАДИ ТОРГОВЫХ ЗАЛОВ
ПО ТОВАРНЫМ ГРУППАМ И АССОРТИМЕНТНЫМ КОМПЛЕКСАМ

| Товарные группы | Площадь торгового зала (м ²) | Ассортиментные комплексы м ² | | | | | | |
|---------------------------------------|--|---|-------------------|------------------|-----------------|-----------------|--|----------------------------|
| | | Товары для мужчин | Товары для женщин | Товары для детей | Товары для дома | Культура в быту | Товары для спорта, туризма, игр и отдыха | Товары для шитья и вязания |
| Ткани | 90 | | | | | | | 90 |
| Готовое платье | 230 | 80 | 97 | 39 | | | 14 | |
| Головные уборы | 10 | 3 | 5 | 2 | | | | |
| Бельё | 30 | 7 | 6 | 5 | 12 | | | |
| Обувь | 90 | 28 | 34 | 17 | | | 11 | |
| Трикотажные изделия | 75 | 16 | 26 | 19 | | | 14 | |
| Галантерея | 35 | 3 | 9 | 2 | 7 | | 4 | 10 |
| Парфюмерия | 10 | 2 | 6 | | | | 2 | |
| Посудохозяйственные товары | 55 | | | | 45 | | 10 | |
| Электротовары и электробытовые машины | 20 | | | | 12 | 8 | | |
| Канцелярские товары | 5 | | | | | 5 | | |
| Радиотовары | 50 | | | | | 50 | | |
| Музыкальные товары | 30 | | | | | 30 | | |
| Игрушки | 10 | | | | | | 10 | |
| Ювелирные изделия, часы, фототовары | 15 | | | | | 15 | | |
| Спортивные товары | 30 | | | | | | 30 | |
| Мебель | 190 | | | | 190 | | | |
| Итого: | 975 | 139 | 183 | 84 | 266 | 108 | 95 | 100 |

ПРИМЕЧАНИЕ. Примерное распределение площади торгового зала по товарным группам в отделе продовольственных товаров дано в таблице на листе 13

КОМПЛЕКСЫ "ТОВАРЫ ДЛЯ ДОМА",
И "ТОВАРЫ ДЛЯ СПОРТА, ТУРИЗМА, ИГР И ОТДЫХА"

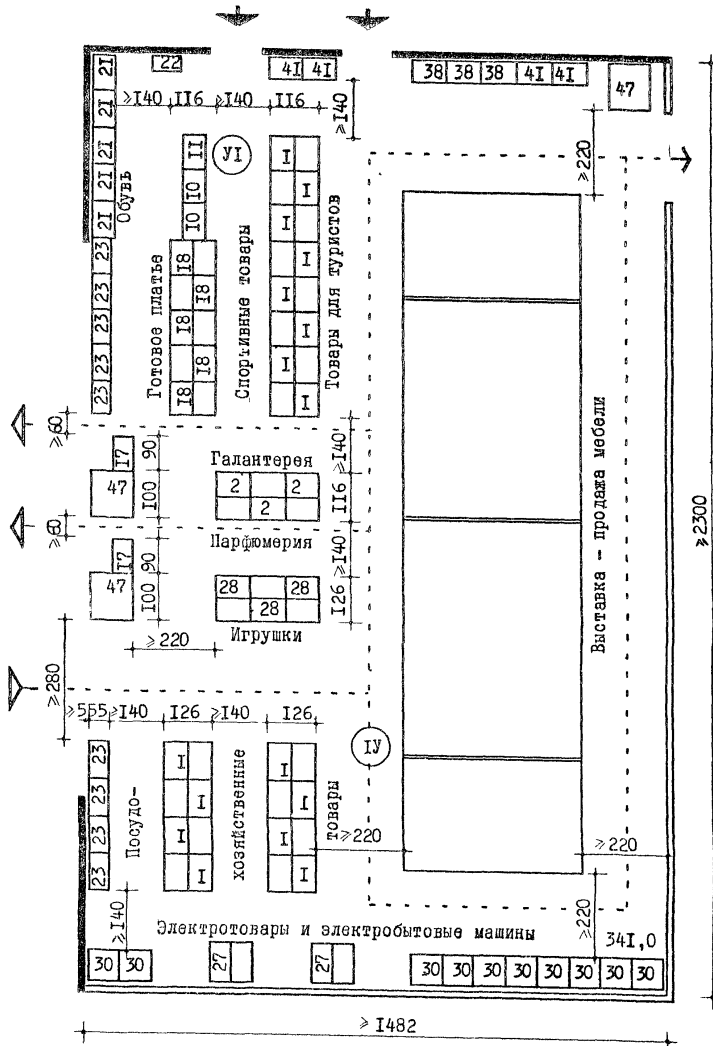

КОМПЛЕКСЫ "ТОВАРЫ ДЛЯ ЖЕНЩИН", "ТОВАРЫ ДЛЯ МУЖЧИН",
"ТОВАРЫ ДЛЯ ДЕТЕЙ", "КУЛЬТУРА В БЫТУ", "ТОВАРЫ ДЛЯ
ШИТЬЯ И ВЯЗАНИЯ"

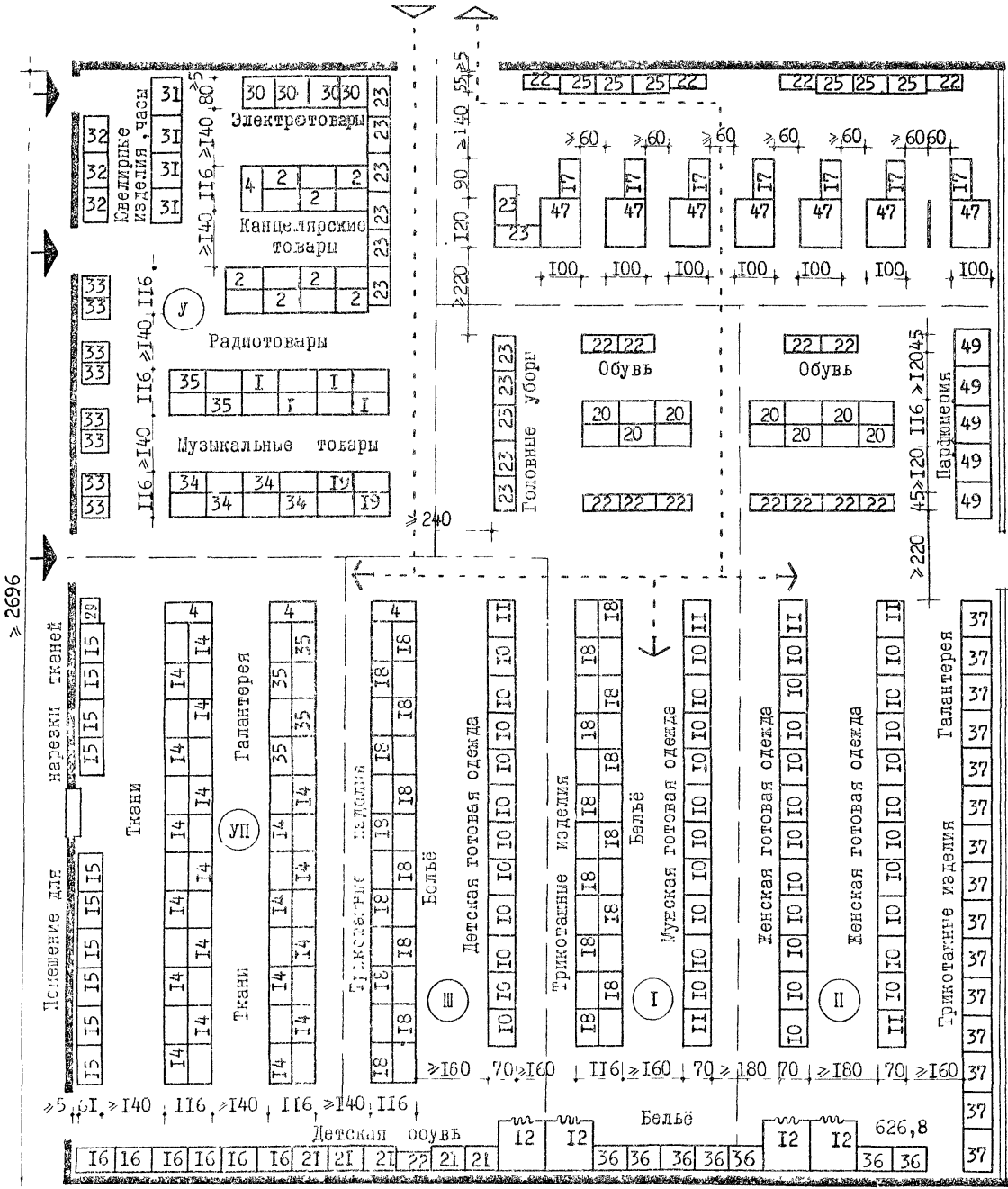

ОТДЕЛ ПРОДОВОЛЬСТВЕННЫХ ТОВАРОВ

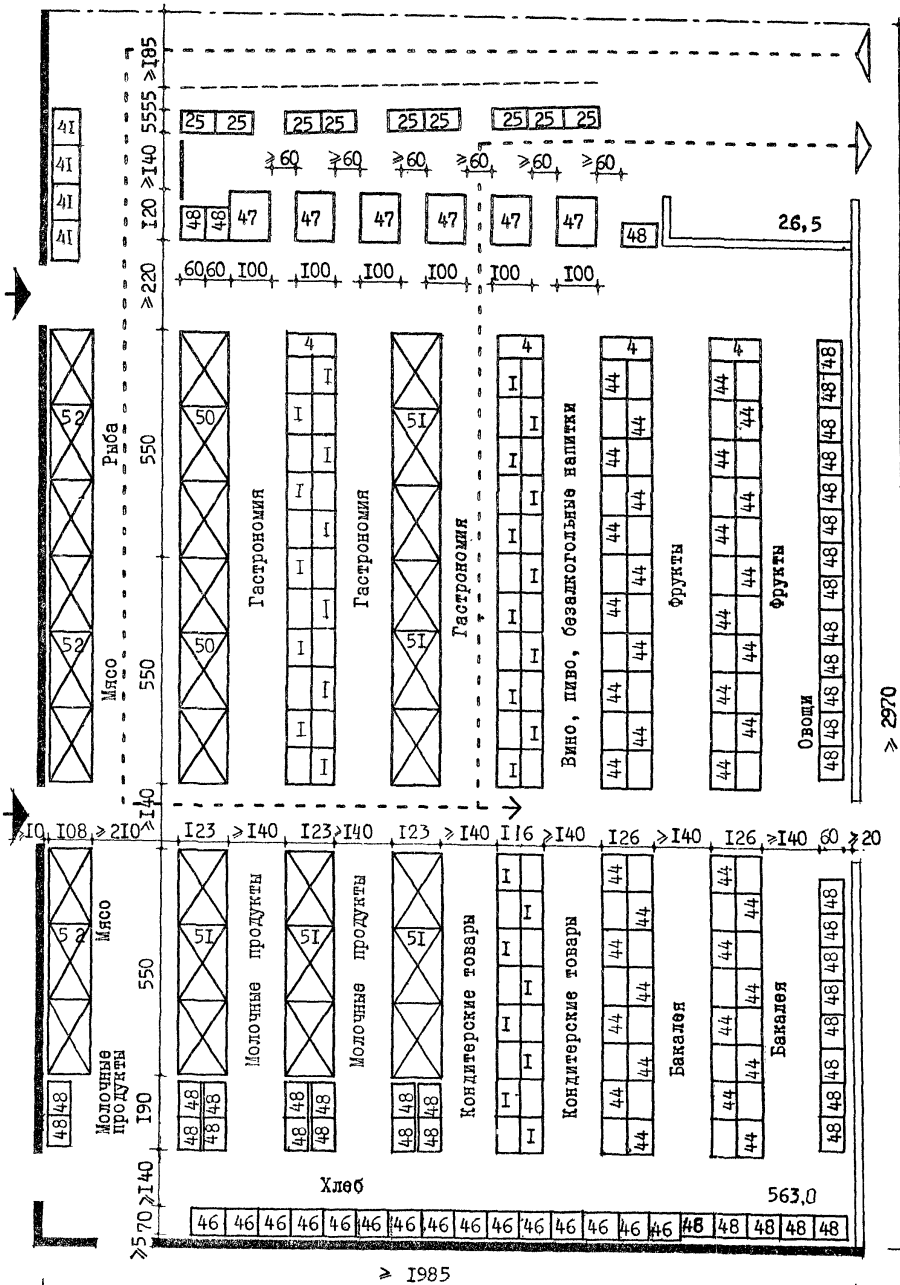

КОМПЛЕКСЫ "ТОВАРЫ ДЛЯ ДОМА"
И "ТОВАРЫ ДЛЯ СПОРТА, ТУРИЗМА, ИГР И ОТДЫХА"

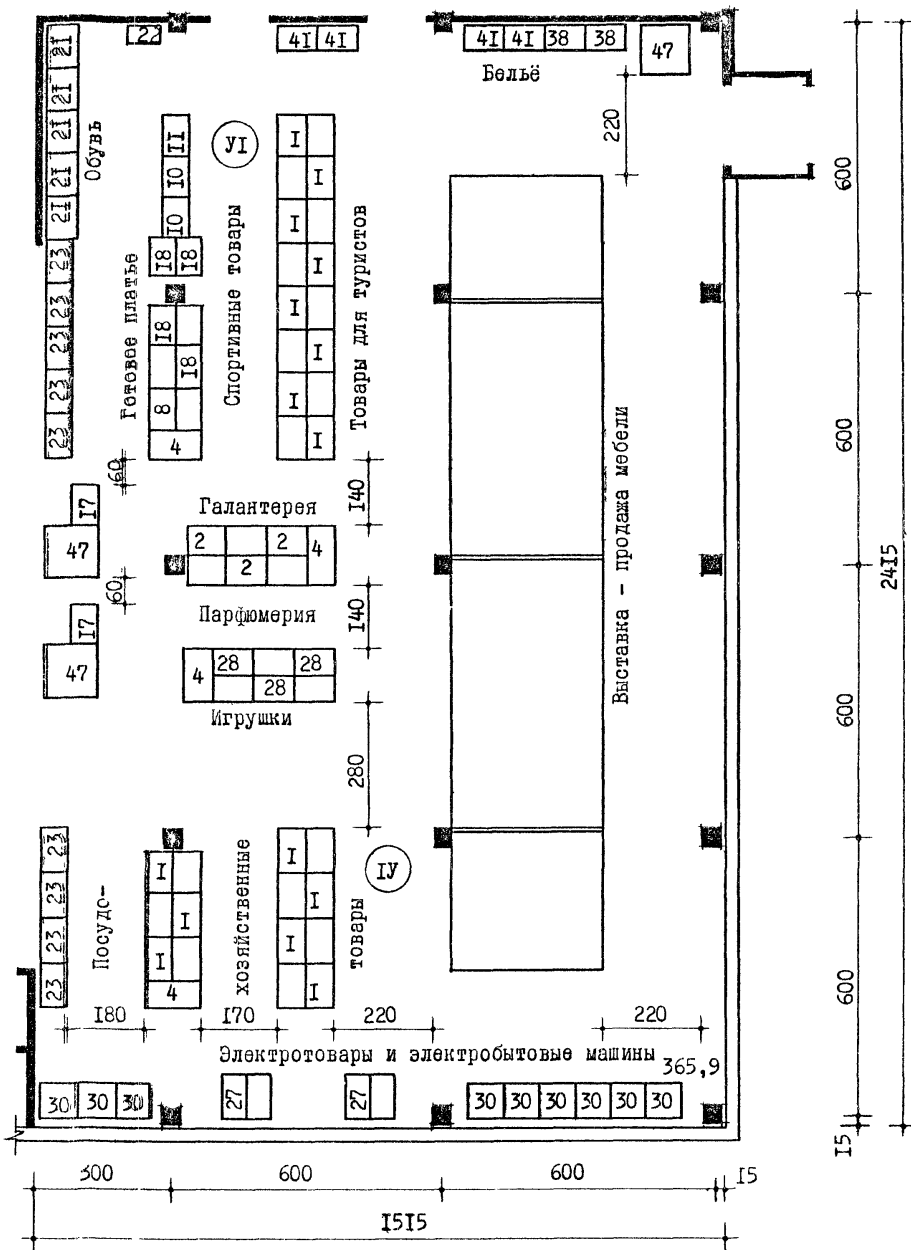

ОТДЕЛ ПРОДОВОЛЬСТВЕННЫХ ТОВАРОВ

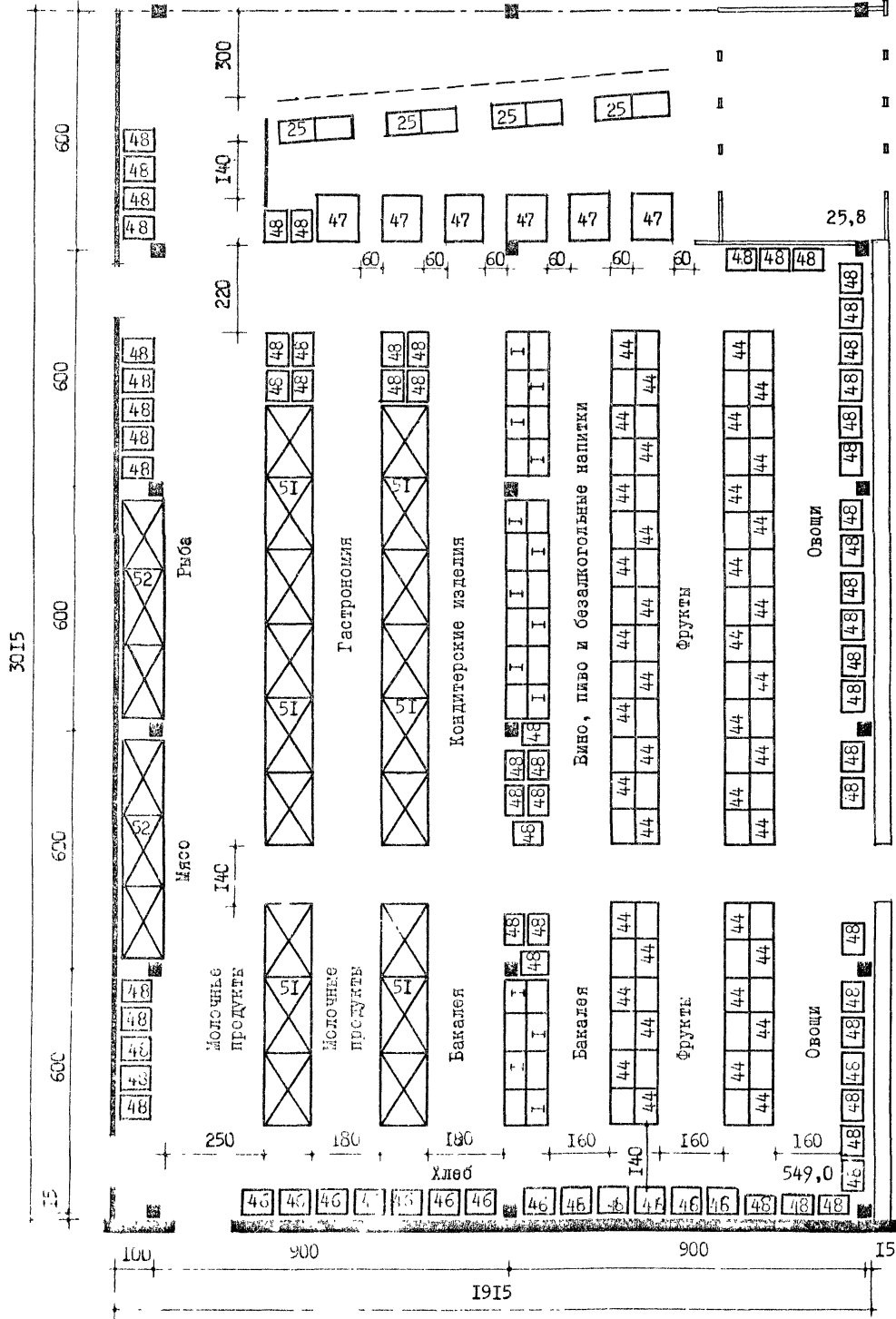

ПРИМЕР ЗОНИРОВАНИЯ ПЛОЩАДИ ТОРГОВЫХ ЗАЛОВ ПО АССОРТИМЕНТНЫМ КОМПЛЕКСАМ

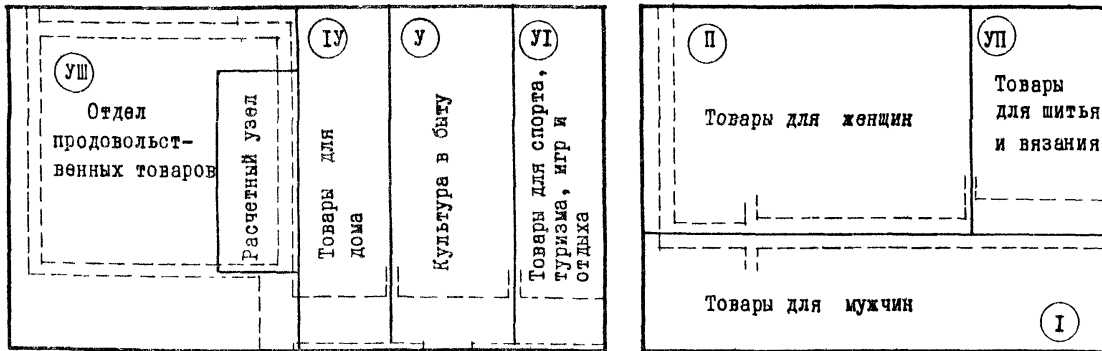

ПРИМЕРНОЕ РАСПРЕДЕЛЕНИЕ ПЛОЩАДИ ТОРГОВЫХ ЗАЛОВ
ПО ТОВАРНЫМ ГРУППАМ И АССОРТИМЕНТНЫМ КОМПЛЕКСАМ

| Товарные группы | Площадь торгового зала (м ²) | Ассортиментные комплексы (м ²) | | | | | |
|--------------------------------------|--|--|-------------------|-----------------|-----------------|--|----------------------------|
| | | Товары для мужчин | Товары для женщин | Товары для дома | Культура в быту | Товары для спорта, туризма, игр и отдыха | Товары для шитья и вязания |
| Ткани | 135 | | | | | | 135 |
| Готовое платье | 420 | 193 | 210 | | | | 17 |
| Головные уборы | 25 | 10 | 14 | | | | 1 |
| Белье | 50 | 21 | 9 | 20 | | | |
| Обувь | 190 | 76 | 95 | | | | 19 |
| Трикотажные изделия | 140 | 56 | 62 | | | | 22 |
| Галантерея | 78 | 13 | 27 | 9 | | 7 | 22 |
| Парфюмерия | 22 | 5 | 15 | | | 2 | |
| Посудохозяйственные товары | 100 | | | 89 | | 11 | |
| Электротовары, электробытовые машины | 40 | | | 25 | 15 | | |
| Канцелярские товары | 10 | | | | 10 | | |
| Радиотовары | 85 | | | | 85 | | |
| Музыкальные товары | 60 | | | | 60 | | |
| Игрушки | 15 | | | | | 15 | |
| Ювелирные изделия, часы | 15 | | | | 15 | | |
| Фототовары, оптика | 25 | | | | 15 | 10 | |
| Спортивные товары | 60 | | | | | 60 | |
| Итого | 1470 | 374 | 432 | 143 | 200 | 164 | 157 |

ПРИМЕЧАНИЕ. Примерное распределение площади торгового зала по товарным группам в отделе продовольственных товаров дано в таблице на листе 13

КОМПЛЕКС "ТОВАРЫ ДЛЯ ЖЕНЩИН" и "ТОВАРЫ ДЛЯ МУЖЧИН И ДЕТЕЙ"

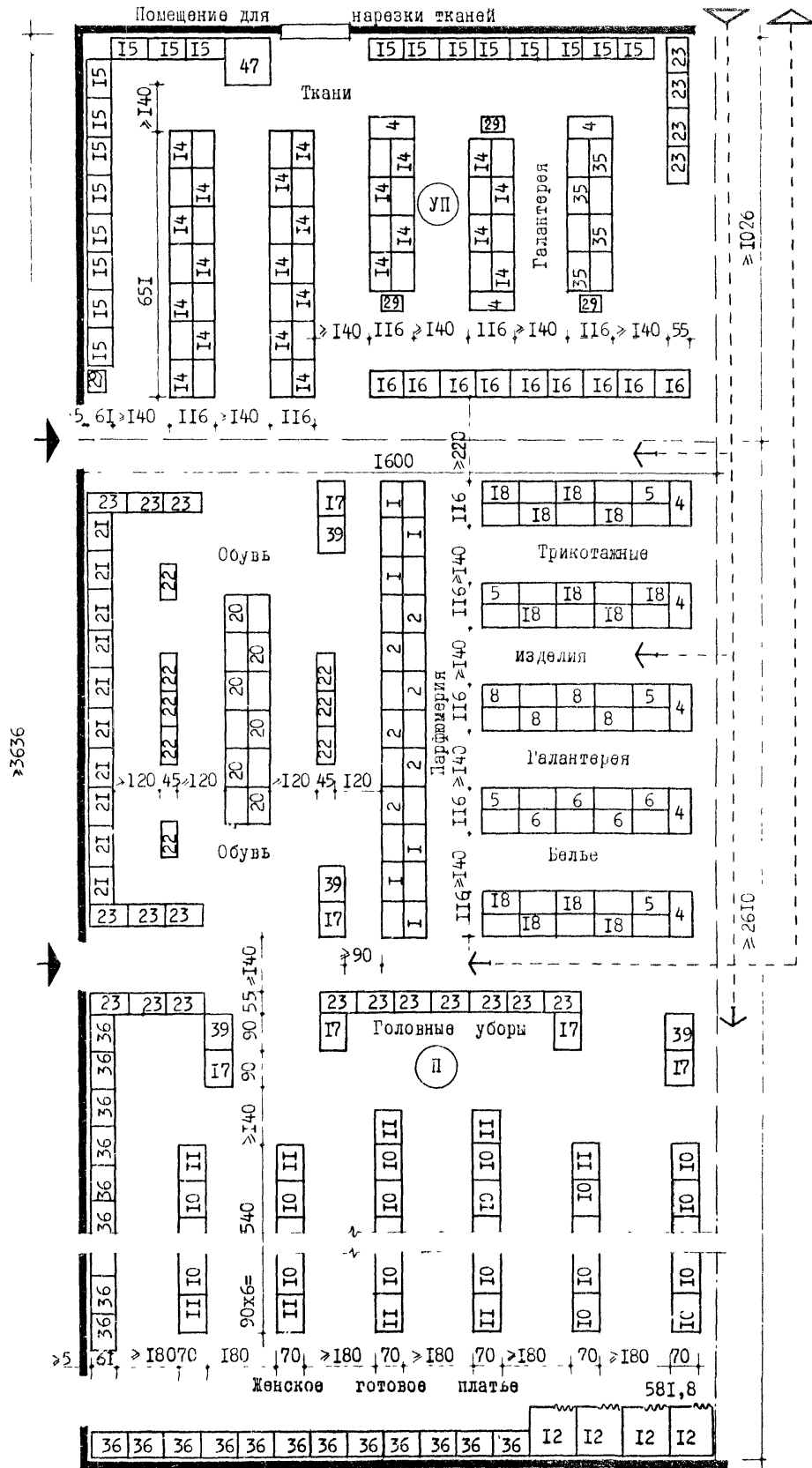

КОМПЛЕКСЫ "ТОВАРЫ ДЛЯ ДОМА", "КУЛЬТУРА В БЫТУ", "ТОВАРЫ ДЛЯ СПОРТА, ТУРИЗМА, ИГР И ОТДЫХА"

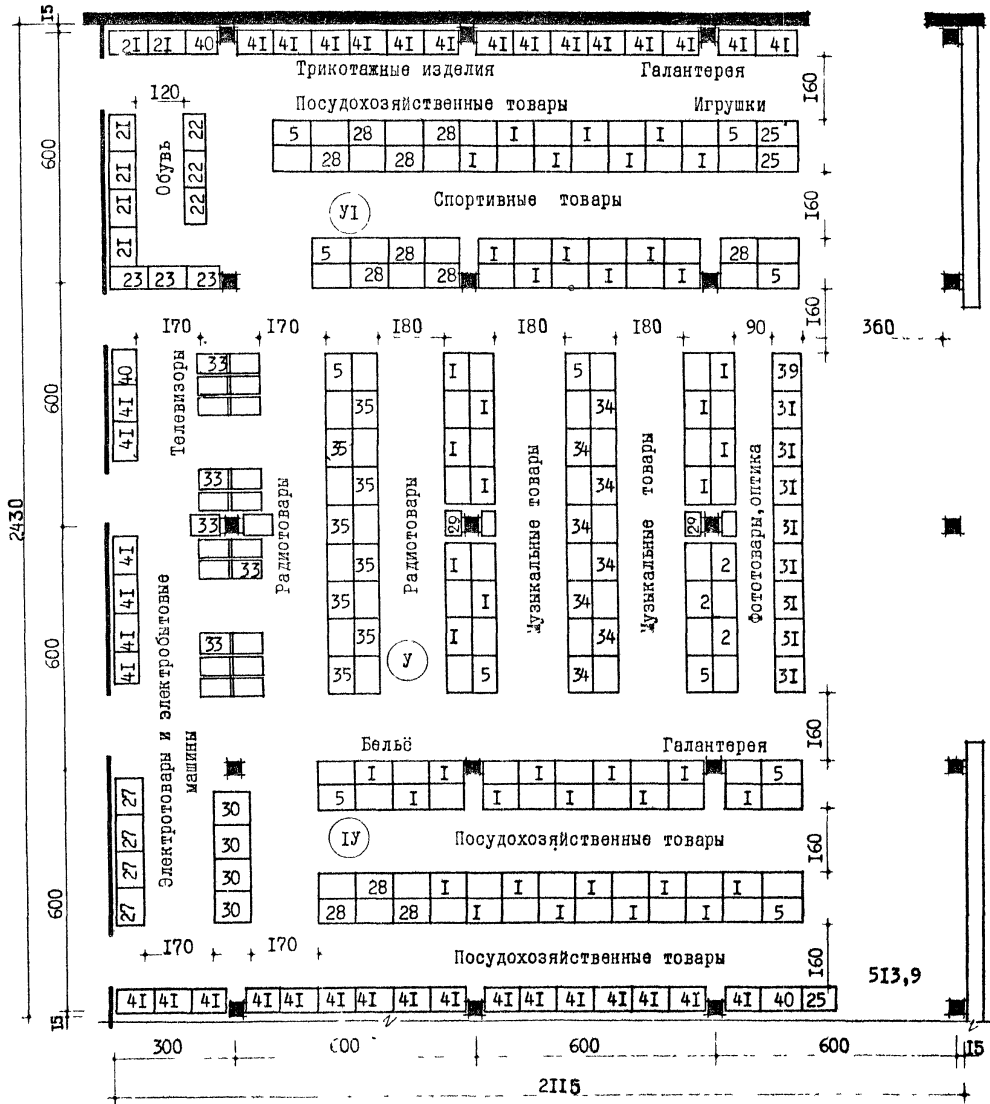

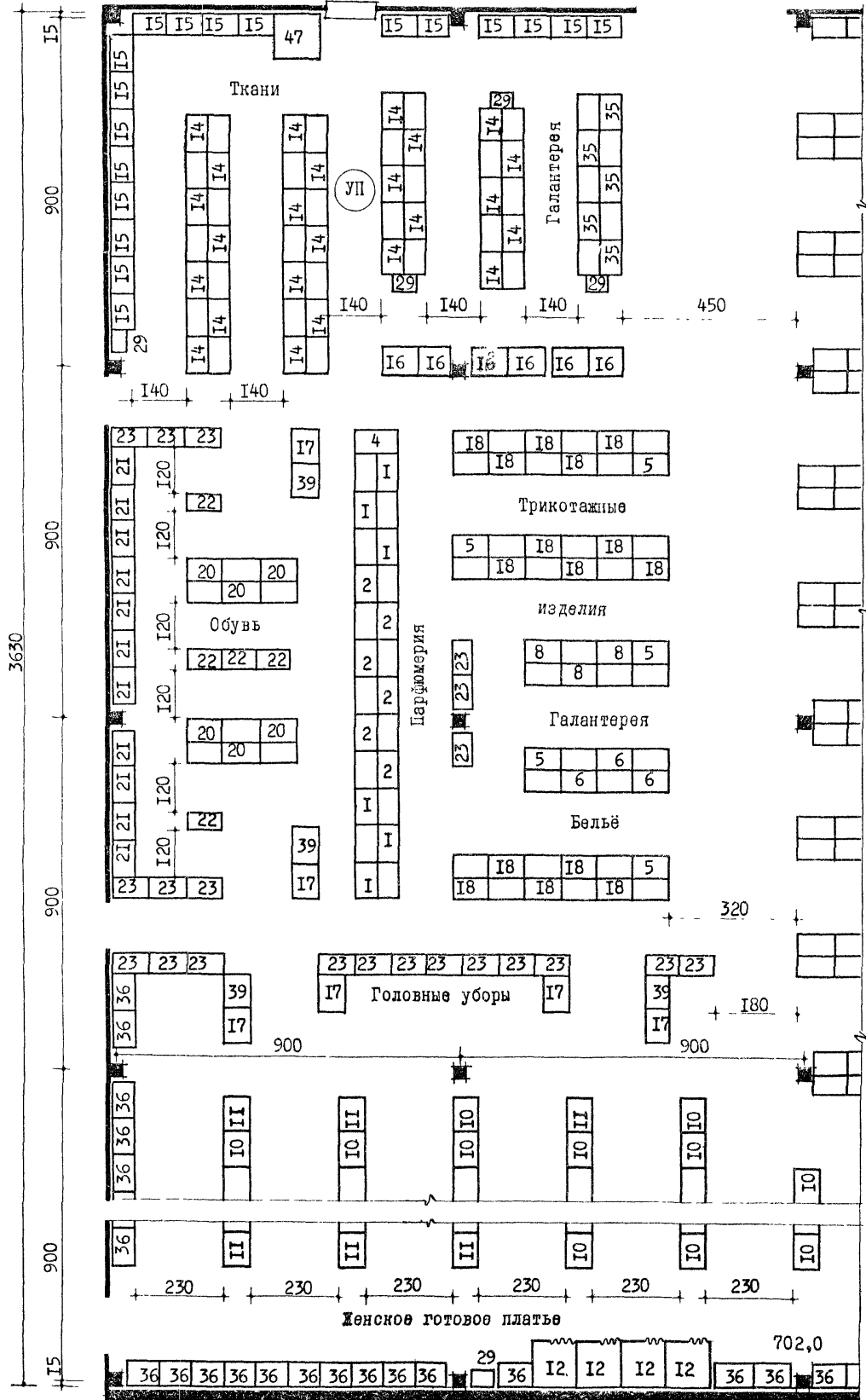

ПРИМЕР ЗОНИРОВАНИЯ ПЛОЩАДИ ТОРГОВЫХ ЗАЛОВ ПО АССОРТИМЕНТНЫМ КОМПЛЕКСАМ

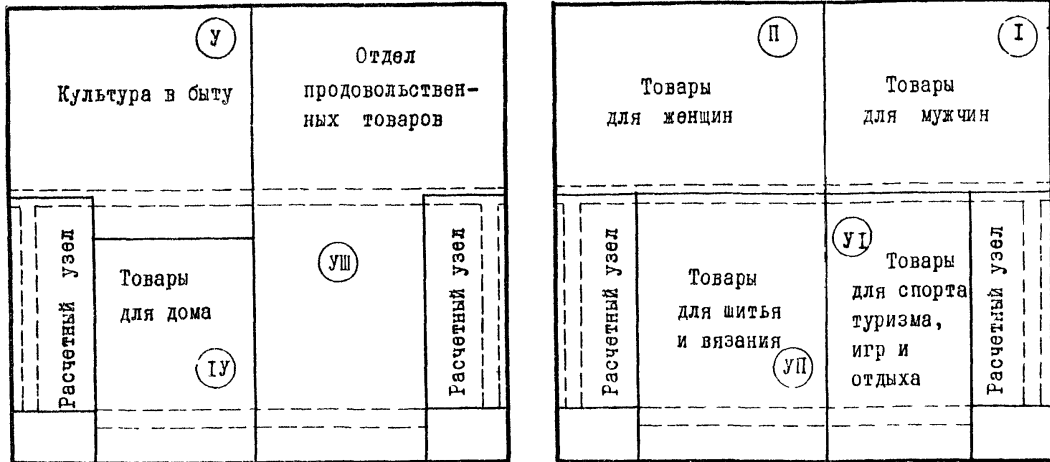

ПРИМЕРНОЕ РАСПРЕДЕЛЕНИЕ ПЛОЩАДИ ТОРГОВЫХ ЗАЛОВ
ПО ТОВАРНЫМ ГРУППАМ И АССОРТИМЕНТНЫМ КОМПЛЕКСАМ

| Товарные группы | Площадь торгового зала (м ²) | Ассортиментные комплексы (м ²) | | | | | |
|--------------------------------------|--|--|-------------------|-----------------|-----------------|--|----------------------------|
| | | Товары для мужчин | Товары для женщин | Товары для дома | Культура в быту | Товары для спорта, туризма, игр и отдыха | Товары для шитья и вязания |
| Ткани | 225 | | | | | | 225 |
| Готовое платье | 680 | 313 | 340 | | | 27 | |
| Головные уборы | 40 | 17 | 27 | | | 1 | |
| Белье | 80 | 33 | 14 | 33 | | | |
| Обувь | 320 | 128 | 163 | | | 29 | |
| Трикотажные изделия | 220 | 88 | 99 | | | 33 | |
| Галантерея | 129 | 22 | 45 | 15 | | 12 | 35 |
| Парфюмерия | 36 | 8 | 25 | | | 3 | |
| Посудохозяйственные товары | 160 | | | 139 | | 21 | |
| Электротовары, электробытовые машины | 60 | | | 37 | 23 | | |
| Канцелярские товары | 15 | | | | 15 | | |
| Радиотовары | 140 | | | | 140 | | |
| Музыкальные товары | 95 | | | | 95 | | |
| Игрушки | 23 | | | | | 23 | |
| Ювелирные изделия, часы | 20 | | | | 20 | | |
| Фотоотовары, оптика | 40 | | | | 24 | 16 | |
| Спортивные товары | 90 | | | | | 90 | |
| Итого: | 2373 | 609 | 708 | 224 | 317 | 255 | 260 |

ПРИМЕЧАНИЕ. Примерное распределение площади торгового зала по товарным группам в отделе продовольственных товаров дано в таблице на листе 13

КОМПЛЕКС "ТОВАРЫ ДЛЯ ШИТЬЯ И ВЯЗАНИЯ"

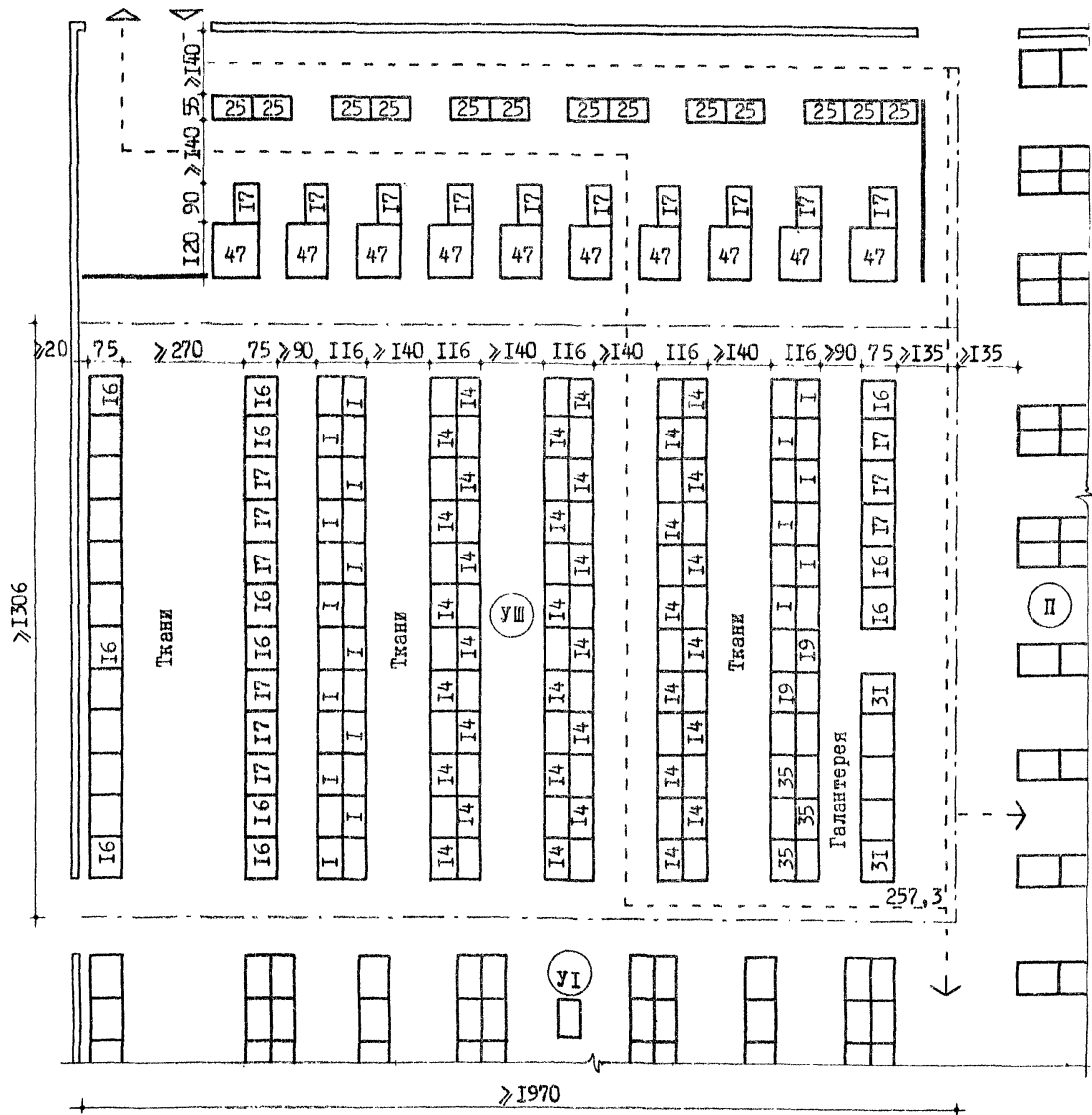

ПРИМЕЧАНИЕ. Площадь комплекса "Товары для шитья и вязания" 257,3 м² включает площадь для нарезки тканей - 25 м² (см. лист 57). Для расчёта за товары комплекса необходимы три кассы (30 м²), находящиеся в едином расчётном узле.

КОМПЛЕКС "ТОВАРЫ ДЛЯ ЖЕНЩИН"

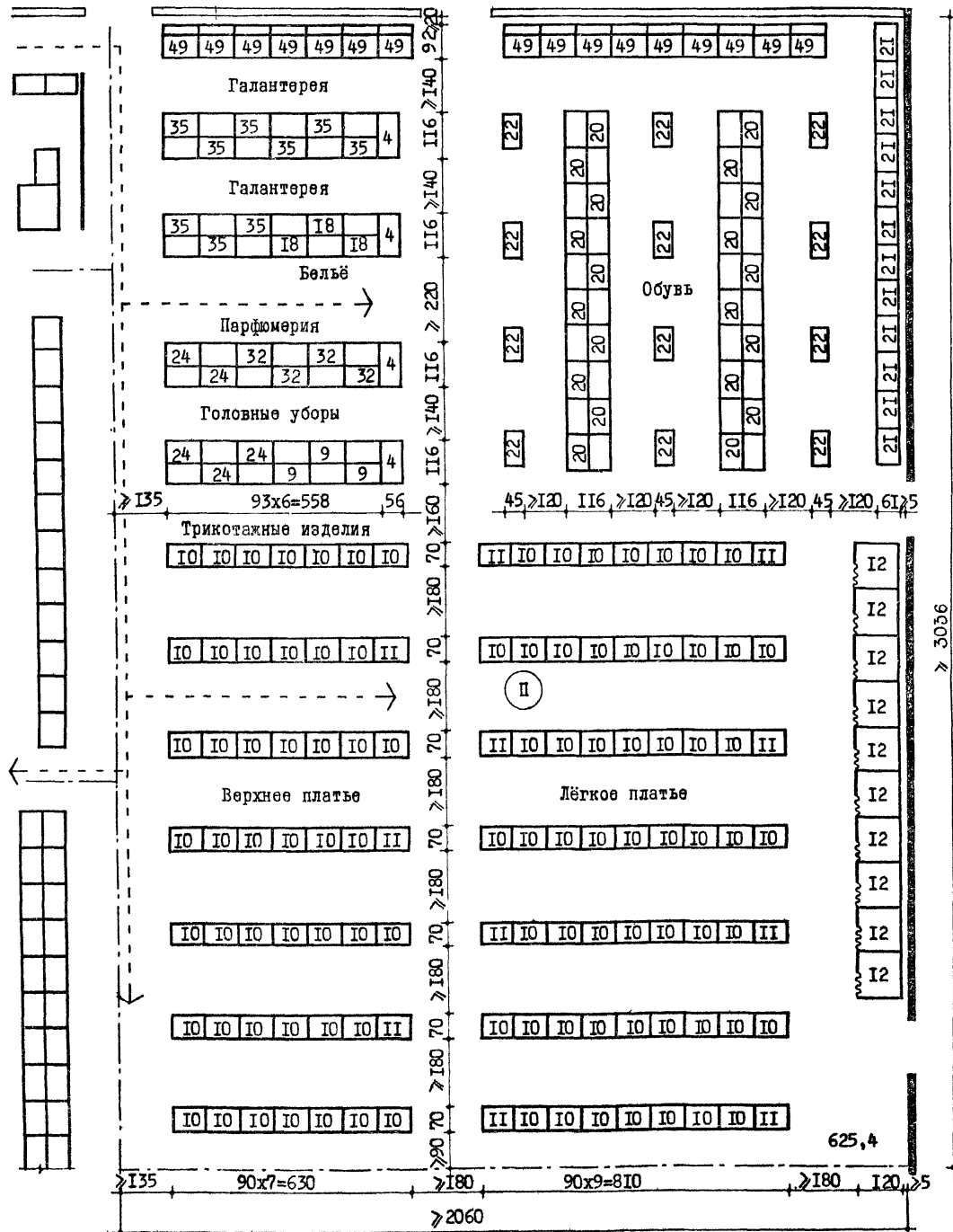

ПРИМЕЧАНИЕ. Площадь торгового зала 625,4 м² комплекса "Товары для женщин" дана без касс, размещённых на площади 88 м² (лист 28) в едином расчётном узле.

ОТДЕЛ ПРОДОВОЛЬСТВЕННЫХ ТОВАРОВ

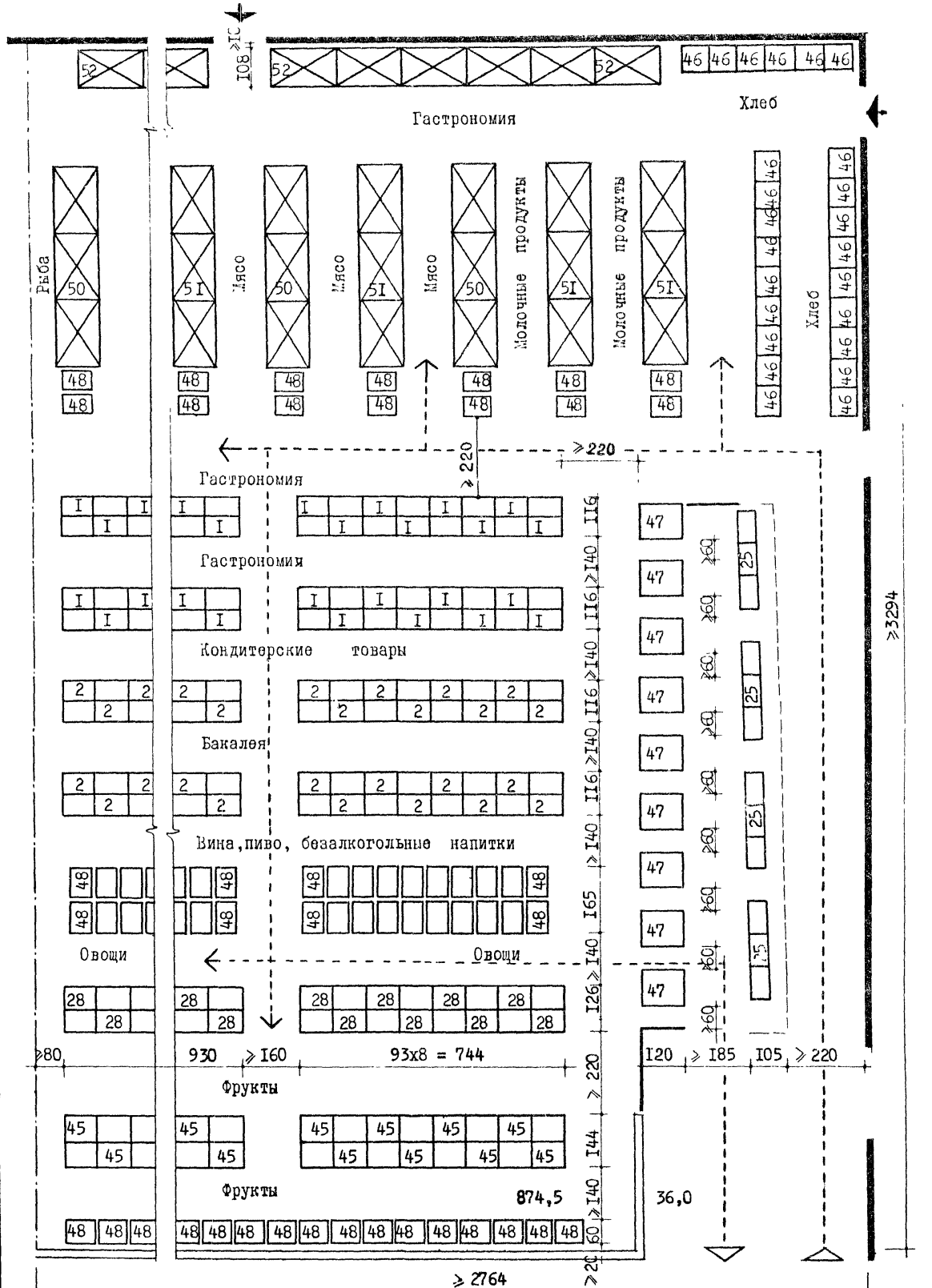

КОМПЛЕКСЫ "ТОВАРЫ ДЛЯ ДОМА" И "КУЛЬТУРА В БЫТУ"

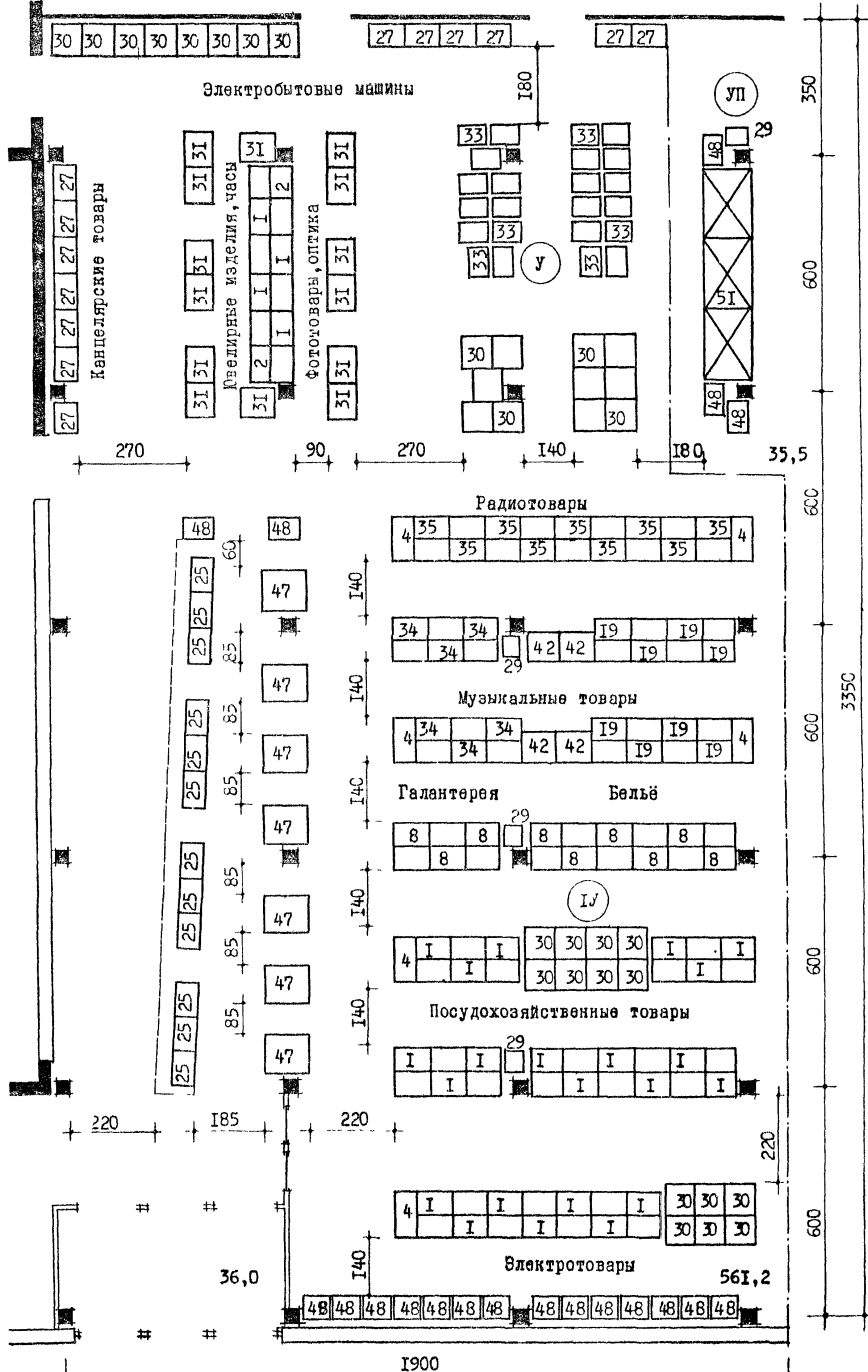

ПРИМЕР ЗОНИРОВАНИЯ ПЛОЩАДИ ТОРГОВЫХ ЗАЛОВ ПО АССОРТИМЕНТНЫМ КОМПЛЕКСАМ

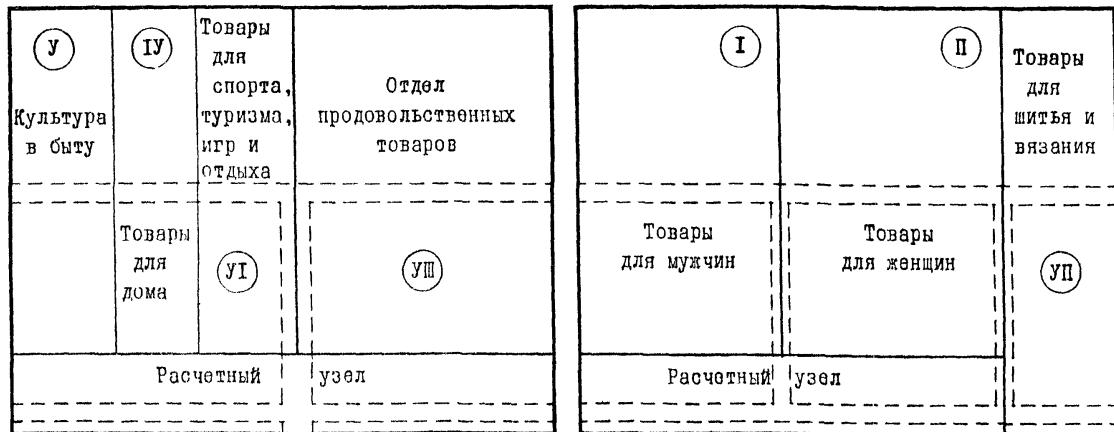

ПРИМЕРНОЕ РАСПРЕДЕЛЕНИЕ ПЛОЩАДИ ТОРГОВЫХ ЗАЛОВ
ПО ТОВАРНЫМ ГРУППАМ И АССОРТИМЕНТНЫМ КОМПЛЕКСАМ

| Товарные группы | Площадь торгового зала (м ²) | Ассортиментные комплексы (м ²) | | | | | |
|--------------------------------------|--|--|-------------------|-----------------|-----------------|---|----------------------------|
| | | Товары для мужчин | Товары для женщин | Товары для дома | Культура в быту | Товары для спорта, туризма, игр, отдыха | Товары для шитья и вязания |
| Ткани | 310 | | | | | | 310 |
| Готовое платье | 950 | 428 | 475 | | | 47 | |
| Головные уборы | 55 | 22 | 31 | | | 2 | |
| Бельё | 110 | 44 | 22 | 44 | | | |
| Обувь | 450 | 171 | 225 | | | 54 | |
| Трикотажные изделия | 310 | 118 | 136 | | | 56 | |
| Галантерея | 180 | 29 | 61 | 23 | | 24 | 43 |
| Парфюмерия | 50 | 10 | 33 | | | 7 | |
| Посудохозяйственные товары | 220 | | | 180 | | 40 | |
| Электротовары, электробытовые машины | 85 | | | 51 | 34 | | |
| Канцелярские товары | 20 | | | | 20 | | |
| Радиотовары | 190 | | | | 190 | | |
| Музыкальные товары | 130 | | | | 130 | | |
| Игрушки | 30 | | | | | 30 | |
| Ювелирные изделия, часы | 28 | | | | | 28 | |
| Фототовары, оптика | 50 | | | | 20 | 30 | |
| Спортивные товары | 130 | | | | | 130 | |
| Итого: | 3298 | 822 | 983 | 298 | 422 | 420 | 353 |

ПРИМЕЧАНИЕ. Примерное распределение площади торгового зала по товарным группам в отделе продовольственных товаров дано в таблице на листе 13.

КОМПЛЕКС "ТОВАРЫ ДЛЯ ШИТЬЯ И ВЯЗАНИЯ"

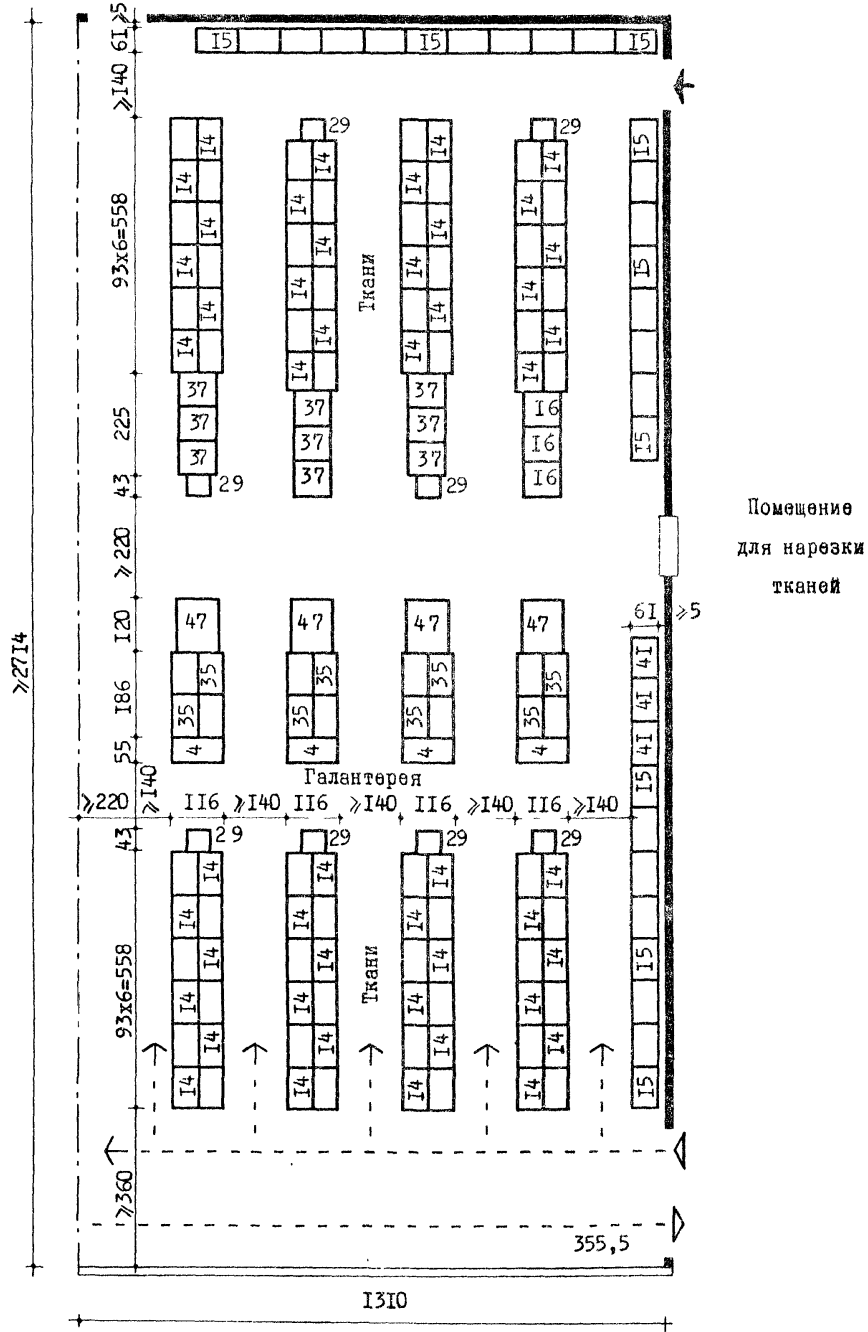

КОМПЛЕКС "ТОВАРЫ ДЛЯ СПОРТА, ТУРИЗМА, ИГР И ОТДЫХА"



СХЕМА ВЗАИМОСВЯЗИ ПОМЕЩЕНИЙ



ФУНКЦИОНАЛЬНЫЕ ЗОНЫ

Зона приема заказов от населения на I-го приемщика

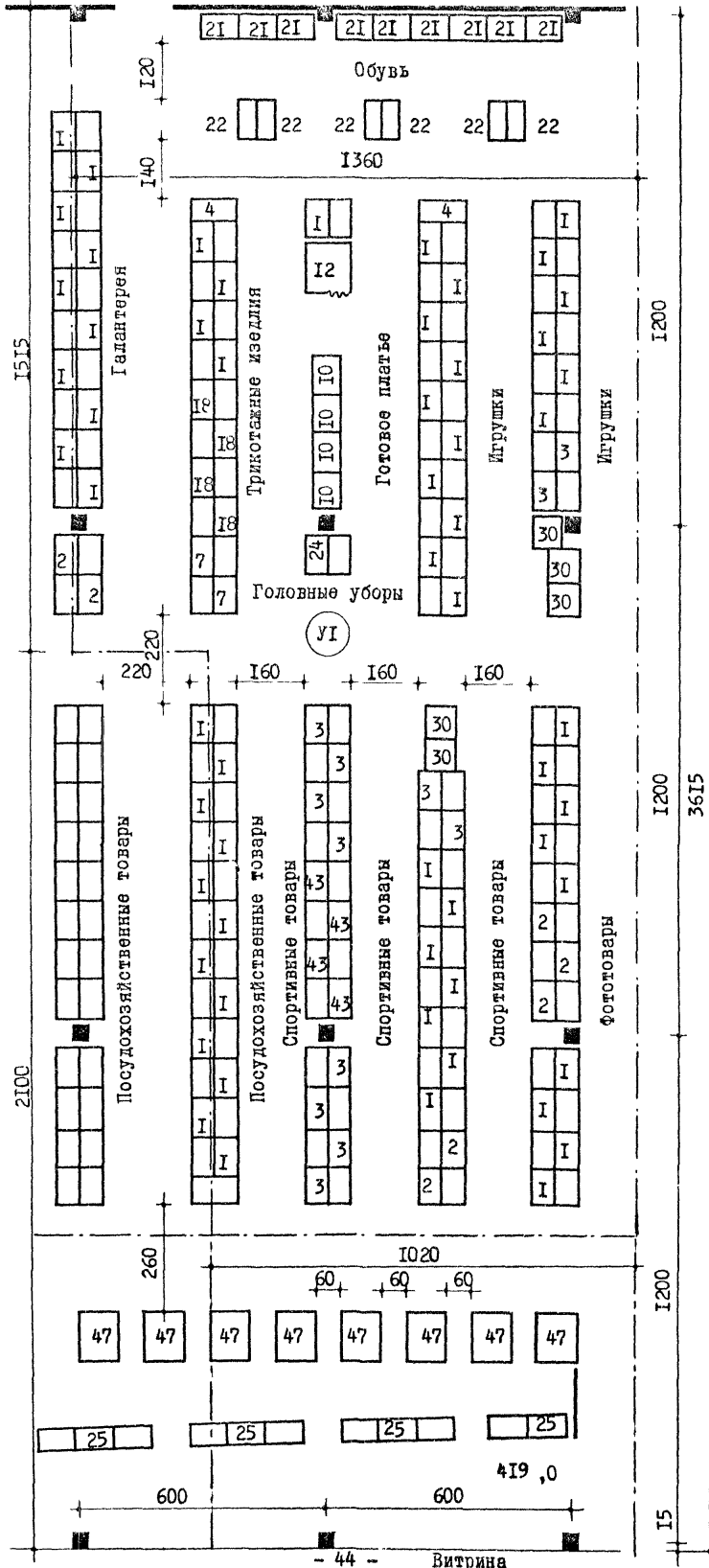
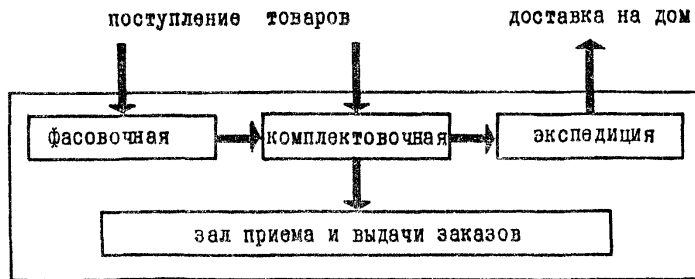
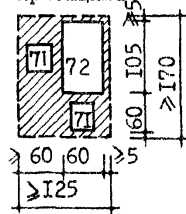

Зона рабочего места кассира и оплаты заказов

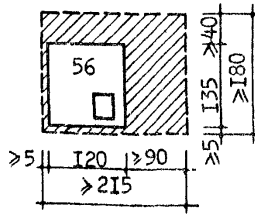

Зона рабочего места фасовщика и контролера-упаковщика

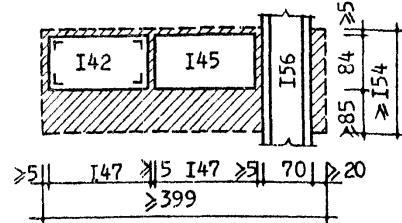

Зоны хранения заказов в холодильных шкафах типа ШХ-0,4 и ШХ-0,8

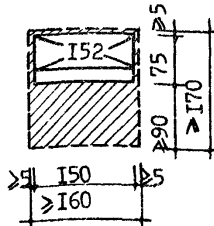
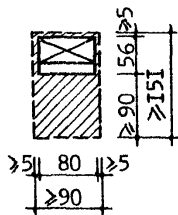

Зона хранения и выдачи заказов в универсамах торговой площадью 1650 м², 2150 м²

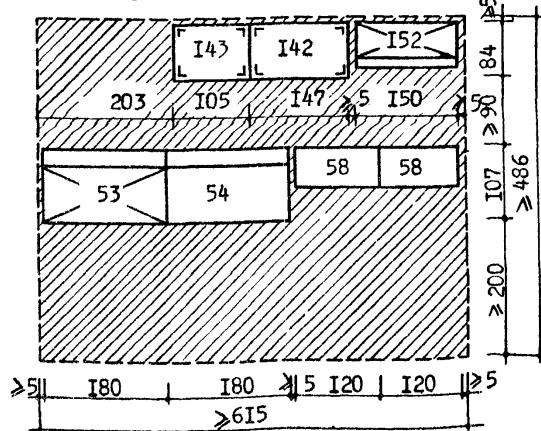

Зона хранения заказов в сборно-разборной камере типа КХ-6

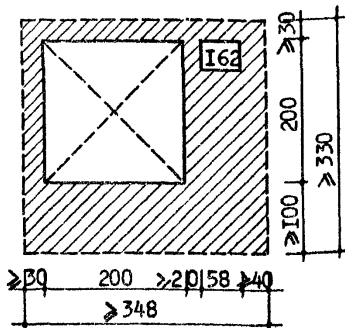

Зона хранения и выдачи заказов в универсамах торговой площадью 3500 м², 4500 м²

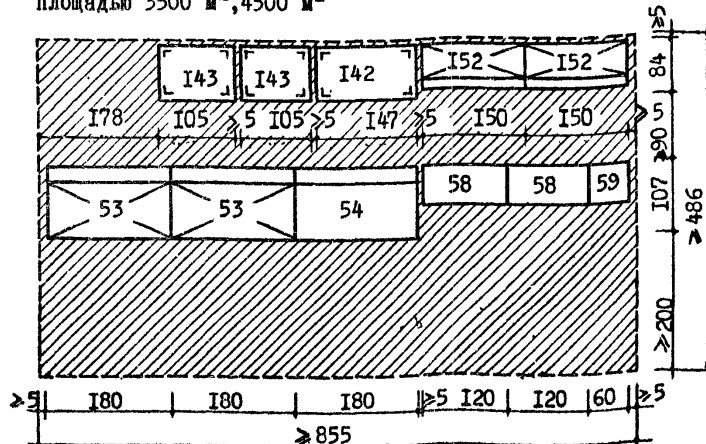

Отдел заказов на 3-х приемщиков в универмагах торговой площадью 1650 м², 2150 м²

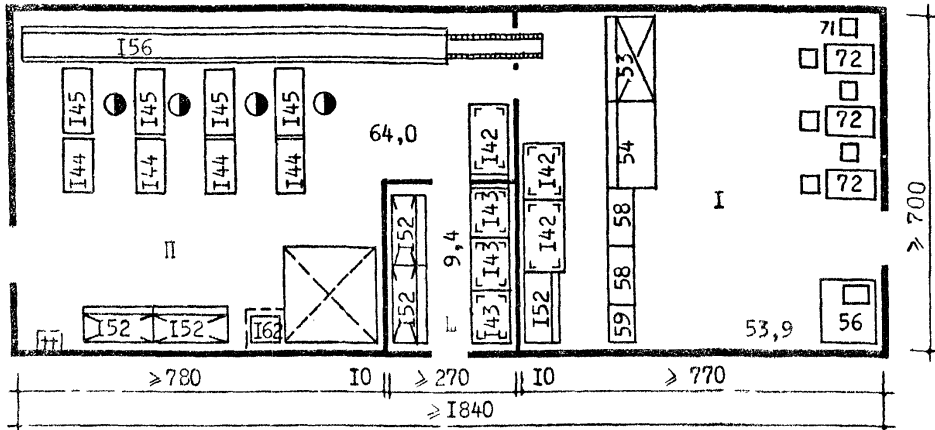

Экспликация помещений
 I - зал приема и выдачи заказов
 II - комплекточная и фасовочная
 III - экспедиция
 IV - холодильная камера

Отдел заказов на 4-х приемщиков в универмагах торговой площадью 3500 м², 4500 м²

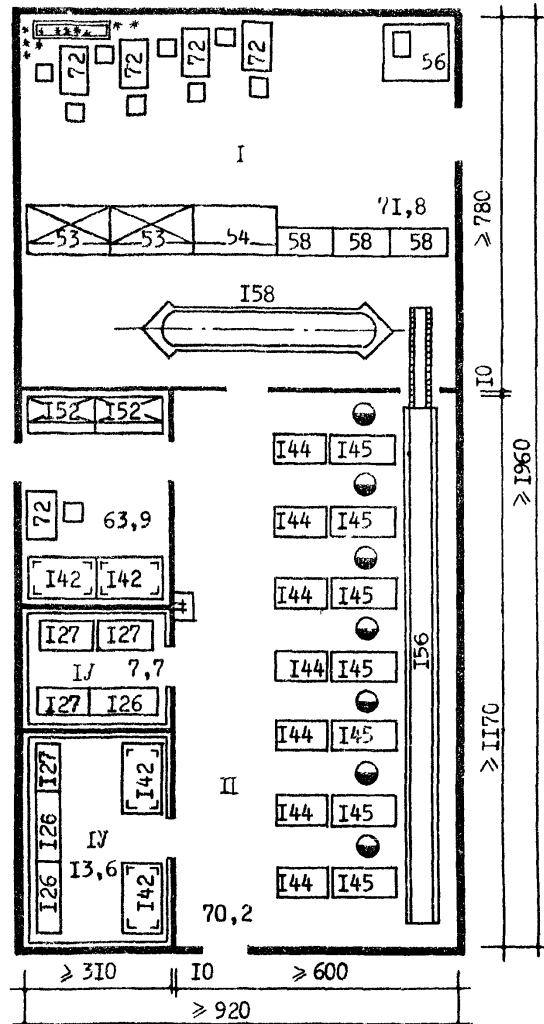
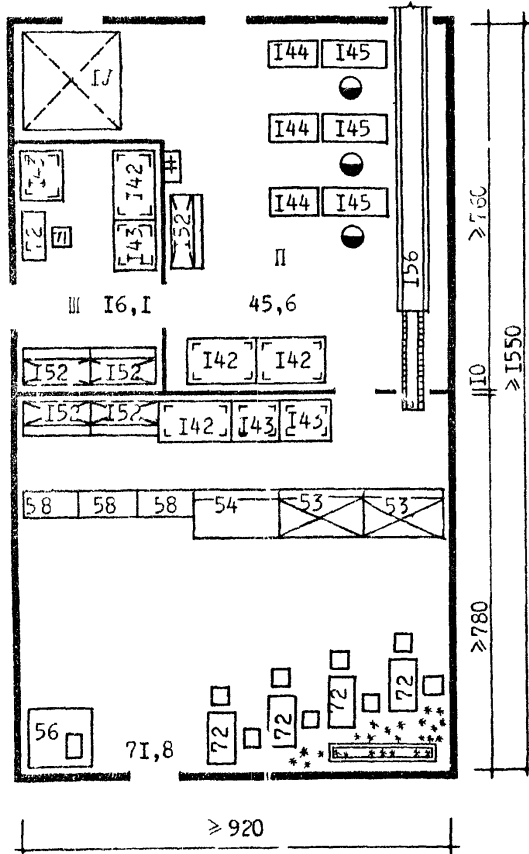

ПРИМЕЧАНИЯ

1. Технологический процесс фасовки и комплектации заказов производится в помещениях отдела заказов.
2. В случае, когда фасовка товаров для отделов заказов производится в помещениях для подготовк товаров к продаже, а комплектация заказов осуществляется в от-

деле заказов, комплекточная и помещения подготовк товаров к продаже связаны транспортером

СХЕМА ВЗАИМОСВЯЗИ ПОМЕЩЕНИЙ

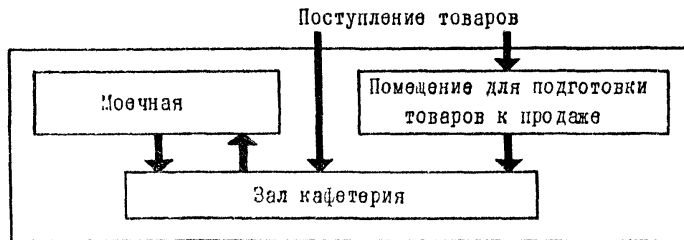

ФУНКЦИОНАЛЬНЫЕ ЗОНЫ

Зона приема пищи на 4-х посетителей

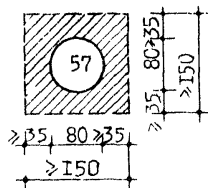

Зона приема пищи на 8 посетителей (при основном проходе)

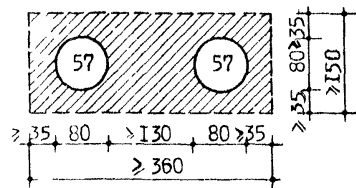

Зона приема пищи на 8 посетителей (при вспомогательном проходе)

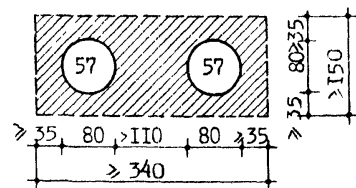

Зона хранения и подготовки товаров к продаже на 2-х буфетчиков

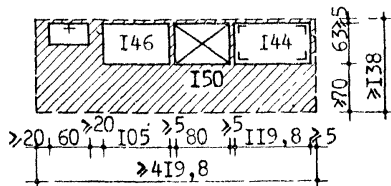

Зона продажи в кафетерии на 2-х буфетчиков

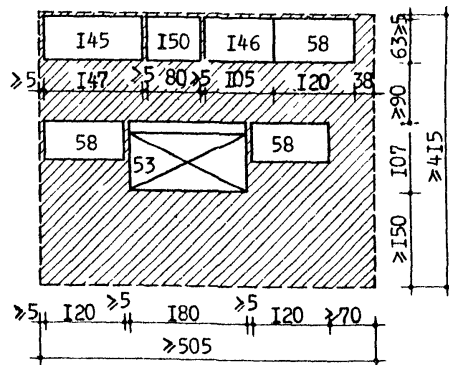

Зона мытья посуды для кафетериев на 2-х буфетчиков (вспомогательная для кафетериев на 4-5 буфетчиков)

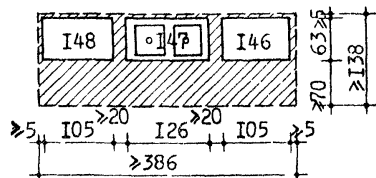

Зона продажи в кафетерии на 4-х буфетчиков

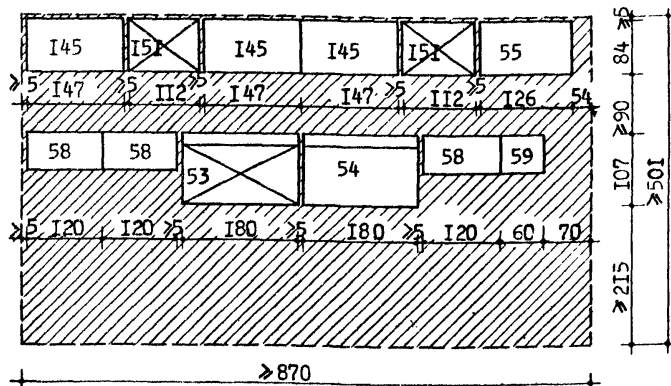

Зона мытья посуды для кафетериев на 4-5 буфетчиков с применением посудомоечной машины ММУ-125 (основная)

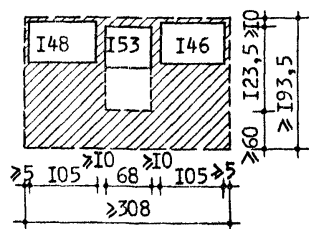

Зона продажи в кафетерии на 5 буфетчиков

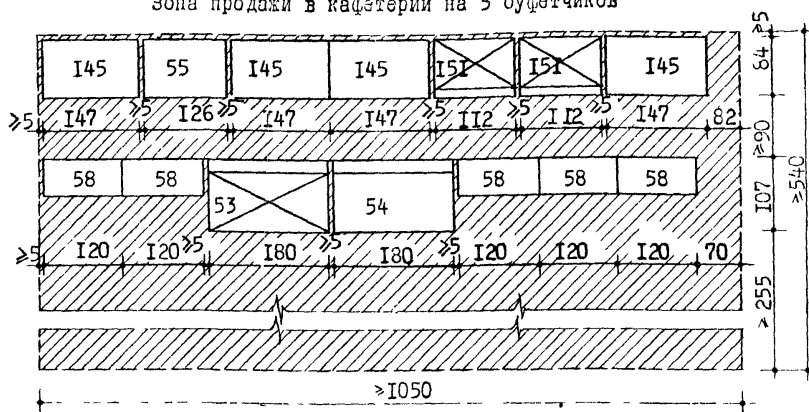

Примечание.
Чертеж выполнен в масштабе предыдущего листа.

ФУНКЦИОНАЛЬНО-ТЕХНОЛОГИЧЕСКИЕ ГАБАРИТНЫЕ СХЕМЫ

Кафетерий для универсама
торговой площадью 1650 м² и 2150 м²

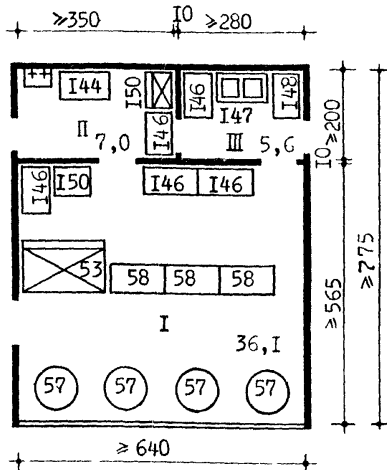

Кафетерий для универсама
торговой площадью 3500 м²

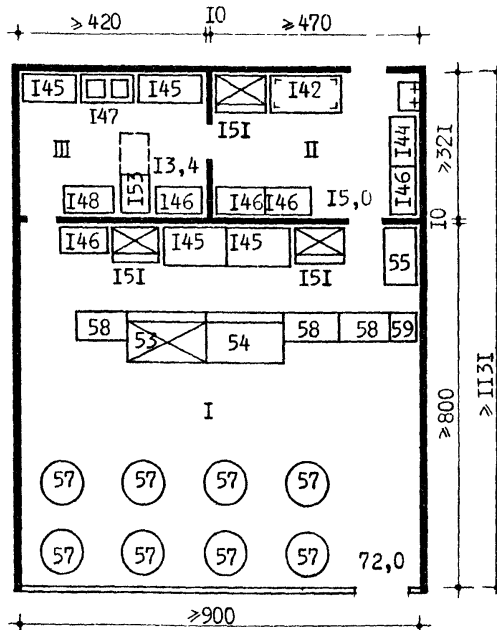

Кафетерий для универсама
торговой площадью 4500 м²

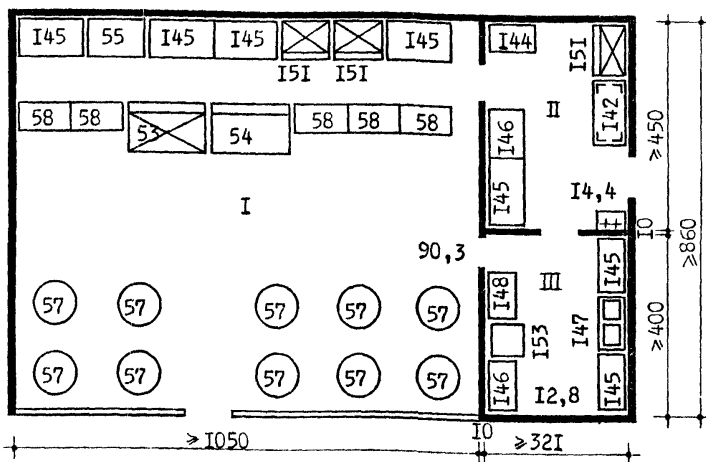

- Экспликация помещений
- I - торговый зал кафетерия
 - II - помещение для подготовки товаров к продаже
 - III - моечная

ОТДЕЛ РАСКРОЯ ТКАНЕЙ

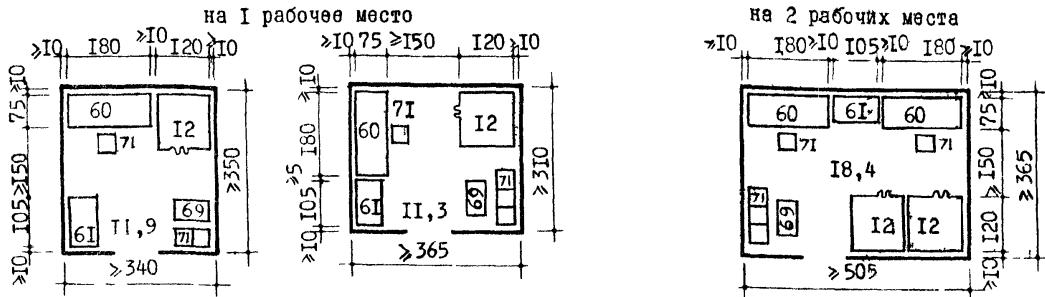

МАСТЕРСКАЯ ПОДГОНКИ ГОТОВОГО ПЛАТЬЯ

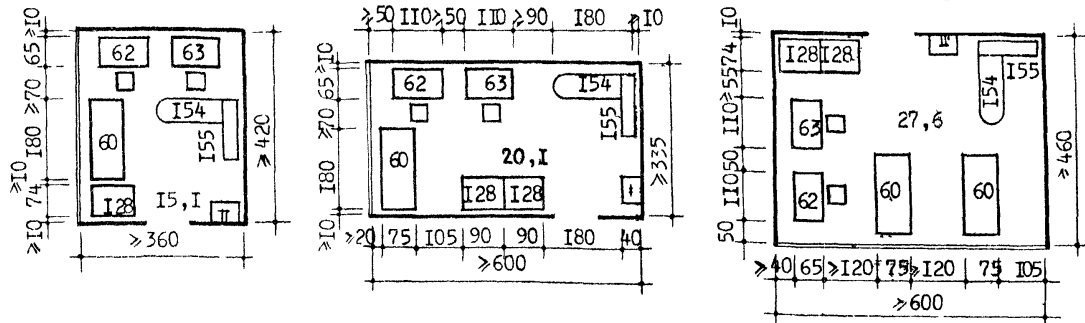

ОТДЕЛ ОФОРМЛЕНИЯ КРЕДИТА

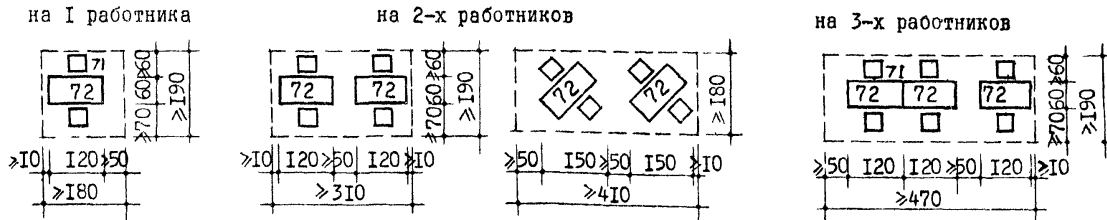

ЗАЛ ДЕМОНСТРАЦИИ НОВЫХ ТОВАРОВ

для универмага 4500 м²

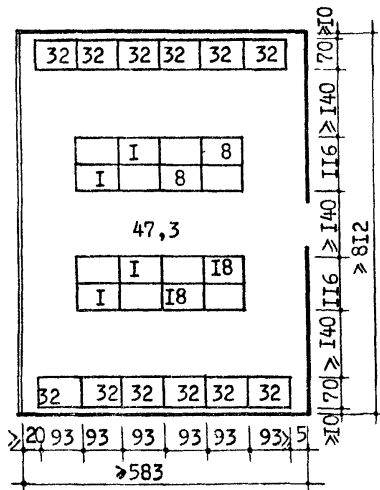

МАСТЕРСКАЯ МЕЛКОГО РЕМОНТА БЫТОВЫХ ПРИБОРОВ И ОБУВИ

для универмага 4500 м²

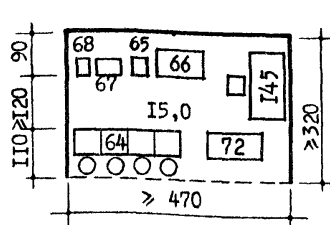

БЮРО ОБСЛУЖИВАНИЯ И КАМЕРА ХРАНЕНИЯ

универмага 3500 м²

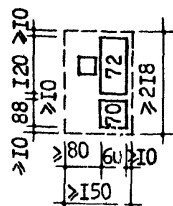
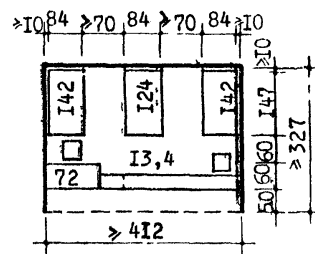

Рабочее место
кассиера

СХЕМА ВЗАИМОСВЯЗИ ПОМЕЩЕНИЙ

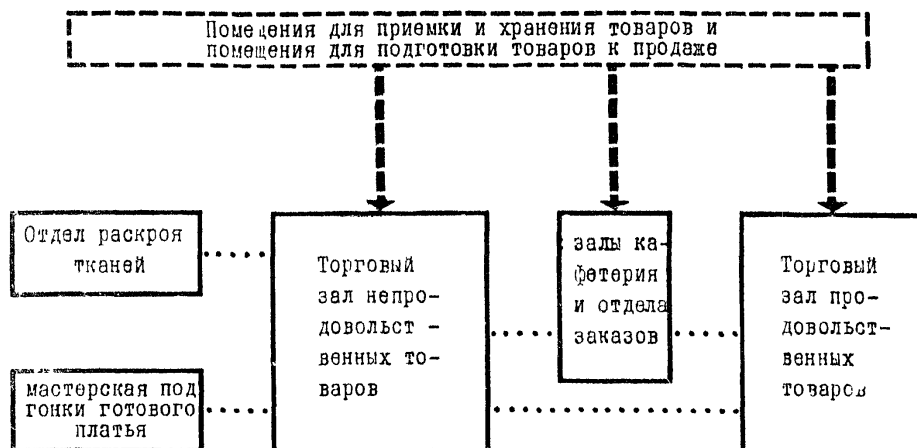

СТРУКТУРА ТОРГОВОЙ ПЛОЩАДИ /по СНиП П-Л.7-70/

| ТИП УНИ- ВЕРМАГА ПО ТОРГО- ВОЙ ПЛО- ЩАДИ В КВ. М. | Торговые залы | | Помещения для обслуживания покупателей | | | |
|--|-----------------------------|---------------------------|--|----------------|----------------------|-------------------------------------|
| | непродовольственных товаров | продовольственных товаров | отдел заказов | зал кафе-терия | отдел раскроя тканей | мастерская подгонки готового платья |
| 400 | 392 | - | - | - | - | 8 |
| 650 | 400 | 206 | 18 | 18 | - | 8 |
| 1000 | 720 | 206 | 18 | 36 | 12 | 8 |

ПРИМЕРНОЕ РАСПРЕДЕЛЕНИЕ ПЛОЩАДИ ТОРГОВЫХ ЗАЛОВ ПО ТОВАРНЫМ ГРУППАМ

| Товарные группы | Типы универмагов по торговой площади в кв.м. | | |
|---|--|-----|------|
| | 400 | 650 | 1000 |
| Торговые залы непродовольственных товаров: | | | |
| Ткани | 35 | 35 | 90 |
| Готовое платье | 93 | 93 | 160 |
| Головные уборы | 4 | 4 | 10 |
| Белье | 10 | 10 | 20 |
| Обувь | 62 | 62 | 120 |
| Трикотажные изделия | 58 | 58 | 100 |
| Галантерея | 17 | 17 | 40 |
| Парфюмерия | 6 | 6 | 10 |
| Ювелирные изделия, часы | 12 | 12 | 15 |
| Канцелярские товары | 11 | 11 | 20 |
| Радиотовары | 20 | 20 | 30 |
| Музыкальные товары | 6 | 6 | 10 |
| Фототовары | 6 | 6 | 9 |
| Игрушки | 10 | 10 | 15 |
| Спортивные товары | 12 | 12 | 20 |
| Хозяйственные товары | 20 | 28 | 28 |
| Электротовары | 10 | 10 | 15 |
| Торговые залы продовольственных товаров: | | | |
| Хлеб | - | 10 | 10 |
| Кондитерские товары | - | 25 | 25 |
| Бакалея | - | 30 | 30 |
| Молочные продукты | - | 25 | 25 |
| Гастрономия | - | 40 | 40 |
| Вино, пиво, безалкогольные напитки | - | 18 | 18 |
| Мясо | - | 15 | 15 |
| Рыба | - | 10 | 10 |
| Овощи | - | 13 | 13 |
| Фрукты | - | 20 | 10 |

УНИВЕРМАГ ПЛОЩАДЬЮ 400 м²

| | | | |
|---------------------|-------------------|-------------|-------------------|
| Трикотажные изделия | Ткани | Радиотовары | Ювелирные изделия |
| Готовое платье | Спортивные товары | | Расчетный узел |
| | Канц. товары | Игрушки | |
| | Бельё | | |
| | Галантерея | | |
| Головные уборы | Обувь | | Тамбур |

ПРИМЕЧАНИЯ:

1. Универмаг площадью 400 м² разработан без продовольственной группы товаров; универмаги площадью 650 м² и 1000 м² разработаны с продовольственной группой товаров.
2. Примерное зонирование для универмагов площадью 650 м² и 1000 м² дано по этажам.

УНИВЕРМАГ ПЛОЩАДЬЮ 650 м²

I этаж

| | | | | |
|------|---------------------|------|---------------|-------|
| Хлеб | Мясо | Рыба | Овощи | Обувь |
| | Молочные продукты | Вино | Фрукты | |
| | Гастрономия | | Электротовары | |
| | Кондитерские товары | | Хоз. товары | |
| | Бакалея | | | |
| | Расчетный узел | | Тамбур | |

II этаж

| | | |
|------------------------|---------------------|----------------|
| Фотографические товары | Головные уборы | Бельё |
| Музыкальные товары | Трикотажные изделия | Готовое платье |
| Расчетный узел | | |
| Галантерея | | Ткани |
| Ювелирные изделия | Игрушки | |
| Парфюмерия | Спортивные товары | Радиотовары |

УНИВЕРМАГ ПЛОЩАДЬЮ 1000 м²

I этаж

| | | | | | | |
|---------------------|----------------|------------------------|-------------------|-------------------|----------------|----------------------|
| Радиотовары | Электротовары | Фотографические товары | Спортивные товары | Молочные продукты | Хлеб | |
| Канцелярские товары | Игрушки | Хоз. тов. | | Гастрономия | Мясо | Бакалея |
| Обувь | | | | | Овощи | |
| | | | | | Расчетный узел | Кондитерские изделия |
| Тамбур | Расчетный узел | | | | | |

II этаж

| | | | | | |
|----------------|---------------------|-------|------------|--------------------|-------------------|
| Готовое платье | | | | | |
| Ткани | Трикотажные изделия | Бельё | Галантерея | Музыкальные товары | Ювелирные изделия |
| | | | | | |
| Расчетный узел | | | | | |
| Раскрой тканей | | | | | |

ПРИМЕЧАНИЕ. Распределение площади торгового зала по группам товаров см. таблицу лист 45.

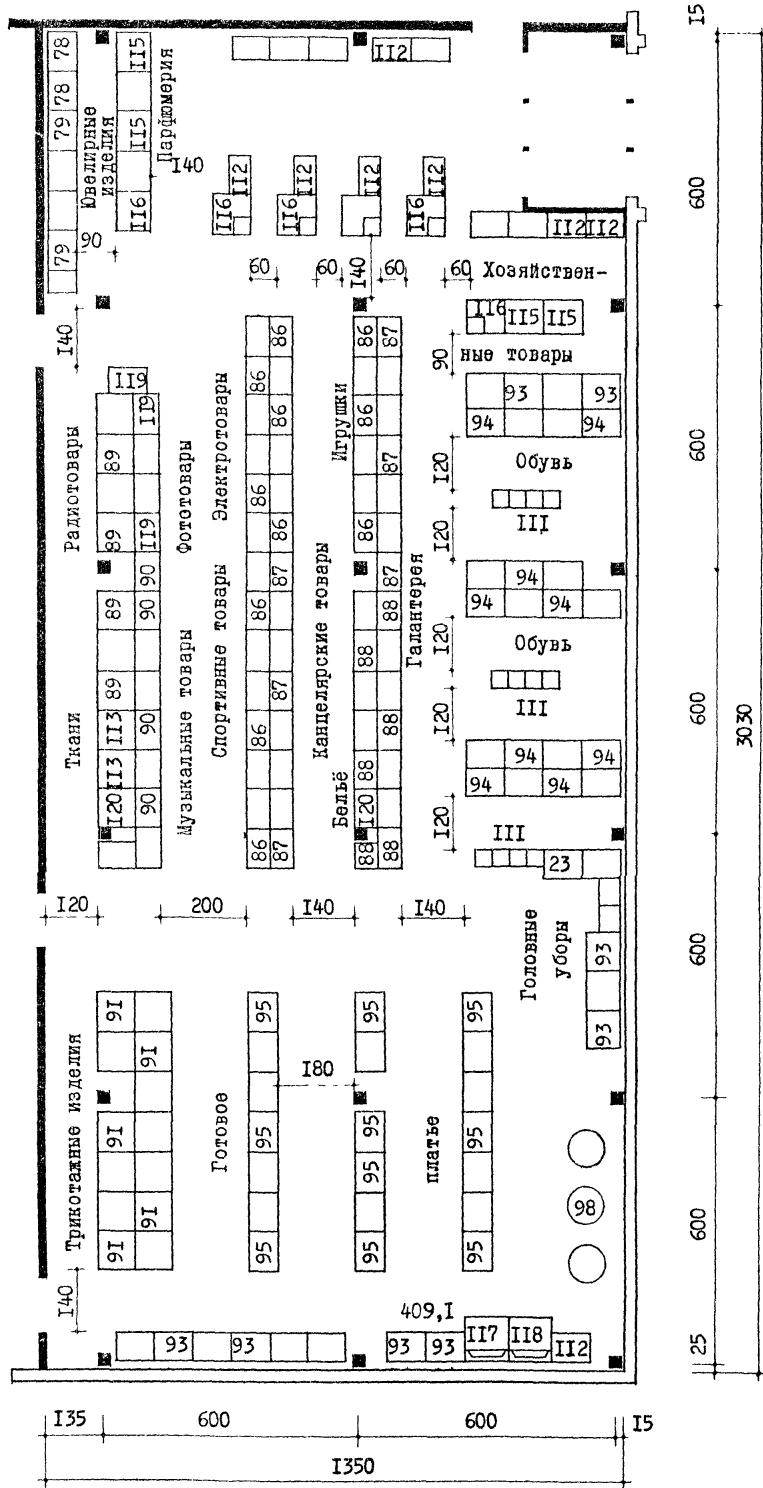

ОТДЕЛ ПРОДОВОЛЬСТВЕННЫХ ТОВАРОВ

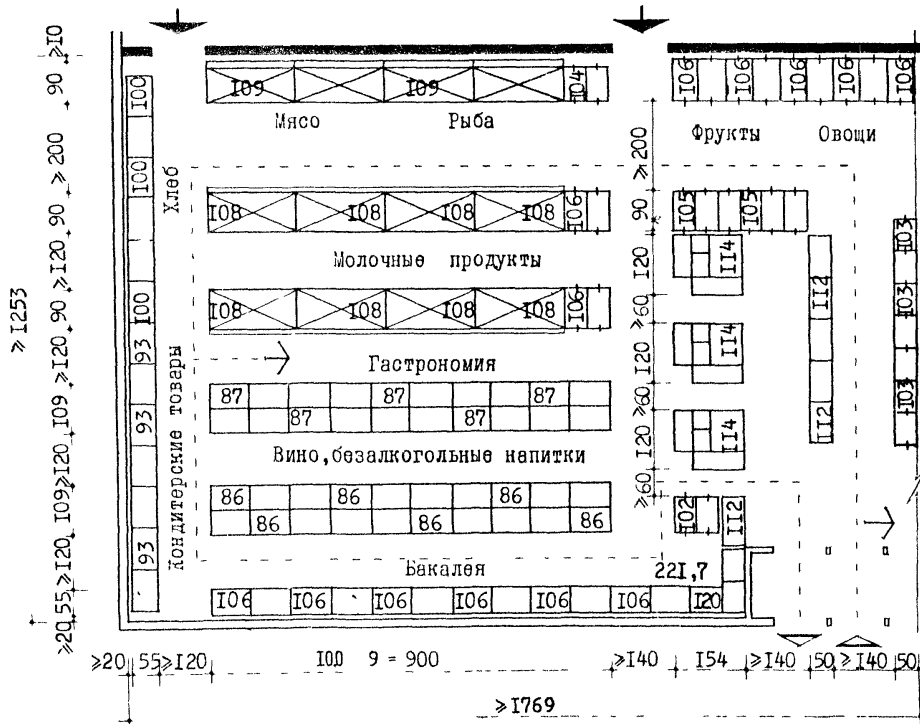

ОТДЕЛ НЕПРОДОВОЛЬСТВЕННЫХ ТОВАРОВ

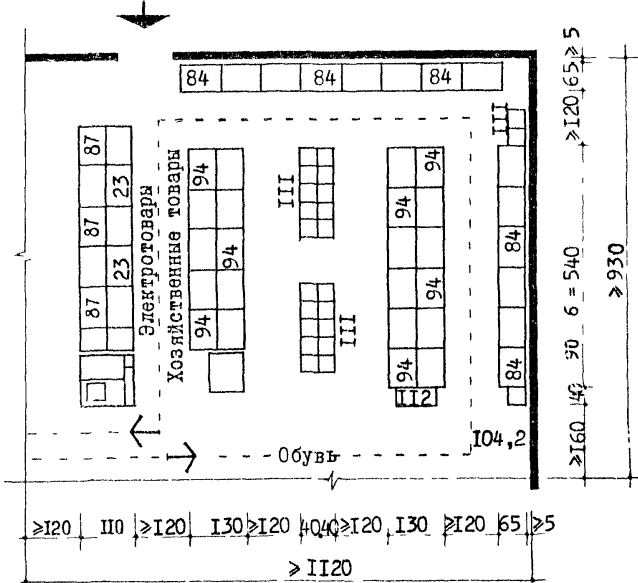

ПРИМЕЧАНИЕ.

Продовольственные и непродовольственные товары допускается располагать в общем объеме торгового зала с единым расчетным узлом.

ОТДЕЛ НЕПРОДОВОЛЬСТВЕННЫХ ТОВАРОВ

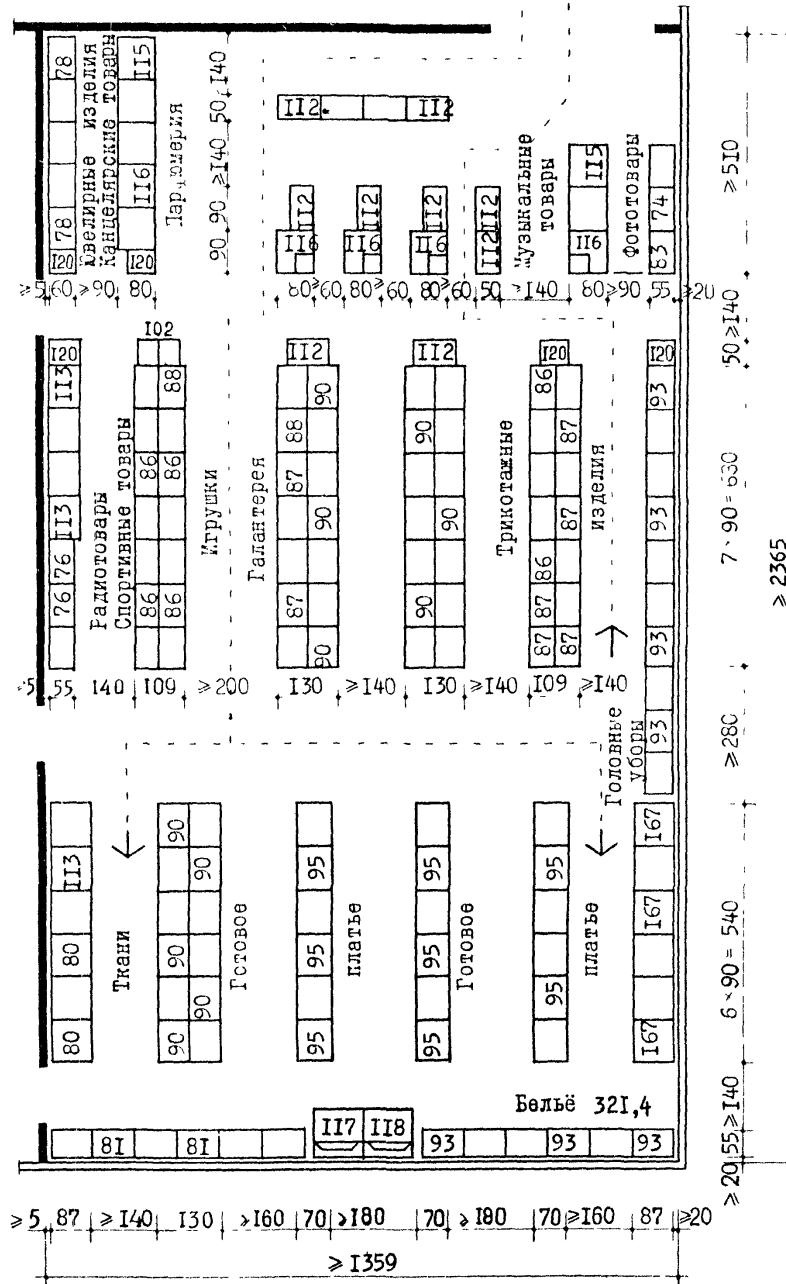

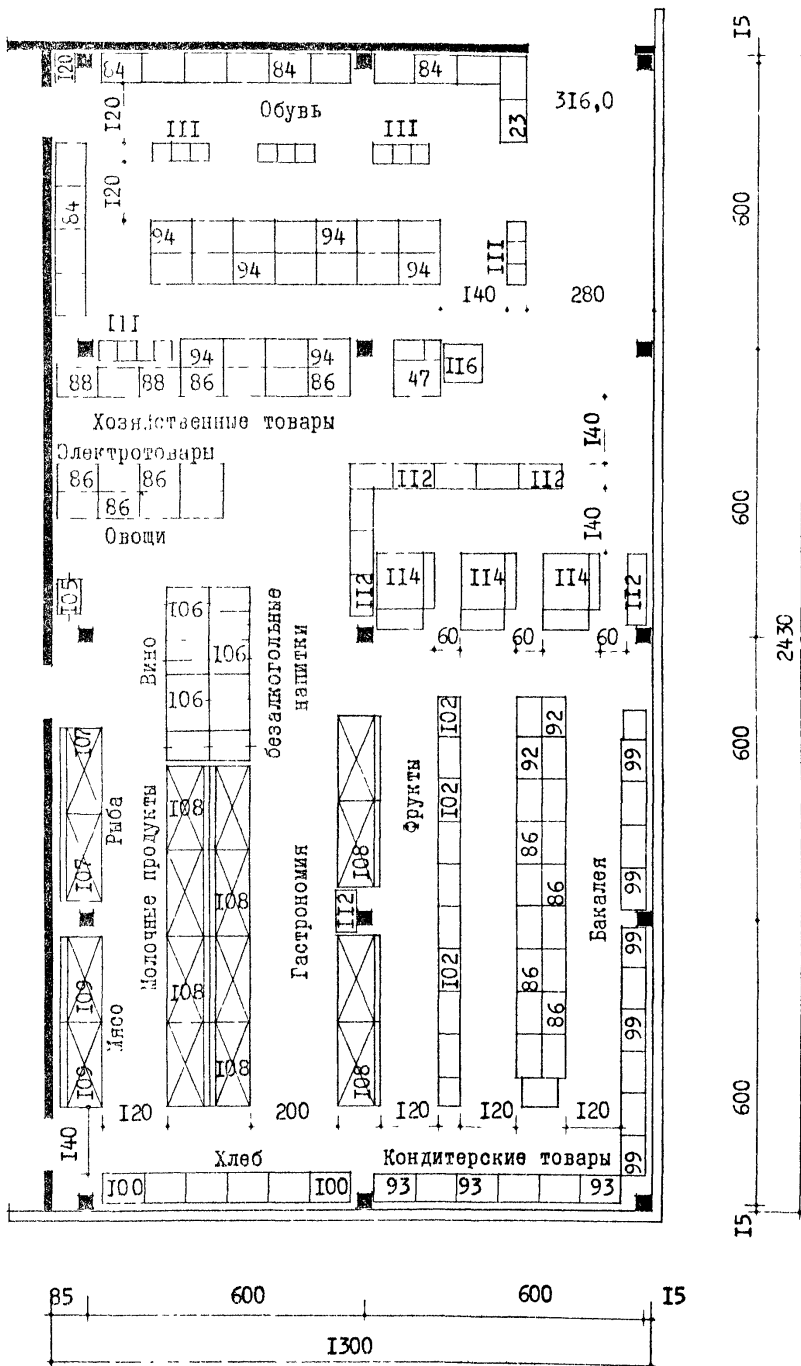

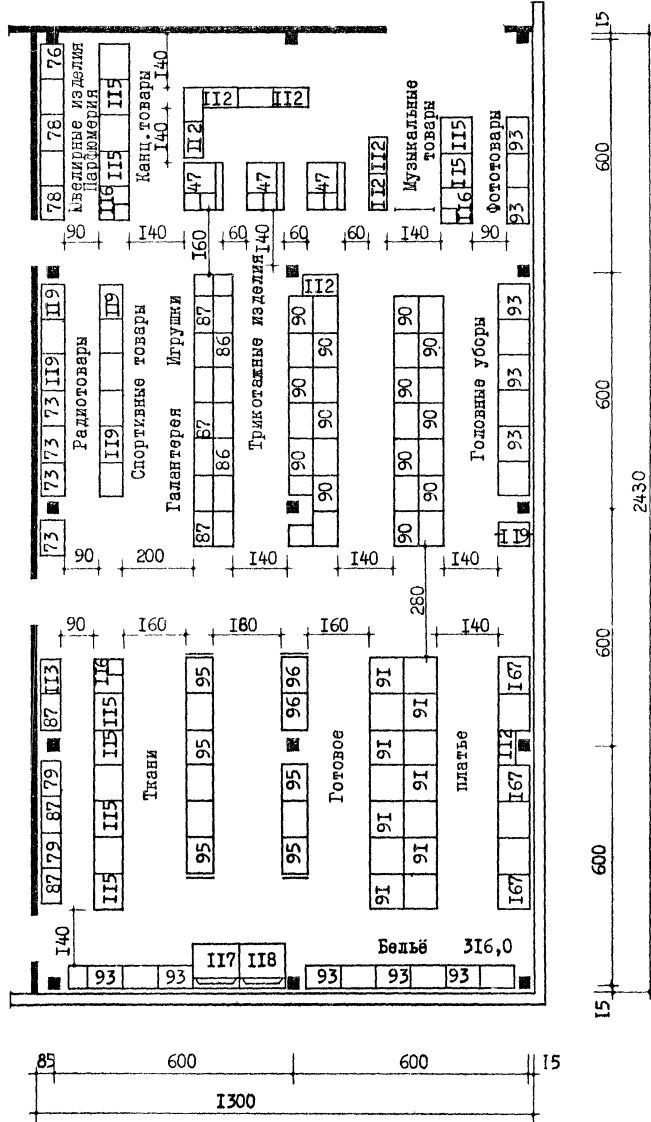

ОТДЕЛЫ ПРОДОВОЛЬСТВЕННЫХ И НЕПРОДОВОЛЬСТВЕННЫХ ТОВАРОВ

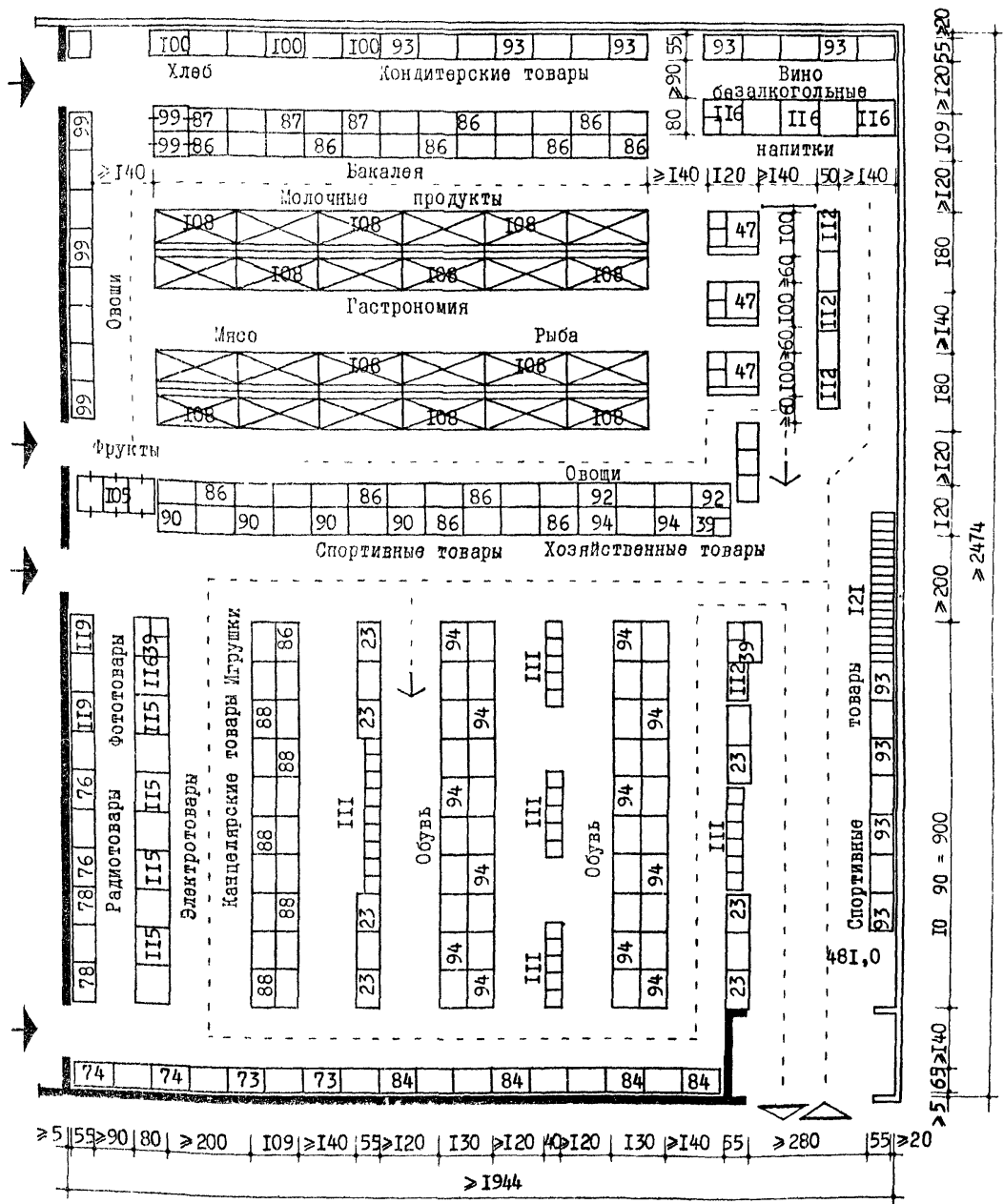

ОТДЕЛ НЕПРОДОВОЛЬСТВЕННЫХ ТОВАРОВ

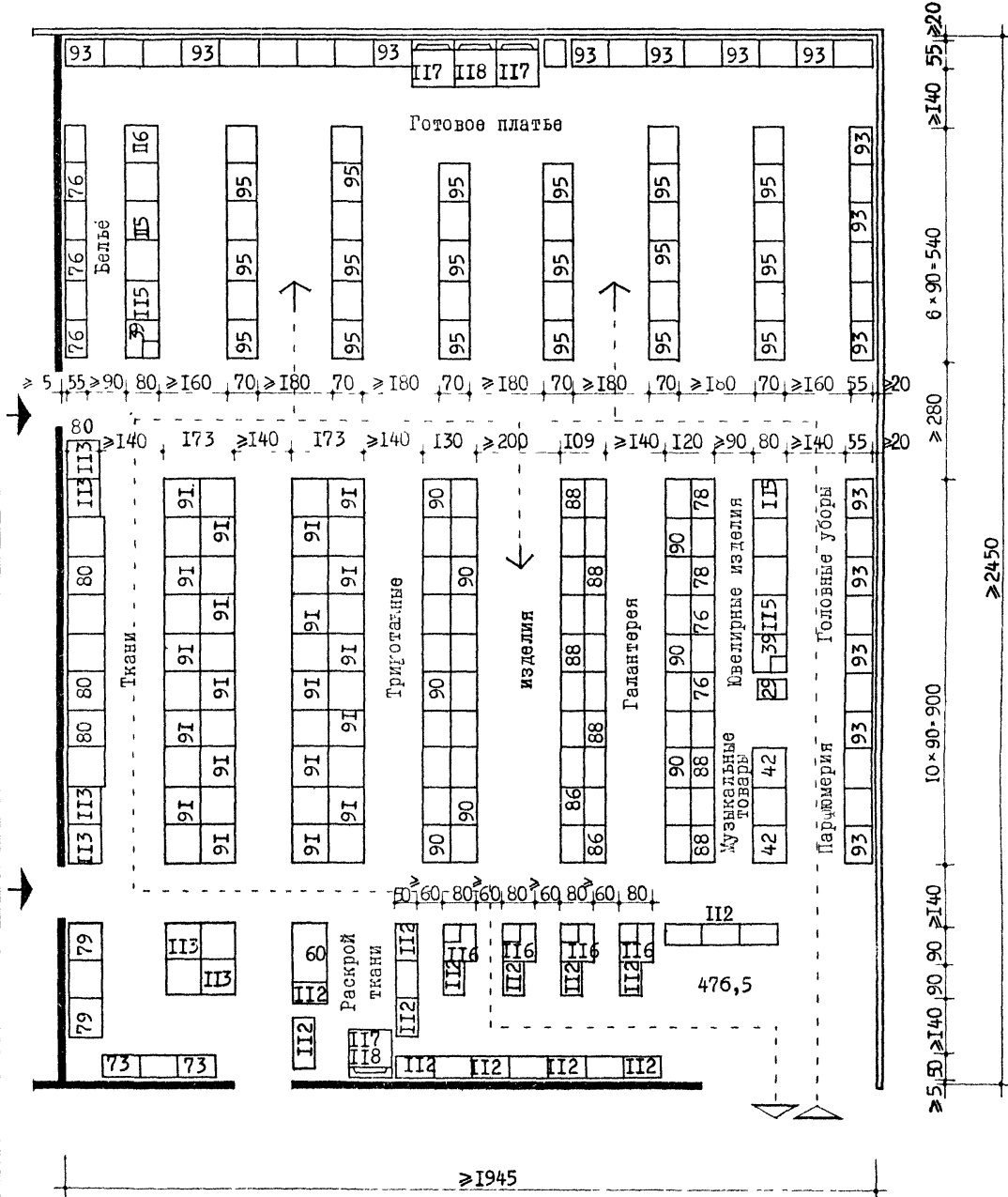

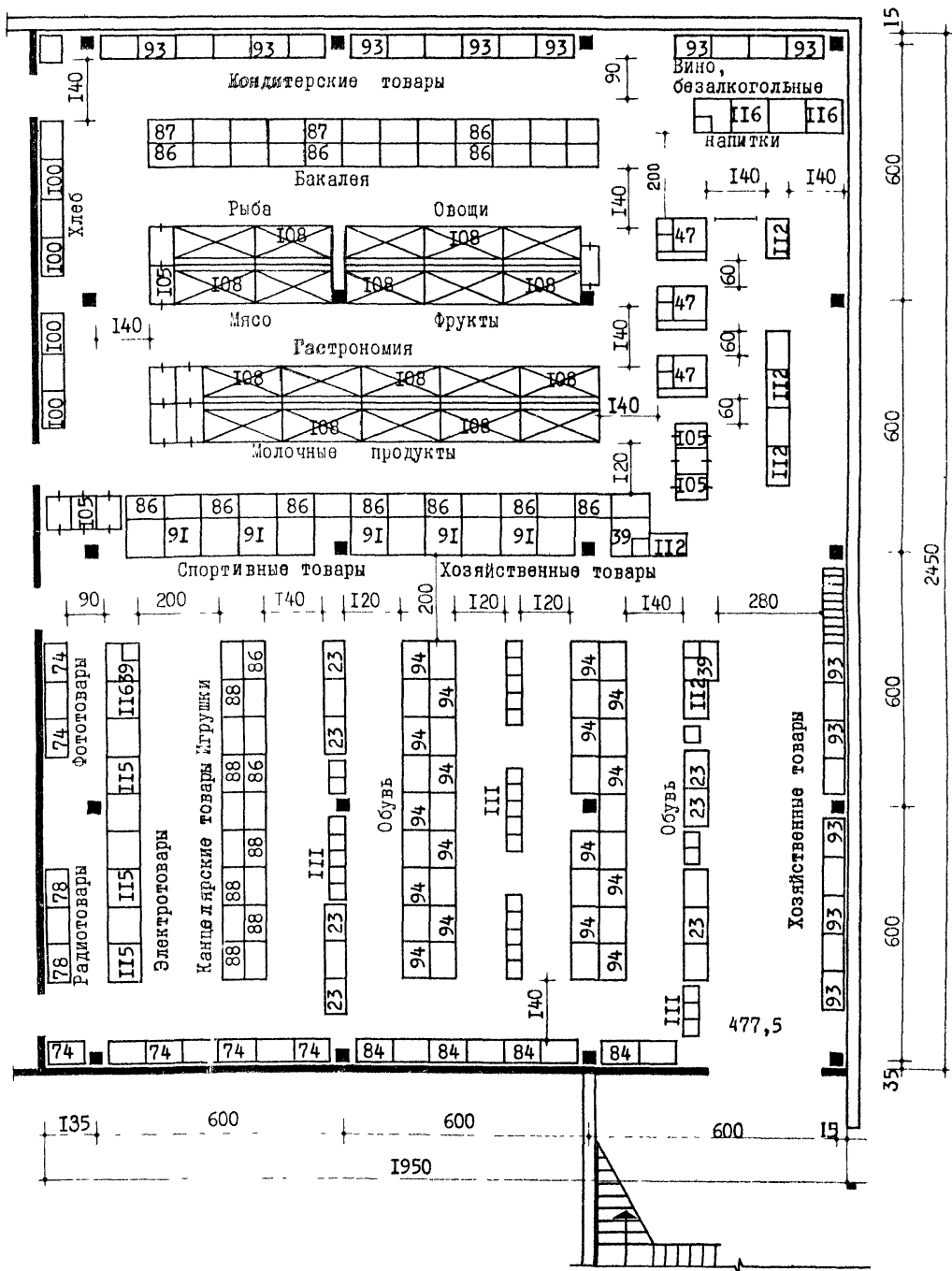



СХЕМА ВЗАИМОСВЯЗИ ПОМЕЩЕНИЙ



СТРУКТУРА ПЛОЩАДЕЙ /по СНиП П-Л.7-70/

| Тип универмага по торговой площади в кв. м. | помещения для приемки товаров / Приемочные, разгрузочные / количество в кв. м. | помещения для хранения товаров | | помещения для подготовки товаров к продаже | | | | | | |
|---|--|--------------------------------|--------------------|--|------------------------------|-------------------------|---------------------------|--------------------------------------|-------------------------------|---|
| | | кладовые | охлаждаемые камеры | гладильная | помещение для нарезки тканей | мастерская радиотоваров | мастерская электротоваров | подготовка мяса и молочных продуктов | подсобное помещение кафетерия | часовочная, комплектующая и экспедиция отдела заказов |
| 1650 | 360/5/ | 797 | 125 | 25 | 10 | 12 | 12 | 13 | 12 | 78 |
| 2150 | 432/6/ | 939 | 125 | 46 | 15 | 14 | 12 | 13 | 12 | 78 |
| 3500 | 576/8/ | 1544 | 195 | 75 | 25 | 24 | 15 | 18 | 24 | 112 |
| 4500 | 648/9/ | 2011 | 195 | 104 | 34 | 32 | 21 | 18 | 27 | 112 |

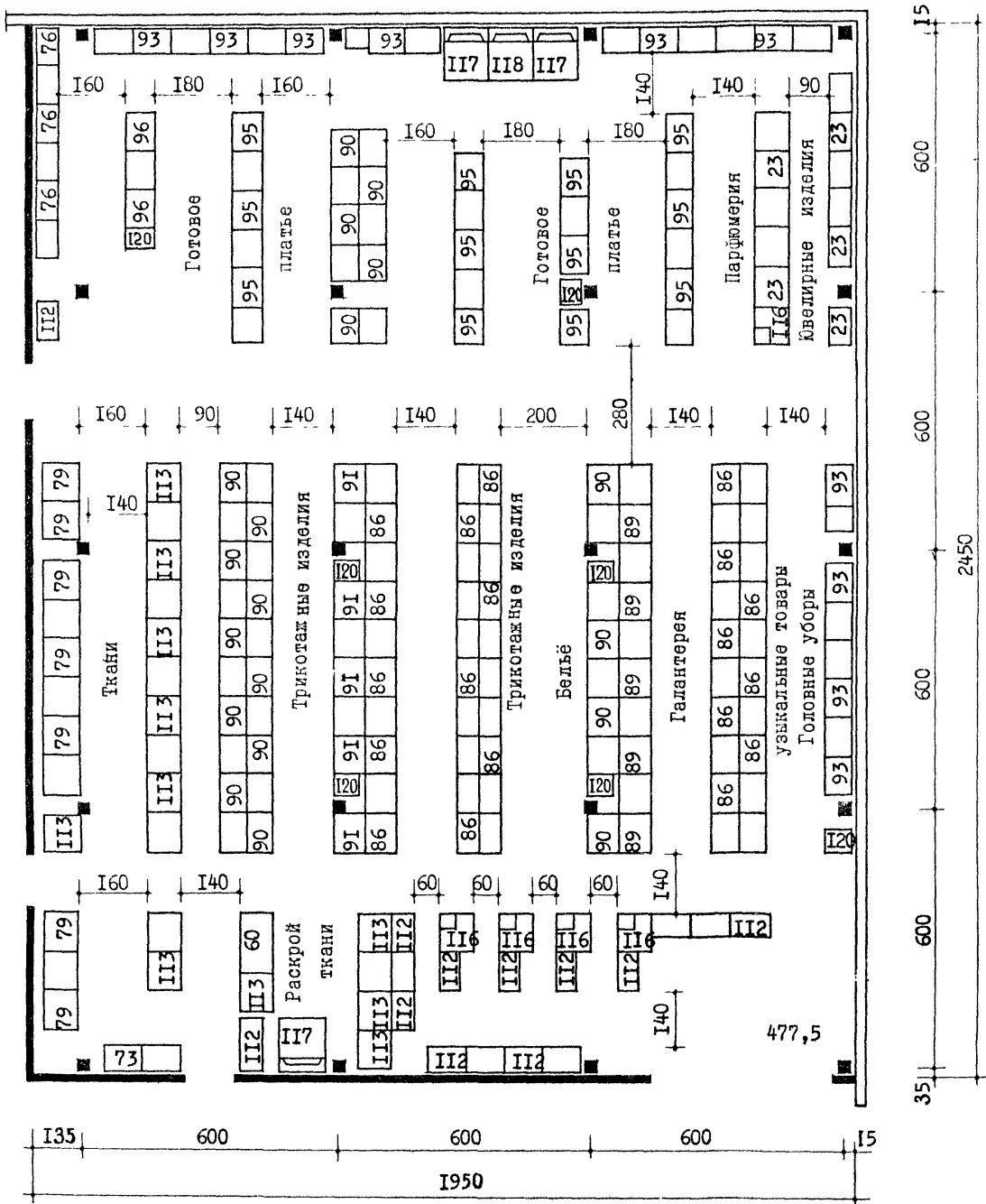
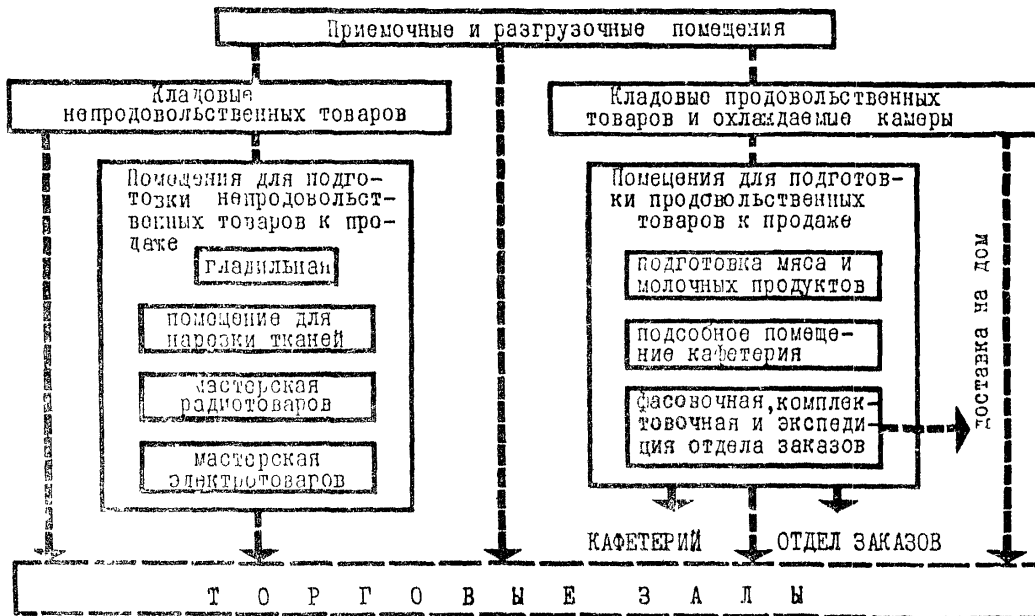
ПРИМЕРНОЕ РАСПРЕДЕЛЕНИЕ ПЛОЩАДИ КЛАДОВЫХ ПО ТОВАРНЫМ ГРУППАМ

| Товарные группы | типы универмагов по торговой площади в кв. м. | | | |
|---------------------------------------|---|--------------|--------------|--------------|
| | 1650 | 2150 | 3500 | 4500 |
| Непродовольственные товары : | 579 | 741 | 1197 | 1664 |
| Ткани | 40 | 59 | 99 | 136 |
| Готовое платье | 129 | 235 | 381 | 532 |
| Головные уборы | 5 | 8 | 13 | 18 |
| Белье | 10 | 16 | 26 | 36 |
| Обувь | 40 | 83 | 141 | 198 |
| Трикотажные изделия | 25 | 46 | 73 | 102 |
| Галантерея, парфюмерия | 15 | 33 | 54 | 76 |
| Посудохозяйственные товары | 46 | 83 | 133 | 183 |
| Электротовары и электробытовые машины | 13 | 27 | 40 | 57 |
| Канцелярские товары | 4 | 5 | 8 | 10 |
| Радиотовары | 22 | 37 | 62 | 84 |
| Музыкальные товары | 13 | 26 | 42 | 57 |
| Игрушки | 7 | 10 | 15 | 20 |
| Ювелирные изделия и часы | 5 | 5 | 7 | 9 |
| Фототовары, оптика | - | 8 | 13 | 16 |
| Спортивные товары | 30 | 60 | 90 | 130 |
| Мебель | 175 | - | - | - |
| Продовольственные товары: | 218+125 | 218+125 | 347+195 | 347+195 |
| Хлеб | 19 охл. кам. | 19 охл. кам. | 30 охл. кам. | 30 охл. кам. |
| Кондитерские товары | 23 | 23 | 39 | 39 |
| Бакалея | 25 | 25 | 40 | 40 |
| Молочные продукты | 8 20 | 8 20 | 13 31 | 13 31 |
| Гастрономия | 48 41 | 48 41 | 76 64 | 76 64 |
| Вино, пиво, безалкогольные напитки | 20 7 | 20 7 | 30 10 | 30 10 |
| Мясо | - 10 | - 10 | - 15 | - 15 |
| Рыба | 10 8 | 10 8 | 16 12 | 16 12 |
| Овощи | 33 8 | 33 8 | 52 12 | 52 12 |
| Фрукты | 32 31 | 32 31 | 51 51 | 51 51 |

КЛАДОВАЯ КОМПЛЕКСОВ
"ТОВАРЫ ДЛЯ ДОМА" И "ТОВАРЫ ДЛЯ СПОРТА, ТУРИЗМА, ИГР И ОТДЫХА"

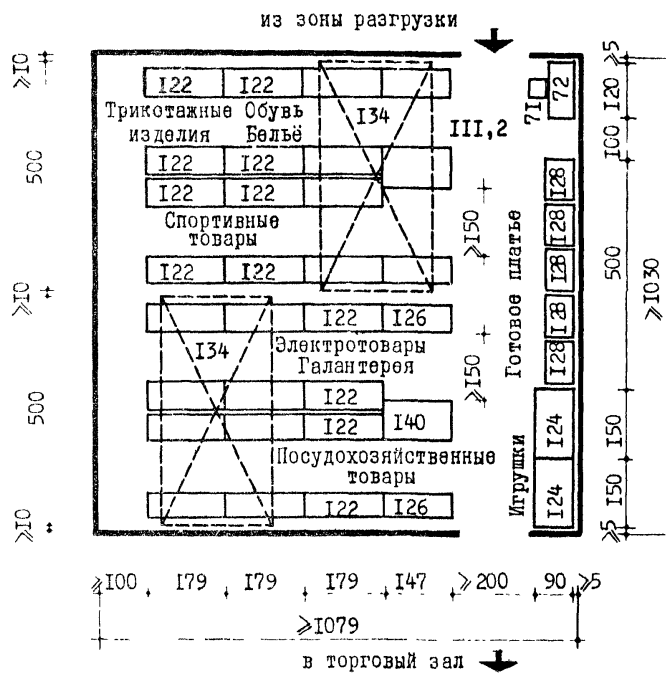

ПРИМЕЧАНИЯ: 1. В данную нормаль кладовой не входит хранение мебели.
2. См. примечание на листе 59.

ПРИМЕРНОЕ РАСПРЕДЕЛЕНИЕ ПЛОЩАДИ КЛАДОВЫХ ПО ТОВАРНЫМ ГРУППАМ И АССОРТИМЕНТНЫМ КОМПЛЕКСАМ

| Товарные группы | Площадь кладовых (м ²) | Ассортиментные комплексы (м ²) | | | | | | |
|-------------------------------|--|--|-------------------------|------------------------|-----------------------|--------------------|--|-------------------------------------|
| | | Товары для мужчин | Товары для женщин | Товары для детей | Товары для дома | Культура в быту | Товары для спор- та, туриз- ма, игр и отдыха | Товары для шитья и вязания |
| Ткани | 40 | | | | | | | |
| Готовое платье | 129 | 45 | 54 | 22 | | | 8 | 40 |
| Головные уборы | 5 | 1 | 3 | 1 | | | | |
| Бельё | 10 | 1 | 3 | 1 | 4 | | | |
| Обувь | 40 | 15 | 15 | 6 | | | 5 | |
| Трикотажные изделия | 25 | 2 | 9 | 6 | | | 2 | 3 |
| Галантерей, парфюмерия | 15 | | 5 | 1 | 2 | | 2 | |
| Посудохозяйственные товары | 46 | | | | 38 | | 8 | |
| Электротовары | 13 | | | | 8 | 5 | | |
| Канцелярские товары | 4 | | | | | 4 | | |
| Радиотовары | 22 | | | | | 22 | | |
| Музыкальные товары | 13 | | | | | 13 | | |
| Игрушки | 7 | | | | | | 7 | |
| Ювелирные изделия, часы | 5 | | | | | 5 | | |
| Фототовары, оптика | | | | | | | | |
| Спортивные товары | 30 | | | | | | 30 | |
| Мебель | 175 | | | | 175 | | | |
| ИТОГО: | 579 | 67 | 88 | 40 | 227 | 48 | 65 | 43 |

КЛАДОВАЯ КОМПЛЕКСОВ
"ТОВАРЫ ДЛЯ ДЕТЕЙ", "ТОВАРЫ ДЛЯ ЖЕНЩИН", "ТОВАРЫ ДЛЯ МУЖЧИН", "ТОВАРЫ ДЛЯ ШИТЬЯ И ВЯЗАНИЯ", "КУЛЬТУРА В БЫТУ"

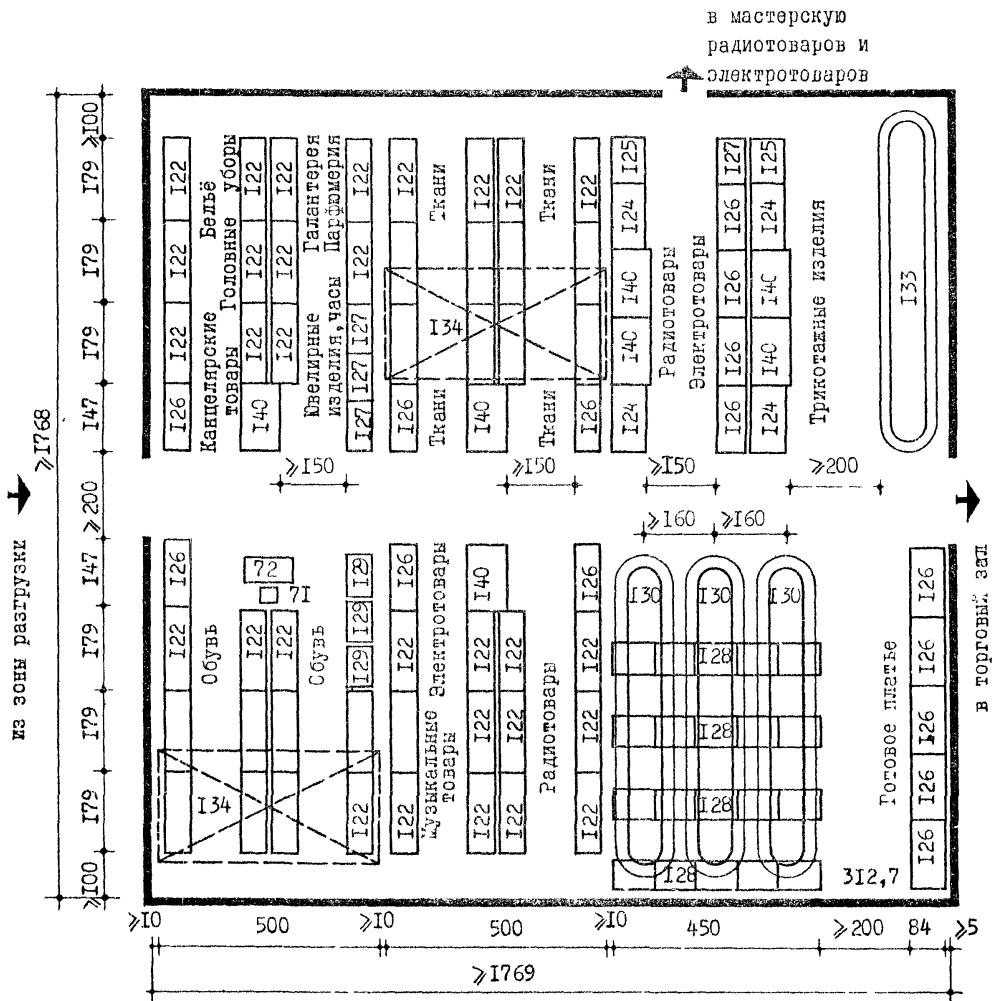

ПРИМЕЧАНИЯ
к листам
58-73

1. Для механизации кладовых в данных нормах предусмотрен кран-штабелер, требующий минимальный межстеллажный проход для штабелеризации 103 см. /Каталог-справочник 18-1-73 НИИФОРМТЯЖМАШ/
2. При применении электротележки ЭН I31 для транспортировки груза ширина проезда принимается не менее 200 см.
3. В случае размещения кладовых в подвалах следует предусматривать окно размером 1,2х0,9 м с приячком.

КЛАДОВАЯ КОМПЛЕКСОВ

"ТОВАРЫ ДЛЯ ДЕТЕЙ", "ТОВАРЫ ДЛЯ МУЖЧИН", "ТОВАРЫ ДЛЯ
ЖЕНЩИН", "ТОВАРЫ ДЛЯ ШИТЬЯ И ВЯЗАНИЯ", "КУЛЬТУРА В БЫТУ"

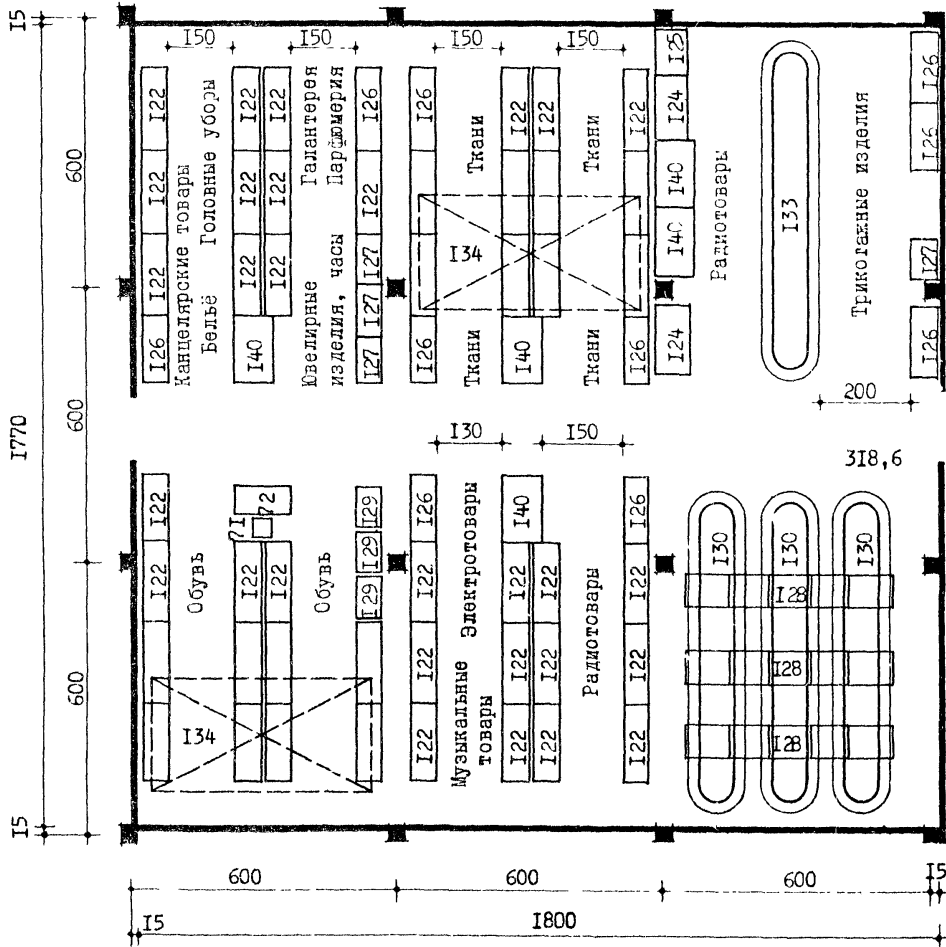

КЛАДОВАЯ КОМПЛЕКСА "ТОВАРЫ ДЛЯ ШИТЬЯ И ВЯЗАНИЯ"

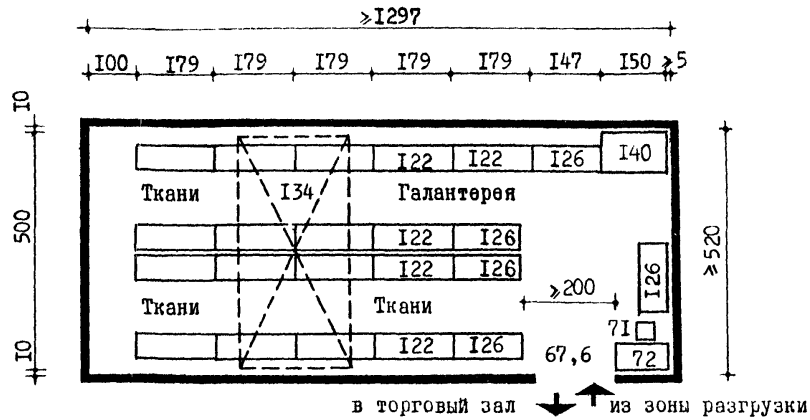

ПРИМЕЧАНИЕ. См. примечание на листе 59.

ПРИМЕРНОЕ РАСПРЕДЕЛЕНИЕ ПЛОЩАДИ КЛАДОВЫХ ПО ТОВАРНЫМ ГРУППАМ И АССОРТИМЕНТНЫМ КОМПЛЕКСАМ

| Товарные группы | Площадь кладовых (м ²) | Ассортиментные комплексы (м ²) | | | | | |
|-------------------------------|---------------------------------------|--|-------------------------|-----------------------|--------------------|---|-------------------------------------|
| | | Товары для мужчин | Товары для женщин | Товары для дома | Культура в быту | Товары для спор- та, ту- ризма, игр и отдыха | Товары для шитья и вязания |
| Ткани | 59 | | | | | | 59 |
| Готовое платье | 235 | 108 | 118 | | | 9 | |
| Головные уборы | 8 | 3 | 5 | | | | |
| Белье | 16 | 7 | 3 | 6 | | | |
| Обувь | 83 | 33 | 42 | | | 8 | |
| Трикотажные изделия | 46 | 18 | 21 | | | 7 | |
| Галантерея, парфюмерия | 33 | 6 | 14 | 3 | | 3 | 7 |
| Посудохозяйственные товары | 83 | | | 72 | | 11 | |
| Электротовары | 27 | | | 17 | 10 | | |
| Канцелярские товары | 5 | | | | 5 | | |
| Радиотовары | 37 | | | | 37 | | |
| Музыкальные товары | 26 | | | | 26 | | |
| Игрушки | 10 | | | | | 10 | |
| Ювелирные изделия, часы | 5 | | | | 5 | | |
| Фототовары, оптика | 8 | | | | 5 | | |
| Спортивные товары | 60 | | | | | 3 | |
| ИТОГО: | 741 | 175 | 203 | 98 | 88 | 111 | 66 |

КЛАДОВАЯ КОМПЛЕКСОВ
"ТОВАРЫ ДЛЯ МУЖЧИН" и "ТОВАРЫ ДЛЯ ЖЕНЩИН"

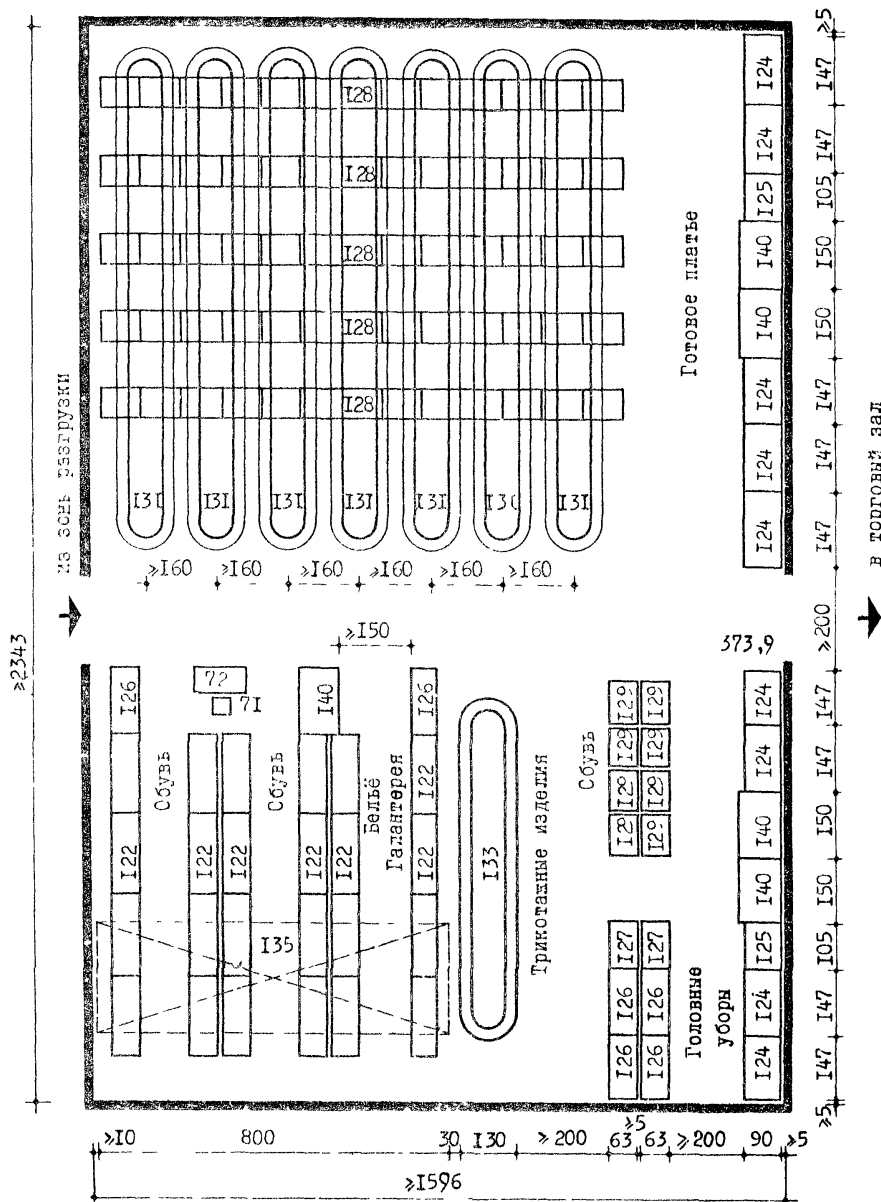

ПРИМЕЧАНИЕ. См. примечание на листе 59

КЛАДОВАЯ КОМПЛЕКСОВ
"ТОВАРЫ ДЛЯ ДОМА", "КУЛЬТУРА В БЫТУ",
"ТОВАРЫ ДЛЯ СПОРТА, ТУРИЗМА, ИГР И ОТДЫХА"

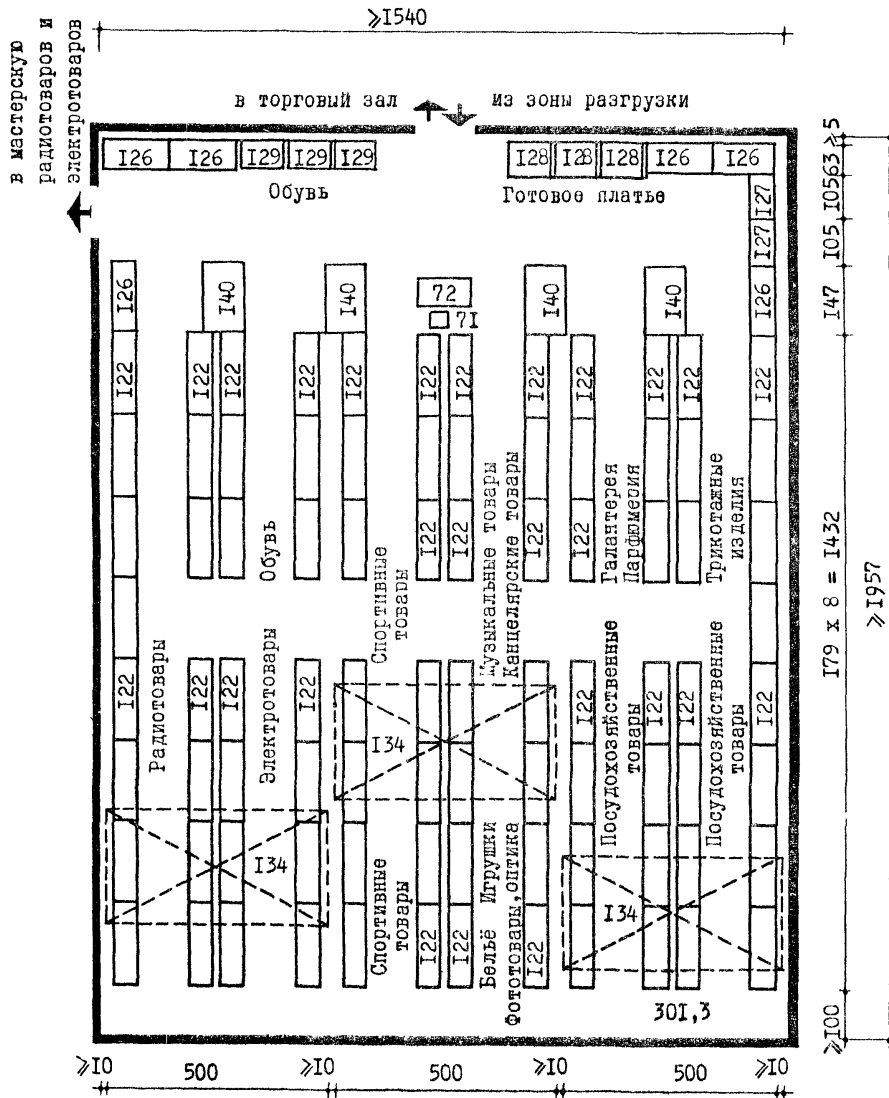

ПРИМЕЧАНИЕ. См. примечание на листе 59.

КЛАДОВАЯ КОМПЛЕКСОВ
"ТОВАРЫ ДЛЯ МУЖЧИН", "ТОВАРЫ ДЛЯ ЖЕНЩИН"

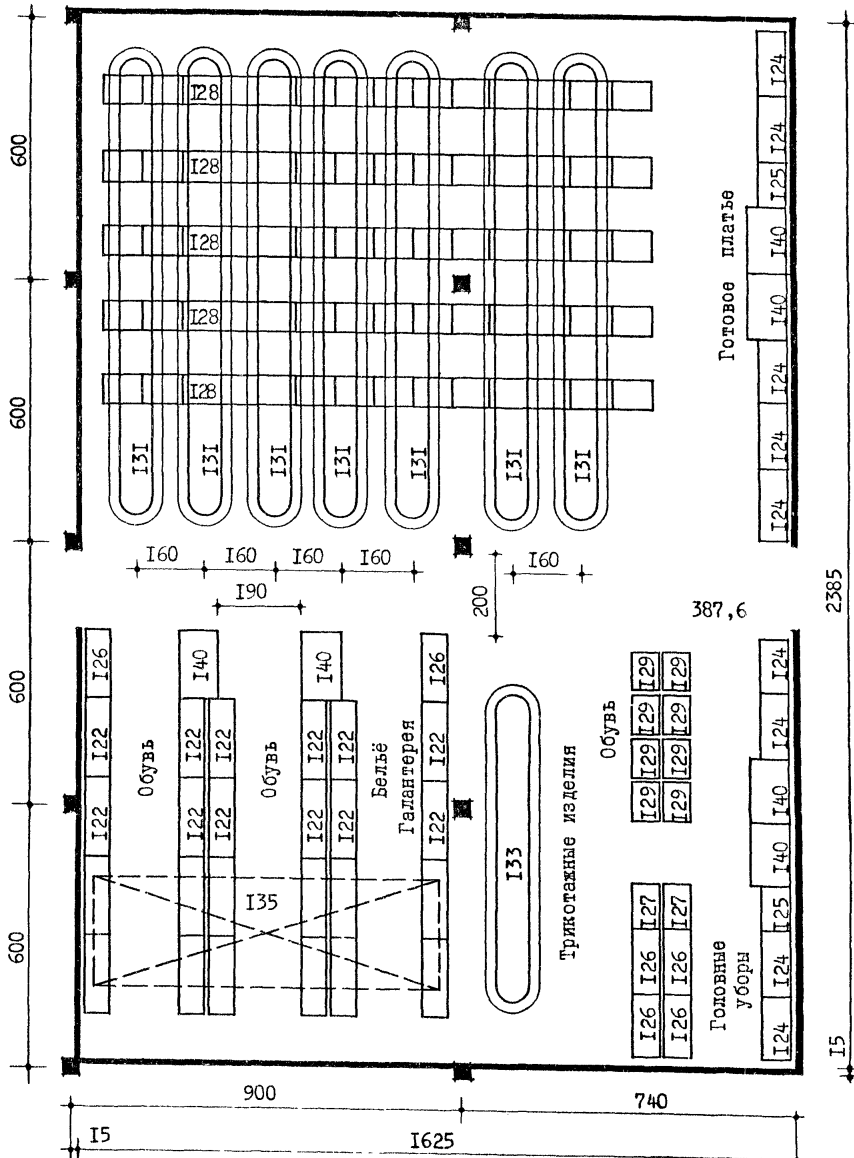

КЛАДОВАЯ КОМПЛЕКСОВ: "ТОВАРЫ ДЛЯ ШИТЬЯ И ВЯЗАНИЯ", "ТОВАРЫ ДЛЯ СПОРТА, ТУРИЗМА, ИГР И ОТДЫХА"

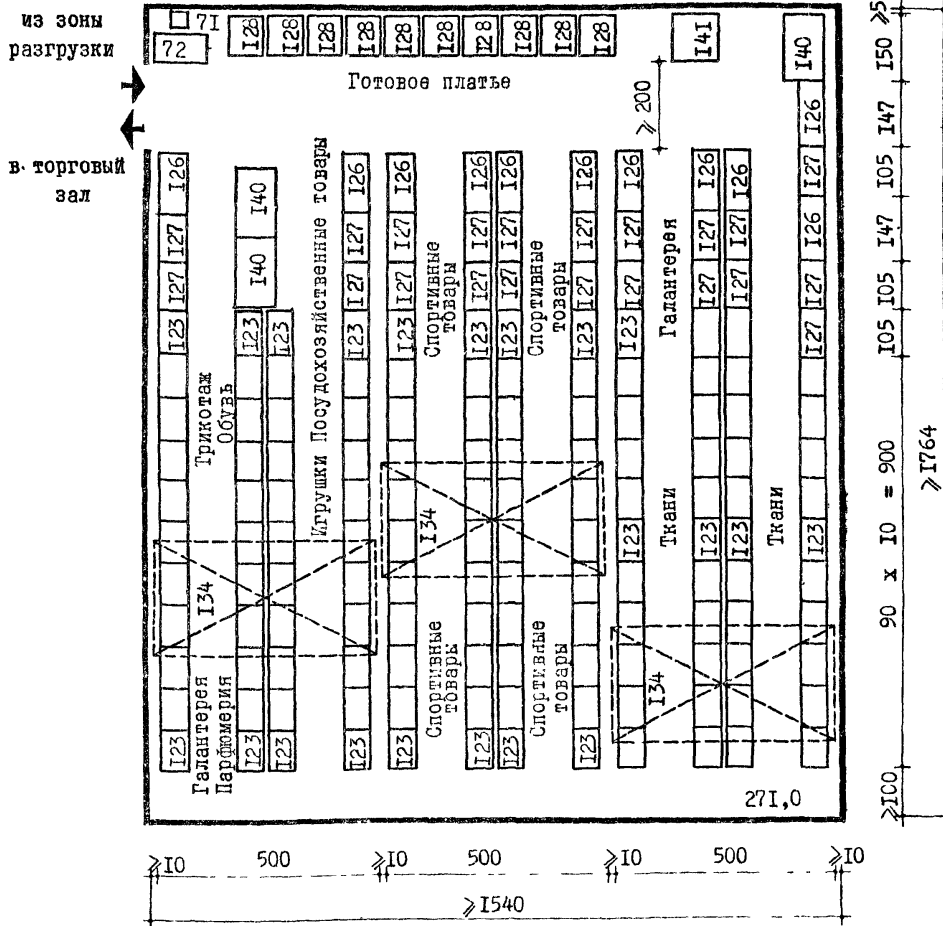

ПРИМЕРНОЕ РАСПРЕДЕЛЕНИЕ ПЛОЩАДИ КЛАДОВЫХ ПО ТОВАРНЫМ ГРУППАМ И АССОРТИМЕНТНЫМ КОМПЛЕКСАМ

| Товарные группы | Площадь кладовых (м ²) | Ассортиментные комплексы м ² | | | | | |
|----------------------------|------------------------------------|---|-------------------|-----------------|-----------------|--|----------------------------|
| | | Товары для мужчин | Товары для женщин | Товары для дома | Культура в быту | Товары для спорта, туризма, игр и отдыха | Товары для шитья и вязания |
| Ткани | 99 | | | | | | 99 |
| Готовое платье | 38 | 75 | 191 | | | 15 | |
| Головные уборы | 13 | 6 | 7 | | | | |
| Бельё | 26 | 10 | 6 | 10 | | | |
| Обувь | 141 | 56 | 72 | | | 13 | |
| Трикотажные изделия | 73 | 29 | 34 | | | 10 | |
| Галантерея, парфюмерия | 54 | 10 | 23 | 5 | | 5 | 11 |
| Посудохозяйственные товары | 133 | | | 115 | | 18 | |
| Электротовары | 40 | | | 25 | 15 | | |
| Канцелярские товары | 8 | | | | 8 | | |
| Радиотовары | 62 | | | | 62 | | |
| Музыкальные товары | 42 | | | | 42 | | |
| Игрушки | 15 | | | | | 15 | |
| Квездирные изделия и часы | 7 | | | | 7 | | |
| Спортивные товары | 90 | | | | | 90 | |
| Фототовары, оптика | 15 | | | | 8 | 5 | |
| ИТОГО | 1197 | 286 | 333 | 155 | 142 | 171 | 110 |

КЛАДОВАЯ КОМПЛЕКСОВ
"ТОВАРЫ ДЛЯ ЖЕНЩИН", "ТОВАРЫ ДЛЯ МУЖЧИН"

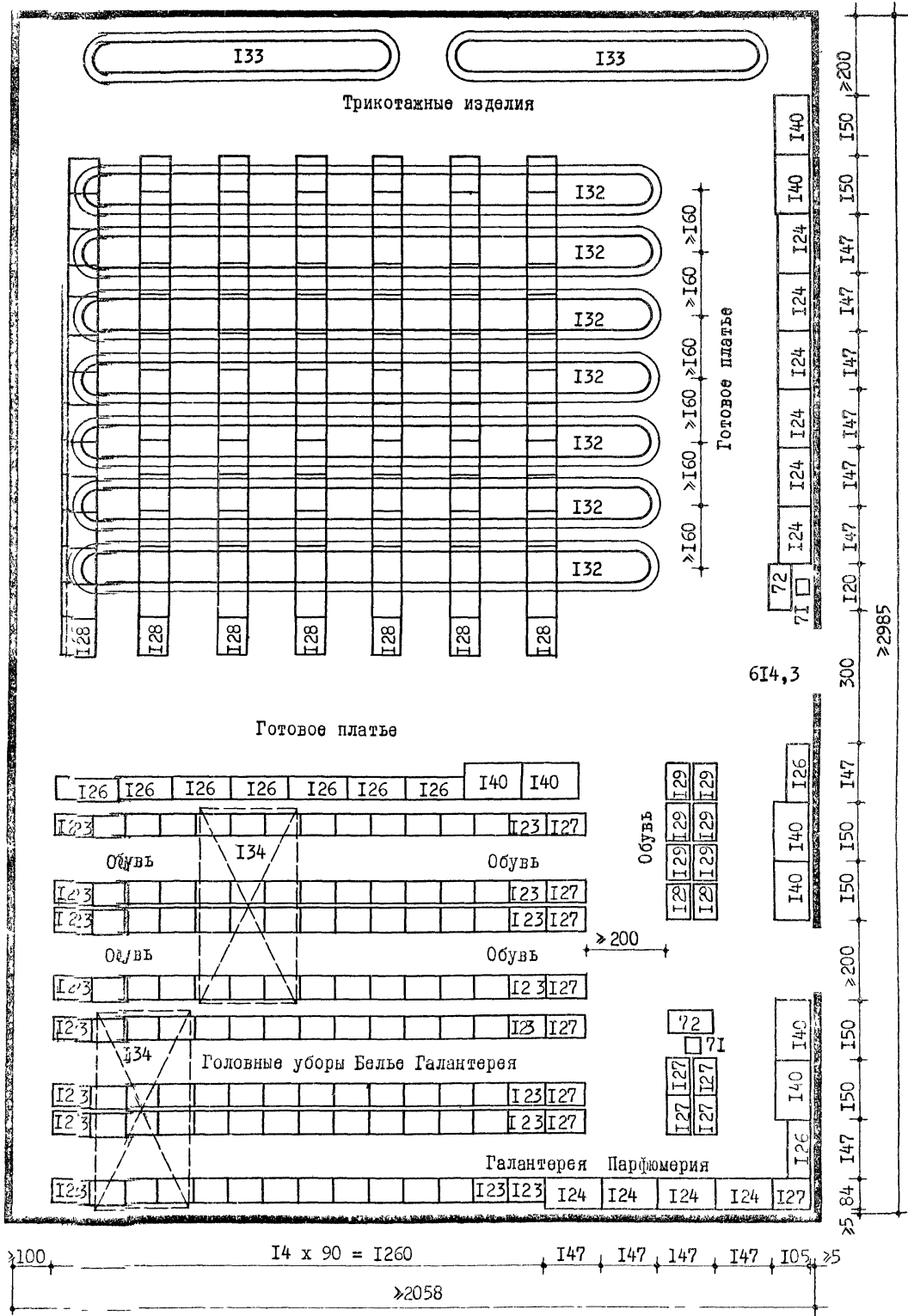

КЛАДОВАЯ КОМПЛЕКСОВ
"ТОВАРЫ ДЛЯ ДОМА" И "КУЛЬТУРА В БЫТУ"

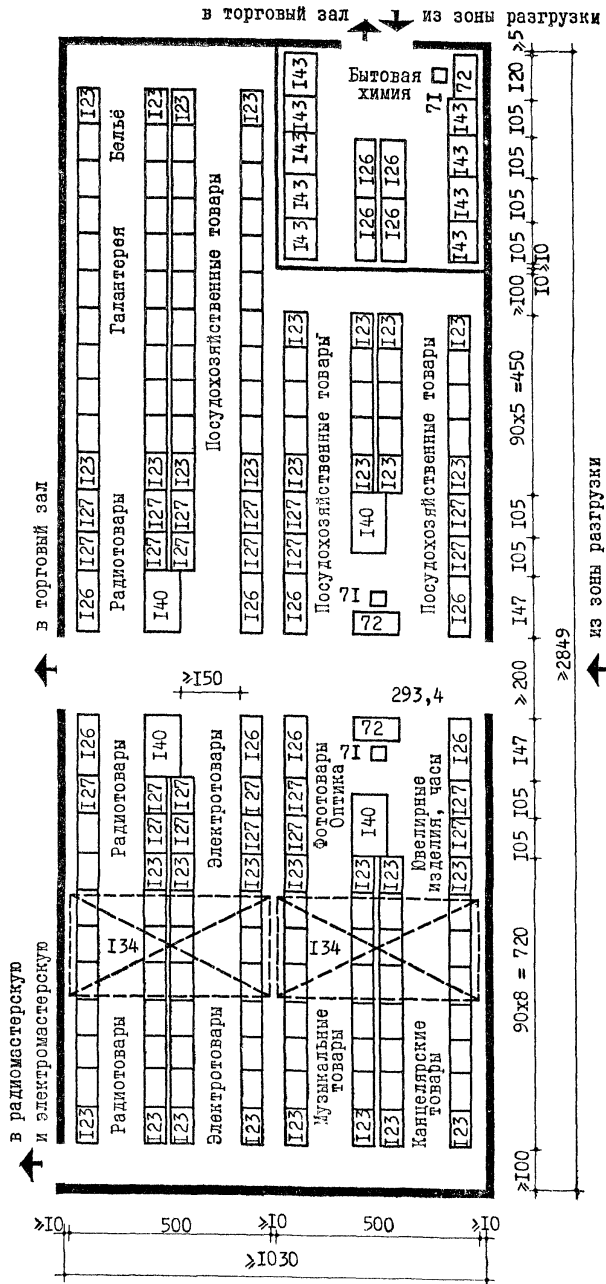

КЛАДОВАЯ КОМПЛЕКСОВ
"ТОВАРЫ ДЛЯ ДОМА" И "КУЛЬТУРА В БЫТУ"

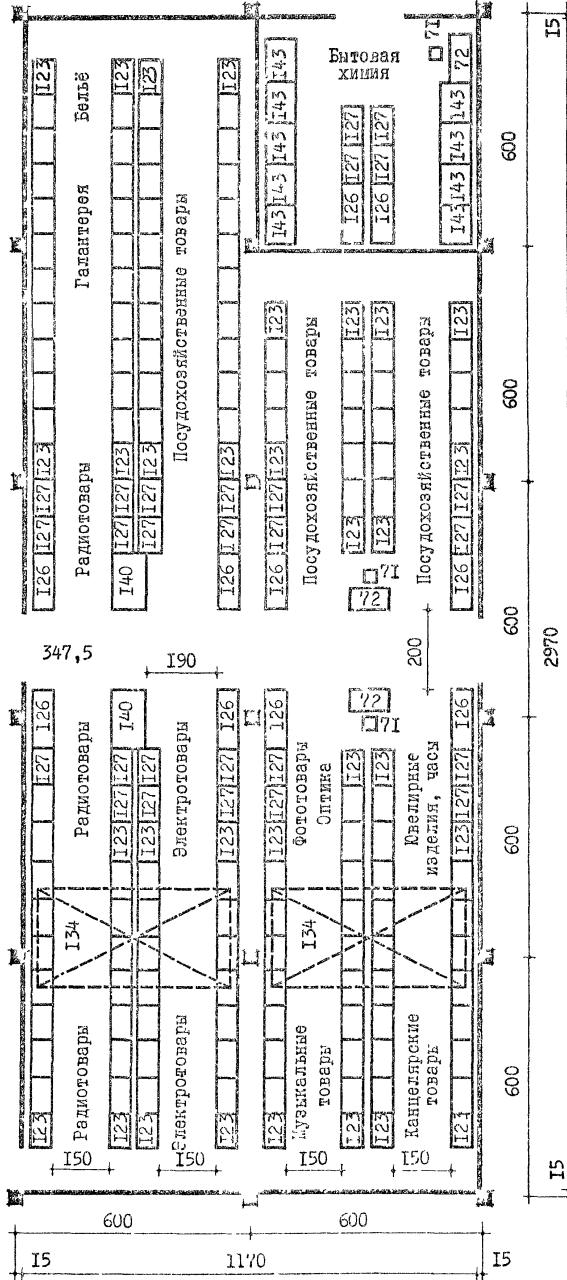

КЛАДОВАЯ КОМПЛЕКСА "ТОВАРЫ ДЛЯ ШИТЬЯ И ВЯЗАНИЯ"

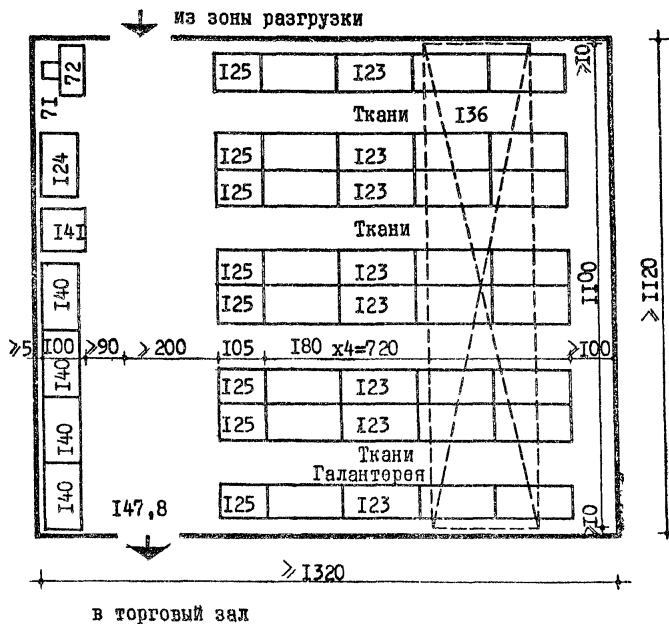

ПРИМЕЧАНИЕ. См. примечание на листе 59.

ПРИМЕРНОЕ РАСПРЕДЕЛЕНИЕ ПЛОЩАДИ КЛАДОВЫХ ПО ТОВАРНЫМ ГРУППАМ И АССОРТИМЕНТНЫМ КОМПЛЕКСАМ

| Товарные группы | Площадь кладовых (м ²) | Ассортиментные комплексы (м ²) | | | | | |
|----------------------------|------------------------------------|--|-------------------|-----------------|-----------------|--|----------------------------|
| | | Товары для мужчин | Товары для женщин | Товары для дома | Культура в быту | Товары для спорта, туризма, игр и отдыха | Товары для шитья и вязания |
| Ткани | 136 | | | | | | 136 |
| Готовое платье | 532 | 240 | 266 | | | 26 | |
| Головные уборы | 18 | 7 | 10 | | | 1 | |
| Белье | 37 | 15 | 7 | 15 | | | |
| Обувь | 198 | 75 | 99 | | | 24 | |
| Трикотажные изделия | 102 | 39 | 45 | | | 18 | |
| Галантерея, парфюмерия | 76 | 13 | 31 | 8 | | 10 | 14 |
| Посудохозяйственные товары | 183 | | | 150 | | 33 | |
| Электротовары | 57 | | | 34 | 23 | | |
| Канцелярские товары | 10 | | | | 10 | | |
| Радиотовары | 84 | | | | 84 | | |
| Музыкальные товары | 57 | | | | 57 | | |
| Игрушки | 20 | | | | | 20 | |
| Ювелирные изделия, часы | 9 | | | | 9 | | |
| Фототовары, оптика | 17 | | | | 7 | 10 | |
| Спортивные товары | 130 | | | | | 130 | |
| ИТОГО | 1666 | 389 | 458 | 207 | 190 | 272 | 150 |

КЛАДОВАЯ КОМПЛЕКСА "ТОВАРЫ ДЛЯ МУЖЧИН"

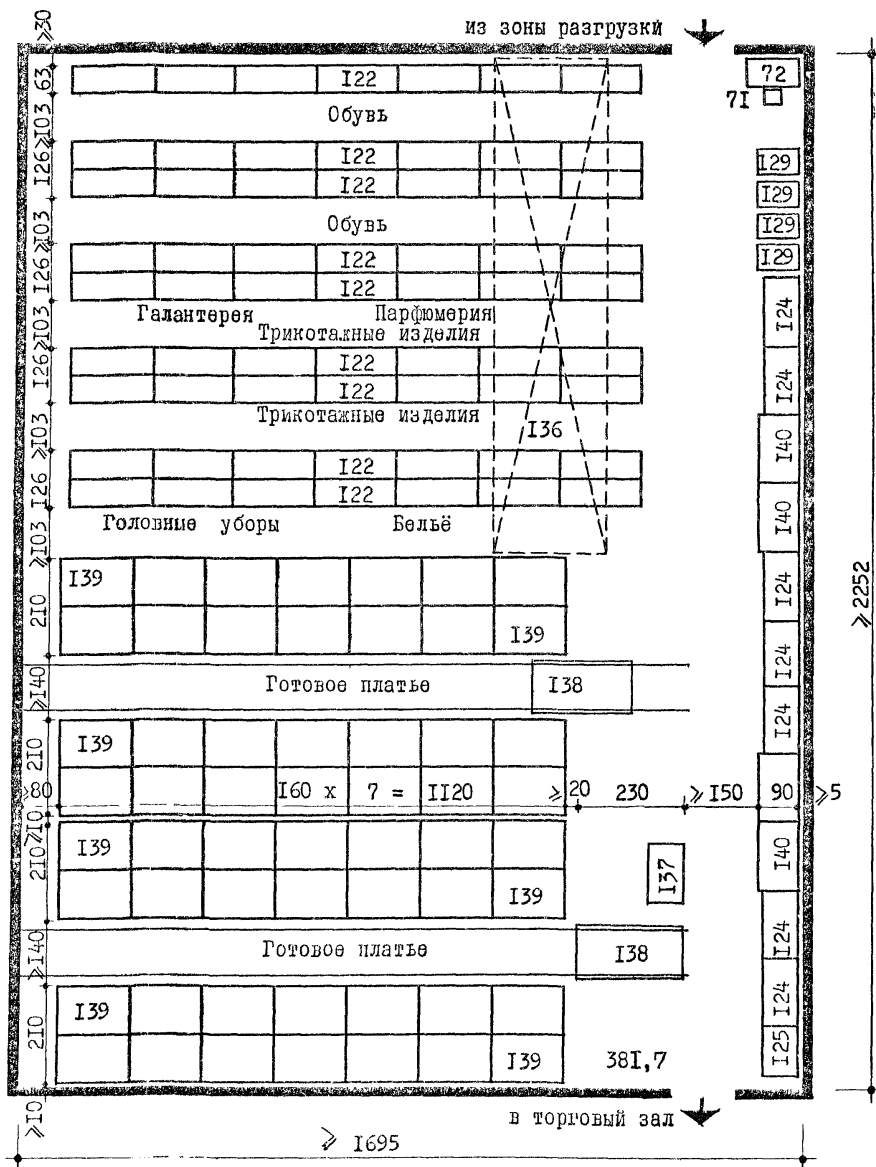

КЛАДОВАЯ КОМПЛЕКСА "ТОВАРЫ ДЛЯ ЖЕНЩИН"

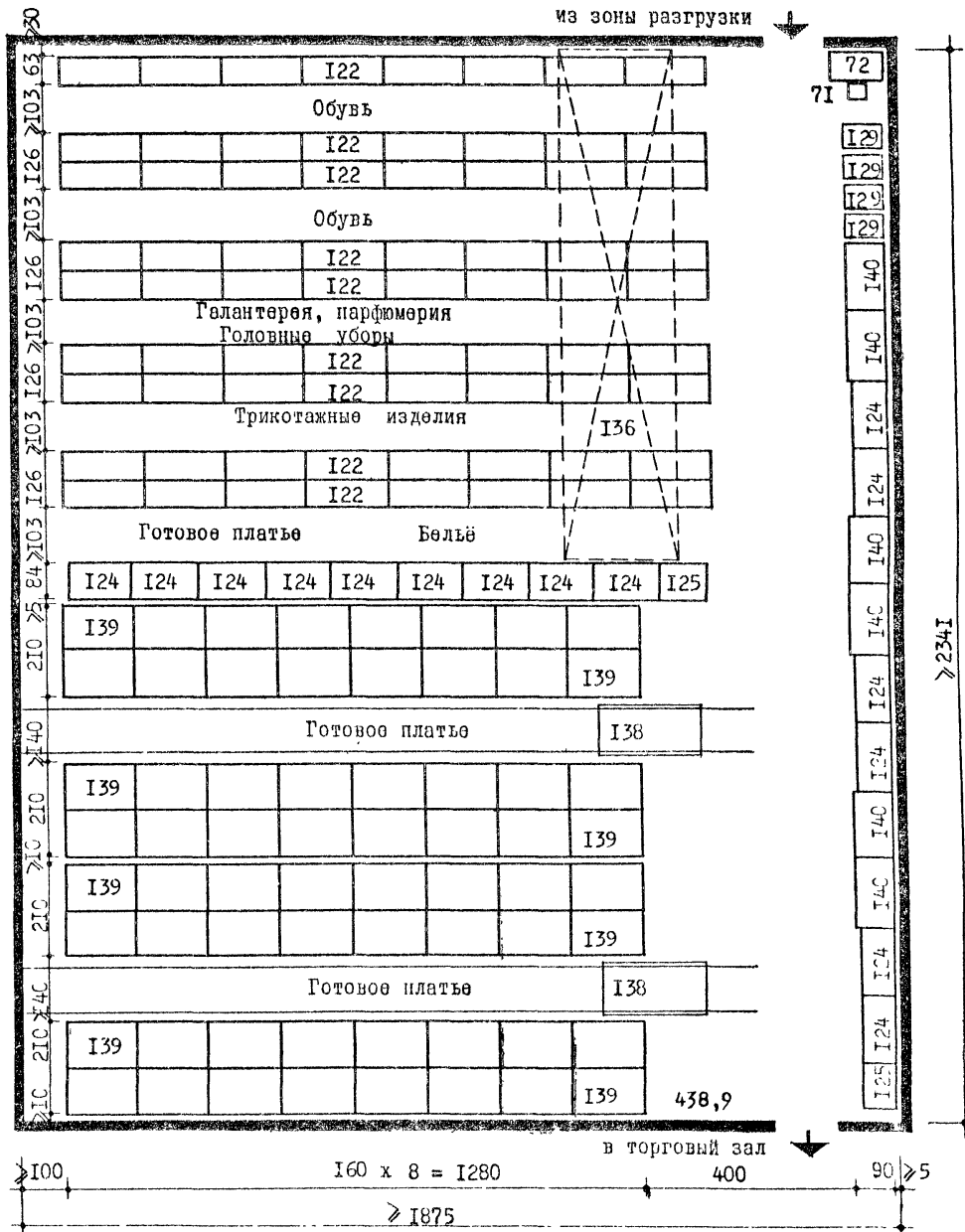

КЛАДОВАЯ КОМПЛЕКСА "ТОВАРЫ ДЛЯ ЖЕНЩИН"

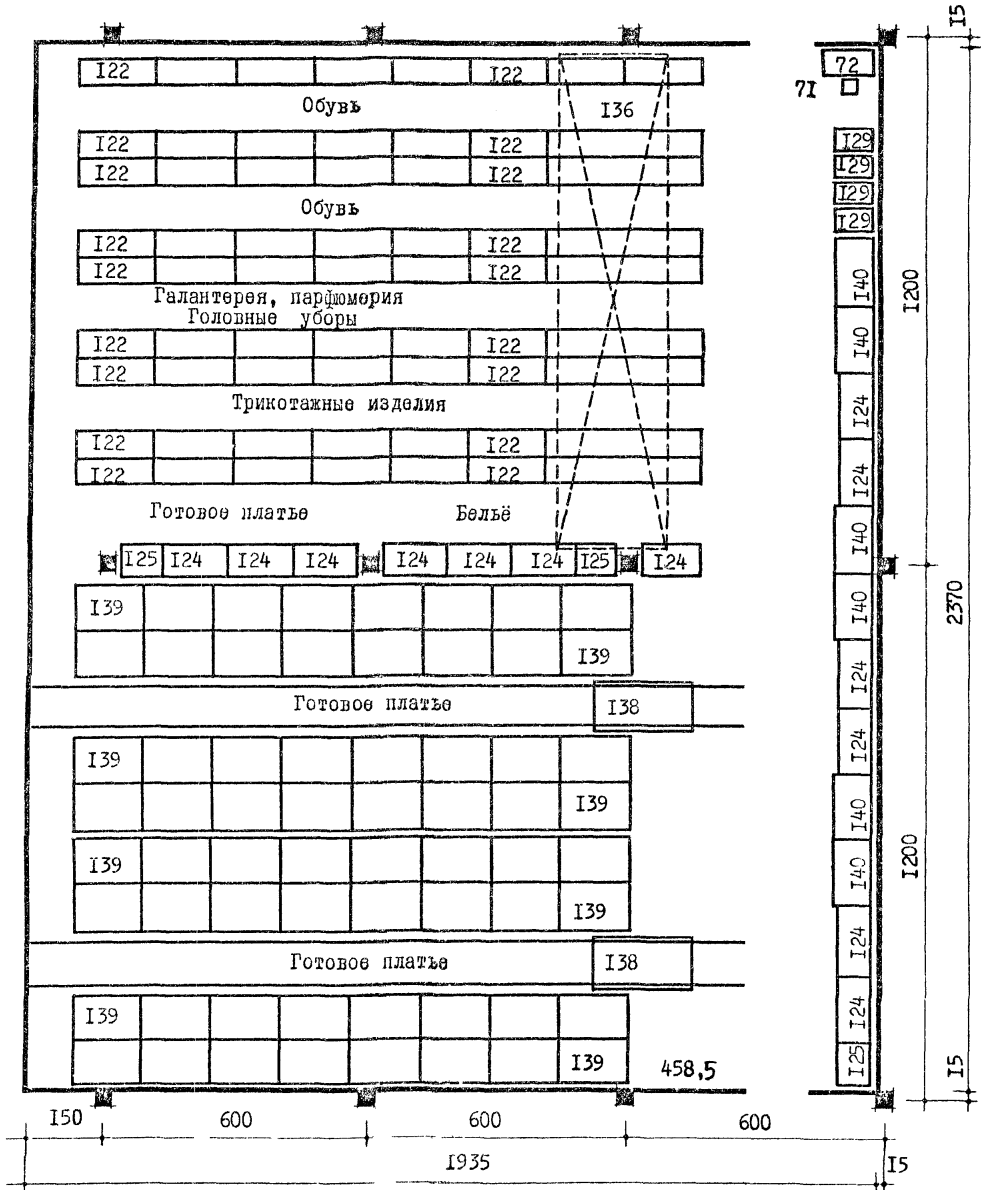

ФУНКЦИОНАЛЬНЫЕ ЗОНЫ

Функциональная зона одного разгрузочного места

Разгрузка с применением
 уравнивательной площадки

Разгрузка с борта и торца автомобиля
 без уравнивательной площадки

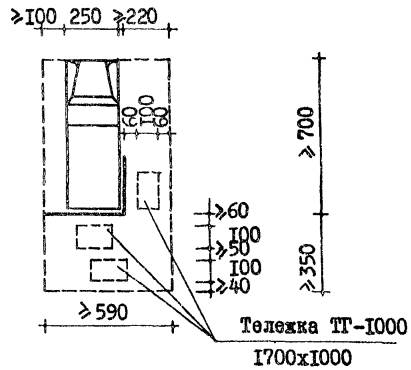
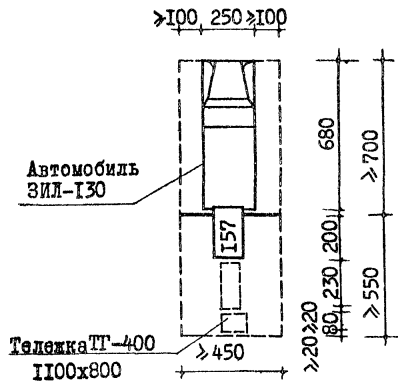

Зона одностороннего проезда

грузовых автомобилей в разгрузочных помещениях

при прямой платформе

при пилообразной платформе

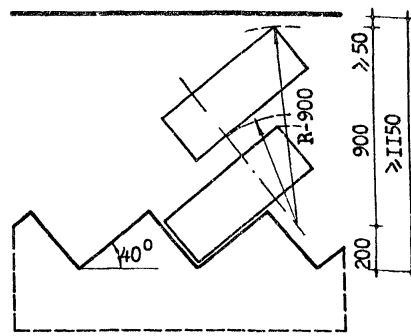
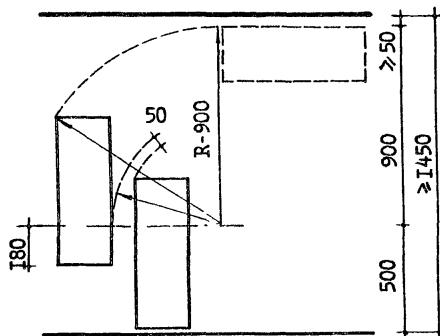

ФУНКЦИОНАЛЬНО-ТЕХНОЛОГИЧЕСКАЯ ГАБАРИТНАЯ СХЕМА

Разгрузочное помещение на 5 грузовых автомобилей

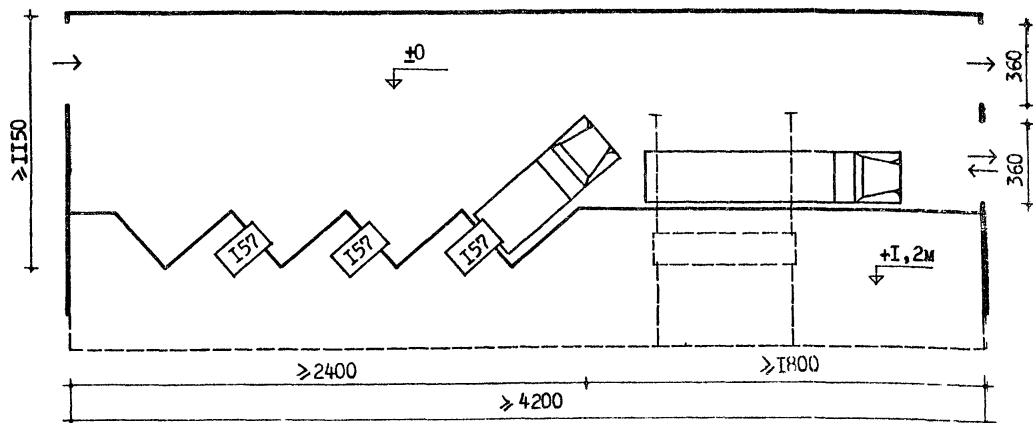

Разгрузочное помещение
на 6 грузовых автомобилей

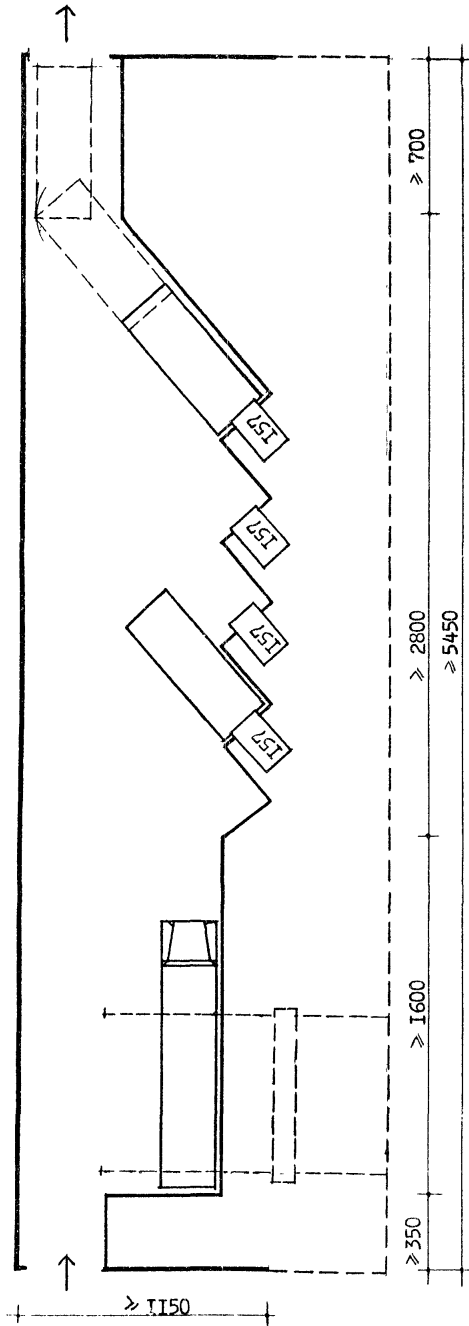

Разгрузочное помещение
на 8 грузовых автомобилей

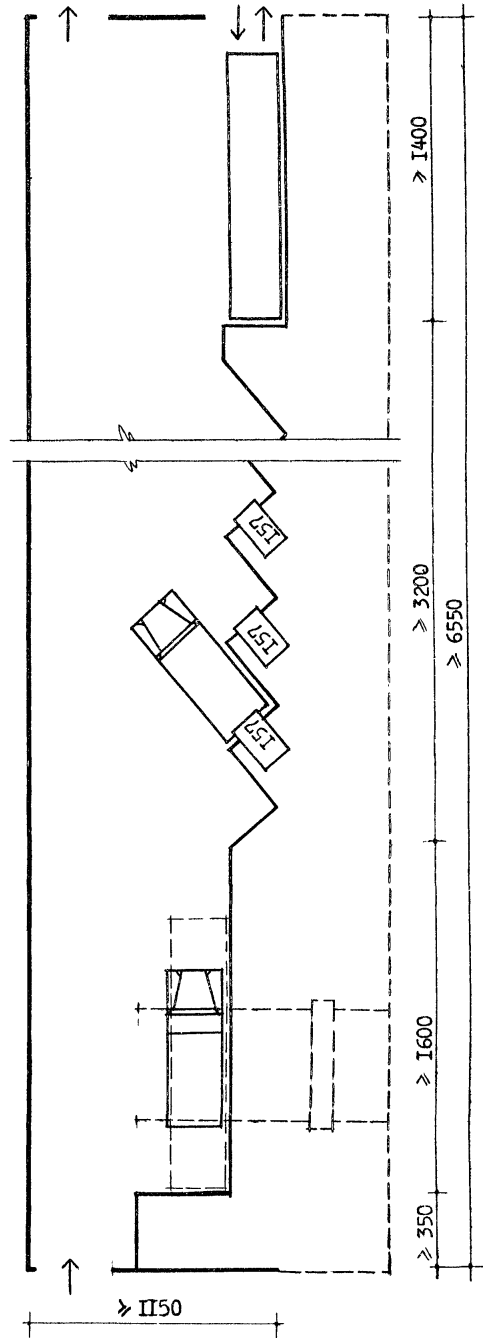

Для универсама торговой
площадью 1650 м²
(сетка 6x12м)

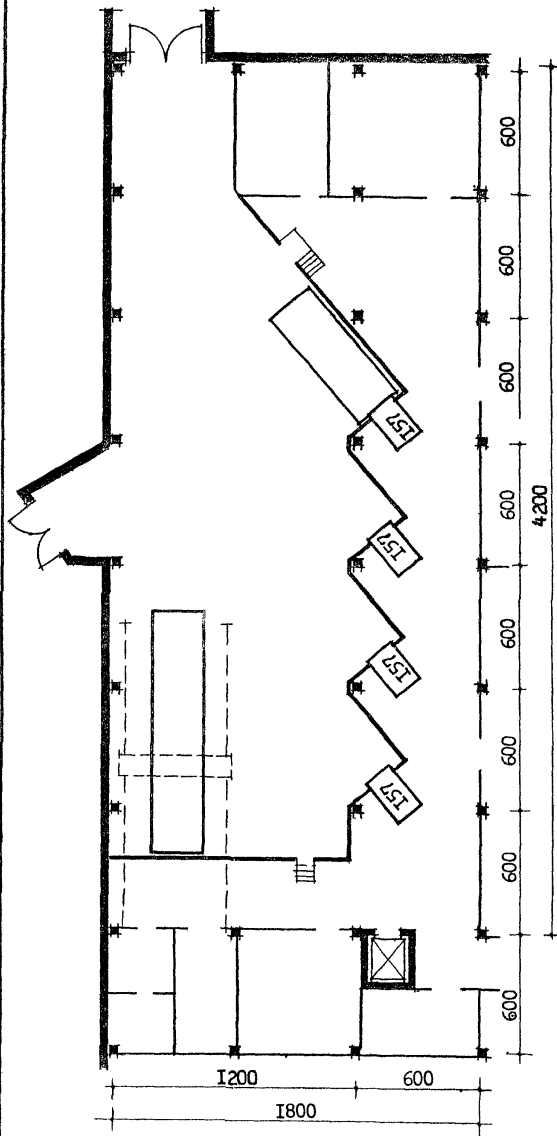

Для универсама торговой
площадью 2150 м²
(сетка 6x9 м)

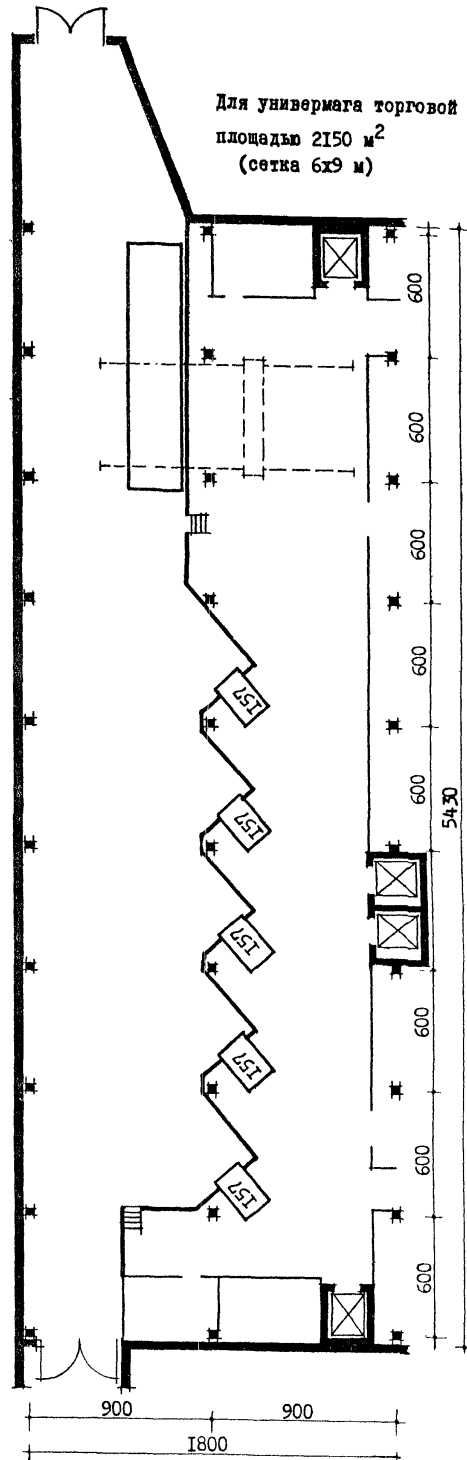

Для универсама торговой площадью 3500 м²
(сетка 6x12 м)

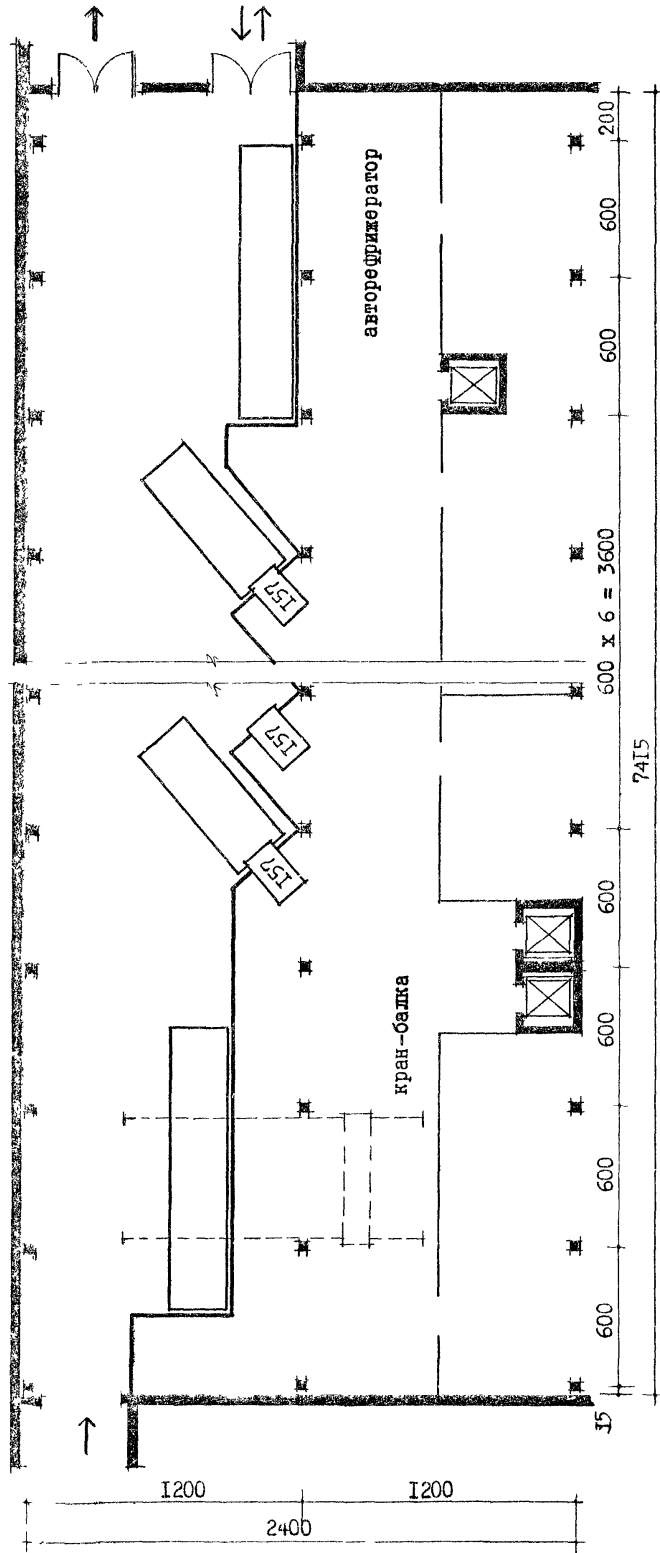

- ПРИМЕЧАНИЯ: 1. При разгрузке железнодорожных и автомобильных контейнеров необходимо использовать подвесные однопролетные электрические краны. Для их установки требуется высота помещения в зоне их действия не менее 6700 мм в чистоте.
2. Разгрузочное помещение для универсама торговой площадью 4500 м² решается аналогично путем увеличения количества разгрузочных мест.

ФУНКЦИОНАЛЬНЫЕ ЗОНЫ

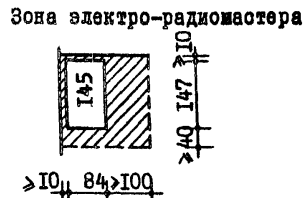
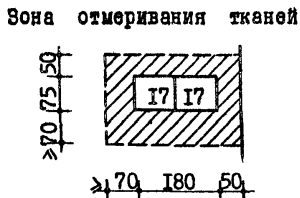
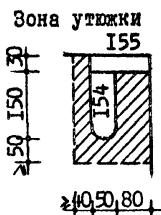

ФУНКЦИОНАЛЬНО-ТЕХНОЛОГИЧЕСКИЕ ГАБАРИТНЫЕ СХЕМЫ МАСТЕРСКИХ РАДИО- И ЭЛЕКТРОТОВАРОВ

Для универсама
торговой площадью 1650 м²

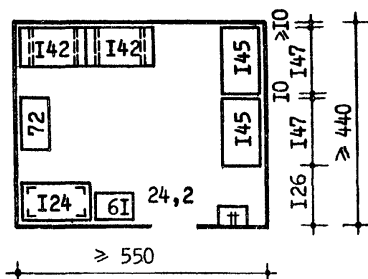

Для универсама
торговой площадью 2150 м²

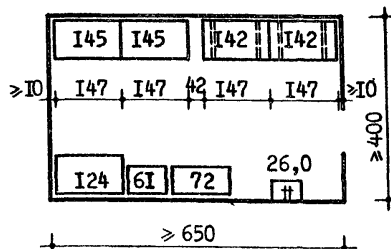

Для универсама
торговой площадью 3500 м²

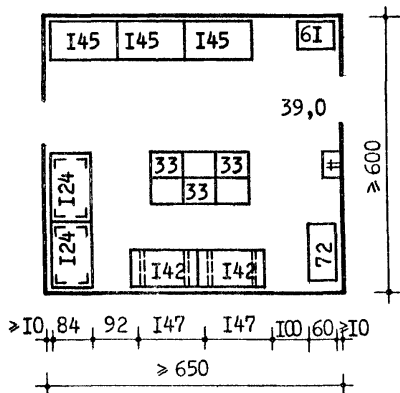

Мастерская радиотоваров
для универсама торговой
площадью 4500 м²

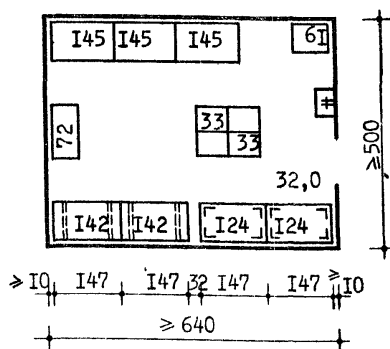

Мастерская электротоваров
для универсама торговой
площадью 4500 м²

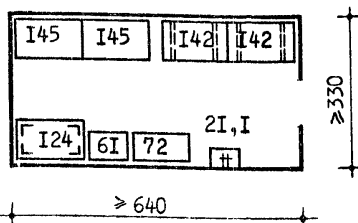

ПРИМЕЧАНИЕ. В универсамах торговой площадью 1650 м², 2150 м² и 3500 м² предлагается размещение мастерских радио- и электротоваров в одном помещении.

Для универсама торговой площадью 1650 м²

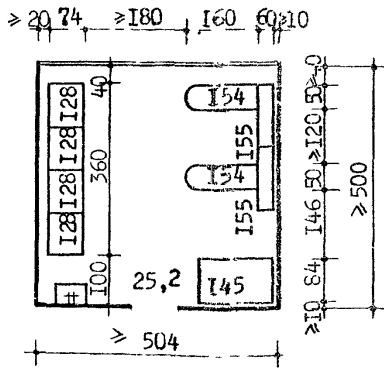

Для универсама торговой площадью 2150 м²

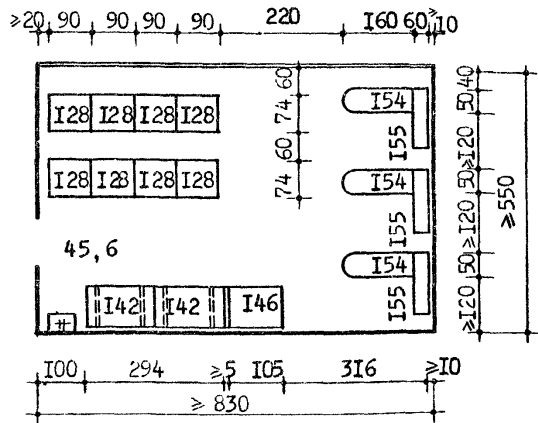

Для универсама торговой площадью 3500 м²

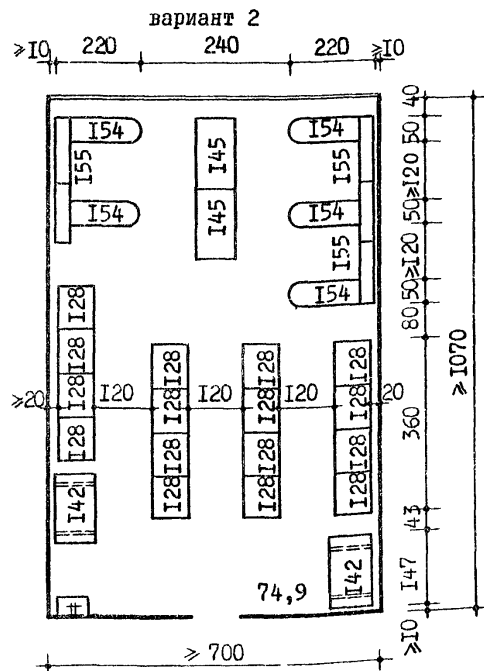
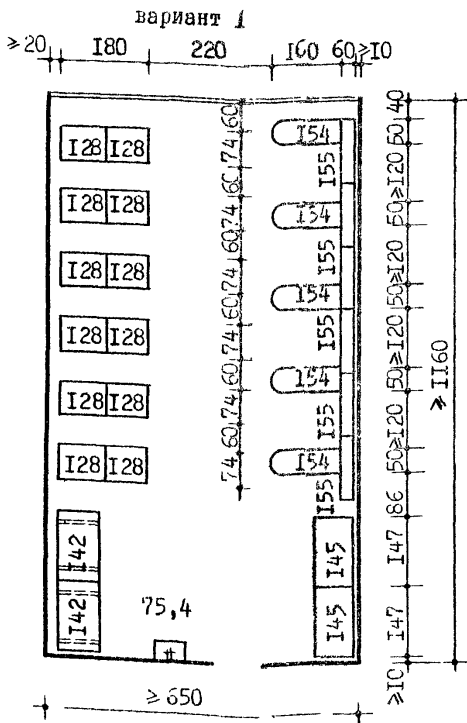

Для универсама торговой площадью 4500 м²



СХЕМА ВЗАИМОСВЯЗИ ПОМЕЩЕНИЙ



СТРУКТУРА ПЛОЩАДЕЙ / по СНиП П-Л.7-70/

| ТИП УНИВЕР- МАГА ПО ТОРГОВОЙ ПЛОЩАДИ В КВ.М. | помещения для прием- ки товаров приемочные разгрузоч- ные /коли- чество мест | помещения для хранения това- ров | | помещения для подготовки товаров к продаже | | | | | | | |
|---|--|--|---|--|--------------------------------------|---|---|-------------------------------------|--|------|------|
| | | кладовые прод | охлаж- дае- мые ка- меры прод | гла- диль- ная | помещение для нарез- ки тканей | мастерс- кая ради- ска товаров | подготов- ка мяса и молочных продуктов | подсобное помещение кафетерия | комплето- вочная отдела заказов | | |
| | | | | | | | | | | прод | прод |
| 400 | 16/1/ | - | 190 | - | II | 8 | - | - | - | - | - |
| 650 | 48/3/ | 93 | 198 | 43 | 13 | 8 | 12 | 7,2 | 10 | 10 | 10 |
| 1000 | 64/4/ | 93 | 340 | 43 | 19 | 8 | 12 | 7,2 | 12 | 10 | 10 |

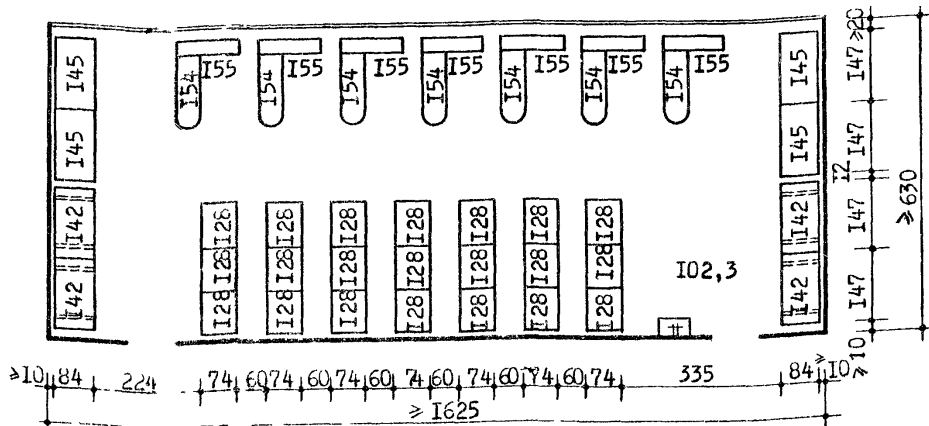
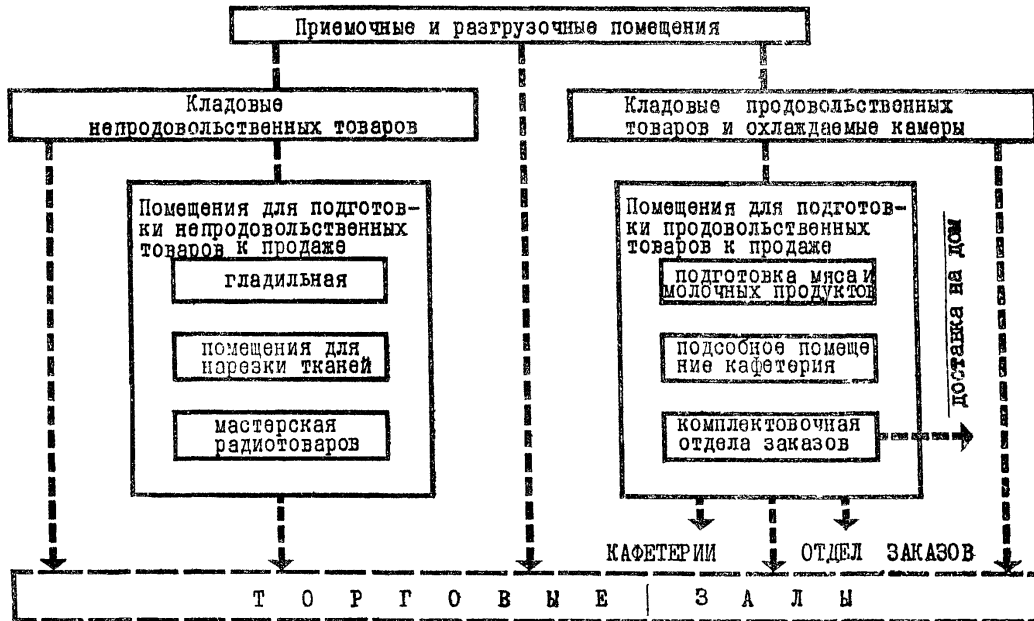
ПРИМЕРНОЕ РАСПРЕДЕЛЕНИЕ ПЛОЩАДИ. КЛАДОВЫХ ПО ТОВАРНЫМ ГРУППАМ / непродовольственные товары/

| Товарные группы | Типы универмагов по торговой площади в кв.м. | | | | | | | |
|-------------------------|--|-----------|------------|-----------|------------|-----------|-------------|-------------|
| | 400 | | 650 | | 1000 | | | |
| | № функционально-габаритных схем | | | | | | | |
| | I | II | III | IV | V | VI | VII | VIII |
| Ткани | - | 15 | 15 | - | - | - | 40 | - |
| Готовое платье | - | 52 | 52 | - | - | 90 | - | - |
| Головные уборы | 1,5 | - | 1,5 | - | - | - | - | 3,5 |
| Белье | - | 4 | 4 | - | - | - | 6,5 | - |
| Обувь | 27 | - | - | 27 | 53 | - | - | - |
| Трикотажные изделия | - | 19 | 19 | - | - | - | 33 | - |
| Галантерей | 6 | - | 6 | - | - | - | 13 | - |
| Перфюмерия | 2 | - | 2 | - | - | - | 4 | - |
| Ювелирные изделия, часы | 4 | - | 4 | - | - | - | - | 5 |
| Канцелярские товары | 5,5 | - | 5,5 | - | - | - | - | 10 |
| Радиотовары | 9 | - | 9 | - | - | - | - | 23 |
| Музыкальные товары | 2,5 | - | 2,5 | - | - | - | - | 4,5 |
| Фототовары | 2,2 | - | 2,2 | - | - | - | - | 4,5 |
| Игрушки | 6,5 | - | 6,5 | - | - | - | - | 10 |
| Спортивные товары | 12 | - | 12 | - | - | 20 | - | - |
| Хозяйственные товары | 16,5 | - | - | 23 | 20 | - | - | - |
| Электротовары | 6,5 | - | - | 7 | - | - | - | 10 |
| Итого: | 100 | 90 | 141 | 57 | 93 | 90 | 96,5 | 60,5 |
| Всего: | 190 | | 198 | | 340 | | | |

ПРИМЕЧАНИЕ. Функционально-габаритные и конструктивно-планировочные схемы кладовых см. листы 81, 82, 83, 84.

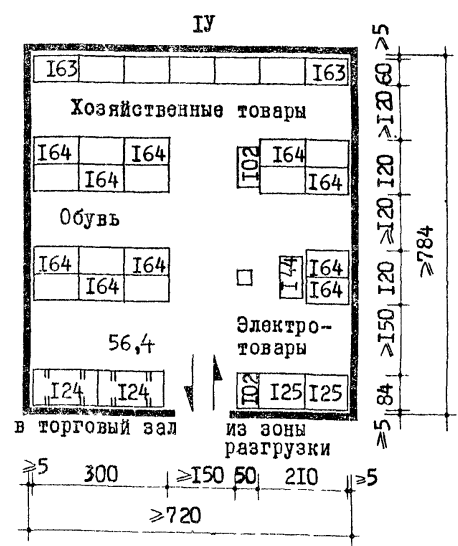
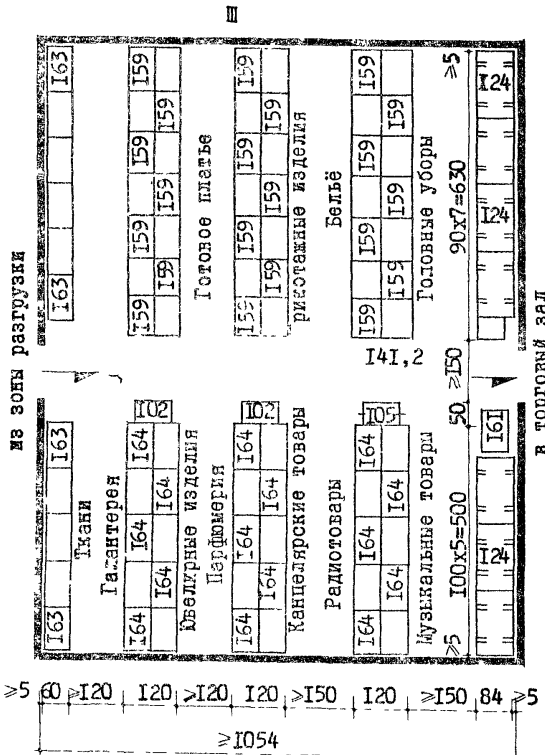
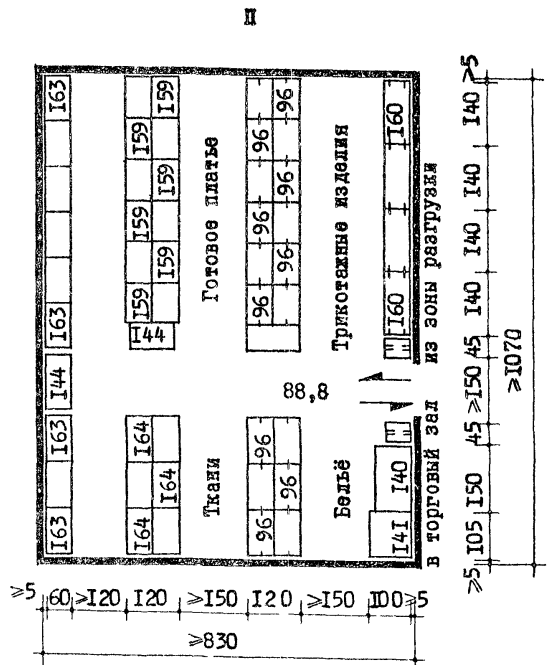
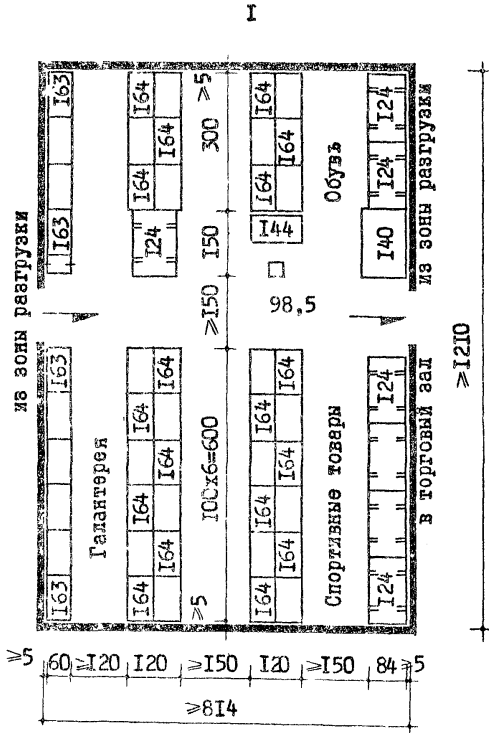

ПРИМЕЧАНИЕ
Распределение площади кладовых по товарным группам см. таблицу лист 80.

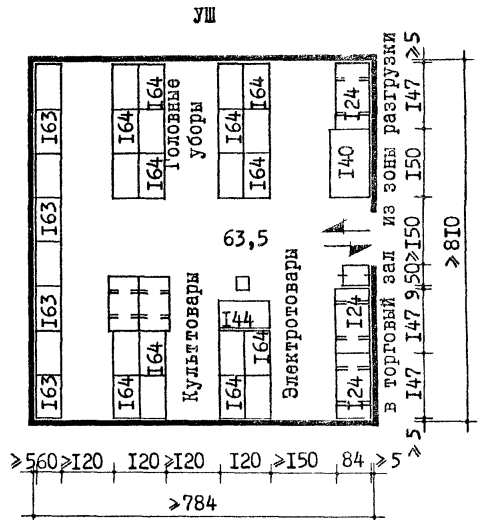
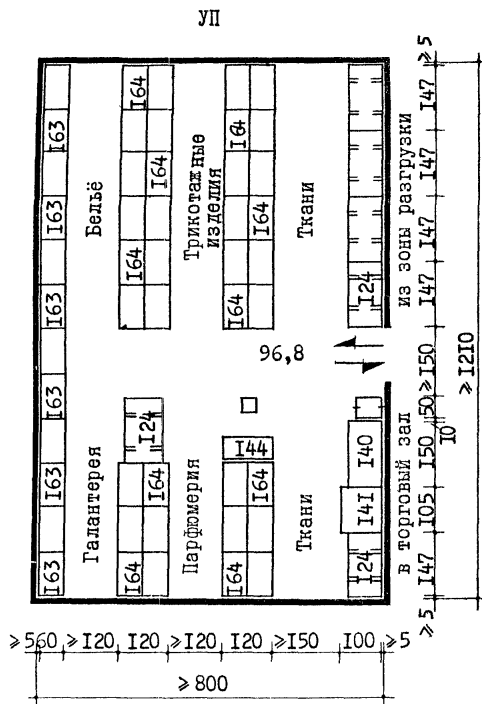
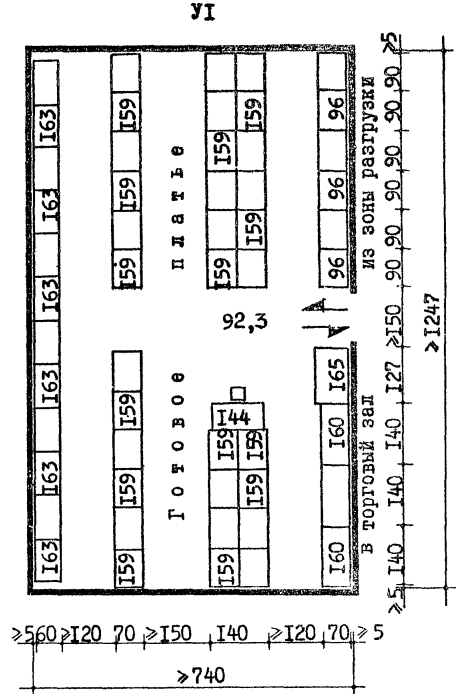
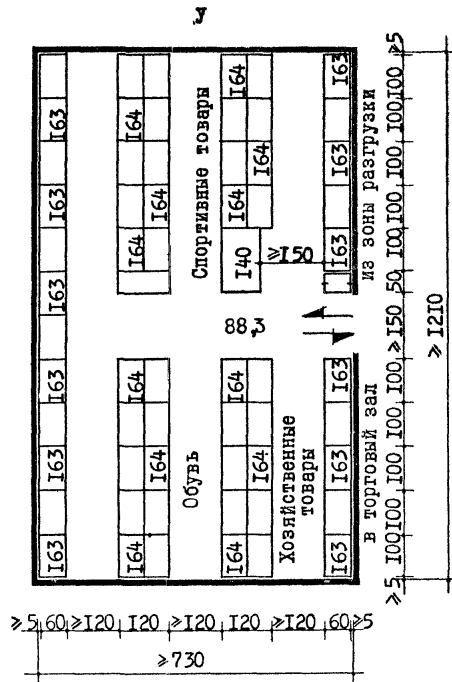

ПРИМЕЧАНИЕ
Распределение площади кладовых по товарным группам см. таблицу лист 80

РЕКОМЕНДАЦИИ ПО ВНУТРЕННЕЙ ОТДЕЛКЕ ПОМЕЩЕНИЙ УНИВЕРМАГОВ

1. Во внутренней отделке следует использовать материалы разрешенные Интэдравом СССР для применения в помещениях общественного назначения с постоянным пребыванием людей и при наличии принудительной вентиляции.

2. Дополнительно к требованиям СНиП II-A.5-70 "Противопожарные нормы проектирования зданий и сооружений", в помещениях торговых залов и складов, не оборудованных автоматической системой пожаротушения, следует выполнять отделку негорючими и трудногорючими материалами.

Примечание. Трудновоспламеняемые материалы допускается применять при условии установки их на негорючие прослойки на негорючее основание без зазоров или с зазорами, заполненными негорючими материалами. Допускается облицовка этими материалами панелей стен на каркасах из глубоко антипиррированной древесины на негорючем основании с откосом от него не более 60 мм и площадью изолированной ячейки каркаса не более 3 м².

3. Полы во всех помещениях выполняются бесшумными. Они не должны быть источником пыли и должны позволять интенсивную мокрую уборку (мытьё горячей водой не реже раза в день). Покрытие полов торговых залов, размещаемых на первом этаже с непосредственным выходом на улицу, разгрузочных и подсобных помещений с мокрым режимом должны допускать застой воды во время эксплуатации. Эксплуатационная стойкость полов к истиранию и другим механическим воздействиям должна обеспечивать срок службы покрытий не менее 7 лет без их капитального ремонта.

Покрытие полов торговых залов и коммуникационных помещений должны быть нескользкими (коэффициент трения скольжения о кожу не менее 0,2).

Наиболее предпочтительными типами полов для универмагов являются покрытия из натурального камня тонкого распила или фанатные, крупноформатной керамической плитки, бетонно-мозаичные плитки или фанатные (на первом этаже), шпательцементнобетонные мозаичные монолитные покрытия, покрытия из плитки ПВХ толщиной 5 мм (в торговых залах 2-го этажа и выше).

Конструкция полов принимается в соответствии с СНиП II-B.8-71 "Полы. Нормы проектирования".

4. Отделка панелей стен на высоту 1,8 м от пола должна позволять частую влажную уборку (протирака не реже раза в день, мытье не реже раза в неделю). Отделка верха стен и потолка должна позволять периодическую влажную протирку (4 - 6 раз в год). Низ стен на высоту 15-20 см от пола рекомендуется отделывать более прочными материалами, приближающимися по износостойкости к покрытиям пола. Откосы дверных проемов, выступающие углы стен, колонны и пилястры рекомендуется укреплять твердыми или упругими ударостойкими накладками. Повышенной прочностью поверхности должны обладать также панели стен торговых залов, находящиеся в непосредственном контакте с интенсивным потоком посетителей. Отделка стен и потолков всех помещений не должна быть источником появления или скопления пыли. Покрытия стен не должны иметь глубоких швов или пустот. Изолированных с поверхности. Подвесные потолки выполняются с подъемом к середине в 1 см на 1 м пролета; колонны и пилястры в местах примыкания к подвесному потолку должны иметь композиционное завершение.

Наиболее предпочтительной отделкой занавесей стен являются облицовки: натуральным камнем тонкого распила или фанатным с последующей лакировкой поверхности, керамической плиткой глазурированной (штучной и мозаичной), асбестоцементными листами с эмалевым или бумажно-смоляным покрытием, профилированными рейками из непластифицированного ПВХ (в торговых залах не более 300 м²). В местах удаленных от потока посетителей может применяться так же декоративная штукатурка или же окраска масляными, кумароно-каучуковыми или нефтеполимерными красками, а в складах - силикатными красками.

Верх стен и потолки по бетонной поверхности рекомендуется окрашивать вододисперсионными масляными или силикатными красками. Крупнолистовую облицовку потолков и устройство подвесных потолков следует производить только в случае обоснованной необходимости, применяя для этого промышленные изделия из алюминия, асбестоцемента, гипса и других негорючих материалов.

РЕКОМЕНДАЦИИ ПО ЦВЕТУ И ФАКТУРЕ ОТДЕЛКИ ПОМЕЩЕНИЙ

При проектировании отделки интерьера можно руководствоваться общими положениями СН-181-70 "Указания по рациональной цветовой отделке". В то же время допускаются отклонения от оптимальной цвето-световой гаммы, с целью обеспечения быстрой, точной и полной информации об имеющемся товаре.

Цвет поверхностей, являющихся непосредственным фоном для товара, должен быть дополнительным по цветовому тону и среднеконтрастным по светлоте и насыщенности к доминирующему цвету товара. Их фактура должна быть гладкой (матовой или полуматовой), рисунок следует применять слабоконтрастным к фону. Для разнообразных и ярких по цвету товаров рекомендуется лабонасыщенный (Р 0,2) или ароматический цвет фона.

Цвет и фактура прочих поверхностей в интерьере должны выполнять общие композиционные задачи и быть слабоконтрастными по цвету фоном для поверхностей, демонстрирующих товар. Светлоте их рекомендуется принимать в пределах указанных в таблице (см. ниже). Насыщенность цвета - не выше 0,4. Колонны, откосы проемов и панели стен рекомендуется выполнять зрительно более "прочной" отделкой, чем окружающие их поверхности.

Не рекомендуется:

1. Активная холодная цветовая гамма в интерьере торговых помещений.
2. Отделка крупной фактурой стен находящихся в непосредственной близости от потока посетителей.
3. Использование в контрастных цветовых сочетаниях плит для пола размером 18 - 60 см, а также для потолка размером 18 - 60 см при высоте 3,3 м и 24 - 80 см при высоте 4,2 м. (Исключение составляют одиночные вкрапления в однотонное покрытие).
4. Применение глянцевых фактур для покрытия полов помещений (исключая малые, площадью менее 15 м²) и для потолков относительно низким помещений большой площади.

РАЦИОНАЛЬНАЯ СВЕТОТА ПОВЕРХНОСТЕЙ

| Показатель | Части интерьера | | | |
|--------------------------|-----------------|--------------|-------|---------|
| | Пол | Панель стены | Стена | Потолок |
| Коэффициент светлоте (%) | 15-30 | 40-50 | 50-75 | 75-90 |

ПЛАН I ЭТАЖА

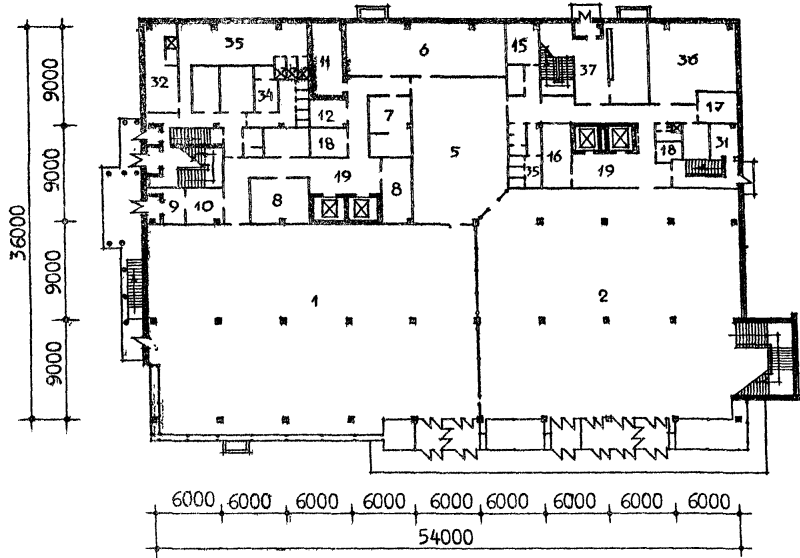

ПЛАН II ЭТАЖА

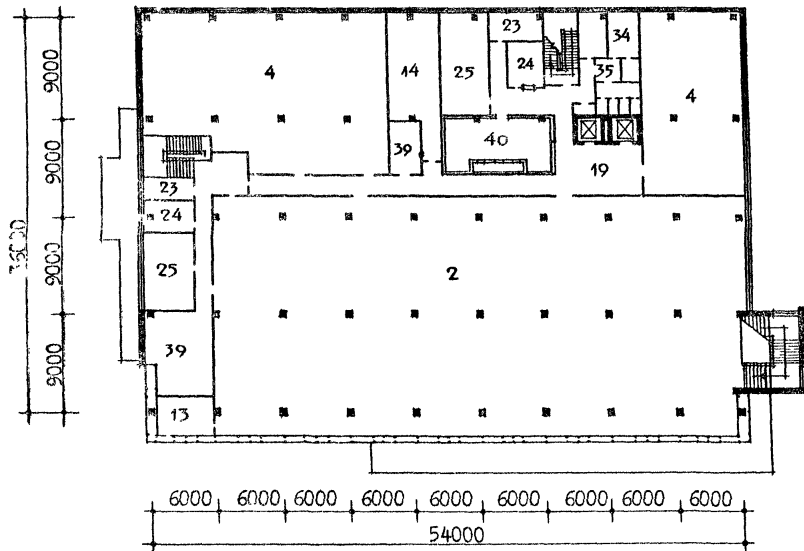

ПЛАН ПОДВАЛА

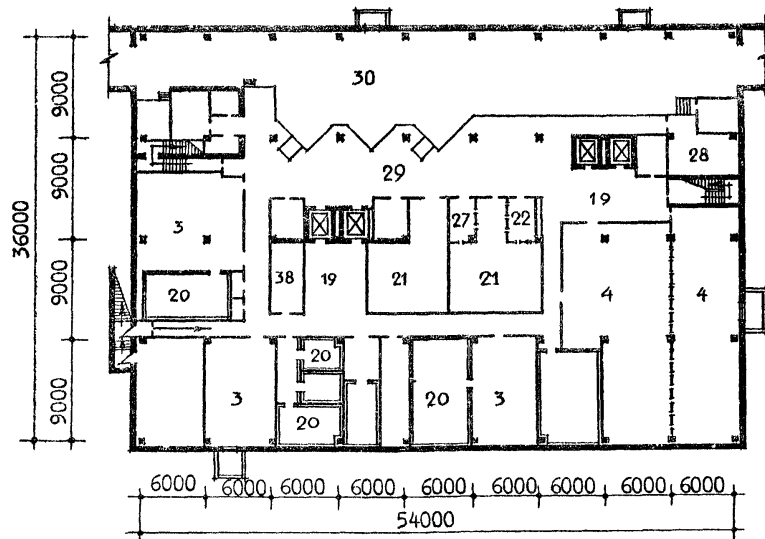

ПЕРЕЧЕНЬ ПОМЕЩЕНИЙ

- | | |
|---|---|
| 1 Торговый зал продтоваров | 21 Тарные |
| 2 Торговый зал промтоваров | 22 Кладовая упаковочных материалов |
| 3 Кладовые продтоваров | 23 Кабинеты директоров |
| 4 Кладовые промтоваров | 24 Главные кассы |
| 5 Отдел заказов и кафетерий | 25 Конторы |
| 6 Комплектовочная и фасовочная отдела заказов | 26 Место для тележек |
| 7 Подсобное помещение кафетерия | 27 Мусорокамера |
| 8 Фасовочные помещения | 28 Помещение для прессовки бумажных отходов |
| 9 Кладовая ночного завоза хлеба | 29 Рампа |
| 10 Кладовая хлеба | 30 Дебаркадер |
| 11 Прием посуды | 31 Пожарно-сторожевая охрана |
| 12 Экспедиция | 32 Мужской гардероб с душевой |
| 13 Мастерская по подгонке одежды | 33 Женский гардероб с душевой |
| 14 Гладильная | 34 Комната личной гигиены женщины |
| 15 Мастерская ремонта оборудования | 35 Санузлы и умывальные |
| 16 Мастерская радио- и электро товаров | 36 Комната персонала |
| 17 Декорационная мастерская | 37 Вестибюль с гардеробом |
| 18 Помещение для уборочного инвентаря | 38 Электрощитовая |
| 19 Коридоры | 39 Помещение АТС |
| 20 Охлаждаемые камеры | 40 Венткамера |
| | 41 Радиопузел |