

Концы валов конические

Ст. 8
ГУСТО 4096

Область применения

Настоящий стандарт распространяется на все валы вновь строящегося подъемно-транспортного оборудования за исключением валов электромоторов. Концы валов электромоторов изготавливаются по ОСТ/НКТП 8857/2208.

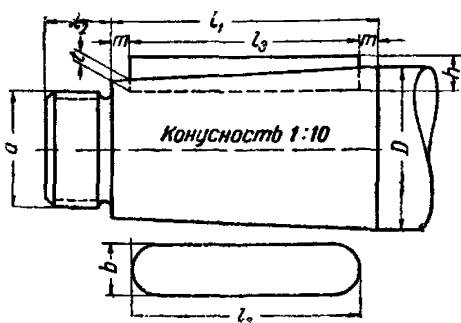

Основные размеры

D	l_1	l_2	d_0	$b \times h$	l_3	t	m
20	35	17	1М 12	6×6	30	2,5	3
25	42		1М 16	8×7	35	3	3,5
30	58	18	1М 20	10×8	50	3	4
35			1М 22			3	
40	82	20	2М 27	12×8	70	3	6
45			2М 30	14×9		3	
50			3М 36	16×10		3	
55			3М 39	3			
60	105	22	3М 42	18×11	90	3	7,5
65			3М 45	3			
70			3М 48	20×12		3,5	
75			3М 52	4			
80	130	24	4М 60	24×14	110	4	10
90			4М 64	4			
100	165	26	4М 76	28×16	140	4	12,5
110			4М 85	6			
120	165		4М 95	32×18	140	6	12,5
130	200	28	4М 100	36×20	180	6	10

1. Размеры шпоночной канавки и шпонки по ОСТ/НKM 4084 и 4085, допуски по ОСТ/НKM 4088.

2. Резьба метрическая по ОСТ/НКТП 271, 272, 4120, 4121; допуски по ОСТ/НКТП 1256.

3. Гайки по ОСТ/НКТП 4147.

4. Ряд диаметров D и длин l_1 по ОСТ/НКТП 8857/2208.

5. Допускается увеличение l_2 на высоту H (по ОСТ/НКТП 4147) при необходимости применения контргайки.

Внесен ВНИИПТО. Утвержден 10/X 1937 г. Срок введения 1/IV 1933 г.