ГОСУДАРСТВЕННАЯ КОРПОРАЦИЯ ПО АТОМНОЙ ЭНЕРГИИ

(РОСАТОМ)

**САМОРЕГУЛИРУЕМАЯ ОРГАНИЗАЦИЯ
НЕКОММЕРЧЕСКОЕ ПАРТНЕРСТВО
«ОБЪЕДИНЕНИЕ ОРГАНИЗАЦИЙ ВЫПОЛНЯЮЩИХ АРХИТЕКТУРНО-
СТРОИТЕЛЬНОЕ ПРОЕКТИРОВАНИЕ ОБЪЕКТОВ АТОМНОЙ ОТРАСЛИ
«СОЮЗАТОМПРОЕКТ»**

Утвержден
решением общего собрания
членов СРО НП «СОЮЗАТОМПРОЕКТ»
протокол № 8
от 14 февраля 2013 года

СТАНДАРТ ОРГАНИЗАЦИИ

**Детали и элементы трубопроводов пара и горячей воды
и технологических трубопроводов атомных станций
из сталей перлитного класса на давление до 2,2 МПа (22 кгс/см²)**

ПЕРЕХОДЫ ТОЧЁНЫЕ

Конструкция и размеры

СТО 95 118–2013

Издание официальное

**Москва
2013**

Предисловие

Цели и принципы стандартизации в Российской Федерации установлены Федеральным законом от 27 декабря 2002 г. № 184-ФЗ «О техническом регулировании», а правила применения стандартов организаций - ГОСТ Р 1.4-2004 «Стандартизация в Российской Федерации. Стандарты организаций. Общие положения»

Сведения о стандарте

1 РАЗРАБОТАН ООО «Центр технических компетенций атомной отрасли»

2 СОГЛАСОВАН с ОАО «Концерн Росэнергоатом», ОАО «Атомэнергопроект», ОАО «СПБАЭП», ОАО «НИАЭП», ЗАО «Энергомаш (Белгород) - БЗЭМ», ЗАО «Атомтрубопроводмонтаж»

3 ВНЕСЁН Советом СРО НП «СОЮЗАТОМПРОЕКТ»

4 УТВЕРЖДЕН И ВВЕДЕН В ДЕЙСТВИЕ Протоколом общего собрания СРО НП «Союзатомпроект» № 8 от 14 февраля 2013 г.

5 ВВЕДЕН ВПЕРВЫЕ

Настоящий стандарт не может быть полностью или частично воспроизведён, тиражирован и распространён в качестве официального издания без разрешения СРО НП «СОЮЗАТОМПРОЕКТ» и Госкорпорации «Росатом».

Техническое сопровождение стандарта осуществляет ЗАО «ИНСТИТУТ «СЕВЗАПЭНЕРГОМОНТАЖПРОЕКТ»

Содержание

1 Область применения	1
2 Термины, определения и обозначения	1
3 Конструкция и размеры.....	1
4 Технические требования.....	4
5 Технические условия.....	4
Библиография	5

Введение

Настоящий стандарт создан с целью применения в составе комплекса (сборника) стандартов при проектировании, изготовлении, монтаже и ремонте трубопроводов низкого давления атомных станций из сталей перлитного класса во исполнение Федерального закона от 27.12.2002 г. «О техническом регулировании».

Продукция по настоящему стандарту аналогична выпускаемой по ОСТ 34-42-664-84 «Детали и сборочные единицы трубопроводов из бесшовных и электросварных труб из углеродистой стали на $P_{раб} < 2,2$ МПа (22 кгс/см^2), $t \leq 350$ °С для атомных станций. Переходы точёные. Конструкция и размерь».

Стандарт может применяться другими организациями в порядке и на условиях оговоренных ГОСТ Р 1.4–2004 (пункты 4.17 и 4.18).

СТАНДАРТ ОРГАНИЗАЦИИ

**Детали и элементы трубопроводов пара и горячей воды
и технологических трубопроводов атомных станций
из сталей перлитного класса на давление до 2,2 МПа (22 кгс/см²)**

ПЕРЕХОДЫ ТОЧЁНЫЕ**Конструкция и размеры**

1 Область применения

Настоящий стандарт распространяется на точеные переходы из сталей перлитного класса для трубопроводов атомных станций (АС), транспортирующих рабочие среды с расчетной температурой от минус 60 °С до 350 °С при рабочем давлении менее 2,2 МПа (22 кгс/см²), на которые распространяются требования правил технологических трубопроводов – ПБ 03-585 [1], утвержденных Госгортехнадзором России.

Настоящий стандарт может быть также применен при проектировании и изготовлении иных трубопроводов АС, за исключением трубопроводов, на которые распространяют своё действие правила ПН АЭ Г-7-008 [2] Госатомнадзора России.

2 Термины, определения и обозначения

2.1 В настоящем стандарте применены термины, определения и обозначения по СТО 95 112 [3].

3 Конструкция и размеры

3.1 Конструкция и размеры переходов должны соответствовать рисунку 1 и таблице 1.



Рисунок 1

* Размер для справок.

Таблица 1

Размеры в миллиметрах

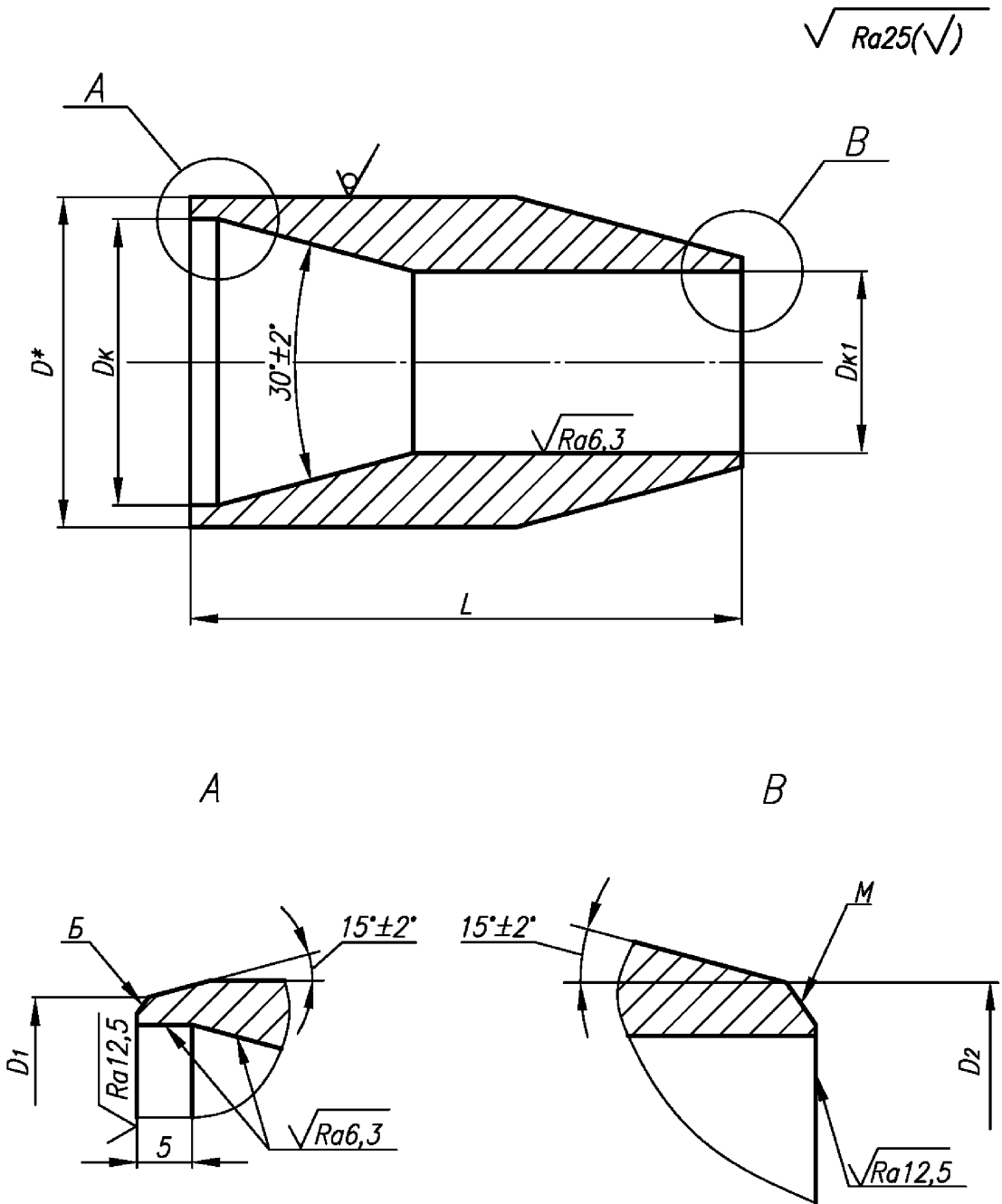
Обозначение типоразмера	Номинальные диаметры $DN \times DN_1$	PN	Размеры присоединяемых труб		D	D_1	D_2	L	Масса*, кг	
			$DH \times S$	$DH_1 \times S_1$						h_{14}
01	15×10	40	18×2,0	14×2,0	20	18	14	50	0,09	
02	20×10		25×2,0		18×2,0	28			25	18
03	20×15			32×2,0	14×2,0		36			
04	25×10		18×2,0		18	0,22				
05	25×15		25×2,0		25	0,24				
06	25×20		38×2,0	14×2,0	40	38	14		0,22	
07	32×10			18×2,0			18		0,19	
08	32×15			25×2,0			25		0,23	
09	32×20			32×2,0			32		0,28	
10	32×25		45×2,5	32×2,0	48	45	32		60	0,30
11	40×25			38×2,0			38		0,42	
12	40×32		57×3,0	45×2,5	60	57	45		70	0,48
13	50×40			38×2,0			38		0,55	
14	50×32		76×3,0	57×3,0	80	76	57		90	0,59
15	65×50			45×2,5			45		0,70	
16	65×40									0,85

* Масса приведена для справок.

Примеры условного обозначения точёного перехода

1 Точёный переход DN 32 и DN₁ 15 (типоразмер 08) на номинальное давление PN 40 для технологических трубопроводов по ПБ 03-585 [2] из стали марки 20:

Переход Т 32×15–PN 40 08 СТО 95 118–2013.

2 Точёный переход DN 65 и DN₁ 40 (типоразмер 16) на номинальное давление PN 40 для трубопроводов, на которые не распространяются правила Ростехнадзора, из стали марки 09Г2С:

Переход 65×40–PN 40–09Г2С 16 СТО 95 118–2013.

4 Технические требования

4.1 Материал – сталь круглая по СТО 95 113 [4] (подраздел 5.4 и разделы 6 и 7).

Допускается изготовление переходов из круга большего, но не более 80 мм диаметра, листовой или полосовой стали, если это предусмотрено ПТД предприятия-изготовителя.

4.2 Рабочие параметры – по СТО 95 112 [3].

4.3 Типы и размеры разделки кромок *B* и *M* перехода под сварку с трубопроводом, размеры *D_K* и *D_{K1}* – по СТО 95 114 [5].

4.4 Неуказанные предельные отклонения размеров $\pm \frac{IT14}{2}$.

4.5 Маркировать: товарный знак предприятия-изготовителя и условное обозначение перехода по настоящему стандарту без наименования изделия (слова «Переход»).

4.6 Остальные технические требования – по СТО 95 112 [3].

5 Технические условия

5.1 Технические условия по СТО 95 112 [3].

Библиография

- [1] ПБ 03-585-03
Правила устройства и безопасной эксплуатации технологических трубопроводов
- [2] ПНАЭ Г-7-008-89
Правила устройства и безопасной эксплуатации оборудования и трубопроводов атомных энергетических установок
- [3] СТО 95 112–2013
Детали и элементы трубопроводов пара и горячей воды и технологических трубопроводов атомных станций из сталей перлитного класса на давление до 2,2 МПа (22 кгс/см²). Технические условия
- [4] СТО 95 113–2013
Детали и элементы трубопроводов пара и горячей воды и технологических трубопроводов атомных станций из сталей перлитного класса на давление до 2,2 МПа (22 кгс/см²). Трубы и прокат. Сортамент
- [5] СТО 95 114–2013
Детали и элементы трубопроводов пара и горячей воды и технологических трубопроводов атомных станций из сталей перлитного класса на давление до 2,2 МПа (22 кгс/см²). Соединения сварные. Типы и размеры

ОКС 23.040.01

27.120.01

Ключевые слова: переходы точёные, трубопроводы, конструкция, размеры
