

МИНИСТЕРСТВО УГЛЕВОЙ ПРОМЫШЛЕННОСТИ СССР

ДНЕПРОГИПРОШАХТ

ПАСПОРТА

**на новые технические решения
принятые в проектах 1974-1975г.г.**

Паспорт нового технического решения

№ ПТР-ТИ930к-ИЮ-І-І

Схема подготовки группы сближенных пологопадающих пластов удлиненными (до 3,0км) столбами по восстанию.

Институт "Днепрогипрошахт", 1975г.

УДК 622.274.2

При применении для очистных работ высокопроизводительных механизированных комплексов, для обеспечения надежной и устойчивой работы лав и наиболее рациональной планировки горных выработок, подготовка пластов осуществляется удлиненными (до 3,0км) столбами, которые обрабатываются по направлению восстания. Длина столбов соответствует длине шахтного поля (блока) по линии падения пластов. Для возможности обработки пластов по указанной схеме, от места пересечения пластов вертикальными стволами, вскрывающими шахтное поле (блок) у верхней границы, по направлению простирания проходятся панельные (откаточный и конвейерный) штреки.

Вдоль нижней границы шахтного поля (блока) по простиранию проходятся дренажные штреки, которые соединяются со стволами квершлагами. Между панельными и дренажными штреками пластов по линии их падения проходятся выемочные штреки.

Для обеспечения нормативных сроков по доставке людей к очистным забоям и вывода людей при пожаре на участке, а также для обеспечения нормального проветривания при проходке выемочных штреков в середине поля, в направлении простирания, проходит полевой штрек, который соединен со стволами квершлагом, а гезенками соединяется с выемочными штреками. При обработке столбов полевой штрек надрабатывается.

Подготовленный столб обрабатывается угледобывающим комплексом за 1,5-2 года без ремонтажа.

Условный экономический эффект составляет 3,0 млн.рублей.

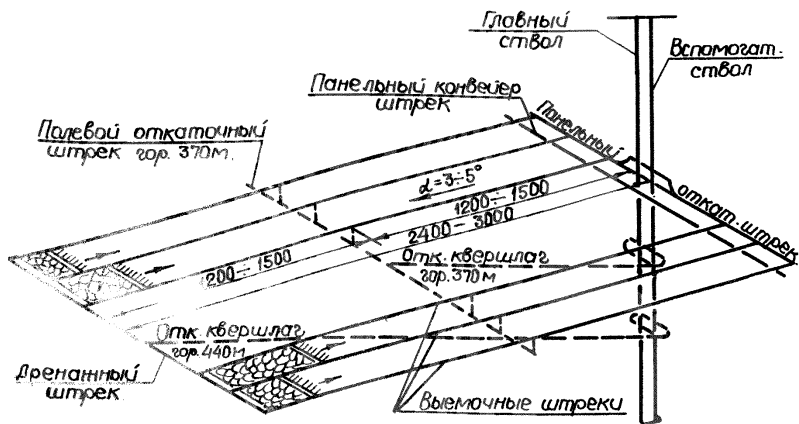

Шахта Западно-Донбасская № 34,
 Ц.С. заводское объединение "Павлоградуголь"

Чертеж № Т1930к-110-1-1

Зачальник отдела		Исполнитель		Начальник техотдела	
имя	Холин Г.В.	фамилия	Бабанин В.А. Гришин А.Д.	фамилия	Резун В.Д.

Паспорт нового технического решения

№ ПТР -PI863-138-I-84

КРЕПЛЕНИЕ СОПРЯЖЕНИЙ ГОРНЫХ ВЫРАБОТОК НАБРЫЗБЕТОНОМ

Институт "Днепрогировахт", 1974

УДК 622.281.4К-7

При креплении выработок монолитным бетоном большой объем работ приходится на монтаж и демонтаж опалубки. Трудоемкость этого процесса составляет до 70% общих трудов затрат на возведение бетонной крепи. Поэтому перспективность безопалубочного бетонирования очевидна.

Сопряжение горных выработок проводится в песчаниках крепостью (по проф. Протодяконову) $f=10-14$. Крепление сопряжения осуществляется комбинированной крепью-анкера с набрызгбетоном.

Для анкерной крепи принята металлическая распорная штанга ЭС-1 конструкции к-та "Эстонсланец" длиной 1,2м. Три анкера закрепляют в кровле выработки в один ряд. Расстояние между рядами анкерной крепи $1m$. Анкеры выполняют роль временной крепи при проходке выработки.

Набрызгбетонная крепь возводится "сухим" способом, машиной М-60. Толщина набрызга 30 мм.

Набрызгбетон состоит из цемента, песка, гранитной крошки, воды, ускорителя схватывания и твердения. Содержание цемента в $1m^3$ сухой смеси -300кг, содержание гранитной крошки в заполнителе 30-40% от объема песка. Для приготовления смеси принимать сульфатостойкий портландцемент марки "400" ГОСТ-10178-62, гранитную крошку крупностью 2-8мм, крупнозернистый песок без глинистых включений. Вода для затворения и поливки набрызгбетона должна соответствовать требованиям ГОСТ4797-69. Водоцементное отношение (В:Ц) составляет 0,4 - 0,5

Достоинства набрызгбетонной крепи следующие:
высокий уровень механизации, возможность оперативного изменения толщины крепи посредством многократных набрызгов, что может быть вызвано горнотехническими условиями. Указанные достоинства набрызгбетонной крепи приводят к снижению ее стоимости по сравнению с опалубочным бетоном при эквивалентной несущей способности. По данным работы Заславского Д.З. "Бетонная крепь

технология и механизация ее возведения" с учетом потерь (25%) набрызгбетона от отскока предлагаемая крепь дешевле эквивалентной ошлущивной крепи на 34-37%.

Применение набрызгбетонной крепи в сочетании с анкерами возможно в широком диапазоне горнотехнических условий.

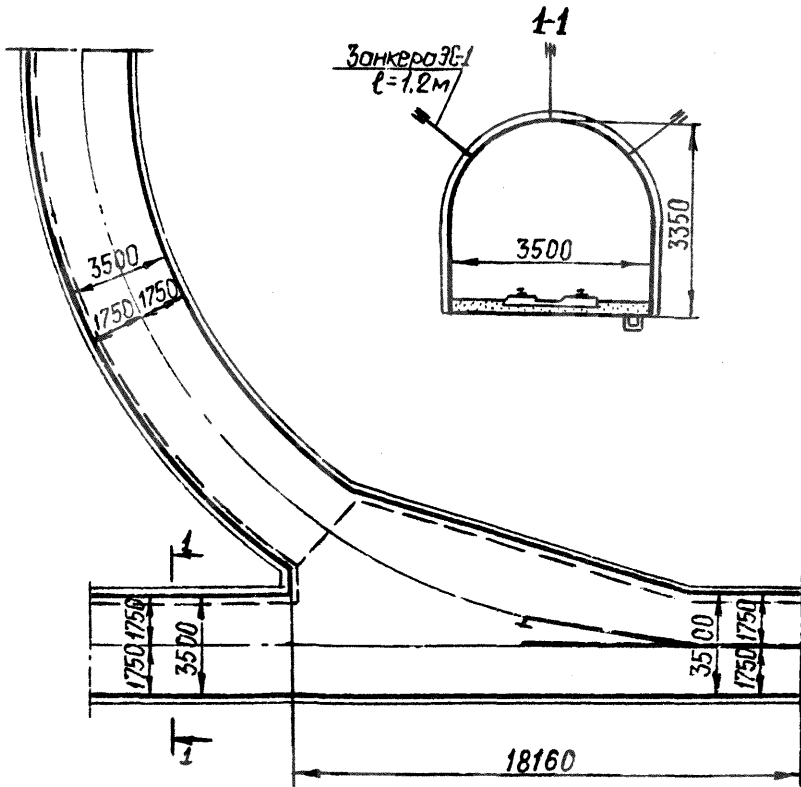

Шахта "Нагольчанская" № I-2 комбината "Донбассантрацит"

Чертеж № P1863-138-I-84

Начальник отдела		Исполнитель		Начальник техотдела	
фамилия	Холин Г.В.	фамилия	Ведмедев И.М. Бойко А.Р.	фамилия	Резун В.Д.
подпись		подпись	Лазебник С.И.	подпись	

Паспорт нового технического решения

№ ПТР -IP2450-223-I-3

Подсистема "Проветривание" АСУП шахты.

Институт "Днепрогипрошахт", 1974г.

УДК 622.4:65.011.56

Для рационального распределения и использования воздуха, а также для разжижения метана до безопасных концентраций предусмотрено автоматизированное управление проветриванием шахты.

I этап внедрения:

- управляющим звеном подсистемы является диспетчер, определяющий необходимость регулирования и осуществляющий это регулирование;

II этап внедрения:

- подсистема замыкается на управляющую вычислительную машину М 6000.

Проектом предусмотрена установка датчиков количества воздуха ДКВ-I и регуляторов расхода воздуха РРВ-2, разработанных Днепропетровским горным институтом им. Артема. (Опытная партия датчиков выпущена Днепропетровским заводом шахтной автоматики, опытная партия регуляторов выпускается Антрацитовским рудоремзаводом).

Аналоговый сигнал от датчиков поступает в комплекс М 6000, где сравнивается с заданным значением расхода воздуха. Сигнал об отклонении выдается диспетчеру, который изменяет пропускную способность исполнительных устройств РРВ-2 для достижения заданного режима. Кроме того, диспетчер оперативно вмешивается в процесс проветривания в аварийных ситуациях. Передача сигналов ИУ-ИС производится с помощью аппаратуры ИКУ-2. Предусматривается автоматический пропуск шахтного электровозного транспорта через регулирующие устройства, при этом, закрытие двери диспетчером во время прохождения состава исключается.

Экономический эффект от внедрения АСУП шахты совместно с подсистемой "Проветривание" - 130,0 тыс.руб. в год.

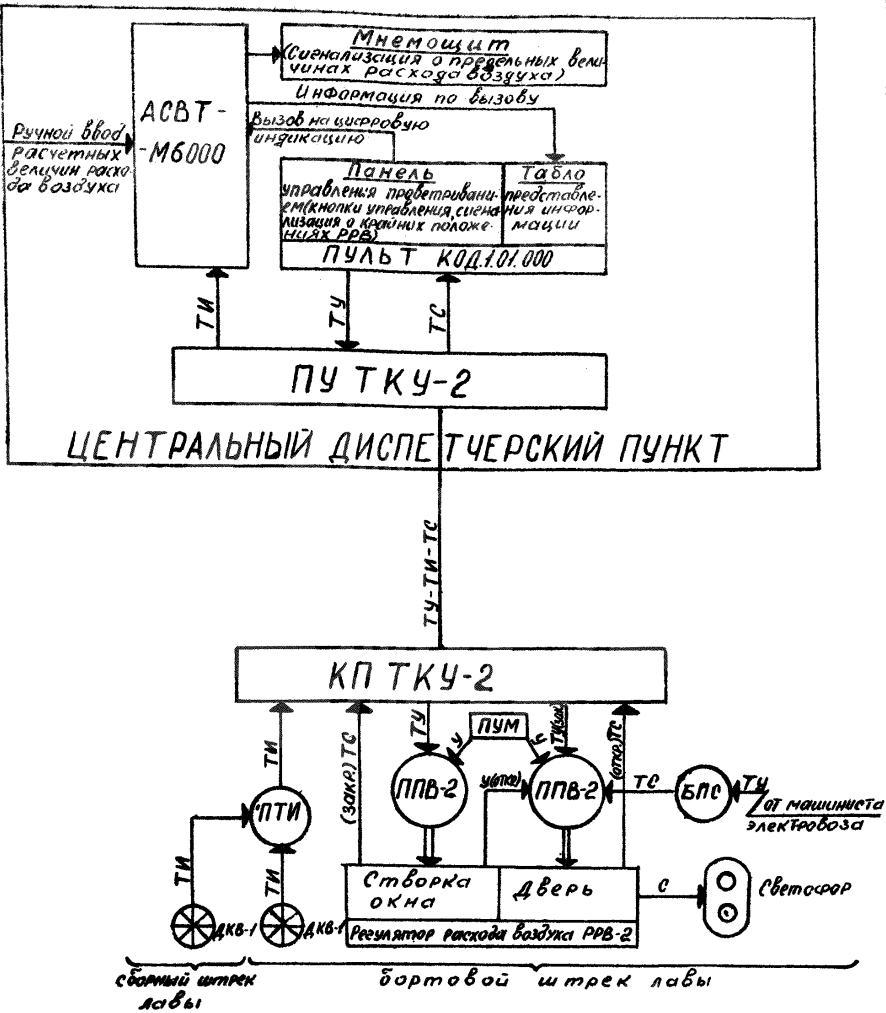

Функциональная схема подсистемы "Проветривание"

Шахта "Самарская" треста "Павлоградуголь"

Чертеж № IP2450-223-I-3, IP2450-223-IB-4

Начальник отдела ЭМС		Исполнитель		Начальник техотдела	
ФАМИЛИЯ	Петренко В.К.	ФАМИЛИЯ	Литкин Р.Г. Каблоцкий В.С. Селин В.И.	ФАМИЛИЯ	Реаун В.Д.
ПОДПИСЬ		ПОДПИСЬ	Волчихова И.И.	ПОДПИСЬ	

Паспорт нового технического решения

№ ПТР _IP2450-223-П-1

Централизованное диспетчерское управление энергоснабжением шахты в комплексе с автоматической газовой защитой (АГЗ)

Институт "Днепрогипрошахт", 1974г.

УДК 622:621.313

Проект предусматривает:

- автоматизацию ЦПП и РПП-6кВ в шахте с помощью блоков АПВш и АВРш;
- централизованное управление подземными подстанциями с помощью аппаратуры телемеханики ИКУ-2 и поверхностной подстанцией по многоканальной схеме;
- использование в качестве средств представления информации секций энергоснабжения энергоцита в составе диспетчерского комплекта КОДІ Быковского экспериментального завода средств автоматики;
- комплексную автоматическую газовую защиту (АГЗ) электрооборудования очистных и подготовительных забоев с воздействием от аппаратуры АМІ-3 на отключение высоковольтных ячеек РВД-6.

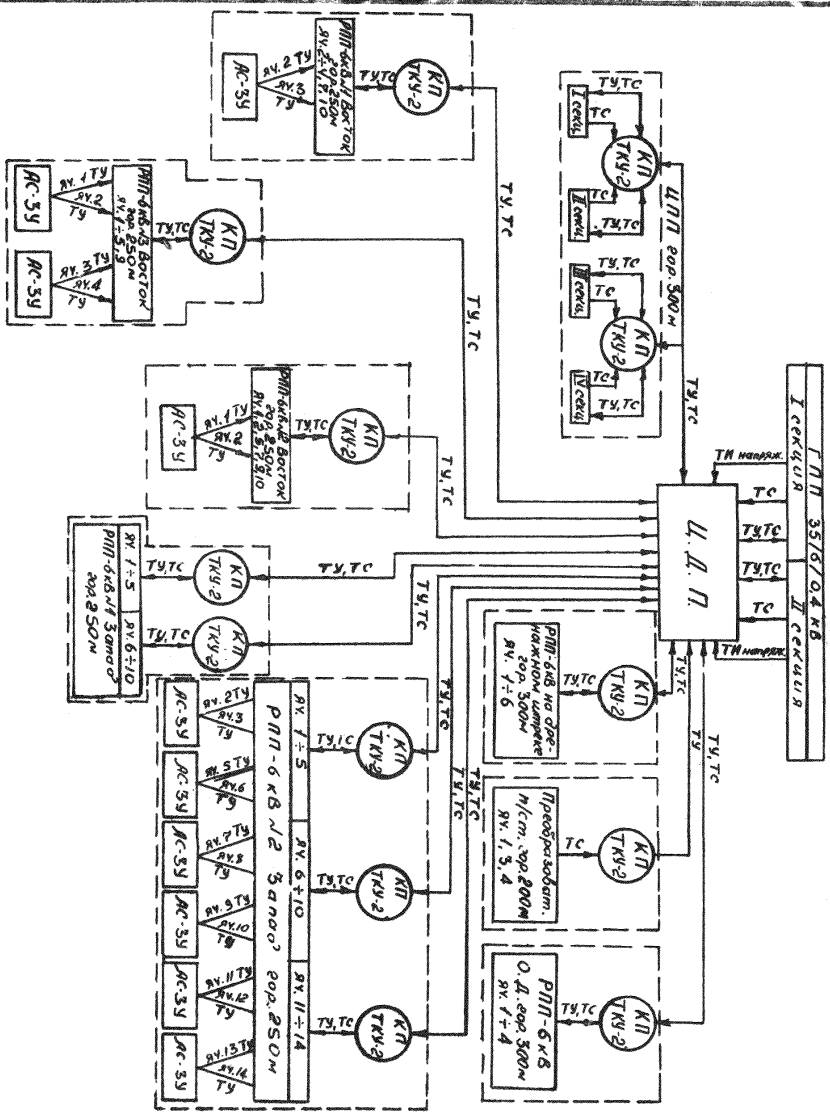

Шахта "Самарская" треста "Павлоградуголь"

Чертеж № ПР2450-223-П-1

Начальник отдела ЭМО		Исполнитель		Начальник техотдела	
фамилия		фамилия	ГИТКИС Р. Г. КАБЛОЦКИЙ В. С.	фамилия	

Паспорт нового технического решения

№ ПТР - ПИ857-216-3-1

Двухъярусная подстанция 35/6кВ

Институт "Днепрогипрошахт", 1974г.

УДК

Разрез I-I

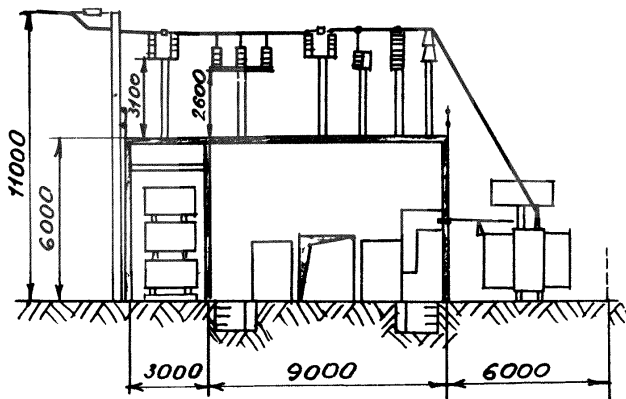

Необходимость разработки двухъярусной подстанции 35/6кВ вызвана условиями блокирования подстанции с другими зданиями шахты и уменьшения размеров промышленной площадки, располагаемой на ценных для сельского хозяйства землях.

Проектом предусматривается сооружение закрытого одноэтажного здания распределительного устройства 6кВ, имеющего обычную компоновку помещений, но отличающегося усиленной прочностью несущих стеновых конструкций и плоской крыши. На уровне планировки площадки открыто устанавливается два силовых трансформатора 35/6кВ.

На крыше здания подстанции размещаются железобетонные и металлические конструкции для крепления электрооборудования 35кВ, электрические соединения которого выполняются без силовых выключателей по упрощенной схеме.

Преимуществами новой конструкции подстанции 35/6кВ явля-

площади застройки, удобства блокирования с другими зданиями поверхности.

Площадь застройки, по сравнению с жилым проектом подстанции № 407-3-158, уменьшена с 0,23 до 0,06га.

ПЛАН НА 0тм + 6,000

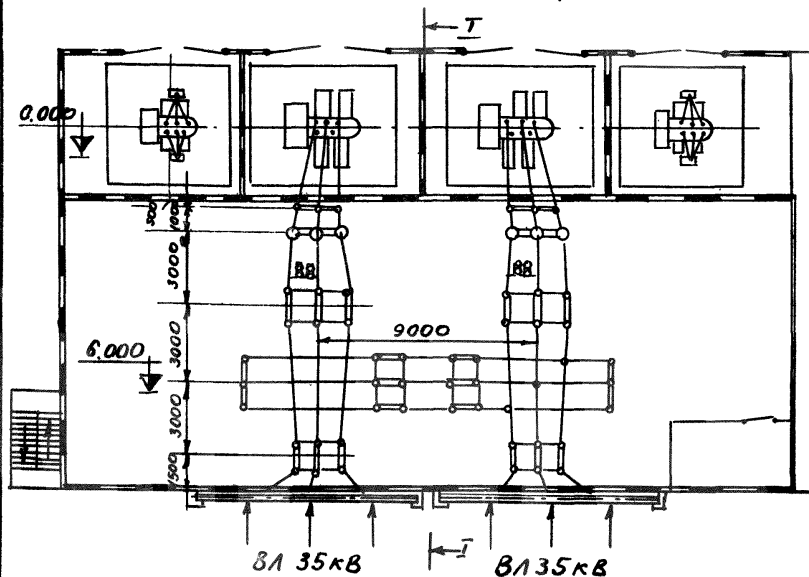

Шахта Западно-Донбасская - 6/42
треста "Павлоградуголь"

Чертеж № П1857-216-3-1

Начальник отдела		Исполнитель		Начальник техотдела	
ИМЛИЯ	Петренко В.К.	ФАМИЛИЯ	Кузовой, Соболев ва. Голованюк	ФАМИЛИЯ	Резун

Паспорт нового технического решения

№ ПТР 1856-542-502Б-01СБ

Очиститель нижней ветви ленты конвейера

Институт "Днепрогипрошахт", 1975г

удк 622.647.2:62.766

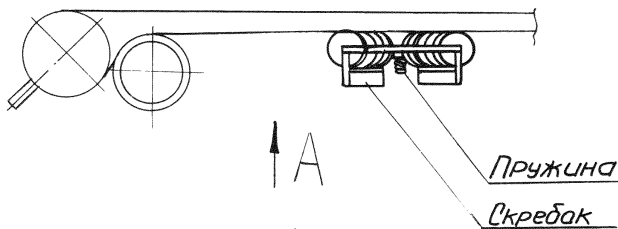

Вид А

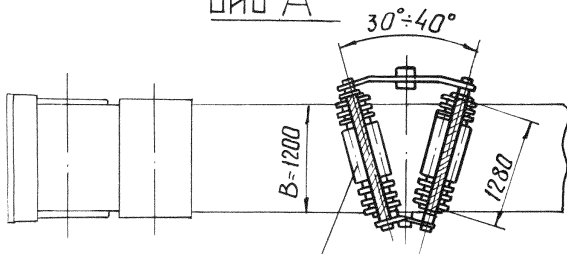

Дисковый ролик

Очиститель разработан по принципу запатентованного устройства для очистки ленты конвейера Московского горного института (авторское свидетельство № II77I03/22-3).

Устанавливается он под нижней ветвью ленты у приводного барабана.

Очиститель состоит из 2-х наборов резиновых дисковых роликов, установленных друг к другу и к ленте под углом. Такая установка их улучшает очистку ленты и предотвращает ее сход.

Чертежи настоящего очистителя выполнены для шахты Западно-Донбасская № 25/26.

Шахта Западно-Донбасская №25/26 треста "Павлоградуголь"

Чертеж № I856 -542-502Б-01СБ

Начальник отдела ОПО		Исполнитель		Начальник техотдела	
фамилия	Манжула	фамилия	Губа Ефименко	фамилия	Резун

Паспорт нового технического решения

№ ПТР -2216к-542-1157-06СВ

Отклоняющий барабан ленточного конвейера

Институт "Днепрогипрошахт", 1975г

УДК 622.647.2

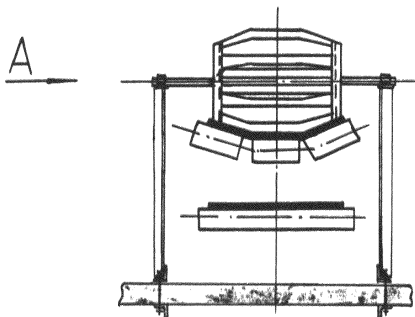

Вид А

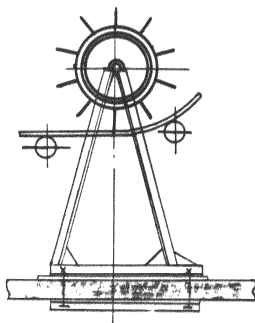

№ 1 чертеж, листа 1

Отклоняющий барабан ленточного конвейера (авторское свидетельство № 383664), обеспечивает центрирование желобчатой ленты и местный перегиб ленточного конвейера, исключив большое расстояние для размещения радиуса изгиба ленты.

Настоящий барабан выполнен для ширины ленты В=650мм.

Шахта им. Изотова комбината, Артемуголь

Чертеж № 2216к-542-1157-060В

Начальник отдела ОПО		Исполнитель		Начальник техотдела	
фамилия	Манжула	фамилия	Ермилов Ефименко	фамилия	Резун

Паспорт нового технического решения

№ ПТР 1979-327-932СБ

Ворота раздвижные

Институт "Днепрогипрошахт", 1975г.

УДК 622.014.5

В типовых проектах раздвижных ворот предусматривают установку их снаружи надшахтного здания, с тем чтобы не увеличивать габариты надшахтного здания или тамбура. Направляющая дверь выходит за пределы здания и для безопасности с обеих сторон делают ограждение, кроме этого направляющие ворот под действием атмосферных осадков быстро ржавеют, возникает необходимость установки специального защитного козырька. В стенах здания пробивались отверстия для пропуска канатов и присоединения их к приводу. Конструкция ворот выходила за габариты здания.

Ворота, рабочие чертежи которых выполнены по шахте им. Дзержинского, дают возможность установки их внутри надшахтного здания или тамбура.

В отведенном положении ворота занимают габарит в 2 раза меньше, что дает возможность установки их в стесненных местах.

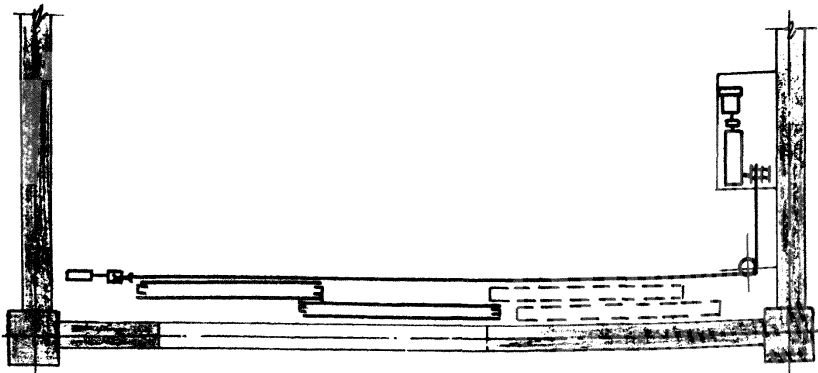
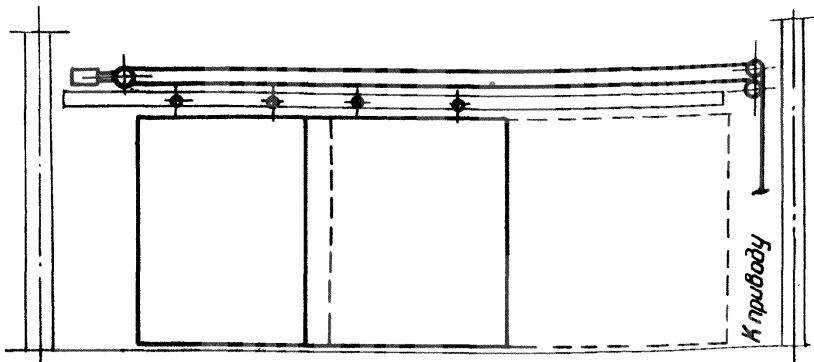

Нахта им. Дзержинского комбината „Артемуголь“

Чертеж № 1979-327-932СВ

Начальник отдела ОП		Исполнитель		Начальник техотдела	
фамилия	Манжула	фамилия	Окман Черкасский Олейникова	фамилия	Резун В. Д.

Паспорт нового технического решения

№ ПТР 1856-327-17СБ, 1856-327-29СБ

Двери стволовые герметические раздвижные для посадки людей в один или два этажа клетки.

Институт "Днепрогипрошахт", 1975 год

УДК 622.67.078.32

Двери стволовые герметические выполнены раздвижными. Каждый подъем оборудован самостоятельными дверьми. Привод дверей индивидуальный, при помощи шкива трения. Натяжение канатов регулируется подпружиненным блоком натяжки, что обеспечивает мягкое безударное закрывание дверей. Створки дверей своими подвесными роликами перекаатываются по направляющим. Направляющие в раздече станка копра где заводится клеть - поворотные.

Открыв двери и повернув направляющие можно производить вспомогательные операции; заводку длинномерных материалов в ствол, подвешивание к клетке негабаритных грузов, замену клетки.

Принятая конструкция дверей и схема расположения привода позволяет двери применять при посадке людей в один (см. карту 2) или два этажа клетки (см. карту 3).

Конструкция и схема расположения привода дверей 1-го и 2-го этажей аналогична.

Отличаются двери направляющими и несущими конструкциями. (кронштейнами).

При заданных междуэтажных размерах клетки, принятая конструкция дверей и схема расположения привода позволили разместить двери 1-го этажа под посадочной площадкой дверей 2-го этажа, вследствие этого, при открытых дверях, можно производить одновременную посадку людей в 1-й и 2-й этаж клетки без ее перестановки.

Открыв двери 1-го и 2-го этажей и повернув направляющие, можно производить следующие вспомогательные операции:

Заводку длинномерных материалов в ствол, подвешивание к клетке негабаритных грузов, замену клетки.

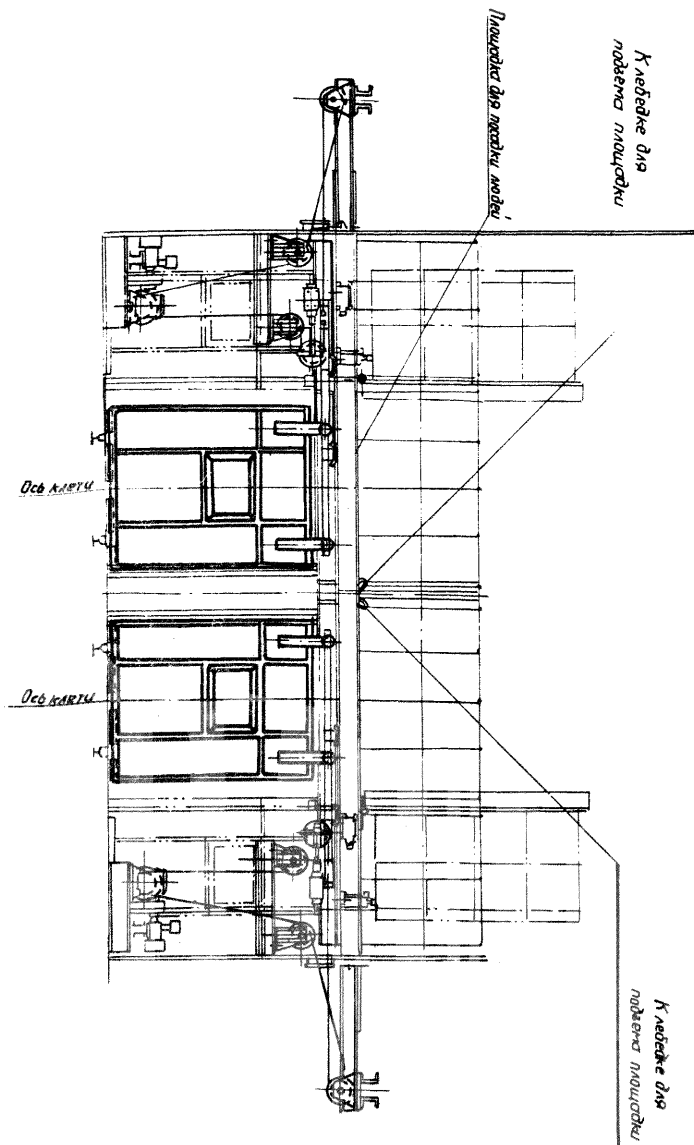

Шахта Западно-Донбасская № 25/26 треста "Павлоград-уголь"

Чертеж № 1856-327-17СВ, 1856-327-29СВ

Начальник отдела ОПС		Исполнитель		Начальник техотдела	
фамилия	Манжула В.И.	фамилия	Гроссман И.Л.	фамилия	Резун В.Д.
подпись		подпись		подпись	

Шахта "Западно-Донбасская" №25/26
треста "Павлоградуголь"

Чертеж № 1856-327-17СВ' 1856-327-29СВ

Начальник отдела ОПО		Исполнитель		Начальник техотдела	
фамилия	Манжула В.И.	фамилия	Гроссман И.Л.	фамилия	Резун В.Д.
подпись		подпись		подпись	

Паспорт нового технического решения

№ ПТР I979-399-936СБ

Выталкиватель к агрегату АВК-2

Институт "Днепрогипрошахт", 1975г.

УДК 622.675.42

С помощью наст. выталкивателя обеспечивается обмен вагонеток в клетях. Установка выталкивателя на агрегатах АВК-2 конструкции института Донгипроуглемаш, позволяет:

1. Производить безударный обмен вагонеток в клетях.
2. Производить принудительную выдачу выталкивателем вагонетки из клетки.
3. Производить механизированную выдачу вагонетки из клетки при отсутствии вагонеток перед клетью.

Существенной особенностью конструкции выталкивателя является то, что из длинной клетки (4000мм) выталкивается малая вагонетка (ВГ1,6-600).

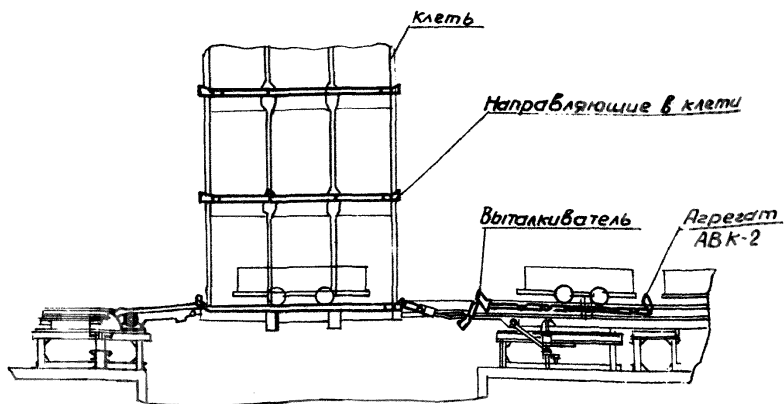

Шахта им. Дзержинского комбината "Артемуголь"

Чертеж № I979-399-936СБ

Начальник отдела ОПО		Исполнитель		Начальник техотдела	
фамилия	Манжула В.И.	фамилия	Черкасский Э.А.	фамилия	Резун В.Д.

Паспорт нового технического решения

№ ПТР Р2004-628-ІАР-Іа

Шахта "Миусинская" с ОФ им. 50-летия Великой Октябрьской социалистической революции комбината "Доббассшахтрайт"

НАДШАХТНОЕ ЗДАНИЕ СТВОЛА № 3

Институт "Днепрогипрошахт", 1974г.

УДК 622.014.5

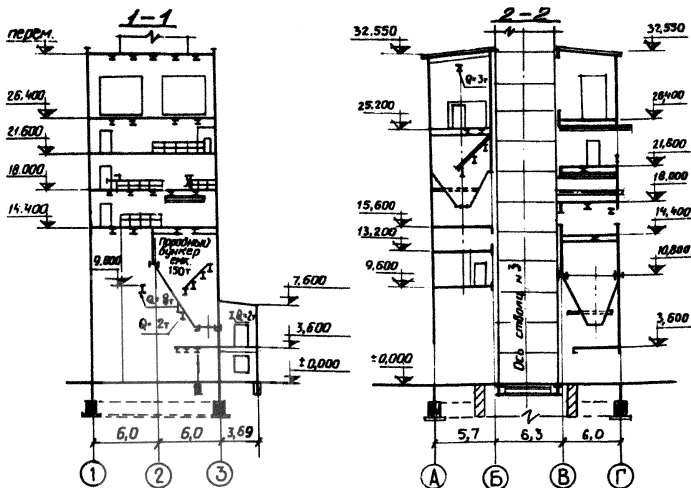

На І кретах, крета І

Стены здания возводятся в скользящей опалубке из монолитного железобетона. Вертикальные железобетонные стены угольного и породного бункеров также возводятся в скользящей опалубке. Воронки бункеров - металлические. Перекрытия - железобетонные плиты по металлическим балкам, опирающимся на столы, привариваемые на монтаже к закладным деталям в железобетонных стенах здания.

Отепление наружных стен предусматривается пенобетонными плитами, укладываемыми в скользящую опалубку.

Преимущество конструктивного решения - индустриализация строительных работ и экономичность по сравнению с решением в сборном железобетоне.

Строительный объем здания 8200 м³

Площадь застройки здания 250 м².

Чертеж № Р2004-628-ІАР-Іа

Начальник отдела ОПС		Исполнитель		Начальник техотдела	
фамилия	Леонов К. В.	фамилия	Соловьева Колупинов	фамилия	Резун
подпись		подпись		подпись	

Паспорт нового технического решения

№ ПТР Р2440-625КМ-Ia-I

УКОСНЫЙ КОПЕР

Институт "Днепрогипрошахт", 1974г

УДК 622.673.2

Металлический копер ствола № I запроектирован для специфических условий Солигорского калийного комбината. Конструкция копра учитывает повышенную агрессивность среды, а именно:

- а) станок запроектирован рамной конструкции с гладкой внутренней обшивкой, исключающей накопление калийной руды;
- б) подбивная площадка запроектирована из балок листовой конструкции, что сократило количество элементов копра и улучшились условия эксплуатации (доступ для осмотра и окраски).

Характеристика копра

Род подъема	Одноканатный
Подъемный сосуд	Полок грузовой универсальный
Расстояние от нуля до центра шкива	40м
Диаметр шкива	5000 мм
Уровень приемной площадки	$\pm 0,000$
Вес металлоконструкций копра	220т

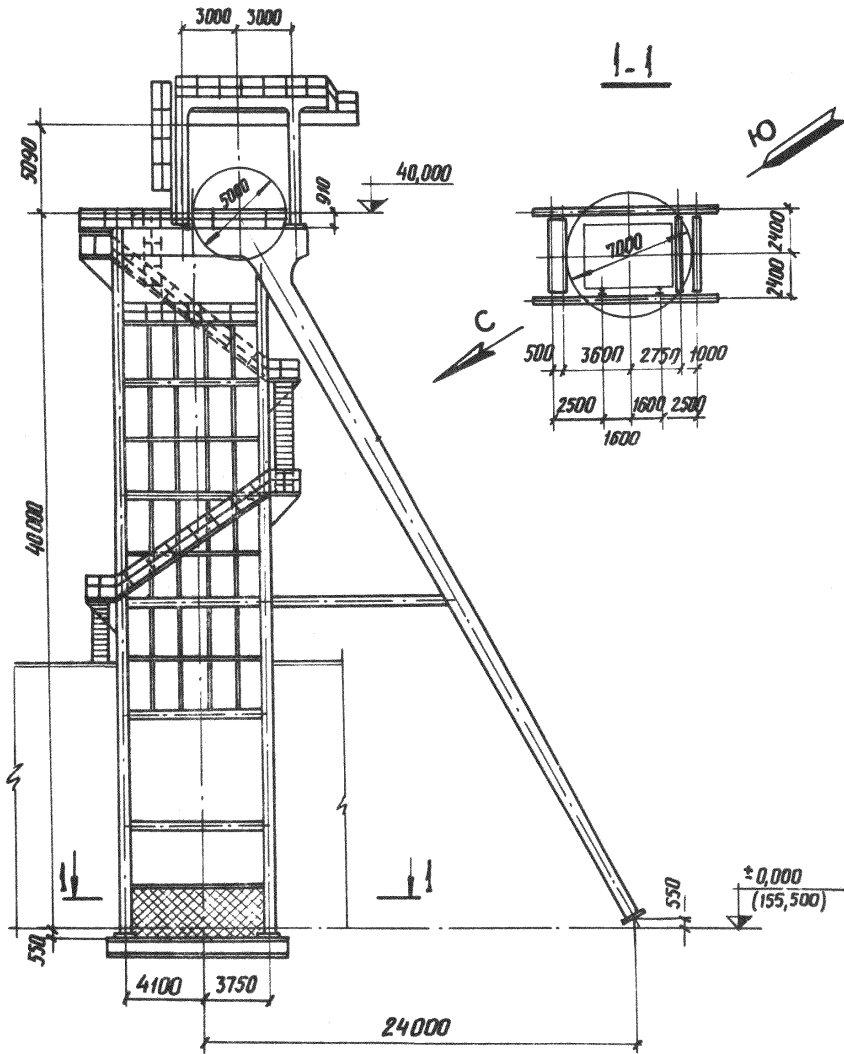

ИУ. Солигорский калийный комбинат

Чертеж № Р2440-625КМ-Іа-І

Начальник отдела ПС		Исполнитель		Начальник техотдела	
фамилия	Леонов К.Е.	фамилия	Золотарев С.Ф. Кравец А.Е.	фамилия	Резун В.Д.
подпись		подпись		подпись	

Паспорт нового технического решения

№ ПТР-Р2440-625-16-1

УКОСНЫЙ КОПЕР

Институт "Днепрогипрошахт", 1974г.

УДК 622.673.2

Металлический копер ствола № 2

Запроектирован для условий Солигорского калийного комбината. Конструкции копра учитывают повышенную агрессивность среды.

Принятая в проекте рамная конструкция элементов головки укосины и станка, наилучшим образом обеспечивает условия эксплуатации и текущего содержания копра, а также условия изготовления и монтажа.

Несущие конструкции станка копра совмещают также и функции обшивки. Сплошностенчатая конструкция элементов копра делает их в меньшей степени подверженными воздействию агрессивной среды и более доступными для очистки и окраски, чем решетчатая конструкция копров, применяемая обычно на предприятиях угольной промышленности.

Характеристика копра

Род подъема	Два одноклетевых подъема
Подъемные сосуды	Клетки с противовесами
Отметка нижнего шкива	+ 40.000
Отметки верхнего шкива	+ 53.000
Диаметр шкива	5000мм
Разрывное усилие в канате	175 т
Проводники	Деревянные 200x200

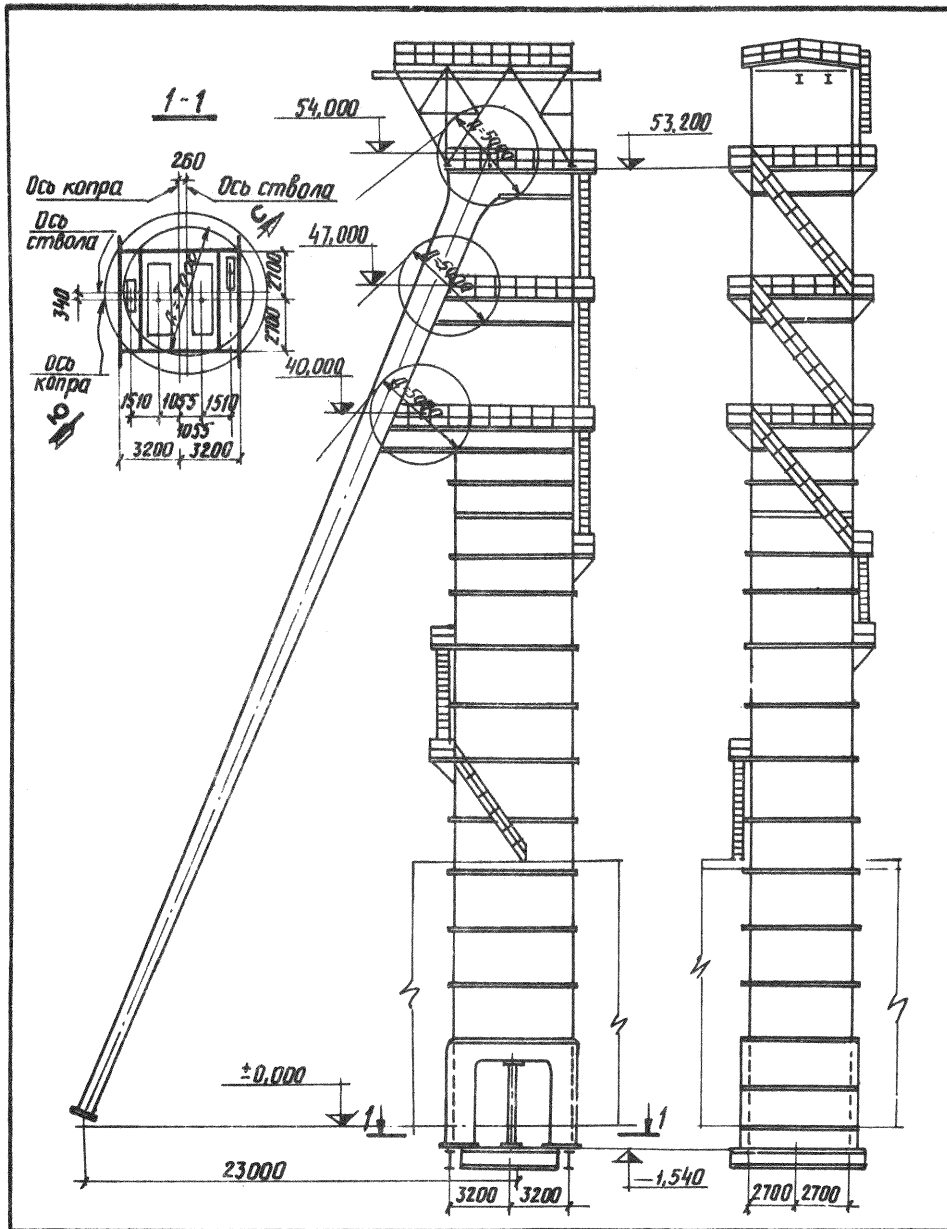

ГУ Солигорский калийный комбинат

Чертеж № P2440-625-16-1

Начальник отдела ОПС		Исполнитель		Начальник техотдела	
фамилия	Имя	фамилия	Имя	фамилия	Имя
Леонов	К. Е.	Хлебникова	Н. Е.	Резун	В. Д.
		Пархоменко	А. И.		

Паспорт нового технического решения

№ ПТРТ -623-I-I

Проект АБК разработан для строительства во II климатической зоне с посадкой в суглинистые непресадочные грунты естественно влажности при нормативном давлении - 2 кг/см²

Степень долговечности II

Степень огнестойкости II

Класс здания I

Институт "Днепрогипрошахт", 1975г

УДК 622.014.5

ГЛАВНЫЙ ФАСАД

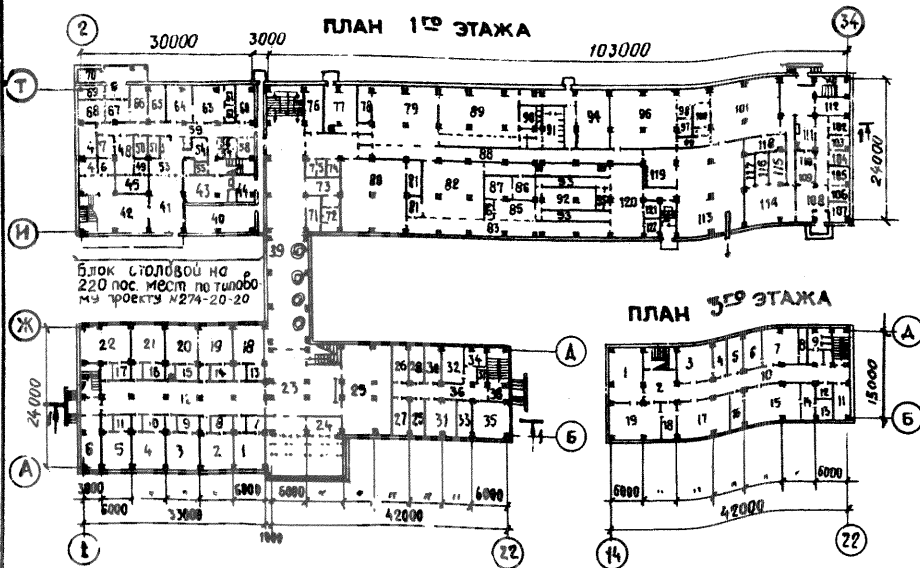
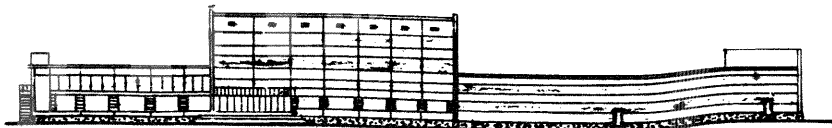

1-1

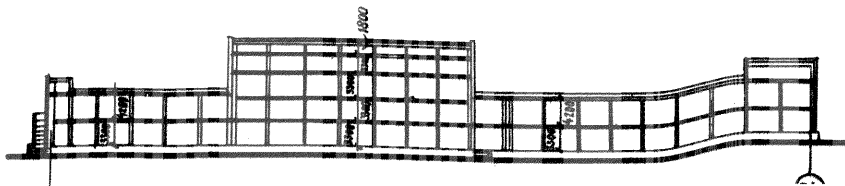

ПЛАН II ГО ЭТАЖА

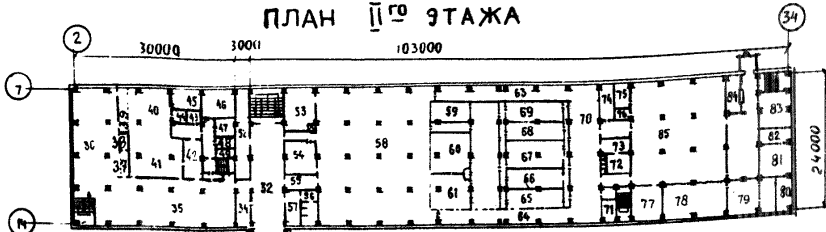

ПЛАН IV ГО ЭТАЖА

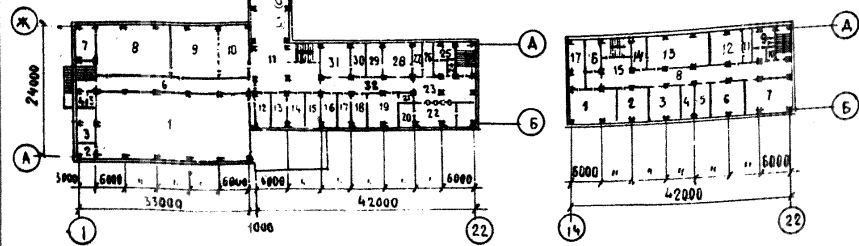

ПЕРЕЧЕНЬ ПОМЕЩЕНИЙ

№№ п.п.	наименование	площади м ²
ПЛАН II ГО ЭТАЖА		
1-22	I Нарядные доочистных участков с доочистками нач. участков	700,4
	у вв. выделенная щупов помеще- ния	
23	Вентилятор	133
24	Машина доуды	18
25	Гидравлическая установка	134
	АТС на 300 номеров	
26	Админист. нач. АТС	16,3
27	Первичный канал	16,3
28	Мастерская	16,3
29	Криосовая	16,3
30	Резервированная	16,3
31	Автозвон	23,6
32	Аккумуляторная	29,44
33	Генераторная	16,3
34	Кислотная	12

№№ п.п.	наименование	площади м ²
35	ЛАЗ	36
36	Коридор	32,3
37	Склад	7,2
38	Тамбур	5
	II Нарядные службы столовые на 220 посадочных мест (ГП № 274-20-20)	
39	Переходная галерея	10,8
40	Пельменская мастерская	6,2
41	Музыкальный клуб	2,3
42	Вентилятор	48,7
43	Железная гардеробная	34,2
44	Складовая камера и камера отходов	14,4
45	Гардеробная в раздевалке	16,3
46	Склад	1,8
47	Складовая камера	3,6
48	Складовая щупов продукция	2,4
49	Складовая щупов продукция	9,0
50	Складовая щупов продукция	16,0

Проект АБК для обслуживания 2000 трудящихся

Чертеж № Т-623-I-I

Начальник отдела ПС		Исполнитель		Начальник техотдела	
фамилия	Имя	фамилия	Имя	фамилия	Имя
Леонов	К.Е.	Дебелый	Н.С.	Резун	В.Д.

Паспорт нового технического решения

№ ПТР Т - 623-I-I

Проект АБК для обслуживания 2000 трудящихся

Институт "Днепрогипрошахт", 1975г.

УДК 622.014.5

№ п.п.	Наименование	Площ. м ²
51	Кладовая инвентаря	8,0
52	Маечная инвентаря	8,0
53	Подсобное помещение магазина	18,0
54	Мужская гардеробная	16
55	Кладовая	6,2
56	Женский санузел	7,8
57	Мужской санузел	3,6
58	Кабинет директора	12,0
59	Коридор	48,0
60	Капота	18,0
61	Маечная	6,0
62	Кладовая	6,0
63	Цех мушных изделий	15,0
64	Мясной мойный цех	15,0
65	Общевой цех	18,0
66	Кладовая общевой	18,0
67	Воздушная	22,0
68	Охлажденная камера	17,6
69	Машинное отделение холода	5,6
70	Кладовая тары	12,9
Банная часть АБК		
71	Парикмахерская	18,0
72	Санузлы	18
73	Хозяйственная	16,8
74	Комната персонала	7,8
75	Санузлы	10,2
76	Начальник АБК	24,0
77	Кладовая чистой рабочей одежды	48,0
78	Комната отдыха	18,0
79	Гардеробная домашней одежды женским поверхностям на 150 мест	116,0
80	Гардеробная домашней и чистой рабочей одежды мастеров	132,2
81	Комната отдыха	29,4
82	Гардеробная домашней и чистой рабочей одежды ИТР на 100 мест	116,0
83	Коридор	72,8
84	Пульт управления	5,6
85	Полотенечная	28,0
86	Полотенечная	16,4
87	Фитнес ПРК-2	16,0
88	Коридор	96,8
89	Гардеробная рабочей одежды женским поверхностям на 150 мест	118,4
90	Сушилка	11,2
91	Сушилка с санузлом	30,4
92	Парилочная	30,0
93	Две душевые	50,9
94	Бойлерная	58,0
95	Санузлы	3,6

№ п.п.	Наименование	Площ. м ²
97	Комната быта	7,2
98	Комната отдыха	7,8
99	Душевая и санузел	28,4
100	Сушилка	12
101	Гардеробная рабочей одежды мужским поверхностям на 150 мест	118,0
102	Комната временного пребывания больных	10,4
103	Перевязочная	12,0
104	Перевязочная	12,0
105	Зубной кабинет	12,0
106	Прем больные	12,0
107	Комната медперсонала	12,0
108	Особый кабинет ожидания	31,0
109	Рентгенологический кабинет	2,8
110	Санузлы	2,7
111	Прививочная больные	15,6
112	Подсобная кафельная	18,0
113	Сортировочная и выдача рабочей одежды	16,8
114	Учебный зал ВГК	57,8
115	Комната мойки и сушки	12,8
116	Кладовая	12,0
117	Камерасная	12,8
118	Обеспыливающие	12,0
119	Прем для рабочей одежды	34,8
120	Раздевальная ИТР и мастеров на 240 мест	
121	Сушилка	8,4
122	Кладовая	2,4
ПЛАН II ЭТАЖА		
1	Зал собрания	36,0
2	Кандидатур	9,6
3	Кинотеатральная	13,2
4	Перевязочная	4,4
5	Теннис	4,4
6	Коридор	9,0
7	Кюветированная	18
8	Зал ЗВМ	13,2
9	Диспетчерский зал	24,6
10	Техническая нарядная	56,4
11	Холл	10,8
12	Кружковая комната	18
13-15	Шактлом	5,4
16	Курсы	18
17	Главный экономист	18
18	Главный бухгалтер	18
19	Бухгалтерия	36
20	Начальник расчетной части	13

№ п.п.	Наименование	площадь м ²
22	Расчетная часть	32
23	Архив	15
24	Расчетный зал	75
25	Санузлы женский	5
26	Санузлы мужской	10,2
27	Архив	18,0
28	Начальник отдела	18,0
29	Отдел нормирования	36,0
30	Комната горных мастеров	18,0
31	Зал главного инженера по АСУП	18,0
32	ППП	36,0
33	Коридор	16,8
34	Передача галерея	11,0
35	Торговый зал на 124 места	208
36	Торговый зал на 38 мест	157
37	буфет	4,8
38	Лобби	4,8
39	Кладовая	18,0
40	Кладовая	18,0
41	Кладовая	18,0
42	Мужская столовая посуды	36,0
43	Женская	36,0
44	Мужская кухонной посуды	36,0
45	Женской	36,0
46	Витрина	28,8
47	Кладовая	18,0
48	Комната персонала	18,0
49	Комната официантов	18,0
50	Коридор	18,0
51	Коридор	18,0
52	Вендинг	48,0
53	Кладовая чистой одежды	18,0
54	Комната быта	18,0
55	Комната отдыха	18,0
56	Санузлы	18,0
57	Курительная	18,0
58	Вспомогательная бытовая и чистая рабочая одежда подземных рабочих на 1500 человек	58
59	Линейная	36
60	Материал ПРК-7	36
61	Материал ПРК-7	36
62	Подсобная	18,0
63	Коридор	18,0
64	Коридор	18,0
65	Душевая (секция)	90,1
66	Душевая (секция)	40,1
67	Душевая (секция)	40,1
68	Душевая (секция)	40,1
69	Душевая (секция)	40,1
70	Раздевальня подземных рабочих	144
71	Санузлы	18,0
72	Кладовая хранения винтиков	18,0
73	Сундук для винтиков	36,0
74	Начальник депов	18,0
75	Шитовая	18,0
76	Кладовая	18,0
77	Кладовая	18,0
78	Кладовая	18,0
79	Кладовая	18,0
80	Кладовая	18,0
81	Кладовая	18,0
82	Кладовая	18,0
83	Кладовая	18,0

№ п.п.	Наименование	площадь м ²
84	Табельная	18
85	Деповский зал	324
ПЛАН III ЭТАЖА		
1	Коридорный зал	36,4
2	Холл	32,1
3	Главный отдел	32,1
4	Комната нач. отдела	18,0
5	Зам. директора по производству	18,0
6	Нач. отдела	18,0
7	Производственный отдел	36,0
8	Архив	18,0
9	Санузлы	21,0
10	Коридор	18,0
11	Комната заготовок	18,0
12	Кладовая	5,6
13	Хранение документов	5,6
14	Обработка документов	18,0
15	Материаловедение	18,0
16	Главный маршальдер	18,0
17	Главный инженер	18,0
18	Прямая	18,0
19	Директор шахты	36,0
ПЛАН IV ЭТАЖА		
1	Читальный зал	58
2	Парикмахер	36
3	ВАКСМ	36
4	Зам. директора по быту	18
5	Зам. гл. инженера по добыче	18
6	Слесарь по механике и гидравлическому оборудованию	36
7	Конструкторское бюро	54
8	Коридор	36
9	Санузлы мужских	18
10	Санузлы женских	18
11	Архив	36
12	Кладовая	18,0
13	Комната по технике безопасности	70,8
14	Зам. главного инженера по технике безопасности	18
15	Холл	18,0
16	Книгохранение	18,0
17	Техническая библиотека	27

Проект АБК для обслуживания 2000 трудящихся

Чертеж № Т 623-I-I

Начальник отдела ПС		Исполнитель		Начальник техотдела	
фамилия	Имя	фамилия	Имя	фамилия	Имя
Леонов	К.Е.	Дебелый	Н.С.	Резун	В.Д.

Паспорт нового технического решения

№ ПТР Т-623-1-1

Проект АБК для обслуживания 2000 трудящихся

Институт "Днепрогипрошахт", 1975г

УДК 622.014.5

ШТАТЫ ТРУДЯЩИХСЯ, ОБСЛУЖИВАЕМЫЕ АДМИНБЫТКОМБИНАТОМ

№№ п.п.	Наименование категории трудящихся	Количество трудящихся с учетом ОКР и 20% на освоение проектной мощности.			Кол-во смеж.
		Всего	в том числе		
			мужчин	женщин	
1	Рабочие подземные	1500	1500	-	4
2	Рабочие поверхности	300	150	150	
3	ЦТР и горные мастера	200	200	-	
4	Служащие и МОП	40	(вместимы помещениями не обслужив.)		

Итого : 2000

ОПИСАНИЕ ТЕХНОЛОГИЧЕСКОГО ПРОЦЕССА

Трудящиеся, идущие на работу, сначала попадают в вестибюль. Непосредственно с вестибюлем связаны следующие помещения: на I этаже — помещение для мойки обуви, гардеробная уличной одежды, помещения наружных, курительная, санузлы парикмахерская, помещения гардеробных рабочих мужчин и мастеров, а так же посредством лестницы при вестибюле с вышеперечисленными помещениями конторских помещений. Со стороны злота технарной на I этаже и с гардеробными II этажа.

Попав в вестибюль, рабочие снимают верхнюю одежду и сдают ее в гардеробную уличной одежды; в помещениях наружных получают наряд на работу и затем наряды-ляют в гардеробные для переобувания в рабочую одежду (одежда хранится: а) на I этаже - в подвесных контейнерах; б) на II этаже - в контейнерах с подвесным скользящим каррасом.

Переодевшись в рабочую одежду все подземные рабочие I и II этажей, мастера, ЦТР и руководства направляются в ламповую распределительную на втором этаже. Там, получив световышки, самонаблюдатели, регистрираторы, газопредельители, газ-воду, термомет с горячей пищей и отменившие в табельной направляются через галерею в надшахтное здание для спуска в шахту.

При возвращении с работы трудящиеся проходят обратный путь, выполняя следующие операции: в ламповой сдают все полученные приборы, в раздевательной снимают грязную одежду и по одеждопроводом направляют в помещение сортировки, моются в душевых, при необходимости принимают процедуры в ингаляторий и фотарий, затем шебонятся в домашнюю одежду и через вестибюль, минуя помещения нарядной, выходят с помещения АБК.

Рабочие поверхности мужчины и женщины имеют свои индивидуальные гардеробные и т.д.

Проектом предусмотрена ежедневная стирка рабочей одежды с обработкой касок и сапог в районной прачечной. Пункт отправки и приема одежды осуществляется автомашинами из сортировочных помещений, расположенных на I этаже банного блока на этажи поднимается при помощи подъемника.

ОСНОВНЫЕ ПОКАЗАТЕЛИ

Площадь застройки 4000 м²
 Строительный объем 37000 м³
 Количество обслуживаемых... 2000 чел
 Строительный объем на 1 чел 18,5 м³

ОСНОВНЫЕ СТРОИТЕЛЬНЫЕ КОНСТРУКЦИИ

Полный каркас из сборного железобетона по серии УИ-04
 Стеновое ограждение - керамзитобетонные плиты
 Кровля плоская совмещенная, над блоком конторских помещений - вентилируемая
 Окна и двери по ГОСТ'у

ИНЖЕНЕРНОЕ ОБОРУДОВАНИЕ

В здании предусматривается: центральное отопление, горячее водоснабжение, водопровод, приточно-вытяжная вентиляция, осветительное и силовое электроснабжение, автоматика, радио, телевидение.

Водоснабжение от внешнего водопровода, горячая вода и теплоснабжение от шахтной котельной, электроснабжение от трансформаторной подстанции шахты.

Проект АБК для обслуживания 2000 трудящихся

Чертеж №

Начальник отдела ОПФ		Исполнитель		Начальник техотдела	
ФАМИЛИЯ	Имя	ФАМИЛИЯ	Имя	ФАМИЛИЯ	Имя
Леонов	К.Е.	Дебелый	Н.С.	Резун	В.Д.

-37-

Паспорт нового технического решения

№ ПТР 1922-328-ИСБ

Дверь защитная для склада ВМ

Институт "Днепрогипрошахт", 1974 г.

УДК 658.785

Дверь защитная предназначена для предохранения от взрывной волны склада ВМ.

Защитная дверь имеет двухстенную цилиндрическую форму с ребрами жесткости между стенками.

Простота конструкции затвора и установка шарикоподшипников в петлях двери позволяет легко и быстро открывать и закрывать ее.

Цилиндрическая форма полотна двери допускает восприятие больших нагрузок от взрывной волны.

Предполагается, что после взрыва дверь должна остаться пригодной к дальнейшей эксплуатации.

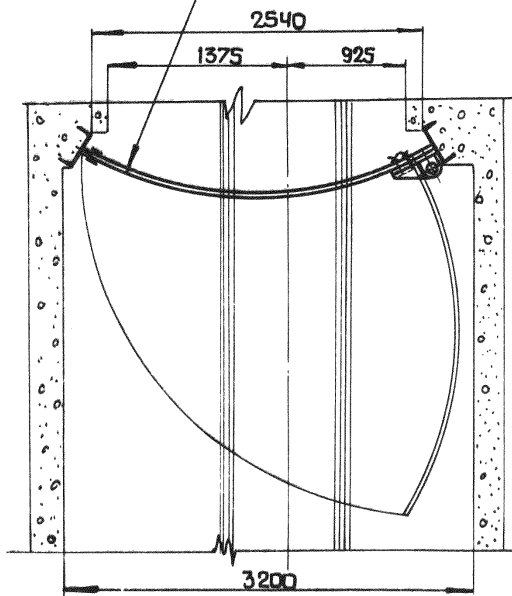
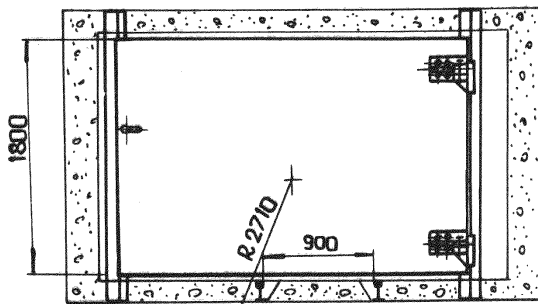

Шахта "Кондратьевка" ш/у Александр-Запад комбината
"Артемуголь"

Чертеж № 1922-328-ICB

Начальник отдела <i>020</i>		Исполнитель		Начальник техотдела	
фамилия	<i>Удовитенко</i>	фамилия	<i>Милащенко</i>	фамилия	<i>Васильев</i>

Паспорт нового технического решения

№ ПТР -PI856-46I-I-I; PI856-46I-I-2;
PI856-46I-I-3

Клеммно-болтовое крепление пути под конвейерно-грейферный мост для аккумулятора угля типа I АОС-50000

Институт Днепрогирпрошахт, ^н 1975г.

УДК 625.143

Впервые применено клеммно-болтовое крепление типа КБ на пути под конвейерно-грейферный мост аккумулятора угля IАОС-50000, взамен клеммно-шурупного крепления К2, принятого в типовом проекте УкрЧИИпроекта (Р2982-675П: IКЖ, 2КЖ), которое в настоящее время не выпускается.

Применение клеммно-болтового крепления обеспечивает надежность работы пути.

Новое техническое решение рекомендуется применять во всех проектах пути под конвейерно-грейферный мост аккумулятора угля IАОС-50000.

Деталь крепления рельса

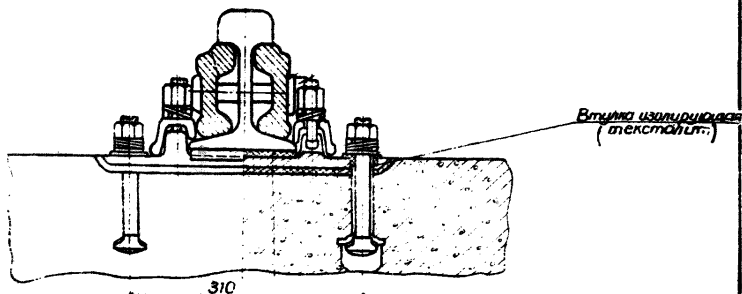

*применяю по рельс - кс. ролнит
применяю под подкладку - резина*

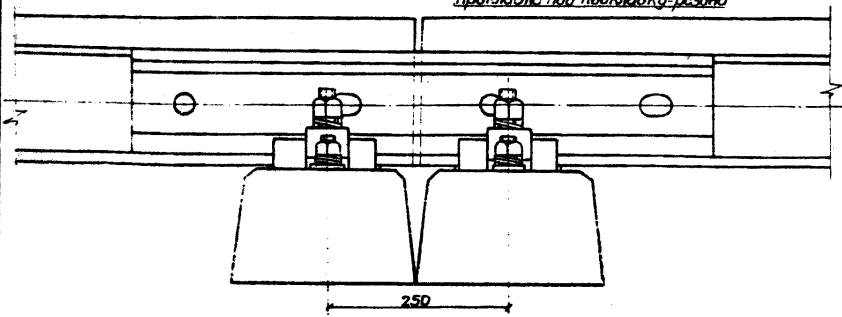

Шахта Западно-Донбасская № 25/26 треста Павлоградуголь

Чертеж № П1856-461-1-1; П1856-461-1-2; П1856-461-1-3

Начальник отдела ГИТ		Исполнитель		Начальник техотдела	
ФАМИЛИЯ	Самоловов А. В.	ФАМИЛИЯ	Гречин А. Я. Марченко Т. А.	ФАМИЛИЯ	Резун В. Д.