

**ПРОМЫШЛЕННАЯ
ТРУБОПРОВОДНАЯ**

АРМАТУРА

ЧАСТЬ

IV

КАТАЛОГ



ЛЕНИНГРАДСКОЕ НАУЧНО-ПРОИЗВОДСТВЕННОЕ ОБЪЕДИНЕНИЕ АРМАТУРОСТРОЕНИЯ
«ЗНАМЯ ТРУДА» имени И. И. ЛЕПСЕ
ЛенНПОА «ЗНАМЯ ТРУДА» имени И. И. ЛЕПСЕ
ЦЕНТРАЛЬНОЕ КОНСТРУКТОРСКОЕ БЮРО АРМАТУРОСТРОЕНИЯ
ЦКБА

ЦЕНТРАЛЬНЫЙ ИНСТИТУТ НАУЧНО-ТЕХНИЧЕСКОЙ ИНФОРМАЦИИ И ТЕХНИКО-ЭКОНОМИЧЕСКИХ
ИССЛЕДОВАНИЙ ПО ХИМИЧЕСКОМУ И НЕФТЯНОМУ МАШИНОСТРОЕНИЮ

**ПРОМЫШЛЕННАЯ
ТРУБОПРОВОДНАЯ
АРМАТУРА**

КАТАЛОГ

*Издание второе, исправленное и дополненное
Срок ввода в действие — IV квартал 1991 г.*

Часть IV

**РЕГУЛИРУЮЩАЯ, ФАЗОРАЗДЕЛИТЕЛЬНАЯ
И РАСПРЕДЕЛИТЕЛЬНО-СМЕСИТЕЛЬНАЯ АРМАТУРА**

(клапаны (вентили) регулирующие; клапаны регулирующие;
пневматические исполнительные устройства;
регуляторы давления; конденсатоотводчики;
клапаны смесительные (многоходовые) и распределительные)

В каталоге содержатся сведения о клапанах (вентиллях) регулирующих; клапанах регулирующих; пневматических исполнительных устройствах; регуляторах давления и конденсатоотводчиках; клапанах распределительных и смесительных, серийно изготавливаемых арматурными заводами химического и нефтяного машиностроения, а также привлеченными заводами.

Каталог предназначен для инженерно-технических работников проектных организаций, проектирующих предприятия и установки, на которых применяют трубопроводную арматуру, предприятий, эксплуатирующих эту арматуру.

Все вопросы и замечания по каталогу следует направлять в Центральное конструкторское бюро арматуростроения (ЦКБА) по адресу: 197061, Ленинград, М. Монетная, 2.

Составители Г. А. Бухалова, Ю. Х. Добин,
Т. А. Кудина, В. А. Федоров

СОДЕРЖАНИЕ

Введение	3
Общие сведения	5
Клапаны (вентили) регулирующие	6
Клапаны регулирующие	29

Ответственные за выпуск *М. С. Калинина, Т. И. Лапашева*

Техн. редактор *В. И. Матвеева* Корректоры *Г. А. Уранова, Ж. Л. Суходолова*

Подп. в печ. 14.11.91 г. Усл. печ. л. 23 Уч-изд. л. 28,4 Тираж 12 000 экз.
Зак. 1298 Изд. № 2966 Форм. 60×90¹/₈. Цена 23 руб.

ЦИНТИхимнефтемаш. 119048, Москва, Г-48, ул. Доватора, 12

Типография Минстанкопрома СССР, г. Щербинка, Типографская ул., д. 10

ВВЕДЕНИЕ

Каталог «Промышленная трубопроводная арматура» состоит из шести частей:

Часть I (книги 1, 2) — Клапаны (вентили) запорные.

Часть II (книги 1, 2) — Задвижки и затворы.

Часть III — Запорная арматура (краны пробковые и шаровые, запорные устройства указателей уровня).

Часть IV — Регулирующая, фазоразделительная и распределительно-смесительная арматура (клапаны (вентили) регулирующие; клапаны регулирующие и пневматические исполнительные устройства; регуляторы давления; конденсатоотводчики; клапаны смесительные (многоходовые) и распределительные).

Часть V — Предохранительная и защитная арматура (клапаны предохранительные, перепускные, обратные поворотные и подъемные) и электроприводы.

Часть VI — Запасные части промышленной трубопроводной арматуры общепромышленного назначения.

В каталоге приведены полное наименование изделия, условное обозначение и номер чертежа, назначение, основные параметры, показатели надежности арматуры, краткое описание конструкции, материал основных деталей, основные габаритные и присоединительные размеры, масса, фотография внешнего вида и чертеж общего вида; указаны изготовители и держатели подлинников.

Принятое в каталоге условное обозначение арматуры состоит из цифр и букв.

Первые две цифры обозначают тип арматуры (табл. 1); буквы за ними — материал корпуса (табл. 2); цифры после букв — конструктивные особенности изделия в пределах данного типа и вид привода; одна или две цифры после букв — номер модели (ручной привод с маховиком или рукояткой); при наличии трех цифр первая из них обозначает вид привода (табл. 3), а две последующие — номер модели; последние буквы обозначают материал уплотнительных поверхностей (табл. 4) или способ нанесения внутреннего покрытия корпуса (табл. 5).

Таблица 1

Тип арматуры	Условное обозначение
Кран (пробно-спускной)	10
Кран (для трубопровода)	11
Запорное устройство для указателя уровня	12
Клапан (вентиль) запорный, (клапан отсечной)	13, 14, 15, 22, 24
Клапан обратный (подъемный и приемный с сеткой)	16
Клапан предохранительный	17
Затвор обратный (клапан обратный поворотный)	19
(Клапан перепускной)	20
Регулятор давления (клапан редукционный)	18, 21
Клапан распределительный	23
Клапан регулирующий	25, 26
Клапан смесительный	27
Задвижка	30, 31
Затвор дисковый	32
Задвижка шланговая	33
(Инжектор)	40
Конденсатоотводчик	45

Примечание. Наименования, указанные в скобках, с 1982 г. не применяются.

Таблица 2

Материал корпуса	Условное обозначение
Углеродистая сталь	с
Легированная сталь	лс
Коррозионно-стойкая (нержавеющая) сталь	нж
Серый чугун	ч
Ковкий чугун	кч
Высокопрочный чугун	вч
Латунь, бронза	б
Алюминий	а
Монель-металл	мн
Пластмассы (кроме винипласта)	п
Винипласт	вп
Фарфор	к
Титановый сплав	тн
Стекло	ск

Таблица 3

Привод	Условное обозначение
Под дистанционное управление	0
Механический с червячной передачей	3
То же, с цилиндрической зубчатой передачей	4
То же, с конической передачей	5
Пневматический	6
Гидравлический	7
Пневмогидравлический	6 (7)
Электромагнитный	8
Электрический	9

Таблица 4

Материал уплотнительных поверхностей	Условное обозначение
Латунь, бронза	бр
Монель-металл	мн
Коррозионно-стойкая (нержавеющая) сталь	нж
Нитрированная сталь	нт
Баббит	бт
Стеллит	ст
Сормайт	ср
Кожа	к
Эбонит	э
Резина	р
Пластмассы (кроме винилпласта)	п
Винилпласт	вп

Таблица 5

Способ нанесения внутреннего покрытия	Условное обозначение
Гуммирование	гм
Эмалирование	эм
Свинцевание	св
Футерование пластмассой	п
Футерование найритом	н

В отдельных случаях после букв, обозначающих материал уплотнительных поверхностей, добавляют одну или две цифры, которые обозначают вариант исполнения данного изделия или изготовление его из другого материала (или применение других материалов в качестве уплотнений).

Изделия без вставных или наплавленных колец, т. е. с уплотнительными поверхностями, выполненными непосредственно на корпусе или затворе, обозначаются буквами «бк» (без колец).

Например: 25Б8бк — клапан регулирующей с корпусом из бронзы, с уплотнительной поверхностью, выполненной непосредственно на корпусе, с ручным управлением; 25Б8бкЭ — то же, но в экспортном исполнении; 25ч7п1 — клапан регулирующей с корпусом из чугуна, с уплотнительной поверхностью из фторопласта, с ручным управлением, исполнение 1.

Для изделий, поставляемых для Крайнего Севера, в конце условного обозначения добавляются буквы «ХЛ». Для изделий, не имеющих условного обозначения, в каталоге указан номер чертежа.

По всему каталогу единица измерения давления — МПа (кгс/см²), единица измерения усилия на рукоятке — Н (кгс) или крутящего момента на резьбовой втулке (шпинделе) — Н·м (кгс·м) при цифрах не указываются.

Для каждого изделия указаны следующие давления: условное (P_y) и пробное ($P_{пр}$), а в некоторых случаях — рабочее давление (P_p) при максимальной температуре рабочей среды.

Рабочее давление в зависимости от условного при различной температуре рабочей среды следует определять по ГОСТ 356—80.

Во всех таблицах масса изделий ориентировочная.

В описании материала основных деталей арматуры указаны марки коррозионно-стойких сталей; там, где марка стали не дана, имеется в виду углеродистая сталь.

В соответствии с ГОСТ 7.22—80 и для более полной ориентации проектантов и эксплуатационников в каталог включены изделия со всеми серийно изготавливаемыми исполнениями.

Уточненные данные о заводах-изготовителях указаны в номенклатурных каталогах, которые издаются МосЦКБА (105023, Москва, Семеновский пер., 11).

При заказе электроприводов следует руководствоваться техническими характеристиками, приведенными в ТУ 26-07-1025—83 и ТУ 26-07-015—74.

Заказы на арматуру оформляют в установленном порядке.

При заказе арматуры на эксплуатационные параметры, отличающиеся от параметров, на которые арматура была разработана в соответствии с требованием п. 1.6 ГОСТ 2.124—85, необходимо оформить протокол разрешения применения арматуры в комплекте с опросным листом (форма протокола дана в приложении к ГОСТ 2.124—85, форма опросного листа — в приложении 2 настоящего каталога).

В каталог не включена энергетическая арматура, выпускаемая Чеховским и Саратовским заводами энергетического машиностроения, а также ПО «Красный котельщик» (г. Таганрог) и Барнаульским котельным заводом (ПО «Сибэнерго-маш»). Все данные по указанной арматуре приведены в отраслевом каталоге 12-81 «Арматура энергетическая для ТЭС и АЭС» (М., НИИэкономики, 1986 г.).

В каталог также не включена сантехническая арматура и арматура, изготавливаемая приборостроительными заводами.

По вопросам применения арматуры, описанной в каталоге, следует обращаться в Центральное конструкторское бюро арматуростроения (ЦКБА) по адресу: 197061, Ленинград, М. Монетная, 2.

В запросах необходимо указать: полное наименование изделия, условное обозначение, диаметр условного прохода, условное или рабочее давление, рабочую среду и ее температуру (см. опросный лист — приложение 2).

ОБЩИЕ СВЕДЕНИЯ

Чертежи, приведенные в каталоге, дают общее представление о конструкции изделия и в деталях могут отличаться от фактически изготовленного изделия.

При выборе трубопроводной арматуры, предназначенной для паропроводов, а также взрыво- и огнеопасных химических производств, следует руководствоваться правилами Госгортехнадзора, отраслевыми нормативными документами, ограничивающими применение арматуры, в частности, чугунной арматуры для паропроводов на определенное давление, условные проходы и температуру и значительно ограничивающими ее применение для взрыво- и огнеопасных сред.

При выборе арматуры для агрессивных сред необходимо предусмотреть, чтобы материал основных деталей был стойким в этих средах.

К монтажу, эксплуатации и обслуживанию изделия допускается персонал, изучивший устройство изделия, правила техники безопасности, требования инструкции по эксплуатации и имеющий навыки работы с изделием.

При транспортировании, хранении, монтаже и эксплуатации необходимо выполнять следующие требования:

транспортирование изделия, подвергнутого консервации, к месту монтажа должно производиться в упаковке завода-изготовителя. Разрешается снимать заглушки и производить расконсервацию изделия только перед монтажом на трубопроводе;

перед монтажом проверить состояние упаковки укладки изделия и наличие эксплуатационной документации; наличие заглушек на проходных отверстиях фланцев; состояние внутренних поверхностей, доступных визуальному осмотру; состояние крепежных деталей; герметичность затвора и прокладочных соединений; плавность и легкость управления изделием;

при монтаже для подвески и других работ следует использовать наружные поверхности корпуса;

при монтаже фланцевой арматуры фланцы на трубопроводах устанавливать без перекосов и при полном совпадении болтовых отверстий с отверстиями во фланцах арматуры; затягивать болты следует нормальным гаечным ключом способами, гарантирующими от перекосов и перетяжек;

перед установкой арматуры трубопровод тщательно очищать от грязи, песка, окалины и т. п.;

при монтаже изделие необходимо устанавливать на опоры и разгрузить от массы привариваемого к нему трубопровода. Приварка труб не должна создавать напряжений на изделии во время сварки;

в период пуско-наладочных работ допускаются многократные опрессовки арматуры в составе системы давлением не выше $1,25 P_y$;

при опрессовке запорное устройство арматуры должно быть в положении «открыто»;

во время эксплуатации следует производить периодические осмотры арматуры (регламентные работы) в определенные сроки, установленные графиком в зависимости от режима работы агрегата, но не реже одного раза в три месяца;

при обнаружении неустранимых неплотностей в прокладках (между корпусом и крышкой) и в затворе изделие снимать с трубопровода, разбирать и тщательно осматривать;

арматуру, предназначенную для особо ответственных установок, находящуюся в эксплуатации, резерве или ремонте, принимать на учет и регистрировать в специальном журнале с указанием времени поступления на склад, установки, производственных осмотров и ремонтов и состояния после ремонта.

Использовать арматуру следует строго по назначению в соответствии с эксплуатационной документацией, стандартными или особыми условиями заказа.

Трубопроводная арматура не предназначена для эксплуатации на рабочих средах, содержащих посторонние механические примеси, кроме арматуры, используемой на пульпе.

Материал ответных фланцев должен быть идентичен материалу трубопровода, к которому они привариваются.

Требования безопасности по ГОСТ 12.2.063—81.

Комплект поставки. Изделие в сборе, ПС (паспорт), ТО (техническое описание) и инструкция по эксплуатации — по согласованию сторон.

Поставка арматуры с ответными фланцами, крепежными деталями и прокладками осуществляется в соответствии с договорами.

Крепежные детали к ответным фланцам поставляются только в том случае, когда по условиям работы арматуры они являются специальными.

Метизы общего назначения в комплект поставки не входят.

КЛАПАНЫ (ВЕНТИЛИ) РЕГУЛИРУЮЩИЕ

Наименование и краткая характеристика	Номер чертежа и условное обозначение	Рабочая среда	Температура рабочей среды, °С	Держатель подлинников	Изготовитель	С.
Фланцевый из коррозионно-стойкой стали на P_y 1,6 (16); D_y 25 мм	СА 27078 (15нж29нж)	Серная кислота	До 20	Завод «Днепропротяжбуммаш» имени Артема (г. Днепропетровск)	Славгородский арматурный завод (пос. Славгород, Днепропетровская обл.)	7
		Агрессивные среды	До 100			
Цапковый стальной на P_y 2,5 (25); D_y 10 и 15 мм	КЗ 27083 (15с926к)	Жидкий и газообразный аммиак с маслами ХА, ХА-23 и ХА-30	От -40 до +150	Курганский арматурный завод (г. Курган)	Курганский арматурный завод	8
			От -70 до +150			
Фланцевый стальной на P_y 2,5 (25); D_y 20, 25 и 32 мм	КЗ 27002 (15с946к)	То же	От -40 до +150	То же	То же	10
			От -70 до +150			
Прямоточный с ответными фланцами под приварку P_y 4 (40); D_y 25 мм	ВР1-1-40	Воздух, неагрессивные газы и жидкости	До 100	Машиностроительный завод имени Бунията Сардарова (г. Баку)	Машиностроительный завод имени Бунията Сардарова	13
То же, на P_y 10 (100); D_y 25 мм	ВР1-1-100					
Фланцевые и под приварку на P_y 16 (160); D_y 25, 50 и 100 мм	УФ 27019 (13с546к, 13нж546к, 13лс546к)	Влажный природный газ с содержанием углеводородного конденсата, метанола, диэтиленгликоля	От -40 до +200	Украинский филиал ЦКБА (г. Киев)	НПО «Арма» (г. Киев)	14
			От -55 до +200			
			От -40 до +200			
		То же, с содержанием сероводорода до 6% и углекислого газа до 2%	От -40 до +200			
			От -55 до +200			
			От -40 до +200			
		То же, с содержанием сероводорода до 25% и углекислого газа до 25%	От -40 до +200			
			От -55 до +200			
			От -40 до +200			
Угловые фланцевые, с ответными фланцами под линзовое уплотнение и под приварку на P_y 32 (320) и P_y 40 (400); D_y 50, 65, 80 и 125 мм	АК 28015 (13лс64нж, 13нж64нж)	Жидкие и газообразные среды, нейтральные к материалам основных деталей	От -40 до +200	Сумское МНПО имени М. В. Фрунзе (г. Сумы)	Конотопский арматурный завод (Сумская обл.)	17
			От -50 до +200			
		То же, в том числе содержащие аммиак	От -60 до +200			
			От -40 до +200			
Угловые с электроприводом фланцевые, с ответными фланцами под линзовое уплотнение и под приварку на P_y 32 (320) и P_y 40 (400); D_y 50, 65, 80 и 125 мм	АК 28016 (13лс964нж, 13нж964нж)	Жидкие и газообразные среды, нейтральные к материалам основных деталей	От -40 до +200	То же	То же	21
			От -50 до +200			
		То же, в том числе содержащие аммиак	От -60 до +200			
			От -40 до +200			

СА 27078
(15нж29нж)
Dy 25 мм

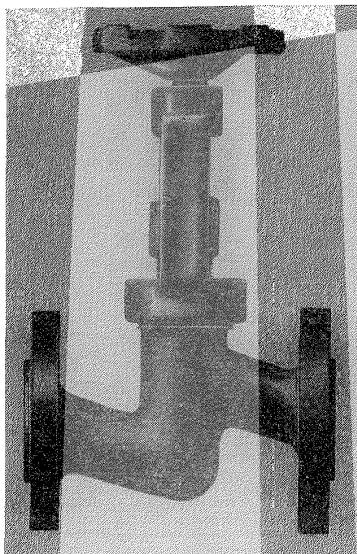

Клапан (вентиль) регулирующий фланцевый

Код ОКП в зависимости от исполнения клапана приведен в таблице.

Номер чертежа и исполнение	Условное обозначение	Код ОКП
СА 27078-025	15нж29нж	37 4212 9324
	15нж29нжЭ	37 4212 9327
	15нж29нжТ	37 4212 9328
СА 27078-025.01	15нж29нж1	37 4212 9325
	15нж29нж1Э	37 4212 9329
	15нж29нж1Т	37 4212 9330
02	15нж29нж2	37 4212 9326
	15нж29нж2Э	37 4212 9331
	15нж29нж2Т	37 4212 9332

Применяется на трубопроводах для серной кислоты рабочей температурой до 20°С (исп. основное) и других агрессивных сред рабочей температурой до 100°С (исп. 01 и 02).

P_y 1,6 (16)
 $P_{пр}$ 2,4 (24)

Присоединение к трубопроводу — фланцевое с присоединительными размерами фланцев и размерами уплотнительных поверхностей по ГОСТ 12815—80 (исп. 1—5, ряд 2).

По требованию заказчика клапан может быть поставлен с ответными фланцами под приварку по ГОСТ 12821—80.

Уплотнение в затворе — плоское, с наплавкой твердым сплавом.

Герметичность затвора по 1-му классу ГОСТ 9544—75.

Уплотнение шпинделя — сальниковое.

Клапан герметичен по отношению к окружающей среде.

Рабочая среда подается под золотник.

Управление клапаном — ручное, маховиком.

Максимальное усилие на маховике: 180 (18) — при закрывании клапана и 260 (26) — для создания герметичности в верхнем уплотнении.

Клапан устанавливают на трубопроводе в любом рабочем положении.

Хранение и транспортирование по ГОСТ 5761—74.

Условия эксплуатации — группа 5 по ГОСТ 15150—69.

Материал основных деталей: корпус, крышка, золотник — сталь 12Х18Н9Т (исп. осн., 01) и сталь 10Х17Н13М3Т (исп. 02); набивка сальника — ФУМ-В.

Масса клапана — 6,2 кг.

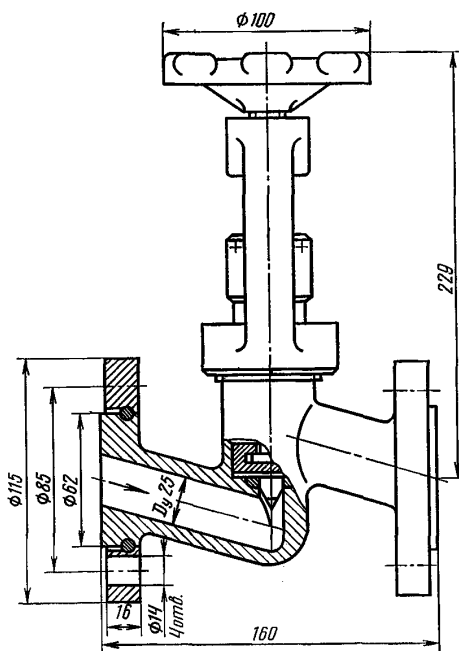

Клапан относится к классу ремонтируемых.
Гарантийный срок — 18 месяцев со дня ввода в эксплуатацию.

Гарантийная наработка — 12000 ч.

Изготовление и поставка — по ТУ 26-07-1176—77.

КЗ 27083
(15с92бк)

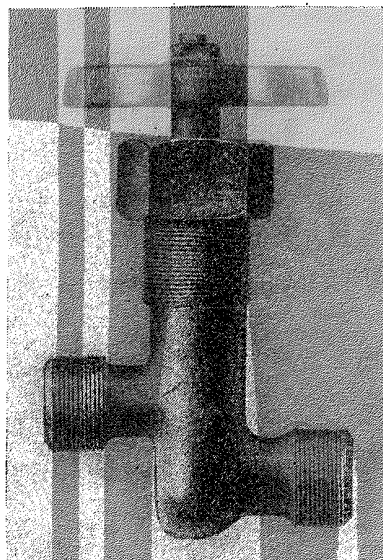

Клапан (вентиль) регулирующий цапковый

Применяется на трубопроводах для жидкого и газообразного аммиака с маслами ХА, ХА-23 и ХА-30 различной рабочей температурой (см. таблицу).

P_y	2,5 (25)
$P_{пр}$	3,8 (38)
ΔP	2,5 (25) — перепад давления рабочей среды в затворе

Присоединение к трубопроводу — цапковое.

Уплотнение в затворе — конусное.

Герметичность затвора по 1-му классу ГОСТ 9544—75.

Уплотнение шпинделя — сальниковое. Подтяжка сальника — накидной гайкой.

Соединение золотника со шпинделем подвижное. Мелкий шаг резьбы шпинделя и конусообразная форма золотника позволяют плавно регулировать величину потока среды.

Рабочая среда подается под золотник.

Управление клапаном — ручное, маховиком.

Максимальное усилие на маховике при закрытии клапана: 391 (39,1) — для D_y 10 мм и 200 (20) — для D_y 15 мм.

Клапан устанавливают на трубопроводе в любом рабочем положении.

Условная пропускная способность K_{vy} для жидкости, м³/ч: 1,24 — для D_y 10 мм и 5,07 — для D_y 15 мм.

Условия эксплуатации — климатические исполнения У1, УХЛ1 и Т1 по ГОСТ 15150—69.

Условия хранения и транспортирования по ГОСТ 15150—69: 7 (Ж1) — для климатического исполнения У1 и УХЛ1, 6 (ОЖ2) — для Т1.

Материал основных деталей (см. таблицу); набивка сальника — фторопласт 4.

Характеристика клапана (материал основных деталей, температура рабочей среды и код ОКП) в зависимости от исполнения приведена в таблице.

Номер чертежа и исполнение	Условный проход D_y , мм	Условное обозначение	Код ОКП	Температура рабочей среды, °С	Материал основных деталей (сталь)	
					Корпус	Золотник
КЗ 27083-010 КЗ 27083-010.01 02 03 04 05	10	15с92бк1	37 4211 6080	От —40 до +150	Сталь 25	20Х13
		15с92бк1Э	37 4211 6082			
		15с92бк1Т	37 4211 6084	От —70 до +150	20ХН3А	20ХН3А
		15с92бк	37 4211 6198			
		15с92бкЭ	37 4211 6254			
15с92бкТ	37 4211 6200					
КЗ 27083-015 КЗ 27083-015.01 02 03 04 05	15	15с92бк1	37 4211 6081	От —40 до +150	Сталь 25	20Х13
		15с92бк1Э	37 4211 6255			
		15с92бк1Т	37 4211 6085	От —70 до +150	20ХН3А	14Х17Н2
		15с92бк1И	37 4211 6202			
		15с92бк1ИЭ	37 4211 6078			
15с92бк1ИТ	37 4211 6203					

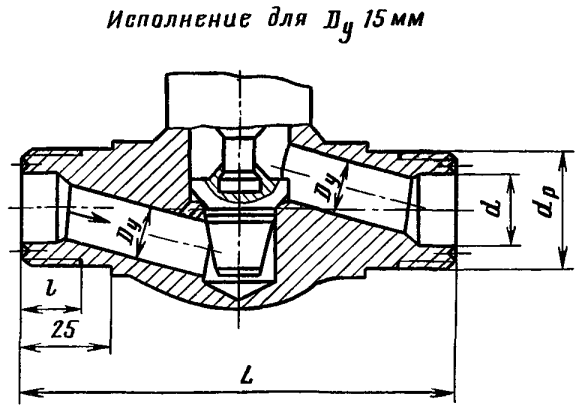
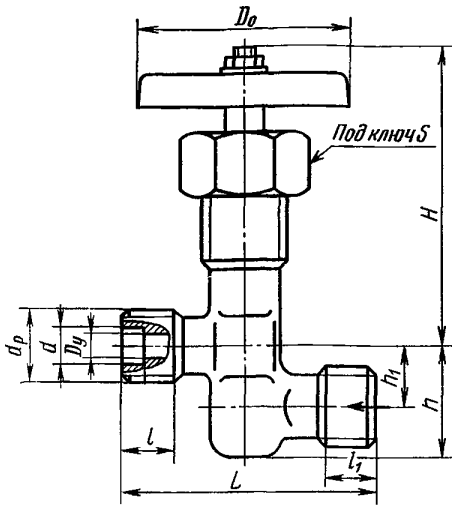

ОСНОВНЫЕ ГАБАРИТНЫЕ И ПРИСОЕДИНИТЕЛЬНЫЕ РАЗМЕРЫ (мм)
И МАССА (кг)

Условный проход D_y	L	d_p	d	t	H^*	h	h_1	D_0	S	Масса
10	75	M27×1,5	14	15	$\frac{79}{83}$	35	20	65	41	0,65
15	120	M33×1,5	20	17	$\frac{150}{168}$	—	—	120	46	2

* В числителе указано значение H при закрытом затворе, в знаменателе — при открытом затворе.

Клапан относится к классу ремонтируемых.

Гарантийный срок — 18 месяцев со дня ввода в эксплуатацию.

Гарантийная наработка — 7700 ч.

Изготовление и поставка — по ТУ 26-07-1191—78.

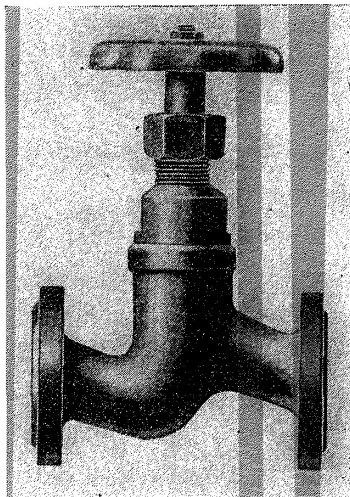

Клапан (вентиль) регулирующий фланцевый

Применяется на трубопроводах для жидкого и газообразного аммиака с маслами ХА, ХА-23, ХА-30 различной рабочей температурой (см. таблицу на с. 11).

P_y	2,5 (25)
$P_{пр}$	3,8 (38)
P_p	2,5 (25)

Присоединение к трубопроводу — фланцевое по ГОСТ 12819—80 с присоединительными размерами фланцев и размерами уплотнительных поверхностей по ГОСТ 12815—80 (исп. 5) и с ответными фланцами.

Уплотнение в затворе — конусное, металл по металлу.

Герметичность затвора по 1-му классу ГОСТ 9544—75.

Уплотнение шпинделя — сальниковое. Подтяжка сальника — накидной гайкой.

Верхнее уплотнение в крышке клапана обеспечивает отключение сальниковой камеры при полностью открытом затворе.

Рабочая среда подается под золотник.

Условная пропускная способность K_{vy} для жидкости, м³/ч: 7,8 — для D_y 20 мм, 12,48 — для D_y 25 мм, 16 — для D_y 32 мм.

Управление клапаном — ручное, маховиком.

Максимальное усилие на маховике при закрытии клапана: 500 (50) — для D_y 20 и 25 мм и 600 (60) — для D_y 32 мм.

Клапан устанавливают на трубопроводе в любом рабочем положении.

Условия эксплуатации — климатические исполнения У1, УХЛ1 и Т1 по ГОСТ 15150—69.

Хранение и транспортирование — по ГОСТ 5761—74.

Условия хранения и транспортирования по ГОСТ 15150—69: 7 (Ж1) — для климатического исполнения У1 и УХЛ1 и 6 (ОЖ2) — для Т1.

Материал основных деталей (см. таблицу на с. 11); набивка сальника — фторопласт 4.

Характеристика клапана (материал основных деталей, присоединение к трубопроводу, температура рабочей среды и код ОКП) в зависимости от исполнения приведена в таблице.

Номер чертежа и исполнение	Условный проход D_y , мм	Условное обозначение	Код ОКП	Температура рабочей среды, °С	Присоедине- ние к трубо- проводу	Материал основных деталей (сталь)		
						Корпус	Золотник	
КЗ 27002-020	20	15с946к1	37 4212 6064	От -40 до +150	Фланцевое	Сталь 25	20X13	
КЗ 27002-020.01		15с946к1Э	37 4212 6133				14X17H2	
02		15с946к1Т	37 4212 6108		С ответны- ми флан- цами		20X13	
03		15с946к4	37 4212 6134					
04		15с946к4Э	37 4212 6135					
05		15с946к4Т	37 4212 6136					
06		15с946к	37 4212 6110	От -70 до +150	Фланцевое	20ХН3А	14X17H2	
07		15с946кЭ	37 4212 6137					
08		15с946кТ	37 4212 6112		С ответны- ми фланца- ми			
09		15с946к5	37 4212 6138					
10		15с946к5Э	37 4212 6139					
11	15с946к5Т	37 4212 6140						
КЗ 27002-025	25	15с946к1	37 4212 6065	От -40 до +150	Фланцевое	Сталь 25	20X13	
КЗ 27002-025.01		15с946к1Э	37 4212 6144				14X17H2	
02		15с946к1Т	37 4212 6109		С ответны- ми фланца- ми		20X13	
03		15с946к4	37 4212 6141					
04		15с946к4Э	37 4212 6142					
05		15с946к4Т	37 4212 6143					
06		15с946к	37 4212 6111	От -70 до +150	Фланцевое	20ХН3А	14X17H2	
07		15с946кЭ	37 4212 6145					
08		15с946кТ	37 4212 6113		С ответны- ми фланца- ми			
09		15с946к5	37 4212 6148					
10		15с946к5Э	37 4212 6147					
11	15с946к5Т	37 4212 6146						
КЗ 27002-032	32	15с946к1	37 4213 6084	От -40 до +150	Фланцевое	Сталь 25	20X13	
КЗ 27002-032.01		15с946к1Э	37 4213 6109				14X17H2	
02		15с946к1Т	37 4213 6085		С ответны- ми флан- цами		20X13	
03		15с946к4	37 4213 6108					
04		15с946к4Э	37 4213 6110					
05		15с946к4Т	37 4213 6111					
06		15с946к	37 4213 6086	От -70 до +150	Фланцевое	20ХН3А	14X17H2	
07		15с946кЭ	37 4213 6112					
08		15с946кТ	37 4213 6087		С ответны- ми фланца- ми			
09		15с946к5	37 4213 6113					
10		15с946к5Э	37 4213 6114					
11	15с946к5Т	37 4213 6115						

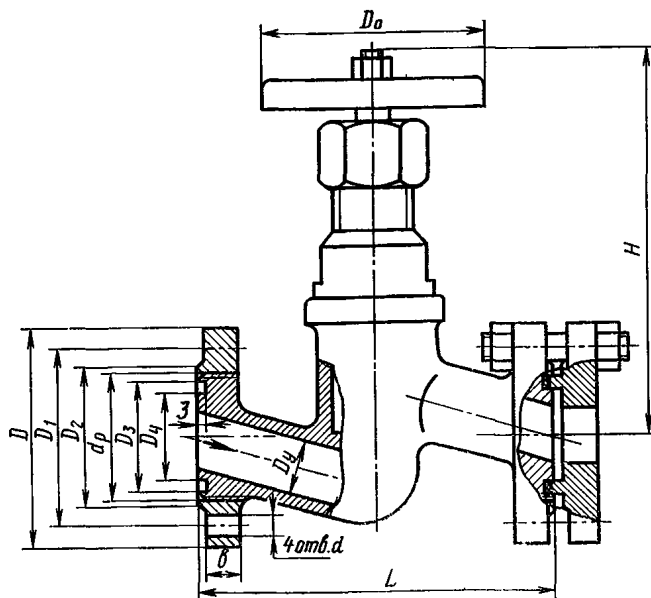

ОСНОВНЫЕ ГАБАРИТНЫЕ, ПРИСОЕДИНИТЕЛЬНЫЕ РАЗМЕРЫ (мм) И МАССА (кг)

Условный проход D_y	L	D	D_1	D_2	D_3	D_4	d_p	b	d	H^*	D_0	Масса	
												без ответных фланцев	с ответными фланцами
20	150	105	75	58	51	35	M56×1,5	14	14	$\frac{158}{189}$	120	4,6	7,2
25	160	115	85	68	58	42	M64×2	14	14	$\frac{160}{192}$	120	5,3	8,3
32	180	135	100	78	66	50	M72×2	16	18	$\frac{162}{208}$	140	7,2	11,7

* В числителе указано значение H при закрытом затворе, в знаменателе — при открытом затворе.

Клапан относится к классу ремонтируемых.
 Гарантийный срок — 18 месяцев со дня ввода в эксплуатацию.
 Гарантийная наработка — 7700 ч.
 Изготовление и поставка — по ТУ 26-07-1191—78.

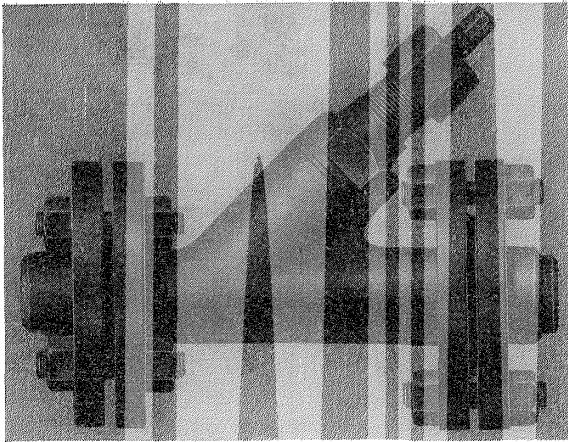

**Клапаны (вентили)
регулирующие прямоточные
с ответными фланцами
под приварку**

Применяются на трубопроводах для воздуха, неагрессивных газов и жидкостей рабочей температурой до 100° С.

	ВР1-1-40	ВР1-1-100
P_y	4 (40)	10 (100)
$P_{пр}$	6 (60)	15 (150)

Присоединение к трубопроводу — ответные фланцы под приварку по ГОСТ 12821—80 с соединительными размерами фланцев и размерами

уплотнительных поверхностей по ГОСТ 12815—80 (исп. 1, ряд 2).

Уплотнение в затворе — конусное.

Уплотнение шпинделя — сальниковое. Подтяжка сальника — накидной гайкой.

Коэффициент гидравлического сопротивления 2.

Рабочая среда подается под золотник.

Клапаны устанавливаются на трубопроводе в любом рабочем положении.

Материал основных деталей: корпус — сталь; золотник — сталь 20Х13; седло клапана — сталь 40Х; шток — сталь 45; набивка сальника — пропитанный асбест.

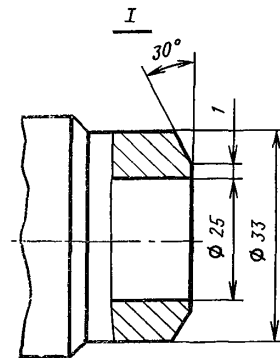
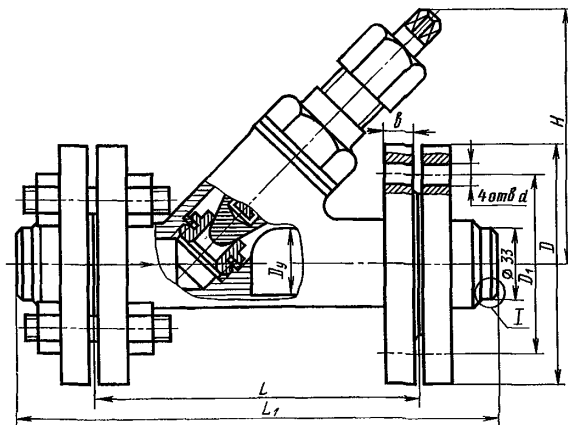

ОСНОВНЫЕ ГАБАРИТНЫЕ, ПРИСОЕДИНИТЕЛЬНЫЕ РАЗМЕРЫ (мм), КОД ОКП И МАССА (кг)

Условное обозначение	Условный проход D_y , мм	Код ОКП	L	L_1	D	D_1	b	d	H	Масса
ВР1-1-40	25	37 4212 6007	160	238	115	85	14	14	177	7,5
ВР1-1-100	25	37 4212 6011	184	300	135	100	22	18	187	13,4

Клапан относится к классу ремонтируемых.
Изготовление и поставка — по ТУ 26-02-374—71.

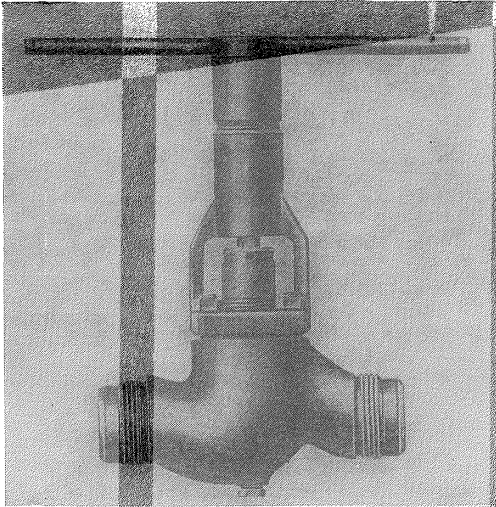

Клапаны (вентили) регулирующие

Применяются на трубопроводах для дросселирования давления и регулирования следующих рабочих сред:

влажного природного газа с содержанием углеводородного конденсата, метанола, диэтиленгликоля с возможным наличием механических примесей в виде частиц размером до 0,2 мм;

той же среды, с содержанием сероводорода до 6% и углекислого газа до 2%;

той же среды, с содержанием сероводорода до 25% и углекислого газа до 25%.

P_v	16 (160)
P_{np}	24 (240)
ΔP	8 (80)

Присоединение к трубопроводу — под приварку и фланцевое по ГОСТ 12821—80 с присоединительными размерами фланцев и размерами уплотнительных поверхностей по ГОСТ 12815—80 (исп. 7, ряд 2).

Уплотнение штока — сальниковое. Подтяжка сальника — накидной гайкой.

Рабочая среда подается под золотник. Допускается подача рабочей среды на золотник, при этом показатели надежности снижаются на 15%.

Допускаемый пропуск среды при закрытом затворе не более, г/мин: 50 — для D_y 25 мм; 200 — для D_y 50 мм и 700 — для D_y 100 мм.

Условная пропускная способность $K_{vy \max}$, м³/ч: 11,2 — для D_y 25 мм; 44,8 — для D_y 50 мм; 140 — для D_y 100 мм.

Управление клапанами — ручное, рукояткой.

Максимальное усилие на рукоятке клапана 54 (5,4).

Клапаны устанавливают на трубопроводе в любом рабочем положении.

Условия эксплуатации — климатические исполнения ХЛ1, Ж2 по ГОСТ 15150—69.

Условия хранения и транспортирования по ГОСТ 5761—74.

Характеристика клапана (присоединение к трубопроводу, материал корпуса, температура рабочей среды и код ОКП) в зависимости от исполнения приведены в таблице.

Номер чертежа в исполнение	Условный проход D_y , мм	Условное обозначение	Код ОКП	Температура рабочей среды, °С	Материал корпуса (сталь)	
УФ 27019-025 УФ 27019-025.01	25	13с546к 13с546к1	37 4212 6088 37 4212 6091	От —40 до +200	Сталь 20	
02		13нж546к	37 4212 9782	От —55 до +200	10Х17Н13М3Т	
03		13нж546к1	37 4212 9785		08ГДНФЛ	
04		13лс546к	37 4212 6094		От —40 до +200	Сталь 20
05		13лс546к1	37 4212 6096	10Х17Н13М3Т		
06		13с546кЭ	37 4212 6089	От —55 до +200	08ГДНФЛ	
07		13с546к1Э	37 4212 6092		Сталь 20	
08		13нж546кЭ	37 4212 9783	От —40 до +200	10Х17Н13М3Т	
09		13нж546к1Э	37 4212 9786		08ГДНФЛ	
10		13лс546кЭ	37 4212 6095		От —40 до +200	Сталь 20
11		13лс546к1Э	37 4212 6097	10Х17Н13М3Т		
12		13с546кТ	37 4212 6090	От —55 до +200	20ГМЛ	
13		13с546к1Т	37 4212 6093		От —40 до +200	Сталь 20
14		13нж546кТ	37 4212 9784			10Х17Н13М3Т
15		13нж546к1Т	37 4212 9787	От —40 до +200	20ГМЛ	
16		13лс546к2	37 4212 6126		От —55 до +200	Сталь 20
17		13лс546к3	37 4212 6127			10Х17Н13М3Т
УФ 27019-050 УФ 27019-050.01	50	13с546к 13с546к1	37 4214 6072 37 4214 6075	От —40 до +200	Сталь 20	
02		13нж546к	37 4214 8198	От —55 до +200	10Х17Н13М3Т	
03		13нж546к1	37 4214 8200		08ГДНФЛ	
04		13лс546к	37 4214 6078		От —40 до +200	Сталь 20
05		13лс546к1	37 4214 6080	10Х17Н13М3Т		
06		13с546кЭ	37 4214 6073	От —55 до +200	08ГДНФЛ	
07		13с546к1Э	37 4214 6076		Сталь 20	
08		13нж546кЭ	37 4214 8199	От —40 до +200	10Х17Н13М3Т	
09		13нж546к1Э	37 4214 8201		08ГДНФЛ	
10		13лс546кЭ	37 4214 6079		От —40 до +200	Сталь 20
11		13лс546к1Э	37 4214 6081	10Х17Н13М3ТЛ		
12		13с546кТ	37 4214 6074	От —40 до +200	20ГМЛ	
13		13с546к1Т	37 4214 6077		От —55 до +200	Сталь 20
14		13нж546кТ	37 4214 8202			10Х17Н13М3ТЛ
15		13нж546к1Т	37 4214 8203	От —40 до +200	20ГМЛ	
16		13лс546к2	37 4214 6082		От —55 до +200	Сталь 20
17		13лс546к3	37 4214 6083			10Х17Н13М3Т
УФ 27019-100 УФ 27019-100.01	100	13с546к 13с546к1	37 4215 6082 37 4215 6085	От —40 до +200	25Л	
02		13нж546к	37 4215 8420	От —55 до +200	12Х18Н12М3ТЛ	
03		13нж546к1	37 4215 8423		08ГДНФЛ	
04		13лс546к	37 4215 6088		От —40 до +200	Сталь 20
05		13лс546к1	37 4215 6090	12Х18Н12М3ТЛ		
06		13с546кЭ	37 4215 6083	От —55 до +200	08ГДНФЛ	
07		13с546к1Э	37 4215 6086		Сталь 20	
08		13нж546кЭ	37 4215 8421	От —40 до +200	12Х18Н12М3ТЛ	
09		13нж546к1Э	37 4215 8424		08ГДНФЛ	
10		13лс546кЭ	37 4215 6089		От —40 до +200	Сталь 20
11		13лс546к1Э	37 4215 6091	12Х18Н12М3ТЛ		
12		13с546кТ	37 4215 6084	От —40 до +200	20ГМЛ	
13		13с546к1Т	37 4215 6087		От —55 до +200	Сталь 20
14		13нж546кТ	37 4215 8422			12Х18Н12М3ТЛ
15		13нж546к1Т	37 4215 8425	От —40 до +200	20ГМЛ	
16		13лс546к2	37 4215 6092		От —55 до +200	Сталь 20
17		13лс546к3	37 4215 6093			10Х17Н13М3Т

Примечание. Присоединение к трубопроводу: под приварку — для основного и четных исполнений и фланцевое — для нечетных исполнений.

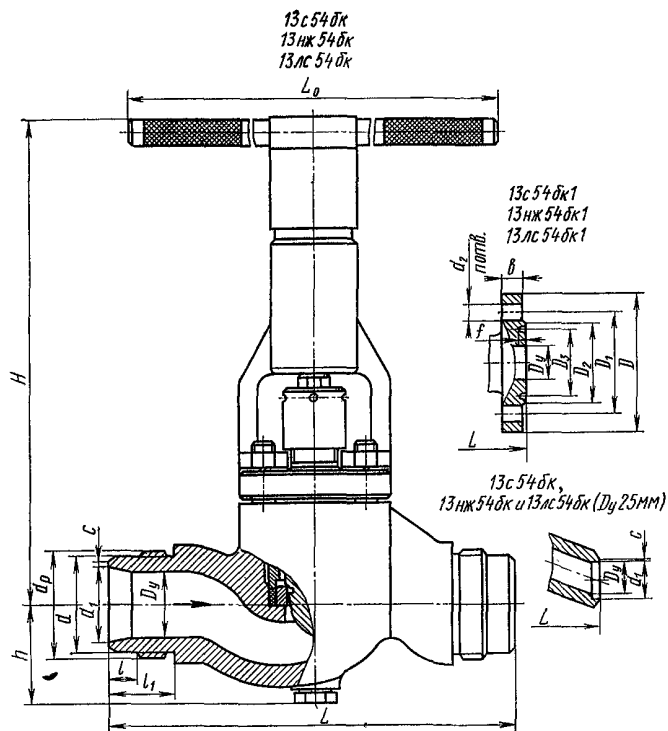

ОСНОВНЫЕ ГАБАРИТНЫЕ, ПРИСОЕДИНИТЕЛЬНЫЕ РАЗМЕРЫ (мм) И МАССА (кг)

Условный проход D_y , мм	L	d_p	d	d_1	c	D	D_1	D_2	D_3	d_2	b	f	t	l_1	H	h	L_0	n	Масса клапанов	
																			13с54бк, 13нж54бк, 13лс54бк, 13лс54бк2	13с54бк1, 13нж54бк1, 13лс54бк1, 13лс54бк3
25	160	—	—	24	1	135	100	78	50	18	22	6,5	—	—	250	70	160	4	10	14
50	300	M76×2	72	57	1	195	145	115	95	27	27	8	20	45	350	70	450	4	21	34,6
100	430	M135×3	110	103	1,6	265	210	175	160	30	37	8	20	45	480	120	450	8	63,8	85,2

Клапаны относятся к классу ремонтируемых.
Гарантийный срок — 24 месяца со дня ввода в эксплуатацию.
Изготовление и поставка — по ТУ 26-07-1271—80.

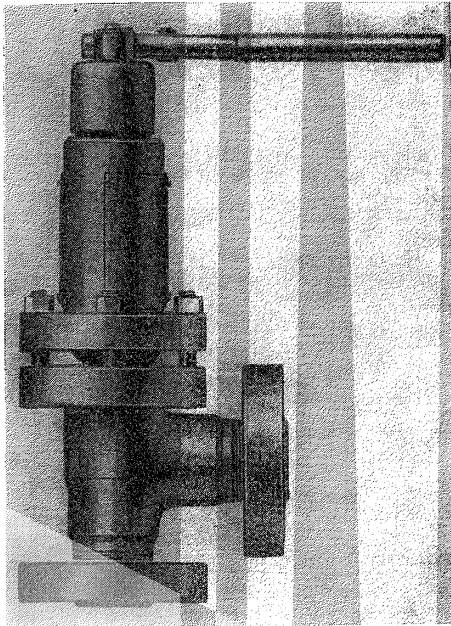

Клапаны угловые регулирующие

Применяются на трубопроводах для жидких и газообразных сред, нейтральных к материалам основных деталей, рабочей температурой (см. таблицу на с. 18).

P_y	32 (320) и 40 (400)
P_p	32 (320) и 40 (400)
$P_{пр}$	45 (450) и 56 (560)
ΔP	До 7 (70) — для жидких сред
ΔP	До 10 (100) — для газообразных сред

Присоединение к трубопроводу — фланцевое по ГОСТ 9399—81; с ответными фланцами под линзовое уплотнение по ГОСТ 9400—81 (на чертеже ответный фланец условно не показан) и под приварку по ГОСТ 22790—83.

Уплотнение в затворе — конусное, металл по металлу.

Уплотнительные поверхности наплавлены твердым сплавом.

Уплотнение штока — сальниковое. Подтяжка сальника — откидными болтами.

Рабочая среда подается под золотник.

Условная пропускная способность K_{vy} , м³/ч: 40 — для D_y 50 мм; 63 — для D_y 65 мм; 100 — для D_y 80 мм и 250 — для D_y 125 мм.

Допускаемый пропуск воздуха при закрытом затворе, см³/мин: 160 — для D_y 50 мм; 220 — для D_y 65 мм; 300 — для D_y 80 мм; 600 — для D_y 125 мм.

Управление клапанами — ручное, рукояткой.

Клапаны устанавливают на трубопроводе в любом рабочем положении.

Условия эксплуатации по ГОСТ 15150—69: У1 — для корпуса из стали 18ХГ в обычном и экспортном исполнениях; УХЛ1 — для корпуса из стали 12Х18Н10Т в обычном и экспортном исполнениях; Т1 — для корпуса из сталей 18ХГ и 12Х18Н10Т в тропическом исполнении.

Материал основных деталей (см. таблицу на с. 18); набивка сальника — фторопласт 4 и Ф4-К20.

Характеристика клапана (материал основных деталей, присоединение к трубопроводу, рабочая среда и ее температура, код ОКП и масса) в зависимости от исполнения приведена в таблице.

Номер чертежа и исполнение	Условный проход D_y , мм	Условное обозначение	Код ОКП	Условное давление P_y	Пробное давление $P_{пр}$	Рабочая среда	Температура рабочей среды, °С	Материал основных деталей (сталь): а) корпус; б) шток	Уплотнение в затворе (твердый сплав)	Присоединение к трубопроводу	Масса, кг				
AK 28015-050	50	13лс64нж	37 4251 1995	40 (400)	56 (560)	Жидкая и газообразная, нейтральная к материалам основных деталей	От -40 до +200	а) 18ХГ; б) 20Х13	ЦН-6	1	110				
AK 28015-050.01		13лс64нж1	37 4251 1996							2	154				
02		13лс64нж2	37 4251 1997							3	90				
03		13лс64нжЭ	37 4251 2108							1	110				
04		13лс64нж1Э	37 4251 2109							2	154				
09		13нж64нж	37 4257 9372							1	110				
10		13нж64нж1	37 4257 9373	2	154										
11		13нж64нж2	37 4257 9374	3	90										
18		13лс64нж3	37 4251 1998	32 (320)	45 (450)	То же, в том числе содержащая аммиак	От -50 до +200	а, б) 12Х18Н10Т	ЦН-12	1	110				
19		13лс64нж4	37 4251 1999							2	154				
20		13лс64нж5	37 4251 2000							3	90				
27		13лс64нж6	37 4251 2001							Жидкая и газообразная, нейтральная к материалам основных деталей	От -40 до +200	а) 18ХГ; б) 20Х13	ЦН-6	1	102
28		13лс64нж7	37 4251 2002											2	133
29		13лс64нж8	37 4251 2003											3	88
36		13нж64нж3	37 4257 9375	То же, в том числе содержащая аммиак	От -50 до +200	а, б) 12Х18Н10Т	ЦН-12	1	102						
37		13нж64нж4	37 4257 9376					2	133						
38		13нж64нж5	37 4257 9377					3	88						
45		13лс64нж9	37 4251 2004					От -40 до +200	а) 18ХГ; б) 20Х13	ЦН-6	1	102			
46	13лс64нж10	37 4251 2005	2								133				
47	13лс64нж11	37 4251 2006	3								88				
AK 28015-065	65	13лс64нж	37 4252 1716	40 (400)	56 (560)	Жидкая и газообразная, нейтральная к материалам основных деталей	От -40 до +200				а) 18ХГ; б) 20Х13	ЦН-6	1	150	
AK 28015-065.01		13лс64нж1	37 4252 1717										2	203	
02		13лс64нж2	37 4252 1718										3	122	
03		13лс64нжЭ	37 4252 1795					1	150						
04		13лс64нж1Э	37 4252 1796					2	203						
09		13нж64нж	37 4252 9919					То же, в том числе содержащая аммиак	От -50 до +200	а, б) 12Х18Н10Т			ЦН-12	1	150
10		13нж64нж1	37 4252 9920	2	203										
11		13нж64нж2	37 4252 9921	3	122										
18		13лс64нж3	37 4252 1719	1	150										
19		13лс64нж4	37 4252 1720	2	203										
20		13лс64нж5	37 4252 1721	3	122										
27		13лс64нж6	37 4252 1722	Жидкая и газообразная, нейтральная к материалам основных деталей	От -40 до +200	а) 18ХГ; б) 20Х13	ЦН-6	1	136						
28		13лс64нж7	37 4252 1723					2	181						
29		13лс64нж8	37 4252 1724					3	117						
36		13нж64нж3	37 4252 9922					То же, в том числе содержащая аммиак	От -50 до +200	а, б) 12Х18Н10Т	ЦН-12	1	136		
37		13нж64нж4	37 4252 9923									2	181		
38		13нж64нж5	37 4252 9924									3	117		
45		13лс64нж9	37 4252 1725	От -40 до +200	а) 18ХГ; б) 20Х13	ЦН-6	1					136			
46	13лс64нж10	37 4252 1726	2				181								
47	13лс64нж11	37 4252 1727	3				117								

Номер чертежа и исполнение	Условный проход D_y , мм	Условное обозначение	Код ОКП	Условное давление P_y	Пробное давление $P_{пр}$	Рабочая среда	Температура рабочей среды, °С	Материал основных деталей (сталь): а) корпус; б) шток	Уплотнение в затворе (твердый сплав)	Присоединение к трубопроводу	Масса, кг								
АК 28015-080	80	13лс64нж	37 4252 1728	40 (400)	56 (560)	Жидкая и газообразная, нейтральная к материалам основных деталей	От -40 до +200	а) 18ХГ; б) 20Х13	ЦН-6	1	182								
АК 28015-080.01		13лс64нж1	37 4251 1729							2	273								
02		13лс64нж2	37 4252 1730							3	135								
03		13лс64нжЭ	37 4252 1797							1	182								
04		13лс64нж1Э	37 4252 1798							2	273								
09		13нж64нж	37 4252 9925							1	182								
10		13нж64нж1	37 4252 9926									2	273						
11		13нж64нж2	37 4252 9927									3	135						
18		13лс64нж3	37 4252 1731							32 (320)	45 (450)	То же, в том числе содержащая аммиак	От -50 до +200	а, б) 12Х18Н10Т	ЦН-12	1	182		
19		13лс64нж4	37 4252 1732													2	273		
27		13лс64нж6	37 4252 1734													1	135		
28		13лс64нж7	37 4252 1735															2	227
29		13лс64нж8	37 4252 1736															3	134
36		13нж64нж3	37 4252 9928													1	164		
37		13нж64нж4	37 4252 9929															2	227
38		13нж64нж5	37 4252 9930															3	134
45		13лс64нж9	37 4252 1737													1	164		
46		13лс64нж10	37 4252 1738															2	227
47	13лс64нж11	37 4252 1739	3	134															
АК 28015-125	125	13лс64нж	37 4253 1646	40 (400)	56 (560)	Жидкая и газообразная, нейтральная к материалам основных деталей	От -40 до +200	а) 18ХГ; б) 20Х13	ЦН-6							1	384		
АК 28015-125.01		13лс64нж1	37 4253 1647													2	601		
02		13лс64нж2	37 4253 1648													3	274		
09		13нж64нж	37 4253 9816													1	384		
10		13нж64нж1	37 4253 9817															2	601
11		13нж64нж2	37 4253 9818															3	274
18		13лс64нж3	37 4253 1649													1	384		
19		13лс64нж4	37 4253 1650							2	601								
20		13лс64нж5	37 4253 1651							3	274								
27		13лс64нж6	37 4253 1652							1	312								
28		13лс64нж7	37 4253 1653									2	447						
29		13лс64нж8	37 4253 1654									3	248						
36		13нж64нж3	37 4253 9819							32 (320)	45 (450)	Жидкая и газообразная, нейтральная к материалам основных деталей	От -40 до +200	а) 18ХГ; б) 20Х13	ЦН-6	1	312		
37		13нж64нж4	37 4253 9820													2	447		
38		13нж64нж5	37 4253 9821													1	312		
45		13лс64нж9	37 4253 1655															2	447
46		13лс64нж10	37 4253 1656															3	248
47		13лс64нж11	37 4253 1657													1	312		
			2	447															
			3	248															

Примечание. Присоединение к трубопроводу: 1 — фланцевое по ГОСТ 9399—81; 2 — ответные фланцы под линзовое уплотнение по ГОСТ 9400—81; 3 — под приварку по ГОСТ 22790—83.

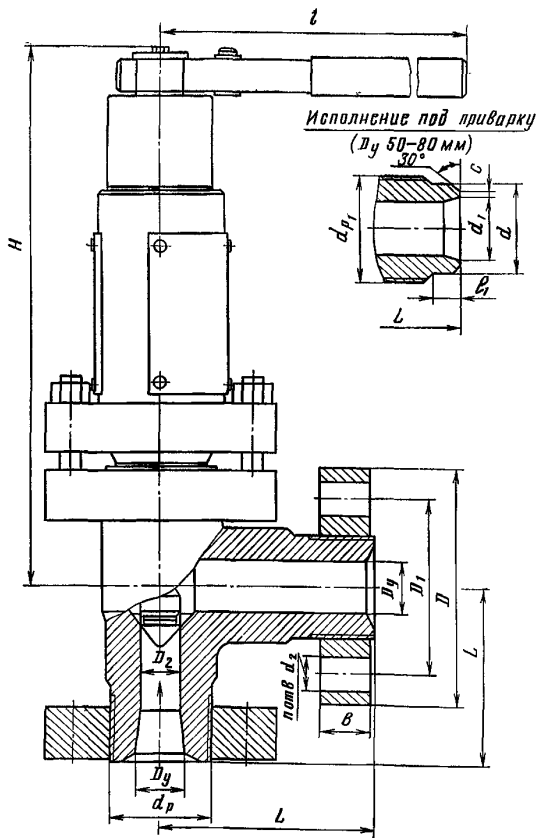

Исполнение под приварку (D_y 125 мм)

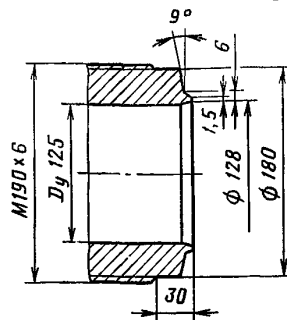

ОСНОВНЫЕ ГАБАРИТНЫЕ И ПРИСОЕДИНИТЕЛЬНЫЕ РАЗМЕРЫ (мм)

Условный проход D_y	L	D	D_1	D_2	d	d_1	d_2	d_p	d_{p1}	b	H	l	l_1	n	c
50	200	225	170	44	85	57	33	M100×3	M100×3	50	516	620	25	6	1
	170	200	145					40		546					
65	220	245	185	60	105	72	33	M110×3	M100×3	55	805	470	30	6	1
	200	225	170					50							
80	250	290	220	71	130	93	39	M135×4	M135×4	65	805	470	30	6	1
	235	260	195					55							
125	330	400	305	104	180	128	48	M190×6	M190×6	85	900	620	30	8	1,5
	290	330	255					80							

Примечание. В числителе указаны размеры для P_y 40 (400), в знаменателе — для P_y 32 (320).

Клапаны относятся к классу ремонтируемых.
 Гарантийный срок — 18 месяцев со дня ввода в эксплуатацию.
 Гарантийная наработка — 1400 циклов.
 Изготовление и поставка — по ТУ 26-07-1337—83.

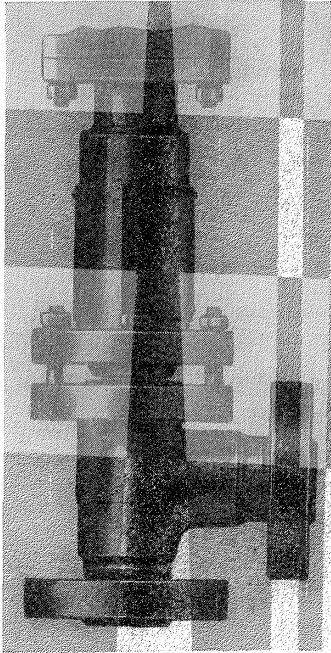

Клапаны угловые регулирующие с электроприводом

Применяются на трубопроводах для жидких и газообразных сред, нейтральных к материалам основных деталей, рабочей температурой (см. таблицу на с. 22).

Управление клапаном — от электропривода (см. таблицу):

P_y	32 (320) и 40 (400)
P_p	32 (320) и 40 (400)
$P_{пр}$	45 (450) и 56 (560)
ΔP	До 7 (70) — для жидких сред
ΔP	До 10 (100) — для газообразных сред

Номер чертежа и условное обозначение электропривода	Электродвигатель		Размеры электропривода, мм	
	тип	мощность, кВт	H_1	H_2
Б099.100-02М (Н-В02)	4АМС100S4У3 или АИРС100S4У2	3,2 или 3	607	620
Б099.101-02М (В-В02)	В100S4У2,5 или 2В100S4У2,5	3	664	750
Б099.089-02М (С-В02)	В100S4У2	3	644	640

Присоединение к трубопроводу — фланцевое по ГОСТ 9399—81; с ответными фланцами под линзовое уплотнение по ГОСТ 9400—81 и под приварку по ГОСТ 22790—83.

Уплотнение в затворе — конусное, металл по металлу.

Уплотнительная поверхность корпуса наплавлена на твердый сплавом.

Уплотнение штока — сальниковое. Подтяжка сальника — откидными болтами.

Рабочая среда подается под золотник.

Условная пропускная способность K_v , м³/ч:
40 — для D_y 50 мм; 63 — для D_y 65 мм; 100 — для D_y 80 мм и 250 — для D_y 125 мм.

Допускаемый пропуск воздуха при закрытом затворе, см³/мин: 160 — для D_y 50 мм; 220 — для D_y 65 мм; 300 — для D_y 80 мм; 600 — для D_y 125 мм.

Клапаны устанавливают на трубопроводе в рабочем положении при условии применения густой смазки в электроприводах и установках опор.

Условия эксплуатации — климатические исполнения У2 и Т2 по ГОСТ 15150—69.

Материал основных деталей (см. таблицу на с. 22); набивка сальника — фторопласт Ф4-К20.

Характеристика клапана (материал основных деталей, присоединение к трубопроводу, рабочая среда и ее температура, код ОКП и масса, а также номер чертежа электропривода и высота клапана Н) в зависимости от исполнения приведена в таблице.

Номер чертежа и исполнение	Условный проход D_y , мм	Условное обозначение	Код ОКП	Условное давление P_y	Пробное давление $P_{пр}$	Рабочая среда	Температура рабочей среды, °С	Материал основных деталей (сталь): а) корпус; б) шток	Уплотнение в затворе (твердый сплав)	Присоеди- нение к тру- бопроводу	Номер чертежа электропривода	H, мм	Масса, кг																								
AK 28016-050	50	13лс964нж	37 4251 3845	40 (400)	56 (560)	Жидкая и газо- образная, ней- тральная к ма- териалам ос- новных дета- лей	От -40 до +200	а) 18ХГ; б) 14Х17Н2	ЦН-6	1 2 3 1	B099.100-02M	1253	218																								
AK 28016-050.01		13лс964нж1	37 4251 3846										262																								
02		13лс964нж2	37 4251 3847										198																								
03		13лс964нжЭ	37 4251 3869										218																								
09		13нж964нж	37 4257 9568										То же, в том числе содер- жащая аммиак	От -50 до +200	а, б) 12Х18Н10Т	ЦН-12	1 2 3	218																			
10		13нж964нж1	37 4257 9569																262																		
11		13нж964нж2	37 4257 9570																198																		
18		13лс964нж3	37 4251 3848										40 (400)	56 (560)	Жидкая и га- зообразная, нейтральная к материалам основных де- талей	От -40 до +200	а) 18ХГ; б) 14Х17Н2	ЦН-6	1 2 3 1	B099.101-02M	1433	280															
19		13лс964нж4	37 4251 3849																			324															
20		13лс964нж5	37 4251 3850																			260															
21		13лс964нж3Э	37 4251 3870																			280															
27		13нж964нж3	37 4257 9571																			То же, в том числе содер- жащая ам- миак	От -50 до +200	а, б) 12Х18Н10Т	ЦН-12	1 2 3	280										
28		13нж964нж4	37 4257 9572																									324									
29		13нж964нж5	37 4257 9573																									260									
36		13лс964нж6	37 4251 3851																			40 (400)	56 (560)	Жидкая и га- зообразная, нейтральная к материалам ос- новных деталей	От -40 до +200	а) 18ХГ; б) 14Х17Н2	ЦН-6	1 2 3	B099.089-02M	1279	307						
37		13лс964нж7	37 4251 3852																												351						
38		13лс964нж8	37 4251 3853																												287						
45		13нж964нж6	37 4257 9574																												То же, в том числе содер- жащая ам- миак	От -50 до +200	а, б) 12Х18Н10Т	ЦН-12	1 2 3 1	307	
46		13нж964нж7	37 4257 9575																																		351
47		13нж964нж8	37 4257 9576																																		287
54		13лс964нж9	37 4251 3854																												То же, в том числе содер- жащая ам- миак	От -60 до +200	а) 18ХГ; б) 14Х17Н2	ЦН-6	1 2 3	307	
55	13лс964нж10	37 4251 3855	351																																		
56	13лс964нж11	37 4251 3856	287																																		
AK 28016-050.63	50	13лс964нж12	37 4251 3857	32 (320)	45 (450)	Жидкая и га- зообразная, нейтральная к материалам ос- новных дета- лей	От -40 до +200	а) 18ХГ; б) 14Х17Н2	ЦН-6	1 2 3	B099.100-02M	1223																			210						
64		13лс964нж13	37 4251 3858																												239						
65		13лс964нж14	37 4251 3859																												196						
72		13нж964нж9	37 4257 9577																												То же, в том числе содер- жащая аммиак	От -50 до +200	а, б) 12Х18Н10Т	ЦН-12	1 2 3	210	
73		13нж964нж10	37 4257 9578																																		239
74		13нж964нж11	37 4257 9579										196																								
81		13лс964нж15	37 4257 3860										То же, в том числе содер- жащая аммиак	От -40 до +200	а) 18ХГ; б) 14Х17Н2	ЦН-6	1 2 3	272																			
82		13лс964нж16	37 4251 3861																303																		
83		13лс964нж17	37 4251 3862																258																		

Номер чертежа и исполнение	Условный проход D_y , мм	Условное обозначение	Код ОКП	Условное давление P_y	Пробное давление $P_{пр}$	Рабочая среда	Температура рабочей среды, °С	Материал основных деталей (сталь): а) корпус; б) шток	Уплотнение в затворе (твердый сплав)	Присоединение к трубопроводу	Номер чертежа электропривода	H, мм	Масса, кг														
АК 28016-050.90 91 92 99 100 101 108 109 110 117 118 119	50	13нж964нж12	37 4257 9580	32 (320)	45 (450)	То же, в том числе содержащая аммиак	От -50 до +200	а, б) 12X18H10T	ЦН-12	1 2 3	Б099.101-02М	1403	272 303 258														
		13нж964нж13	37 4257 9581				От -60 до +200																				
		13нж964нж14	37 4257 9582				От -40 до +200																				
		13лс964нж18	37 4251 3863				Жидкая и газообразная, нейтральная к материалам основных деталей							От -40 до +200	а) 18ХГ; б) 14Х17Н2	ЦН-6	1 2 3										
		13лс964нж19	37 4251 3864																								
		13лс964нж20	37 4251 3865																								
		13нж964нж15	37 4257 9583															То же, в том числе содержащая аммиак	От -50 до +200	а, б) 12X18H10T	ЦН-12	1 2 3					
		13нж964нж16	37 4257 9584																								
		13нж964нж17	37 4257 9585																								
		13лс964нж21	37 4251 3866																								
		13лс964нж22	37 4251 3867																								
13лс964нж23	37 4251 3868																										
13лс964нж	37 4252 3011	40 (400)	56 (560)	Жидкая и газообразная, нейтральная к материалам основных деталей	От -40 до +200	а) 18ХГ; б) 14Х17Н2		ЦН-6	1 2 3 1	Б099.100-02М	1490	258 311 230 258															
АК 28016-065. АК 28016-065.01	13лс964нж1												37 4252 3012														
02	13лс964нж2						37 4252 3013																				
03	13лс964нжЭ						37 4252 3059																				
09	13нж964нж						37 4259 9031						То же, в том числе содержащая аммиак	От -50 до +200	а, б) 12X18H10T	ЦН-12	1 2 3										
10	13нж964нж1						37 4259 9032																				
11	13нж964нж2						37 4259 9033																				
18	13лс964нж3						37 4252 3014											Жидкая и газообразная, нейтральная к материалам основных деталей	От -40 до +200	а) 18ХГ; б) 14Х17Н2	ЦН-6	1 2 3 1					
19	13лс964нж4						37 4252 3015																				
20	13лс964нж5						37 4252 3016																				
21	13лс964нж3Э						37 4252 3060																				
27	13нж964нж3	37 4259 9034	То же, в том числе содержащая аммиак	От -50 до +200	а, б) 12X18H10T	ЦН-12	1 2 3																				
28	13нж964нж4	37 4259 9035																									
29	13нж964нж5	37 4259 9036																									
36	13лс964нж6	37 4252 3017						Жидкая и газообразная, нейтральная к материалам основных деталей	От -40 до +200	а) 18ХГ; б) 14Х17Н2	ЦН-6	1 2 3															
37	13лс964нж7	37 4252 3018																									
38	13лс964нж8	37 4252 3019																									
45	13нж964нж6	37 4259 9037											То же, в том числе содержащая аммиак	От -50 до +200	а, б) 12X18H10T	ЦН-12	1 2 3										
46	13нж964нж7	37 4259 9038																									
47	13нж964нж8	37 4259 9039																									

Номер чертежа и исполнение	Условный проход D_y , мм	Условное обозначение	Код ОКП	Условное давление P_y	Пробное давление $P_{пр}$	Рабочая среда	Температура рабочей среды, °С	Материал основных деталей (сталь): а) корпус; б) шток	Уплотнение в затворе (твердый сплав)	Присоединение к трубопроводу	Номер чертежа электропривода	H, мм	Масса, кг
АК 28016-065.54	65	13лс964нж9	37 4252 3020	40 (400)	56 (560)	Жидкая и газообразная, нейтральная к материалам основных деталей	От -40 до +200	а) 18ХГ; б) 14Х17Н2	ЦН-6	1	Б099.089-02М	1516	347
55		13лс964нж10	37 4252 3021							2			400
56		13лс964нж11	37 4252 3022							3			319
63		13лс964нж12	37 4252 3023	32 (320)	45 (450)	То же, в том числе содержащая аммиак	От -50 до +200	а, б) 12Х18Н10Т	ЦН-12	1	Б099.100-02М	1490	244
64		13лс964нж13	37 4252 3024							2			289
65		13лс964нж14	37 4252 3025							3			225
72		13нж964нж9	37 4259 9040							1			244
73		13нж964нж10	37 4259 9041							2			289
74		13нж964нж11	37 4259 9042							3			225
81		13лс964нж15	37 4252 3026	32 (320)	45 (450)	Жидкая и газообразная, нейтральная к материалам основных деталей	От -40 до +200	а) 18ХГ; б) 14Х17Н2	ЦН-6	1	Б099.101-02М	1650	306
82		13лс964нж16	37 4252 3027							2			351
83		13лс964нж17	37 4252 3028							3			287
90		13нж964нж12	37 4259 9043	32 (320)	45 (450)	То же, в том числе содержащая аммиак	От -50 до +200	а, б) 12Х18Н10Т	ЦН-12	1	Б099.101-02М	1650	306
91		13нж964нж13	37 4259 9044							2			351
92		13нж964нж14	37 4259 9045							3			287
99	13лс964нж18	37 4252 3029	32 (320)	45 (450)	Жидкая и газообразная, нейтральная к материалам основных деталей	От -40 до +200	а) 18ХГ; б) 14Х17Н2	ЦН-6	1	Б099.101-02М	1650	333	
100	13лс964нж19	37 4252 3030							2			378	
101	13лс964нж20	37 4252 3031							3			314	
АК 28016-065.108	65	13нж964нж15	37 4259 9046	32 (320)	45 (450)	Жидкая и газообразная, нейтральная к материалам основных деталей	От -50 до +200	а, б) 12Х18Н10Т	ЦН-12	1	Б099.089-02М	1496	333
109		13нж964нж16	37 4259 9047							2			378
110		13нж964нж17	37 4259 9048							3			314
117		13лс964нж21	37 4252 3032	32 (320)	45 (450)	То же, в том числе содержащая аммиак	От -60 до +200	а, б) 12Х18Н10Т	ЦН-12	1	Б099.089-02М	1496	333
118		13лс964нж22	37 4252 3033							2			378
119		13лс964нж23	37 4252 3034							3			314
АК 28016-080		80	13лс964нж	37 4252 3035	40 (400)	56 (560)	Жидкая и газообразная, нейтральная к материалам основных деталей	От -40 до +200	а) 18ХГ; б) 14Х17Н2	ЦН-6	1	Б099.089-02М	1496
АК 28016-080.01	13лс964нж1		37 4252 3036	2							381		
02	13лс964нж2		37 4252 3037	1							243		
03	13лс964нжЭ		37 4252 3061	40 (400)	56 (560)	Жидкая и газообразная, нейтральная к материалам основных деталей	От -40 до +200	а) 18ХГ; б) 14Х17Н2	ЦН-6	1	Б099.100-02М	1520	290
09	13нж964нж		37 4259 9049							2			381
10	13нж964нж1		37 4259 9050							3			243
11	13нж964нж2		37 4259 9051	40 (400)	56 (560)	То же, в том числе содержащая аммиак	От -50 до +200	а, б) 12Х18Н10Т	ЦН-12	1	Б099.100-02М	1520	290
			2							381			
			3							243			

Номер чертежа и исполнение	Условный проход D_y , мм	Условное обозначение	Код ОКП	Условное давление P_y	Пробное давление $P_{пр}$	Рабочая среда	Температура рабочей среды, °С	Материал основных деталей (сталь): а) корпус; б) шток	Уплотнение в затворе (твердый сплав)	Присоединение к тру- бопроводу	Номер чертежа электропривода	H, мм	Масса, кг									
AK 28016-080.18	80	13лс964нж3	37 4252 3038	40 (400)	56 (560)	Жидкая и га- зообразная, нейтральная к материалам основных деталей	От -40 до +200	а) 18ХГ; б) 14Х17Н2	ЦН-6	1 2 3 1	B099.101-02М	1700	352									
19		13лс964нж4	37 4252 3039										443									
20		13лс964нж5	37 4252 3040										305									
21		13лс964нж3Э	37 4252 3062										352									
27		13нж964нж3	37 4259 9052										B099.101-02М	1700	То же, в том числе содер- жащая аммиак	От -50 до +200	а, б) 12Х18Н10Т	ЦН-12	1 2 3	B099.101-02М	1700	352
28		13нж964нж4	37 4259 9053																			443
29		13нж964нж5	37 4259 9054																			305
36		13лс964нж6	37 4252 3041										B099.089-02М	1546	Жидкая и га- зообразная, нейтральная к материалам основных деталей	От -40 до +200	а) 18ХГ; б) 14Х17Н2	ЦН-6	1 2 3	B099.089-02М	1546	379
37		13лс964нж7	37 4252 3042																			470
38		13лс964нж8	37 4252 3043																			332
45		13нж964нж6	37 4259 9055										B099.089-02М	1546	То же, в том числе содер- жащая аммиак	От -50 до +200	а, б) 12Х18Н10Т	ЦН-12	1 2 3	B099.089-02М	1546	379
46		13нж964нж7	37 4259 9056																			470
47		13нж964нж8	37 4259 9057																			332
54		13лс964нж9	37 4252 3044										B099.100-02М	1485	Жидкая и га- зообразная, нейтральная к материалам основных деталей	От -40 до +200	а) 18ХГ; б) 14Х17Н2	ЦН-6	1 2 3	B099.100-02М	1485	379
55		13лс964нж10	37 4252 3045																			470
56		13лс964нж11	37 4252 3046																			332
63		13лс964нж12	37 4252 3047										B099.101-02М	1665	То же, в том числе содер- жащая аммиак	От -50 до +200	а, б) 12Х18Н10Т	ЦН-12	1 2 3	B099.101-02М	1665	272
64		13лс964нж13	37 4252 3048																			335
65		13лс964нж14	37 4252 3049																			242
72		13нж964нж9	37 4259 9058										B099.100-02М	1485	Жидкая и га- зообразная, нейтральная к материалам основных деталей	От -40 до +200	а) 18ХГ; б) 14Х17Н2	ЦН-6	1 2 3	B099.100-02М	1485	272
73		13нж964нж10	37 4259 9059																			335
74		13нж964нж11	37 4259 9060																			242
81		13лс964нж15	37 4252 3050										B099.101-02М	1665	Жидкая и га- зообразная, нейтральная к материалам основных деталей	От -40 до +200	а) 18ХГ; б) 14Х17Н2	ЦН-12	1 2 3	B099.101-02М	1665	334
82		13лс964нж16	37 4252 3051																			397
83		13лс964нж17	37 4252 3052																			304
90	13нж964нж12	37 4259 9061	B099.101-02М	1665	То же, в том числе содер- жащая аммиак	От -50 до +200	а, б) 12Х18Н10Т	ЦН-12	1 2 3	B099.101-02М	1665	334										
91	13нж964нж13	37 4259 9062										397										
92	13нж964нж14	37 4259 9063										304										
99	13лс964нж18	37 4252 3053	B099.089-02М	1411	Жидкая и га- зообразная, нейтральная к материалам основных деталей	От -40 до +200	а) 18ХГ; б) 14Х17Н2	ЦН-6	1 2 3	B099.089-02М	1411	361										
100	13лс964нж19	37 4252 3054										424										
101	13лс964нж20	37 4252 3055										331										

Номер чертежа и исполнение	Условный проход D_y , мм	Условное обозначение	Код ОКП	Условное давление P_y	Пробное давление $P_{пр}$	Рабочая среда	Температура рабочей среды, °С	Материал основных деталей (сталь): а) корпус; б) шток	Уплотнение в затворе (твевдый сплав)	Присоединение к трубопроводу	Номер чертежа электропривода	H, мм	Масса, кг														
AK 28016-080.108 109 110	80	13нж964нж15 13нж964нж16 13нж964нж17	37 4259 9064 37 4259 9065 37 4259 9066	32 (320)	45 (450)	То же, в том числе содержащая аммиак	От -50 до +200	а, б) 12X18H10T	ЦН-12	1 2 3	Б099.089-02М	1411	361 424 331														
117 118 119		13лс964нж21 13лс964нж22 13лс964нж23	37 4252 3056 37 4252 3057 37 4252 3058				От -40 до +200							а) 18ХГ; б) 14Х17Н2	ЦН-6	1 2 3	361 424 331										
AK 28016-125 AK 28016-125.01 02		13лс964нж 13лс964нж1 13лс964нж2	37 4253 3011 37 4253 3012 37 4253 3013				40 (400)							56 (560)	Жидкая и газообразная, нейтральная к материалам основных деталей	От -40 до +200	а) 18ХГ; б) 14Х17Н2	ЦН-6	1 2 3	Б099.100-02М	1663	492 709 382					
09 10 11		13нж964нж 13нж964нж1 13нж964нж2	37 4253 9934 37 4253 9935 37 4253 9936													То же, в том числе содержащая аммиак							От -50 до +200	а, б) 12X18H10T	ЦН-12	1 2 3	492 709 382
18 19 20		13лс964нж3 13лс964нж4 13лс964нж5	37 4253 3014 37 4253 3015 37 4253 3016																				Жидкая и газообразная, нейтральная к материалам основных деталей				
27 28 29	13нж964нж3 13нж964нж4 13нж964нж5	37 4253 9937 37 4253 9938 37 4253 9939	То же, в том числе содержащая аммиак	От -50 до +200	а, б) 12X18H10T	ЦН-12		1 2 3	581 771 444																		
36 37 38	13лс964нж6 13лс964нж7 13лс964нж8	37 4253 3017 37 4253 3018 37 4253 3019		Жидкая и газообразная, нейтральная к материалам основных деталей						От -40 до +200	а) 18ХГ; б) 14Х17Н2	ЦН-6	1 2 3			581 798 491											
45 46 47	13нж964нж6 13нж964нж7 13нж964нж8	37 4253 9940 37 4253 9941 37 4253 9942	То же, в том числе содержащая аммиак		От -50 до +200	а, б) 12X18H10T		ЦН-12	1 2 3	581 798 491																	
54 55 56	13лс964нж9 13лс964нж10 13лс964нж11	37 4253 3020 37 4253 3021 37 4253 3022		Жидкая и газообразная, нейтральная к материалам основных деталей	От -40 до +200						а) 18ХГ; б) 14Х17Н2	ЦН-6	1 2 3			581 798 491											
63 64 65	13лс964нж12 13лс964нж13 13лс964нж14	37 4253 3023 37 4253 3024 37 4253 3025	32 (320)		45 (450)	От -40 до +200		а) 18ХГ; б) 14Х17Н2	ЦН-6	1 2 3													Б099.100-02М	1623	555 357 420		

Номер чертежа и исполнение	Условный проход D_y , мм	Условное обозначение	Код ОКП	Условное давление P_y	Пробное давление $P_{пр}$	Рабочая среда	Температура рабочей среды, °С	Материал основных деталей (сталь): а) корпус; б) шток	Уплотнение в валторе (твердый сплав)	Присоединение к трубопроводу	Номер чертежа электропривода	H, мм	Масса, кг
АК 28016-125.72	125	13нж964нж9	37 4253 9943	32 (320)	45 (450)	То же, в том числе содержащая аммиак	От -50 до +200	а, б) 12X18H10T	ЦН-12	1	Б099.100-02М	1623	555
		73	13нж964нж10				37 4253 9944			2			357
		74	13нж964нж11				37 4253 9945			3			420
81	13лс964нж15	37 4253 3026	32 (320)	45 (450)	Жидкая и газообразная, нейтральная к материалам основных деталей	От -40 до +200	а) 18ХГ; б) 14Х17Н2	ЦН-6	1	Б099.101-02М	1803	482	
82	13лс964нж16	37 4253 3027							2			617	
83	13лс964нж17	37 4253 3028							3			418	
90	13нж964нж12	37 4253 9946	32 (320)	45 (450)	То же, в том числе содержащая аммиак	От -50 до +200	а, б) 12X18H10T	ЦН-12	1	Б099.089-02М	1649	482	
91	13нж964нж13	37 4253 9947				2			617				
92	13нж964нж14	37 4253 9948				3			418				
99	13лс964нж18	37 4253 3029	32 (320)	45 (450)	Жидкая и газообразная, нейтральная к материалам основных деталей	От -40 до +200	а) 18ХГ; б) 14Х17Н2	ЦН-6	1	Б099.089-02М	1649	509	
100	13лс964нж19	37 4253 3030							2			644	
101	13лс964нж20	37 4253 3031							3			445	
108	13нж964нж15	37 4253 9949	32 (320)	45 (450)	То же, в том числе содержащая аммиак	От -50 до +200	а, б) 12X18H10T	ЦН-12	1	Б099.089-02М	1649	509	
109	13нж964нж16	37 4253 9950				2			644				
110	13нж964нж17	37 4253 9951				3			445				
117	13лс964нж21	37 4253 3032	32 (320)	45 (450)	То же, в том числе содержащая аммиак	От -40 до +200	а) 18ХГ; б) 14Х17Н2	ЦН-6	1	Б099.089-02М	1649	509	
118	13лс964нж22	37 4253 3033							2			644	
119	13лс964нж23	37 4253 3034							3			445	

Примечание. Присоединение к трубопроводу: 1 — фланцевое по ГОСТ 9399—81; 2 — ответные фланцы под линзовое уплотнение по ГОСТ 9400—81; 3 — под приварку по ГОСТ 22790—83.

Исполнение с ответными
фланцами под линзовое
уплотнение

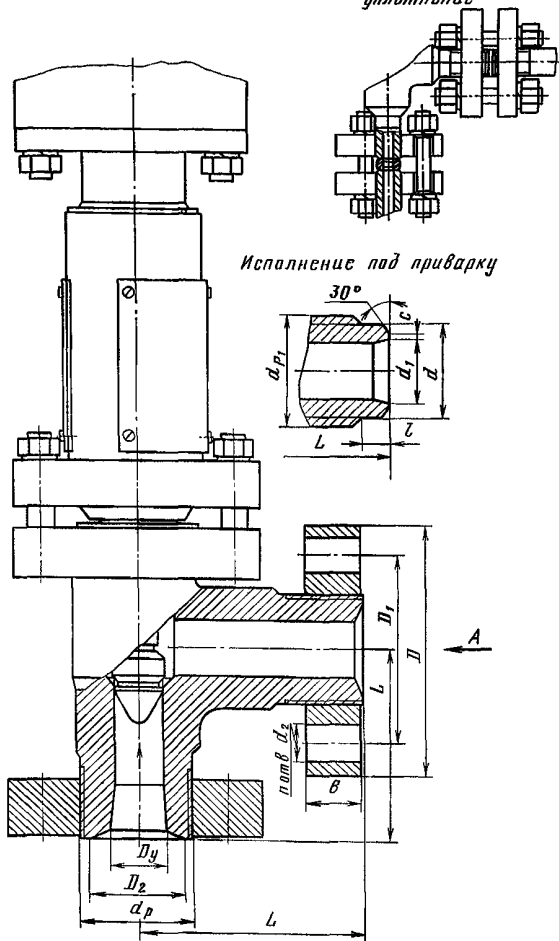

Исполнение под приварку

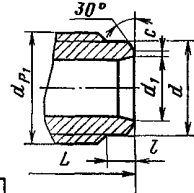

Исполнение под приварку ($D_y 125$ мм)

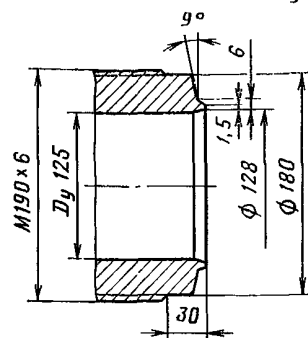

ОСНОВНЫЕ ГАБАРИТНЫЕ, ПРИСОЕДИНИТЕЛЬНЫЕ РАЗМЕРЫ (мм)

Условный проход D_y	L	D	D_1	D_2	d	d_1	d_2	d_p	d_{p1}	b	l	n	c
50	200	225	170	82	85	57	33	M100×3	M100×3	50	25	6	1
	170	200	145	72									
65	220	245	185	95	105	72	33	M110×3	M100×3	55	30	6	1
	200	225	170	90									
80	250	290	220	115	130	93	39	M135×4	M135×4	65	30	6	1
	235	260	195										
125	330	400	305	162	180	128	48	M190×6	M190×6	85	30	8	1,5
	290	330	255										

Примечание. В числителе указаны размеры для $P_y 40$ (400), в знаменателе — для $P_y 32$ (320).

Клапаны относятся к классу ремонтируемых.

Гарантийный срок — 18 месяцев со дня ввода в эксплуатацию.

Гарантийная наработка — 12 000 ч.

Изготовление и поставка — по ТУ 26-07-1337—83.

КЛАПАНЫ РЕГУЛИРУЮЩИЕ

Предназначены для регулирования различных параметров рабочей среды (давления, температуры, концентрации, уровня и др.).

Принцип действия клапанов основан на изменении расхода рабочей среды в соответствии с сигналом, поступающим от регулятора или прибора дистанционного управления, установленных в системе автоматики.

Управление клапанами — от внешнего источника энергии.

Регулирующие клапаны изготовляют: с пневматическим мембранным (МИМ) или сильфонным исполнительными механизмами или с электрическим механизмом (ЭИМ). В зависимости от вида уплотнения штока, типа затвора, вида пропускной характеристики и способа действия клапаны изготовляют (соответственно): сальниковыми или сильфонными; односедельными, двухседельными и диафрагмовыми; с линейной или равнопроцентной пропускной характеристикой; нормально открытыми НО (воздух закрывает) и нормально закрытыми НЗ (воздух открывает).

Исполнительные механизмы регулирующих клапанов

Пневматические мембранные исполнительные механизмы (МИМ) действуют под давлением воздуха, подаваемого от постороннего источника. При этом развиваемое усилие передается на регулирующий орган (плунжер), который, перемещаясь, изменяет проходное сечение (в клапанах НО оно уменьшается, а в клапанах НЗ — увеличивается), в результате чего изменяется расход среды.

По требованию заказчика МИМ может быть дополнительно укомплектован пневматическим позиционером или ручным дублером или тем и другим одновременно. Позиционер устанавливают на клапане. При работе клапана без позиционера мембранную камеру МИМа соединяют трубкой с регулятором.

На позиционере предусмотрены три штуцера. Штуцер «прибор» соединен с регулятором или устройством дистанционного управления пневматической линией, по которой к нему поступает командный сигнал давлением 0,02—0,1 (0,2—1). К штуцеру «питание» подведена линия питания сжатого воздухом давлением 0,15—0,6 (1,5—6). Штуцер «привод» соединен трубкой с рабочей полостью МИМа.

Сильфонные исполнительные механизмы. Чувствительный орган — металлический сильфон, который под давлением воздуха, подаваемого от постороннего источника, сообщает перемещение регулирующему органу клапана.

Электрические исполнительные механизмы (ЭИМ) предназначены для работы от сети переменного тока. Применение ЭИМ ограничивается требованиями взрывобезопасности, величиной крутящего момента и агрессивностью окружающей среды.

Наиболее распространен электрический исполнительный механизм типа МЭО — однооборотный; применяются и прямоходные исполнительные механизмы типа МЭП.

Некоторые клапаны, управляемые дистанционно, поставляются без исполнительного механизма.

Основные характеристики регулирующих клапанов

К основным характеристикам регулирующих клапанов наряду с величиной условного (рабочего) давления P_y (P_p), условным проходом D_y , материалом основных деталей, относятся:

пропускная способность (K_{vy}) — величина, численно равная расходу среды ($m^3/ч$) плотностью 1000 kg/m^3 , протекающей через клапан, при перепаде давления на нем 0,1 (1) и соответствующем значении хода;

условная пропускная способность (K_{v0}) — номинальная пропускная способность ($m^3/ч$) при условном ходе плунжера;

условный ход (h_y) — номинальный полный ход плунжера (мм);

начальная пропускная способность (K_{v0}) — теоретическая пропускная способность при ходе, равном нулю, задаваемая для построения пропускной характеристики;

пропускная характеристика — зависимость пропускной способности от хода плунжера

$$K_{vz} = f(h_z);$$

линейная пропускная характеристика — пропускная характеристика, при которой приращение относительной пропускной способности пропорционально относительному ходу ($\Phi = \Phi_0 + nh$, где

$$\Phi = K_{vz}/K_{vy}; \Phi_0 = K_{v0}/K_{vy};$$

$$h = h_z/h_y;$$

n — коэффициент пропорциональности);

равнопроцентная пропускная характеристика — характеристика, при которой приращение относительной пропускной способности по ходу пропорционально текущему значению относительной пропускной способности ($\Phi = \Phi_0 \cdot e^{nh}$, где $n = \ln \frac{1}{\Phi_0}$ — коэффициент пропорциональности);

диапазон регулирования (D) — отношение условной пропускной способности к минимальной пропускной способности, при которой сохраняется вид пропускной характеристики в допускаемых пределах;

нечувствительность (для клапанов с пневматическими исполнительными механизмами) — величина, равная половине максимальной разности давлений в исполнительном механизме при прямом и обратном ходе плунжера;

относительная протечка в затворе — отношение (выраженное в процентах) величины, численно равной расходу среды ($\text{м}^3/\text{ч}$) плотностью $1000 \text{ кг}/\text{м}^3$, протекающей через затвор клапана, закрытый номинальным усилием при перепаде давления на нем $0,1 (1)$, к условной пропускной способности.

Расход рабочей среды через регулирующий клапан определяется по следующей формуле:

$$G = K_{vy} \cdot B \sqrt{\Delta P \gamma_1}, \quad (1)$$

где K_{vy} — условная пропускная способность, $\text{м}^3/\text{ч}$; B — коэффициент, учитывающий расширение среды (для жидкости $B=1$); ΔP — перепад давления на клапане, $\text{кг}/\text{см}^2$; γ_1 — плотность (удельный вес) рабочей среды при рабочих параметрах P_1 и t_1 , $\text{кг}/\text{см}^3$.

Перепад давления на клапане определяется по следующим формулам:

$$\Delta P = P'_1 - P'_2 \quad (2)$$

или

$$\Delta P = \Delta P_{\text{кав}} = K_c(P'_1 - P_{\text{н.п}}), \quad (3)$$

где P'_1 — абсолютное давление до клапана, $\text{кг}/\text{см}^2$; P'_2 — абсолютное давление после клапана, $\text{кг}/\text{см}^2$; $\Delta P_{\text{кав}}$ — перепад давления на клапане, при кото-

ром возникает кавитация, $\text{кг}/\text{см}^2$; K_c — коэффициент кавитации, который зависит от конфигурации проточной части клапана и выбирается по справочникам; $P_{\text{н.п}}$ — абсолютное давление насыщенных паров жидкости при температуре t_1 , $\text{кг}/\text{см}^2$.

В формулу (1) подставляется меньшее значение из величин ΔP и $\Delta P_{\text{кав}}$.

Коэффициент B рассчитывается по следующим формулам:

$$\text{при } \beta > \beta_{\text{кр}} \quad B = \frac{1}{\sqrt{1-\beta}} \sqrt{\frac{k}{k-1} \left(\beta^{2/k} - \beta^{\frac{k+1}{k}} \right)},$$

$$\text{при } \beta = \beta_{\text{кр}} \quad B = \frac{1}{\sqrt{1-\beta_{\text{кр}}}} \sqrt{\frac{k}{k-1} \left(\beta_{\text{кр}}^{2/k} - \beta_{\text{кр}}^{\frac{k+1}{k}} \right)},$$

$$\text{при } \beta < \beta_{\text{кр}} \quad B = \frac{1}{\sqrt{1-\beta}} \sqrt{\frac{k}{k-1} \left(\beta_{\text{кр}}^{2/k} - \beta_{\text{кр}}^{\frac{k+1}{k}} \right)},$$

где $\beta = P'_2/P'_1$ — отношение абсолютных давлений среды на выходе и входе в клапан; $\beta_{\text{кр}} = (P'_2/P'_1)_{\text{кр}}$ — критическое отношение давлений; k — показатель адиабаты для газа.

Значения коэффициента B приведены в таблице.

КОЭФФИЦИЕНТ B

$\beta = P'_2/P'_1$	Значения показателя адиабаты k											
	1,0	1,135	1,24	1,30	1,40	1,66	2,0	2,5	3,0	4,0	6,0	10,0
0	0,429	0,449	0,464	0,472	0,484	0,513	0,544	0,582	0,612	0,659	0,721	0,789
0,04	0,438	0,459	0,474	0,482	0,494	0,524	0,556	0,594	0,625	0,673	0,736	0,806
0,08	0,447	0,469	0,484	0,492	0,505	0,535	0,568	0,607	0,639	0,687	0,752	0,823
0,12	0,457	0,479	0,495	0,503	0,516	0,547	0,580	0,620	0,653	0,702	0,768	0,841
0,16	0,468	0,490	0,506	0,515	0,528	0,559	0,594	0,635	0,668	0,719	0,786	0,861
0,20	0,479	0,502	0,519	0,527	0,541	0,573	0,609	0,651	0,685	0,737	0,806	0,878
0,24	0,492	0,515	0,532	0,541	0,555	0,588	0,624	0,668	0,702	0,756	0,826	0,891
0,28	0,505	0,529	0,546	0,556	0,570	0,604	0,641	0,686	0,721	0,776	0,844	0,903
0,32	0,520	0,545	0,563	0,572	0,587	0,622	0,660	0,706	0,743	0,798	0,860	0,913
0,36	0,536	0,562	0,580	0,590	0,605	0,641	0,680	0,728	0,765	0,818	0,874	0,922
0,40	0,553	0,580	0,598	0,609	0,625	0,662	0,702	0,751	0,788	0,836	0,887	0,931
0,44	0,573	0,600	0,620	0,630	0,647	0,685	0,727	0,775	0,808	0,852	0,899	0,938
0,48	0,594	0,622	0,643	0,654	0,671	0,711	0,753	0,797	0,827	0,867	0,909	0,944
0,50	0,606	0,635	0,656	0,667	0,685	0,725	0,765	0,807	0,836	0,874	0,914	0,947
0,52	0,619	0,648	0,669	0,681	0,699	0,739	0,777	0,817	0,845	0,881	0,919	0,950
0,54	0,632	0,662	0,684	0,696	0,714	0,752	0,789	0,827	0,854	0,888	0,924	0,953
0,56	0,646	0,677	0,699	0,711	0,729	0,765	0,800	0,837	0,862	0,894	0,928	0,956
0,58	0,662	0,693	0,715	0,726	0,743	0,778	0,811	0,846	0,870	0,900	0,932	0,959
0,60	0,678	0,710	0,730	0,741	0,757	0,790	0,822	0,855	0,878	0,906	0,936	0,962
0,62	0,695	0,726	0,745	0,756	0,771	0,802	0,833	0,864	0,886	0,912	0,940	0,965
0,64	0,712	0,742	0,760	0,770	0,785	0,814	0,843	0,873	0,893	0,918	0,944	0,967
0,66	0,729	0,758	0,775	0,784	0,798	0,826	0,853	0,881	0,900	0,924	0,948	0,969
0,68	0,748	0,773	0,790	0,798	0,811	0,838	0,863	0,889	0,907	0,929	0,952	0,971
0,72	0,780	0,803	0,818	0,826	0,837	0,860	0,883	0,905	0,920	0,939	0,959	0,975
0,76	0,812	0,833	0,846	0,852	0,862	0,882	0,901	0,920	0,933	0,949	0,966	0,979
0,80	0,845	0,862	0,873	0,878	0,886	0,903	0,919	0,935	0,945	0,959	0,972	0,983
0,84	0,877	0,891	0,899	0,904	0,910	0,924	0,936	0,949	0,957	0,968	0,978	0,987
0,88	0,908	0,919	0,925	0,929	0,933	0,944	0,953	0,962	0,968	0,976	0,984	0,991
0,92	0,939	0,946	0,951	0,953	0,956	0,963	0,969	0,975	0,979	0,984	0,990	0,994
0,96	0,970	0,973	0,976	0,977	0,978	0,982	0,985	0,988	0,990	0,992	0,995	0,997
1,0	1,0	1,0	1,0	1,0	1,0	1,0	1,0	1,0	1,0	1,0	1,0	1,0

КЛАПАНЫ РЕГУЛИРУЮЩИЕ

Наименование и краткая характеристика	Номер чертежа и условное обозначение	Рабочая среда	Температура рабочей среды, °С	Держатель подлинников	Изготовитель	С.
С сильфонным пневмоприводом муфтовый на P_y от 0,2 до 0,6 (от 2 до 6); D_y 15 мм	СК 62045 (25Б607р)	Техническая вода	До 50	Украинский филиал ЦКБА (г. Киев)	НПО «Арма» (г. Киев)	36
Диафрагмовый эмалированный с пневматическим мембранным исполнительным механизмом фланцевый на P_y 1(10); D_y 15 мм	КА 65211 (25ч35эм, 25ч36эм)	Жидкая агрессивная среда: органические и неорганические кислоты (за исключением плавиковой и кремнефтористоводородной), растворы их солей любых концентраций, щелочей с $pH \leq 11$; нейтральные химические продукты, фармацевтические препараты	От -15 до +120	ПО «Кролевец-промарматура» (Сумская обл.)	Кролевецкий арматурный завод (Сумская обл.)	37
То же, на P_y 0,6 (6); D_y 20, 25 и 32 мм		То же	От -15 до +120	То же	То же	37
То же, на P_y 0,4 (4); D_y 40 и 50 мм		»	От -15 до +120	»	»	37
То же, на P_y 0,3 (3); D_y 65, 80 и 100 мм		»	От -15 до +120	»	»	37
Диафрагмовые футерованные с пневматическим мембранным исполнительным механизмом НЗ фланцевые на P_y 0,3 (3); D_y 80 и 100 мм	РХ 65231 (25ч7п1) (25ч7п2)	Агрессивная	До 60 До 110	Рижский завод химического машиностроения	Рижский завод химического машиностроения	41
Диафрагмовые футерованные с пневматическим мембранным исполнительным механизмом НО фланцевые на P_y 0,3 (3); D_y 80 и 100 мм	РХ 65231 (25ч5п1) (25ч5п2)	То же	До 60 До 110	То же	То же	43
Мембранный с пневматическим мембранным исполнительным механизмом фланцевый на P_y 1 (10); D_y 15 мм	РХ 65317 (25ч5пМ, 25ч7пМ)	Жидкие и газообразные коррозионные среды	От -15 до +60 От -15 до +110 От -15 до +125	»	«	45
То же, на P_y 0,63 (6,3); D_y 25 и 32 мм		То же	От -15 до +60 От -15 до +110 От -15 до +125	»	»	45
То же, на P_y 0,4 (4); D_y 50 мм		»	От -15 до +60 От -15 до +110 От -15 до +125	»	»	45

Наименование и краткая характеристика	Номер чертежа и условное обозначение	Рабочая среда	Температура рабочей среды, °С	Держатель подлинников	Изготовитель	С.
Мембранный с пневматическим мембранным исполнительным механизмом фланцевый на P_y 0,3 (3); D_y 80 и 100 мм	РХ 65317 (25ч5пМ, 25ч7пМ)	Жидкие и газообразные коррозионные среды	От -15 до +60	Рижский завод химического машиностроения	Рижский завод химического машиностроения	45
			От -15 до +110			
			От -15 до +125			
С пневматическим мембранным исполнительным механизмом НО и НЗ фланцевые на P_y 1,6 (16); D_y 25, 40, 50, 80, 100, 150 и 200 мм	УФ 65085 (25ч37нж, 25ч38нж)	Жидкие и газообразные среды, нейтральные к материалам деталей, соприкасающихся со средой	От -15 до +300	Украинский филиал ЦКБА (г. Киев)	Гусь-Хрустальный арматурный завод «Красный Профинтерн» (Владимирская обл.) — D_y 25, 40 и 50 мм; Чуфаровский арматурный завод (Ульяновская обл.) — D_y 80—300 мм	50
			То же, для D_y 250 и 300 мм			
Односедельные с пневматическим мембранным исполнительным механизмом НО и НЗ на P_y 1,6 (16); D_y 15 мм	И 65279 (25ч41нж, 25ч42нж)	Вода, пар, жидкие и газообразные среды, нейтральные к материалам деталей, соприкасающихся со средой	От 0 до 225	ЛенНПОА «Знамя труда» имени И. И. Лепсе (Ленинград)	Гусь-Хрустальный арматурный завод «Красный Профинтерн»	57
С электрическим исполнительным механизмом фланцевые на P_y 1,6 (16); D_y 100, 150 и 200 мм	УФ 68015 (25ч914нж)	Вода и пар	От 1 до 225	Украинский филиал ЦКБА (г. Киев)	Чуфаровский арматурный завод	62
			То же, для D_y 250 и 300 мм			
С электрическим исполнительным механизмом фланцевые на P_y 1,6 (16); D_y 25, 40, 50 и 80 мм	И 68066 (25ч940нж)	Жидкие и газообразные неагрессивные среды, нейтральные к материалам деталей, соприкасающихся со средой	От -15 до +220	Гусь-Хрустальный арматурный завод «Красный Профинтерн» (Владимирская обл.)	Гусь-Хрустальный арматурный завод «Красный Профинтерн»	66
Односедельный с электрическим исполнительным механизмом фланцевый на P_y 1,6 (16); D_y 15 мм	И 68069 (25ч943нж)	Вода, пар и другие жидкие и газообразные среды, нейтральные к материалам деталей, соприкасающихся со средой	От 0 до 225	То же	То же	71
С обогревом и пневматическим мембранным исполнительным механизмом НО на P_y 1,6 (16); D_y 80 мм	И 65284 (26нж5нж)	Плав нитрата магния и другие жидкие среды, нейтральные к материалам деталей, соприкасающихся со средой	До 175	ЛенНПОА «Знамя труда» имени И. И. Лепсе (Ленинград)	ЛенНПОА «Знамя труда» имени И. И. Лепсе	76
Клеточные с пневматическим мембранным исполнительным механизмом на P_y 4 (40); D_y 50, 80, 100 и 150 мм	И 65291 (25с21нж, 25нж21нж)	Жидкие и газообразные среды, нейтральные к материалам деталей, соприкасающихся со средой	От -40 до +220	То же	То же	78
Сильфонные с пневматическим мембранным исполнительным механизмом НО и НЗ на P_y 4 (40); D_y 80, 100 и 150 мм	И 65285 (25нж90нж, 25нж92нж)	То же	От -40 до +350	»	»	84

Наименование и краткая характеристика	Номер чертежа и условное обозначение	Рабочая среда	Температура рабочей среды, °С	Держатель подлинников	Изготовитель	С.
Двухседельный с электрическим исполнительным механизмом фланцевый на P_y 4 (40); D_y 80 мм	И 68061 (25с201нж)	Мазут, жидкие и газообразные среды, нейтральные к материалам деталей, соприкасающихся со средой	До 220	ЛенНПОА «Знамя труда» имени И. И. Лепсе (Ленинград)	ЛенНПОА «Знамя труда» имени И. И. Лепсе	87
Сильфонные с пневматическим мембранным исполнительным механизмом НО и НЗ фланцевые на P_y 4 (40); D_y 50, 80, 100 и 150 мм	И 65255 (25нж90нж, 25нж92нж)	Жидкие и газообразные среды, нейтральные к материалам деталей, соприкасающихся со средой	От -40 до +350	То же	То же	89
Сильфонные с мембранно-пружинным исполнительным механизмом НО и НЗ фланцевые на P_y 4 (40); D_y 25 мм	И 65255 (25с90нж, 25с92нж, 25нж90нж, 25нж92нж)	То же	От -40 до +200 От -40 до +350	Гусь-Хрустальный арматурный завод «Красный Профинтерн» (Владимирская обл.)	Гусь-Хрустальный арматурный завод «Красный Профинтерн»	96
Двухседельный с электрическим исполнительным механизмом НЗ фланцевый на P_y 4 (40); D_y 250 мм	УФ 68014 (25с9036р, 25нж9036р)	Кислород, азот и аргон	От -40 до +50	НПО «Арма» (г. Киев)	Миргородский арматурный завод (Полтавская обл.)	101
Односедельный с электрическим исполнительным механизмом фланцевый на P_y 4 (40); D_y 15 мм	И 68067 (25с047нж)	Мазут и другие жидкие или газообразные среды, нейтральные к материалам деталей, соприкасающихся со средой	До 220	Гусь-Хрустальный арматурный завод «Красный Профинтерн»	Гусь-Хрустальный арматурный завод «Красный Профинтерн»	103
Двухседельные с электрическим исполнительным механизмом фланцевые на P_y 4 (40); D_y 25 и 40 мм	Н 68061 (25с201нж)	То же	До 220	То же	То же	105
			Газообразный кислород			
С электрическим исполнительным механизмом фланцевые на P_y 4 (40); D_y 25 и 40 мм	И 68056 (25с989нж, 25нж989нж)	Жидкие и газообразные среды, нейтральные к материалам деталей, соприкасающихся со средой	От -40 до +200	Гусь-Хрустальный арматурный завод «Красный Профинтерн» (Владимирская обл.)	Гусь-Хрустальный арматурный завод «Красный Профинтерн»	108
Сильфонный с пневматическим мембранным исполнительным механизмом НЗ на P_y 4 (40); D_y 150 мм	М 65181	Сжиженный природный газ и криогенные среды (воздух, азот, водород, гелий, окись углерода, криптон, неон, углеводороды)	От -200 до -70	ЛенНПОА «Знамя труда» имени И. И. Лепсе (Ленинград)	ЛенНПОА «Знамя труда» имени И. И. Лепсе	111
Двухседельный с пневматическим мембранным исполнительным механизмом на P_y 4 (40); D_y 250 мм	М 65196	То же	От -200 до -70	То же	То же	113

Наименование и краткая характеристика	Номер чертежа и условное обозначение	Рабочая среда	Температура рабочей среды, °С	Держатель подлинников	Изготовитель	С.
Сильфонный с пневматическим мембранным исполнительным механизмом на P_p 4 (40); D_y 15, 20, 32 и 40 мм	М 65199	Сжиженный природный газ и криогенные среды (воздух, азот, водород, гелий, окись углерода, криптон, неон, углеводороды)	От —200 до —70	ЛенНПОА «Знамя труда» имени И. И. Лепсе (Ленинград)	ЛенНПОА «Знамя труда» имени И. И. Лепсе	115
Односедельные с пневматическим мембранным исполнительным механизмом на P_p 4 (40); D_y 6 и 10 мм	М 65202	То же	От —200 до —70	То же	То же	119
Односедельный угловой с пневматическим мембранным исполнительным механизмом на P_p 4 (40); D_y 6 мм	М 65241	Жидкая метановая фракция и жидкий азот	От —200 до —100	»	»	123
Двухседельные с пневматическим мембранным исполнительным механизмом НО фланцевые на P_y 4 (40); D_y 250 и 300 мм	И 65233 (25с42нжМ1, 25нж42нж18М1)	Жидкие и газообразные среды, нейтральные к материалам деталей, соприкасающихся со средой	До 200 До 220	Миргородский арматурный завод (Полтавская обл.)	Миргородский арматурный завод	126
То же, на P_y 4 (40); D_y 250 и 300 мм	И 65233 (25с40нжМ1, 25нж40нж18М1)	То же	До 200 До 220	То же	То же	130
Кислородный с пневматическим мембранным исполнительным механизмом НЗ фланцевый на P_y 4 (40); D_y 300 мм	УФ 65080 (25нж6бр, 25с6бр)	Кислород, азот и аргон	От —40 до +50	НПО «Арма» (г. Киев)	»	134
Двухседельные с пневматическим мембранным исполнительным механизмом НО и НЗ на P_p 6,4 (64); D_y 65, 80 и 100 мм	М 65208	Сжиженный природный газ и криогенные среды (воздух, азот, водород, гелий, окись углерода, криптон, неон, углеводороды)	От —200 до —70	ЛенНПОА «Знамя труда» имени И. И. Лепсе	ЛенНПОА «Знамя труда» имени И. И. Лепсе	135
Двухседельные с ребристой крышкой, с пневматическим мембранным исполнительным механизмом НО и НЗ фланцевые на P_p 6,4 (64); D_y 25, 40, 80, 100 и 150 мм	И 65260 (25с94нж, 25с96нж, 25нж94нж, 25нж96нж)	Жидкие и газообразные среды, нейтральные к материалам деталей, соприкасающихся со средой Нефтяные и газовые среды с содержанием сероводорода и углекислого газа от 6 до 25%	До 400 До 530 До 300 До 400	ЛенНПОА «Знамя труда» имени И. И. Лепсе (Ленинград) — D_y 80, 100 и 150 мм; Гусь-Хрустальный арматурный завод «Красный Профинтерн» (Владимирская обл.) — D_y 25 и 40 мм	НПО «Волгоград-нефтемаш» (Котельниковский арматурный завод, Волгоградская обл.) — D_y 100 и 150 мм; Гусь-Хрустальный арматурный завод «Красный Профинтерн» — D_y 25 и 40 мм; ЛенНПОА «Знамя труда» имени И. И. Лепсе — D_y 80 мм	138

Наименование и краткая характеристика	Номер чертежа и условное обозначение	Рабочая среда	Температура рабочей среды, °С	Держатель подлинников	Изготовитель	С.
Двухседельные с пневматическим мембранным исполнительным механизмом НЗ на P_p 6,4 (64); D_y 25, 40, 50, 80, 100, 150, 200, 250 и 300 мм	И 65235 (25с50нжМ1, 25нж50нжМ1)	Жидкие и газообразные среды, нейтральные к материалам деталей, соприкасающихся со средой	До 80 До 200 До 220	ЛенНПОА «Знамя труда» имени И. И. Лепсе — D_y 40, 50, 80, 100, 150, 200, 250 и 300 мм; Гусь-Хрустальный арматурный завод «Красный Профинтерн» — D_y 25 мм	ЛенНПОА «Знамя труда» имени И. И. Лепсе — D_y 50 и 80 мм; Гусь-Хрустальный арматурный завод «Красный Профинтерн» — D_y 25 мм; Котельниковский арматурный завод (Волгоградская обл.) — D_y 100, 150 и 200 мм	151
		Нефтяные и газовые среды с содержанием сероводорода и углекислого газа от 6 до 25%	От —40 до +220			
То же, с пневматическим мембранным исполнительным механизмом НО	И 65235 (25с48нжМ1, 25нж48нжМ1)	Жидкие и газообразные среды, нейтральные к материалам деталей, соприкасающихся со средой	До 80 До 200 До 220	То же	То же	165
		Нефтяные и газовые среды с содержанием сероводорода и углекислого газа от 6 до 25%	От —40 до +220			
Сильфонные с пневматическим мембранным исполнительным механизмом, из коррозионно-стойкой стали на P_p 10 (100); D_y 10 и 40 мм	М 65201	Сжиженный природный газ и криогенные среды (воздух, азот, водород, гелий, окись углерода, криптон, неон, углеводороды)	От —200 до —70	ЛенНПОА «Знамя труда» имени И. И. Лепсе (Ленинград)	ЛенНПОА «Знамя труда» имени И. И. Лепсе	179
То же, на P_p 20 (200); D_y 6 мм	М 65236	То же	От —200 до —70	То же	То же	183

СК 62045
(25Б607р)
Dy 15 мм

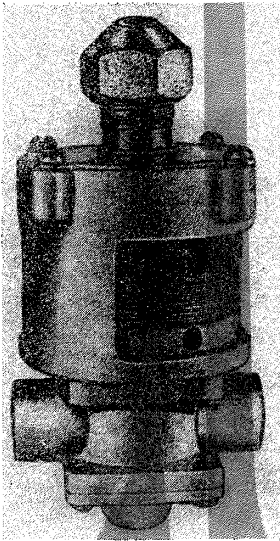

Клапан регулирующий с сифонным пневмоприводом муфтовый

Код ОКП клапана в зависимости от исполнения приведен в таблице.

Номер чертежа и исполнение	Условное обозначение	Код ОКП
СК 62045-015	25Б607р	37 1251 4006
СК 62045-015.01	25Б607рТ	37 1251 4011
02	25Б607рЭ	37 1251 4014

Применяется на трубопроводах для поддержания заданной температуры конденсации путем регулирования количества воды, подаваемой на конденсатор, пропорционально изменению давления хладагента. Рабочая среда — техническая вода температурой до 50° С.

P_p От 0,2 до 0,6
(от 2 до 6)

$P_{цр}$ 0,9 (9)

Присоединение к трубопроводу — муфтовое.

Уплотнение в затворе — резина по металлу (седло из нержавеющей стали).

Относительная протечка в затворе не более 0,01% от K_{vy} при перепаде давления 0,1 (1).

Разность давлений при начале открывания клапана и его полном открывании ΔP не более 0,3 (3).

Условная пропускная способность K_{vy} не менее 1,7 м³/ч.

Начальная пропускная способность K_{v0} не более 0,068 м³/ч.

Нечувствительность — не более 0,04 (0,4).

Управление клапаном — от сифонного пневмопривода.

Давление управляющего хладагона в пневмоприводе от 0,5 до 1,5 (от 5 до 15).

Клапан устанавливаются на трубопроводе в любом рабочем положении.

Условия эксплуатации — климатические исполнения УХЛ4 и Т4 по ГОСТ 15150—69.

Условия хранения и транспортирования — группа С по ГОСТ 15150—69.

Материал основных деталей: корпус, крышка, шток и золотник — латунь Лц 40Сд.

Масса клапана — 1,5 кг.

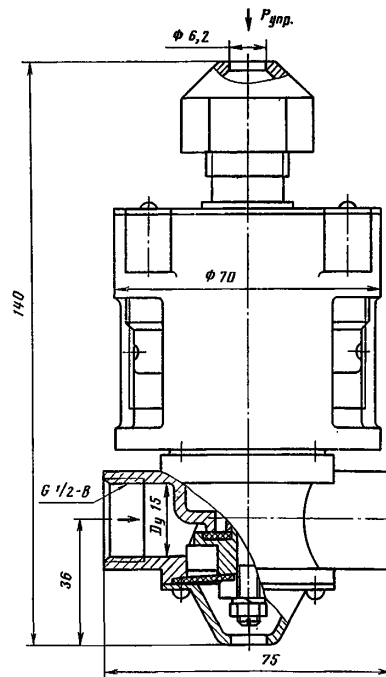

Клапан относится к классу ремонтируемых.
Гарантийный срок — 24 месяца со дня ввода в эксплуатацию.

Гарантийная наработка — 12000 ч.

Изготовление и поставка — по ТУ 26-07-1126—76.

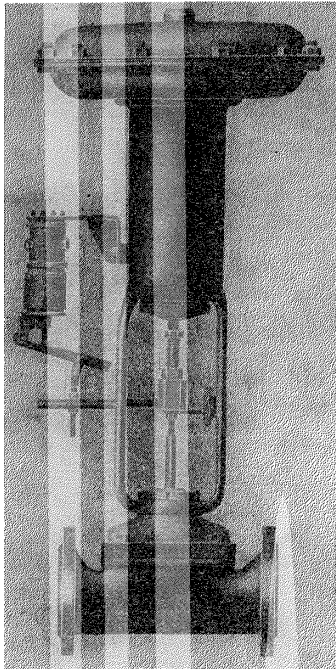

**Клапаны регулирующие
диафрагмовые эмалированные
с пневматическим мембранным
исполнительным механизмом
НО и НЗ
фланцевые**

Применяются на трубопроводах для жидких агрессивных сред: органических и неорганических кислот (за исключением плавиковой и кремнефтористоводородной), растворов их солей любых концентраций; щелочей с $pH \leq 11$; нейтральных химических продуктов, фармацевтических препаратов при температуре от -15 до $+120^\circ C$.

	D_y 15 мм	D_y 20, 25 и 32 мм	D_y 40 и 50 мм	D_y 65, 80 и 100 мм
P_y . . .	1 (10)	0,6 (6)	0,4 (4)	0,3 (3)
$P_{пр}$. . .	1,5 (15)	0,9 (9)	0,6 (6)	0,4 (4)

Остаточное давление $P_{ост}$ 0,93 (7) кПа (мм рт. ст.).

Присоединение к трубопроводу — фланцевое по ГОСТ 12817—80 с соединительными размерами фланцев и размерами уплотнительных поверхностей по ГОСТ 12815—80 (исп. 1, ряд 2) на P_y 1 (10).

Внутренняя поверхность корпуса и уплотнительные поверхности соединительных фланцев футерованы кислотоустойчивой эмалью.

Между корпусом и крышкой клапана установлена диафрагма — основной регулирующий орган, закрывающий и открывающий проходное сечение клапана.

Для равномерного прижатия диафрагмы к уплотнительному гребню перемычки корпуса и предохранения ее от прорыва среды под действием внутреннего давления диафрагма опирается на крестовину.

Относительная протечка в затворе — по ГОСТ 9701—79.

Рабочая среда подается в любом направлении.

Управление клапанами — от пневматических мембранных исполнительных механизмов с позиционером и ручным дублером.

Шток клапана соединен с МИМом, который в зависимости от исполнения клапана (НЗ или НО) перемещает шток вверх или вниз.

На МИМе установлено позиционное реле, к которому подается командное давление воздуха не более 0,095 (0,95) и управляющее давление до 0,25 (2,5).

Клапаны устанавливаются на трубопроводе вертикально, пневмоприводом вверх.

Условия эксплуатации — климатические исполнения У1, У2, У3, УХЛ4 и ТЗ.1 по ГОСТ 15150—69.

Условия хранения и транспортирования — 1 (Ж2) по ГОСТ 15150—69.

Материал основных деталей: корпус, крышка — чугун СЧ 15; шток — сталь 20Х13; диафрагма (см. таблицу).

Характеристика клапана (код ОКП, типоразмер мембранного исполнительного механизма, материал диафрагмы и масса) в зависимости от исполнения приведена в таблице.

Номер чертежа и исполнение	Условный проход D_y , мм	Условное давление P_y	Остаточное давление $P_{ост}$, кПа (мм рт. ст.)	Условное обозначение	Код ОКП	Типоразмер исполнительного механизма	Материал диафрагмы	Масса, кг
КА 65211-015 КА 65211-015.01 02 03 04 05 06 07 08 09 10 11	15	1 (10)	—	25ч35эм	37 2251 5378	МИМ 160-121-121041	Фторопласт 40	13,5
				25ч35эмЭ	37 2251 5379			
				25ч35эмТ	37 2251 5380			
		—	0,93 (7)	25ч35эм2	37 2251 5381	МИМ 160-121-121041	Резиновая смесь III-16-23	13,5
				25ч35эм2Э	37 2251 5382			
				25ч35эм2Т	37 2251 5383			
		1 (10)	—	25ч36эм	37 2251 5384	МИМ 160-221-331041	Фторопласт 40	13,1
				25ч36эмЭ	37 2251 5385			
				25ч36эмТ	37 2251 5386			
		—	0,93 (7)	25ч36эм2	37 2251 5387	МИМ 160-221-331041	Резиновая смесь III-16-23	13,1
				25ч36эм2Э	37 2251 5388			
25ч36эм2Т	37 2251 5389							
КА 65211-020.12 13 14 15 16 17 18 19 20 21 22 23 24 25 26 27 28 29 30 31 32 33 34 35	20	0,6 (6)	—	25ч35эм5	37 2251 5285	МИМ ЕСПА 04РА11А	Фторопласт 40	22,5
				25ч35эм5Э	37 2251 5290			
				25ч35эм5Т	37 2251 5295			
		—	0,93 (7)	25ч35эм6	37 2251 5316	МИМ ЕСПА 04РС11А	Резиновая смесь III-16-23	23,5
				25ч35эм6Э	37 2251 5321			
				25ч35эм6Т	37 2251 5326			
		0,6 (6)	—	25ч36эм5	37 2251 5301	МИМ ЕСПА 04РС11А	Фторопласт 40	23,5
				25ч36эм5Э	37 2251 5306			
				25ч36эм5Т	37 2251 5311			
		—	0,93 (7)	25ч36эм6	37 2251 5331	МИМ 200-121-123041	Резиновая смесь III-16-23	17,6
				25ч36эм6Э	37 2251 5336			
				25ч36эм6Т	37 2251 5341			
		0,6 (6)	—	25ч35эм9	37 2251 5360	МИМ 200-221-333041	Фторопласт 40	18,3
				25ч35эм9Э	37 2251 5362			
				25ч35эм9Т	37 2251 5376			
		—	0,93 (7)	25ч35эм10	37 2251 5354	МИМ 200-221-333041	Резиновая смесь III-16-23	18,3
				25ч35эм10Э	37 2251 5356			
25ч35эм10Т	37 2251 5358							
0,6 (6)	—	25ч36эм9	37 2251 5372	МИМ 200-221-333041	Фторопласт 40	18,3		
		25ч36эм9Э	37 2251 5374					
		25ч36эм9Т	37 2251 5376					
—	0,93 (7)	25ч36эм10	37 2251 5366	МИМ 200-221-333041	Резиновая смесь III-16-23	18,3		
		25ч36эм10Э	37 2251 5368					
		25ч36эм10Т	37 2251 5370					
КА 65211-025.12 13 14 15 16 17 18 19 20 21 22 23 24 25 26 27 28 29 30 31 32 33 34 35	25	0,6 (6)	—	25ч35эм5	37 2251 5286	МИМ ЕСПА 04РА12А	Фторопласт 40	23,5
				25ч35эм5Э	37 2251 5291			
				25ч35эм5Т	37 2251 5296			
		—	0,93 (7)	25ч35эм6	37 2251 5317	МИМ ЕСПА 04РС12А	Резиновая смесь III-16-23	24,5
				25ч35эм6Э	37 2251 5322			
				25ч35эм6Т	37 2251 5327			
		0,6 (6)	—	25ч36эм5	37 2251 5302	МИМ ЕСПА 04РС12А	Фторопласт 40	24,5
				25ч36эм5Э	37 2251 5307			
				25ч36эм5Т	37 2251 5312			
		—	0,93 (7)	25ч36эм6	37 2251 5332	МИМ 200-121-133041	Резиновая смесь III-16-23	19,4
				25ч36эм6Э	37 2251 5337			
				25ч36эм6Т	37 2251 5342			
		0,6 (6)	—	25ч35эм9	37 2251 5361	МИМ 200-121-133041	Фторопласт 40	19,4
				25ч35эм9Э	37 2251 5363			
				25ч35эм9Т	37 2251 5365			
		—	0,93 (7)	25ч35эм10	37 2251 5355	МИМ 200-221-333041	Резиновая смесь III-16-23	19,3
				25ч35эм10Э	37 2251 5357			
25ч35эм10Т	37 2251 5359							
0,6 (6)	—	25ч36эм9	37 2251 5373	МИМ 200-221-333041	Фторопласт 40	19,3		
		25ч36эм9Э	37 2251 5375					
		25ч36эм9Т	37 2251 5377					
—	0,93 (7)	25ч36эм10	37 2251 5367	МИМ 200-221-333041	Резиновая смесь III-16-23	19,3		
		25ч36эм10Э	37 2251 5369					
		25ч36эм10Т	37 2251 5371					
КА 65211-032.12 13 14 15 16 17	32	0,6 (6)	—	25ч35эм5	37 2251 5287	МИМ ЕСПА 04РА21А	Фторопласт 40	35,5
				25ч35эм5Э	37 2251 5292			
				25ч35эм5Т	37 2251 5297			
		—	0,93 (7)	25ч35эм6	37 2251 5318	МИМ ЕСПА 04РА21А	Резиновая смесь III-16-23	35,5
				25ч35эм6Э	37 2251 5323			
				25ч35эм6Т	37 2251 5328			

Номер чертежа и исполнение	Условный проход D_y , мм	Условное давление P_y	Остаточное давление $P_{ост}$, кПа (мм рт. ст.)	Условное обозначение	Код ОКП	Типоразмер исполнительного механизма	Материал диафрагмы	Масса, кг		
КА 65211-032.18 19 20 21 22 23	32	0,6 (6)	—	25ч36эм5	37 2251 5303	МИМ ЕСПА 04РС21А	Фторопласт 40	37,5		
				25ч36эм5Э	37 2251 5308					
				25ч36эм5Т	37 2251 5313					
		—	0,93 (7)	25ч36эм6	37 2251 5333		Резиновая смесь III-16-23			
				25ч36эм6Э	37 2251 5338					
25ч36эм6Т	37 2251 5343									
КА 65211-040.12 13 14 15 16 17 18 19 20 21 22 23	40	0,4 (4)	—	25ч35эм5	37 2251 5288	МИМ ЕСПА 04РА21А	Фторопласт 40	36		
				25ч35эм5Э	37 2251 5293					
				25ч35эм5Т	37 2251 5298					
		—	0,93 (7)	25ч35эм6	37 2251 5319		Резиновая смесь III-16-23			
				25ч35эм6Э	37 2251 5324					
		25ч35эм6Т	37 2251 5329							
		0,4 (4)	—	—	25ч36эм5	37 2251 5304	МИМ ЕСПА 04РС21А		Фторопласт 40	38
					25ч36эм5Т	37 2251 5309				
					25ч36эм5Э	37 2251 5314				
		—	0,93 (7)	25ч36эм6	37 2251 5334	Резиновая смесь III-16-23				
25ч36эм6Э	37 2251 5339									
25ч36эм6Т	37 2251 5344									
КА 65211-050.12 13 14 15 16 17 18 19 20 21 22 23	50	0,4 (4)	—	25ч35эм5	37 2251 5289	МИМ ЕСПА 04РА31А	Фторопласт 40	54		
				25ч35эм5Э	37 2251 5294					
				25ч35эм5Т	37 2251 5299					
		—	0,93 (7)	25ч35эм6	37 2251 5320		Резиновая смесь III-16-23			
				25ч35эм6Э	37 2251 5325					
		25ч35эм6Т	37 2251 5330							
		0,4 (4)	—	—	25ч36эм5	37 2251 5305	МИМ ЕСПА 04РС31А		Фторопласт 40	58,4
					25ч36эм5Э	37 2251 5310				
					25ч36эм5Т	37 2251 5315				
		—	0,93 (7)	25ч36эм6	37 2251 5335	Резиновая смесь III-16-23				
25ч36эм6Э	37 2251 5340									
25ч36эм6Т	37 2251 5345									
КА 65211-065.12 13 14 15 16 17 18 19 20 21 22 23	65	0,3 (3)	—	25ч35эм5	37 2252 5081	МИМ ЕСПА 04РА31А	Фторопласт 40	57		
				25ч35эм5Э	37 2252 5083					
				25ч35эм5Т	37 2252 5085					
		—	0,93 (7)	25ч35эм6	37 2252 5093		Резиновая смесь III-16-23			
				25ч35эм6Э	37 2252 5095					
		25ч35эм6Т	37 2252 5097							
		0,3 (3)	—	—	25ч36эм5	37 2252 5087	МИМ ЕСПА 04РС31А		Фторопласт 40	61,4
					25ч36эм5Э	37 2252 5089				
					25ч36эм5Т	37 2252 5091				
		—	0,93 (7)	25ч36эм6	37 2252 5099	Резиновая смесь III-16-23				
25ч36эм6Э	37 2252 5102									
25ч36эм6Т	37 2252 5104									
КА 65211-080.12 13 14 15 16 17 18 19 20 21 22 23	80	0,3 (3)	—	25ч35эм5	37 2252 5082	МИМ ЕСПА 04РА32А	Фторопласт 40	66		
				25ч35эм5Э	37 2252 5084					
				25ч35эм5Т	37 2252 5086					
		—	0,93 (7)	25ч35эм6	37 2252 5094		Резиновая смесь III-16-23			
				25ч35эм6Э	37 2252 5096					
		25ч35эм6Т	37 2252 5098							
		0,3 (3)	—	—	25ч36эм5	37 2252 5088	МИМ ЕСПА 04РС32А		Фторопласт 40	70
					25ч36эм5Э	37 2252 5090				
					25ч36эм5Т	37 2252 5092				
		—	0,93 (7)	25ч36эм6	37 2252 5101	Резиновая смесь III-16-23				
25ч36эм6Э	37 2252 5103									
25ч36эм6Т	37 2252 5105									
КА 65211-100.12 13 14 15 16 17 18 19 20 21 22 23	100	0,3 (3)	—	25ч35эм5	37 2253 5047	МИМ ЕСПА 04РА32А	Фторопласт 40	70		
				25ч35эм5Э	37 2253 5051					
				25ч35эм5Т	37 2253 5055					
		—	0,93 (7)	25ч35эм6	37 2253 5049		Резиновая смесь III-16-23			
				25ч35эм6Э	37 2253 5052					
		25ч35эм6Т	37 2253 5056							
		0,3 (3)	—	—	25ч36эм5	37 2253 5048	МИМ ЕСПА 04РС32А		Фторопласт 40	74,4
					25ч36эм5Э	37 2253 5053				
					25ч36эм5Т	37 2253 5057				
		—	0,93 (7)	25ч36эм6	37 2253 5050	Резиновая смесь III-16-23				
25ч36эм6Э	37 2253 5054									
25ч36эм6Т	37 2253 5056									

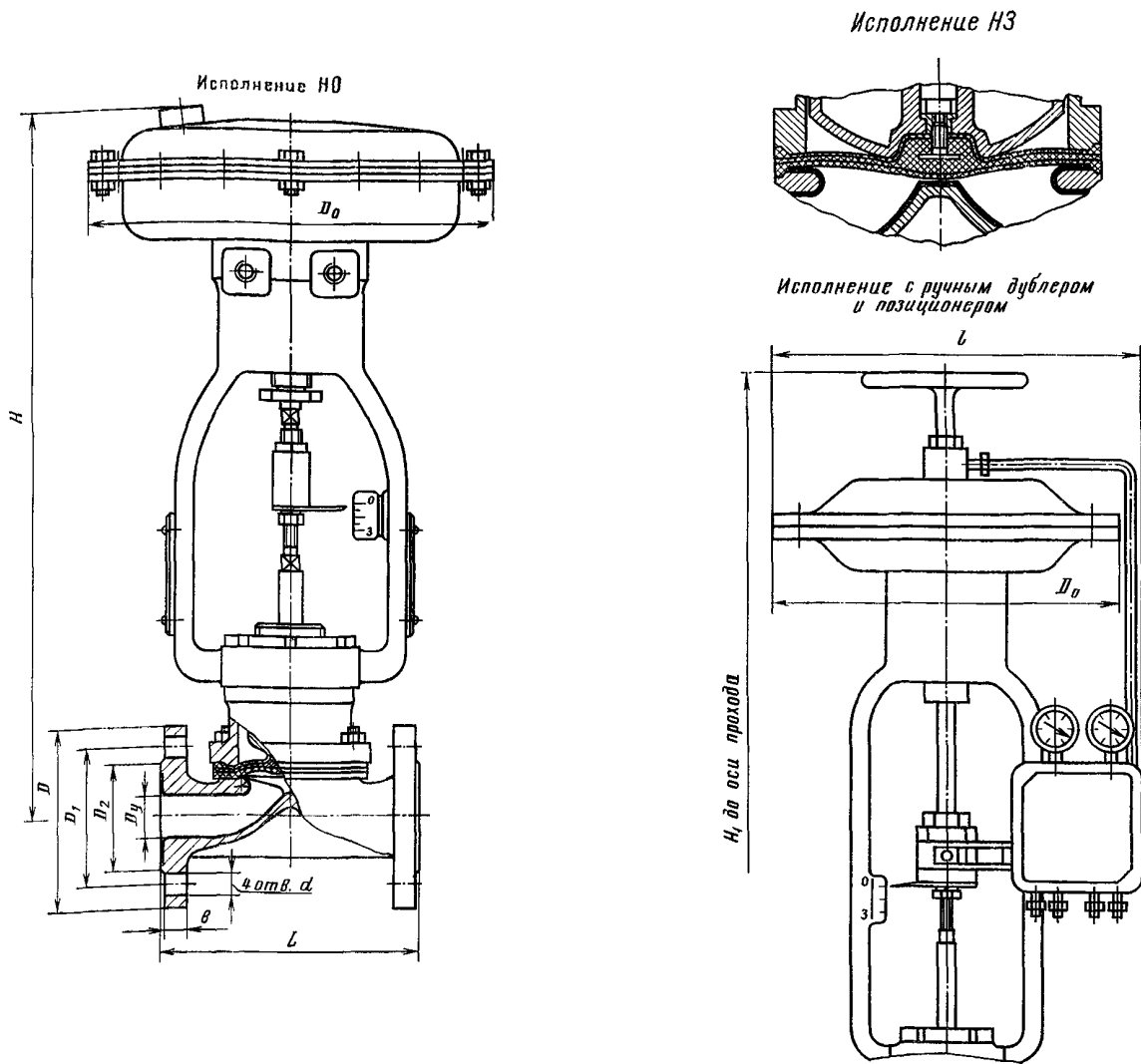

ОСНОВНЫЕ ГАБАРИТНЫЕ, ПРИСОЕДИНИТЕЛЬНЫЕ РАЗМЕРЫ (мм)

Условный проход D_y	L	D	D_1	D_2	D_0	d	b	H		H_1		l
								Исп. Н0	Исп. Н3	Исп. Н0	Исп. Н3	
15	130	95	65	45	200	14	12	436	410	—	—	—
20	150	105	75	58	250	14	14	508	464	—	—	—
25	160	115	85	68	250	14	14	511	466	—	—	—
32	180	135	100	78	310	18	16	—	—	615	572	350
40	200	145	110	88	310	18	16	—	—	615	572	350
50	230	160	125	102	380	18	17	—	—	750	710	408
65	290	180	145	122	380	18	17	—	—	750	710	403
80	310	185	150	128	380	18	19	—	—	760	720	403
100	350	210	170	148	470	18	19	—	—	760	720	403

Клапаны могут работать в системах автоматического управления, в том числе с использованием микропроцессорной техники.

Клапаны относятся к классу ремонтируемых.

Гарантийный срок — 18 месяцев со дня ввода в эксплуатацию.

Гарантийная наработка — 2000 циклов (8000 ч).

Изготовление и поставка — по ТУ 26-07-1073—78.

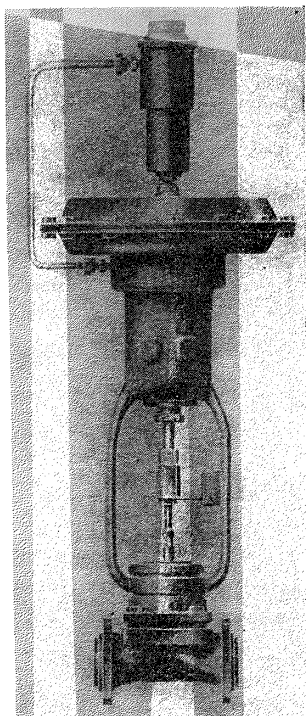

Клапаны регулирующие диафрагмовые футерованные с пневматическим мембранным исполнительным механизмом НЗ фланцевые

Применяются на трубопроводах для регулирования различных технологических процессов с агрессивными средами. Температура рабочей среды до 60°С (клапан 25ч7п1) и до 110°С (клапан 25ч7п2).

P_y	0,3 (3)
$P_{пр}$	0,45 (4,5)
P_p	0,3 (3)

Присоединение к трубопроводу — фланцевое с соединительными размерами фланцев и размерами уплотнительных поверхностей по ГОСТ 12815—80 (исп. 1, ряд 2) на P_y 0,6 (6).

Внутренняя поверхность корпуса и уплотнительные поверхности соединительных фланцев футерованы полиэтиленом (клапан 25ч7п1) или фторопластом 42ЛД (клапан 25ч7п2), стойкими к воздействию агрессивных сред.

Между корпусом и крышкой клапана установлена диафрагма — основной регулирующий орган, закрывающий и открывающий проходное отверстие клапана.

Для равномерного прижатия диафрагмы к уплотнительному гребню перемычки корпуса и предохранения ее от прорыва диафрагма опирается на телескопическую опору, набранную из колец.

Допустимая протечка в затворе при закрытом клапане, г/мин: 475 — для D_y 80 мм и 760 — для D_y 100 мм.

Условная пропускная способность K_{vy} , м³/ч: 100 — для D_y 80 мм и 160 — для D_y 100 мм.

По требованию заказчика клапаны могут быть изготовлены с дублирующим сальником и резьбовым отверстием для присоединения датчика и сигнализатора прорыва диафрагмы.

Управление клапанами — от пневматических мембранных исполнительных механизмов типов МИМП ОПХ 320-25-02-II по ГОСТ 13373—67 (для D_y 80 мм) и МИМП ОПХ 400-40-02-II по ГОСТ 13373—67 (для D_y 100 мм).

К позиционному реле подается командное давление воздуха 0,02—0,1 (0,2—1) и управляющее давление 0,4—0,6 (4—6).

Клапаны устанавливают на трубопроводе в любом рабочем положении.

Условия эксплуатации — климатическое исполнение УЗ по ГОСТ 15150—69.

Условия хранения и транспортирования — 2 (С) по ГОСТ 15150—69.

Материал основных деталей: корпус, крышка — чугуны; штоки — сталь; кольца — капрон; диафрагма — полиэтилен и фторопласт 42ЛД.

Код ОКП и масса клапана в зависимости от исполнения приведены в таблице.

Номер чертежа и исполнение	Условный проход D_y , мм	Условное обозначение	Код ОКП	Масса, кг	
PX 65231-080.03	80	25ч7п1	37 2252 5034	59	
		25ч7п1Э	37 2252 5057		
		25ч7п1Т	37 2252 5058		
		04	25ч7п2	37 2252 5041	60
		05	25ч7п2Э	37 2252 5047	
		09	25ч7п2Т	37 2252 5054	
PX 65231-100.03	100	25ч7п1	37 2253 5023	97	
		25ч7п1Э	37 2253 5037		
		25ч7п1Т	37 2253 5038		
		04	25ч7п2	37 2253 5028	98
		05	25ч7п2Э	37 2253 5031	
		09	25ч7п2Т	37 2253 5034	

ОСНОВНЫЕ ГАБАРИТНЫЕ И ПРИСОЕДИНИТЕЛЬНЫЕ РАЗМЕРЫ (мм)

Условный проход D_y	L	$\square B$	D_1	D_2	D_3	H
80	240	140	150	125	380	850
100	300	155	170	145	470	1100

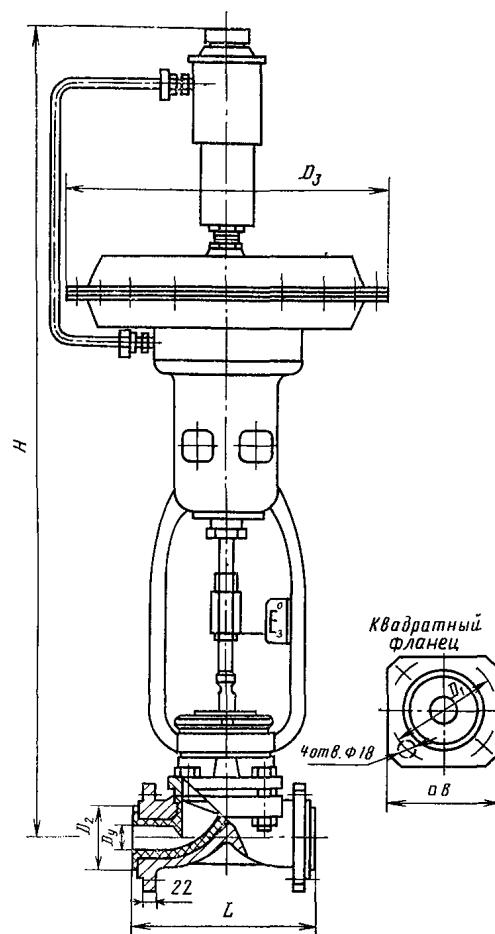

Клапаны относятся к классу ремонтируемых.
 Гарантийный срок — 18 месяцев со дня ввода в эксплуатацию.
 Гарантийная наработка — 1500 циклов.
 Изготовление и поставка — по ТУ 26-07-124—74.

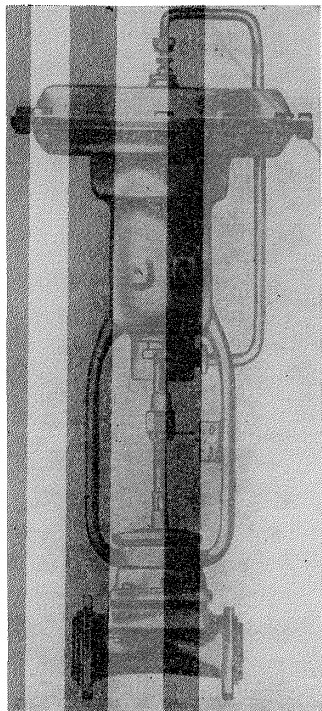

Клапаны регулирующие диафрагмовые футерованные с пневматическим мембранным исполнительным механизмом НО фланцевые

Применяются на трубопроводах для регулирования различных технологических процессов с агрессивными средами. Температура рабочей среды до 60°С (клапан 25ч5п1) и до 110°С (клапан 25ч5п2).

P_y	0,3 (3)
$P_{пр}$	0,45 (4,5)
P_p	0,3 (3)

Присоединение к трубопроводу — фланцевое с присоединительными размерами фланцев и размерами уплотнительных поверхностей по ГОСТ 12815—80 (исп. 1, ряд 2) на P_y 0,6 (6).

Внутренняя поверхность корпуса и уплотнительные поверхности присоединительных фланцев футерованы полиэтиленом (клапан 25ч5п1) или фторопластом 42ЛД (клапан 25ч5п2), стойкими к воздействию агрессивных сред.

Между корпусом и крышкой клапана установлена диафрагма — основной регулирующий орган, закрывающий и открывающий проходное отверстие клапана.

Для равномерного прижатия диафрагмы к уплотнительному гребню перемычки корпуса и предохранения ее от прорыва диафрагма опирается на телескопическую опору, набранную из колец.

Допустимая протечка в затворе при закрытом клапане, г/мин: 475 — для D_y 80 мм и 760 — для D_y 100 мм.

Условная пропускная способность K_{vy} , м³/ч: 100 — для D_y 80 мм и 160 — для D_y 100 мм.

По требованию заказчика клапаны могут быть изготовлены с дублирующим сальником и резьбовым отверстием для присоединения датчика и сигнализатора прорыва диафрагмы.

Управление клапанами — от пневматических мембранных исполнительных механизмов типов МИМ ППХ 320-16-02-II по ГОСТ 13373—67 (для D_y 80 мм) и МИМ ППХ 400-25-02-II по ГОСТ 13373—67 (для D_y 100 мм).

К позиционному реле подается командное давление воздуха 0,02—0,1 (0,2—1) и управляющее давление 0,4—0,6 (4—6).

Клапаны устанавливают на трубопроводе в любом рабочем положении.

Условия эксплуатации — климатическое исполнение УЗ по ГОСТ 15150—69.

Условия хранения и транспортирования — 2 (С) по ГОСТ 15150—69.

Материал основных деталей: корпус, крышка — чугун; шток — сталь; кольца — капрон; диафрагма — полиэтилен и фторопласт 42ЛД.

Код ОКП и масса клапана в зависимости от исполнения приведены в таблице.

Номер чертежа и исполнение	Условный проход D_y , мм	Условное обозначение	Код ОКП	Масса, кг
PX 65231-080	80	25ч5п1	37 2252 5031	57
PX 65231-080.01		25ч5п1Э	37 2252 5055	
02		25ч5п1Т	37 2252 5056	
06		25ч5п2	37 2252 5037	58
07		25ч5п2Э	37 2252 5038	
08		25ч5п2Т	37 2252 5039	
PX 65231-100	100	25ч5п1	37 2253 5021	95
PX 65231-100.01		25ч5п1Э	37 2253 5035	
02		25ч5п1Т	37 2253 5036	
06		25ч5п2	37 2253 5025	96
07		25ч5п2Э	37 2253 5026	
08		25ч5п2Т	37 2253 5027	

ОСНОВНЫЕ ГАБАРИТНЫЕ И ПРИСОЕДИНИТЕЛЬНЫЕ РАЗМЕРЫ (мм)

Условный проход D_y	L	$\square B$	D_1	D_2	D_3	H
80	240	140	150	125	380	850
100	300	155	170	145	470	1100

Клапаны относятся к классу ремонтируемых.
 Гарантийный срок — 18 месяцев со дня ввода в эксплуатацию.
 Гарантийная наработка — 1500 циклов.
 Изготовление и поставка — по ТУ 26-07-124—74.

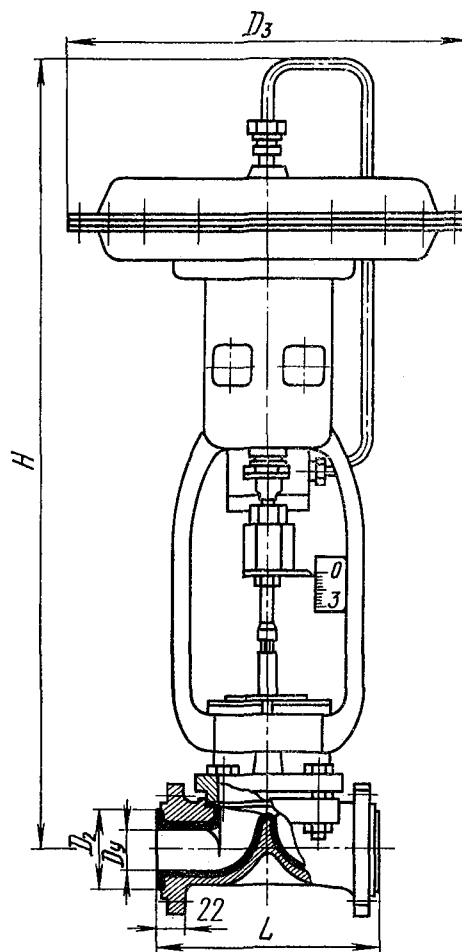

Квадратный фланец

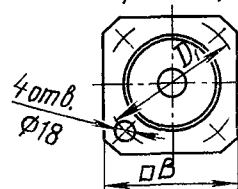

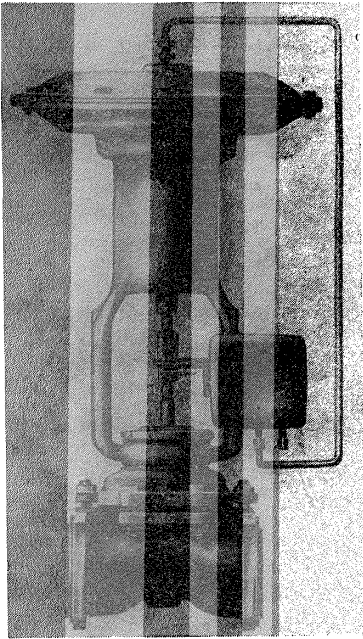

**Клапаны регулирующие
мембранные
с пневматическим мембранным
исполнительным механизмом
НО и НЗ
фланцевые**

Применяются для жидких и газообразных коррозионных сред рабочей температурой от -15 до $+125^{\circ}\text{C}$ (см. таблицу на с. 46).

	D_f 15	D_f 25 и 32 мм	D_f 50 мм	D_f 80 и 100 мм
P_y	1 (10)	0,63 (6,3)	0,4 (4)	0,3 (3)
P_{np}	1,5 (15)	0,94 (9,4)	0,6 (6)	0,45 (4,5)

Присоединение к трубопроводу — фланцевое. Внутренняя поверхность корпуса и уплотнительные поверхности соединительных фланцев футерованы защитным покрытием.

Между корпусом и крышкой клапана установлена диафрагма — основной регулирующий орган, закрывающий и открывающий проходное отверстие клапана.

Для равномерного прижатия диафрагмы к уплотнительному гребню перемычки корпуса и предохранения ее от прорыва диафрагма опирается на телескопическую опору, набранную из колец.

Рабочая среда подается в любом направлении. Коэффициент гидравлического сопротивления — не более 5.

Условная пропускная способность K_{vy} и относительная протечка в затворе — по ГОСТ 9701—79.

По требованию заказчика клапаны могут быть изготовлены с дублирующим сальником.

Управление клапанами — от пневматических мембранных исполнительных механизмов нормально открытого (НО) или нормально закрытого (НЗ) действия, типоразмеры которых приведены в таблице.

Допускается изготовление клапанов с другими мембранными исполнительными механизмами по

рабочим чертежам, утвержденным в установленном порядке.

Шток клапана соединен с исполнительным механизмом, который в зависимости от типа клапана (НО или НЗ) перемещает шток соответственно вниз или вверх.

Клапаны имеют местный указатель положения запорного органа.

К позиционному реле подается командное давление воздуха от 0,02 до 0,1 (от 0,2 до 1); номинальное давление питания, подаваемого в позиционер, 0,25 (2,5).

Клапаны устанавливаются на трубопроводе в любом рабочем положении.

Условия эксплуатации — климатическое исполнение УЗ по ГОСТ 15150—69, но при температуре окружающей среды не ниже -15°C .

Условия хранения и транспортирования — 4 (Ж2) по ГОСТ 15150—69.

Материал основных деталей: корпус, крышка — чугун; шток — сталь.

Характеристика клапана (условное давление P_y , типоразмер исполнительного механизма, способ действия клапана, материал защитного покрытия, температура рабочей среды, код ОКП и масса) в зависимости от исполнения приведена в таблице.

Номер чертежа и исполнение	Условный проход D_y , мм	Условное обозначение	Код ОКП	Условное давление P_y	Температура рабочей среды, °С	Способ действия	Материал защитного покрытия	Типоразмер исполнительного механизма	Масса, кг
PX 65317-015 PX 65317-015.01 02 03 04 05 06 07 08 09 10 11 12 13 14 15 16 17	15	25ч5п1М	37 2251 5391	1 (10)	От -15 до +60	НО	Полиэтилен	МИМ 160-121-121041	13
		25ч5п1МЭ	37 2251 5398			НЗ		МИМ 160-221-331041	13,1
		25ч5п1МТ	37 2251 5405			НО		МИМ 160-121-121041	13,7
		25ч7п1М	37 2251 5454		От -15 до +110	НЗ	Фторопласт 42ЛД	МИМ 160-221-331041	13,6
		25ч7п1МЭ	37 2251 5461			НО		МИМ 160-121-121041	13,7
		25ч7п1МТ	37 2251 5468			НЗ		МИМ 160-221-331041	13,6
		25ч5п2М	37 2251 5412		От -15 до +125	НО	Фторопласт 2М-Ж	МИМ 160-121-121041	13,7
		25ч5п2МЭ	37 2251 5419			НЗ		МИМ 160-221-331041	13,6
		25ч5п2МТ	37 2251 5429			НО		МИМ 160-121-121041	13,7
		25ч7п2М	37 2251 5475		От -15 до +110	НЗ	Фторопласт 42ЛД	МИМ 160-221-331041	13,6
		25ч7п2МЭ	37 2251 5482			НО		МИМ 160-121-121041	13,7
		25ч7п2МТ	37 2251 5489			НЗ		МИМ 160-221-331041	13,6
		25ч5п3М	37 2251 5433		От -15 до +125	НО	Фторопласт 2М-Ж	МИМ 160-121-121041	13,7
		25ч5п3МЭ	37 2251 5440			НЗ		МИМ 160-221-331041	13,6
		25ч5п3МТ	37 2251 5447			НО		МИМ 160-121-121041	13,7
		25ч7п3М	37 2251 5496		От -15 до +125	НЗ	Фторопласт 2М-Ж	МИМ 160-221-331041	13,6
		25ч7п3МЭ	37 2251 5503			НО		МИМ 160-121-121041	13,7
25ч7п3МТ	37 2251 5510	НЗ	МИМ 160-221-331041	13,6					
PX 65317-025 PX 65317-025.01 02 03 04 05 06 07 08 09 10 11 12 13 14 15 16 17	25	25ч5п1М	37 2251 5393	0,63 (6,3)	От -15 до +60	НО	Полиэтилен	МИМ ЕСПА 04РА 200/6	19,2
		25ч5п1МЭ	37 2251 5400			НЗ		МИМ 200-221-333041	20,6
		25ч5п1МТ	37 2251 5407			НО		МИМ ЕСПА 04РА 200/6	20,7
		25ч7п1М	37 2251 5456		От -15 до +110	НЗ	Фторопласт 42ЛД	МИМ 200-221-333041	21,3
		25ч7п1МЭ	37 2251 5463			НО		МИМ ЕСПА 04РА 200/6	20,7
		25ч7п1МТ	37 2251 5470			НЗ		МИМ 200-221-333041	21,3
		25ч5п2М	37 2251 5414		От -15 до +125	НО	Фторопласт 2М-Ж	МИМ ЕСПА 04РА 200/6	20,7
		25ч5п2МЭ	37 2251 5421			НЗ		МИМ 200-221-333041	21,3
		25ч5п2МТ	37 2251 5428			НО		МИМ ЕСПА 04РА 200/6	20,7
		25ч7п2М	37 2251 5477		От -15 до +125	НЗ	Фторопласт 2М-Ж	МИМ 200-221-333041	21,3
		25ч7п2МЭ	37 2251 5484			НО		МИМ ЕСПА 04РА 200/6	20,7
		25ч7п2МТ	37 2251 5491			НЗ		МИМ 200-221-333041	21,3
		25ч5п3М	37 2251 5435		От -15 до +125	НО	Фторопласт 2М-Ж	МИМ ЕСПА 04РА 200/6	20,7
		25ч5п3МЭ	37 2251 5442			НЗ		МИМ 200-221-333041	21,3
		25ч5п3МТ	37 2251 5449			НО		МИМ ЕСПА 04РА 200/6	20,7
		25ч7п3М	37 2251 5498		От -15 до +125	НЗ	Фторопласт 2М-Ж	МИМ 200-221-333041	21,3
		25ч7п3МЭ	37 2251 5505			НО		МИМ ЕСПА 04РА 200/6	20,7
25ч7п3МТ	37 2251 5512	НЗ	МИМ 200-221-333041	21,3					
PX 65317-032 PX 65317-032.01 02 03 04 05 06 07 08 09 10 11 12 13 14 15 16 17	32	25ч5п1М	37 2251 5394	0,63 (6,3)	От -15 до +60	НО	Полиэтилен	МИМ ЕСПА 04РА 250/10	31
		25ч5п1МЭ	37 2251 5401			НЗ		МИМ ЕСПА 04РС 250/16	32,5
		25ч5п1МТ	37 2251 5408			НО		МИМ ЕСПА 04РА 250/10	32,8
		25ч7п1М	37 2251 5457		От -15 до +110	НЗ	Фторопласт 42ЛД	МИМ ЕСПА 04РС 250/16	33,5
		25ч7п1МЭ	37 2251 5464			НО		МИМ ЕСПА 04РА 250/10	32,8
		25ч7п1МТ	37 2251 5471			НЗ		МИМ ЕСПА 04РС 250/16	33,5
		25ч5п2М	37 2251 5415		От -15 до +110	НО	Фторопласт 42ЛД	МИМ ЕСПА 04РА 250/10	32,8
		25ч5п2МЭ	37 2251 5422			НЗ		МИМ ЕСПА 04РС 250/16	33,5
		25ч5п2МТ	37 2251 5329			НО		МИМ ЕСПА 04РА 250/10	32,8
		25ч7п2М	37 2251 5478		От -15 до +125	НЗ	Фторопласт 2М-Ж	МИМ ЕСПА 04РС 250/16	33,5
		25ч7п2МЭ	37 2251 5485			НО		МИМ ЕСПА 04РА 250/10	32,8
		25ч7п2МТ	37 2251 5492			НЗ		МИМ ЕСПА 04РС 250/16	33,5
		25ч5п3М	37 2251 5436		От -15 до +125	НО	Фторопласт 2М-Ж	МИМ ЕСПА 04РА 250/10	32,8
		25ч5п3МЭ	37 2251 5443			НЗ		МИМ ЕСПА 04РС 250/16	33,5
		25ч5п3МТ	37 2251 5450			НО		МИМ ЕСПА 04РА 250/10	32,8
		25ч7п3М	37 2251 5499		От -15 до +125	НЗ	Фторопласт 2М-Ж	МИМ ЕСПА 04РС 250/16	33,5
		25ч7п3МЭ	37 2251 5506			НО		МИМ ЕСПА 04РА 250/10	32,8
25ч7п3МТ	37 2251 5513	НЗ	МИМ ЕСПА 04РС 250/16	33,5					

Номер чертежа и исполнение	Условный проход D_r , мм	Условное обозначение	Код ОКП	Условное давление P_r	Температура рабочей среды, °С	Способ действия	Материал защитного покрытия	Типоразмер исполнительного механизма	Масса, кг
PX 65317-050 PX 65317-050.01 02	50	25ч5п1М	37 2251 5396	0,4 (4)	От -15 до +60	НО	Полиэтилен	МИМ ЕСПА 04РА 320/16	51
03		25ч5п1МЭ	37 2251 5403						
04		25ч5п1МТ	37 2251 5410						
05		25ч7п1М	37 2251 5459		От -15 до +110	НО	Полиэтилен	МИМ ЕСПА 04РС 320/25	53,2
06		25ч7п1МЭ	37 2251 5466						
07		25ч7п1МТ	37 2251 5473						
08		25ч5п2М	37 2251 5417		От -15 до +125	НО	Фторопласт 42ЛД	МИМ ЕСПА 04РА 320/16	53,8
09		25ч5п2МЭ	37 2251 5424						
10		25ч5п2МТ	37 2251 5431						
11		25ч7п2М	37 2251 5480		От -15 до +110	НО	Фторопласт 42ЛД	МИМ ЕСПА 04РС 320/25	55
12		25ч7п2МЭ	37 2251 5487						
13		25ч7п2МТ	37 2251 5494						
14		25ч5п3М	37 2251 5438		От -15 до +125	НО	Фторопласт 2М-Ж	МИМ ЕСПА 04РА 320/16	53,8
15		25ч5п3МЭ	37 2251 5445						
16		25ч5п3МТ	37 2251 5452						
17		25ч7п3М	37 2251 5501		От -15 до +60	НО	Полиэтилен	МИМ ЕСПА 04РА 320/16	57
18		25ч7п3МЭ	37 2251 5508						
19	25ч7п3МТ	37 2251 5515							
PX 65317-080 PX 65317-080.01 02	80	25ч5п1М	37 2252 5106	0,3 (3)	От -15 до +60	НО	Полиэтилен	МИМ ЕСПА 04РА 320/16	57
03		25ч5п1МЭ	37 2252 5107						
04		25ч5п1МТ	37 2252 5108						
05		25ч7п1М	37 2252 5115		От -15 до +110	НО	Полиэтилен	МИМ ЕСПА 04РС 320/25	59
06		25ч7п1МЭ	37 2252 5116						
07		25ч7п1МТ	37 2252 5117						
08		25ч5п2М	37 2252 5109		От -15 до +125	НО	Фторопласт 42ЛД	МИМ ЕСПА 04РА 320/16	58
09		25ч5п2МЭ	37 2252 5110						
10		25ч5п2МТ	37 2252 5111						
11		25ч7п2М	37 2252 5118		От -15 до +110	НО	Фторопласт 42ЛД	МИМ ЕСПА 04РС 320/25	60
12		25ч7п2МЭ	37 2252 5119						
13		25ч7п2МТ	37 2252 5120						
14		25ч5п3М	37 2252 5112		От -15 до +125	НО	Фторопласт 2М-Ж	МИМ ЕСПА 04РА 320/16	58
15		25ч5п3МЭ	37 2252 5113						
16		25ч5п3МТ	37 2252 5114						
17		25ч7п3М	37 2252 5121		От -15 до +60	НО	Полиэтилен	МИМ 400-112-154042	111
18		25ч7п3МЭ	37 2252 5122						
19	25ч7п3МТ	37 2252 5123							
PX 65317-100 PX 65317-100.01 02	100	25ч5п1М	37 2253 5071	0,3 (3)	От -15 до +60	НО	Полиэтилен	МИМ 400-112-154042	111
03		25ч5п1МЭ	37 2253 5072						
04		25ч5п1МТ	37 2253 5073						
05		25ч7п1М	37 2253 5080		От -15 до +110	НО	Полиэтилен	МИМ 400-212-364042	117
06		25ч7п1МЭ	37 2253 5081						
07		25ч7п1МТ	37 2253 5082						
08		25ч5п2М	37 2253 5074		От -15 до +125	НО	Фторопласт 42ЛД	МИМ 400-112-154042	112
09		25ч5п2МЭ	37 2253 5075						
10		25ч5п2МТ	37 2253 5076						
11		25ч7п2М	37 2253 5083		От -15 до +110	НО	Фторопласт 42ЛД	МИМ 400-212-364042	118
12		25ч7п2МЭ	37 2253 5084						
13		25ч7п2МТ	37 2253 5085						
14		25ч5п3М	37 2253 5077		От -15 до +125	НО	Фторопласт 2М-Ж	МИМ 400-112-154042	112
15		25ч5п3МЭ	37 2253 5078						
16		25ч5п3МТ	37 2253 5079						
17		25ч7п3М	37 2253 5086		От -15 до +60	НО	Полиэтилен	МИМ 400-112-154042	111
18		25ч7п3МЭ	37 2253 5087						
19	25ч7п3МТ	37 2253 5088							

Исполнение Н0 для D_y 25, 32, 50 и 80 мм

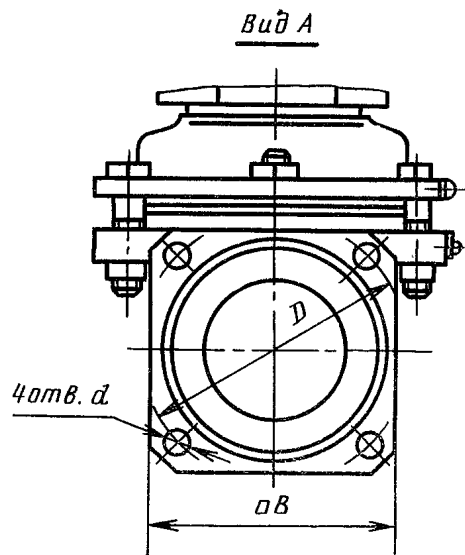
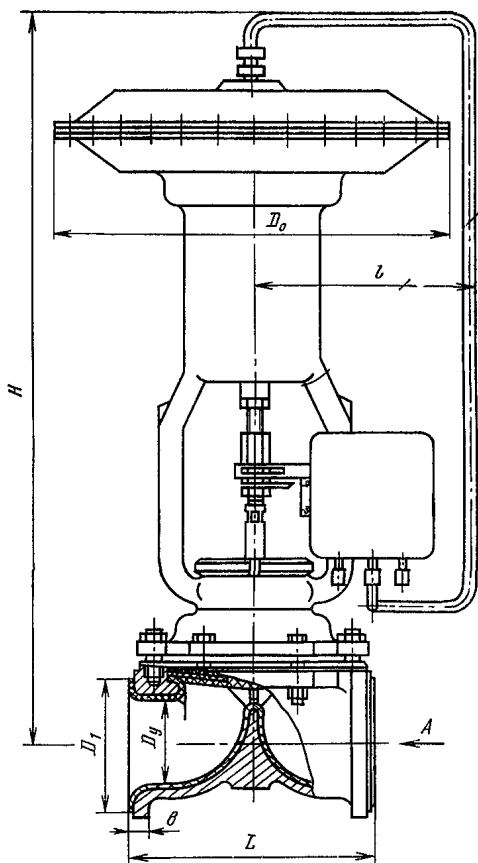

Исполнение Н3 для D_y 15 и 25 мм

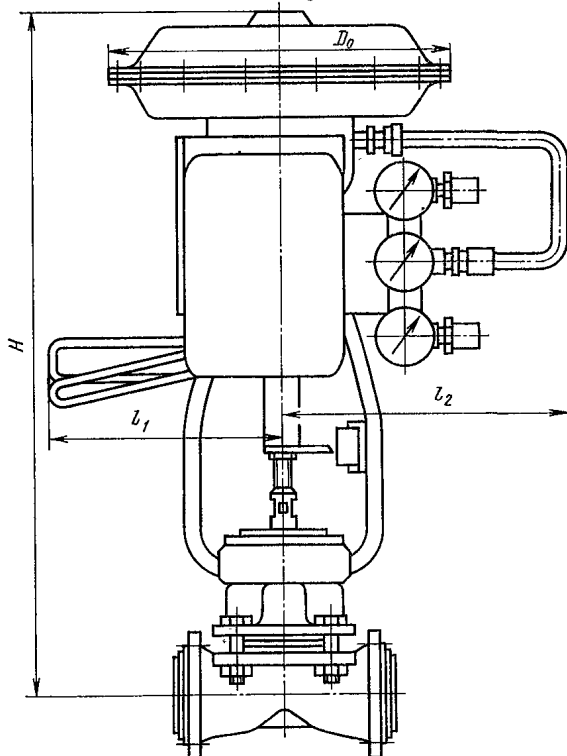

Исполнение Н3
для D_y 32, 50 и 80 мм

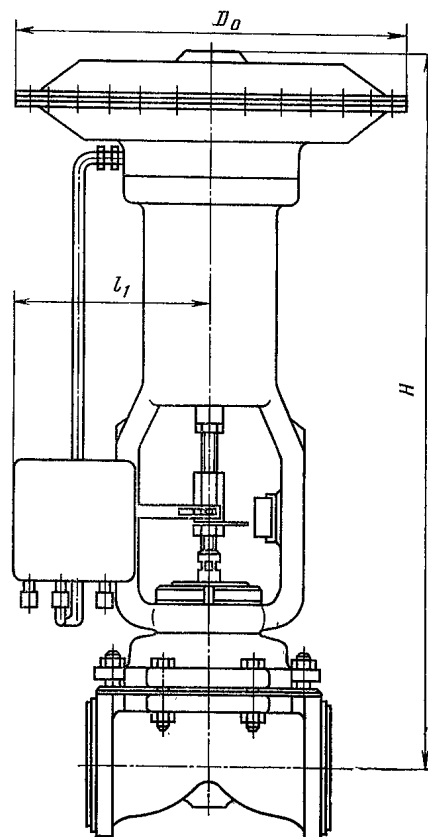

Исполнение НУ для D_y 15 мм

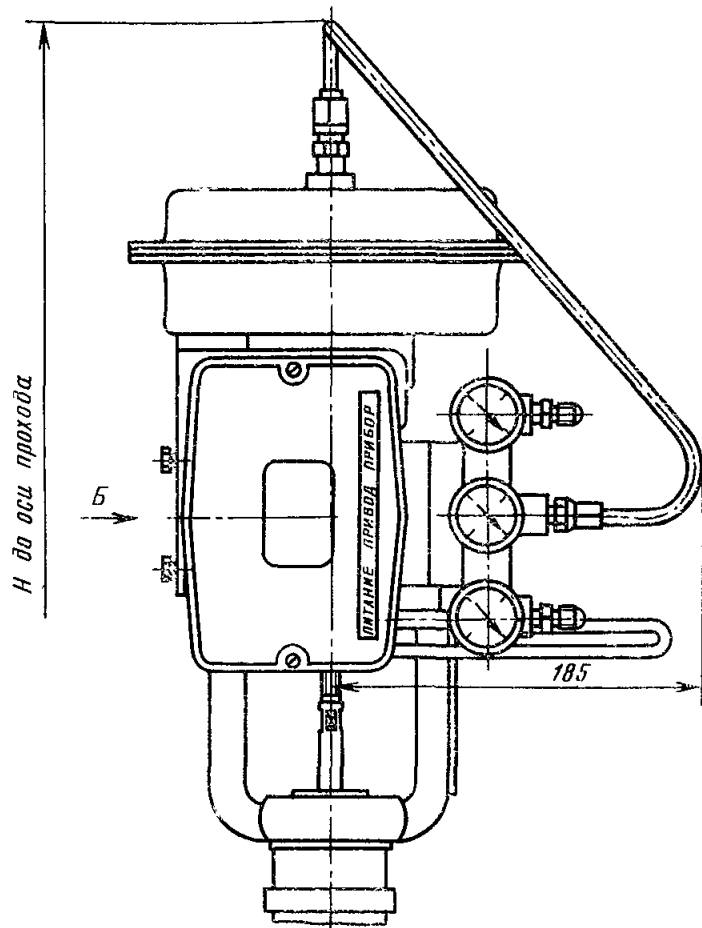

Вид Б

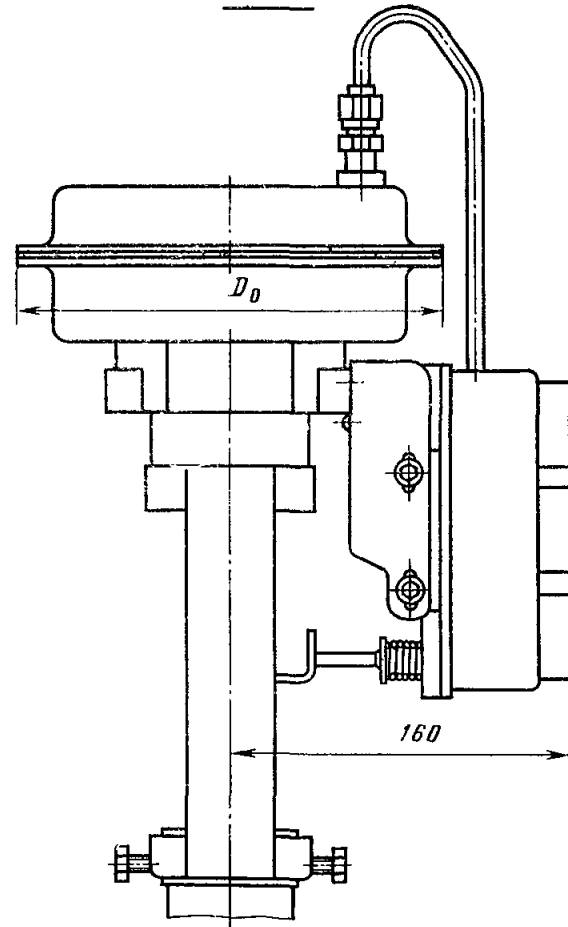

Исполнение для D_y 100 мм

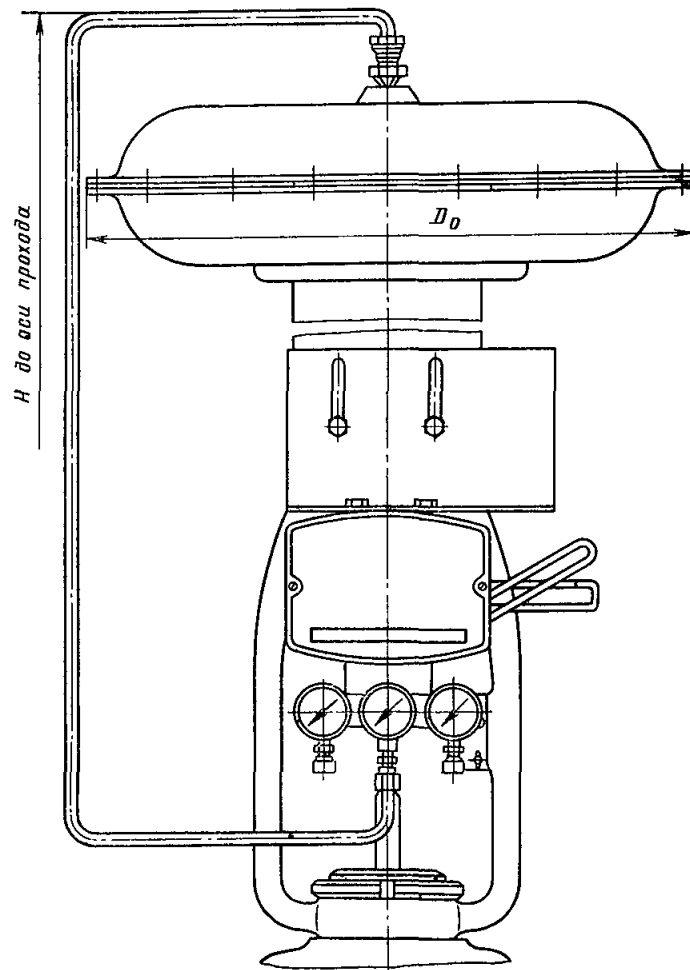

ОСНОВНЫЕ ГАБАРИТНЫЕ И ПРИСОЕДИНИТЕЛЬНЫЕ РАЗМЕРЫ (мм)

Условный проход D_y	L	PB	D	D_1	b	d	H		D_0	l	l_1	l_2
							Исп. НО	Исп. НЗ				
15	130	75	65	38	17	14	470	410	200	—	165	185
25	160	90	85	53	20,5	14	510	418	250	175	170	200
32	180	105	100	60	23	18	625	575	250	170	170	—
50	230	125	125	86	25	18	765	735	390	240	180	—
80	310	140	150	125	22	18	785	745	390	240	180	—
100	315	155	170	145	22,5	18	855	1005	470	—	—	—

Клапаны относятся к классу ремонтируемых.
 Гарантийный срок — 18 месяцев со дня ввода в эксплуатацию.
 Гарантийная наработка — 1200 циклов.
 Изготовление и поставка — по ТУ 26-07-1475—88.

УФ 65085
(25ч37нж, 25ч38нж)

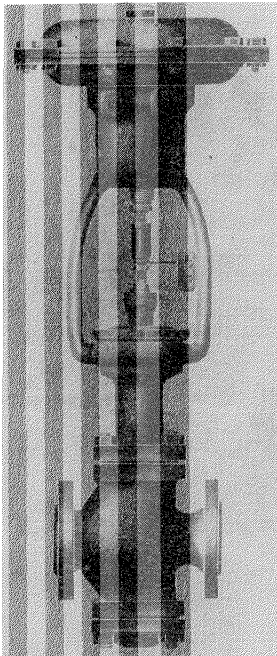

**Клапаны регулирующие
 с пневматическим мембранным
 исполнительным механизмом
 НО и НЗ
 фланцевые**

Применяются на трубопроводах для жидких и газообразных сред, нейтральных к материалам деталей, соприкасающихся со средой. Температура рабочей среды от -15 до $+300^\circ\text{C}$ — для D_y 25—200 мм и от -15 до $+200^\circ\text{C}$ — для D_y 250 и 300 мм.

P_y 1,6 (16)
 ΔP_{max} 1,5 (15) — для D_y 25, 40 и 50 мм
 ΔP_{max} 0,7 (7) — для D_y 80, 100, 150, 200, 250 и 300 мм

Присоединение к трубопроводу — фланцевое по ГОСТ 12817—80 с соединительными размерами фланцев и размерами уплотнительных поверхностей по ГОСТ 12815—80 (исп. 1, ряд 2).

Уплотнение шпинделя — сальниковое. Подтяжка сальника — шпильками.

Пропускная характеристика — линейная, равнопроцентная и тарельчатого плунжера.

Пропуск воды в затворе не должен превышать значений, приведенных в таблице.

Условный проход D_y , мм	Пропуск воды (дм ³ /мин) в зависимости от K_{zy}			
	100%	60%	40%	25%
25	0,26	0,16	0,1	0,06
40	0,66	0,4	0,26	0,16
50	1	0,66	0,4	0,26
80	2,66	1,66	1	0,66
100	4,15	2,66	1,66	1
150	10,46	6,64	4,15	2,66
200	16,6	10,46	6,64	4,15
250	26,6	16,6	10,46	6,64
300	41,6	26,6	16,6	10,46

Условная пропускная способность для различных D_y клапана в зависимости от условного хода плунжера приведена в таблице.

Условный проход D_y , мм	Условный ход плунжера, мм	Условная пропускная способность K_{zy} , м ³ /ч			
		100%	60%	40%	25%
25	16	16	10	6,3	4
40	25	40	25	16	10
50	25	63	40	25	16
80	40	160	100	63	40
100	60	250	160	100	63
150	60	630	400	250	160
200	100	1000	630	400	250
250	100	1600	1000	630	400
300	100	2500	1600	1000	630

Управление клапанами — от пневматического мембранного пружинного исполнительного механизма: прямоходного прямого действия без дополнительных блоков (а); прямоходного прямого дей-

ствия с верхним ручным дублером (б); прямоходного прямого действия с позиционером (в); прямоходного прямого действия с верхним ручным дублером и позиционером (г) (см. таблицу):

Номер чертежа и исполнение	Типоразмер исполнительного механизма	Тип МИМа	Масса клапана, кг, не более
УФ 65085-025, УФ 65085-025.01-53	МИМ 200-111-143011	а	22,9
	МИМ 200-111-143031	б	27,3
	МИМ 200-111-143041	в	25,4
	МИМ 200-111-143061	г	29,9
УФ 65085-040, УФ 65085-040.01-53	МИМ 250-111-153011	а	40,9
	МИМ 250-111-153031	б	45,4
	МИМ 250-111-153041	в	43,4
	МИМ 250-111-153061	г	47,9
УФ 65085-050, УФ 65085-050.01-53	МИМ 250-111-153011	а	49,4
	МИМ 250-111-153031	б	53,9
	МИМ 250-111-153041	в	51,9
	МИМ 250-111-153061	г	56,4
УФ 65085-080, УФ 65085-080.01-53	МИМ 320-111-164011	а	82,4
	МИМ 320-111-164031	б	89,6
	МИМ 320-111-164041	в	86
	МИМ 320-111-164061	г	93
УФ 65085-100, УФ 65085-100.01-53	МИМ 400-111-174011	а	127
	МИМ 400-111-174031	б	145,6
	МИМ 400-111-174041	в	130,6
	МИМ 400-111-174061	г	149,2
УФ 65085-150, УФ 65085-150.01-53	МИМ 400-111-174011	а	181
	МИМ 400-111-174031	б	199,6
	МИМ 400-111-174041	в	184,6
	МИМ 400-111-174061	г	203,2
УФ 65085-200, УФ 65085-200.01-53	МИМ 500-111-185011	а	365
	МИМ 500-111-185031	б	419,5
	МИМ 500-111-185041	в	368,5
	МИМ 500-111-185061	г	423,1
УФ 65085-250, УФ 65085-250.01-53	МИМ 500-111-185011	а	468
	МИМ 500-111-185031	б	542,5
	МИМ 500-111-185041	в	491,5
	МИМ 500-111-185061	г	546,1
УФ 65085-300, УФ 65085-300.01-53	МИМ 500-111-185011	а	734,2
	МИМ 500-111-185031	б	789
	МИМ 500-111-185041	в	740
	МИМ 500-111-185061	г	792,3

Управляющее давление, подаваемое к позиционеру, — 0,25 (2,5), командное давление воздуха — от 0,02 до 0,1 (от 0,2 до 1).

При комплектовании позиционера к нему редуктором подводится управляющий воздух давлением 0,35—1 (3,5—10).

Клапаны могут быть собраны по типу НО или НЗ.

Клапаны устанавливаются на горизонтальном трубопроводе вертикально, пневмоприводом вверх.

Условия эксплуатации — У (О) и Т4 по ГОСТ 15150—69, но при температуре окружающей среды от —30 до +50° С и относительной влажности от 30 до 80%.

Условия транспортирования — по ГОСТ 12893—83.

Материал основных деталей: корпус, крышка, сальниковая втулка — чугун СЧ 15; плунжер — сталь 20Х13.

Способ действия клапанов, тип пропускной характеристики, условная пропускная способность и код ОКП в зависимости от исполнения клапана приведены в таблицах.

Номер чертежа и исполнение	Условное обозначение	Способ действия	Тип пропускной характеристики	Максимальная условная пропускная способность K_{vy} , %	Номер чертежа и исполнение	Условное обозначение	Способ действия	Тип пропускной характеристики	Максимальная условная пропускная способность K_{vy} , %		
УФ 65085-025—300	25ч37нж	НО	Линейная	100	УФ 65085-025-300.27	25ч38нж	НЗ	Линейная	100		
УФ 65085-025—300.01	25ч37нж1			60	28	25ч38нж1			60		
02	25ч37нж2			40	29	25ч38нж2			40		
03	25ч37нж3			25	30	25ч38нж3			25		
04	25ч37нж4			100	31	25ч38нж4			100		
05	25ч37нж5			Равнопроцентная	60	32			25ч38нж5	60	
06	25ч37нж6				40	33			25ч38нж6	40	
07	25ч37нж7				25	34			25ч38нж7	25	
08	25ч37нж8				100	35			25ч38нж8	100	
09	25ч37нжЭ			Тарельчатый плунжер	100	36			25ч38нжЭ	100	
10	25ч37нж1Э				Линейная	60			37	25ч38нж1Э	60
11	25ч37нж2Э					40			38	25ч38нж2Э	40
12	25ч37нж3Э					25			39	25ч38нж3Э	25
13	25ч37нж4Э			100		40			25ч38нж4Э	100	
14	25ч37нж5Э			Равнопроцентная	60	41			25ч38нж5Э	60	
15	25ч37нж6Э				40	42			25ч38нж6Э	40	
16	25ч37нж7Э				25	43			25ч38нж7Э	25	
17	25ч37нж8Э				100	44			25ч38нж8Э	100	
18	25ч37нжТ			Тарельчатый плунжер	100	45			25ч38нжТ	100	
19	25ч37нж1Т				Линейная	60			46	25ч38нж1Т	60
20	25ч37нж2Т					40			47	25ч38нж2Т	40
21	25ч37нж3Т					25			48	25ч38нж3Т	25
22	25ч37нж4Т			100		49			25ч38нж4Т	100	
23	25ч37нж5Т			Равнопроцентная	60	50			25ч38нж5Т	60	
24	25ч37нж6Т				40	51			25ч38нж6Т	40	
25	25ч37нж7Т				25	52			25ч38нж7Т	25	
26	25ч37нж8Т	100	53		25ч38нж8Т	100					

Примечание. Клапаны D_v 300 мм с условной пропускной способностью K_{vy} 100% на тип линейной и равнопроцентной пропускной характеристик не изготавливаются.

КОДЫ ОКП КЛАПАНОВ

Условное обозначение	Типоразмер исполнительного механизма	Условный проход D_y , мм	Код ОКП	
25ч37нж; нж1—нж8	МИМ 200-111-143011	25	37 2251 1281	
	МИМ 200-111-143031		37 2251 1284	
25ч38нж; нж1—нж8	МИМ 200-111-143041		37 2251 1287	
	МИМ 200-111-143061		37 2251 1230	
25ч37нжЭ; нж1Э—нж8Э	МИМ 200-111-143011		37 2251 1293	
	МИМ 200-111-143031		37 2251 1296	
25ч38нжЭ; нж1Э—нж8Э	МИМ 200-111-143041		37 2251 1299	
	МИМ 200-111-143061		37 2251 1302	
25ч37нжТ; нж1Т—нж8Т	МИМ 200-111-143011		37 2251 1305	
	МИМ 200-111-143031		37 2251 1308	
25ч38нжТ; нж1Т—нж8Т	МИМ 200-111-143041		37 2251 1311	
	МИМ 200-111-143061		37 2251 1314	
25ч37нж; нж1—нж8	МИМ 250-111-153011		40	37 2251 1282
	МИМ 250-111-153031			37 2251 1285
25ч38нж; нж1—нж8	МИМ 250-111-153041			37 2251 1288
	МИМ 250-111-153061			37 2251 1291
25ч37нжЭ; нж1Э—нж8Э	МИМ 250-111-153011			37 2251 1294
	МИМ 250-111-153031			37 2251 1297
25ч38нжЭ; нж1Э—нж8Э	МИМ 250-111-153041			37 2251 1300
	МИМ 250-111-153061			37 2251 1303
25ч37нжТ; нж1Т—нж8Т	МИМ 250-111-153011	37 2251 1306		
	МИМ 250-111-153031	37 2251 1309		
25ч38нжТ; нж1Т—нж8Т	МИМ 250-111-153041	37 2251 1312		
	МИМ 250-111-153061	37 2251 1315		
25ч37нж; нж1—нж8	МИМ 250-111-153011	50		37 2251 1283
	МИМ 250-111-153031			37 2251 1286
25ч38нж; нж1—нж8	МИМ 250-111-153041			37 2251 1289
	МИМ 250-111-153061			37 2251 1292
25ч37нжЭ; нж1Э—нж8Э	МИМ 250-111-153011			37 2251 1295
	МИМ 250-111-153031			37 2251 1298
25ч38нжЭ; нж1Э—нж8Э	МИМ 250-111-153041			37 2251 1301
	МИМ 250-111-153061			37 2251 1304
25ч37нжТ; нж1Т—нж8Т	МИМ 250-111-153011		37 2251 1307	
	МИМ 250-111-153031		37 2251 1310	
25ч38нжТ; нж1Т—нж8Т	МИМ 250-111-153041		37 2251 1313	
	МИМ 250-111-153061		37 2251 1316	
25ч37нж; нж1—нж8	МИМ 320-111-164011		80	37 2252 1114
	МИМ 320-111-164031			37 2252 1115
25ч38нж; нж1—нж8	МИМ 320-111-164041			37 2252 1116
	МИМ 320-111-164061			37 2252 1117
25ч37нжЭ; нж1Э—нж8Э	МИМ 320-111-164011			37 2252 1118
	МИМ 320-111-164031			37 2252 1119
25ч38нжЭ; нж1Э—нж8Э	МИМ 320-111-164041			37 2252 1120
	МИМ 320-111-164061			37 2252 1121
25ч37нжТ; нж1Т—нж8Т	МИМ 320-111-164011	37 2252 1122		
	МИМ 320-111-164031	37 2252 1123		
25ч38нжТ; нж1Т—нж8Т	МИМ 320-111-164041	37 2252 1124		
	МИМ 320-111-164061	37 2252 1125		
25ч37нж; нж1—нж8	МИМ 400-111-174011	100		37 2253 1104
	МИМ 400-111-174031			37 2253 1105
25ч38нж; нж1—нж8	МИМ 400-111-174041			37 2253 1106
	МИМ 400-111-174061			37 2253 1107
25ч37нжЭ; нж1Э—нж8Э	МИМ 400-111-174011			37 2253 1108
	МИМ 400-111-174031			37 2253 1109

Условное обозначение	Типоразмер исполнительного механизма	Условный проход D_y , мм	Код ОКП
25ч38нжЭ; нж1Э—нж8Э	МИМ 400-111-174041 МИМ 400-111-174061	100	37 2253 1110 37 2253 1111
25ч37нжТ; нж1Т—нж8Т	МИМ 400-111-174011 МИМ 400-111-174031		37 2253 1112 37 2253 1113
25ч38нжТ; нж1Т—нж8Т	МИМ 400-111-174041 МИМ 400-111-174061		37 2253 1114 37 2253 1115
25ч37нж; нж1—нж8	МИМ 400-111-174011 МИМ 400-111-174031	150	37 2254 1108 37 2254 1109
25ч38нж; нж1—нж8	МИМ 400-111-174041 МИМ 400-111-174061		37 2254 1110 37 2254 1111
25ч37нжЭ; нж1Э—нж8Э	МИМ 400-111-174011 МИМ 400-111-174031		37 2254 1112 37 2254 1113
25ч38нжЭ; нж1Э—нж8Э	МИМ 400-111-174041 МИМ 400-111-174061	200	37 2254 1114 37 2254 1115
25ч37нжТ; нж1Т—нж8Т	МИМ 400-111-174011 МИМ 400-111-174031		37 2254 1116 37 2254 1117
25ч38нжТ; нж1Т—нж8Т	МИМ 400-111-174041 МИМ 400-111-174061		37 2254 1118 37 2254 1119
25ч37нж; нж1—нж8	МИМ 500-111-185011 МИМ 500-111-185031	250	37 2254 1120 37 2254 1121
25ч38нж; нж1—нж8	МИМ 500-111-185041 МИМ 500-111-185061		37 2254 1122 37 2254 1123
25ч37нжЭ; нж1Э—нж8Э	МИМ 500-111-185011 МИМ 500-111-185031		37 2254 1124 37 2254 1125
25ч38нжЭ; нж1Э—нж8Э	МИМ 500-111-185041 МИМ 500-111-185061	300	37 2254 1126 37 2254 1127
25ч37нжТ; нж1Т—нж8Т	МИМ 500-111-185011 МИМ 500-111-185031		37 2254 1128 37 2254 1129
25ч38нжТ; нж1Т—нж8Т	МИМ 500-111-185041 МИМ 500-111-185061		37 2254 1130 37 2254 1131
25ч37нж; нж1—нж8	МИМ 500-111-185011 МИМ 500-111-185031	300	37 2255 1103 37 2255 1105
25ч38нж; нж1—нж8	МИМ 500-111-185041 МИМ 500-111-185061		37 2255 1107 37 2255 1109
25ч37нжЭ; нж1Э—нж8Э	МИМ 500-111-185011 МИМ 500-111-185031		37 2255 1111 37 2255 1113
25ч38нжЭ; нж1Э—нж8Э	МИМ 500-111-185041 МИМ 500-111-185061	300	37 2255 1115 37 2255 1117
25ч37нжТ; нж1Т—нж8Т	МИМ 500-111-185011 МИМ 500-111-185031		37 2255 1119 37 2255 1121
25ч38нжТ; нж1Т—нж8Т	МИМ 500-111-185041 МИМ 500-111-185061		37 2255 1123 37 2255 1125
25ч37нж; нж1—нж8	МИМ 500-111-185011 МИМ 500-111-185031	300	37 2255 1104 37 2255 1106
25ч38нж; нж1—нж8	МИМ 500-111-185041 МИМ 500-111-185061		37 2255 1108 37 2255 1110
25ч37нжЭ; нж1Э—нж8Э	МИМ 500-111-185011 МИМ 500-111-185031		37 2255 1112 37 2255 1114
25ч38нжЭ; нж1Э—нж8Э	МИМ 500-111-185041 МИМ 500-111-185061	300	37 2255 1116 37 2255 1118
25ч37нжТ; нж1Т—нж8Т	МИМ 500-111-185011 МИМ 500-111-185031		37 2255 1120 37 2255 1122
25ч38нжТ; нж1Т—нж8Т	МИМ 500-111-185041 МИМ 500-111-185061		37 2255 1124 37 2255 1126

25ч37нж
Исполнение НД

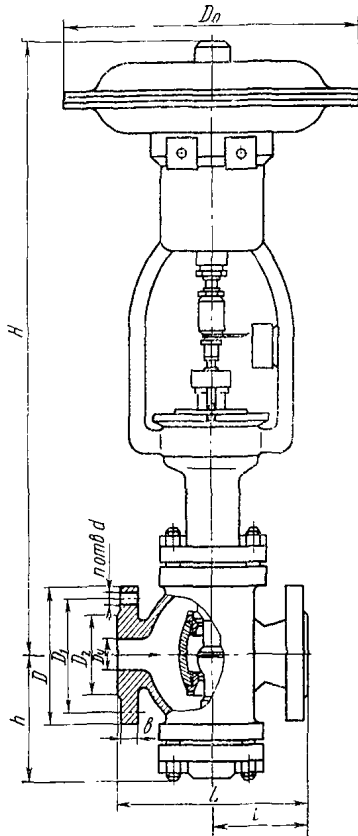

Исполнение МИМ с позиционером Пр 10-25
для Ду 25, 40 и 50 мм

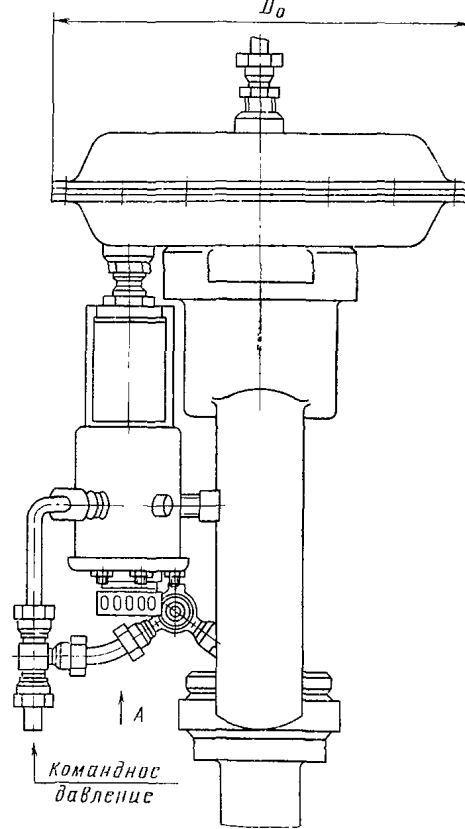

Вид А

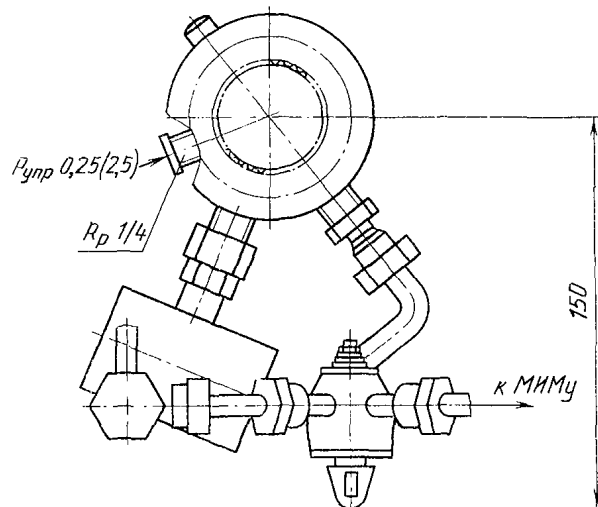

25ч38нж
Исполнение НЗ

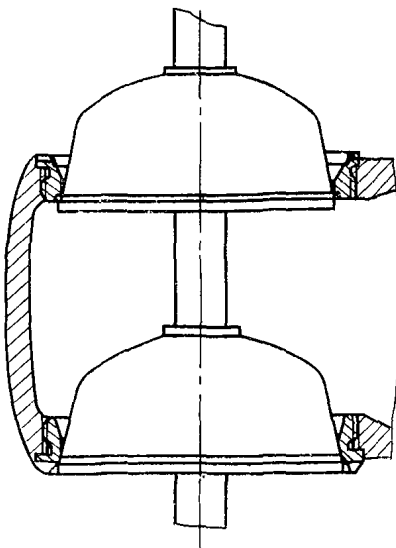

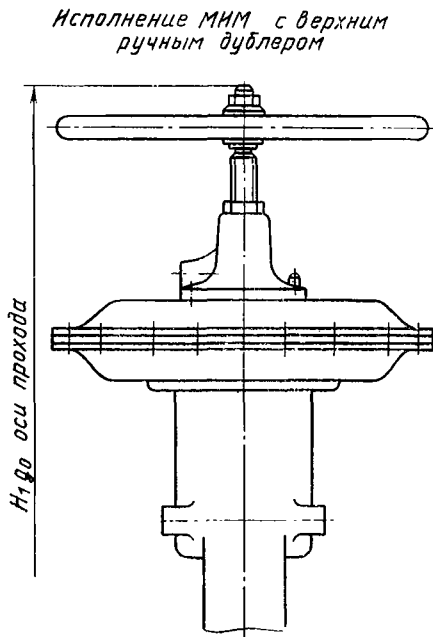

Исполнение для D_y 80-300 мм

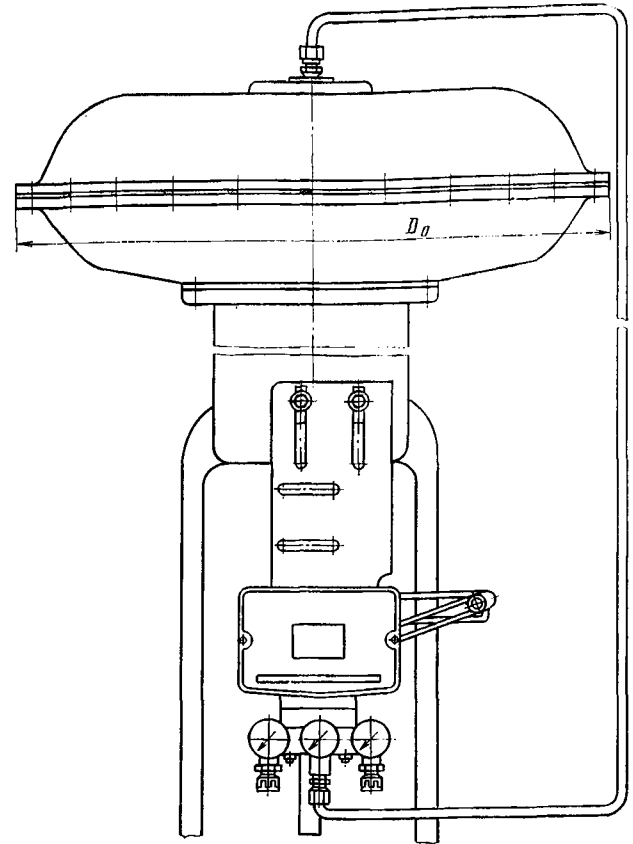

Исполнение МИМ с позиционером ППС-100 и верхним ручным дублиром

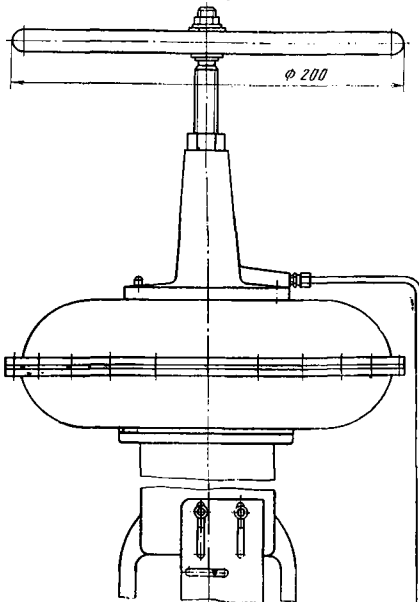

ОСНОВНЫЕ ГАБАРИТНЫЕ И ПРИСОЕДИНИТЕЛЬНЫЕ РАЗМЕРЫ (мм)

Условный проход D_y , мм	L	D	D_1	D_2	D_0	H	H_1	h	l	b	n	d
25	160	115	85	68	250	540	680	107	80	14	4	14
40	200	145	115	88	320	664	775	134	95	16	4	18
50	230	160	125	102	320	669	795	154	105	17	4	18
80	310	195	160	133	380	867	1117	208	135	19	4	18
100	350	215	180	158	470	1070	1385	260	150	21	8	18
150	480	280	240	212	470	1140	1455	330	205	25	8	22
200	600	335	295	268	570	1450	1825	440	250	27	12	22
250	730	405	355	320	570	1515	1890	515	310	29	12	26
300	850	460	410	370	570	1585	1960	585	355	30	12	26

Клапаны относятся к классу ремонтируемых.

Гарантийный срок — 18 месяцев со дня ввода в эксплуатацию.

Гарантийная наработка — 9000 ч.

Изготовление и поставка — по ТУ 26-07-1265—80.

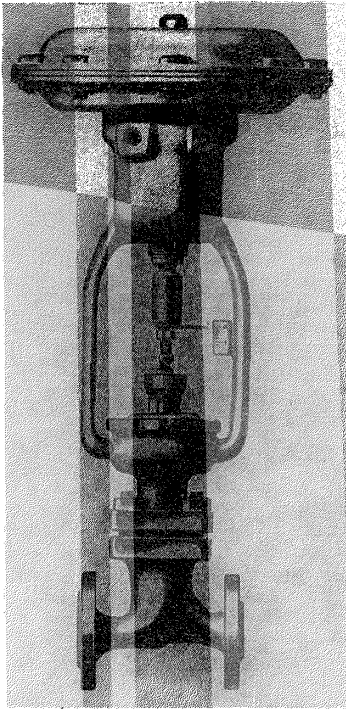

И 65279
(25ч41нж, 25ч42нж)
Dу 15 мм

**Клапаны регулирующие
односедельные
с пневматическим мембранным
исполнительным механизмом
НО и НЗ**

Применяются на трубопроводах для воды, пара и других жидких и газообразных сред, нейтральных к материалам деталей, соприкасающихся со средой, рабочей температурой от 0 до 225° С.

P_y 1,6 (16)

$P_{пр}$ 2,4 (24)

Присоединение к трубопроводу — фланцевое по ГОСТ 12817—80 с присоединительными размерами фланцев и размерами уплотнительных поверхностей по ГОСТ 12815—80 (исп. 1, ряд 2); с ответными фланцами под приварку.

Уплотнение шпинделя — сальниковое. Подтяжка сальника — шпильками.

Рабочая среда подается под золотник.

Допускается перепад давления ΔP не более 1,6 (16).

Управление клапанами — от мембранных исполнительных механизмов нормально открытого (НО) и нормально закрытого (НЗ) действия по ГОСТ 13373—67.

Клапаны устанавливают на горизонтальном трубопроводе в любом рабочем положении.

Условия эксплуатации — климатические исполнения У2 и Т2 по ГОСТ 15150—69, но при температуре окружающей среды от —30 до +50° С и относительной влажности от 30 до 80%.

Условия хранения — по ГОСТ 12893—83, но при температуре окружающей среды от —30 до +50° С и относительной влажности от 30 до 80%.

Условия транспортирования — 6 (ОЖ2) по ГОСТ 15150—69.

Материал основных деталей: корпус, крышка — чугун; плунжер — сталь 20Х13; набивка сальника — фторопласт ФУМ-В.

Характеристика клапана (типоразмер исполнительного механизма, присоединение к трубопроводу, способ действия, а также тип пропускной характеристики, условная пропускная способность K_{vy} , пропуск воды через затвор, код ОКП и масса) в зависимости от исполнения приведена в таблице.

Номер чертежа и исполнение	Условное обозначение	Код ОКП	Способ действия	Климатическое исполнение	Тип пропускной характеристики	Основная пропускная способность $K_{\text{г.у}}$, м ³ /ч	Пропуск воды через затвор, см ³ /мин, не более	Типоразмер исполнительного механизма	Присоединение к трубопроводу Масса, кг, не более
И 65279-015	25ч41нж	37 2251 1452	НО		Линейная	0,1	3,2	МИМ ППХ 200-10-10-II	18
И 65279-015.01	25ч41нж1	37 2251 1453				0,16	5,3		
02	25ч41пж2	37 2251 1454				0,25	8,28		
03	25ч41пж3	37 2251 1455				0,4	13,2		
04	25ч41пж4	37 2251 1456				0,6	19,4		
05	25ч41нж5	37 2251 1457				1	32		
06	25ч41нж6	37 2251 1458				1,6	53		
07	25ч41нж7	37 2251 1459			2,5	82,8			
08	25ч41нж8	37 2251 1460			Равнопроцентная	0,1	3,2		
09	25ч41нж9	37 2251 1461				0,16	5,3		
10	25ч41пж10	37 2251 1462				0,25	8,28		
11	25ч41нж11	37 2251 1463				0,4	13,2		
12	25ч41нж12	37 2251 1464				0,6	19,4		
13	25ч41нж13	37 2251 1465				1	32		
14	25ч41нж14	37 2251 1466				1,6	53		
15	25ч41нж15	37 2251 1467	2,5	82,8					
16	25ч42нж	37 2251 1484	НЗ	Линейная	0,1	3,2	МИМ ОПХ 200-10-10-II	20	
17	25ч42нж1	37 2251 1485			0,16	5,3			
18	25ч42нж2	37 2251 1486			0,25	8,28			
19	25ч42нж3	37 2251 1487			0,4	13,2			
20	25ч42нж4	37 2251 1488			0,6	19,4			
21	25ч42нж5	37 2251 1489			1	32			
22	25ч42нж6	37 2251 1490			1,6	53			
23	25ч42нж7	37 2251 1491			2,5	82,8			
И 65279-015.24	25ч42нж8	37 2251 1492	У2	Равнопроцентная	0,1	3,2	МИМ ОПХ 200-10-10-II	18	
25	25ч42нж9	37 2251 1493			0,16	5,3			
26	25ч42нж10	37 2251 1494			0,25	8,28			
27	25ч42нж11	37 2251 1495			0,4	13,2			
28	25ч42нж12	37 2251 1496			0,6	19,4			
29	25ч42нж13	37 2251 1497			1	32			
30	25ч42нж14	37 2251 1498			1,6	53			
31	25ч42нж15	37 2251 1499			2,5	82,8			
32	25ч41нжЭ	37 2251 1516	НО	Линейная	0,1	3,2	МИМ ППХ 200-10-10-II	18	
33	25ч41нж1Э	37 2251 1517			0,16	5,3			
34	25ч41нж2Э	37 2251 1518			0,25	8,28			
35	25ч41нж3Э	37 2251 1519			0,4	13,2			
36	25ч41нж4Э	37 2251 1520			0,6	19,4			
37	25ч41пж5Э	37 2251 1521			1	32			
38	25ч41нж6Э	37 2251 1522			1,6	53			
39	25ч41нж7Э	37 2251 1523			2,5	82,8			
40	25ч41нж8Э	37 2251 1524	НО	Равнопроцентная	0,1	3,2	МИМ ППХ 200-10-10-II	18	
41	25ч41пж9Э	37 2251 1525			0,16	5,3			
42	25ч41пж10Э	37 2251 1526			0,25	8,28			
43	25ч41нж11Э	37 2251 1527			0,4	13,2			
44	25ч41пж12Э	37 2251 1528			0,6	19,4			
45	25ч41нж13Э	37 2251 1529			1	32			
46	25ч41нж14Э	37 2251 1530			1,6	53			
47	25ч41пж15Э	37 2251 1531			2,5	82,8			
И 65279-015.48	25ч42пжЭ	37 2251 1548	НЗ	Линейная	0,1	3,2	МИМ ОПХ 200-10-10-II	20	
49	25ч42нж1Э	37 2251 1549			0,16	5,3			
50	25ч42пж2Э	37 2251 1550			0,25	8,28			
51	25ч42пж3Э	37 2251 1551			0,4	13,2			
52	25ч42пж4Э	37 2251 1552			0,6	19,4			
53	25ч42пж5Э	37 2251 1553			1	32			
54	25ч42нж6Э	37 2251 1554			1,6	53			
55	25ч42пж7Э	37 2251 1555			2,5	82,8			
56	25ч42пж8Э	37 2251 1556	НО	Т2	0,1	3,2	МИМ ППХ 200-10-10-II-Т	18	
57	25ч42нж9Э	37 2251 1557			0,16	5,3			
58	25ч42пж10Э	37 2251 1558			0,25	8,28			
59	25ч42пж11Э	37 2251 1559			0,4	13,2			
60	25ч42пж12Э	37 2251 1560			0,6	19,4			
61	25ч42пж13Э	37 2251 1561			1	32			
62	25ч42пж14Э	37 2251 1562			1,6	53			
63	25ч42пж15Э	37 2251 1563			2,5	82,8			
64	25ч41нжТ	37 2251 1580	НО	Т2	0,1	3,2	МИМ ППХ 200-10-10-II-Т	18	
65	25ч41нж1Т	37 2251 1581			0,16	5,3			
66	25ч41пж2Т	37 2251 1582			0,25	8,28			
67	25ч41пж3Т	37 2251 1583			0,4	13,2			
68	25ч41пж4Т	37 2251 1584			0,6	19,4			
69	25ч41пж5Т	37 2251 1585			1	32			
70	25ч41пж6Т	37 2251 1586			1,6	53			
71	25ч41пж7Т	37 2251 1587			2,5	82,8			

Номер чертежа и исполнение	Условное обозначение	Код ОКП	Способ действия	Климатическое исполнение	Тип пропускной характеристики	Условная пропускная способность $K_{\text{ср}}$, м ³ /ч	Пропуск воды через затвор, см ³ /мин, не более	Типоразмер исполнительного механизма	Присоединение к трубопроводу	Масса, кг, не более								
И 65279-015.72	25ч41нж8Т	37 2251 1588	НО	Т2	Равнопроцентная	0,1	3,2	МИМ ППХ 200-10-10-П-Т	Фланцевое	18								
	73	25ч41нж9Т				37 2251 1589	0,16				5,3							
	74	25ч41нж10Т				37 2251 1590	0,25				8,28							
	75	25ч41нж11Т				37 2251 1591	0,4				13,2							
	76	25ч41нж12Т				37 2251 1592	0,6				19,4							
	77	25ч41нж13Т				37 2251 1593	1				32							
	78	25ч41нж14Т				37 2251 1594	1,6				53							
	79	25ч41нж15Т				37 2251 1595	2,5				82,8							
	80	25ч42нжТ				37 2251 1612	0,1				3,2							
	81	25ч42нж1Т				37 2251 1613	0,16				5,3							
	82	25ч42нж2Т				37 2251 1614	0,25				8,28							
	83	25ч42нж3Т				37 2251 1615	0,4				13,2							
	84	25ч42нж4Т				37 2251 1616	0,6				19,4							
	85	25ч42нж5Т				37 2251 1617	1				32							
	86	25ч42нж6Т				37 2251 1618	1,6				53							
87	25ч42нж7Т	37 2251 1619	2,5	82,8														
И 65279-015.96	25ч42нж8Т	37 2251 1620	НЗ	Т2	Равнопроцентная	0,1	3,2	МИМ ОПХ 200-10-10-П-Т	Фланцевое	20								
	88	25ч42нж9Т				37 2251 1621	0,16				5,3							
	89	25ч42нж10Т				37 2251 1622	0,25				8,28							
	90	25ч42нж11Т				37 2251 1623	0,4				13,2							
	91	25ч42нж12Т				37 2251 1624	0,6				19,4							
	92	25ч42нж13Т				37 2251 1625	1				32							
	93	25ч42нж14Т				37 2251 1626	1,6				53							
	94	25ч42нж15Т				37 2251 1627	2,5				82,8							
	И 65279-015.96	25ч41нж16				37 2251 1468	НО				У2	Линейная	0,1	3,2	МИМ ППХ 200-10-10-П	С ответными фланцами под приварку	19,5	
		97				25ч41нж17							37 2251 1469	0,16				5,3
98		25ч41нж18	37 2251 1470	0,25	8,28													
99		25ч41нж19	37 2251 1471	0,4	13,2													
100		25ч41нж20	37 2251 1472	0,6	19,4													
101		25ч41нж21	37 2251 1473	1	32													
102		25ч41нж22	37 2251 1474	1,6	53													
103		25ч41нж23	37 2251 1475	2,5	82,8													
104		25ч41нж24	37 2251 1476	0,1	3,2													
105		25ч41нж25	37 2251 1477	0,16	5,3													
106		25ч41нж26	37 2251 1478	0,25	8,28													
107		25ч41нж27	37 2251 1479	0,4	13,2													
108		25ч41нж28	37 2251 1480	0,6	19,4													
109		25ч41нж29	37 2251 1481	1	32													
110		25ч41нж30	37 2251 1482	1,6	53													
111	25ч41нж31	37 2251 1483	2,5	82,8														
И 65279-015.96	25ч42нж16	37 2251 1500	НЗ	У2	Линейная	0,1	3,2	МИМ ОПХ 200-10-10-П	С ответными фланцами под приварку	21,5								
	112	25ч42нж17				37 2251 1501	0,16				5,3							
	113	25ч42нж18				37 2251 1502	0,25				8,28							
	114	25ч42нж19				37 2251 1503	0,4				13,2							
	115	25ч42нж20				37 2251 1504	0,6				19,4							
	116	25ч42нж21				37 2251 1505	1				32							
	117	25ч42нж22				37 2251 1506	1,6				53							
	118	25ч42нж23				37 2251 1507	2,5				82,8							
	И 65279-015.120	25ч42нж24				37 2251 1508	НО				У2	Равнопроцентная	0,1	3,2	МИМ ОПХ 200-10-10-П	С ответными фланцами под приварку	21,5	
		121				25ч42нж25							37 2251 1509	0,16				5,3
		122				25ч42нж26							37 2251 1510	0,25				8,28
		123				25ч42нж27							37 2251 1511	0,4				13,2
		124				25ч42нж28							37 2251 1512	0,6				19,4
		125				25ч42нж29							37 2251 1513	1				32
		126				25ч42нж30							37 2251 1514	1,6				53
127		25ч42нж31	37 2251 1515	2,5	82,8													
128		25ч41нж16Э	37 2251 1532	НО	У2	Линейная		0,1	3,2	МИМ ППХ 200-10-10-П			С ответными фланцами под приварку	19,5				
129		25ч41нж17Э	37 2251 1533					0,16	5,3									
130		25ч41нж18Э	37 2251 1534					0,25	8,28									
131		25ч41нж19Э	37 2251 1535					0,4	13,2									
132		25ч41нж20Э	37 2251 1536					0,6	19,4									
133		25ч41нж21Э	37 2251 1537					1	32									
134		25ч41нж22Э	37 2251 1538					1,6	53									
135	25ч41нж23Э	37 2251 1539	2,5				82,8											
136	25ч41нж24Э	37 2251 1540	0,1				3,2											
137	25ч41нж25Э	37 2251 1541	0,16				5,3											
138	25ч41нж26Э	37 2251 1542	0,25				8,28											
139	25ч41нж27Э	37 2251 1543	0,4				13,2											
140	25ч41нж28Э	37 2251 1544	0,6				19,4											
141	25ч41нж29Э	37 2251 1545	1				32											
142	25ч41нж30Э	37 2251 1546	1,6				53											
143	25ч41нж31Э	37 2251 1547	2,5	82,8														

Номер чертежа и исполнение	Условное обозначение	Код ОКП	Способ действия	Климатическое исполнение	Тип пропускной характеристики	Условная пропускная способность $A_{\text{в.у}}$, м ³ /ч	Пропуск воды через затвор, см ³ /мин, не более	Типоразмер исполнительного механизма	Присоединение к трубопроводу	Масса, кг, не более				
И 65279-015.144	25ч42нж16Э	37 2251 1564	НЗ	У2	Линейная	0,1	3,2	МИМ ОИХ 200-10-10-11	21,5					
	145 25ч42нж17Э	37 2251 1565				0,16	5,3							
	146 25ч42нж18Э	37 2251 1566				0,25	8,28							
	147 25ч42нж19Э	37 2251 1567				0,4	13,2							
	148 25ч42нж20Э	37 2251 1568				0,6	19,4							
	149 25ч42нж21Э	37 2251 1569				1	32							
	150 25ч42нж22Э	37 2251 1570				1,6	53							
	151 25ч42нж23Э	37 2251 1571				2,5	82,8							
	152 25ч42нж24Э	37 2251 1572				0,1	3,2							
	153 25ч42нж25Э	37 2251 1573			0,16	5,3								
	154 25ч42нж26Э	37 2251 1574			0,25	8,28								
	155 25ч42нж27Э	37 2251 1575			0,4	13,2								
	156 25ч42нж28Э	37 2251 1576			0,6	19,4								
	157 25ч42нж29Э	37 2251 1577			1	32								
	158 25ч42нж30Э	37 2251 1578			1,6	53								
	159 25ч42нж31Э	37 2251 1579			2,5	82,8								
	160	25ч41нж16Т			37 2251 1596	НО				Линейная	0,1	3,2	МИМ ШИХ 200-10-10-11-Т	19,5
		161 25ч41нж17Т			37 2251 1597						0,16	5,3		
		162 25ч41нж18Т			37 2251 1598						0,25	8,28		
163 25ч41нж19Т		37 2251 1599	0,4	13,2										
164 25ч41нж20Т		37 2251 1600	0,6	19,4										
165 25ч41нж21Т		37 2251 1601	1	32										
166 25ч41нж22Т		37 2251 1602	1,6	53										
167 25ч41нж23Т		37 2251 1603	2,5	82,8										
И 65279-015.168		25ч41нж24Т	37 2251 1604	Т2				Равнопроцентная	0,1		3,2			
	169 25ч41нж25Т	37 2251 1605	0,16			5,3								
	170 25ч41нж26Т	37 2251 1606	0,25			8,28								
	171 25ч41нж27Т	37 2251 1607	0,4			13,2								
	172 25ч41нж28Т	37 2251 1608	0,6			19,4								
	173 25ч41нж29Т	37 2251 1609	1			32								
	174 25ч41нж30Т	37 2251 1610	1,6			53								
	175 25ч41нж31Т	37 2251 1611	2,5			82,8								
	176	25ч42нж16Т	37 2251 1628			НЗ			Линейная	0,1	3,2		МИМ ОИХ 200-10-10-11-Т	21,5
177 25ч42нж17Т		37 2251 1629	0,16	5,3										
178 25ч42нж18Т		37 2251 1630	0,25	8,28										
179 25ч42нж19Т		37 2251 1631	0,4	13,2										
180 25ч42нж20Т		37 2251 1632	0,6	19,4										
181 25ч42нж21Т		37 2251 1633	1	32										
182 25ч42нж22Т		37 2251 1634	1,6	53										
183 25ч42нж23Т		37 2251 1635	2,5	82,8										
184		25ч42нж24Т	37 2251 1636					Равнопроцентная		0,1	3,2			
	185 25ч42нж25Т	37 2251 1637	0,16			5,3								
	186 25ч42нж26Т	37 2251 1638	0,25			8,28								
	187 25ч42нж27Т	37 2251 1639	0,4			13,2								
	188 25ч42нж28Т	37 2251 1640	0,6			19,4								
	189 25ч42нж29Т	37 2251 1641	1			32								
	190 25ч42нж30Т	37 2251 1642	1,6			53								
	191 25ч42нж31Т	37 2251 1643	2,5			82,8								

Размеры клапана H и H_1 приведены в таблице.

Способ действия клапана	H	H_1
НО	370	510
НЗ	400	540

Исполнение НЗ

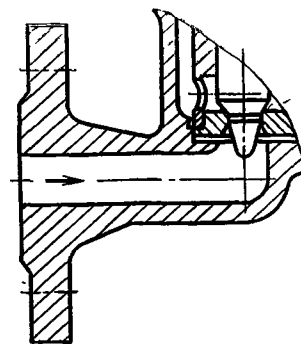

Исполнение НО

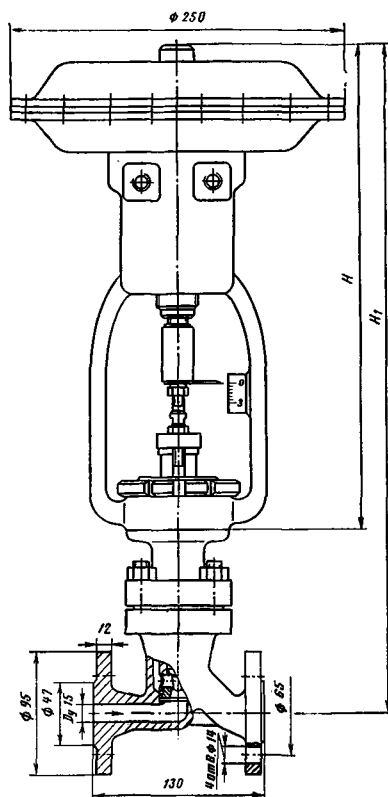

Исполнение с ответными фланцами под приварку

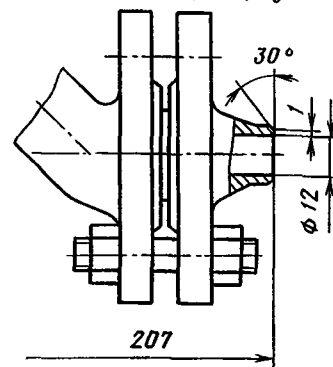

Клапаны относятся к классу ремонтируемых.
 Гарантийный срок — 12 месяцев со дня ввода в эксплуатацию.
 Гарантийная наработка — 6000 ч (1500 циклов).
 Изготовление и поставка — по ТУ 26-07-326—83.

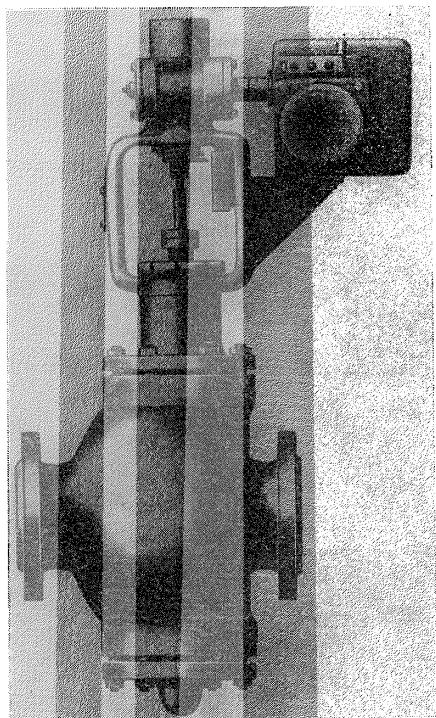

Клапаны регулирующие с электрическим исполнительным механизмом фланцевые

Применяются на трубопроводах для регулирования расхода воды и пара рабочей температурой от 1 до 225° С (для D_y 100, 150 и 200 мм) и от 1 до 200° С (для D_y 250 и 300 мм) в системах тепловодоснабжения, отопления, вентиляции и кондиционирования воздуха.

$$P_y 1,6 \text{ (16)}$$

$$P_{пр} 2,4 \text{ (24)}$$

Перепад давления ΔP в процессе эксплуатации должен быть не более 0,4 (4); для жидких сред перепад давления не должен превышать величины давления кавитации: $P_{кав} = K_c(P_1 - P_n)$, где K_c — коэффициент кавитации, равный 0,25; P_1 — абсолютное давление жидкости до клапана; P_n — давление парообразования жидкости при рабочей температуре.

Присоединение к трубопроводу — фланцевое по ГОСТ 12817—80 с присоединительными размерами фланцев и размерами уплотнительных поверхностей по ГОСТ 12815—80 (исп. 1, ряд 2); с ответными фланцами под приварку.

Уплотнение шпинделя — сальниковое. Подтяжка сальника — шпильками.

Клапан герметичен по отношению к окружающей среде.

Пропуск воды через затвор и условная пропускная способность приведены в таблицах.

Условный проход D_y , мм	Пропуск воды, $\text{дм}^3/\text{мин}$, в зависимости от K_{vy}	
	100%	60%
100	4,15	2,66
150	10,5	6,65
200	16,6	10,5
250	26,6	16,6
300	41,5	26,6

Условный проход D_y , мм	Условный ход плунжера, мм	Условная пропускная способность K_{vy} , $\text{м}^3/\text{ч}$	
		100%	60%
100	60	250	160
150		630	400
200	100	1000	630
250		1600	1000
300		2500	1600

Управление клапанами — от однооборотного электрического исполнительного механизма (ТУ 25-02.191401--81) с однофазным переменным током напряжением 220 и 240 В при частоте 50 Гц и 220 В при частоте 60 Гц (см. таблицу):

Клапаны устанавливают на трубопроводе в любом рабочем положении (D_y 100 и 150 мм) и вертикально, исполнительным механизмом вверх или с отклонением от вертикали не более 15° (D_y 200, 250 и 300 мм).

Условия эксплуатации: температура окружающего воздуха от 5 до 50°C (для D_y 100 и 150 мм) и от -30 до $+50^\circ\text{C}$ (для D_y 200, 250 и 300 мм), относительная влажность воздуха до 95% при температуре 35°C , воздействие солнечной радиации и дождя не допускается.

Условия хранения и транспортирования — группы 1 и 5 (соответственно) по ГОСТ 15150--69.

Материал основных деталей: корпус, стойка — чугун СЧ 18; крышка — сталь 25Л-1; шток — сталь 20Х13.

Характеристика клапана (типоразмер исполнительного механизма, код ОКП, максимальная условная пропускная способность, тип пропускной характеристики, комплект поставки, а также масса клапана) в зависимости от исполнения приведена в таблицах.

Типоразмер исполнительного механизма	Номинальный крутящий момент на выходном валу	Номинальное время полного хода выходного вала, с	Номинальный полный ход выходного вала, оборот	Потребляемая мощность в номинальном режиме, Вт, не более	Масса ЭИМ, кг, не более
МЭО-16/63-0,25Р	16 (1,6)*	63**	0,25**	36	9
МЭО-100/63-0,63Р	100 (10)	63	0,63	40	26
МЭО-100/25-0,63Р	100 (10)	25	0,63	80	30

* Допускается нагружение крутящим моментом до 40 (4).
 ** При монтаже на клапане D_y 100 и 150 мм механизм настраивают на время полного хода выходного вала — 160 с за 0,63 оборота.

Номер чертежа и исполнение	Условное обозначение	Условный проход D_y , мм	Код ОКП	Тип пропускной характеристики	Максимальная условная пропускная способность, %	Типоразмер исполнительного механизма	Комплект поставки	
УФ 68015-100	25ч914нж	100	37 2253 1116	Линейная	100	МЭО-16/63-0,25Р	Без комплекта ответных деталей	
УФ 68015-100.01	25ч914нж1		37 2253 1117		60			
02	25ч914нж2		37 2253 1118	Равнопроцентная	100			С комплектом ответных деталей
03	25ч914нж3		37 2253 1119		60			
04	25ч914нж8		37 2253 1120	Линейная	100			
05	25ч914нж9		37 2253 1121		60			
06	25ч914нж10		37 2253 1122	Равнопроцентная	100			
07	25ч914нж11		37 2253 1123		60			
УФ 68015-150	25ч914нж	150	37 2254 1132	Линейная	100	МЭО-16/63-0,25Р	Без комплекта ответных деталей	
УФ 68015-150.01	25ч914нж1		37 2254 1134		60			
02	25ч914нж2		37 2254 1136	Равнопроцентная	100			С комплектом ответных деталей
03	25ч914нж3		37 2254 1138		60			
04	25ч914нж8		37 2254 1140	Линейная	100			
05	25ч914нж9		37 2254 1142		60			
06	25ч914нж10		37 2254 1144	Равнопроцентная	100			
07	25ч914нж11		37 2254 1146		60			

Номер чертежа и исполнение	Условное обозначение	Условный проход D_y , мм	Код ОКП	Тип пропускной характеристики	Максимальная условная пропускная способность, %	Типоразмер исполнительного механизма	Комплект поставки
УФ 68015-200 УФ 68015-200.01 02 03 04 05 06 07 08 09 10 11 12 13 14 15	25ч914нж 25ч914нж1 25ч914нж2 25ч914нж3 25ч914нж4 25ч914нж5 25ч914нж6 25ч914нж7 25ч914нж8 25ч914нж9 25ч914нж10 25ч914нж11 25ч914нж12 25ч914нж13 25ч914нж14 25ч914нж15	200	37 2254 1133	Линейная	100	МЭО-100/63-0,63Р	Без комплекта ответных деталей
			37 2254 1135	Равнопроцентная	60		
			37 2254 1137	Линейная	100		
			37 2254 1139	Равнопроцентная	60		
			37 2254 1141	Линейная	100		
			37 2254 1143	Равнопроцентная	60		
			37 2254 1145	Линейная	100	МЭО-100/63-0,63Р	С комплектом ответных деталей
			37 2254 1147	Равнопроцентная	60		
			37 2254 1148	Линейная	100		
			37 2254 1149	Равнопроцентная	60		
			37 2254 1150	Линейная	100		
			37 2254 1151	Равнопроцентная	60		
			37 2254 1152	Линейная	100	МЭО-100/25-0,63Р	С комплектом ответных деталей
			37 2254 1153	Равнопроцентная	60		
			37 2254 1154	Линейная	100		
37 2254 1155	Равнопроцентная	60					
37 2255 1127	Линейная	100	МЭО-100/63-0,63Р	Без комплекта ответных деталей			
37 2255 1129	Равнопроцентная	60					
37 2255 1130	Линейная	100					
37 2255 1131	Равнопроцентная	60					
37 2255 1132	Линейная	100					
37 2255 1133	Равнопроцентная	60					
37 2255 1134	Линейная	100	МЭО-100/25-0,63Р	С комплектом ответных деталей			
37 2255 1135	Равнопроцентная	60					
37 2255 1136	Линейная	100					
37 2255 1137	Равнопроцентная	60					
37 2255 1138	Линейная	100					
37 2255 1139	Равнопроцентная	60					
37 2255 1140	Линейная	100	МЭО-100/25-0,63Р	С комплектом ответных деталей			
37 2255 1141	Равнопроцентная	60					
37 2255 1142	Линейная	100					
37 2255 1143	Равнопроцентная	60					
37 2255 1128	Линейная	60			МЭО-100/63-0,63Р	Без комплекта ответных деталей	
37 2255 1144	Равнопроцентная	100					
37 2255 1145	Тарельчатый плунжер	100					
37 2255 1146	Линейная	60					
37 2255 1147	Равнопроцентная	100					
37 2255 1148	Тарельчатый плунжер	100					
37 2255 1149	Линейная	60	МЭО-100/63-0,63Р	С комплектом ответных деталей			
37 2255 1150	Равнопроцентная	100					
37 2255 1151	Тарельчатый плунжер	100					
37 2255 1152	Линейная	60					
37 2255 1153	Равнопроцентная	100					
37 2255 1154	Тарельчатый плунжер	100					

Номер чертежа и исполнение	Масса клапана, кг, не более	
	без ответных деталей	с комплектом ответных деталей
УФ 68015-100, УФ 68015-100.01—03	100	—
УФ 68015-100.04—07	—	115
УФ 68015-150, УФ 68015-150.01—03	153	—
УФ 68015-150.04—07	—	174
УФ 68015-200, УФ 68015-200.01—03	310	—
УФ 68015-200.04—07	314	—
УФ 68015-200.08—11	—	340
УФ 68015-200.12—15	—	344
УФ 68015-250, УФ 68015-250.01—03	426	—
УФ 68015-250.04—07	430	—
УФ 68015-250.08—11	—	469
УФ 68015-250.12—15	—	473
УФ 68015-300, УФ 68015-300.01—02	680	—
УФ 68015-300.03—05	684	—
УФ 68015-300.06—08	—	730
УФ 68015-300.09—11	—	734

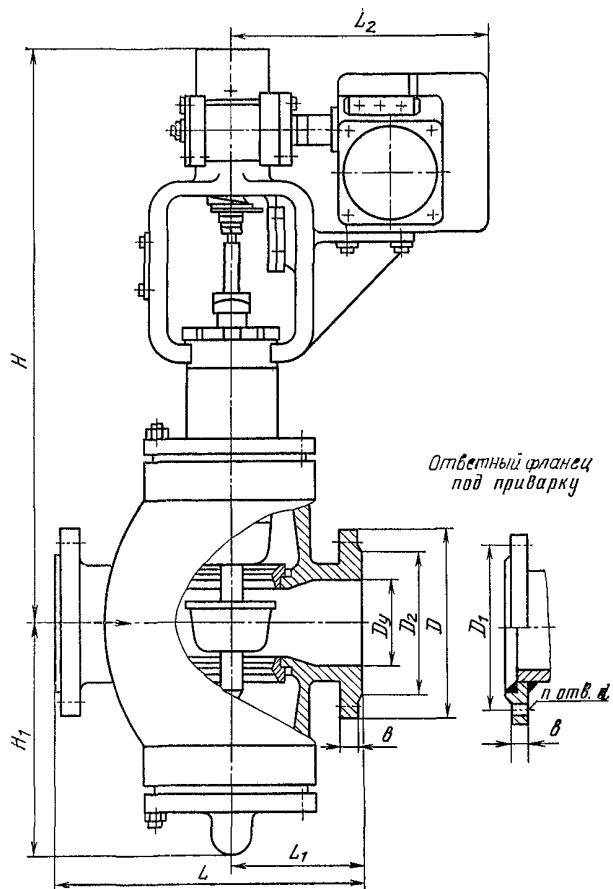

ОСНОВНЫЕ ГАБАРИТНЫЕ И ПРИСОЕДИНИТЕЛЬНЫЕ РАЗМЕРЫ (мм)

Условный проход D_y	L	L_1	L_2	H	H_1	D	D_1	D_2	D_3	b	n	d
100	350	150	298	670	260	215	180	158	21	8	18	
150	480	205	298	735	330	280	240	212	25	8	22	
200	600	250	485	945	440	335	295	268	27	12	22	
250	730	310	485	1000	515	405	355	320	29	12	26	
300	850	385	485	1065	580	460	410	370	30	12	26	

Клапан относится к классу ремонтируемых.

Гарантийный срок — 18 месяцев со дня ввода в эксплуатацию.

Гарантийная наработка — 8000 ч.

Изготовление и поставка — по ТУ 26-07-1325—83.

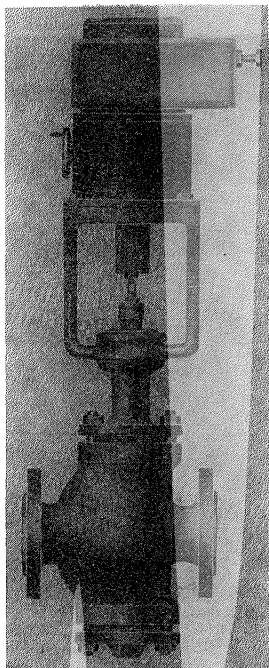

Клапаны регулирующие с электрическим исполнительным механизмом фланцевые

Пропуск среды через затвор при указанной условной пропускной способности приведен в таблице.

Условный проход D_y , мм	Условная пропускная способность K_{vy} , м ³ /ч	Пропуск среды при $\Delta P=0,4(4)$, дм ³ /мин
25	16	0,26
	10	0,16
	6,3	0,1
	4	0,06
40	40	0,66
	25	0,4
	16	0,26
	10	0,16
50	63	1,04
	40	0,66
	25	0,4
	16	0,26
80	160	2,6
	100	1,6
	63	1
	40	0,66

Применяются на трубопроводах для жидких и газообразных неагрессивных сред, нейтральных к материалам деталей, соприкасающихся со средой, рабочей температурой от -15 до $+220^\circ\text{C}$.

P_y 1,6 (16)
 $P_{пр}$ 2,4 (24)
 P_p 1 (10)

Перепад давления ΔP рабочей среды в процессе эксплуатации не должен превышать 1,5 (15) для клапанов D_y 25, 40 и 50 мм и 0,7 (7) для клапана D_y 80 мм.

Присоединение к трубопроводу — фланцевое по ГОСТ 12817—80 с присоединительными размерами фланцев и размерами уплотнительных поверхностей по ГОСТ 12815—80 (исп. 1, ряд 2); с ответными фланцами.

Уплотнение в затворе — конусное, металл по металлу.

Уплотнение шпинделя — сальниковое. Подтяжка сальника — шпильками.

Относительная нерегулируемая протечка в затворе не более 0,05% от K_{vy} .

Управление клапанами — от электрического исполнительного механизма типа ЕСПА-02ПВ; потребляемая мощность — не более 40 Вт; напряжение 220 В.

Клапаны устанавливают на горизонтальном трубопроводе вертикально, электрическим исполнительным механизмом вверх.

Условия эксплуатации — по ГОСТ 15150—69, но при температуре окружающего воздуха от -20 до $+50^\circ\text{C}$ и относительной влажности от 30 до 80%.

Условия транспортирования — 6 (ОЖ2) по ГОСТ 15150—69.

Материал основных деталей: корпус, крышка — чугун СЧ 20; шток, седло — сталь 20Х13; набивка сальника — асбестовый шнур.

Характеристика клапана (присоединение к трубопроводу, тип пропускной характеристики, условная пропускная способность, код ОКП) в зависимости от исполнения приведена в таблице.

Номер чертежа и исполнение	Условный проход D_y , мм	Условное обозначение	Код ОКП	Присоединение к трубопроводу	Тип пропускной характеристики	Условная пропускная способность K_{2y} , м ³ /ч
И 68066-025	25	25ч940нж	37 2251 1326	Фланцевое	Линейная	16
И 68066-025.01		25ч940нж1				10
02		25ч940нж2				6,3
03		25ч940нж3	4			
04		25ч940нжЭ	37 2251 1329			16
05		25ч940нж1Э				10
06		25ч940нж2Э				6,3
07		25ч940нж3Э	4			
08		25ч940нжТ	37 2251 1332			16
09		25ч940нж1Т				10
10		25ч940нж2Т				6,3
11		25ч940нж3Т	4			
12		25ч940нж4	37 2251 1326			16
13		25ч940нж5				10
14		25ч940нж6				6,3
15		25ч940нж7	4			
16		25ч940нж4Э	37 2251 1329			16
17		25ч940нж5Э				10
18		25ч940нж6Э				6,3
19		25ч940нж7Э	4			
20		25ч940нж4Т	37 2251 1332			16
21		25ч940нж5Т				10
22		25ч940нж6Т				6,3
23		25ч940нж7Т	4			
24		25ч940нж8	37 2251 1335			16
25		25ч940нж9				10
26		25ч940нж10				6,3
27		25ч940нж11	4			
28		25ч940нж8Э	37 2251 1338			16
29		25ч940нж9Э				10
30		25ч940нж10Э				6,3
31		25ч940нж11Э	4			
32		25ч940нж8Т	37 2251 1341			16
33		25ч940нж9Т				10
34		25ч940нж10Т				6,3
35		25ч940нж11Т	4			
36		25ч940нж12	37 2251 1335			16
37		25ч940нж13				10
38		25ч940нж14				6,3
39	25ч940нж15	4				
И 68066-025.40		25ч940нж12Э	37 2251 1338	С ответными фланцами	Равнопроцентная	16
41		25ч940нж13Э				10
42		25ч940нж14Э				6,3
43		25ч940нж15Э	4			
44		25ч940нж12Т	37 2251 1341			16
45		25ч940нж13Т				10
46		25ч940нж14Т				6,3
47		25ч940нж15Т	4			
И 68066-040		40	25ч940нж			37 2251 1327
И 68066-040.01	25ч940нж1		25			
02	25ч940нж2		16			
03	25ч940нж3		10			
04	25ч940нжЭ		37 2251 1330	40		
05	25ч940нж1Э			25		
06	25ч940нж2Э			16		
07	25ч940нж3Э		10			
08	25ч940нжТ		37 2251 1333	40		
09	25ч940нж1Т			25		
10	25ч940нж2Т			16		
11	25ч940нж3Т		10			
12	25ч940нж4		37 2251 1327	40		
13	25ч940нж5			25		
14	25ч940нж6			16		
15	25ч940нж7		10			
16	25ч940нж4Э		37 2251 1330	40		
17	25ч940нж5Э			25		
18	25ч940нж6Э			16		
19	25ч940нж7Э	10				

Номер чертежа и исполнение	Условный проход D_y , мм	Условное обозначение	Код ОКП	Присоединение к трубопроводу	Тип пропускной характеристики	Условная пропускная способность K_{vy} , м ³ /ч		
20	40	25ч940нж4Т	37 2251 1333	Фланцевое	Равнопроцентная	40		
21		25ч940нж5Т				25		
22		25ч940нж6Т				16		
23		25ч940нж7Т				10		
24		25ч940нж8	37 2251 1336				40	
25		25ч940нж9					25	
26		25ч940нж10					16	
27		25ч940нж11				10		
28		25ч940нж8Э	37 2251 1339				40	
29		25ч940нж9Э					25	
30		25ч940нж10Э					16	
31		25ч940нж11Э				10		
И 68066-040.32			25ч940нж8Т	37 2251 1342	С ответными фланцами	Линейная	40	
33			25ч940нж9Т				25	
34			25ч940нж10Т				16	
35			25ч940нж11Т				10	
36			25ч940нж12	37 2251 1336				40
37			25ч940нж13					25
38			25ч940нж14					16
39			25ч940нж15				10	
40			25ч940нж12Э	37 2251 1339				40
41			25ч940нж13Э					25
42			25ч940нж14Э					16
43			25ч940нж15Э				10	
44			25ч940нж12Т	37 2251 1342				40
45			25ч940нж13Т					25
46			25ч940нж14Т					16
47		25ч940нж15Т				10		
И 68066-050		50	25ч940нж1	37 2251 1328			63	
И 68066-050.01			25ч940нж1				40	
02			25ч940нж2				25	
03	25ч940нж3					16		
04	25ч940нжЭ		37 2251 1331				63	
05	25ч940нж1Э						40	
06	25ч940нж2Э						25	
07	25ч940нж3Э					16		
08	25ч940нжТ		37 2251 1334				63	
09	25ч940нж1Т						40	
10	25ч940нж2Т						25	
11	25ч940нж3Т					16		
12	25ч940нж4		37 2251 1328				63	
13	25ч940нж5						40	
14	25ч940нж6						25	
15	25ч940нж7					16		
16	25ч940нж4Э		37 2251 1331				63	
17	25ч940нж5Э						40	
18	25ч940нж6Э						25	
19	25ч940нж7Э					16		
20	25ч940нж4Т		37 2251 1334				63	
21	25ч940нж5Т						40	
22	25ч940нж6Т						25	
23	25ч940нж7Т				16			
И 68066-050.24		25ч940нж8	37 2251 1337			63		
25		25ч940нж9				40		
26		25ч940нж10				25		
27		25ч940нж11				16		
28		25ч940нж8Э	37 2251 1340				63	
29		25ч940нж9Э					40	
30		25ч940нж10Э					25	
31		25ч940нж11Э				16		
32		25ч940нж8Т	37 2251 1343				63	
33		25ч940нж9Т					40	
34		25ч940нж10Т					25	
35		25ч940нж11Т				16		
36		25ч940нж12	37 2251 1337				63	
37		25ч940нж13					40	
38		25ч940нж14					25	
39		25ч940нж15					16	

Номер чертежа и исполнение	Условный проход D_y , мм	Условное обозначение	Код ОКП	Присоединение к трубопроводу	Тип пропускной характеристики	Условная пропускная способность K_{vy} , м³/ч
40	50	25ч940нж12Э	37 2251 1340	С ответными фланцами	Равнопроцентная	63
41		25ч940нж13Э				40
42		25ч940нж14Э	25			
43		25ч940нж15Э	16			
44		25ч940нж12Т	37 2251 1343			63
45		25ч940нж13Т				40
46		25ч940нж14Т				25
47	25ч940нж15Т	16				
И 68066-080	80	25ч940нж1	37 2252 1129	Фланцевое	Линейная	160
И 68066-080.01		25ч940нж1				100
02		25ч940нж2	37 2252 1130			63
03		25ч940нж3				40
04		25ч940нжЭ				160
05		25ч940нж1Э	37 2252 1131			100
06		25ч940нж2Э				63
07		25ч940нж3Э	40			
08		25ч940нжТ	37 2252 1131			160
09		25ч940нж1Т				100
10		25ч940нж2Т	37 2252 1129			63
11		25ч940нж3Т				40
12		25ч940нж4	37 2252 1129			160
13		25ч940нж5				100
14		25ч940нж6	37 2252 1130			63
15	25ч940нж7	40				
И 68066-080.16	80	25ч940нж4Э	37 2252 1130	С ответными фланцами	Равнопроцентная	160
17		25ч940нж5Э				100
18		25ч940нж6Э	37 2252 1131			63
19		25ч940нж7Э				40
20		25ч940нж4Т				160
21		25ч940нж5Т	37 2252 1132			100
22		25ч940нж6Т				63
23		25ч940нж7Т	37 2252 1133			40
24		25ч940нж8				160
25		25ч940нж9	37 2252 1133			100
26		25ч940нж10				63
27		25ч940нж11				40
28		25ч940нж8Э	37 2252 1133			160
29		25ч940нж9Э				100
30		25ч940нж10Э	37 2252 1134			63
31	25ч940нж11Э	40				
32	25ч940нж8Т	37 2252 1134	160			
33	25ч940нж9Т		100			
34	25ч940нж10Т	37 2252 1132	63			
35	254940нж11Т		40			
36	25ч940нж12	37 2252 1132	160			
37	25ч940нж13		100			
38	25ч940нж14	37 2252 1133	63			
39	25ч940нж15		40			
40	25ч940нж12Э	37 2252 1133	160			
41	25ч940нж13Э		100			
42	25ч940нж14Э	37 2252 1134	63			
43	25ч940нж15Э		40			
44	25ч940нж12Т	37 2252 1134	160			
45	25ч940нж13Т		100			
46	25ч940нж14Т	37 2252 1134	63			
47	25ч940нж15Т		40			

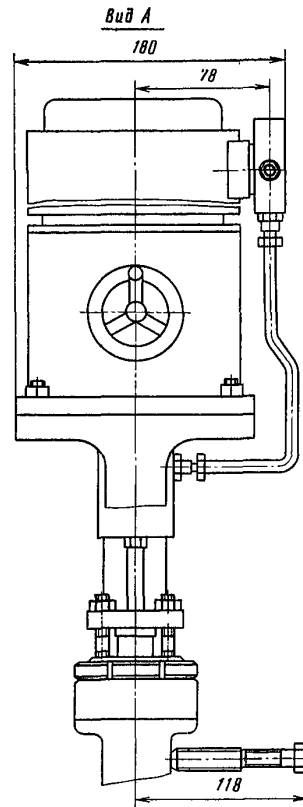
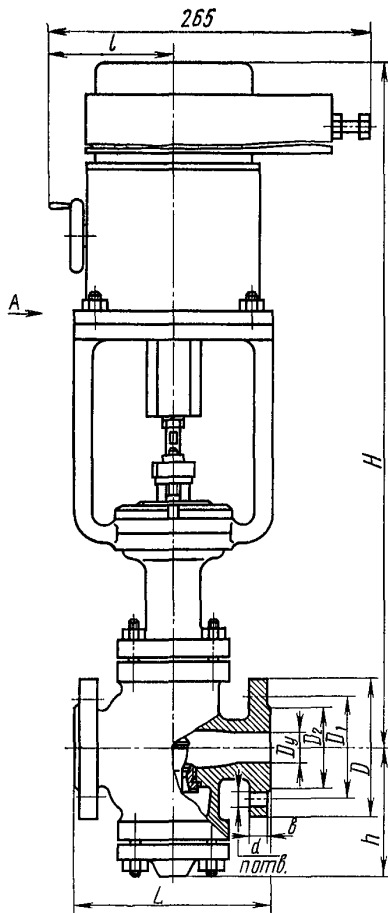

Исполнение
с ответными фланцами

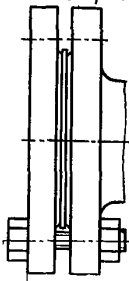

ОСНОВНЫЕ ГАБАРИТНЫЕ, ПРИСОЕДИНИТЕЛЬНЫЕ РАЗМЕРЫ (мм)
И МАССА (кг)

Условный проход D_y	L	D	D_1	D_2	b	d	H	h	l	n	Масса	
											без ответных фланцев	с ответными фланцами
25	160	115	85	68	14	14	740	107	105	4	23	25
40	200	145	110	88	16	18	770	134	165	4	28,3	33,5
50	230	160	125	102	17	18	782	160	105	4	35,5	40,7
80	310	195	160	133	19	18	816	208	165	8	67,8	74,8

Клапаны относятся к классу ремонтируемых.
Гарантийный срок — 18 месяцев со дня ввода в эксплуатацию.
Гарантийная наработка — 10 000 ч (2500 циклов).
Изготовление и поставка — по ТУ 26-07-296—82.

И 68069
(25ч943нж)
Dy 15 мм

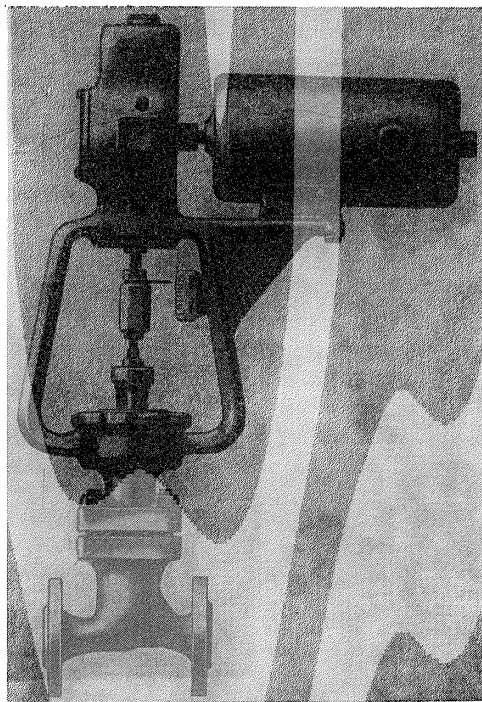

**Клапан регулирующий
односедельный
с электрическим
исполнительным механизмом
фланцевый**

Применяется в системах отопления, вентиляции и кондиционирования для регулирования расхода воды, пара и других жидких и газообразных сред, нейтральных к материалам деталей, соприкасающихся со средой. Рабочая температура среды от 0 до 225° С.

P_y 1,6 (16)
 P_{np} 2,4 (24)

Присоединение к трубопроводу — фланцевое по ГОСТ 12817—80 с соединительными размерами фланцев и размерами уплотнительных поверхностей по ГОСТ 12815—80 (исп. 1, ряд 2); с ответными фланцами под приварку по ГОСТ 12821—80.

Рабочая среда подается под плунжер.

Управление клапаном — от электрического исполнительного однооборотного механизма типа

МЭО-0,63/63-0,25 потребляемой мощностью 65 Вт, напряжением 220 В (исп. осн. и 01-95); от электрического исполнительного механизма типа ЕСПА-02ПВ потребляемой мощностью 40 Вт, напряжением 220 В (исп. 96-159).

Время полного хода клапана — не менее 100 с.

Клапан устанавливается на трубопроводе в любом рабочем положении.

Условия эксплуатации — климатическое исполнение У2 по ГОСТ 15150—69, но при температуре от 5 до 50° С и относительной влажности от 30 до 80%.

Условия хранения: температура окружающего воздуха от 1 до 50° С и относительная влажность от 30 до 80%.

Условия транспортирования — 6 (ОЖ2) по ГОСТ 15150—69.

Материал основных деталей: корпус, крышка — чугун; плунжер, седло — сталь 20Х13.

Характеристика клапана (присоединение к трубопроводу, тип пропускной характеристики, условная пропускная способность, пропуск воды через затвор, масса и код ОКП) в зависимости от исполнения приведена в таблице.

Номер чертежа и исполнения	Условное обозначение	Код ОКП	Тип пропускной характеристики	Условная пропускная способность $K_{\text{пу}}$, м ³ /ч	Пропуск воды через затвор, см ³ /мин, не более	Присоединение к трубопроводу	Масса, кг, не более
И 68069-015	25ч943нж	37 2251 1356 00	Линейная	0,1	3,2	Фланцевое	20
И 68069-015.01	25ч943нж1	37 2251 1357 10		0,16	5,3		
02	25ч943нж2	37 2251 1358 09		0,25	8,28		
03	25ч943нж3	37 2251 1359 08		0,4	13,2		
04	25ч943нж4	37 2251 1360 04		0,6	19,4		
05	25ч943нж5	37 2251 1361 03		1	32		
06	25ч943нж6	37 2251 1362 02		1,6	53		
07	25ч943нж7	37 2251 1363 01	2,5	82,8			
08	25ч943нж8	37 2251 1364 00	Равнопроцентная	0,1	3,2	Фланцевое	20
09	25ч943нж9	37 2251 1365 10		0,16	5,3		
10	25ч943нж10	37 2251 1366 09		0,25	8,28		
11	25ч943нж11	37 2251 1367 08		0,4	13,2		
12	25ч943нж12	37 2251 1368 07		0,6	19,4		
13	25ч943нж13	37 2251 1369 06		1	32		
14	25ч943нж14	37 2251 1370 02		1,6	53		
15	25ч943нж15	37 2251 1371 01	2,5	82,8			
16	25ч943нжЭ	37 2251 1388 03	Линейная	0,1	3,2	Фланцевое	20
17	25ч943нж1Э	37 2251 1389 02		0,16	5,3		
18	25ч943нж2Э	37 2251 1390 09		0,25	8,28		
19	25ч943нж3Э	37 2251 1391 08		0,4	13,2		
20	25ч943нж4Э	37 2251 1392 07		0,6	19,4		
21	25ч943нж5Э	37 2251 1393 06		1	32		
22	25ч943нж6Э	37 2251 1394 05		1,6	53		
23	25ч943нж7Э	37 2251 1395 04	2,5	82,8			
И 68069-015.24	25ч943нж8Э	37 2251 1396 03	Равнопроцентная	0,1	3,2	Фланцевое	20
25	25ч943нж9Э	37 2251 1397 02		0,16	5,3		
26	25ч943нж10Э	37 2251 1398 01		0,25	8,28		
27	25ч943нж11Э	37 2251 1399 00		0,4	13,2		
28	25ч943нж12Э	37 2251 1400 02		0,6	19,4		
29	25ч943нж13Э	37 2251 1401 01		1	32		
30	25ч943нж14Э	37 2251 1402 00		1,6	53		
31	25ч943нж15Э	37 2251 1403 10	2,5	82,8			
32	25ч943нжТ	37 2251 1420 09	Линейная	0,1	3,2	Фланцевое	20
33	25ч943нж1Т	37 2251 1421 08		0,16	5,3		
34	25ч943нж2Т	37 2251 1422 07		0,25	8,28		
35	25ч943нж3Т	37 2251 1423 06		0,4	13,2		
36	25ч943нж4Т	37 2251 1424 05		0,6	19,4		
37	25ч943нж5Т	37 2251 1425 04		1	32		
38	25ч943нж6Т	37 2251 1426 03		1,6	53		
39	25ч943нж7Т	37 2251 1427 02	2,5	82,8			
40	25ч943нж8Т	37 2251 1428 01	Равнопроцентная	0,1	3,2	Фланцевое	20
41	25ч943нж9Т	37 2251 1429 00		0,16	5,3		
42	25ч943нж10Т	37 2251 1430 07		0,25	8,28		
43	25ч943нж11Т	37 2251 1431 06		0,4	13,2		
44	25ч943нж12Т	37 2251 1432 05		0,6	19,4		
45	25ч943нж13Т	37 2251 1433 04		1	32		
46	25ч943нж14Т	37 2251 1434 03		1,6	53		
47	25ч943нж15Т	37 2251 1435 02	2,5	82,8			
И 68069-015.48	25ч943нж16	37 2251 1372 00	Линейная	0,1	3,2	Фланцевое	20
49	25ч943нж17	37 2251 1373 10		0,16	5,3		
50	25ч943нж18	37 2251 1374 09		0,25	8,28		
51	25ч943нж19	37 2251 1375 08		0,4	13,2		
52	25ч943нж20	37 2251 1376 07		0,6	19,4		
53	25ч943нж21	37 2251 1377 06		1	32		
54	25ч943нж22	37 2251 1378 05		1,6	53		
55	25ч943нж23	37 2251 1379 04	2,5	82,8			
56	25ч943нж24	37 2251 1380 00	Равнопроцентная	0,1	3,2	С ответными фланцами под приварку	21,5
57	25ч943нж25	37 2251 1381 10		0,16	5,3		
58	25ч943нж26	37 2251 1382 09		0,25	8,28		
59	25ч943нж27	37 2251 1383 08		0,4	13,2		
60	25ч943нж28	37 2251 1384 07		0,6	19,4		
61	25ч943нж29	37 2251 1385 06		1	32		
62	25ч943нж30	37 2251 1386 05		1,6	53		
63	25ч943нж31	37 2251 1387 04	2,5	82,8			
64	25ч943нж16Э	37 2251 1404	Линейная	0,1	3,2	С ответными фланцами под приварку	21,5
65	25ч943нж17Э	37 2251 1405		0,16	5,3		
66	25ч943нж18Э	37 2251 1406		0,25	8,28		
67	25ч943нж19Э	37 2251 1407		0,4	13,2		
68	25ч943нж20Э	37 2251 1408		0,6	19,4		
69	25ч943нж21Э	37 2251 1409		1	32		
70	25ч943нж22Э	37 2251 1410		1,6	53		
71	25ч943нж23Э	37 2251 1411	2,5	82,8			

Номер чертежа и исполнение	Условное обозначение	Код ОКП	Тип пропускной характеристики	Условная пропускная способность K_{vy} , м ³ /ч	Пропуск воды через затвор, см ³ /мин, не более	Присоединенные к трубопроводу	Масса, кг, не более
И 68069-015.72	25ч943нж24Э	37 2251 1412	Равнопроцентная	0,1	3,2	С ответными фланцами под приварку	21,5
	73 25ч943нж25Э	37 2251 1413		0,16	5,3		
	74 25ч943нж26Э	37 2251 1414		0,25	8,28		
	75 25ч943нж27Э	37 2251 1415		0,4	13,2		
	76 25ч943нж28Э	37 2251 1416		0,6	19,4		
	77 25ч943нж29Э	37 2251 1417		1	32		
	78 25ч943нж30Э	37 2251 1418		1,6	53		
	79 25ч943нж31Э	37 2251 1419		2,5	82,8		
	80 25ч943нж16Т	37 2251 1436		Линейная	0,1		
	81 25ч943нж17Т	37 2251 1437	0,16		5,3		
	82 25ч943нж18Т	37 2251 1438	0,25		8,28		
	83 25ч943нж19Т	37 2251 1439	0,4		13,2		
	84 25ч943нж20Т	37 2251 1440	0,6		19,4		
	85 25ч943нж21Т	37 2251 1441	1		32		
	86 25ч943нж22Т	37 2251 1442	1,6		53		
	87 25ч943нж23Т	37 2251 1443	2,5		82,8		
	88 25ч943нж24Т	37 2251 1444	Равнопроцентная		0,1		
	89 25ч943нж25Т	37 2251 1445		0,16	5,3		
	90 25ч943нж26Т	37 2251 1446		0,25	8,28		
91 25ч943нж27Т	37 2251 1447	0,4		13,2			
92 25ч943нж28Т	37 2251 1448	0,6		19,4			
93 25ч943нж29Т	37 2251 1449	1		32			
94 25ч943нж30Т	37 2251 1450	1,6		53			
95 25ч943нж31Т	37 2251 1451	2,5		82,8			
И 68069-015.96	25ч943нж32	37 2251 1652		Линейная	0,1	3,2	Фланцевое
	97 25ч943нж33	37 2251 1653	0,16		5,3		
	98 25ч943нж34	37 2251 1654	0,25		8,28		
	99 25ч943нж35	37 2251 1655	0,4		13,2		
	100 25ч943нж36	37 2251 1656	0,6		19,4		
	101 25ч943нж37	37 2251 1657	1		32		
	102 25ч943нж38	37 2251 1658	1,6		53		
	103 25ч943нж39	37 2251 1659	2,5		82,8		
	104 25ч943нж40	37 2251 1660	Равнопроцентная		0,1	3,2	
	105 25ч943нж41	37 2251 1661		0,16	5,3		
	106 25ч943нж42	37 2251 1662		0,25	8,28		
	107 25ч943нж43	37 2251 1663		0,4	13,2		
	108 25ч943нж44	37 2251 1664		0,6	19,4		
	109 25ч943нж45	37 2251 1665		1	32		
	110 25ч943нж46	37 2251 1666		1,6	53		
	111 25ч943нж47	37 2251 1667		2,5	82,8		
	112 25ч943нж32Э	37 2251 1668		Линейная	0,1	3,2	
	113 25ч943нж33Э	37 2251 1669	0,16		5,3		
	114 25ч943нж34Э	37 2251 1670	0,25		8,28		
115 25ч943нж35Э	37 2251 1671	0,4	13,2				
116 25ч943нж36Э	37 2251 1672	0,6	19,4				
117 25ч943нж37Э	37 2251 1673	1	32				
118 25ч943нж38Э	37 2251 1674	1,6	53				
119 25ч943нж39Э	37 2251 1675	2,5	82,8				
И 68069-015.120	25ч943нж40Э	37 2251 1676	Равнопроцентная		0,1	3,2	С ответными фланцами под приварку
	121 25ч943нж41Э	37 2251 1677		0,16	5,3		
	122 25ч943нж42Э	37 2251 1678		0,25	8,28		
	123 25ч943нж43Э	37 2251 1679		0,4	13,2		
	124 25ч943нж44Э	37 2251 1680		0,6	19,4		
	125 25ч943нж45Э	37 2251 1681		1	32		
	126 25ч943нж46Э	37 2251 1682		1,6	53		
	127 25ч943нж47Э	37 2251 1683		2,5	82,8		
	128 25ч943нж48	37 2251 1684		Линейная	0,1	3,2	
	129 25ч943нж49	37 2251 1685	0,16		5,3		
	130 25ч943нж50	37 2251 1686	0,25		8,28		
	131 25ч943нж51	37 2251 1687	0,4		13,2		
	132 25ч943нж52	37 2251 1688	0,6		19,4		
	133 25ч943нж53	37 2251 1689	1		32		
	134 25ч943нж54	37 2251 1690	1,6		53		
	135 25ч943нж55	37 2251 1691	2,5		82,8		
	136 25ч943нж56	37 2251 1692	Равнопроцентная		0,1	3,2	
	137 25ч943нж57	37 2251 1693		0,16	5,3		
	138 25ч943нж58	37 2251 1694		0,25	8,28		
139 25ч943нж59	37 2251 1695	0,4		13,2			
140 25ч943нж60	37 2251 1696	0,6		19,4			
141 25ч943нж61	37 2251 1697	1		32			
142 25ч943нж62	37 2251 1698	1,6		53			
143 25ч943нж63	37 2251 1699	2,5		82,8			

Номер чертежа и исполнение	Условное обозначение	Код ОКП	Тип пропускной характеристики	Условная пропускная способность K_{vy} , м ³ /ч	Пропуск воды через затвор, см ³ /мин, не более	Присоединение к трубопроводу	Масса, кг, не более		
И 68069-015.144	25ч943нж48Э	37 2251 1700	Линейная	0,1	3,2	С ответными фланцами под приварку	19		
	145	25ч943нж49Э		37 2251 1701	0,16			5,3	
	146	25ч943нж50Э		37 2251 1702	0,25			8,28	
	147	25ч943нж51Э		37 2251 1703	0,4			13,2	
	148	25ч943нж52Э		37 2251 1704	0,6			19,4	
	149	25ч943нж53Э		37 2251 1705	1			32	
	150	25ч943нж54Э		37 2251 1706	1,6			53	
	151	25ч943нж55Э		37 2251 1707	2,5			82,8	
	152	25ч943нж56Э		37 2251 1708	Равнопроцентная			0,1	3,2
	153	25ч943нж57Э		37 2251 1709				0,16	5,3
	154	25ч943нж58Э		37 2251 1710				0,25	8,28
155	25ч943нж59Э	37 2251 1711	0,4	13,2					
156	25ч943нж60Э	37 2251 1712	0,6	19,4					
157	25ч943нж61Э	37 2251 1713	1	32					
158	25ч943нж62Э	37 2251 1714	1,6	53					
159	25ч943нж63Э	37 2251 1715	2,5	82,8					

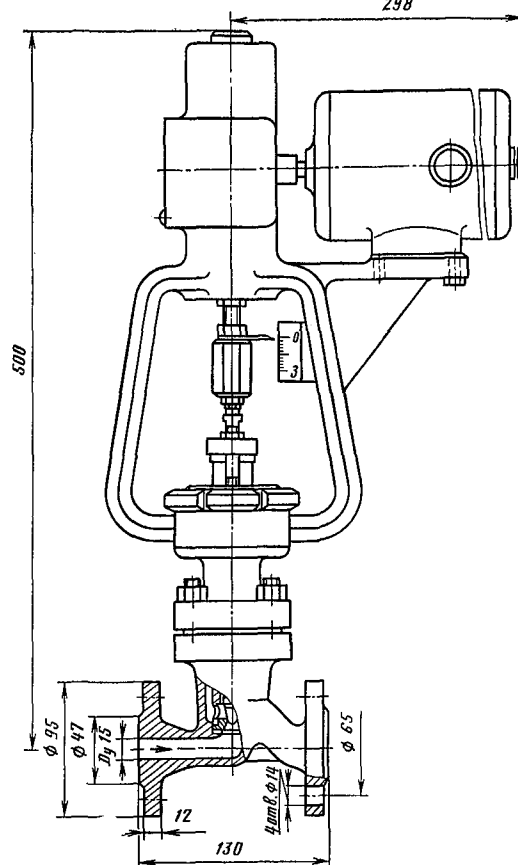
Исполнение с приводом МЭ0-0,63/63-0,25
298

Исполнение с приводом ЕСПА-02ЛВ

Вид А

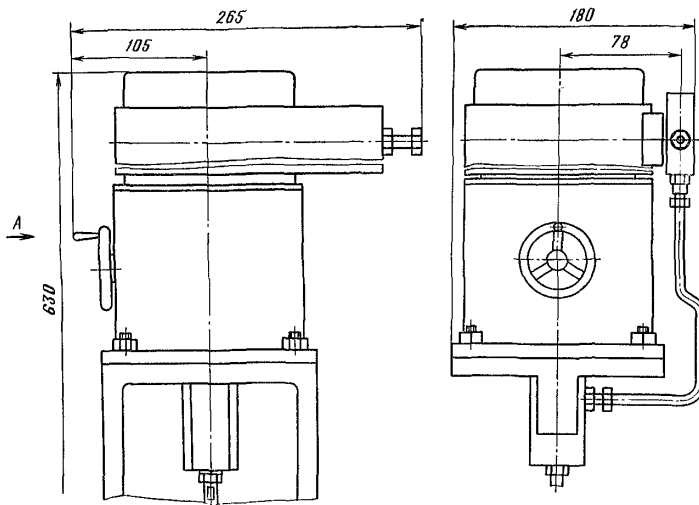

Исполнение с ответными
фланцами под приварку

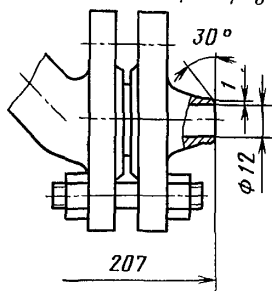

Клапан относится к классу ремонтируемых.

Гарантийный срок — 12 месяцев со дня ввода
в эксплуатацию.

Гарантийная наработка — 6000 ч (1500 цик-
лов).

Изготовление и поставка — по ТУ 26-07-326—
83.

И 65284
(26нж5нж)
Dy 80 мм

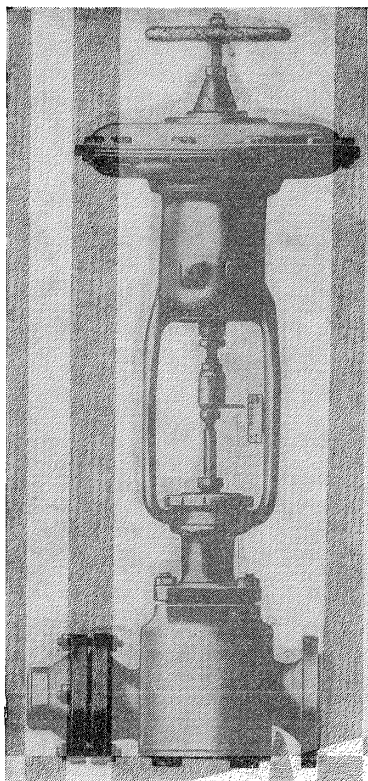

**Клапан регулирующий
с обогревом
и пневматическим мембранным
исполнительным механизмом
НО**

Применяется на трубопроводе для плава нитрата магния и других жидких сред, требующих обогрева и нейтральных к материалам деталей, соприкасающихся со средой, рабочей температурой до 175° С.

P_y	1,6 (16)
$P_{пр}$	2,4 (24)
ΔP	0,4 (4)

Присоединение к трубопроводу — фланцевое по ГОСТ 12819—80 с соединительными размерами фланцев и размерами уплотнительных поверхностей по ГОСТ 12815—80 (исп. 9, ряд 2); с ответными фланцами под приварку по ГОСТ 12821—80.

Уплотнение в затворе — конусное, металл по металлу.

Рабочее давление пара для обогрева P_p 1 (10), температура 180° С.

Управление клапаном — от пневматического мембранного исполнительного механизма НО МИМ 400-112-164062 по ГОСТ 13373—67.

Допускается комплектовать клапаны другими пневматическими мембранными исполнительными механизмами с аналогичными параметрами и присоединительными размерами.

Условия эксплуатации — климатическое исполнение У1 по ГОСТ 15150—69, но при температуре окружающей среды от -30 до +50° С и относительной влажности от 30 до 80% во всем диапазоне температур.

Условия транспортирования — по ГОСТ 12893—83.

Материал основных деталей: корпус, крышка — сталь 12Х18Н9ТЛ; шток, плунжер — сталь Х32Н8; седло, втулка — сталь 15Х18Н12С4ТЮ.

Масса клапана, укомплектованного исполнительным механизмом и ответными фланцами, не более 120 кг.

Условная пропускная способность, тип пропускной характеристики, пропуск среды через затвор при испытании и код ОКП приведены в таблице.

Номер чертежа и исполнение	Условный проход D_y , мм	Условное обозначение	Код ОКП	Условная пропускная способность $K_{v, y}$, м ³ /ч	Пропуск среды при $\Delta P = 0,4$ (4), дм ³ /мин
И 65284-080	80	26нж5нж	37 4252 8047	100	1,6
И 65284-080.01		26нж5нж1	37 4252 8048	100	1,6
02		26нж5нж2	37 4252 8049	63	1
03		26нж5нж3	37 4252 8050	63	1
04		26нж5нж4	37 4252 8051	40	0,6
05		26нж5нж5	37 4252 8052	40	0,6
06		26нж5нж6	37 4252 8053	25	0,4
07		26нж5нж7	37 4252 8054	25	0,4
08		26нж5нжЭ	37 4252 8055	100	1,6
09		26нж5нж1Э	37 4252 8056	100	1,6
10		26нж5нж2Э	37 4252 8057	63	1
11		26нж5нж3Э	37 4252 8058	63	1
12		26нж5нж4Э	37 4252 8059	40	0,6
13		26нж5нж5Э	37 4252 8060	40	0,6
14		26нж5нж6Э	37 4252 8061	25	0,4
15	26нж5нж7Э	37 4252 8062	25	0,4	

Примечание. Тип пропускной характеристики: линейная — для основного и четных исполнений и равнопроцентная — для нечетных исполнений.

Клапан относится к классу ремонтируемых.

Гарантийный срок — 18 месяцев со дня ввода в эксплуатацию.

Гарантийная наработка — 10 000 ч (1000 циклов).

Изготовление и поставка — по ТУ 26-07-369—85.

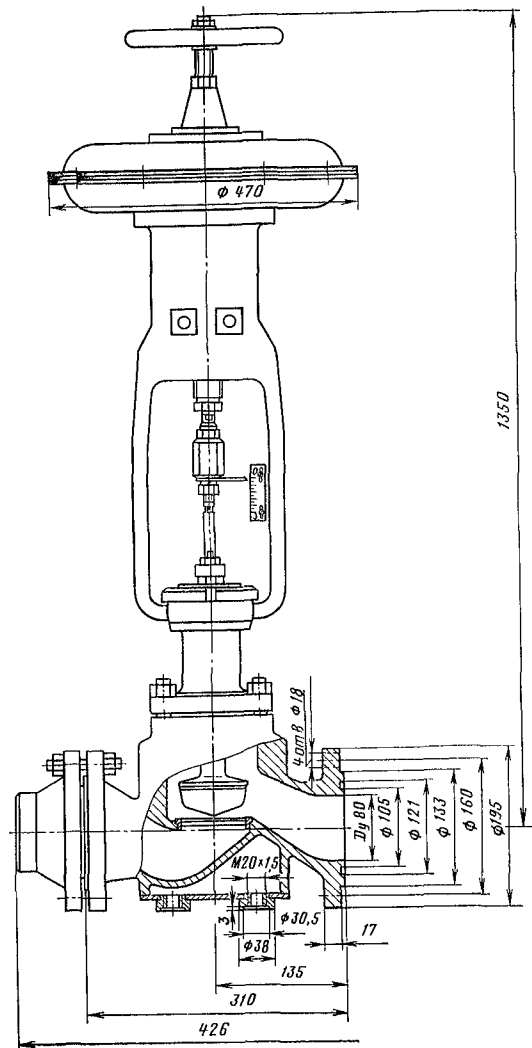

И 65291
(25с21нж,
25нж21нж)

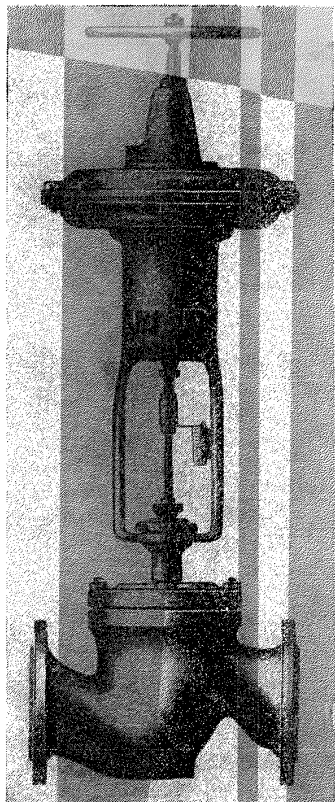

Клапаны регулирующие клеточные с пневматическим мембранным исполнительным механизмом НО и НЗ

В таблице приведены типоразмеры исполнительных механизмов клапанов.

Номер чертежа и исполнение	Типоразмер исполнительного механизма*
И 65291-050.01—11	МИМ 250-111-153061
12—19	МИМ 250-111-153062
20—31	МИМ 250-111-153061
32—39	МИМ 250-111-153062
40—63	МИМ 250-111-153061
64—87	МИМ 250-111-153061
И 65291-080.01—11	МИМ 320-111-164061
12—19	МИМ 320-111-164062
20—31	МИМ 320-111-164061
32—39	МИМ 320-111-164062
40—63	МИМ 320-111-164061
64—87	МИМ 320-111-164061
И 65291-100.01—11	МИМ 400-111-174061
12—19	МИМ 400-111-174062
20—31	МИМ 400-111-174061
32—39	МИМ 400-111-174062
40—63	МИМ 400-111-174061
64—87	МИМ 400-111-174061
И 65291-150.01—11	МИМ 400-111-174061
12—19	МИМ 400-111-174062
20—31	МИМ 400-111-174061
32—39	МИМ 400-111-174062
40—63	МИМ 400-111-174061
64—87	МИМ 400-111-174061

Применяются для регулирования различных параметров (давление, расход) жидких или газообразных сред, нейтральных к материалам деталей, соприкасающихся с рабочей средой; температура рабочей среды от -40 до $+220^{\circ}\text{C}$.

P_y	4 (40)
$P_{пр}$	6 (60)
ΔP	≤ 4 (40)

Присоединение к трубопроводу — фланцевое по ГОСТ 12819—80 с присоединительными размерами фланцев и размерами уплотнительных поверхностей по ГОСТ 12815—80 (исп. 9, ряд 2); с ответными фланцами под приварку по ГОСТ 12821—80.

Уплотнение в затворе — конусное, металл по металлу.

Уплотнение штока — сальниковое. Подтяжка сальника — шпильками.

Относительная протечка в затворе — не более 0,05% от K_{vy} .

Рабочая среда подается под золотник.

Управление клапанами — от пневматического мембранного исполнительного механизма по ГОСТ 13373—67 с позиционером (на чертеже условно не показан) и ручным дублиром.

Диапазон командного давления, при котором осуществляется полный ход плунжера, составляет 0,02—0,1 (0,2—1).

* Для исполнений 40—63 МИМ изготавливается в экспортном исполнении, а для исполнений 64—87 — в троическом исполнении для всех D_y .

Клапаны устанавливают на трубопроводе в любом рабочем положении; рекомендуется установка исполнительным механизмом вверх.

Условия эксплуатации — по ГОСТ 12893—83 при относительной влажности от 30 до 80% во всем диапазоне температур.

Условия хранения и транспортирования — по ГОСТ 12893—83.

Материал основных деталей (см. таблицу на с. 79); набивка сальника — фторопласт ФУМ-0.

Характеристика клапана (присоединение к трубопроводу, способ действия, температура окружающей среды, тип пропускной характеристики и условная пропускная способность, а также материал основных деталей, код ОКП и масса) в зависимости от исполнения приведена в таблице.

Номер чертежа и исполнение	Условное обозначение	Код ОКП	Условный проход D _у , мм	Присоединение к трубопроводу	Способ действия	Условная пропускная способность K _{гв} , м ³ /ч	Температура окружающей среды, °С	Материал (сталь): а) корпуса; б) плунжера	Масса, кг
И 65291-050	25с21нж	37 4251 2110	50	Фланцевое	НО	40	От -30 до +50	а) 25Л; б) 12Х13	43
И 65291-050.01	25с21нж1	37 4251 2111			НО	32			
02	25с21нж2	37 4251 2112			НЗ	40			
03	25с21нж3	37 4251 2113			НО	32			
04	25нж21нж	37 4257 9737			НО	40			
05	25нж21нж1	37 4257 9738			НО	32			
06	25нж21нж2	37 4257 9739			НЗ	40			
07	25нж21нж3	37 4257 9740			НЗ	32			
08	25нж21нж4	37 4257 9741			НО	40			
09	25нж21нж5	37 4257 9742			НО	32			
10	25нж21нж6	37 4257 9743			НЗ	40			
11	25нж21нж7	37 4257 9744			НЗ	32			
12	25нж21нж8	37 4257 9745			НО	40			
13	25нж21нж9	37 4257 9746			НО	32			
14	25нж21нж10	37 4257 9747			НЗ	40			
15	25нж21нж11	37 4257 9748			НЗ	32			
16	25нж21нж12	37 4257 9749			НО	40			
17	25нж21нж13	37 4257 9750			НО	32			
18	25нж21нж14	37 4257 9751			НЗ	40			
19	25нж21нж15	37 4257 9752	НЗ	32					
И 65291-050.20	25с21нж4	37 4251 2114	50	С ответными фланцами под приварку	НО	40	От -30 до +50	а) 25Л; б) 12Х13	50
21	25с21нж5	37 4251 2115			НО	32			
22	25с21нж6	37 4251 2116			НЗ	40			
23	25с21нж7	37 4251 2117			НО	32			
24	25нж21нж16	37 4257 9753			НО	40			
25	25нж21нж17	37 4257 9754			НО	32			
26	25нж21нж18	37 4257 9755			НЗ	40			
27	25нж21нж19	37 4257 9756			НЗ	32			
28	25нж21нж20	37 4257 9757			НО	40			
29	25нж21нж21	37 4257 9758			НО	32			
30	25нж21нж22	37 4257 9759			НЗ	40			
31	25нж21нж23	37 4257 9760			НЗ	32			
32	25нж21нж24	37 4257 9761			НО	40			
33	25нж21нж25	37 4257 9762			НО	32			
34	25нж21нж26	37 4257 9763			НЗ	40			
35	25нж21нж27	37 4257 9764			НЗ	32			
36	25нж21нж28	37 4257 9765			НО	40			
37	25нж21нж29	37 4257 9766			НО	32			
38	25нж21нж30	37 4257 9767			НЗ	40			
39	25нж21нж31	37 4257 9768	НЗ	32					
И 65291-050.40	25с21нжЭ	37 4251 2118	50	Фланцевое	НО	40	От -30 до +50	а) 25Л; б) 12Х13	43
41	25с21нж1Э	37 4251 2119			НО	32			
42	25с21нж2Э	37 4251 2120			НЗ	40			
43	25с21нж3Э	37 4251 2121			НО	32			
44	25нж21нжЭ	37 4257 9769			НО	40			
45	25нж21нж1Э	37 4257 9770			НО	32			
46	25нж21нж2Э	37 4257 9771			НЗ	40			
47	25нж21нж3Э	37 4257 9772			НЗ	32			
48	25нж21нж4Э	37 4257 9773			НО	40			
49	25нж21нж5Э	37 4257 9774			НО	32			
50	25нж21нж6Э	37 4257 9775			НЗ	40			
51	25нж21нж7Э	37 4257 9776			НЗ	32			
52	25с21нж4Э	37 4251 2122			НО	40			
53	25с21нж5Э	37 4251 2123			НО	32			
54	25с21нж6Э	37 4251 2124			НЗ	40			
55	25с21нж7Э	37 4251 2125			НЗ	32			

Номер чертежа и исполнение	Условное обозначение	Код ОКП	Условный проход D_y , мм	Присоединение к трубопроводу	Способ действия	Условная пропускная способность $K_{пу}$, м ³ /ч	Температура окружающей среды, °С	Материал (сталь): а) корпуса; б) плунжера	Масса, кг					
И 65291-050.56	25нж21нж16Э	37 4257 9777	50	С ответными фланцами под приварку	НО	40	От -30 до +50	а) 12X18H9ТЛ; б) 12X18H10Т	50					
57	25нж21нж17Э	37 4257 9778			НЗ	32								
58	25нж21нж18Э	37 4257 9779			НО	40								
59	25нж21нж19Э	37 4257 9780			НЗ	32								
60	25нж21нж20Э	37 4257 9781			НО	40								
61	25нж21нж21Э	37 4257 9782			НЗ	32								
62	25нж21нж22Э	37 4257 9783			НО	40								
63	25нж21нж23Э	37 4257 9784			НЗ	32								
64	25с21нжТ	37 4251 2126			Фланцевое	НО				40	От -10 до +50	а) 25Л; б) 12X13	43	
65	25с21нж1Т	37 4251 2127				НЗ				32				
66	25с21нж2Т	37 4251 2128				НО				40				
67	25с21нж3Т	37 4251 2129				НЗ				32				
68	25нж21нжТ	37 4257 9785				НО				40				
69	25нж21нж1Т	37 4257 9786		НЗ		32								
70	25нж21нж2Т	37 4257 9787		НО		40								
71	25нж21нж3Т	37 4257 9788		НЗ		32								
72	25нж21нж4Т	37 4257 9789		НО		40								
73	25нж21нж5Т	37 4257 9790		НЗ		32								
74	25нж21нж6Т	37 4257 9791		НО		40								
75	25нж21нж7Т	37 4257 9792		НЗ		32								
76	25с21нж4Т	37 4251 2130		НО		40								
77	25с21нж5Т	37 4251 2131		НЗ		32								
78	25с21нж6Т	37 4251 2132		НО	40									
79	25с21нж7Т	37 4251 2133		НЗ	32									
80	25нж21нж16Т	37 4257 9793		С ответными фланцами под приварку	НО	40	От -10 до +50	а) 12X18H9ТЛ; б) 12X18H10Т	50					
81	25нж21нж17Т	37 4257 9794			НЗ	32								
82	25нж21нж18Т	37 4257 9795			НО	40								
83	25нж21нж19Т	37 4257 9796			НЗ	32								
84	25нж21нж20Т	37 4257 9797			НО	40								
85	25нж21нж21Т	37 4257 9798			НЗ	32								
86	25нж21нж22Т	37 4257 9799			НО	40								
87	25нж21нж23Т	37 4257 9800			НЗ	32								
И 65291-080	25с21нж	37 4252 1799			80	Фланцевое				НО	100	От -30 до +50	а) 25Л; б) 12X13	75
И 65291-080.01	25с21нж1	37 4252 1800								НЗ	63			
02	25с21нж2	37 4252 1801								НО	100			
03	25с21нж3	37 4252 1802								НЗ	63			
04	25нж21нж	37 4252 8015								НО	100			
05	25нж21нж1	37 4252 8016	НЗ	63										
06	25нж21нж2	37 4252 8017	НО	100										
07	25нж21нж3	37 4252 8018	НЗ	63										
08	25нж21нж4	37 4252 8019	НО	100										
09	25нж21нж5	37 4252 8020	НЗ	63										
10	25нж21нж6	37 4252 8021	НО	100										
11	25нж21нж7	37 4252 8022	НЗ	63										
12	25нж21нж8	37 4252 8023	НО	100										
13	25нж21нж9	37 4252 8024	НЗ	63										
14	25нж21нж10	37 4252 8025	НО	100										
15	25нж21нж11	37 4252 8026	НЗ	63										
16	25нж21нж12	37 4252 8027	НО	100										
17	25нж21нж13	37 4252 8028	НЗ	63										
18	25нж21нж14	37 4252 8029	НО	100										
19	25нж21нж15	37 4252 8030	НЗ	63										
И 65291-080.20	25с21нж4	37 4252 1803	С ответными фланцами под приварку	НО	100	От -30 до +50	а) 25Л; б) 12X13	88						
21	25с21нж5	37 4252 1804		НЗ	63									
22	25с21нж6	37 4252 1805		НО	100									
23	25с21нж7	37 4252 1806		НЗ	63									

Номер чертежа и исполнение	Условное обозначение	Код ОКП	Условный проход D_y , мм	Присоединение к трубопроводу	Способ действия	Условная пропускная способность $K_{гв}$, м ³ /ч	Температура окружающей среды, °С	Материал (сталь): а) корпуса; б) плунжера	Масса, кг				
И 65291-080.24	25нж21нж16	37 4252 8031	80	С ответными фланцами под приварку	НО	100	От -30 до +50	а) 12Х18Н9ТЛ; б) 12Х18Н10Т	88				
25	25нж21нж17	37 4252 8032				НО				63			
26	25нж21нж18	37 4252 8033				НО				100			
27	25нж21нж19	37 4252 8034				НЗ				63			
28	25нж21нж20	37 4252 8035				НО				100			
29	25нж21нж21	37 4252 8036				НО				63			
30	25нж21нж22	37 4252 8037				НО	100						
31	25нж21нж23	37 4252 8038				НЗ	63						
32	25нж21нж24	37 4252 8039				НО	100						
33	25нж21нж25	37 4252 8040				НО	63						
34	25нж21нж26	37 4252 8041				НЗ	100						
35	25нж21нж27	37 4252 8042				НЗ	63						
36	25нж21нж28	37 4252 8043				НО	100						
37	25нж21нж29	37 4252 8044				НО	63						
38	25нж21нж30	37 4252 8045				НО	100						
39	25нж21нж31	37 4252 8046				НЗ	63						
И 65291-100	25с21нж	37 4253 1674			100	Фланцевое	НО	160		От -30 до +50	а) 25Л; б) 12Х13	140	
И 65291-100.01	25с21нж1	37 4253 1675						НО					100
02	25с21нж2	37 4253 1676						НЗ					160
03	25с21нж3	37 4253 1677		НЗ			100						
04	25нж21нж	37 4253 9970		НО			160						
05	25нж21нж1	37 4253 9971		НО			100						
06	25нж21нж2	37 4253 9972		НЗ			160						
07	25нж21нж3	37 4253 9973		НЗ			100						
08	25нж21нж4	37 4253 9974		НО			160						
09	25нж21нж5	37 4253 9975		НО			100						
10	25нж21нж6	37 4253 9976		НЗ			160						
11	25нж21нж7	37 4253 9977		НЗ			100						
12	25нж21нж8	37 4253 9978		НО			160						
13	25нж21нж9	37 4253 9979		НО			100						
14	25нж21нж10	37 4253 9980		НЗ			160						
15	25нж21нж11	37 4253 9981		НЗ			100						
16	25нж21нж12	37 4253 9982		НО			160						
17	25нж21нж13	37 4253 9983		НО			100						
18	25нж21нж14	37 4253 9984		НЗ			160						
19	25нж21нж15	37 4253 9985		НЗ	100								
И 65291-100.20	25с21нж4	37 4253 1678		С ответными фланцами под приварку	НО	160	От -30 до +50	а) 25Л; б) 12Х13	160				
21	25с21нж5	37 4253 1679				НО				100			
22	25с21нж6	37 4253 1680				НЗ				160			
23	25с21нж7	37 4253 1681				НЗ				100			
24	25нж21нж16	37 4253 9986				НО				160			
25	25нж21нж17	37 4253 9987				НО				100			
26	25нж21нж18	37 4253 9988				НЗ				160			
27	25нж21нж19	37 4253 9989				НЗ				100			
28	25нж21нж20	37 4253 9990				НО				160			
29	25нж21нж21	37 4253 9991				НО				100			
30	25нж21нж22	37 4253 9992				НЗ				160			
31	25нж21нж23	37 4253 9993				НЗ				100			
32	25нж21нж24	37 4253 9994				НО				160			
33	25нж21нж25	37 4253 9995				НО				100			
34	25нж21нж26	37 4253 9996				НЗ				160			
35	25нж21нж27	37 4253 9997				НЗ				100			
36	25нж21нж28	37 4253 9998				НО				160			
37	25нж21нж29	37 4253 9999				НО				100			
38	25нж21нж30	37 4253 8000				НО				160			
39	25нж21нж31	37 4253 8001		НЗ	100								

Номер чертежа и исполнение	Условное обозначение	Код ОКП	Условный проход D_y , мм	Присоединение к трубопроводу	Способ действия	Условная пропускная способность $K_{ср}$, м ³ /ч	Температура окружающей среды, °С	Материал (сталь): а) корпуса; б) плунжера	Масса, кг		
И 65291-150	25с21нж	37 4254 1809	150	С ответными фланцами под приварку	НО	400	От -30 до +50	а) 25Л; б) 12Х13	180		
И 65291-150.01	25с21нж1	37 4254 1810			НЗ	250					
02	25с21нж2	37 4254 1811			НО	400					
03	25с21нж3	37 4254 1812			НЗ	250					
04	25нж21нж	37 4254 8019			НО	400					
05	25нж21нж1	37 4254 8020			НЗ	250					
06	25нж21нж2	37 4254 8021			НО	400					
07	25нж21нж3	37 4254 8022			НЗ	250					
08	25нж21нж4	37 4254 8023			НО	400					
09	25нж21нж5	37 4254 8024			НЗ	250					
10	25нж21нж6	37 4254 8025			НО	400					
11	25нж21нж7	37 4254 8026			НЗ	250					
12	25нж21нж8	37 4254 8027			НО	400					
13	25нж21нж9	37 4254 8028			НЗ	250					
14	25нж21нж10	37 4254 8029			НО	400					
15	25нж21нж11	37 4254 8030			НЗ	250					
16	25нж21нж12	37 4254 8031			НО	400					
17	25нж21нж13	37 4254 8032			НЗ	250					
18	25нж21нж14	37 4254 8033			НО	400					
19	25нж21нж15	37 4254 8034			НЗ	250					
И 65291-150.20	25с21нж4	37 4254 1813			150	С ответными фланцами под приварку	НО	400	От -30 до +50	а) 25Л; б) 12Х13	215
21	25с21нж5	37 4254 1814					НЗ	250			
22	25с21нж6	37 4254 1815					НО	400			
23	25с21нж7	37 4254 1816					НЗ	250			
24	25нж21нж16	37 4254 8035					НО	400			
25	25нж21нж17	37 4254 8036					НЗ	250			
26	25нж21нж18	37 4254 8037					НО	400			
27	25нж21нж19	37 4254 8038					НЗ	250			
28	25нж21нж20	37 4254 8039					НО	400			
29	25нж21нж21	37 4254 8040					НЗ	250			
30	25нж21нж22	37 4254 8041					НО	400			
31	25нж21нж23	37 4254 8042					НЗ	250			
32	25нж21нж24	37 4254 8043					НО	400			
33	25нж21нж25	37 4254 8044					НЗ	250			
34	25нж21нж26	37 4254 8045					НО	400			
35	25нж21нж27	37 4254 8046					НЗ	250			
36	25нж21нж28	37 4254 8047					НО	400			
37	25нж21нж29	37 4254 8048					НЗ	250			
38	25нж21нж30	37 4254 8049					НО	400			
39	25нж21нж31	37 4254 8050	НЗ	250							
							От -50 до +50	а) 12Х18Н9ТЛ; б) 12Х18Н10Т			
							От -50 до +50	а) 12Х18Н12М3ТЛ; б) 10Х17Н13М2Т			
							От -50 до +50	а) 12Х18Н12М3ТЛ; б) 10Х17Н13М2Т			

Примечание. Тип пропускной характеристики: линейная — для основного и четных исполнений и равнопроцентная — для нечетных исполнений.

Исполнение Н0

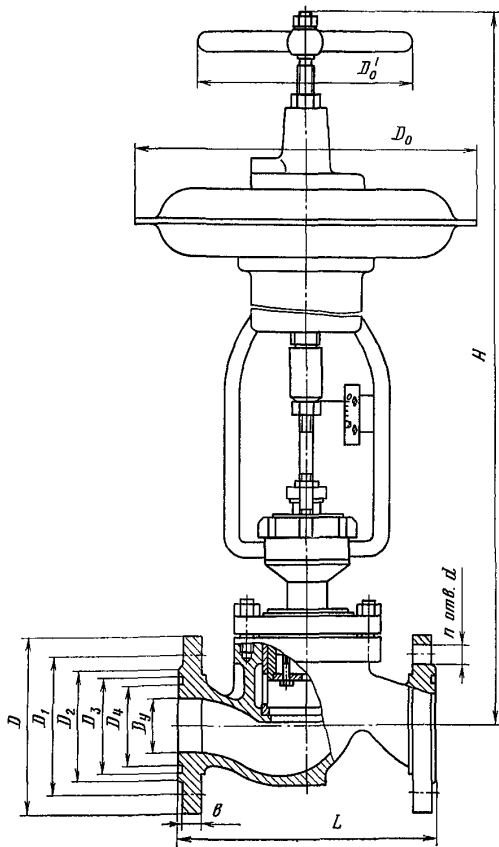

Исполнение НЗ

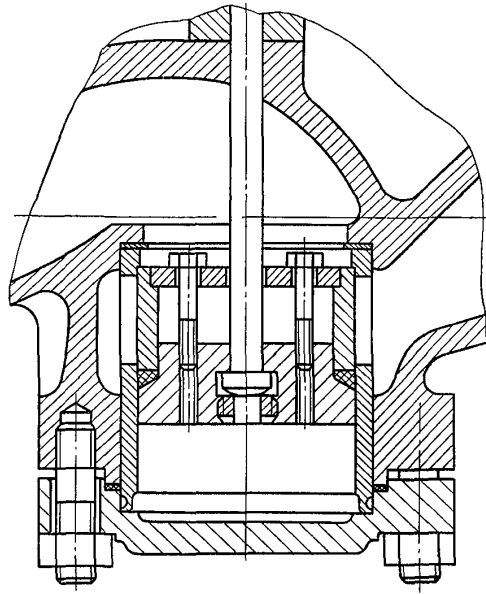

Исполнение с ответными фланцами под приварку

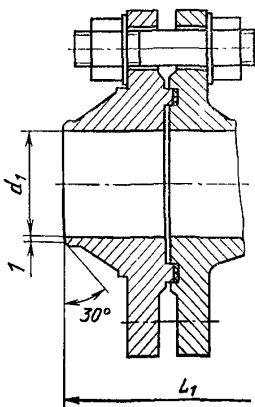

ОСНОВНЫЕ ГАБАРИТНЫЕ И ПРИСОЕДИНИТЕЛЬНЫЕ РАЗМЕРЫ (мм)

Условный проход D_y	L	D	D_1	D_2	D_3	D_4	D_0	D'_0	L_1	H	b	n	d	d_1
50	230	160	125	102	88	72	310	200	324	790	17	4	18	48
80	310	195	160	133	121	105	380	240	424	1017	19	8	18	78
100	350	230	190	158	150	128	470	320	484	1298	21	8	22	96
150	480	300	250	212	204	182	470	320	616	1320	27	8	26	145

Клапаны относятся к классу ремонтируемых.
 Гарантийный срок — 18 месяцев со дня ввода в эксплуатацию.
 Гарантийная наработка — 12 000 ч (1200 циклов).
 Изготовление и поставка — по ТУ 26-07-428—89.

И 65285
(25нж90нж, 25нж92нж)

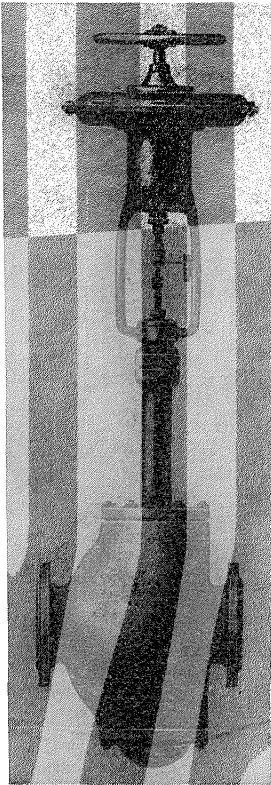

Клапаны регулирующие сильфонные с пневматическим мембранным исполнительным механизмом НО и НЗ

Условная пропускная способность и пропуск среды через затвор для каждого условного прохода приведены в таблице.

Условный проход D_y , мм	Условная пропускная способность K_{xy} м ³ /ч	Пропуск среды при $\Delta P=0,4$ (4), дм ² /мин
80	160	2,6
	100	1,6
100	250	4
	160	2,6
150	500	8
	400	6,6

Применяются на трубопроводах для систем автоматического регулирования и управления технологическими процессами химических и других производств с целью непрерывного регулирования различных параметров (расход, давление и др.) рабочей среды. Рабочая среда — жидкая или газообразная, нейтральная к материалам деталей, соприкасающихся со средой, рабочей температурой от -40 до $+350^\circ\text{C}$.

P_y	4 (40)
$P_{пр}$	6 (60)
ΔP	1,2 (12)

Присоединение к трубопроводу — фланцевое по ГОСТ 12819—80 с соединительными размерами фланцев и размерами уплотнительных поверхностей по ГОСТ 12815—80 (исп. 9, ряд 2); с ответными фланцами под приварку по ГОСТ 12821—80.

Уплотнение штока — сильфонное.

Пропускная характеристика — линейная.

Управление клапанами — от пневматического мембранного исполнительного механизма прямого действия по ГОСТ 13373—67: МИМ 320-111-154061 (для D_y 80 мм); МИМ 400-112-164062 (для D_y 100 и 150 мм) с ручным дублером.

Управляющее давление воздуха $P_{упр}$ от 0,02 до 0,1 (от 0,2 до 1).

Клапаны устанавливают на трубопроводе в любом рабочем положении; рекомендуется установка исполнительным механизмом вверх.

Условия эксплуатации: температура окружающей среды от -30 до $+50^\circ\text{C}$, относительная влажность от 30 до 80% во всем диапазоне температур.

Условия хранения и транспортирования — 2 (С) по ГОСТ 15150—69, но при температуре от -10 до $+35^\circ\text{C}$ и относительной влажности от 30 до 80% во всем диапазоне температур.

Материал основных деталей: корпус — сталь 12Х18Н9ТЛ; плунжер — сталь 14Х17Н2; сильфон — сталь 08Х18Н10Т; втулка — чугун ЧН17Д3Х2.

Характеристика клапана (присоединение к трубопроводу, способ действия, код ОКП и масса) в зависимости от исполнения приведена в таблице.

Номер чертежа и исполнение	Условное обозначение	Код ОКП	Условный проход D _y , мм	Присоединение к трубопроводу	Способ действия	Масса, кг
И 65285-080	25нж90нж26	37 4252 9934	80	Фланцевое	НО НЗ	102
И 65285-080.01	25нж92нж26	37 4252 9935		С ответными фланцами под приварку	НО НЗ	
02	25нж90нж27	37 4252 9936		Фланцевое	НО НЗ	102
03	25нж92нж27	37 4252 9937		С ответными фланцами под приварку	НО НЗ	
04	25нж90нж28	37 4252 9938		Фланцевое	НО НЗ	102
05	25нж92нж28	37 4252 9939		С ответными фланцами под приварку	НО НЗ	
06	25нж90нж29	37 4252 9940		Фланцевое	НО НЗ	102
07	25нж92нж29	37 4252 9941		С ответными фланцами под приварку	НО НЗ	
08	25нж90нж26Э	37 4252 9942		Фланцевое	НО НЗ	102
09	25нж92нж26Э	37 4252 9943		С ответными фланцами под приварку	НО НЗ	
10	25нж90нж27Э	37 4252 9944		Фланцевое	НО НЗ	102
11	25нж92нж27Э	37 4252 9945		С ответными фланцами под приварку	НО НЗ	
12	25нж90нж28Э	37 4252 9946		Фланцевое	НО НЗ	102
13	25нж92нж28Э	37 4252 9947		С ответными фланцами под приварку	НО НЗ	
14	25нж90нж29Э	37 4252 9948		Фланцевое	НО НЗ	102
15	25нж92нж29Э	37 4252 9949		С ответными фланцами под приварку	НО НЗ	
16	25нж90нж26Т	37 4252 9950		Фланцевое	НО НЗ	102
17	25нж92нж26Т	37 4252 9951		С ответными фланцами под приварку	НО НЗ	
18	25нж90нж27Т	37 4252 9952		Фланцевое	НО НЗ	102
19	25нж92нж27Т	37 4252 9953		С ответными фланцами под приварку	НО НЗ	
20	25нж90нж28Т	37 4252 9954		Фланцевое	НО НЗ	102
21	25нж92нж28Т	37 4252 9955		С ответными фланцами под приварку	НО НЗ	
22	25нж90нж29Т	37 4252 9956		Фланцевое	НО НЗ	102
23	25нж92нж29Т	37 4252 9957	С ответными фланцами под приварку	НО НЗ	113	
И 65285-100	25нж90нж26	37 4253 9829	100	Фланцевое		НО НЗ
И 65285-100.01	25нж92нж26	37 4253 9830		С ответными фланцами под приварку	НО НЗ	176
02	25нж90нж27	37 4253 9831		Фланцевое	НО НЗ	
03	25нж92нж27	37 4253 9832		С ответными фланцами под приварку	НО НЗ	176
04	25нж90нж28	37 4253 9833		Фланцевое	НО НЗ	
05	25нж92нж28	37 4253 9834		С ответными фланцами под приварку	НО НЗ	176
06	25нж90нж29	37 4253 9835		Фланцевое	НО НЗ	
07	25нж92нж29	37 4253 9836		С ответными фланцами под приварку	НО НЗ	176
08	25нж90нж26Э	37 4253 9837		Фланцевое	НО НЗ	
09	25нж92нж26Э	37 4253 9838		С ответными фланцами под приварку	НО НЗ	176
10	25нж90нж27Э	37 4253 9839		Фланцевое	НО НЗ	
11	25нж92нж27Э	37 4253 9840	С ответными фланцами под приварку	НО НЗ	176	
И 65285-100.12	25нж90нж28Э	37 4253 9841	100	Фланцевое		НО НЗ
13	25нж92нж28Э	37 4253 9842		С ответными фланцами под приварку	НО НЗ	176
14	25нж90нж29Э	37 4253 9843		Фланцевое	НО НЗ	
И 65285-100.16	25нж92нж29Э	37 4253 9844		С ответными фланцами под приварку	НО НЗ	176
15	25нж90нж26Т	37 4253 9845		Фланцевое	НО НЗ	
17	25нж92нж26Т	37 4253 9846		С ответными фланцами под приварку	НО НЗ	176
18	25нж90нж27Т	37 4253 9847		Фланцевое	НО НЗ	
19	25нж92нж27Т	37 4253 9848		С ответными фланцами под приварку	НО НЗ	176
20	25нж90нж28Т	37 4253 9849		Фланцевое	НО НЗ	
21	25нж92нж28Т	37 4253 9850		С ответными фланцами под приварку	НО НЗ	176
22	25нж90нж29Т	37 4253 9851		Фланцевое	НО НЗ	
И 65285-150	25нж90нж26	37 4254 9886	100	С ответными фланцами под приварку	НО НЗ	265
И 65285-150.01	25нж92нж26	37 4254 9887		Фланцевое	НО НЗ	
02	25нж90нж27	37 4254 9888		С ответными фланцами под приварку	НО НЗ	265
03	25нж92нж27	37 4254 9889		Фланцевое	НО НЗ	
04	25нж90нж28	37 4254 9890		С ответными фланцами под приварку	НО НЗ	265
05	25нж92нж28	37 4254 9891		Фланцевое	НО НЗ	
06	25нж90нж29	37 4254 9892		С ответными фланцами под приварку	НО НЗ	265
07	25нж92нж29	37 4254 9893		Фланцевое	НО НЗ	
08	25нж90нж26Э	37 4254 9894		С ответными фланцами под приварку	НО НЗ	265
09	25нж92нж26Э	37 4254 9895		Фланцевое	НО НЗ	
10	25нж90нж27Э	37 4254 9896		С ответными фланцами под приварку	НО НЗ	265
11	25нж92нж27Э	37 4254 9897		Фланцевое	НО НЗ	
12	25нж90нж28Э	37 4254 9898		С ответными фланцами под приварку	НО НЗ	265
13	25нж92нж28Э	37 4254 9899		Фланцевое	НО НЗ	
14	25нж90нж29Э	37 4254 9900		С ответными фланцами под приварку	НО НЗ	265
15	25нж92нж29Э	37 4254 9901		Фланцевое	НО НЗ	
16	25нж90нж26Т	37 4254 9902		С ответными фланцами под приварку	НО НЗ	265
17	25нж92нж26Т	37 4254 9903		Фланцевое	НО НЗ	
18	25нж90нж27Т	37 4254 9904		С ответными фланцами под приварку	НО НЗ	265
19	25нж92нж27Т	37 4254 9905		Фланцевое	НО НЗ	

Номер чертежа и исполнение	Условное обозначение	Код ОКП	Условный проход D_y , мм	Присоединение к трубопроводу	Способ действия	Масса, кг
20	25нж90нж28Т	37 4254 9906	150	Фланцевое	НО	232
21	25нж92нж28Т	37 4254 9907			НЗ	
22	25нж90нж29Т	37 4254 9908		С ответными фланцами под приварку	НО	265
23	25нж92нж29Т	37 4254 9909			НЗ	

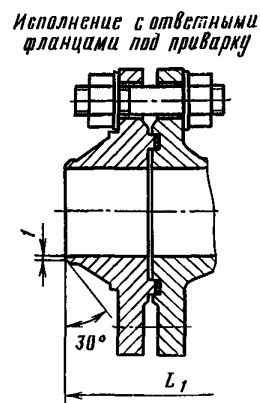
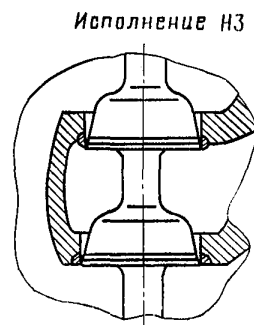
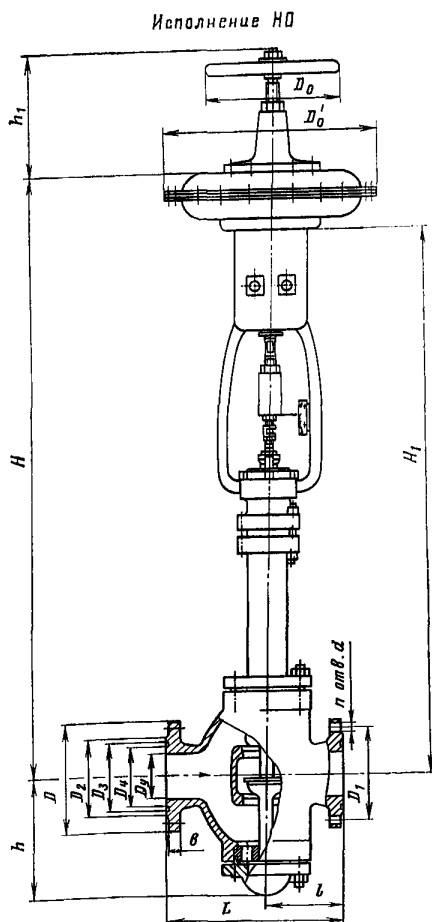

ОСНОВНЫЕ ГАБАРИТНЫЕ И ПРИСОЕДИНИТЕЛЬНЫЕ РАЗМЕРЫ (мм)

Условный проход D_y	L	D	D_1	D_2	D_3	D_4	D_5	D_6	D_7	H	H_1	h	h_1	L_1	l	b	n	d
80	310	195	160	133	121	105	240	380	1305	980	210	225	426	135	19	8	8	18
100	350	230	190	158	150	128	320	460	1715	1306	280	275	530	150	21	8	8	23
150	480	300	250	218	204	182	320	460	1765	1370	360	275	620	205	27	8	8	26

Клапаны относятся к классу ремонтируемых.
 Гарантийный срок — 18 месяцев со дня ввода в эксплуатацию.
 Гарантийная наработка — 8000 ч (800 циклов).
 Изготовление и поставка — по ТУ 26-07-284—80.

И 68061
(25с201нж)
Dу 80 мм

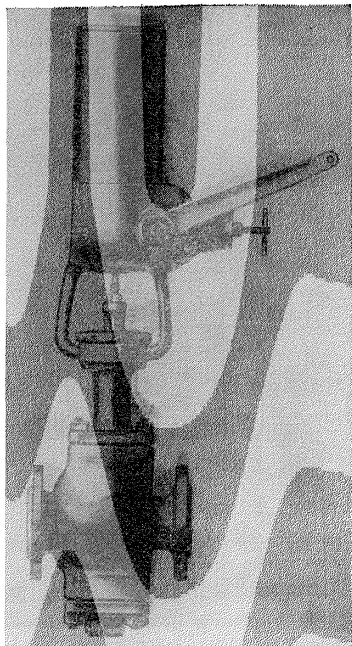

**Клапан регулирующий
двухседельный
с электрическим
исполнительным механизмом
фланцевый**

Условная пропускная способность K_{vy} 100 м³/ч.

Пропуск среды через затвор при $\Delta P=0,4$ (4) — не более 1,6 дм³/мин.

Рабочая среда подается на плунжер.

Управление клапаном — дистанционное, от электрического исполнительного механизма типа МЭО-4/25-0,25 по ГОСТ 7192—80 с длиной кривошипа 130 мм; потребляемая мощность — не более 40 Вт, напряжение — 220 В.

Время полного хода плунжера — 25 с, обеспечивается при угле поворота выходного вала на 68°.

Клапан имеет местный указатель положения запорного органа.

Клапан устанавливают на трубопроводе в любом рабочем положении.

Условия эксплуатации — климатическое исполнение У1 по ГОСТ 15150—69, но при температуре окружающего воздуха от —30 до +50° С и относительной влажности от 30 до 80% во всем диапазоне температур.

Условия хранения и транспортирования — 6 (ОЖ2) по ГОСТ 15150—69.

Материал основных деталей: корпус, крышка — сталь 25Л-II; набивка сальника — пропитанный асбест АПС.

Масса клапана без ответных фланцев — 88 кг, с ответными фланцами — 96 кг.

Необходимость поставки клапанов с ответными фланцами оговаривается в заказе.

Код ОКП и пропускная характеристика клапана в зависимости от исполнения приведены в таблице.

Применяется на трубопроводах для мазута и других жидких или газообразных сред, нейтральных к материалам деталей, соприкасающихся с рабочей средой, температурой до 220° С.

P_T	4 (40)
P_{np}	6 (60)
ΔP	<1,2 (12)

Присоединение к трубопроводу — фланцевое по ГОСТ 12819—80 с соединительными размерами фланцев и размерами уплотнительных поверхностей по ГОСТ 12815—80 (исп. 5, ряд 2).

По требованию заказчика клапан может быть изготовлен с ответными фланцами под приварку. Уплотнение в затворе — конусное, металл по металлу.

Уплотнение штока — сальниковое. Подтяжка сальника — шпильками.

Номер чертежа и исполнение	Условное обозначение	Код ОКП	Тип пропускной характеристики
И 68061-080	25с201нж	37 4252 1666	Линейная
И 68061-080.01	25с201нж1	37 4252 1667	Равнопроцентная
02	25с201нжЭ	37 4252 1668	Линейная
03	25с201нж1Э	37 4252 1669	Равнопроцентная
04	25с201нжТ	37 4252 1670	Линейная
05	25с201нж1Т	37 4252 1671	Равнопроцентная

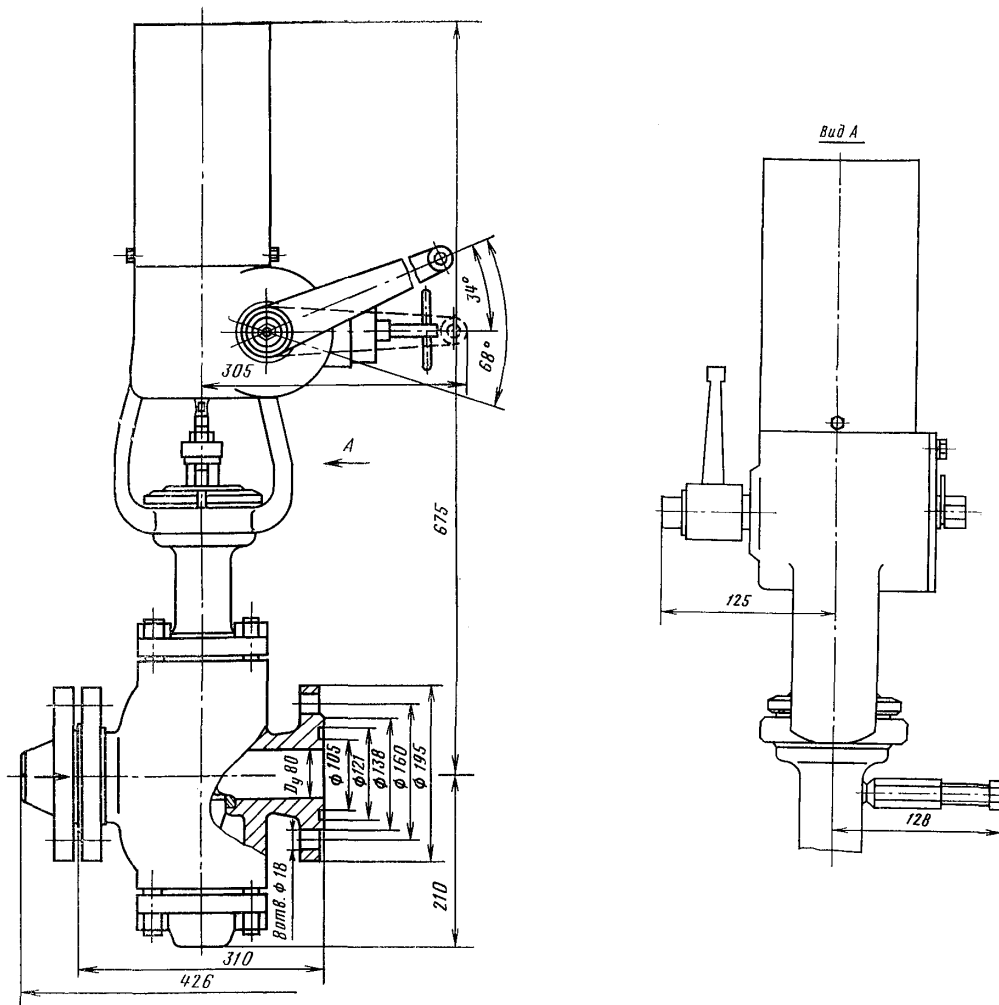

Клапан относится к классу ремонтируемых.
 Гарантийный срок — 18 месяцев со дня ввода в эксплуатацию.
 Гарантийная наработка — 10 000 ч (1000 циклов).
 Изготовление и поставка — по ТУ 26-07-280—80.

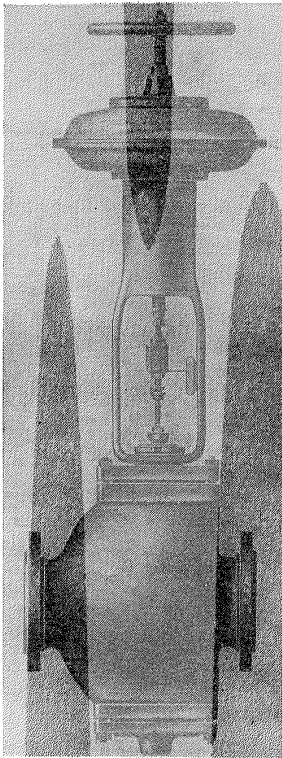

Клапаны регулирующие
сильфонные
с пневматическим мембранным
исполнительным механизмом
НО и НЗ
фланцевые

аналогичными выходными параметрами и одинаковыми присоединительными размерами.

Клапаны устанавливаются на трубопроводе в любом рабочем положении; рекомендуется установка пневматическим мембранным исполнительным механизмом вверх.

Применяются для жидких и газообразных сред, нейтральных к материалам деталей, соприкасающихся со средой, рабочей температурой (см. таблицу на с. 90).

P_y 4 (40)
 $P_{пр}$ 6 (60)
 ΔP $\leq 1,2$ (12) — для D_y 80, 100
 и 150 мм
 ΔP ≤ 2 (20) — для D_y 50 мм

Условный проход D_y , мм	Условная пропускная способность K_{vy} , м ³ /ч	Пропуск среды при $\Delta P=0,4(4)$, дм ³ /мин
50	63	1
	40	0,6
	160	2,6
80	100	1,6
	63	1
	250	4
100	160	2,6
	100	1,6
	500	8
150	400	6,6
	250	4

Присоединение к трубопроводу — фланцевое по ГОСТ 12819—80 с присоединительными размерами фланцев и размерами уплотнительных поверхностей по ГОСТ 12815—80 (исп. 9, ряд 2); с ответными фланцами под приварку по ГОСТ 12821—80.

Уплотнение штока — сильфонное, предотвращает проникновение рабочей среды по штоку в окружающую среду.

Пропуск среды через затвор при указанных значениях условной пропускной способности K_{vy} приведен в таблице.

Управление клапанами — от пневматических мембранных исполнительных механизмов по ГОСТ 13373—67 с позиционером и ручным дублером (см. таблицу на с. 90).

Диапазон командного давления воздуха, при котором осуществляется полный ход плунжера, 0,02—0,1 (0,2—1).

Допускается комплектовать клапаны другими мембранными исполнительными механизмами с

Условия эксплуатации — климатические исполнения У и Т по ГОСТ 15150—69, но при температуре окружающей среды от -30 до $+50^\circ\text{C}$ и относительной влажности от 30 до 80% во всем диапазоне температур (для исполнения У); при температуре окружающей среды от -10 до $+50^\circ\text{C}$ и относительной влажности до 95% при 35°C (для исполнения Т).

Условия хранения и транспортирования — 2 (С) по ГОСТ 15150—69, но при температуре от -10 до $+35^\circ\text{C}$ и относительной влажности от 30 до 80%.

Материал основных деталей: корпус, крышка, седло — сталь 12Х18Н9Т; сильфон — сталь 12Х18Н10Т; плунжер, шток — сталь 14Х17Н2; втулка — чугун ЧН17Д3Х2.

Характеристика клапана (присоединение к трубопроводу, способ действия, типоразмер исполнительного механизма, тип пропускной характеристики и условная пропускная способность, температура рабочей среды, код ОКП и масса) в зависимости от исполнения приведена в таблице.

Номер чертежа и исполнение	Условное обозначение	Код ОКП	Присоединение к трубопроводу	Условный проход D, мм	Температура рабочей среды, °С	Способ действия	Тип пропускной характери- стики	Условная пропускная способность K _{vy} , м ³ /ч	Типоразмер исполнительного механизма	Масса, кг					
И 65255-050	25нж90нж14	37 4257 9425	Фланцевое	50	От -40 до +350	НО	Линейная	63	МИМ 250-111-153061	62					
И 65255-050.01	25нж92нж14	37 4257 9426				НЗ									
02	25нж90нж15	37 4257 9427	С ответными фланцами под приварку			НО									
03	25нж92нж15	37 4257 9428				НЗ				73					
04	25нж90нж16	37 4257 9429	Фланцевое			НО				Линейная	40	62			
05	25нж92нж16	37 4257 9430				НЗ									
06	25нж90нж17	37 4257 9431	С ответными фланцами под приварку			НО									
07	25нж92нж17	37 4257 9432				НЗ						73			
09	25нж90нж9	37 4257 8973	Фланцевое			НО						Линейная	63	62	
10	25нж92нж9	37 4257 8974				НЗ									
11	25нж90нж13	37 4257 8975	С ответными фланцами под приварку		НО										
12	25нж92нж13	37 4257 8976			НЗ	73									
13	25нж90нж14Э	37 4257 9433	Фланцевое		НО	Линейная	40	62							
14	25нж92нж14Э	37 4257 9434			НЗ										
15	25нж90нж15Э	37 4257 9435	С ответными фланцами под приварку		НО										
16	25нж92нж15Э	37 4257 9436			НЗ			73							
17	25нж90нж16Э	37 4257 9437	Фланцевое		НО			Линейная		63	62				
18	25нж92нж16Э	37 4257 9438			НЗ										
19	25нж90нж17Э	37 4257 9439	С ответными фланцами под приварку		НО										
20	25нж92нж17Э	37 4257 9440			НЗ						73				
27	25нж90нж9Э	37 4257 8977	Фланцевое		НО						Линейная	40	62		
28	25нж92нж9Э	37 4257 8978			НЗ										
29	25нж90нж13Э	37 4257 8979	С ответными фланцами под приварку		НО										
30	25нж92нж13Э	37 4257 8980			НЗ	73									
И 65255-050.31	25нж90нж14Т	37 4257 9441	Фланцевое		От -40 до +350	НО	Линейная						63	МИМ 250-111-153061	62
32	25нж92нж14Т	37 4257 9442				НЗ									
33	25нж90нж15Т	37 4257 9443	С ответными фланцами под приварку			НО									
34	25нж92нж15Т	37 4257 9444				НЗ		73							
35	25нж90нж16Т	37 4257 9445	Фланцевое			НО		Линейная		40					62
36	25нж92нж16Т	37 4257 9446				НЗ									
37	25нж90нж17Т	37 4257 9447	С ответными фланцами под приварку	НО											
38	25нж92нж17Т	37 4257 9448		НЗ		73									
46	25нж90нж9Т	37 4257 8981	Фланцевое	НО		Линейная			63		62				
47	25нж92нж9Т	37 4257 8982		НЗ											
48	25нж90нж13Т	37 4257 8983	С ответными фланцами под приварку	НО											
49	25нж92нж13Т	37 4257 8984		НЗ	73										
50	25нж90нж30	37 4257 9453	Фланцевое	НО	Линейная		63				62				
51	25нж92нж30	37 4257 9454		НЗ											
52	25нж90нж31	37 4257 9455	С ответными фланцами под приварку	НО				Равнопро- центная		63		73			
53	25нж92нж31	37 4257 9456		НЗ											

Номер чертежа и исполнение	Условное обозначение	Код ОКП	Присоединение к трубопроводу	Условный проход D_y , мм	Температура рабочей среды, °С	Способ действия	Тип пропускной характеристики	Условная пропускная способность K_{vy} , м ³ /ч	Типоразмер исполнительного механизма	Масса, кг		
И 65255-050.54	25нж90нж32	37 4257 9457	Фланцевое	50	От -40 до +200	НО	Равнопроцентная	40	МИМ 250-111-153061	62		
	55	25нж92нж32	37 4257 9458			НЗ				73		
	56	25нж90нж33	37 4257 9459			С ответными фланцами под приварку				НО	62	
	57	25нж92нж33	37 4257 9460			НЗ				73		
	58	25нж90нж30Э	37 4257 9461			Фланцевое				НО	62	
	59	25нж92нж30Э	37 4257 9462			НЗ				73		
	60	25нж90нж31Э	37 4257 9463			С ответными фланцами под приварку				НО	62	
61	25нж92нж31Э	37 4257 9464	НЗ			73						
И 65255-050.62	25нж90нж32Э	37 4257 9465	Фланцевое			От -40 до +200	НО	Равнопроцентная	40	МИМ 250-111-153061	62	
	63	25нж92нж32Э	37 4257 9466				НЗ				73	
	64	25нж90нж33Э	37 4257 9467				С ответными фланцами под приварку				НО	62
	65	25нж92нж33Э	37 4257 9468				НЗ	73				
	66	25нж90нж30Т	37 4257 9469				Фланцевое	НО	Равнопроцентная	63	МИМ 250-111-153061	62
	67	25нж92нж30Т	37 4257 9470				НЗ	73				
	68	25нж90нж31Т	37 4257 9471	С ответными фланцами под приварку	НО		62					
	69	25нж92нж31Т	37 4257 9472	НЗ	73							
	70	25нж90нж32Т	37 4257 9473	Фланцевое	НО		Равнопроцентная	40	МИМ 250-111-153061	62		
	71	25нж92нж32Т	37 4257 9474	НЗ	73							
	72	25нж90нж33Т	37 4257 9475	С ответными фланцами под приварку	НО					62		
	73	25нж92нж33Т	37 4257 9476	НЗ	73							
	И 65255-080.09	25нж90нж9	37 4252 9729	Фланцевое	80		От -40 до +200	НО	Линейная	160	МИМ 320-111-154061	98,5
10		25нж92нж9	37 4252 9882	НЗ		112,5						
11		25нж90нж13	37 4252 9883	С ответными фланцами под приварку		НО		Линейная	100	98,5		
12		25нж92нж13	37 4252 9884	НЗ		112,5						
13		25нж90нж30	37 4252 9958	Фланцевое		НО		Равнопроцентная	100	98,5		
14		25нж92нж30	37 4252 9959	НЗ		112,5						
15		25нж90нж31	37 4252 9960	С ответными фланцами под приварку		НО		Равнопроцентная	100	98,5		
16		25нж92нж31	37 4252 9961	НЗ		112,5						
17		25нж90нж32	37 4252 9962	Фланцевое		НО		Линейная	160	98,5		
18		25нж92нж32	37 4252 9963	НЗ		112,5						
19		25нж90нж33	37 4252 9964	С ответными фланцами под приварку		НО		Линейная	160	98,5		
20	25нж92нж33	37 4252 9965	НЗ	112,5								
И 65255-080.21	25нж90нж34	37 4252 9966	Фланцевое			НО	Равнопроцентная	63	МИМ 320-111-154061	98,5		
	22	25нж92нж34	37 4252 9967			НЗ				112,5		
	23	25нж90нж35	37 4252 9968			С ответными фланцами под приварку	НО	Линейная		160	98,5	
	24	25нж92нж35	37 4252 9969			НЗ	112,5					
	27	25нж90нж9Э	37 4252 9730			Фланцевое	НО	Линейная		160	98,5	
	28	25нж92нж9Э	37 4252 9885			НЗ	112,5					
	29	25нж90нж13Э	37 4252 9886			С ответными фланцами под приварку	НО	Линейная		160	98,5	
	30	25нж92нж13Э	37 4252 9887			НЗ	112,5					

Номер чертежа и исполнение	Условное обозначение	Код ОКП	Присоединение к трубопроводу	Условный проход D_y , мм	Температура рабочей среды, °С	Способ действия	Тип пропускной характеристики	Условная пропускная способность K_{vy} , м³/ч	Типоразмер исполнительного механизма	Масса, кг				
И 65255-080.31	25нж90нж30Э	37 4252 9970	Фланцевое	80	От -40 до +200	НО	Линейная	100	МИМ 320-111-154061	98,5				
	32 25нж92нж30Э	37 4252 9971				НЗ								
	33 25нж90нж31Э	37 4252 9972	С ответными фланцами под приварку			НО					100	Равнопроцентная	100	112,5
	34 25нж92нж31Э	37 4252 9973				НЗ								
	35 25нж90нж32Э	37 4252 9974	Фланцевое			НО								
	36 25нж92нж32Э	37 4252 9975				НЗ								
	37 25нж90нж33Э	37 4252 9976	С ответными фланцами под приварку			НО	63	Равнопроцентная		63				
	38 25нж92нж33Э	37 4252 9977				НЗ								
	39 25нж90нж34Э	37 4252 9978	Фланцевое			НО								
	40 25нж92нж34Э	37 4252 9979				НЗ								
	41 25нж90нж35Э	37 4252 9980	С ответными фланцами под приварку		НО	160			Линейная		160	112,5		
	42 25нж92нж35Э	37 4252 9981			НЗ									
	46 25нж90нж9Т	37 4252 9731	Фланцевое		НО									
	47 25нж92нж9Т	37 4252 9888			НЗ									
	48 25нж90нж13Т	37 4252 9889	С ответными фланцами под приварку		НО		100	Линейная		100			98,5	
	49 25нж92нж13Т	37 4252 9890			НЗ									
	50 25нж90нж30Т	37 4252 9982	Фланцевое		НО									
	51 25нж92нж30Т	37 4252 9983			НЗ									
	52 25нж90нж31Т	37 4252 9984	С ответными фланцами под приварку		НО	100			Равнопроцентная		100	112,5		
	53 25нж92нж31Т	37 4252 9985			НЗ									
54 25нж90нж32Т	37 4252 9986	Фланцевое	НО											
55 25нж92нж32Т	37 4252 9987		НЗ											
56 25нж90нж33Т	37 4252 9988	С ответными фланцами под приварку	НО	63	Равнопроцентная		63	98,5						
57 25нж92нж33Т	37 4252 9989		НЗ											
58 25нж90нж34Т	37 4252 9990	Фланцевое	НО											
59 25нж92нж34Т	37 4252 9991		НЗ											
60 25нж90нж35Т	37 4252 9992	С ответными фланцами под приварку	НО			112,5								
61 25нж92нж35Т	37 4252 9993		НЗ											
И 65255-100.09	25нж90нж9	37 4253 9689	Фланцевое	100	От -40 до +200	НО	Линейная	250	МИМ 400-112-164062	145				
	10 25нж92нж9	37 4253 9789				НЗ								
	11 25нж90нж13	37 4253 9790	С ответными фланцами под приварку			НО					160	Линейная	160	165
	12 25нж92нж13	37 4253 9791				НЗ								
	13 25нж90нж30	37 4253 9857	Фланцевое			НО								
	14 25нж92нж30	37 4253 9858				НЗ								
	15 25нж90нж31	37 4253 9859	С ответными фланцами под приварку			НО	160	Равнопроцентная		160				
	16 25нж92нж31	37 4253 9860				НЗ								
	17 25нж90нж32	37 4253 9861	Фланцевое			НО								
	18 25нж92нж32	37 4253 9862				НЗ								
19 25нж90нж33	37 4253 9863	С ответными фланцами под приварку	НО	165										
20 25нж92нж33	37 4253 9864		НЗ											

Номер чертежа и исполнение	Условное обозначение	Код ОКП	Присоединение к трубопроводу	Условный проход D_y , мм	Температура рабочей среды, °С	Способ действия	Тип пропускной характеристики	Условная пропускная способность K_{vy} , м ³ /ч	Типоразмер исполнительного механизма	Масса, кг		
И 65255-100.21	25нж90нж34	37 4253 9865	Фланцевое	100	От -40 до +200	НО	Равнопроцентная	100	МИМ 400-112-164062	145		
22	25нж92нж34	37 4253 9866				НЗ						
23	25нж90нж35	37 4253 9867	С ответными фланцами под приварку			НО	165					
24	25нж92нж35	37 4253 9868				НЗ						
27	25нж90нж9Э	37 4253 9690	Фланцевое			НО	145					
28	25нж92нж9Э	37 4253 9792				НЗ						
29	25нж90нж13Э	37 4253 9793	С ответными фланцами под приварку			НО	165					
30	25нж92нж13Э	37 4253 9794				НЗ						
31	25нж90нж30Э	37 4253 9869	Фланцевое			НО	145					
32	25нж92нж30Э	37 4253 9870				НЗ						
33	25нж90нж31Э	37 4253 9871	С ответными фланцами под приварку			НО	165					
34	25нж92нж31Э	37 4253 9872				НЗ						
35	25нж90нж32Э	37 4253 9873	Фланцевое			НО	145					
36	25нж92нж32Э	37 4253 9874				НЗ						
37	25нж90нж33Э	37 4253 9875	С ответными фланцами под приварку			НО	165					
38	25нж92нж33Э	37 4253 9876				НЗ						
39	25нж90нж34Э	37 4253 9877	Фланцевое			НО	145					
40	25нж92нж34Э	37 4253 9878				НЗ						
41	25нж90нж35Э	37 4253 9879	С ответными фланцами под приварку			НО	165					
42	25нж92нж35Э	37 4253 9880				НЗ						
46	25нж90нж9Т	37 4253 9692	Фланцевое			НО	145					
47	25нж92нж9Т	37 4253 9795				НЗ						
48	25нж90нж13Т	37 4253 9796	С ответными фланцами под приварку			НО	165					
49	25нж92нж13Т	37 4253 9797				НЗ						
И 65255-100.50	25нж90нж30Т	37 4253 9881	Фланцевое			100	От -40 до +200	НО	145			
51	25нж92нж30Т	37 4253 9882						НЗ				
52	25нж90нж31Т	37 4253 9883	С ответными фланцами под приварку					НО	165			
53	25нж92нж31Т	37 4253 9884						НЗ				
54	25нж90нж32Т	37 4253 9885	Фланцевое					НО	145			
55	25нж92нж32Т	37 4253 9886						НЗ				
56	25нж90нж33Т	37 4253 9887	С ответными фланцами под приварку					НО	165			
57	25нж92нж33Т	37 4253 9888						НЗ				
58	25нж90нж34Т	37 4253 9889	Фланцевое					НО	145			
59	25нж92нж34Т	37 4253 9890						НЗ				
60	25нж90нж35Т	37 4253 9891	С ответными фланцами под приварку					НО	165			
61	25нж92нж35Т	37 4253 9892						НЗ				
И 65255-150.09	25нж90нж9	37 4254 9693	Фланцевое					150	От -40 до +200	НО	145	
10	25нж92нж9	37 4254 9810								НЗ		
11	25нж90нж13	37 4254 9811	С ответными фланцами под приварку							НО		220
12	25нж92нж13	37 4254 9812								НЗ		
										500	МИМ 400-112-164062	250

Номер чертежа и исполнение	Условное обозначение	Код ОКП	Присоединение к трубопроводу	Условный проход D_y , мм	Температура рабочей среды, °С	Способ действия	Тип пропускной характери- стики	Условная пропускная способность K_{vy} , м³/ч	Типоразмер исполнительного механизма	Масса, кг
13	25нж90нж30	37 4254 9910	Фланцевое	150	От -40 до +200	НО	Линейная	400	МИМ 400-112-164062	220
14	25нж92нж30	37 4254 9911	Фланцевое			НЗ				250
15	25нж90нж31	37 4254 9912	С ответными фланцами под приварку			НО	400	Равнопро- центная		220
16	25нж92нж31	37 4254 9913	С ответными фланцами под приварку			НЗ				
17	25нж90нж32	37 4254 9914	Фланцевое			НО	250	Равнопро- центная		220
18	25нж92нж32	37 4254 9915	Фланцевое			НЗ				
19	25нж90нж33	37 4254 9916	С ответными фланцами под приварку			НО	250	Равнопро- центная	220	
20	25нж92нж33	37 4254 9917	С ответными фланцами под приварку			НЗ				250
И 65255-150.21	25нж90нж34	37 4254 9918	Фланцевое			250	Равнопро- центная	400	МИМ 400-112-164062	
22	25нж92нж34	37 4254 9919	Фланцевое							НЗ
23	25нж90нж35	37 4254 9920	С ответными фланцами под приварку			НО	250	Равнопро- центная	220	
24	25нж92нж35	37 4254 9921	С ответными фланцами под приварку			НЗ				250
27	25нж90нж9Э	37 4254 9694	Фланцевое			НО	500	Линейная	220	
28	25нж92нж9Э	37 4254 9813	Фланцевое			НЗ				250
29	25нж90нж13Э	37 4254 9814	С ответными фланцами под приварку			НО	400	Линейная	220	
30	25нж92нж13Э	37 4254 9815	С ответными фланцами под приварку			НЗ				250
31	25нж90нж30Э	37 4254 9922	Фланцевое			НО	250	Равнопро- центная	220	
32	25нж92нж30Э	37 4254 9923	Фланцевое			НЗ				250
33	25нж90нж31Э	37 4254 9924	С ответными фланцами под приварку			НО	400	Линейная	220	
34	25нж92нж31Э	37 4254 9925	С ответными фланцами под приварку			НЗ				250
35	25нж90нж32Э	37 4254 9926	Фланцевое			НО	400	Равнопро- центная	220	
36	25нж92нж32Э	37 4254 9927	Фланцевое			НЗ				220
37	25нж90нж33Э	37 4254 9928	С ответными фланцами под приварку			НО	250	Равнопро- центная	220	
38	25нж92нж33Э	37 4254 9929	С ответными фланцами под приварку			НЗ				250
39	25нж90нж34Э	37 4254 9930	Фланцевое			НО	250	Равнопро- центная	220	
40	25нж92нж34Э	37 4254 9931	Фланцевое			НЗ				220
41	25нж90нж35Э	37 4254 9932	С ответными фланцами под приварку			НО	250	Равнопро- центная	220	
42	25нж92нж35Э	37 4254 9933	С ответными фланцами под приварку			НЗ				250
46	25нж90нж9Т	37 4254 9695	Фланцевое			НО	500	Линейная	220	
47	25нж92нж9Т	37 4254 9816	Фланцевое			НЗ				250
48	25нж90нж13Т	37 4254 9817	С ответными фланцами под приварку			НО	400	Линейная	220	
49	25нж92нж13Т	37 4254 9818	С ответными фланцами под приварку			НЗ				250
И 65255-150.50	25нж90нж30Т	37 4254 9934	Фланцевое			400	Линейная	220		
51	25нж92нж30Т	37 4254 9935	Фланцевое						НЗ	250
52	25нж90нж31Т	37 4254 9936	С ответными фланцами под приварку			НО	400	Равнопро- центная	220	
53	25нж92нж31Т	37 4254 9937	С ответными фланцами под приварку			НЗ				250
54	25нж90нж32Т	37 4254 9938	Фланцевое			НО	400	Равнопро- центная	220	
55	25нж92нж32Т	37 4254 9939	Фланцевое			НЗ				250
56	25нж90нж33Т	37 4254 9940	С ответными фланцами под приварку			НО	250	Равнопро- центная	220	
57	25нж92нж33Т	37 4254 9941	С ответными фланцами под приварку			НЗ				250
58	25нж90нж34Т	37 4254 9942	Фланцевое			НО	250	Равнопро- центная	220	
59	25нж92нж34Т	37 4254 9943	Фланцевое			НЗ				220
60	25нж90нж35Т	37 4254 9944	С ответными фланцами под приварку			НО	250	Равнопро- центная	220	
61	25нж92нж35Т	37 4254 9945	С ответными фланцами под приварку			НЗ				220

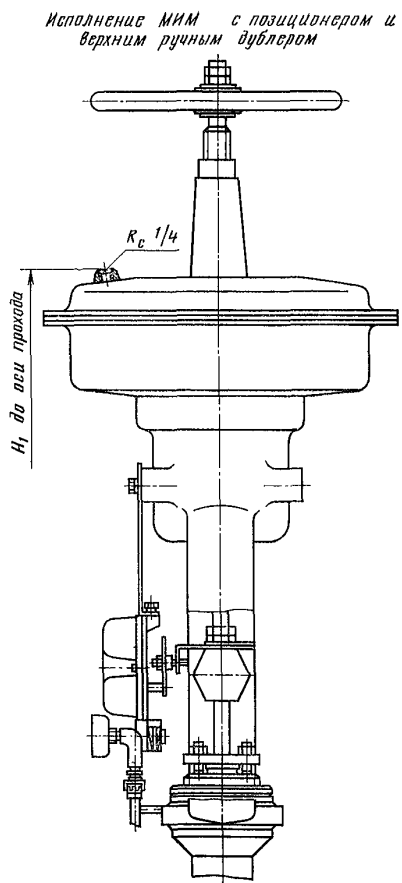
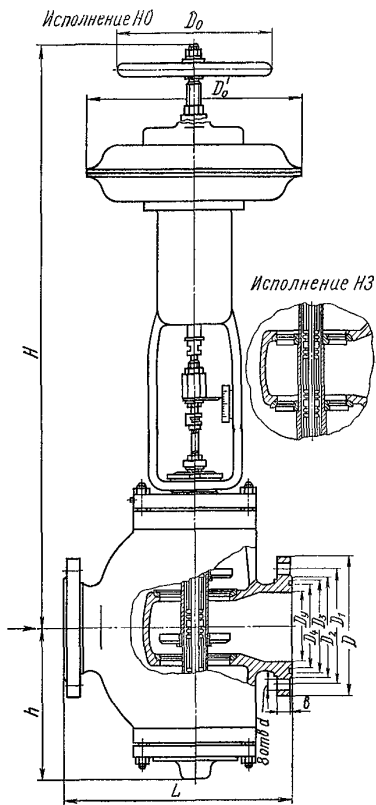

Исполнение МИМ с позиционером ППС-100 и верхним ручным дублиром

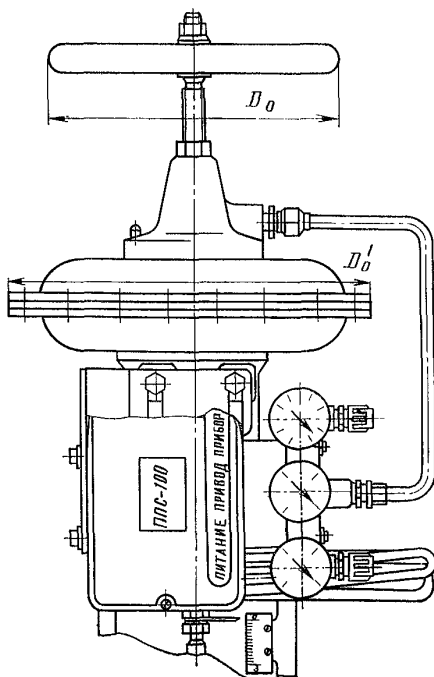

Исполнение с ответными фланцами под приварку

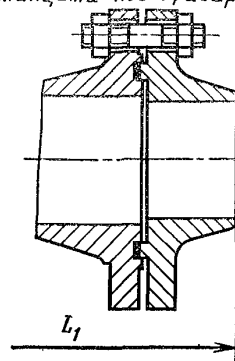

ОСНОВНЫЕ ГАБАРИТНЫЕ И ПРИСОЕДИНИТЕЛЬНЫЕ РАЗМЕРЫ (мм)

Условный проход D_y	L	L_1	D	D_1	D_2	D_3	D_4	D_5	D_6	D_6'	H	H_1	h	b	d
50	230	300	160	125	102	88	72	200	310	1040	870	160	17	18	
80	310	426	195	160	133	121	105	240	380	1064	770	196	19	18	
100	350	480	230	190	162	150	128	400	475	1174	900	265	21	23	
150	480	618	300	250	218	204	182	400	475	1201	930	303	27	27	

Клапаны относятся к классу ремонтируемых.
 Гарантийный срок — 18 месяцев со дня ввода в эксплуатацию.
 Гарантийная наработка — 8000 ч (800 циклов).
 Изготовление и поставка — по ТУ 26-07-284—80.

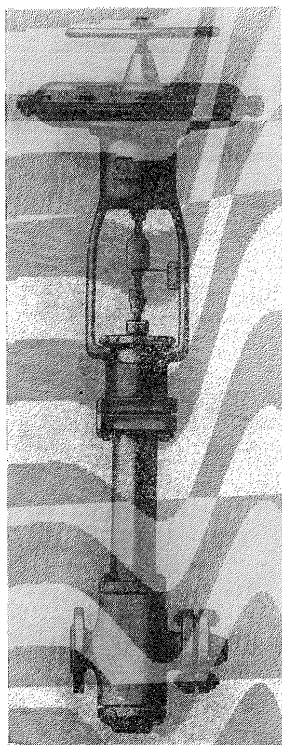

И 65255
(25с90нж, 25с92нж,
25нж90нж, 25нж92нж)
 D_y 25 мм

**Клапаны регулирующие
 сильфонные
 с мембранно-пружинным
 исполнительным механизмом
 НО и НЗ
 фланцевые**

температурой от -40 до $+200^\circ\text{C}$ (осн. исп. и 01—77 исп.) и рабочей температурой от -40 до $+350^\circ\text{C}$ (78—155 исп.).

P_y 4 (40)
 $P_{пр}$ 6 (60)
 ΔP ≤ 2 (20)

Присоединение к трубопроводу — фланцевое по ГОСТ 12819—80, с присоединительными размерами фланцев и размерами уплотнительных поверхностей по ГОСТ 12815—80 (исп. 5 или 9, ряд 2).

Применяются на трубопроводах для жидких и газообразных сред, нейтральных к материалам деталей, соприкасающихся со средой, рабочей тем-

По требованию заказчика клапан может быть изготовлен с ответными фланцами под приварку.

Уплотнение штока — сальфонное, предотвращает проникновение рабочей среды по штоку в окружающую среду.

Пропуск среды через затвор при указанных значениях условной пропускной способности K_{vy} приведен в таблице.

Условный проход D_y , мм	Условная пропускная способность K_{vy} , м ³ /ч	Пропуск среды $\Delta P=0,4(4)$, дм ³ /мин
25	16	0,26
	10	0,16
	6,3	0,1
	4	0,06
	2,5	0,04
	1,6	0,02

Диапазон командного давления воздуха, при котором осуществляется полный ход плунжера, 0,02—0,1 (0,2—1).

Управление клапанами — от мембранно-пружинного исполнительного механизма по ГОСТ 13373—67 с позиционером и верхним ручным дублером.

Допускается комплектовать клапан другими исполнительными механизмами с аналогичными выходными параметрами и одинаковыми присоединительными размерами.

Клапаны устанавливаются на трубопроводе в любом рабочем положении; рекомендуется установка исполнительным механизмом вверх.

Условия эксплуатации: климатические исполнения У и Т по ГОСТ 15150—69, но при температуре окружающей среды от —30 до +50°С и относительной влажности от 30 до 80% во всем диапазоне температур (для исполнения У); при температуре окружающей среды от —10 до +50°С и относительной влажности до 95% при 35°С (для исполнения Т).

Условия хранения и транспортирования — по ГОСТ 12893—83.

Материал основных деталей (см. таблицу на с. 97): сальфон — сталь 08Х18Н10Т; набивка сальника — фторопласт ФУМ (осн. исп. и 01—77 исп.) и АФТ (78—155 исп.).

Масса клапана без ответных фланцев 49,5 кг, с ответными фланцами 51,8 кг.

Характеристика клапана (материал основных деталей, условная пропускная способность и пропускная характеристика, а также код ОКП) в зависимости от исполнения приведена в таблице.

Номер чертежа и исполнение	Условное обозначение		Код ОКП		Тип пропускной характеристики	Условная пропускная способность K_{vy} , м ³ /ч	Материал основных деталей: а) корпуса (сталь); б) плунжера и седла (сталь); в) втулки (чугун)
	НО	НЗ	НО	НЗ			
И 65255-025	25с90нж	25с92нж	37 4251 4043	37 4251 4049	Линейная	16	а) 25Л; б) 20Х13; в) ЧН17Д3Х2
И 65255-025.01	25с90нж1	25с92нж1	37 4251 4069	37 4251 4144		10	
02	25с90нж2	25с92нж2	37 4251 4070	37 4251 4145		6,3	
03	25с90нж3	25с92нж3	37 4251 4071	37 4251 4146		4	
04	25с90нж4	25с92нж4	37 4251 4072	37 4251 4147		2,5	
05	25с90нж5	25с92нж5	37 4251 4073	37 4251 4148		1,6	
06	25с90нж6	25с92нж6	37 4251 4074	37 4251 4149		16	
07	25с90нж7	25с92нж7	37 4251 4075	37 4251 4150		10	
08	25с90нж8	25с92нж8	37 4251 4076	37 4251 4151		6,3	
09	25с90нж9	25с92нж9	37 4251 4077	37 4251 4152		4	
10	25с90нж10	25с92нж10	37 4251 4078	37 4251 4153		2,5	
11	25с90нж11	25с92нж11	37 4251 4079	37 4251 4154		1,6	
12	25с90нж12	25с92нж12	37 4251 4080	37 4251 4155	Тарельчатый плунжер	16	
13	25нж90нж	25нж92нж	37 4257 8053	37 4257 8059	Линейная	10	а) 12Х18Н9ТЛ; б) 14Х17Н2; в) ЧН17Д3Х2
14	25нж90нж1	25нж92нж1	37 4257 9035	37 4257 9110		6,3	
15	25нж90нж2	25нж92нж2	37 4257 9036	37 4257 9111		4	
16	25нж90нж3	25нж92нж3	37 4257 9037	37 4257 9112		2,5	
17	25нж90нж4	25нж92нж4	37 4257 9038	37 4257 9113		1,6	
18	25нж90нж5	25нж92нж5	37 4257 9039	37 4257 9114		16	
19	25нж90нж6	25нж92нж6	37 4257 9040	37 4257 9115		10	
20	25нж90нж7	25нж92нж7	37 4257 9041	37 4257 9116		6,3	
21	25нж90нж8	25нж92нж8	37 4257 9042	37 4257 9117		4	
22	25нж90нж9	25нж92нж9	37 4257 9043	37 4257 9118		2,5	
23	25нж90нж10	25нж92нж10	37 4257 9044	37 4257 9119		1,6	
24	25нж90нж11	25нж92нж11	37 4257 9045	37 4257 9120		Тарельчатый плунжер	
25	25нж90нж12	25нж92нж12	37 4257 9046	37 4257 9121	Линейная	10	а) 25Л; б) 20Х13; в) ЧН17Д3Х2
26	25с90нжЭ	25с92нжЭ	37 4251 4045	37 4251 4051		6,3	
27	25с90нж1Э	25с92нж1Э	37 4251 4094	37 4251 4156		4	
28	25с90нж2Э	25с92нж2Э	37 4251 4095	37 4251 4157		2,5	
29	25с90нж3Э	25с92нж3Э	37 4251 4096	37 4251 4158		1,6	
30	25с90нж4Э	25с92нж4Э	37 4251 4097	37 4251 4159		16	
31	25с90нж5Э	25с92нж5Э	37 4251 4098	37 4251 4160	16		

Помер чертежа и исполнение	Условное обозначение		Код ОКП		Тип пропускной характерис- тики	Условная пропускная способ- ность $K_{ср}, м^3/ч$	Материал основных деталей: а) корпуса (сталь); б) плунжера и седла (сталь); в) втулки (чугун)	
	НО	ИЗ	НО	ИЗ				
И 65255-025.32	25с90нж6Э	25с92нж6Э	37 4251 4099	37 4251 4161	Равнопро- центная	16	а) 25Л; б) 20Х13; в) ЧН17Д3Х2	
33	25с90нж7Э	25с92нж7Э	37 4251 4100	37 4251 4162		10		
34	25с90нж8Э	25с92нж8Э	37 4251 4101	37 4251 4163	6,3			
35	25с90нж9Э	25с92нж9Э	37 4251 4102	37 4251 4164	4			
36	25с90нж10Э	25с92нж10Э	37 4251 4103	37 4251 4165	2,5			
37	25с90нж11Э	25с92нж11Э	37 4251 4104	37 4251 4166	1,6			
38	25с90нж12Э	25с92нж12Э	37 4251 4105	37 4251 4167	Тарель- чатый плунжер	16		
39	25нж90нжЭ	25нж92нжЭ	37 4257 8055	37 4257 8061	Линейная	10		а) 12Х18Н9ТЛ; б) 14Х17Н2 в) ЧН17Д3Х2
40	25нж90нж1Э	25нж92нж1Э	37 4257 9060	37 4257 9135		6,3		
41	25нж90нж2Э	25нж92нж2Э	37 4257 9061	37 4257 9136		4		
42	25нж90нж3Э	25нж92нж3Э	37 4257 9062	37 4257 9137		2,5		
43	25нж90нж4Э	25нж92нж4Э	37 4257 9063	37 4257 9138		1,6		
44	25нж90нж5Э	25нж92нж5Э	37 4257 9064	37 4257 9139	16			
45	25нж90нж6Э	25нж92нж6Э	37 4257 9065	37 4257 9140	10			
46	25нж90нж7Э	25нж92нж7Э	37 4257 9066	37 4257 9141	6,3			
47	25нж90нж8Э	25нж92нж8Э	37 4257 9067	37 4257 9142	4			
48	25нж90нж9Э	25нж92нж9Э	37 4257 9068	37 4257 9143	2,5			
49	25нж90нж10Э	25нж92нж10Э	37 4257 9069	37 4257 9144	1,6			
50	25нж90нж11Э	25нж92нж11Э	37 4257 9070	37 4257 9145	Тарель- чатый плунжер	16		
51	25нж90нж12Э	25нж92нж12Э	37 4257 9071	37 4257 9146	Линейная	10	а) 25Л; б) 20Х13; в) ЧН17Д3Х2	
52	25с90нжТ	25с92нжТ	37 4251 4047	37 4251 4054		6,3		
53	25с90нж1Т	25с92нж1Т	37 4251 4106	37 4251 4181		4		
54	25с90нж2Т	25с92нж2Т	37 4251 4107	37 4251 4182		2,5		
55	25с90нж3Т	25с92нж3Т	37 4251 4108	37 4251 4183		1,6		
56	25с90нж4Т	25с92нж4Т	37 4251 4109	37 4251 4184		16		
57	25с90нж5Т	25с92нж5Т	37 4251 4110	37 4251 4185		10		
58	25с90нж6Т	25с92нж6Т	37 4251 4111	37 4251 4186		6,3		
59	25с90нж7Т	25с92нж7Т	37 4251 4112	37 4251 4187		4		
60	25с90нж8Т	25с92нж8Т	37 4251 4113	37 4251 4188		2,5		
61	25с90нж9Т	25с92нж9Т	37 4251 4114	37 4251 4189	1,6			
62	25с90нж10Т	25с92нж10Т	37 4251 4115	37 4251 4190	Тарель- чатый плунжер	16		
63	25с90нж11Т	25с92нж11Т	37 4251 4116	37 4251 4191	Линейная	10	а) 12Х18Н9ТЛ; б) 14Х17Н2; в) ЧН17Д3Х2	
64	25с90нж12Т	25с92нж12Т	37 4251 4117	37 4251 4192		6,3		
И 65255-025.65	25нж90нжТ	25нж92нжТ	37 4257 8057	37 4257 9160		4		
66	25нж90нж1Т	25нж92нж1Т	37 4257 9085	37 4257 9161		2,5		
67	25нж90нж2Т	25нж92нж2Т	37 4257 9086	37 4257 9162		1,6		
68	25нж90нж3Т	25нж92нж3Т	37 4257 9087	37 4257 9163		16		
69	25нж90нж4Т	25нж92нж4Т	37 4257 9088	37 4257 9164		10		
70	25нж90нж5Т	25нж92нж5Т	37 4257 9089	37 4257 9165		6,3		
71	25нж90нж6Т	25нж92нж6Т	37 4257 9090	37 4257 9166		4		
72	25нж90нж7Т	25нж92нж7Т	37 4257 9091	37 4257 9167		2,5		
73	25нж90нж8Т	25нж92нж8Т	37 4257 9092	37 4257 9168	1,6			
74	25нж90нж9Т	25нж92нж9Т	37 4257 9093	37 4257 9169	Тарель- чатый плунжер	16		
75	25нж90нж10Т	25нж92нж10Т	37 4257 9094	37 4257 9170	Линейная	10	а) 25Л; б) 20Х13; в) ЧН17Д3Х2	
76	25нж90нж11Т	25нж92нж11Т	37 4257 9095	37 4257 9171		6,3		
77	25нж90нж12Т	25нж92нж12Т	37 4257 9996	37 4257 9172		4		
78	25с90нж13	25с92нж13	37 4251 4081	37 4251 4206		2,5		
79	25с90нж14	25с92нж14	37 4251 4082	37 4251 4207		1,6		
80	25с90нж15	25с92нж15	37 4251 4083	37 4251 4208		16		
81	25с90нж16	25с92нж16	37 4251 4084	37 4251 4209		10		
82	25с90нж17	25с92нж17	37 4251 4085	37 4251 4210		6,3		
83	25с90нж18	25с92нж18	37 4251 4086	37 4251 4211		4		
84	25с90нж19	25с92нж19	37 4251 4087	37 4251 4212		2,5		
85	25с90нж20	25с92нж20	37 4251 4088	37 4251 4213	1,6			
86	25с90нж21	25с92нж21	37 4251 4089	37 4251 4214	Тарель- чатый плунжер	16		
87	25с90нж22	25с92нж22	37 4251 4090	37 4251 4215	Линейная	10	а) 25Л; б) 20Х13; в) ЧН17Д3Х2	
88	25с90нж23	25с92нж23	37 4251 4091	37 4251 4216		6,3		
89	25с90нж24	25с92нж24	37 4251 4092	37 4251 4217		4		
90	25с90нж25	25с92нж25	37 4251 4093	37 4251 4218		2,5		
						1,6		

Номер чертежа и исполнение	Условное обозначение		Код ОКП		Тип пропускной характерис- тики	Условная пропускная способ- ность $K_{\text{вч}}, \text{ м}^3/\text{ч}$	Материал основных деталей: а) корпуса (сталь); б) плунжера и седла (сталь); в) втулки (чугун)		
	НО	НЗ	НО	НЗ					
И 65255-025.91	25нж90нж13	25нж92нж13	37 4257 9047	37 4257 9122	Линейная	16	а) 12X18H9TЛ; б) 14X17H2; в) ЧН17Д3Х2		
92	25нж90нж14	25нж92нж14	37 4257 9048	37 4257 9123		10			
93	25нж90нж15	25нж92нж15	37 4257 9049	37 4257 9124		6,3			
94	25нж90нж16	25нж92нж16	37 4257 9050	37 4257 9125	Равнопро- центная	4	а) 12X18H9TЛ; б) 14X17H2; в) ЧН17Д3Х2		
95	25нж90нж17	25нж92нж17	37 4257 9051	37 4257 9126		2,5			
96	25нж90нж18	25нж92нж18	37 4257 9052	37 4257 9127		1,6			
97	25нж90нж19	25нж92нж19	37 4257 9053	37 4257 9128	Равнопро- центная	16	а) 12X18H9TЛ; б) 14X17H2; в) ЧН17Д3Х2		
98	25нж90нж20	25нж92нж20	37 4257 9054	37 4257 9129		10			
99	25нж90нж21	25нж92нж21	37 4257 9055	37 4257 9130		6,3			
100	25нж90нж22	25нж92нж22	37 4257 9056	37 4257 9131	Тарель- чатый плунжер	4	а) 12X18H9TЛ; б) 14X17H2; в) ЧН17Д3Х2		
101	25нж90нж23	25нж92нж23	37 4257 9057	31 4257 9132		2,5			
102	25нж90нж24	25нж92нж24	37 4257 9058	37 4257 9133		1,6			
103	25нж90нж25	25нж92нж25	37 4257 9059	37 4257 9134	Тарель- чатый плунжер	16	а) 12X18H9TЛ; б) 14X17H2; в) ЧН17Д3Х2		
104	25с90нж13Э	25с92нж13Э	37 4251 4131	37 4251 4168		Линейная		10	а) 25Л; б) 20X13; в) ЧН17Д3Х2
105	25с90нж14Э	25с92нж14Э	37 4251 4132	37 4151 4169				6,3	
106	25с90нж15Э	25с92нж15Э	37 4251 4133	37 4251 4170	4				
107	25с90нж16Э	25с92нж16Э	37 4251 4134	37 4251 4171	Равнопро- центная	2,5	а) 25Л; б) 20X13; в) ЧН17Д3Х2		
108	25с90нж17Э	25с92нж17Э	37 4251 4135	37 4251 4172		1,6			
109	25с90нж18Э	25с92нж18Э	37 4251 4136	37 4251 4173		16			
110	25с90нж19Э	25с92нж19Э	37 4251 4137	37 4251 4174	Равнопро- центная	10	а) 25Л; б) 20X13; в) ЧН17Д3Х2		
111	25с90нж20Э	25с92нж20Э	37 4251 4138	37 4251 4175		6,3			
112	25с90нж21Э	25с92нж21Э	37 4251 4139	37 4251 4176		4			
113	25с90нж22Э	25с92нж22Э	37 4251 4140	37 4251 4177	Тарель- чатый плунжер	2,5	а) 25Л; б) 20X13; в) ЧН17Д3Х2		
114	25с99нж23Э	25с92нж23Э	37 4251 4141	37 4251 4178		1,6			
115	25с90нж24Э	25с92нж24Э	37 4251 4142	37 4251 4179		16			
116	25с90нж25Э	25с92нж25Э	37 4251 4143	37 4251 4180	Линейная	10	а) 12X18H9TЛ; б) 14X17H2; в) ЧН17Д3Х2		
117	25нж90нж13Э	25нж92нж13Э	37 4257 9072	37 4257 9147		6,3			
118	25нж90нж14Э	25нж92нж14Э	37 4257 9073	37 4257 9148		4			
119	25нж90нж15Э	25нж92нж15Э	37 4257 9074	37 4257 9149	Равнопро- центная	2,5	а) 12X18H9TЛ; б) 14X17H2; в) ЧН17Д3Х2		
120	25нж90нж16Э	25нж92нж16Э	37 4257 9075	37 4257 9150		1,6			
121	25нж90нж17Э	25нж92нж17Э	37 4257 9076	37 4257 9151		16			
122	25нж90нж18Э	25нж92нж18Э	37 4257 9077	37 4257 9152	Равнопро- центная	10	а) 12X18H9TЛ; б) 14X17H2; в) ЧН17Д3Х2		
123	25нж90нж19Э	25нж92нж19Э	37 4257 9078	37 4257 9153		6,3			
124	25нж90нж20Э	25нж92нж20Э	37 4257 9079	37 4257 9154		4			
125	25нж90нж21Э	25нж92нж21Э	37 4257 9080	37 4257 9155	Тарель- чатый плунжер	2,5	а) 12X18H9TЛ; б) 14X17H2; в) ЧН17Д3Х2		
126	25нж90нж22Э	25нж92нж22Э	37 4257 9081	37 4257 9156		1,6			
127	25нж90нж23Э	25нж92нж23Э	37 4257 9082	37 4257 9157		16			
128	25нж90нж24Э	25нж92нж24Э	37 4257 9083	37 4257 9158	Линейная	10	а) 25Л; б) 20X13; в) ЧН17Д3Х2		
129	25нж90нж25Э	25нж92нж25Э	37 4257 9084	37 4257 9159		6,3			
130	25с90нж13Т	25с92нж13Т	37 4251 4118	37 4251 4193		4			
131	25с90нж14Т	25с92нж14Т	37 4251 4119	37 4251 4194	Равнопро- центная	2,5	а) 25Л; б) 20X13; в) ЧН17Д3Х2		
132	25с90нж15Т	25с92нж15Т	37 4251 4120	37 4251 4195		1,6			
133	25с90нж16Т	25с92нж16Т	37 4251 4121	37 4251 4196		16			
134	25с90нж17Т	25с92нж17Т	37 4251 4122	37 4251 4197	Равнопро- центная	10	а) 25Л; б) 20X13; в) ЧН17Д3Х2		
135	25с90нж18Т	25с92нж18Т	37 4251 4123	37 4251 4198		6,3			
136	25с90нж19Т	25с92нж19Т	37 4251 4124	37 4251 4199		4			
137	25с90нж20Т	25с92нж20Т	37 4251 4125	37 4251 4200	Тарель- чатый плунжер	2,5	а) 25Л; б) 20X13; в) ЧН17Д3Х2		
138	25с99нж21Т	25с92нж21Т	37 4251 4126	37 4251 4201		1,6			
139	25с90нж22Т	25с92нж22Т	37 4251 4127	37 4251 4202		16			
140	25с90нж23Т	25с92нж23Т	37 4251 4128	37 4251 4203	Линейная	10	а) 12X18H9TЛ; б) 14X17H2; в) ЧН17Д3Х2		
141	25с90нж24Т	25с92нж24Т	37 4251 4129	37 4251 4204		6,3			
142	25с90нж25Т	25с92нж25Т	37 4251 4130	37 4251 4205		4			
143	25нж90нж13Т	25нж92нж13Т	37 4257 9097	37 4257 9173	Тарель- чатый плунжер	2,5	а) 12X18H9TЛ; б) 14X17H2; в) ЧН17Д3Х2		
144	25нж90нж14Т	25нж92нж14Т	37 4257 9098	37 4257 9174		1,6			
145	25нж90нж15Т	25нж92нж15Т	37 4257 9099	37 4257 9175		16			
146	25нж90нж16Т	25нж92нж16Т	37 4257 9100	37 4257 9176	Линейная	10	а) 12X18H9TЛ; б) 14X17H2; в) ЧН17Д3Х2		
147	25нж90нж17Т	25нж92нж17Т	37 4257 9101	37 4257 9177		6,3			
148	25нж90нж18Т	25нж92нж18Т	37 4257 9102	37 4257 9178		4			

Номер чертежа и исполнение	Условное обозначение		Код ОКП		Тип пропускной характеристики	Условная пропускная способность K_{vy} , м ³ /ч	Материал основных деталей: а) корпуса (сталь); б) плунжера и седла (сталь); в) втулки (чугун)
	НО	НЗ	НО	НЗ			
149	25нж90нж19Т	25нж92нж19Т	37 4257 9103	37 4257 9179	Равнопроцентная	16	а) 12Х18Н9ТЛ б) 14Х17Н2; в) 4Н17Д3Х2
150	25нж90нж20Т	25нж92нж20Т	37 4257 9104	37 4257 9180		10	
151	25нж90нж21Т	25нж92нж21Т	37 4257 9105	37 4257 9181		6,3	
152	25нж90нж22Т	25нж92нж22Т	37 4257 9106	37 4257 9182		4	
153	25нж90нж23Т	25нж92нж23Т	37 4257 9107	37 4257 9183		2,5	
154	25нж90нж24Т	25нж92нж24Т	37 4257 9108	37 4257 9184		1,6	
155	25нж90нж25Т	25нж92нж25Т	37 4257 9109	37 4257 9185	Тарельчатый плунжер	16	

Исполнение МИМ с позиционером ППС-100 и верхним ручным дублером

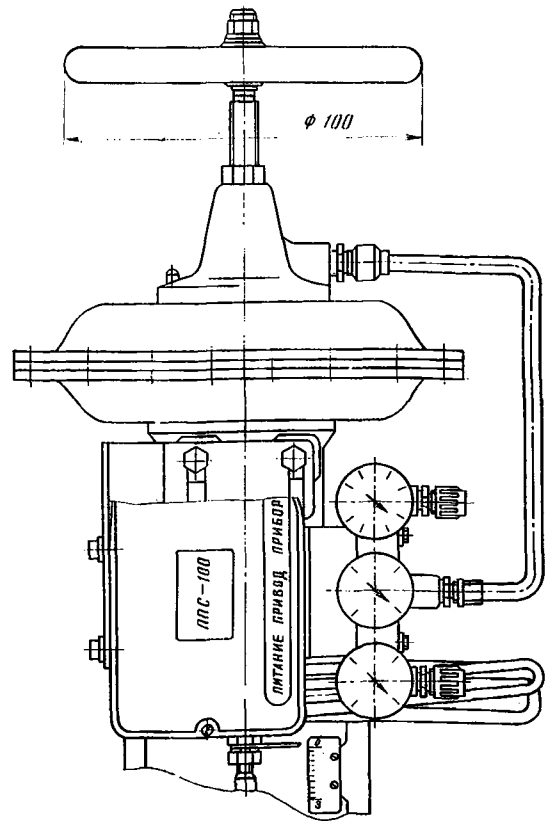
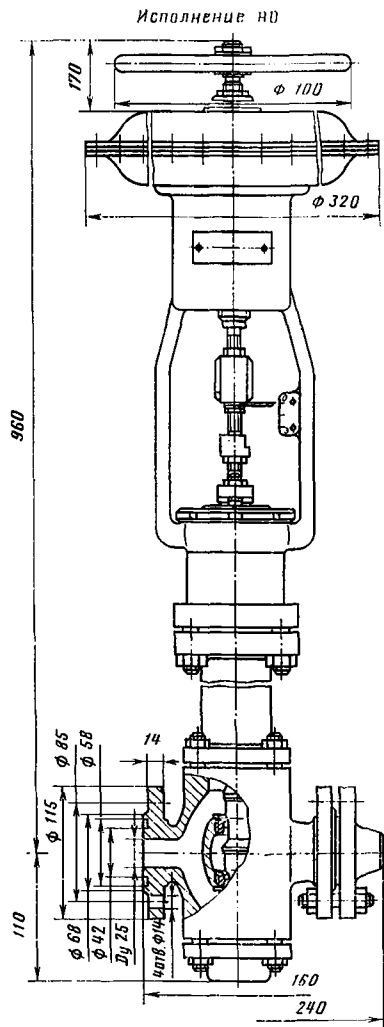

Исполнение НЗ

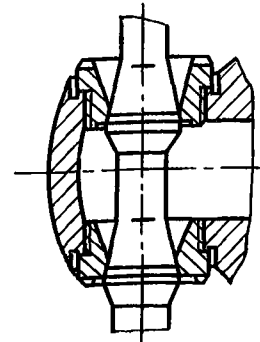

Исполнение МИМ с
верхним ручным дублиром

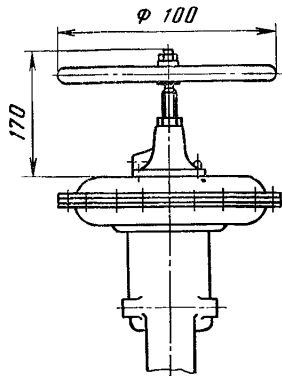

Клапаны относятся к классу ремонтируемых.

Гарантийный срок — 18 месяцев со дня ввода в эксплуатацию.

Гарантийная наработка — 8000 ч.

Изготовление и поставка — по ТУ 26-07-243—80.



УФ 68014
(25нж903бр, 25с903бр)
Ду 250 мм

**Клапан регулирующий
двухседельный
с электрическим
исполнительным механизмом
НЗ
фланцевый**

Применяется на трубопроводах в автоматизированных системах управления металлургическими агрегатами для непрерывного регулирования расхода и давления кислорода, азота и аргона рабочей температурой от -40 до $+50^{\circ}\text{C}$.

P_y	4 (40)
$P_{пр}$	6 (60)
P_p на входе	1,5—4 (15—40)
ΔP	2 (20)

Присоединение к трубопроводу — фланцевое по ГОСТ 12819—80 с присоединительными размерами фланцев и размерами уплотнительных поверхностей по ГОСТ 12815—80 (исп. 5, ряд 2).

По требованию заказчика клапан может быть изготовлен с ответными фланцами под приварку.

Уплотнение штока — сальниковое. Подтяжка сальника — шпильками.

Клапан — двухседельный, статически разгруженный, нормально закрытый, герметичен по отношению к окружающей среде.

Пропускная характеристика — равнопроцентная (для УФ 68014-250.06 — линейная).

Условная пропускная способность K_{vy} : 1000 м³/ч при расходе рабочей среды 500—1500 м³/мин и 264 м³/ч при расходе рабочей среды 200—750 м³/мин (для исполнения 06).

Нечувствительность — не более 0,003 (0,03).
 Допустимая негерметичность в затворе — не более 4400 г/мин.

Рабочая среда подается на плунжер.

Управление клапаном — от электрического исполнительного механизма МЭО-25/63-0,63 (ГОСТ 7192—80); потребляемая мощность 80 ВА; напряжение 220 В; частота 50 Гц, крутящий момент $M_{кр}$ на выходном валу — 250 (25).

Клапан устанавливают на горизонтальном трубопроводе электрическим исполнительным механизмом вверх.

Условия эксплуатации — климатическое исполнение ТВ по ГОСТ 15150—69, но при температуре окружающего воздуха от -30 до $+50^{\circ}\text{C}$ и относительной влажности 80% при 30°C .

Материал основных деталей: корпус — сталь 10Х18Н9Л-II (исп. осн. и 01, 02), 25Л-II (исп. 03—06); набивка сальника — фторопласт 4; прокладка — паронит.

Масса клапана 735 кг.

Код ОКП клапана в зависимости от исполнения приведен в таблице.

Номер чертежа и исполнение	Условное обозначение	Код ОКП
УФ 68014-250	25иж9036р	37 4255 9718
УФ 68014-250.01	25иж9036рЭ	37 4255 9720
02	25иж9036рТ	37 4255 9722
03	25с9036р	37 4255 1168
04	25с9036рЭ	37 4255 1170
05	25с9036рТ	37 4255 1172
06	25с9036р3Т	37 4255 1174

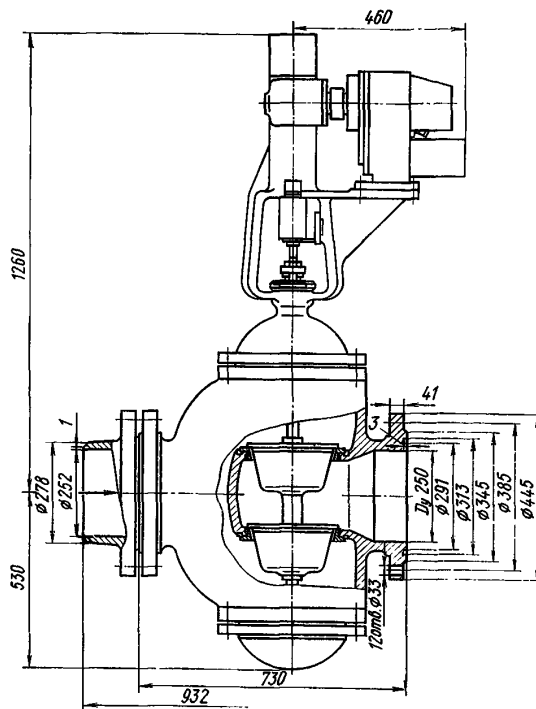

Клапан относится к классу ремонтируемых.

Гарантийный срок — 18 месяцев со дня ввода в эксплуатацию.

Гарантийная наработка — 8500 ч.

Клапаны относятся к классу ремонтируемых.

Изготовление и поставка — по ТУ 26-07-1289—81.

И 68067
(25с047нж)
Dy 15 мм

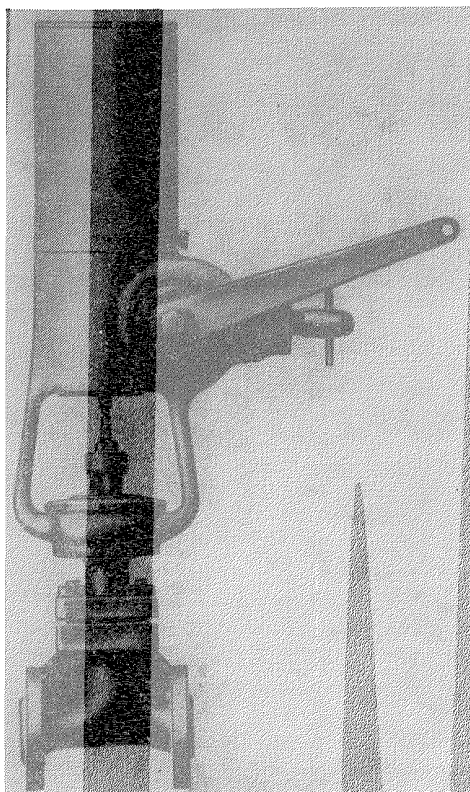

Клапан регулирующий односедельный с электрическим исполнительным механизмом фланцевый

Условная пропускная способность K_{vy} 1 м³/ч.
Относительная протечка в затворе 0,05%
от K_{vy} .

Рабочая среда подается на плунжер.

Управление клапаном — дистанционное, от электрического исполнительного механизма МЭО-16/25-0,25 по ГОСТ 7192—80 с длиной кривошипа 130 мм; потребляемая мощность 40 Вт, напряжение 220 В.

Время совершения полного хода плунжера — 25 с, обеспечивается при угле поворота выходного вала на 90°.

Клапан имеет местный указатель положения запорного органа.

Клапан устанавливают на трубопроводе в любом рабочем положении.

Условия эксплуатации — климатические исполнения У2 и Т2 по ГОСТ 15150—69, но при температуре окружающей среды от —30 до +50°С и относительной влажности от 30 до 80%.

Условия хранения и транспортирования — 2 (С) и 6 (ОЖ2) соответственно по ГОСТ 15150—69, но при температуре окружающего воздуха от —10 до +35°С и относительной влажности от 30 до 80%.

Материал основных деталей: корпус, крышка — сталь 25Л; набивка сальника — пропитанный асбест АПС.

Масса клапана без ответных фланцев — 26,6 кг, с ответными фланцами — 28,1 кг.

Код ОКП, присоединение к трубопроводу и пропускная характеристика в зависимости от исполнения клапана приведены в таблице.

Применяется на трубопроводах для мазута и других жидких или газообразных сред, нейтральных к материалам деталей, соприкасающихся с рабочей средой, температурой до 220°С.

P_y 4 (40)
 P_{np} 6 (60)
 ΔP 2 (20)

Присоединение к трубопроводу — фланцевое по ГОСТ 12819—80 с присоединительными размерами фланцев и размерами уплотнительных поверхностей по ГОСТ 12815—80 (исп. 5, ряд 2).

По требованию заказчика клапан может быть изготовлен с ответными фланцами под приварку.

Уплотнение в затворе — конусное, металл по металлу.

Уплотнение штока — сальниковое. Подтяжка сальника — шпильками.

Номер чертежа и исполнение	Условное обозначение	Код ОКП	Присоединение к трубопроводу	Тип пропускной характеристики
И 68067-015	25с047нж	37 4251 1950	Фланцевое	Линейная
И 68067-015.01	25с047нж1	37 4251 1951	Фланцевое	Равнопроцентная
02	25с047нж2	37 4251 1952	С ответными фланцами под приварку	Линейная
03	25с047нж3	37 4251 1953	С ответными фланцами под приварку	Равнопроцентная
04	25с047нжЭ	37 4251 1954	Фланцевое	Линейная
05	25с047нж1Э	37 4251 1955	Фланцевое	Равнопроцентная
06	25с047нж2Э	37 4251 1956	С ответными фланцами под приварку	Линейная
07	25с047нж3Э	37 4251 1957	С ответными фланцами под приварку	Равнопроцентная
08	25с047нжТ	37 4251 1958	Фланцевое	Линейная
09	25с047нж1Т	37 4251 1959	Фланцевое	Равнопроцентная
10	25с047нж2Т	37 4251 1960	С ответными фланцами под приварку	Линейная
11	25с047нж3Т	37 4251 1961	С ответными фланцами под приварку	Равнопроцентная

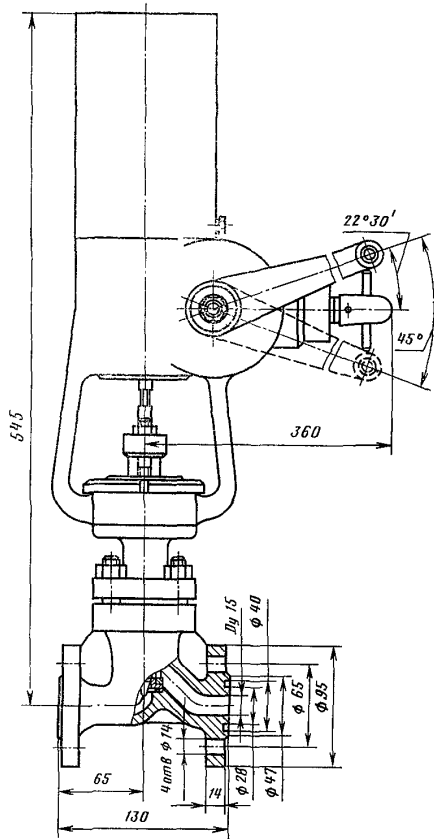

*Исполнение с ответными
фланцами под приварку*

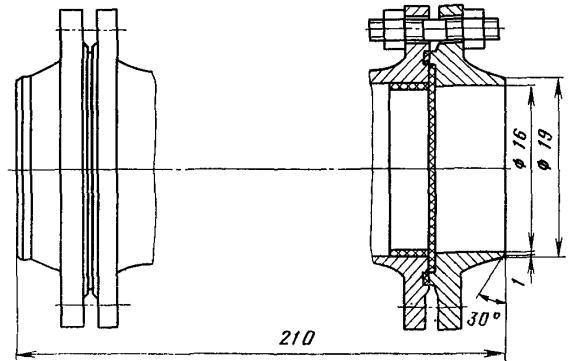

Клапан относится к классу ремонтируемых.

Гарантийный срок — 18 месяцев со дня ввода в эксплуатацию.

Гарантийная наработка — 9000 ч (4500 циклов).

Изготовление и поставка — по ТУ 26-07-327—83.

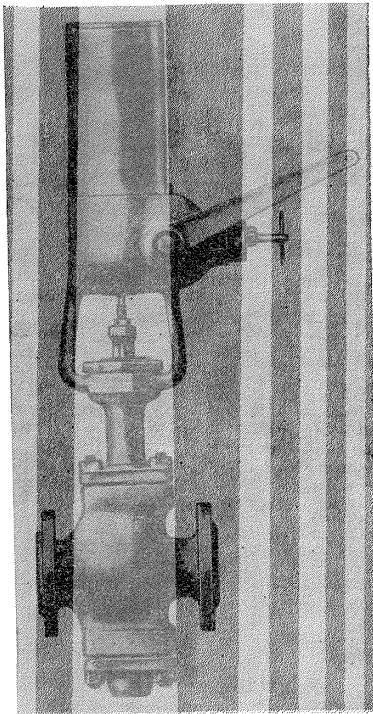

**Клапаны регулирующие
двухседельные
с электрическим
исполнительным механизмом
фланцевые**

Применяются на трубопроводах для мазута и других жидких или газообразных сред (в том числе газообразного кислорода), нейтральных к материалам деталей, соприкасающихся со средой. Рабочая температура — до 220° С; для газообразного кислорода — до 150° С.

По требованию заказчика клапаны могут быть изготовлены с ответными фланцами.

Уплотнение в затворе — конусное, металл по металлу.

Уплотнение шпинделя — сальниковое. Подтяжка сальника — шпильками.

Рабочая среда подается на плунжер.

Пропуск среды через затвор при указанных значениях условной пропускной способности K_{vy} приведен в таблице.

P_y 4 (40)

$P_{пр}$ 6 (60)

Перепад давления ΔP рабочей среды на клапане не должен превышать 2 (20).

Присоединение к трубопроводу — фланцевое по ГОСТ 12819—80 с присоединительными размерами фланцев и размерами уплотнительных поверхностей по ГОСТ 12815—80 (исп. 5, ряд 2).

Условный проход D_y , мм	Условная пропускная способность K_{vy} , м ³ /ч	Пропуск среды при $\Delta P=0,4(4)$, дм ³ /мин
25	16	0,25
	10	0,16
	6,3	0,1
40	40	0,66
	25	0,41

Управление клапанами — дистанционное, от электрического исполнительного механизма типа МЭО-4/25-0,25; потребляемая мощность — не более 40 Вт, напряжение — 220 В.

Допускается применение других исполнительных механизмов типа ИМТ-6/120 для исполнений Н 68061-040.05; 11; 17 при условии обеспечения заданных параметров работы клапана.

Время полного хода — 25 с, обеспечивается при угле поворота выходного вала механизма на 90°.

Клапаны устанавливают на трубопроводе в любом рабочем положении; рекомендуется установка электрическим исполнительным механизмом вверх.

Условия эксплуатации — климатическое исполнение У1 по ГОСТ 15150—69, но при температуре окружающей среды от —30 до +50°С и относительной влажности от 30 до 80% во всем диапазоне температур.

Условия транспортирования — 6 (ОЖ2) по ГОСТ 15150—69.

Материал основных деталей: корпус, крышка — сталь 25Л; плунжер, седло — сталь 20; втулка — чугун ЧН17Д3Х2; набивка сальника — пропитанный асбест АПС или фторопласт Ф4-К20.

Код ОКП, пропускная характеристика и условная пропускная способность в зависимости от исполнения клапана приведены в таблице.

Номер чертежа и исполнение	Условный проход D_y , мм	Условное обозначение	Код ОКП	Тип пропускной характеристики	Условная пропускная способность K_{vy} , м ³ /ч
Н 68061-025 Н 68061-025.01 02 03 04 05 06 07 08 09 10 11 12 13 14 15 16 17	25	25с201нж	37 4251 1735	Линейная	16
		25с201нж1	37 4251 1826		10
		25с201нж2	37 4251 1827	Равнопроцентная	16
		25с201нж3	37 4251 1828		10
		25с201нжЭ	37 4251 1736	Линейная	16
		25с201нж1Э	37 4251 1829		10
		25с201нж2Э	37 4251 1830	Равнопроцентная	16
		25с201нж3Э	37 4251 1831		10
		25с201нжТ	37 4251 1737	Линейная	16
		25с201нж1Т	37 4251 1832		10
		25с201нж2Т	37 4251 1833	Равнопроцентная	16
		25с201нж3Т	37 4251 1834		10
		25с201нж4	37 4251 1820	Линейная	6,3
		25с201нж5	37 4251 1821	Равнопроцентная	
		25с201нж4Э	37 4251 1822	Линейная	
		25с201нж5Э	37 4251 1823	Равнопроцентная	
		25с201нж4Т	37 4251 1824	Линейная	
25с201нж5Т	37 4251 1825	Равнопроцентная			
Н 68061-040 Н 68061-040.01 02 03 04 05 06 07 08 09 10 11 12 13 14 15 16 17	40	25с201нж	37 4251 1738	Линейная	40
		25с201нж1	37 4251 1835		25
		25с201нж2	37 4251 1836	Равнопроцентная	40
		25с201нж3	37 4251 1837		25
		25с201нж4	37 4251 1838	Линейная	25
		25с201нж5	37 4251 1839		25
		25с201нжЭ	37 4251 1739		40
		25с201нж1Э	37 4251 1840		25
		25с201нж2Э	37 4251 1841	Равнопроцентная	40
		25с201нж3Э	37 4251 1842		25
		25с201нж4Э	37 4251 1843	Линейная	25
		25с201нж5Э	37 4251 1844		25
		25с201нжТ	37 4251 1740		40
		25с201нж1Т	37 4251 1845		25
		25с201нж2Т	37 4251 1846	Равнопроцентная	40
		25с201нж3Т	37 4251 1847		25
		25с201нж4Т	37 4251 1848	Линейная	25
25с201нж5Т	37 4251 1849		25		

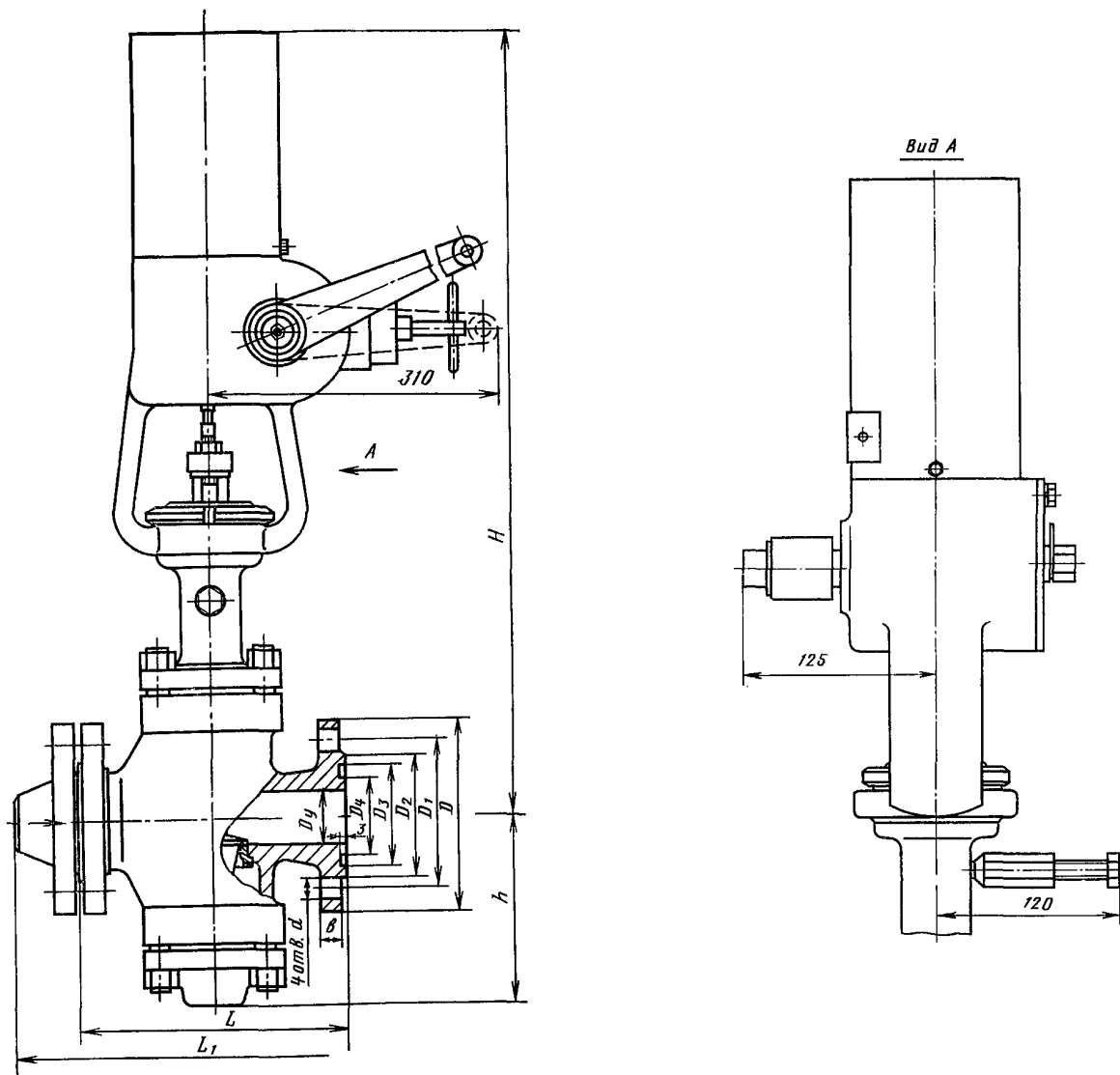

ОСНОВНЫЕ ГАБАРИТНЫЕ, ПРИСОЕДИНИТЕЛЬНЫЕ РАЗМЕРЫ (мм)
И МАССА (кг)

Условный проход D_y	L	L_1	D	D_1	D_2	D_3	D_4	d	b	H	h	Масса	
												без ответных фланцев	с ответными фланцами
25	160	240	115	85	68	58	42	14	14	600	110	32	35
40	200	296	145	110	88	76	60	18	16	630	145	45	50

Клапаны относятся к классу ремонтируемых.
 Гарантийный срок — 18 месяцев со дня ввода в эксплуатацию.
 Гарантийная наработка — 10 000 ч.
 Изготовление и поставка — по ТУ 26-07-280—80.

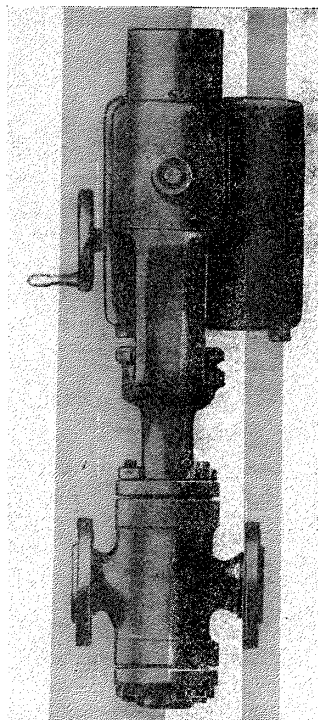

Клапаны регулирующие с электрическим исполнительным механизмом фланцевые

Применяются в системах автоматического регулирования и управления технологическими процессами различных производств на трубопроводах для жидких и газообразных сред, нейтральных к материалам деталей, рабочей температурой от -40 до $+200^{\circ}\text{C}$.

P_y	4 (40)
$P_{пр}$	6 (60)

Перепад давления ΔP рабочей среды на клапане не должен превышать 2 (20).

Присоединение к трубопроводу — фланцевое по ГОСТ 12819—80 с присоединительными размерами фланцев и размерами уплотнительных поверхностей по ГОСТ 12815—80 (исп. 9, ряд 2); с ответными фланцами под приварку.

Уплотнение в затворе — конусное, металл по металлу.

Уплотнение шпинделя — сальниковое. Подтяжка сальника — шпильками.

Пропускная характеристика — линейная.

Управление клапанами — от электрического одностороннего судового механизма типа МЭОС-1,6/160-0,63-ТВ-3 с датчиком БДР-1-Т; напряжение 220 В.

Допускается применение других исполнительных механизмов с аналогичными выходными параметрами.

Клапаны устанавливают на трубопроводе в любом рабочем положении; рекомендуется установка электрическим исполнительным механизмом вверх.

Условия эксплуатации — климатическое исполнение ОМ по ГОСТ 15150—69, но при температуре окружающей среды от -40 до $+50^{\circ}\text{C}$.

При поставке в страны с тропическим климатом клапаны должны нормально работать при температуре окружающей среды от 0 до 60°C и относительной влажности до 100% при 50°C .

Клапаны должны выдерживать вибрационные и ударные нагрузки, установленные соответственно III и IV степенями жесткости по ГОСТ 16962—71.

Условия транспортирования — по ГОСТ 12893—83.

Характеристика клапана (код ОКП, материал основных деталей, присоединение к трубопроводу и условная пропускная способность) в зависимости от исполнения приведена в таблице.

Номер чертежа и исполнение	Условный проход D _y , мм	Условное обозначение	Код ОКП	Материал основных деталей (сталь)	Условная пропускная способность K _{yy} , м ³ /ч	Присоединение к трубопроводу
И 68056-025	25	25с989нж	37 4251 1635	25Л	16	Фланцевое
И 68056-025.01		25с989нж1			10	
02		25с989нж2			6,3	
03		25с989нж3			4	
04		25с989нж4			2,5	
05		25с989нж5	1,6			
06		25нж989нж	37 4257 8087	12Х18Н12М3ТЛ	16	Фланцевое
07		25нж989нж1			10	
08		25нж989нж2			6,3	
09		25нж989нж3			4	
10		25нж989нж4			2,5	
11		25нж989нж5	1,6			
12		25с989нж6	37 4251 1637	25Л	16	Фланцевое
13		25с989нж7			10	
14		25с989нж8			6,3	
15		25с989нж9			4	
16		25с989нж10			2,5	
17		25с989нж11	1,6			
18		25нж989нж6	37 4257 8089	12Х18Н12М3ТЛ	16	С ответными фланцами
19		25нж989нж7			10	
20		25нж989нж8			6,3	
21		25нж989нж9			4	
22		25нж989нж10			2,5	
23		25нж989нж11	1,6			
24		25с989нжТ	37 4257 1639	25Л	16	Фланцевое
25		25с989нж1Т			10	
26		25с989нж2Т			6,3	
27		25с989нж3Т			4	
28		25с989нж4Т			2,5	
29		25с989нж5Т	1,6			
30		25нж989нж1	37 4257 8091	12Х18Н12М3ТЛ	16	Фланцевое
31		25нж989нж1Т			10	
32		25нж989нж2Т			6,3	
33		25нж989нж3Т			4	
34		25нж989нж4Т			2,5	
35		25нж989нж5Т	1,6			
36		25с989нж6Т	37 4257 1641	25Л	16	С ответными фланцами
37		25с989нж7Т			10	
38		25с989нж8Т			6,3	
39		25с989нж9Т			4	
40		25с989нж10Т			2,5	
41		25с989нж11Т	1,6			
42		25нж989нж6Т	37 4257 8093	12Х18Н12М3ТЛ	16	С ответными фланцами
43		25нж989нж7Т			10	
44		25нж989нж8Т			6,3	
45		25нж989нж9Т			4	
46		25нж989нж10Т			2,5	
47		25нж989нж11Т	1,6			
48		25нж989нж12	37 4257 9803	12Х18Н9ТЛ	16	Фланцевое
49		25нж989нж13	37 4257 9804		10	
50		25нж989нж14	37 4257 9805		6,3	
51		25нж989нж15	37 4257 9806		4	
52		25нж989нж16	37 4257 9807		2,5	
53	25нж989нж17	37 4257 9808	1,6			
И 68056-040	40	25с989нж	37 4251 1636	25Л	40	Фланцевое
И 68056-040.01		25с989нж1			25	
02		25нж989нж	37 4257 8088	12Х18Н12М3ТЛ	40	С ответными фланцами
03		25нж989нж1			25	
04		25с989нж6	37 4251 1638	25Л	40	С ответными фланцами
05		25с989нж7			25	
06		25нж989нж6	37 4257 8090	12Х18Н12М3ТЛ	40	Фланцевое
07		25нж989нж7			25	
08		25с989нжТ	37 4251 1640	25Л	40	Фланцевое
09		25с989нж1Т			25	
10		25нж989нжТ	37 4257 8092	12Х18Н12М3ТЛ	40	С ответными фланцами
11		25нж989нж1Т			25	
12		25с989нж6Т	37 4251 1642	25Л	40	С ответными фланцами
13		25с989нж7Т			25	
14		25нж989нж6Т	37 4257 8094	12Х18Н12М3ТЛ	40	С ответными фланцами
15	25нж989нж7Т			25		

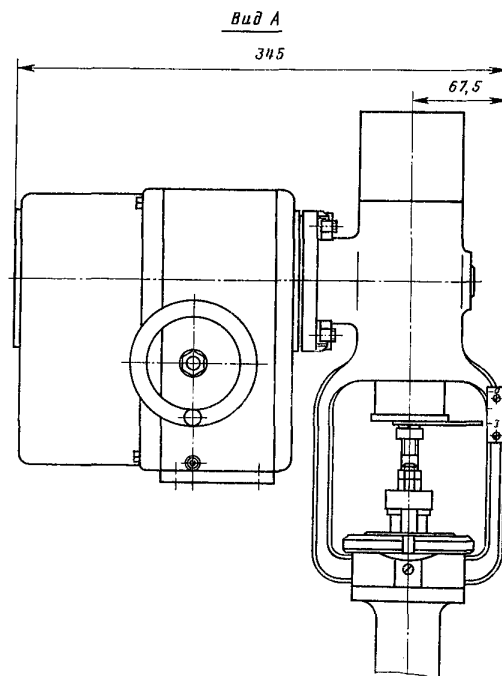
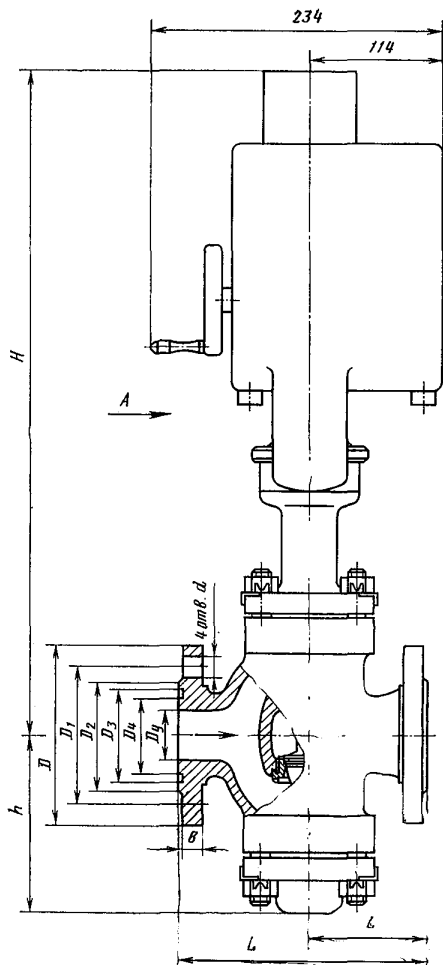

Исполнение с ответными
фланцами под приварку

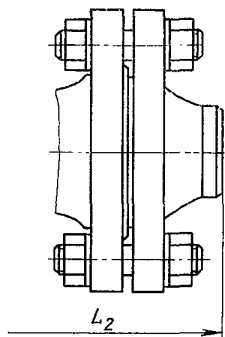

ОСНОВНЫЕ ГАБАРИТНЫЕ, ПРИСОЕДИНИТЕЛЬНЫЕ РАЗМЕРЫ (мм)
И МАССА (кг)

Условный проход D_y	L	L_1	L_2	D	D_1	D_2	D_3	D_4	b	d	H	h	Масса	
													без ответ- ных флан- цев	с ответ- ными флан- цами
25	160	80	240	115	85	68	58	42	14	14	505	110	33	36
40	200	95	296	145	110	88	76	60	16	18	535	130	40	45

Клапаны относятся к классу ремонтируемых.
Гарантийный срок — 18 месяцев со дня ввода в эксплуатацию.
Гарантийная наработка — не менее 10 000 ч (5000 циклов).
Изготовление и поставка — по ТУ 26-07-245—79.

М 65181
Dy 150 мм

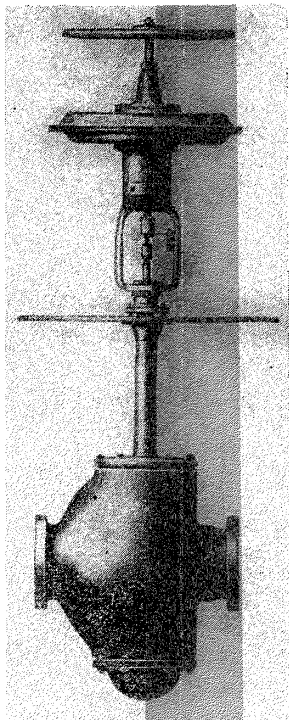

**Клапан регулирующий
сильфонный
с пневматическим мембранным
исполнительным механизмом
НЗ**

Применяется на трубопроводах для сжиженного природного газа и криогенных сред (воздух, азот, водород, гелий, окись углерода, криптон, неон, углеводороды) рабочей температурой от -200 до -70°C .

P_p	4 (40)
$P_{пр}$	6 (60)
ΔP	≤ 2 (20)

Присоединение к трубопроводу — фланцевое (исп. осн. и 01—07); с ответными фланцами под приварку (исп. 16—24 и 26); под приварку (исп. 08—15 и 25).

Присоединительные размеры к трубопроводу по РТМ 26-07-139—72.

Уплотнение в затворе — конусное, металл по металлу.

Уплотнительная поверхность корпуса наплавлена сплавом Э-07Х20Н9.

Уплотнение штока — сильфонное.
Рабочая среда подается на плунжер.
Пропускная характеристика клапана — линейная.

Условная пропускная способность K_{vy} ;
400 м³/ч — для исполнений основного и 01—23;
500 м³/ч — для исполнений 24—26.

Относительная протечка в затворе — не более 0,05% от K_{vy} .

Управление клапаном — от пневматического мембранного исполнительного механизма МИМ 400 прямого действия по ГОСТ 13373—67 с позиционером и верхним ручным дублером.

К позиционеру подается командное давление воздуха 0,02—0,1 (0,2—1).

Клапан устанавливают на горизонтальном трубопроводе приводом (маховиком) вверх; допускается установка с наклоном до 15° к горизонтальному положению.

Условия эксплуатации — группа 5 по ГОСТ 15150—69, но при температуре окружающей среды от -30 до $+50^{\circ}\text{C}$ и относительной влажности 98%.

Условия хранения и транспортирования — 4 (Ж2) и 7 (Ж1) соответственно по ГОСТ 15150—69.

Материал основных деталей: корпус — сталь 10X18H9Л; золотник, шток — сталь 12X18H9Т; сильфон — сталь 08X18H10Т.

Код ОКП, размеры по высоте и масса клапана в зависимости от исполнения приведены в таблице.

Номер чертежа и исполнение	Код ОКП	H, мм	H ₁ , мм	Масса, кг	Номер чертежа и исполнение	Код ОКП	H, мм	H ₁ , мм	Масса, кг
М 65181-150	37 4254 9586	700	1885	232	14	37 4254 9966	1300	2485	231
М 65181-150.01	37 4254 9954	800	1985	233	15	37 4254 9967	1400	2585	232
02	37 4254 9955	900	2085	234	16	37 4254 9589	700	1885	253
03	37 4254 9956	1000	2185	235	17	37 4254 9968	800	1985	254
04	37 4254 9957	1100	2285	236	18	37 4254 9969	900	2085	255
05	37 4254 9958	1200	2385	237	19	37 4254 9970	1000	2185	256
06	37 4254 9959	1300	2485	238	20	37 4254 9971	1100	2285	257
07	37 4254 9960	1400	2585	239	21	37 4254 9972	1200	2385	258
08	37 4254 9588	700	1885	225	22	37 4254 9973	1300	2485	259
09	37 4254 9961	800	1985	226	23	37 4254 9974	1400	2585	260
10	37 4254 9962	900	2085	227	24	37 4254 9652	700	1885	232
11	37 4254 9963	1000	2185	228	25	37 4254 9653	700	1885	225
12	37 4254 9964	1100	2285	229	26	37 4254 9654	700	1885	253
13	37 4254 9965	1200	2385	230					

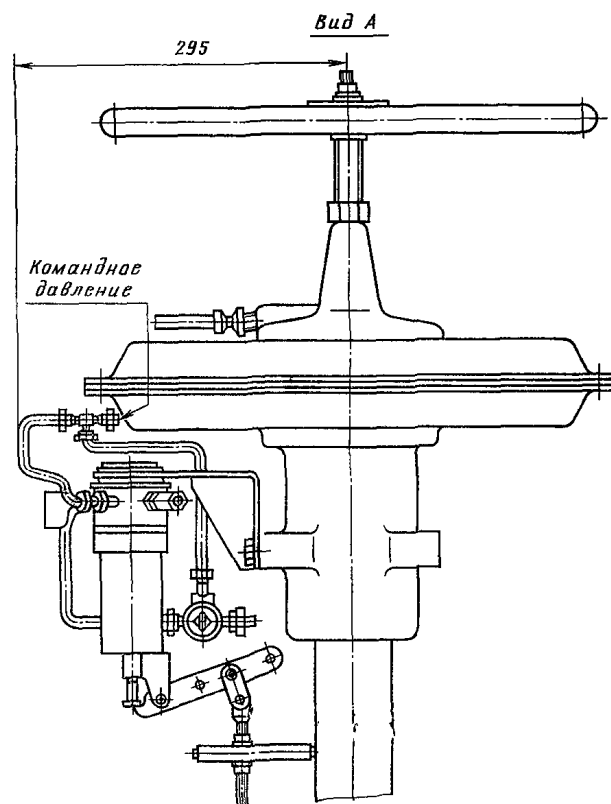
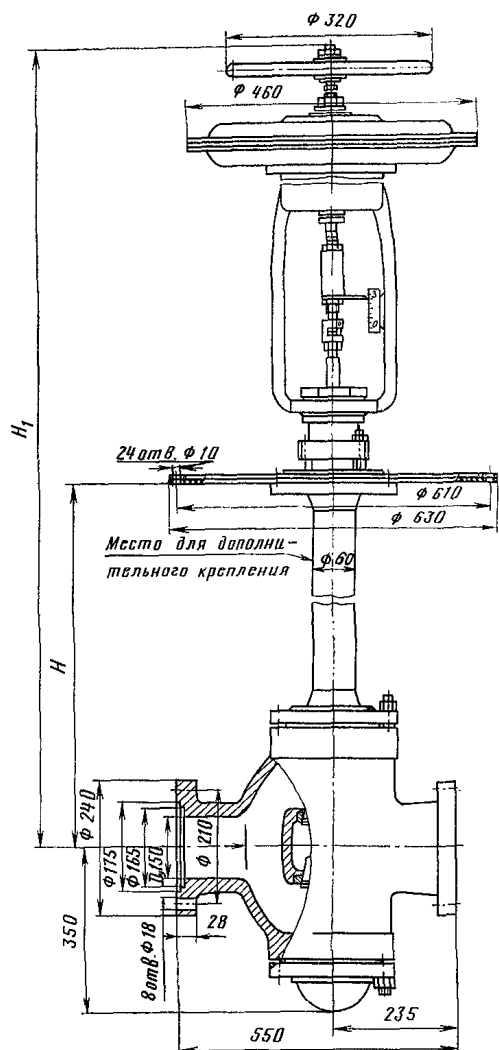

Исполнение с ответными
фланцами под приварку
(Исп. 16-24 и 26)

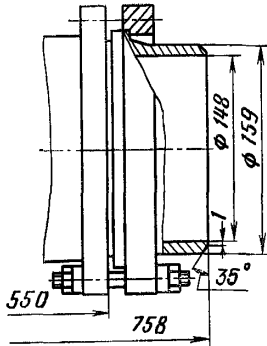

Исполнение под приварку
(Исп. 08-15 и 25)

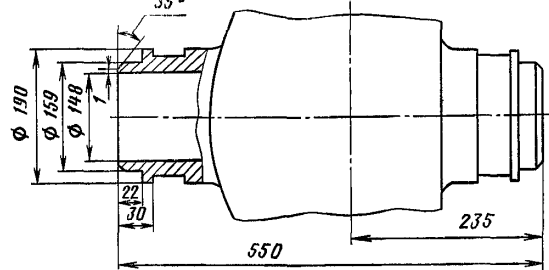

Клапан относится к классу ремонтируемых.
Гарантийный срок — 24 месяца со дня ввода в эксплуатацию.
Гарантийная наработка — 8000 ч.
Изготовление и поставка — по ТУ 26-07-182—76.

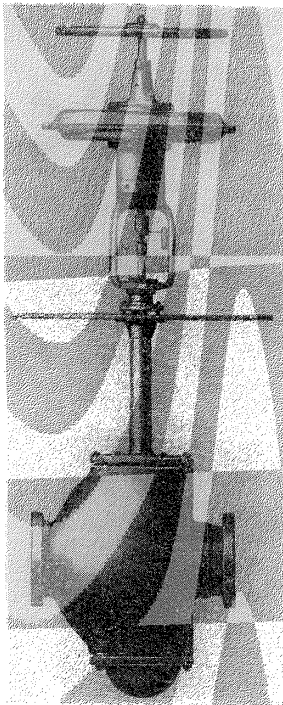

М 65196
Dy 250 мм

**Клапан регулирующий
двухседельный
с пневматическим мембранным
исполнительным механизмом
НЗ**

Применяется на трубопроводах для сжиженного природного газа и криогенных сред (воздух, азот, водород, гелий, окись углерода, криптон, неон, углеводороды) рабочей температурой от -200 до -70°C .

P_p	4 (40)
$P_{пр}$	6 (60)
ΔP	≤ 2 (20)

Присоединение к трубопроводу — фланцевое (исп. осн. и 03); с ответными фланцами под приварку (исп. 02 и 05); под приварку (исп. 01 и 04).

Присоединительные размеры к трубопроводу по РТМ 26-07-139—72.

Уплотнение в затворе — конусное, металл по металлу.

Уплотнительная поверхность корпуса наплавлена из сплава Э-07Х20Н9.

Уплотнение штока — сальниковое. Подтяжка сальника — шпильками.

Рабочая среда подается на плунжер.

Пропускная характеристика клапана — линейная.

Условная пропускная способность K_{vy} :
1000 м³/ч — для исполнений основного, 01 и 02;
1600 м³/ч — для исполнений 03, 04 и 05.

Относительная протечка в затворе не более 0,05% от K_{vy} .

Управление клапаном — от пневматического мембранного исполнительного механизма МИМ 500 прямого действия по ГОСТ 13373—67 с позиционером и верхним ручным дублером.

К позиционеру подается командное давление воздуха 0,02—0,1 (0,2—1).

Клапан устанавливают на горизонтальном трубопроводе приводом (маховиком) вверх; допускается установка с наклоном до 15° к горизонтальному положению.

Условия эксплуатации — группа 5 по ГОСТ 15150—69, но при температуре окружающей среды от —30 до +50° С и относительной влажности 98%.

Условия хранения и транспортирования — 4 (Ж2) и 7 (Ж1) соответственно по ГОСТ 15150—69.

Материал основных деталей: корпус — сталь 10Х18Н9Л; золотник, шток — сталь 12Х18Н9Т.

Код ОКП и масса клапана в зависимости от исполнения приведены в таблице.

Номер чертежа и исполнение	Код ОКП	Масса, кг
М 65196-250	37 4255 9532	580
М 65196-250.01	37 4255 9533	550
02	37 4255 9531	659
03	37 4255 9532	580
04	37 4255 9533	550
05	37 4255 9531	659

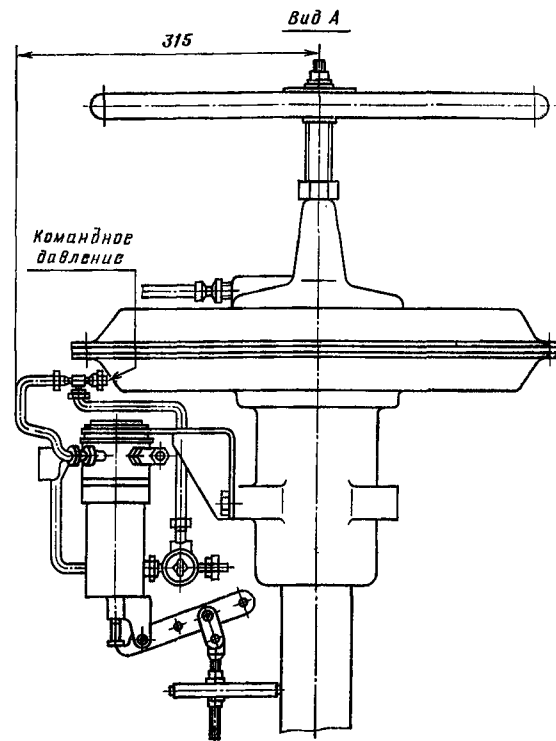
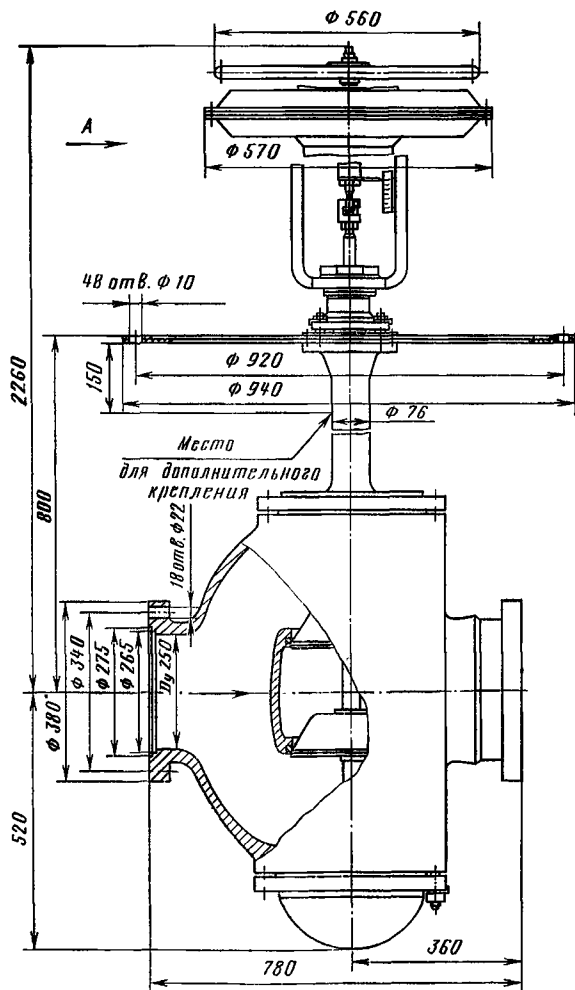

Исполнение с ответными фланцами под приварку (Исп. 02 и 05)

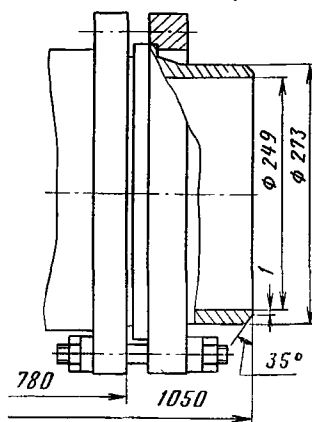

Исполнение под приварку (исп. 01 и 04)

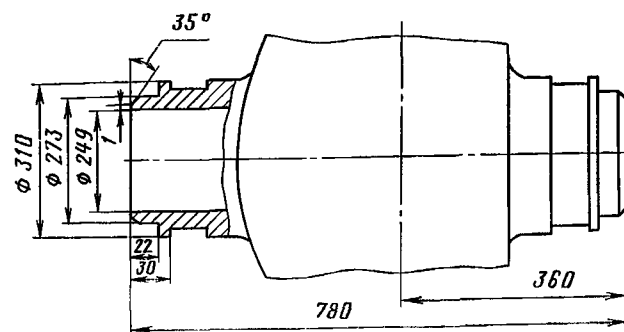

Клапаны относятся к классу ремонтируемых.
 Гарантийный срок — 24 месяца со дня ввода в эксплуатацию.
 Гарантийная наработка — 8000 ч.
 Изготовление и поставка — по ТУ 26-07-182—76.

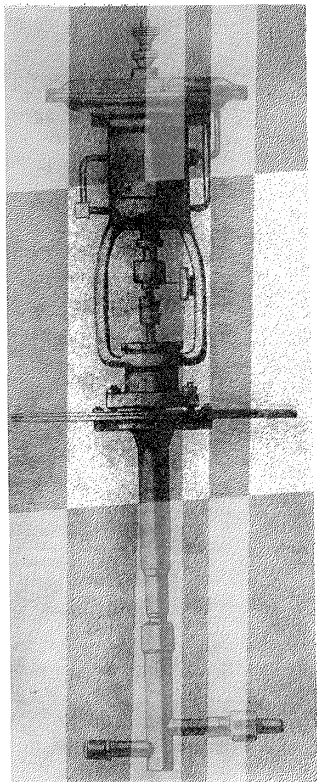

Клапаны регулирующие сильфонные с пневматическим мембранным исполнительным механизмом

Применяются на трубопроводах для сжиженного природного газа и криогенных сред (воздух, азот, водород, гелий, окись углерода, криптон, неон, углеводороды) рабочей температурой от -200 до -70°C .

P_p	4 (40)
$P_{пр}$	6 (60)
ΔP	≤ 2 (20)

Присоединение к трубопроводу — фланцевое (D_y 32 и 40 мм); с ответными фланцами под приварку (D_y 32 и 40 мм); штуцерно-ниппельное и цапковое (D_y 15 и 20 мм); под приварку (D_y 15, 20, 32 и 40 мм).

Присоединительные размеры к трубопроводу и строительная длина по РТМ 26-07-139—72.

Уплотнение затвора — конусное.

Уплотнение штока — сильфонное.

Рабочая среда подается под плунжер.

Условная пропускная способность K_{vy} , $\text{м}^3/\text{ч}$:
4 — для D_y 15 мм; 6,3 — для D_y 20 мм; 16 — для D_y 32 мм и 25 — для D_y 40 мм.

Пропускная характеристика клапана — линейная.

Относительная протечка в затворе не более 0,05% от K_{vy} .

Управление клапанами — от пневматического мембранного исполнительного механизма по ГОСТ 13373—67 с позиционером: МИМ 200 обратного действия (D_y 15 мм), МИМ 250 обратного действия (D_y 20 мм), МИМ 320 обратного действия (D_y 32 мм, исп. осн., исп. 01, 04 и 05), МИМ 320 прямого действия (D_y 32 мм, исп. 02, 03, 06 и 07) и МИМ 400 обратного действия (D_y 40 мм).

К позиционеру подается командное давление воздуха 0,02—0,1 (0,2—1).

Клапаны устанавливаются на трубопроводе вертикально, исполнительным механизмом вверх; допускается установка клапанов с наклоном до 15° к горизонтальному положению.

Условия эксплуатации — группа 5 по ГОСТ 15150—69, но при температуре окружающей среды от -30 до $+50^{\circ}\text{C}$ и относительной влажности 98%.

Условия хранения и транспортирования — 4 (Ж2) и 7 (Ж1) соответственно по ГОСТ 15150—69.

Материал основных деталей: плунжер — сталь 10X11H23T3MP; корпус, шток, сальфон — сталь 12X18H9T.

Характеристика клапана (код ОКП, масса и размеры по высоте) в зависимости от исполнения приведена в таблице.

Номер чертежа и исполнение	Условный проход D_y , мм	Код ОКП	H, мм	H ₁ , мм	Масса, кг
M 65199-015	15	37 4257 8080	400	945	41
M 65199-015.01		37 4257 9521	500	1045	42
02		37 4257 9522	600	1145	43
03		37 4257 9523	700	1245	44
04		37 4257 9524	800	1345	45
05		37 4257 9525	900	1445	46
06		37 4257 9526	1000	1545	47
07		37 4257 9527	1100	1645	48
08		37 4257 9528	1200	1745	49
09		37 4257 9529	400	945	40,8
10		37 4257 9530	500	1045	41,8
11		37 4257 8113	600	1145	42,8
12		37 4257 9531	700	1245	43,8
13		37 4257 9532	800	1345	44,8
14		37 4257 9533	900	1445	45,8
15		37 4257 9534	1000	1545	46,8
16		37 4257 9535	1100	1645	47,8
17	37 4257 9536	1200	1745	48,8	
M 65199-020	20	37 4257 8081	400	1150	47
M 65199-020.01		37 4257 9537	500	1250	48
02		37 4257 9538	600	1350	49
03		37 4257 9539	700	1450	50
04		37 4257 9540	800	1550	51
05		37 4257 9541	900	1650	52
06		37 4257 9542	1000	1750	53
07		37 4257 9543	1100	1850	54
08		37 4257 9544	1200	1950	55
09		37 4257 9545	400	1150	46,5
10		37 4257 9546	500	1250	47,5
11		37 4257 8082	600	1350	48,5
12		37 4257 9547	700	1450	49,5
13		37 4257 9548	800	1550	50,5
14		37 4257 9549	900	1650	51,5
15		37 4257 9550	1000	1750	52,5
16		37 4257 9551	1100	1850	53,5
17	37 4257 9552	1200	1950	54,5	
M 65199-032	32	37 4257 9384	600	1550	62
M 65199-032.01		37 4257 9385		64	
02		37 4257 9386		1520	62
03		37 4257 9387		64	
04		37 4257 9388		1550	58
05		37 4257 8083		59	
06		37 4257 9389		1520	58
07	37 4257 9390	59			
M 65199-040	40	37 4257 8125	600	1510	118
M 65199-040.01		37 4257 9409	700	1610	120
02		37 4257 9410	800	1710	122
03		37 4257 9411	900	1810	124
04		37 4257 9412	1000	1910	126
05		37 4257 9413	1100	2010	128
06		37 4257 9414	1200	2110	130
07		37 4257 9415	1300	2210	132
08		37 4257 9416	1400	2310	134
09		37 4257 8084	600	1510	112
10		37 4257 9417	700	1610	114
11		37 4257 9418	800	1710	116
12		37 4257 9419	900	1810	118
13		37 4257 9420	1000	1910	120
14		37 4257 9421	1100	2010	122
15		37 4257 9422	1200	2110	124
16		37 4257 9423	1300	2210	126
17	37 4257 9424	1400	2310	128	

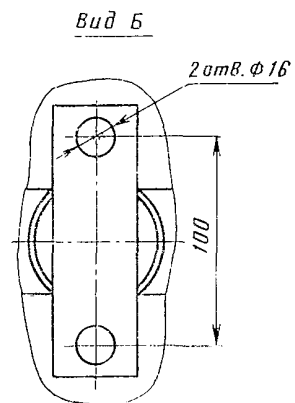
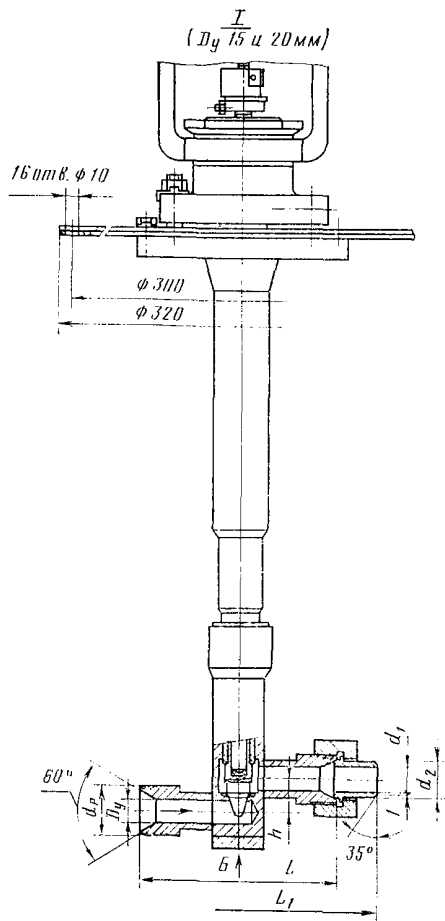
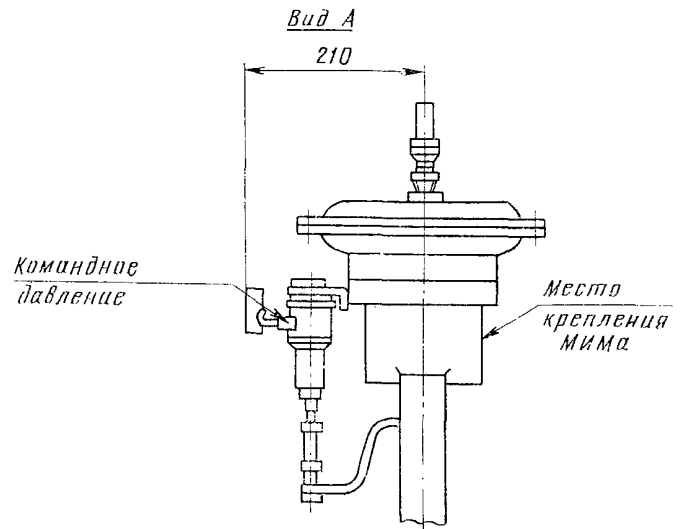
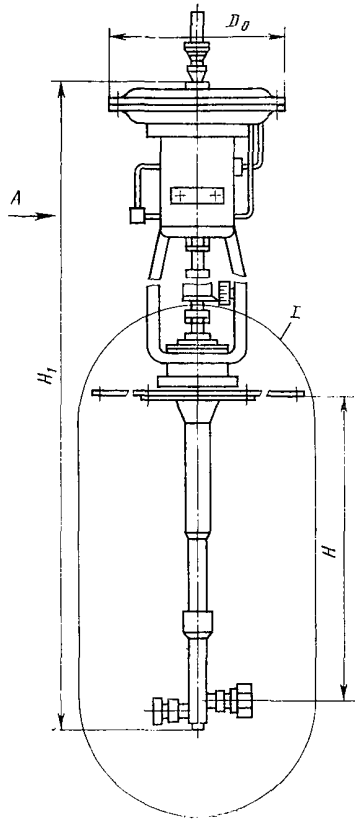

Исполнение под приварку
(D_y 15, 20, 32 и 40 мм)

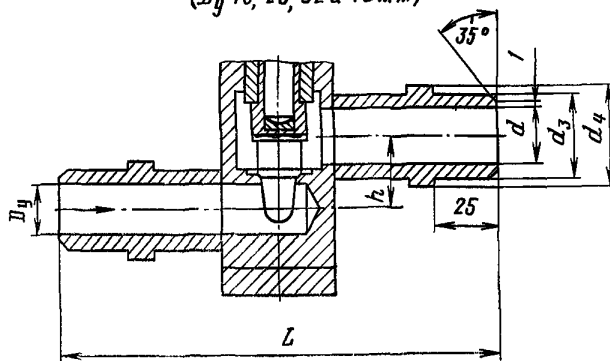

Исполнение фланцевое и с ответными фланцами
под приварку (D_y 32 и 40 мм)

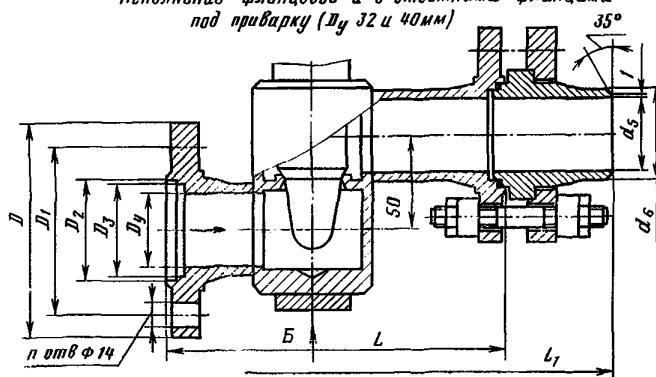

ОСНОВНЫЕ ГАБАРИТНЫЕ И ПРИСОЕДИНИТЕЛЬНЫЕ РАЗМЕРЫ (мм)

Условный проход D_y	L	D	D_1	D_2	D_3	D_4	d	d_p	d_1	d_2	d_3	d_4	d_5	d_6	L_1	h	n
15	160	—	—	—	—	310	15	27×1,5	15	20	22	28	—	—	260	26	—
20	160	—	—	—	—	310	20	39×1,5	20	28	30	34	—	—	225	26	—
32*	180	100	75	45	39	380	32	—	—	—	42	52	32	38	300	50	4
							50	—	—	—	60	70	50	60			
40	180	115	90	56	50	460	40	—	—	—	50	60	40	50	300	50	6

* В числителе указаны размеры для исполнений — осн., 01, 04, 05 и 06; в знаменателе — для исполнений 01, 03, 05 и 07.

Клапаны относятся к классу ремонтируемых.
Гарантийный срок — 24 месяца со дня ввода в эксплуатацию.
Гарантийная наработка — 8000 ч.
Изготовление и поставка — по ТУ 26-07-181—76.

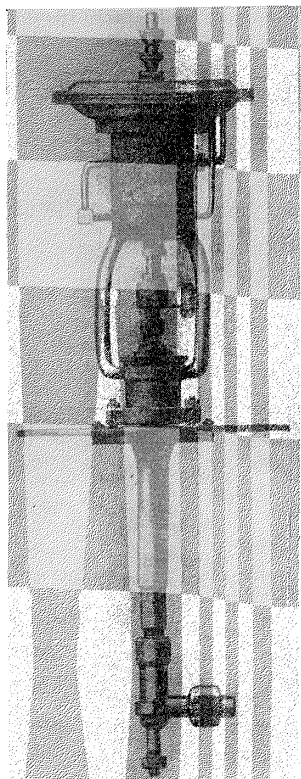

Клапаны регулирующие односедельные с пневматическим мембранным исполнительным механизмом

Условная пропускная способность и пропуск среды через затвор приведены в таблице.

Условная пропускная способность K_{vy} , м ³ /ч	Пропуск среды, не более	
	по воздуху, см ³ /мин	по воде, см ³ /мин
0,3	52	2,5
0,63	108	5,2
1,6	274	13,4

Применяются для сжиженного природного газа и криогенных сред (воздух, азот, водород, гелий, окись углерода, криптон, неон, углеводороды) рабочей температурой от -200 до -70°C .

P_p	4 (40)
$P_{пр}$	6 (60)
ΔP	2 (20)

Присоединение к трубопроводу — под приварку, цапковое и штуцерно-ниппельное. Для D_y 6 мм (исп. 20, 38 и 39) присоединение к трубопроводу — цапковое и штуцерно-ниппельное (чертеж условно не показан).

Уплотнение штока — сильфонное и сальниковое.

Рабочая среда подается под плунжер.

Пропускная характеристика — линейная.

Условная пропускная способность K_{vy} , м³/ч: 0,3 (для D_y 6 мм, исп. 38, 39, 47, 48); 0,63 (для D_y 6 мм, исп. осн., 01, 02, 03, 11, 20, 29, 56); 1,6 (для D_y 10 мм).

Относительная протечка в затворе составляет 0,05% от K_{vy} .

Управление клапанами — от пневматического мембранного исполнительного механизма МИМ ОПХ 200-10-02-II по ГОСТ 13373—67.

Управляющее давление $P_{упр}$ — от 0,05 до 0,4 (от 0,5 до 4), командное давление — от 0,02 до 0,1 (от 0,2 до 1).

В конструкции клапана предусмотрен местный указатель положений запорного органа.

Клапаны устанавливаются на трубопроводе вертикально приводом вверх; допускается установка клапана с наклоном до 15° к горизонтальному положению.

Условия эксплуатации — группа 5 по ГОСТ 15150—69, но при температуре окружающей среды от -30 до $+50^\circ\text{C}$ и относительной влажности 98%.

Условия хранения и транспортирования — 4 (Ж2) и 7 (Ж1) соответственно по ГОСТ 15150—69.

Материал основных деталей: корпус, шток, сильфон — сталь 12Х18Н9Т; плунжер — сталь 10Х11Н23Т3МР.

Код ОКП, масса и размеры клапана по высоте в зависимости от исполнения приведены в таблице.

Номер чертежа и исполнение	Условный проход D_y , мм	Код ОКП	H , мм	H_1 , мм	Масса, кг
М 65202-006	6	37 4257 8114	400	960	34
М 65202-006.01		37 4257 9838	500	1060	35
02		37 4257 9839	600	1160	36
03		37 4257 9840	700	1260	37
11		37 4257 8115	600	1160	35,5
20		37 4257 8073	600	1160	36,2
29		37 4257 8116	600	1160	35,5
38		37 4257 8075	600	1160	36,2
39		37 4257 8074	700	1260	37,2
47		37 4257 8076	600	1160	35,5
48		37 4257 8077	700	1260	36,5
56		37 4257 8117	600	1160	36,1
М 65202-010	10	37 4257 8079	400	960	34
М 65202-010.01		37 4257 9699	500	1060	35
02		37 4257 9700	600	1160	36
03		37 4257 8078	700	1260	37
09		37 4257 9701	400	960	35
10		37 4257 9702	500	1060	36
11		37 4257 9703	600	1160	37
12		37 4257 8118	700	1260	38

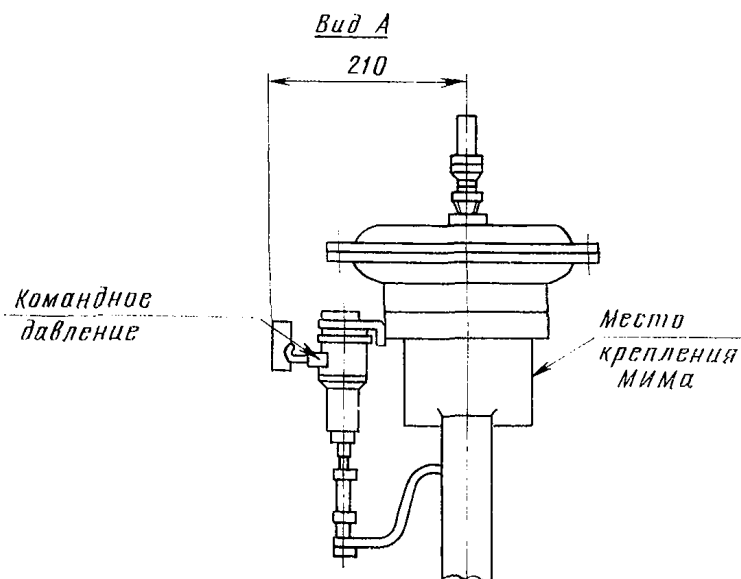
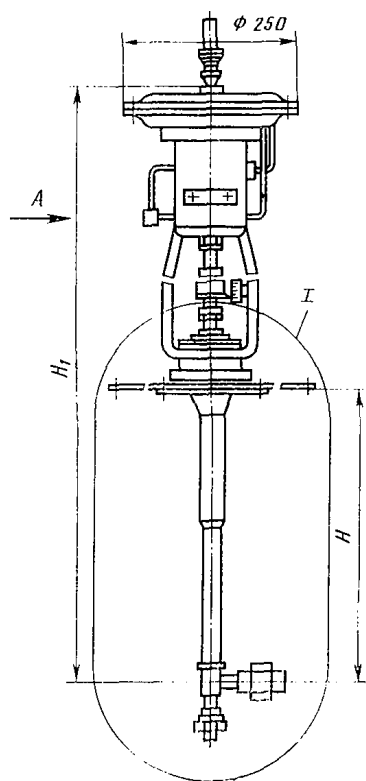

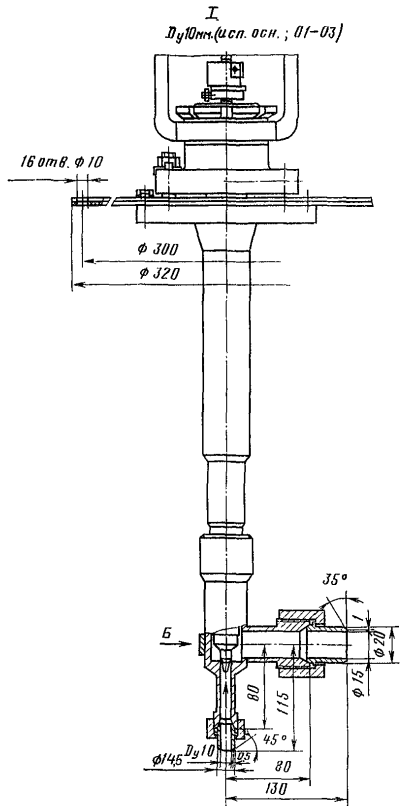

Исполнение под приварку
 $D_y 10 \text{ мм (исп. 09-12)}$ и $D_y 6 \text{ мм (исп. 11)}$

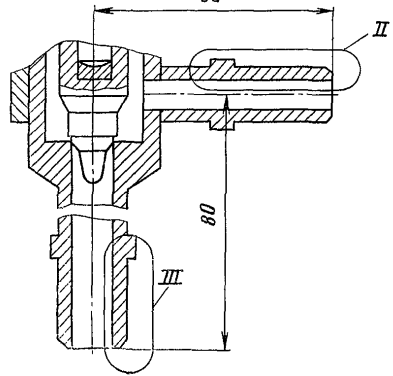

II
 $D_y 10 \text{ мм (исп. 09-12)}$

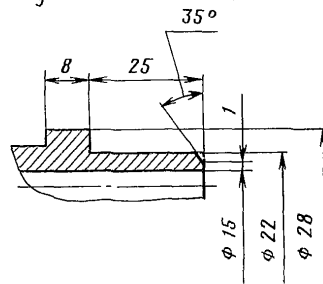

Вид Б

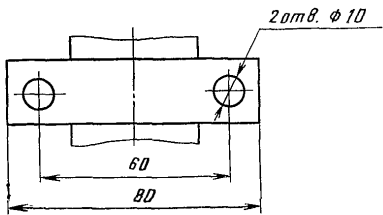

II
 $D_y 6 \text{ мм (исп. 11)}$

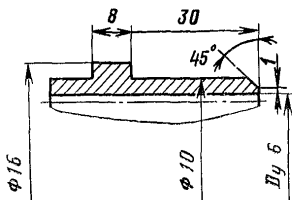

III
 $D_y 10 \text{ мм (исп. 09-12)}$

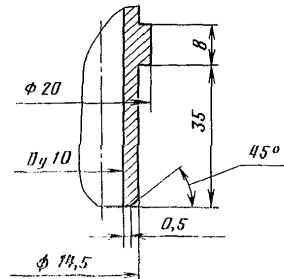

Исполнение под приварку
 D_y 6 мм (исп. 29,47 и 48)

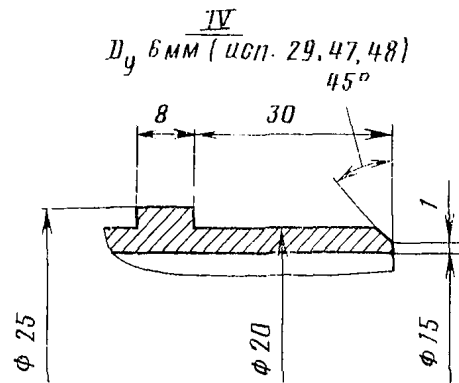
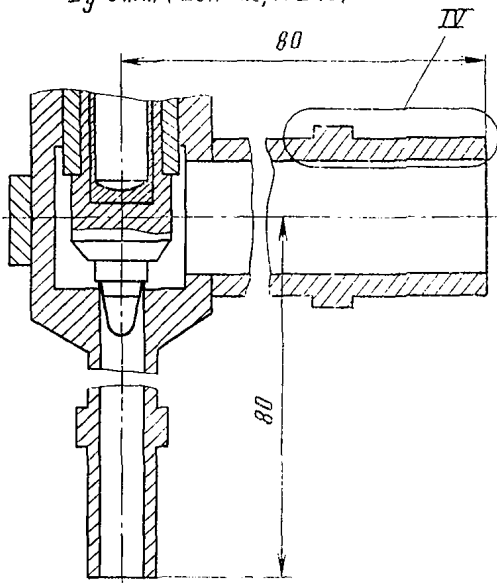

D_y 6 мм (исп. ПСН; 01 03)

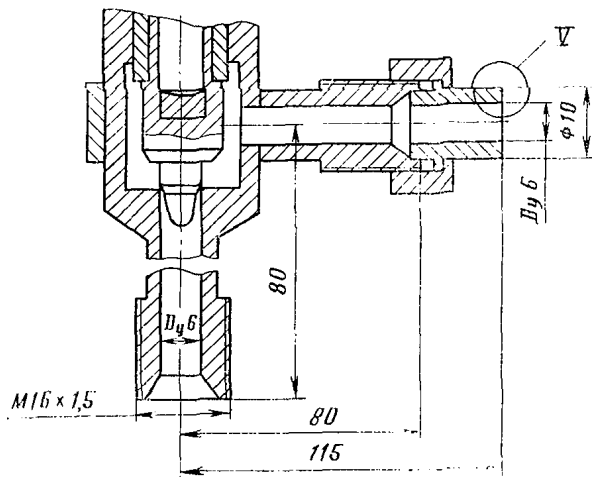

D_y 6 мм (исп. 56)

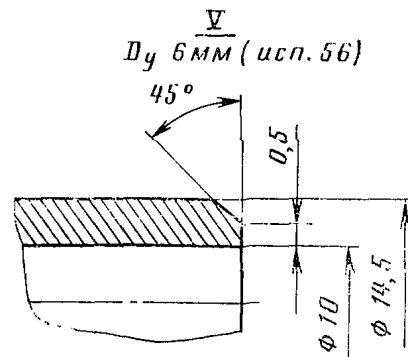

Клапаны относятся к классу ремонтируемых.
 Гарантийный срок — 24 месяца со дня ввода
 в эксплуатацию.
 Гарантийная наработка — 8000 ч.
 Изготовление и поставка — по ТУ 26-07-181—76.

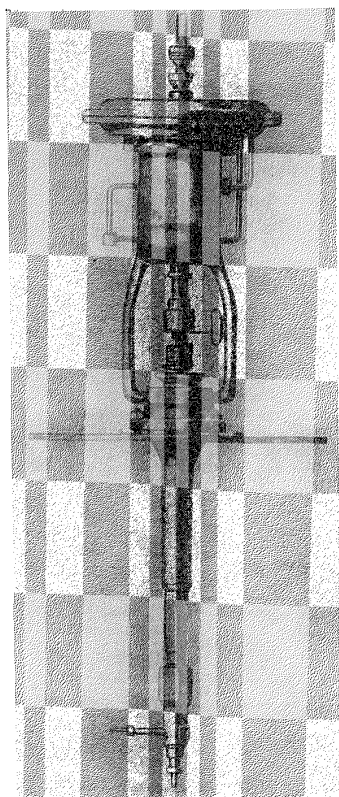

Клапан регулирующий угловой односедельный с пневматическим мембранным исполнительным механизмом

Применяется на трубопроводах для жидкой метановой фракции и жидкого азота рабочей температурой от -200 до -100°C .

P_p	4 (40)
$P_{цр}$	5 (50)
ΔP	≤ 2 (20)

Присоединение к трубопроводу — цапковос, штуцерно-ниппельное и под приварку.

Присоединительные размеры к трубопроводу по РТМ 26-07-139—72.

Уплотнение затвора — конуснос, металл по металлу.

Уплотнение штока — сильфонное.

Рабочая среда подается на плунжер.

Условная пропускная способность K_{vy} , $\text{м}^3/\text{ч}$:
0,008—0,063 (для исп. осн., 02 и 04) и 0,01—0,1 (для исп. 01, 03 и 05).

Пропускная характеристика клапана — линейная.

Относительная протечка в затворе не более 0,05% от K_{vy} .

Управление клапаном — от пневматического мембранного исполнительного механизма МИМ 200 обратного действия по ГОСТ 13373—67 с позиционером.

Командное давление воздуха, подаваемое к позиционеру, 0,02—0,1 (0,2—1).

Клапан устанавливают на трубопроводе вертикально, мембранным исполнительным механизмом вверх; допускается установка клапана с наклоном до 15° к горизонтальному положению.

Условия эксплуатации — группа 5 по ГОСТ 15150—69, но при температуре окружающей среды от -30 до $+50^{\circ}\text{C}$ и относительной влажности 98%.

Условия хранения и транспортирования — 4 (Ж2) и 7 (Ж1) соответственно по ГОСТ 15150—69.

Материал основных деталей: плунжер — сталь 10X11H23T3MP; корпус, шток и сильфон — сталь 12X18H9T.

Код ОКП и масса клапана в зависимости от исполнения приведены в таблице.

Номер чертежа и исполнения	Код ОКП	Масса клапана, кг
М 65241-006	37 4257 8085	35,5
М 65241-006.01	37 4257 9512	
02	37 4257 9513	
03	37 4257 9514	
04	37 4257 9515	
05	37 4257 9516	

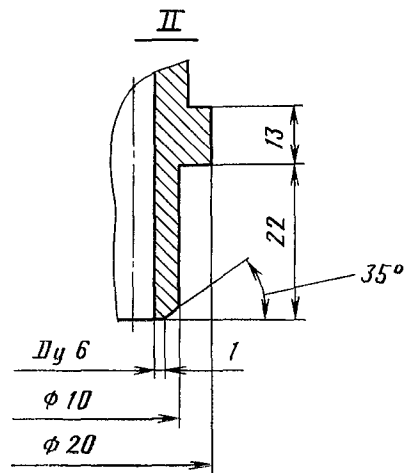
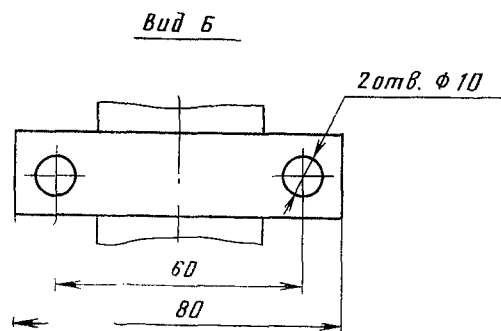
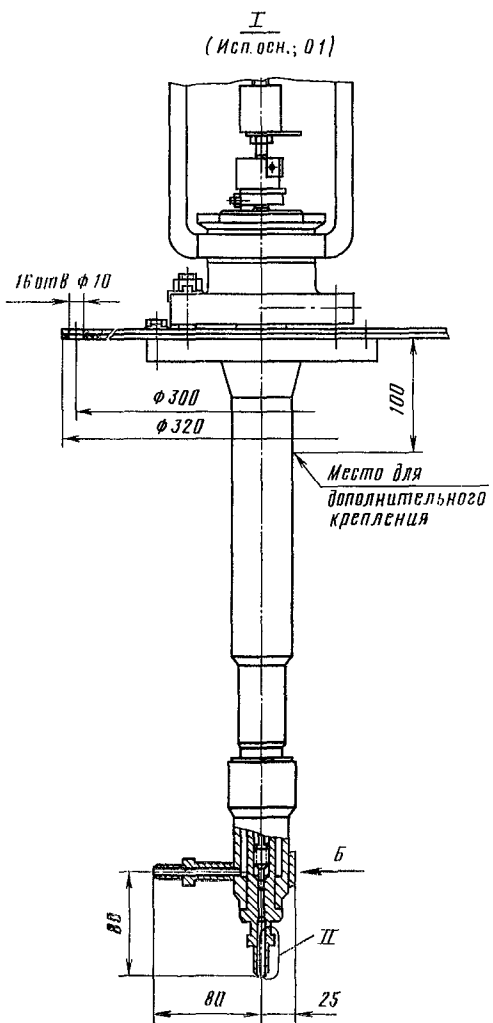
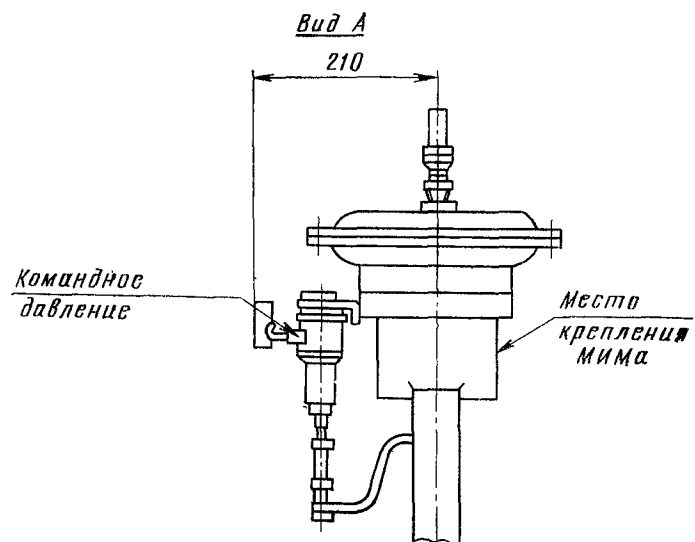
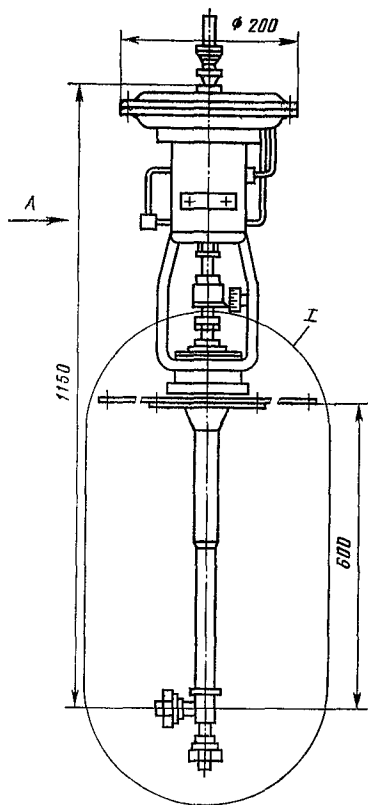

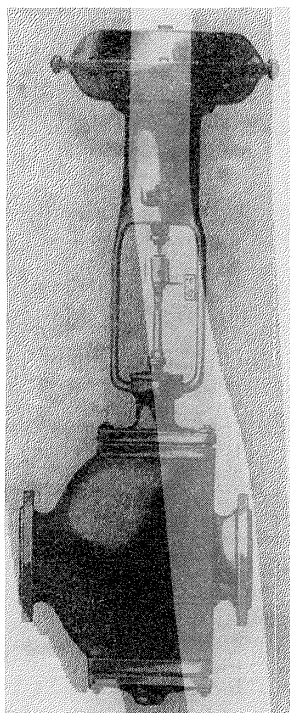

Клапаны регулирующие двухседельные с пневматическим мембранным исполнительным механизмом НО фланцевые

Условная пропускная способность и пропуск среды через затвор приведены в таблице.

Условный проход D_y , мм	Условный ход плунжера, мм	Условная пропускная способность $K_{гy}$, м ³ /ч		Пропуск среды при $\Delta P=0,4(4)$, дм ³ /мин
		100%	60%	
250	100	1600	—	26,5
		—	1000	16
300	100	2240	—	37,1
		—	1600	26,5

Применяются на трубопроводах для жидких и газообразных сред, нейтральных к материалам деталей, соприкасающихся со средой, рабочей температурой до 200 и 220° С.

P_y	4 (40)
$P_{пр}$	6 (60)
P_p при 200°С	4 (40)
P_p при 220°С	3,9 (39)
ΔP	$\leq 1,2$ (12)

Присоединение к трубопроводу — фланцевое по ГОСТ 12819—80 с присоединительными размерами фланцев и размерами уплотнительных поверхностей по ГОСТ 12815—80 (исп. 5 или 9, ряд 2).

По требованию заказчика клапаны могут быть изготовлены с ответными фланцами под приварку и с мембранным исполнительным механизмом с дополнительными блоками или без них.

Уплотнение шпинделя — сальниковое. Подтяжка сальника — шпильками.

Управление клапанами — от пневматических мембранных исполнительных механизмов по ГОСТ 13373—67 с позиционером и верхним ручным дублером (см. таблицу на с. 127).

К позиционеру подается командное давление воздуха 0,02—0,1 (0,2—1).

Клапаны устанавливают на трубопроводе в любом рабочем положении; рекомендуется установка пневматическим мембранным исполнительным механизмом вверх.

Условия эксплуатации: температура окружающей среды от —30 до +50° С и относительная влажность от 30 до 80% во всем диапазоне температур.

Условия транспортирования — по ГОСТ 12893—83.

Характеристика клапана (материал основных деталей и уплотнения, типоразмер исполнительного механизма, температура рабочей среды, пропускная характеристика и код ОКП) в зависимости от исполнения приведена в таблице.

Номер чертежа и исполнение	Условный проход D_y , мм	Условное обозначение	Код ОКП	Типоразмер исполнительного механизма	Температура рабочей среды, °С	Тип пропускной характеристики	Условная пропускная способность, %	Материал основных деталей (сталь): а) корпус, крышка; б) шток, плунжер	Материал уплотнения
И 65233-250	250	25с42нжМ1	37 4255 1200	МИМ 500-111-185011	220	Линейная	100	а) 25Л-II б) 20X13	Асбест АП
И 65233-250.01		25с42нж1М1	37 4255 1202			Равнопроцентная	60		
02		25с42нж4М1	37 4255 1204			Линейная	100		
03		25с42нж5М1	37 4255 1206			Равнопроцентная	60		
04		25нж42нж18М1	37 4255 9738			Линейная	60		
05		25нж42нж19М1	37 4255 9740		Равнопроцентная	100			
06		25нж42нж30М1	37 4255 9742		200	Линейная	60	а) 12X18Н9ТЛ-II б) 14X17Н2	Фторопласт 4 или Ф4-К20
07		25нж42нж31М1	37 4255 9744			Равнопроцентная	60		
08		25нж42нж45М1	37 4255 9746			Линейная	100		
09		25нж42нж46М1	37 4255 9748			Равнопроцентная	60		
10		25нж42нж49М1	37 4255 9750			Линейная	100		
11		25нж42нж50М1	37 4255 9752		Равнопроцентная	60			
24		25с42нж18М1	37 4255 1208		220	Линейная	100	а) 25Л-II б) 20X13	Асбест АП
25		25с42нж19М1	37 4255 1210			Равнопроцентная	60		
26		25с42нж20М1	37 4255 1212			Линейная	100		
27		25с42нж21М1	37 4255 1214			Равнопроцентная	60		
28		25нж42нжМ1	37 4255 9754			Линейная	60		
29		25нж42нж1М1	37 4255 9756		Равнопроцентная	100			
30		25нж42нж2М1	37 4255 9758		200	Линейная	60	а) 12X18Н9ТЛ-II б) 14X17Н2	Фторопласт 4 или Ф4-К20
31		25нж42нж3М1	37 4255 9760			Равнопроцентная	60		
32		25нж42нж4М1	37 4255 9762			Линейная	100		
33		25нж42нж5М1	37 4255 9764			Равнопроцентная	60		
34		25нж42нж6М1	37 4255 9766			Линейная	100		
35		25нж42нж7М1	37 4255 9768		Равнопроцентная	60			
И 65233-250.48		250	25с42нж22М1		37 4255 1216	МИМ 500-111-185011	220	Линейная	100
49	25с42нж23М1		37 4255 1218	Равнопроцентная	60				
50	25с42нж24М1		37 4255 1220	Линейная	100				
51	25с42нж25М1		37 4255 1222	Равнопроцентная	60				
52	25нж42нж8М1		37 4255 9770	Линейная	60				
53	25нж42нж9М1		37 4255 9772	Равнопроцентная	100				
54	25нж42нж10М1		37 4255 9774	200	Линейная		60	а) 12X18Н9ТЛ-II б) 14X17Н2	Фторопласт 4 или Ф4-К20
55	25нж42нж11М1		37 4255 9776		Равнопроцентная		60		
56	25нж42нж12М1		37 4255 9778		Линейная		100		
57	25нж42нж13М1		37 4255 9780		Равнопроцентная		60		
58	25нж42нж14М1		37 4255 9782		Линейная		100		
59	25нж42нж15М1		37 4255 9784	Равнопроцентная	60				
72	25с42нж26М1		37 4255 1224	220	Линейная		100	а) 25Л-II б) 20X13	Асбест АП
73	25с42нж27М1		37 4255 1226		Равнопроцентная		60		
74	25с42нж28М1		37 4255 1228		Линейная		100		
75	25с42нж29М1		37 4255 1230		Равнопроцентная		60		
76	25нж42нж72М1		37 4255 9786		Линейная		100		
77	25нж42нж73М1		37 4255 9788	Равнопроцентная	60				
78	25нж42нж74М1		37 4255 9790	220	Линейная		100	а) 12X18Н9ТЛ-II б) 14X17Н2	Фторопласт 4 или Ф4-К20
79	25нж42нж75М1		37 4255 9792		Равнопроцентная		60		

Номер чертежа и исполнение	Условный проход D_y , мм	Условное обозначение	Код ОКП	Типоразмер исполнительного механизма	Температура рабочей среды, °С	Тип пропускной характеристики	Условная пропускная способность, %	Материал основных деталей (сталь): а) корпус, крышка; б) шток, плунжер	Материал уплотнения	
И 65233-250.80 81 82 83	250	25нж42нж76М1	37 4255 9794		200	Линейная	100	а) 12Х18Н12М3ТЛ-II а) 10Х17Н13М3Т	Фторопласт ФУМ-О	
		25нж42нж77М1	37 4255 9796			Равнопроцентная	60			
		25нж42нж78М1	37 4255 9798			—	100			
		25нж42нж79М1	37 4255 9800			—	60			
И 65233-300 И 65233-300.01 02 03 04 05 06 07 08 18 19 20 21 22 23 24 25 26 36 37 38 39 40 41 42 43 44 54 55 56 57 58 59 60 61 62	300	25с42нжМ1	37 4255 1232	МИМ 500-111-185011	220	Линейная	60	а) 25Л-II б) 20Х13	Асбест АП	
		25с42нж4М1	37 4255 1234			Равнопроцентная	100			
		25с42нж8М1	37 4255 1236		—	200	Линейная	60	а) 12Х18Н9ТЛ-II б) 14Х17Н2	Фторопласт 4 или Ф4-К20
		25нж42нж18М1	37 4255 9802		Равнопроцентная		100			
		25нж42нж30М1	37 4255 9804		—	220	Линейная	60	а) 12Х18Н12М3ТЛ-II б) 10Х17Н13М3Т	Фторопласт ФУМ-О
		25нж42нж44М1	37 4255 9806		Равнопроцентная		100			
		25нж42нж45М1	37 4255 9812		—	200	Линейная	60	а) 25Л-II б) 20Х13	Асбест АП
		25нж42нж49М1	37 4255 9810		Равнопроцентная		100			
		25нж42нж53М1	37 4255 9812		—	220	Линейная	60	а) 12Х18Н9ТЛ-II б) 14Х17Н2	Фторопласт 4 или Ф4-К20
		25с42нж18М1	37 4255 1238		Равнопроцентная		100			
		25с42нж20М1	37 4255 1240		—	200	Линейная	60	а) 12Х18Н12М3ТЛ-II б) 10Х17Н13М3Т	Фторопласт ФУМ-О
		25с42нж30М1	37 4255 1242		Равнопроцентная		100			
		25нж42нжМ1	37 4255 9814		—	220	Линейная	60	а) 25Л-II б) 20Х13	Асбест АП
		25нж42нж2М1	37 4255 9816		Равнопроцентная		100			
		25нж42нж16М1	37 4255 9818		—	200	Линейная	60	а) 12Х18Н9ТЛ-II б) 14Х17Н2	Фторопласт 4 или Ф4-К20
		25нж42нж4М1	37 4255 9820		Равнопроцентная		100			
		25нж42нж6М1	37 4255 9822		—	220	Линейная	60	а) 12Х18Н12М3ТЛ-II б) 10Х17Н13М3Т	Фторопласт ФУМ-О
		25нж42нж17М1	37 4255 9824		Равнопроцентная		100			
		25с42нж22М1	37 4255 1244		—	200	Линейная	60	а) 25Л-II б) 20Х13	Асбест АП
		25с42нж24М1	37 4255 1246		Равнопроцентная		100			
		25с42нж31М1	37 4255 1248		—	220	Линейная	60	а) 12Х18Н9ТЛ-II б) 14Х17Н2	Фторопласт 4 или Ф4-К20
		25нж42нж8М1	37 4255 9826		Равнопроцентная		100			
		25нж42нж10М1	37 4255 9828		—	200	Линейная	60	а) 12Х18Н12М3ТЛ-II б) 10Х17Н13М3Т	Фторопласт ФУМ-О
		25нж42нж80М1	37 4255 9830		Равнопроцентная		100			
		25нж42нж12М1	37 4255 9832		—	220	Линейная	60	а) 25Л-II б) 20Х13	Асбест АП
		25нж42нж14М1	37 4255 9834		Равнопроцентная		100			
		25нж42нж81М1	37 4255 9836		—	200	Линейная	60	а) 12Х18Н9ТЛ-II б) 14Х17Н2	Фторопласт 4 или Ф4-К20
		25с42нж26М1	37 4255 1250		Равнопроцентная		100			
		25с42нж28М1	37 4255 1252		—	220	Линейная	60	а) 12Х18Н12М3ТЛ-II б) 10Х17Н13М3Т	Фторопласт ФУМ-О
		25с42нж32М1	37 4255 1254		Равнопроцентная		100			
		25нж42нж72М1	37 4255 9838		—	200	Линейная	60	а) 25Л-II б) 20Х13	Асбест АП
		25нж42нж74М1	37 4255 9840		Равнопроцентная		100			
25нж42нж82М1	37 4255 9842	—	220	Линейная	60	а) 12Х18Н9ТЛ-II б) 14Х17Н2	Фторопласт 4 или Ф4-К20			
25нж42нж76М1	37 4255 9844	Равнопроцентная		100						
25нж42нж78М1	37 4255 9846	—	200	Линейная	60	а) 12Х18Н12М3ТЛ-II б) 10Х17Н13М3Т	Фторопласт ФУМ-О			
25нж42нж83М1	37 4255 9848	Равнопроцентная		100						

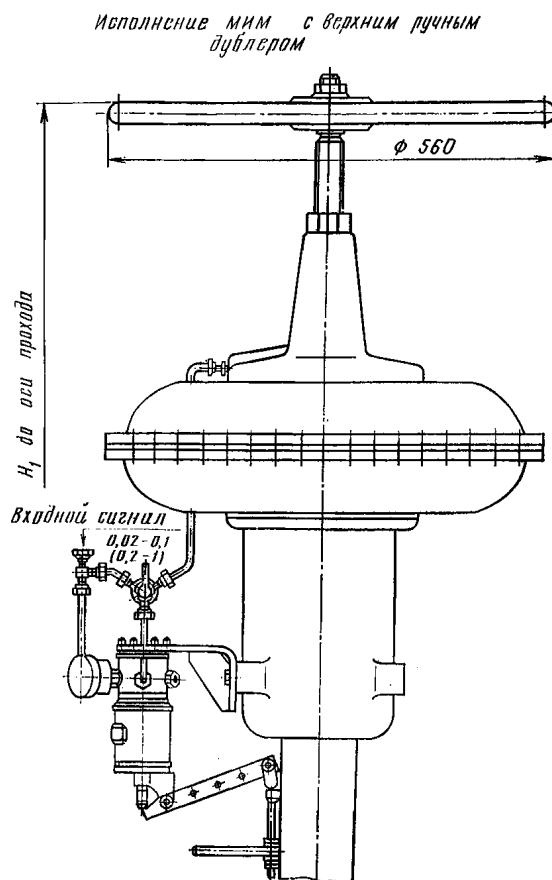
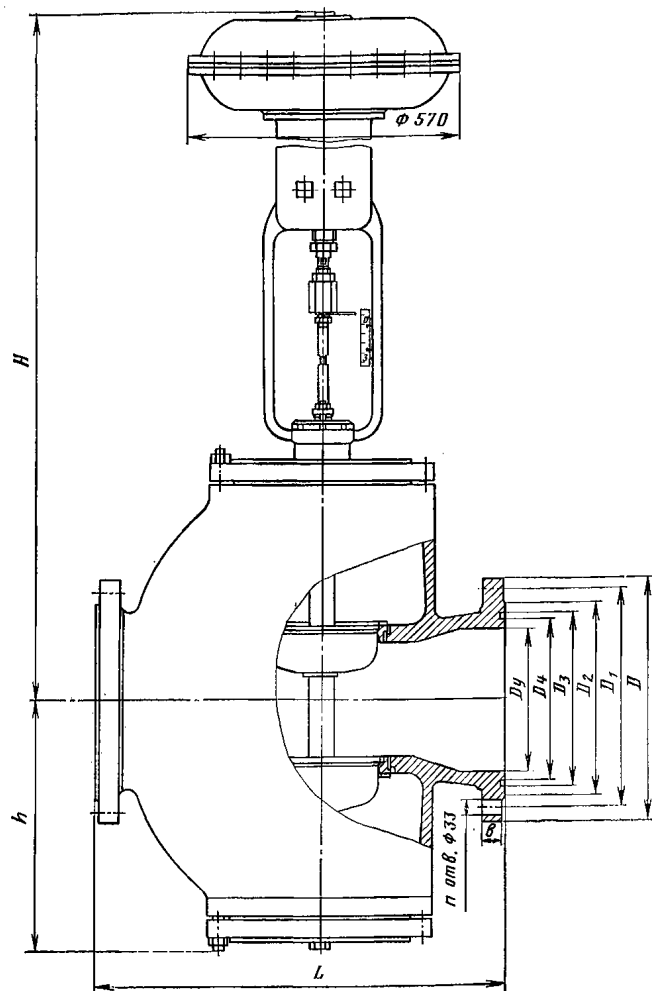

ОСНОВНЫЕ ГАБАРИТНЫЕ, ПРИСОЕДИНИТЕЛЬНЫЕ РАЗМЕРЫ (мм) И МАССА (кг)

Условный проход D_y	L	D	D_1	D_2	D_3	D_4	H	H_1	h	b	n	Масса	
												без ответных фланцев	с ответными фланцами
250	730	445	385	345	313	291	1425	1810	445	39	12	630	743
300	850	510	450	410	364	342	1500	1875	520	42	16	875	1021

Клапаны относятся к классу ремонтируемых.
 Гарантийный срок — 18 месяцев со дня ввода в эксплуатацию.
 Гарантийная наработка — 1200 ч (3000 циклов).
 Изготовление и поставка — по ТУ 26-07-208—77.

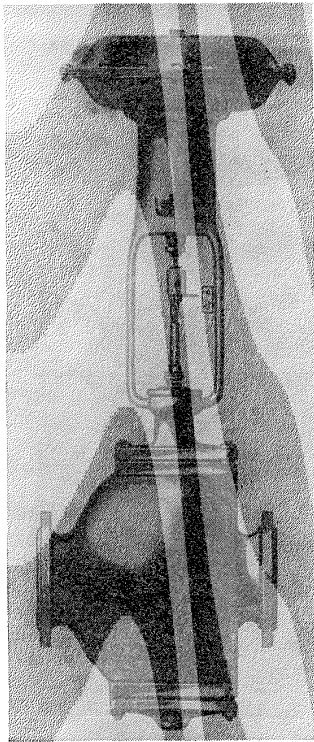

**Клапаны регулирующие
двухседельные
с пневматическим мембранным
исполнительным механизмом
НО
фланцевые**

Условная пропускная способность и пропуск среды через затвор приведены в таблице.

Условный проход D_y , мм	Условный ход плунжера, мм	Условная пропускная способность K_{vy} , м ³ /ч		Пропуск среды при $\Delta P=0,4(4)$, дм ³ /мин
		100%	60%	
250	100	1600	—	26,5 16
		—	1000	
300	100	2240	—	37,1 26,5
		—	1600	

Применяются на трубопроводах для жидких и газообразных сред, нейтральных к материалам деталей, соприкасающихся со средой, рабочей температурой до 200 и 220° С.

P_y	4 (40)
$P_{пр}$	6 (60)
P_p при 200°С	4 (40)
P_p при 220°С	3,9 (39)
ΔP	$\leq 1,2$ (12)

Присоединение к трубопроводу — фланцевое по ГОСТ 12819—80 с присоединительными размерами фланцев и размерами уплотнительных поверхностей по ГОСТ 12815—80 (исп. 5 или 9, ряд 2).

По требованию заказчика клапаны могут быть изготовлены с ответными фланцами под приварку и с мембранным исполнительным механизмом с дополнительными блоками или без них.

Уплотнение шпинделя — сальниковое. Подтяжка сальника — шпильками.

Управление клапанами — от пневматических мембранных исполнительных механизмов по ГОСТ 13373—67 с верхним ручным дублером (см. таблицу на с. 131).

К позиционеру подается командное давление воздуха 0,02—0,1 (0,2—1).

Клапаны устанавливают на трубопроводе в любом рабочем положении; рекомендуется установка пневматическим мембранным исполнительным механизмом вверх.

Условия эксплуатации: температура окружающей среды от —30 до +50° С и относительная влажность от 30 до 80% во всем диапазоне температур.

Условия транспортирования — по ГОСТ 12893—83.

Характеристика клапана (материал основных деталей и уплотнения, типоразмер исполнительного механизма, температура рабочей среды, пропускная характеристика и условная пропускная способность, код ОКП) в зависимости от исполнения приведена в таблице.

Номер чертежа и исполнение	Условный проход D _y , мм	Условное обозначение	Код ОКП	Типоразмер исполнительного механизма	Температура рабочей среды, °С	Тип пропускной характеристики	Условная пропускная способность, %	Материал основных деталей (сталь): а) корпус, крышка; б) шток, плунжер	Материал уплотнения														
И 65233-250	250	25с40нжМ1	37 4255 1199	МИМ 500-111-185011	220	Линейная	100	а) 25Л-II б) 20Х13	Асбест АП														
И 65233-250.01		25с40нж1М1	37 4255 1201			Равнопроцентная	60																
02		25с40нж4М1	37 4255 1203			Линейная	100																
03		25с40нж5М1	37 4255 1205			Равнопроцентная	60																
04		25нж40нж18М1	37 4255 9737			Линейная	60																
05		25нж40нж19М1	37 4255 9739			Равнопроцентная	100																
06		25нж40нж30М1	37 4255 9741			200	Линейная			60	а) 12Х18Н9ТЛ-II б) 14Х17Н2	Фторопласт 4 или Ф4-К20											
07		25нж40нж31М1	37 4255 9743				Равнопроцентная			60													
08		25нж40нж45М1	37 4255 9745				Линейная			100													
09		25нж40нж46М1	37 4255 9747				Равнопроцентная			60													
10		25нж40нж49М1	37 4255 9749		Линейная		60																
11		25нж40нж50М1	37 4255 9751		Равнопроцентная		100																
24		25с40нж18М1	37 4255 1207		220		Линейная	60	а) 25Л-II б) 20Х13	Асбест АП													
25		25с40нж19М1	37 4255 1209				Равнопроцентная	60															
26		25с40нж20М1	37 4255 1211				Линейная	100															
27		25с40нж21М1	37 4255 1213				Равнопроцентная	60															
28		25нж40нжМ1	37 4255 9753			Линейная	100																
29		25нж40нж1М1	37 4255 9755			Равнопроцентная	60																
30		25нж40нж2М1	37 4255 9757			200	Линейная	60			а) 12Х18Н9ТЛ-II б) 14Х17Н2	Фторопласт 4 или Ф4-К20											
31		25нж40нж3М1	37 4255 9759				Равнопроцентная	100															
32		25нж40нж4М1	37 4255 9761				Линейная	60															
33		25нж40нж5М1	37 4255 9763				Равнопроцентная	100															
34		25нж40нж6М1	37 4255 9765		Линейная		60																
35		25нж40нж7М1	37 4255 9767		Равнопроцентная		60																
И 65233-250.48		250	25с40нж22М1		37 4255 1215		МИМ 500-111-185011	220	Линейная	100			а) 25Л-II б) 20Х13	Асбест АП									
49			25с40нж23М1		37 4255 1217				Равнопроцентная	60													
50			25с40нж24М1		37 4255 1219				200	Линейная					100	а) 12Х18Н9ТЛ-II б) 14Х17Н2	Фторопласт 4 или Ф4-К20						
51			25с40нж25М1		37 4255 1221					Равнопроцентная					60								
52			25нж40нж8М1		37 4255 9769	МИМ 500-111-185061				Линейная	60	а) 12Х18Н12М3ТЛ-II б) 10Х17Н13М3Т			Фторопласт ФУМ-0								
53			25нж40нж9М1		37 4255 9771					Равнопроцентная	60												
54			25нж40нж10М1		37 4255 9773					220	Линейная							100	а) 25Л-II б) 20Х13	Асбест АП			
55			25нж40нж11М1		37 4255 9775						Равнопроцентная							60					
56			25нж40нж12М1		37 4255 9777						200							Линейная			60	а) 12Х18Н12М3ТЛ-II б) 10Х17Н13М3Т	Фторопласт ФУМ-0
57			25нж40нж13М1		37 4255 9779													Равнопроцентная			60		
58			25нж40нж14М1		37 4255 9781			220					Линейная	100				а) 25Л-II б) 20Х13			Асбест АП		
59	25нж40нж15М1		37 4255 9783	Равнопроцентная	60																		
72	25с40нж26М1		37 4255 1223	200	Линейная				100				а) 12Х18Н9ТЛ-II б) 14Х17Н2	Фторопласт 4 или Ф4-К20									
73	25с40нж27М1		37 4255 1225		Равнопроцентная				60														
74	25с40нж28М1		37 4255 1227		220	Линейная			60			а) 25Л-II б) 20Х13			Асбест АП								
75	25с40нж29М1		37 4255 1229			Равнопроцентная			60														
76	25нж40нж72М1		37 4255 9785			200			Линейная	100						а) 12Х18Н9ТЛ-II б) 14Х17Н2	Фторопласт 4 или Ф4-К20						
77	25нж40нж73М1		37 4255 9787						Равнопроцентная	60													
78	25нж40нж74М1		37 4255 9789						220	Линейная	100								а) 12Х18Н9ТЛ-II б) 14Х17Н2	Фторопласт 4 или Ф4-К20			
79	25нж40нж75М1		37 4255 9791							Равнопроцентная	60												

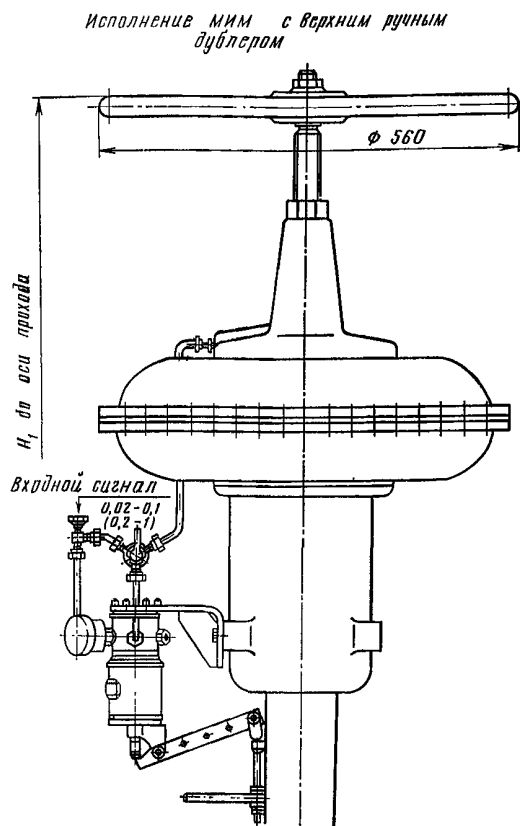
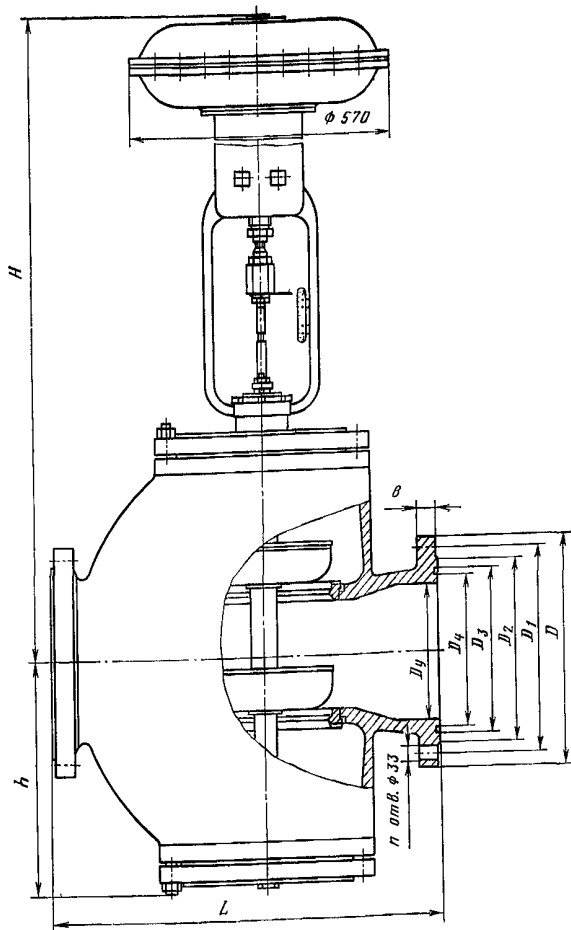

ОСНОВНЫЕ ГАБАРИТНЫЕ, ПРИСОЕДИНИТЕЛЬНЫЕ РАЗМЕРЫ (мм) И МАССА (кг)

Условный проход D_y	L	D	D_1	D_2	D_3	D_4	H	H_1	h	b	n	Масса	
												без ответных фланцев	с ответными фланцами
250	730	445	385	345	313	291	1425	1810	445	39	12	630	743
300	850	510	450	410	364	342	1500	1875	520	42	16	875	1021

Клапаны относятся к классу ремонтируемых.
 Гарантийный срок — 18 месяцев со дня ввода в эксплуатацию.
 Гарантийная наработка — 1200 ч (3000 циклов).
 Изготовление и поставка — по ТУ 26-07-208—77.

УФ 65080
(25нж6бр, 25с6бр)
Dy 300 мм

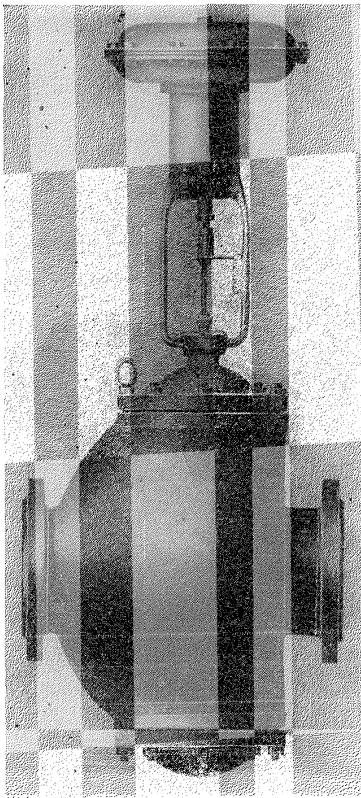

**Клапан регулирующий
кислородный
с пневматическим мембранным
исполнительным механизмом
НЗ
фланцевый**

Применяется на трубопроводах пневматических систем автоматического регулирования для поддержания постоянного давления кислорода, азота и аргона, подаваемых в конвертеры вместимостью до 300 т, рабочей температурой от -40 до $+50^{\circ}\text{C}$.

P_y	4 (40)
$P_{пр}$	6 (60)
ΔP	2 (20)

Режимы работы клапана с помощью системы автоматики:

I (основной) — рабочее давление P_p на входе от 4 (40) до 2,5 (25); рабочее давление P_p на выходе 2,4 (24);

II — рабочее давление P_p на входе от 3,5 (35) до 1,7 (17); рабочее давление P_p на выходе 1,6 (16).

Допускается изменение рабочего давления на выходе от 2,4 (24) до 1,6 (16) с помощью системы автоматики.

Присоединение к трубопроводу — фланцевое с присоединительными размерами фланцев и размерами уплотнительных поверхностей по ГОСТ 12815—80 (исп. 5, ряд 2).

По требованию заказчика клапан может быть изготовлен с ответными фланцами под приварку.

Уплотнение штока — сальниковое. Подтяжка сальника — шпильками.

Клапан — двухседельный, статически разгруженный, герметичен по отношению к окружающей среде.

Допустимый пропуск среды через затвор не более 9000 г/мин.

Условная пропускная способность K_{vy} 1600 м³/ч при расходе газа 500—3000 м³/мин.

Пропускная характеристика клапана — равнопроцентная.

Нечувствительность — не более 0,003 (0,03).

Управление клапаном — от пневматического мембранного исполнительного механизма НЗ МИМ ППХ 500-100-05В-II по ГОСТ 13373—67 с позиционером и боковым ручным дублером.

Давление воздуха для питания позиционера — 0,4—0,6 (4—6).

Командное давление воздуха, подаваемого в позиционер, 0,02—0,1 (0,2—1).

Клапан устанавливают на горизонтальном трубопроводе пневматическим мембранным исполнительным механизмом вверх.

Условия эксплуатации: температура окружающей среды от -30 до $+50^{\circ}\text{C}$ и относительная влажность 90% при 20°C .

Материал основных деталей: корпус — сталь 10X18H9Л (исп. осн. и 01), 25Л-II (исп. 02 и 03); набивка сальника — фторопласт 4; прокладка — паронит.

Масса клапана без ответных фланцев не более 850 кг, с ответными фланцами — 1040 кг.

Код ОКП клапана в зависимости от исполнения приведен в таблице.

Номер чертежа и исполнение	Условное обозначение	Код ОКП
УФ 65080-300	25пж6бр	37 4256 9011
УФ 65080-300.01	25пж6брТ	37 4256 9012
02	25с6бр	37 4256 1012
03	25с6брТ	37 4256 1013

Клапан относится к классу ремонтируемых.

Гарантийный срок — 18 месяцев со дня ввода в эксплуатацию.

Гарантийная наработка — 11 000 ч.

Изготовление и поставка — по ТУ 26-07-1115—75.

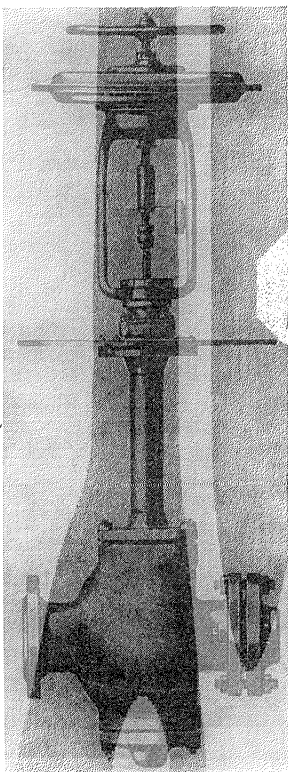
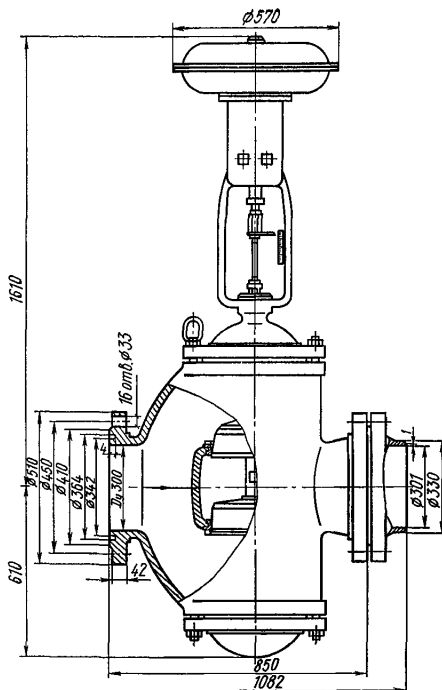

М 65208

Клапаны регулирующие двухседельные с пневматическим мембранным исполнительным механизмом НО и НЗ

Применяются на трубопроводах для сжиженного природного газа и криогенных сред (воздух, азот, водород, гелий, окись углерода, криптон, неон, углеводороды) рабочей температурой от -200 до -70°C .

P_p 6,4 (64)
 P_{np} 9,6 (96)
 ΔP ≤ 2 (20)

Присоединение к трубопроводу — фланцевое, с ответными фланцами под приварку и под приварку.

Присоединительные размеры к трубопроводу — по РТМ 26-07-139—72.

Уплотнение в затворе — конусное, металл по металлу.

Уплотнительная поверхность корпуса наплавлена сплавом Э-07Х20Н9.

Уплотнение штока — сальфонное, предотвращает проникновение рабочей среды по штоку в окружающую среду.

Рабочая среда подается на плунжер.

Пропускная характеристика — линейная.

Условная пропускная способность K_{vy} :
 63 м³/ч — для D_y 65 мм; 100 м³/ч — для D_y 80 мм;
 160 м³/ч — для D_y 100 мм (исп. осн. и 01—23) и
 250 м³/ч — для D_y 100 мм (исп. 24—26).

Относительная протечка в затворе не более 0,05% от K_{vy} .

Управление клапанами — от мембранного исполнительного механизма МИМ 400 прямого действия по ГОСТ 13373—67 (для D_y 65 и 80 мм) и

МИМ 400 прямого действия по ГОСТ 13373—67 (для D_y 100 мм) с позиционером и верхним ручным дублером.

Командное давление воздуха, подаваемое к позиционеру, 0,02—0,1 (0,2—1).

Клапаны устанавливаются на горизонтальном трубопроводе приводом (маховиком) вверх; допускается установка клапанов с наклоном до 15° к горизонтальному положению.

Условия эксплуатации — группа 5 по ГОСТ 15150—69, но при температуре окружающей среды от —30 до +50°С и относительной влажности 98% при 20°С.

Условия хранения и транспортирования — 4 (Ж2) и 7 (Ж1) соответственно по ГОСТ 15150—69.

Материал основных деталей: корпус — сталь 10Х18Н9Л; золотник, шток, сальфон — сталь 12Х18Н9Т.

Код ОКП, масса, способ действия, размеры клапана по высоте и присоединение к трубопроводу в зависимости от исполнения приведены в таблице.

Номер чертежа и исполнение	Условный проход D_y , мм	Код ОКП	H , мм	H_1 , мм	Способ действия	Присоединение к трубопроводу	Масса, кг	
М 65208-065 М 65208-065.01 02	65	37 4252 9641	600	1725	НЗ	Фланцевое Под приварку С ответными фланцами под приварку	143	
		37 4252 9620	600				138	
		37 4252 9642	600				151	
М 65208-080 М 65208-080.01 02	80	37 4252 9621	600	1725	НЗ	Фланцевое Под приварку С ответными фланцами под приварку	149	
		37 4252 9643	600				143	
		37 4252 9644	600				163	
		03 04 05	37 4252 9621 37 4252 9643 37 4252 9644		600 600 600	НО	Фланцевое Под приварку С ответными фланцами под приварку	149
								143
								163
М 65208-100 М 65208-100.01 02 03 04 05 06 07 08 09 10 11 12 13 14 15 16 17 18 19 20 21 22 23 24 25 26	100	37 4253 9596	700	2095	НЗ	Фланцевое	183	
		37 4253 9905	800				2195	184
		37 4253 9906	900				2295	185
		37 4253 9907	1000				2395	186
		37 4253 9908	1100				2495	187
		37 4253 9909	1200				2595	188
		37 4253 9910	1300				2695	189
		37 4253 9911	1400				2795	190
		37 4253 9597	700				2095	178
		37 4253 9912	800				2195	179
		37 4253 9913	900				2295	180
		37 4253 9914	1000				2395	181
		37 4253 9915	1100				2495	182
		37 4253 9916	1200				2595	183
		37 4253 9917	1300				2695	184
		37 4253 9918	1400				2795	185
		37 4253 9619	700				2095	205
		37 4253 9919	800				2195	206
		37 4253 9920	900				2295	207
		37 4253 9921	1000				2395	208
		37 4253 9922	1100				2495	209
		37 4253 9923	1200				2595	210
		37 4253 9924	1300				2695	211
		37 4253 9925	1400				2795	212
		37 4253 9660	700				2095	183
		37 4253 9661	700				2095	178
37 4253 9662	700	2095	205					
						С ответными фланцами под приварку		
						Фланцевое		

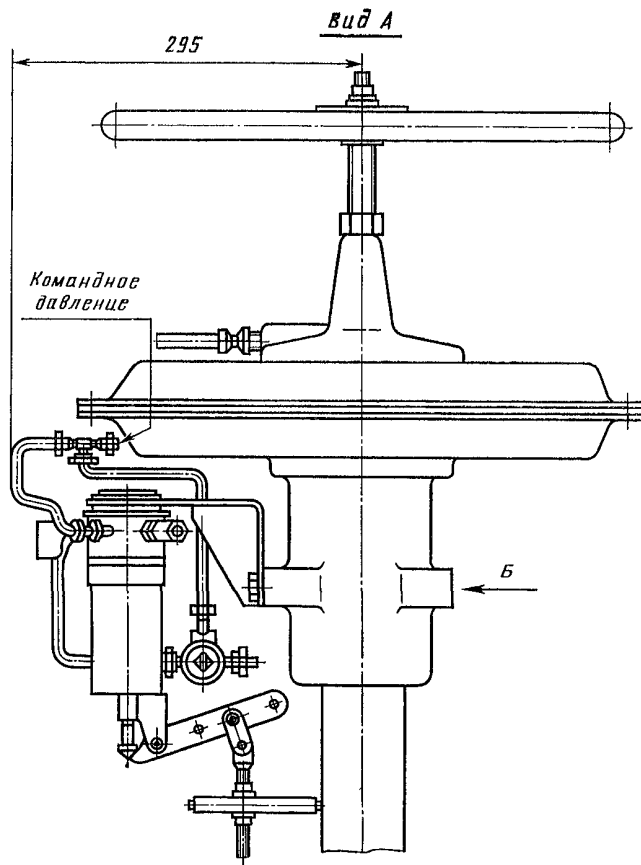
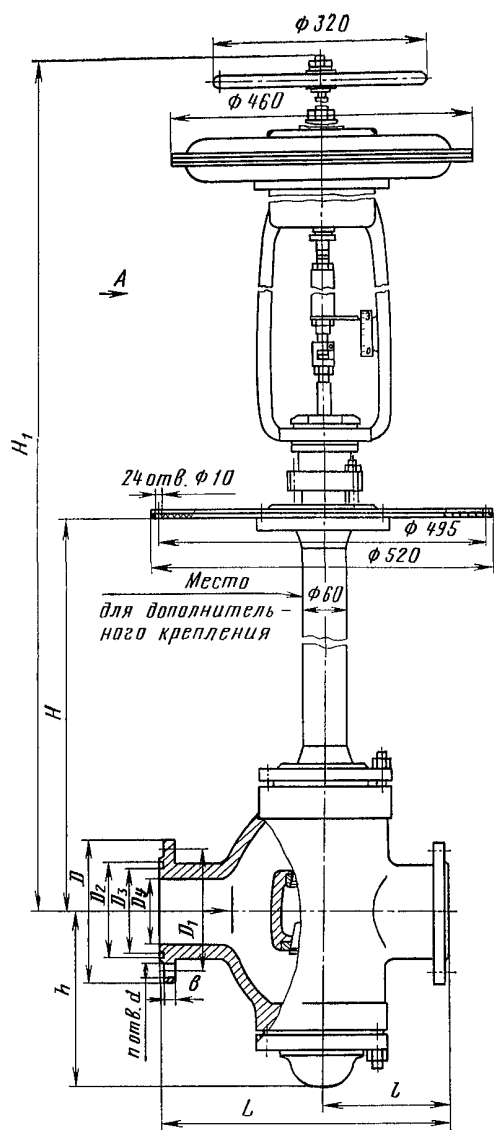

Вид Б

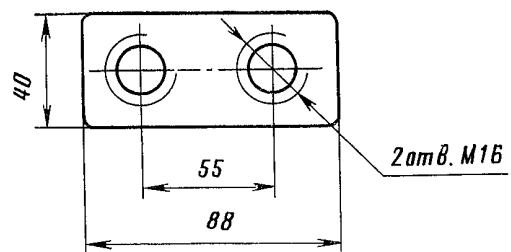

Исполнение с ответными фланцами под приварку

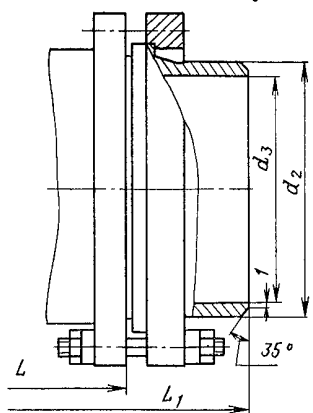

Исполнение под приварку

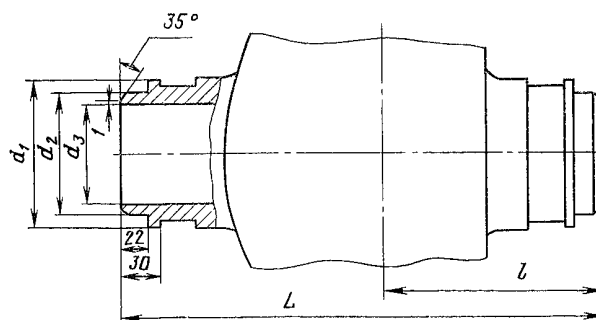

ОСНОВНЫЕ ГАБАРИТНЫЕ И ПРИСОЕДИНИТЕЛЬНЫЕ РАЗМЕРЫ (мм)

Условный проход D_y	L	D	D_1	D_2	D_3	d	d_1	d_2	d_3	L_1	h	l	n	b
65	340	155	125	84	78	18	90	75	65	488	174	160	6	20
80	380	210	170	121	105	22	118	95	80	528	220	170	8	27
100	430	250	200	150	128	27	121	114	98	582	272	190	8	29

Клапаны относятся к классу ремонтируемых.

Гарантийный срок — 24 месяца со дня ввода в эксплуатацию.

Гарантийная наработка — 8000 ч.

Изготовление и поставка — по ТУ 26-07-182—76.

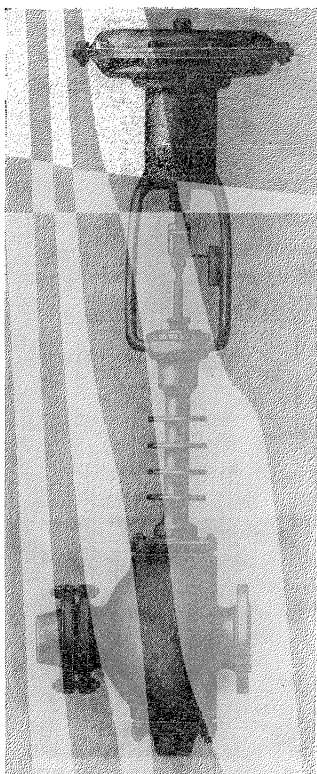

И 65260
(25с94нж, 25с96нж,
25нж94нж, 25нж96нж)

**Клапаны регулирующие
двухседельные
с ребристой крышкой
с пневматическим мембранным
исполнительным механизмом
НО и НЗ**

дорода и углекислого газа от 6 до 25% (для исполнений клапанов из стали 20ГМЛ). Температура рабочей среды приведена в таблице на с. 140.

P_p	6,4 (64)
P_{np}	9,6 (96)
ΔP	≤ 2 (20)

Присоединение к трубопроводу — фланцевое по ГОСТ 12819—80 с присоединительными размерами фланцев и размерами уплотнительных поверхностей по ГОСТ 12815—80 (исп. 5, ряд 2); с ответными фланцами под приварку по ГОСТ 12821—80.

Уплотнение штока — сальниковое. Подтяжка сальника — шпильками.

Относительная протечка в затворе не более 0,05% от K_{vy} .

Применяются на трубопроводах для жидких и газообразных сред, нейтральных к материалам деталей, соприкасающихся со средой, а также для нефтяных и газовых сред с содержанием серово-

Пропуск воды через затвор при указанных значениях условной пропускной способности приведен ниже:

Условная пропускная способность K_{vy} , м ³ /ч	4	6,3	10	16	25	40	63	100	160	250	400	500	550
Пропуск воды через затвор при $\Delta P=0,4$ (4), дм ³ /мин	0,06	0,1	0,16	0,26	0,41	0,66	1	1,6	2,6	4,1	6,5	8	8

Управление клапанами — от пневматического мембранного исполнительного механизма по ГОСТ 13373—67.

Командное давление воздуха, при котором осуществляется полный ход плунжера, 0,02—0,1 (0,2—1).

Клапаны устанавливают на трубопроводе пневматическим мембранным исполнительным механизмом вверх.

Условия эксплуатации: климатическое исполнение У1 по ГОСТ 15150—69, но при температуре окружающей среды от —30 до +50°С и относи-

тельной влажности от 30 до 80% во всем диапазоне температур; климатическое исполнение Т, но при температуре окружающей среды от —10 до +50°С и относительной влажности до 95% при 35°С.

Условия хранения и транспортирования — по ГОСТ 12893—83 (D_y 80, 100 и 150 мм); 4 (Ж2) по ГОСТ 15150—69 (D_y 25 и 40 мм).

Типоразмеры пневматических мембранных исполнительных механизмов для нормального, экспортного и тропического исполнений клапанов приведены в таблице.

Условный проход D_y , мм	Вариант комплектования исполнительного механизма дополнительными блоками	Типоразмер исполнительного механизма по ГОСТ 13373 — 67 для исполнений клапана		
		Нормальное	Экспортное	Тропическое
25, 40	Без дополнительных блоков С позиционером С верхним ручным дублиром С позиционером и верхним ручным дублиром	МИМ ППХ 200-16-10-II	МИМ ППХ 200-16-10-II-У5	МИМ ППХ 200-16-10-Т
		МИМ ППХ 200-16-02-II	МИМ ППХ 200-16-02-II-У5	МИМ ППХ 200-16-02-Т
		МИМ ППХ 200-16-01В-II	МИМ ППХ 200-16-01В-II-У5	МИМ ППХ 200-16-01В-Т
		МИМ ППХ 200-16-05В-II	МИМ ППХ 200-16-05В-II-У5	МИМ ППХ 200-16-05В-Т
80	Без дополнительных блоков С позиционером С верхним ручным дублиром С позиционером и верхним ручным дублиром	МИМ 320-111-164011	МИМ 320-111-164011	МИМ 320-111-164011Т
		МИМ 320-111-164041	МИМ 320-111-164041	МИМ 320-111-164041Т
		МИМ 320-111-164031	МИМ 320-111-164031	МИМ 320-111-164031Т
		МИМ 320-111-164061	МИМ 320-111-164061	МИМ 320-111-164061Т
100, 150	Без дополнительных блоков С позиционером С верхним ручным дублиром С позиционером и верхним ручным дублиром	МИМ 400-112-174012	МИМ 400-112-174012	МИМ 400-112-174012Т
		МИМ 400-112-174042	МИМ 400-112-174042	МИМ 400-112-174042Т
		МИМ 400-112-174032	МИМ 400-112-174032	МИМ 400-112-174032Т
		МИМ 400-112-174062	МИМ 400-112-174062	МИМ 400-112-174062Т

Примечание. Клапаны для поставки на экспорт в страны с умеренным климатом должны комплектоваться исполнительными механизмами в экспортном исполнении.

Характеристика клапана (материал основных деталей и уплотнения, температура рабочей среды, тип пропускной характеристики и условная пропускная способность, способ действия, а также масса и код ОКП) в зависимости от исполнения приведена в таблицах.

Номер чертежа и исполнение	Условное обозначение		Условный проход D_y , мм	Исполнение	Температура рабочей среды, °С	Материал (сталь): а) корпуса; б) плунжера	Материал уплотнения	Тип пропускной характеристики	Условная пропускная способность $K_{пу}$, м ³ /ч	Масса, кг		
	НО	НЗ								без ответных фланцев	с ответными фланцами	
И 65260-025	25с94нж	25с96нж	25	Нормаль- ное и экс- портное	До 400	а) 25Л; б) 20Х13	Асбест АПС	Линейная	16	32	38	
И 65260-025.01	25с94нж1	25с96нж1							10			
02	25с94нж2	25с96нж2							6,3			
03	25с94нж3	25с96нж3						4				
04	25с94нж4	26с96нж4						16				
05	25с94нж5	25с96нж5						10				
06	25с94нж6	25с96нж6						6,3				
07	25с94нж7	25с96нж7						4				
08	25с94нж8	25с96нж8		16								
09	25нж94нж	25нж96нж		До 530	Экспорт- ное	До 300	а) 12Х18Н9ТЛ; б) 12Х18Н9Т	Фторопласт ФУМ-В	Линейная			16
10	25нж94нж1	25нж96нж1										10
11	25нж94нж2	25нж96нж2										6,3
12	25нж94нж3	25нж96нж3							4			
13	25нж94нж4	25нж96нж4		До 300	Экспорт- ное	До 300	а) 12Х18Н9ТЛ; б) 12Х18Н9Т	Фторопласт ФУМ-В	Линейная			16
14	25нж94нж5	25нж96нж5										10
15	25нж94нж6	25нж96нж6										6,3
16	25нж94нж7	25нж96нж7							4			
17	25нж94нж8Э	25нж96нж8Э							16			
18	25нж94нж9Э	25нж96нж9Э							10			
19	25нж94нж10Э	25нж96нж10Э							6,3			
20	25нж94нж11Э	25нж96нж11Э	4									
И 65260-025.21	25нж94нж12	25нж96нж12	25	Нормаль- ное и экспортное	До 530	а) 12Х18Н9ТЛ; б) 12Х18Н9Т	Асбест АПС	Линейная	16			
22	25нж94нж13	25нж96нж13							10			
23	25нж94нж14	25нж96нж14							6,3			
24	25нж94нж15	25нж96нж15						4				
25	25нж94нж16	25нж96нж16		До 300	Экспорт- ное	До 300	а) 12Х18Н9ТЛ; б) 12Х18Н9Т	Фторопласт ФУМ-В	Равнопроцентная	16		
26	25нж94нж17	25нж96нж17								10		
27	25нж94нж18	25нж96нж18								6,3		
28	25нж94нж19	25нж96нж19							4			
29	25нж94нж20Э	25нж96нж20Э		До 530	Нормаль- ное и экспортное	До 530	а) 12Х18Н9ТЛ; б) 12Х18Н9Т	Фторопласт ФУМ-В	Линейная	16		
30	25нж94нж21Э	25нж96нж21Э								10		
31	25нж94нж22Э	25нж96нж22Э								6,3		
32	25нж94нж23Э	25нж96нж23Э							4			
33	25нж94нж24	25нж96нж24		До 300	Экспорт- ное	До 300	а) 12Х18Н9ТЛ; б) 12Х18Н9Т	Асбест АПС	Тарельчатый плунжер	16		
34	25нж94нж25	25нж96нж25								16		
35	25нж94нж26Э	25нж96нж26Э	До 400	Тропиче- ское	До 400	а) 25Л; б) 20Х13	Асбест АПС	Линейная	16			
36	25с94нжТ	25с96нжТ							10			
37	25с94нж1Т	25с96нж1Т							6,3			
38	25с94нж2Т	25с96нж2Т							4			
39	25с94нж3Т	25с96нж3Т										

Номер чертежа и исполнение	Условное обозначение		Условный проход D_y , мм	Исполнение	Температура рабочей среды, °С	Материал (сталь): а) корпуса; б) плунжера	Материал уплотнения	Тип пропускной характеристики	Условная пропускная способность $K_{гв}$, м ³ /ч	Масса, кг								
	НО	НЗ								без ответных фланцев	с ответными фланцами							
И 65260-025.40	25с94нж4Т	25с96нж4Т	25	Тропиче- ское	До 400	а) 25Л; б) 20Х13	Асбест АПС	Равнопроцентная	16	32	38							
41	25с94нж5Т	25с96нж5Т							10									
42	25с94нж6Т	25с96нж6Т							6,3									
43	25с94нж7Т	25с96нж7Т							4									
44	25с94нж8Т	25с96нж8Т							16									
45	25нж94нжТ	25нж96нжТ							16									
46	25нж94нж1Т	25нж96нж1Т							10									
47	25нж94нж2Т	25нж96нж2Т							6,3									
48	25нж94нж3Т	25нж96нж3Т							4									
49	25нж94нж4Т	25нж96нж4Т							16									
50	25нж94нж5Т	25нж96нж5Т							10									
51	25нж94нж6Т	25нж96нж6Т							6,3									
52	25нж94нж7Т	25нж96нж7Т							4									
53	25нж94нж8Т	25нж96нж8Т							16									
54	25нж94нж9Т	25нж96нж9Т							10									
55	25нж94нж10Т	25нж96нж10Т							6,3									
56	25нж94нж11Т	25нж96нж11Т							4									
57	25нж94нж12Т	25нж96нж12Т							16									
58	25нж94нж13Т	25нж96нж13Т							10									
59	25нж94нж14Т	25нж96нж14Т							6,3									
60	25нж94нж15Т	25нж96нж15Т							4									
И 65260-025.61	25нж94нж16Т	25нж96нж16Т							Тропиче- ское			До 300	а) 12Х18Н9ТЛ; б) 12Х18Н9Т	Фторопласт ФУМ-В	Равнопроцентная	16	32	38
62	25нж94нж17Т	25нж96нж17Т														10		
63	25нж94нж18Т	25нж96нж18Т														6,3		
64	25нж94нж19Т	25нж96нж19Т														4		
65	25нж94нж20Т	25нж96нж20Т														16		
66	25нж94нж21Т	25нж96нж21Т														10		
67	25нж94нж22Т	25нж96нж22Т														6,3		
68	25нж94нж23Т	25нж96нж23Т										4						
69	25нж94нж24Т	25нж96нж24Т										16						
70	25нж94нж25Т	25нж96нж25Т		16														
71	25нж94нж26Т	25нж96нж26Т		16														
72	25нж94нж9	25нж96нж9		16														
73	25нж94нж10	25нж96нж10		16														
И 65260-040	25с94нж	25с96нж		40	Нормаль- ное и экс- портное	До 400	а) 25Л; б) 20Х13	Асбест АПС		Линейная	40	50		59				
И 65260-040.01	25с94нж1	25с96нж1							25									
02	25с94нж2	25с96нж2							16									
03	25с94нж3	25с96нж3							10									
04	25с94нж4	25с96нж4							40									
05	25с94нж5	25с96нж5							25									
06	25с94нж6	25с96нж6							16									
07	25с94нж7	25с96нж7							10									
08	25с94нж8	25с96нж8							40									

Номер чертежа и исполнение	Условное обозначение		Условный проход D_y , мм	Исполнение	Температура рабочей среды, °C	Материал (сталь): а) корпуса; б) плунжера	Материал уплотнения	Тип пропускной характеристики	Условная пропускная способность $K_{пу}$, м ³ /ч	Масса, кг		
	НО	НЗ								без ответных фланцев	с ответными фланцами	
И 65260-040.09	25нж94нж	25нж96нж	40	Нормаль- ное и экспортное	До 530	а) 12X18Н9ТЛ; б) 12X18Н9Т	Асбест АПС	Линейная	40	50	59	
10	25нж94нж1	25нж96нж1							25			
11	25нж94нж2	25нж96нж2							16			
12	25нж94нж3	25нж96нж3							10			
13	25нж94нж4	25нж96нж4							40			
14	25нж94нж5	25нж96нж5							25			
15	25нж94нж6	25нж96нж6							16			
16	25нж94нж7	25нж96нж7							10			
17	25нж94нж8Э	25нж96нж8Э							40			
18	25нж94нж9Э	25нж96нж9Э							25			
19	25нж94нж10Э	25нж96нж10Э							16			
20	25нж94нж11Э	25нж96нж11Э							10			
21	25нж94нж12	25нж96нж12							40			
22	25нж94нж13	25нж96нж13							25			
23	25нж94нж14	25нж96нж14		16								
24	25нж94нж15	25нж96нж15		10								
25	25нж94нж16	25нж96нж16		40								
26	25нж94нж17	25нж96нж17		25								
27	25нж94нж18	25нж96нж18		16								
28	25нж94нж19	25нж96нж19		10								
И 65260-040.29	25нж94нж20Э	25нж96нж20Э		40	Экспортное	До 300	а) 12X18Н9ТЛ; б) 12X18Н9Т	Фторопласт Ф4-К20	Равнопроцентная			40
30	25нж94нж21Э	25нж96нж21Э										25
31	25нж94нж22Э	25нж96нж22Э										16
32	25нж94нж23Э	25нж96нж23Э										10
33	25нж94нж24	25нж96нж24										40
34	25нж94нж25	25нж96нж25										40
35	25нж94нж26Э	25нж96нж26Э										40
36	25с94нжТ	25с96нжТ			40							
37	25с94нж1Т	25с96нж1Т	25									
38	25с94нж2Т	25с96нж2Т	16									
39	25с94нж3Т	25с96нж3Т	10									
40	25с94нж4Т	25с96нж4Т	40									
41	25с94нж5Т	25с96нж5Т	25									
42	25с94нж6Т	25с96нж6Т	16									
43	25с94нж7Т	25с96нж7Т	10									
44	25с94нж8Т	25с96нж8Т	40									
45	25нж94нжТ	25нж96нжТ	40	Тропиче- ское	До 400	а) 25Л; б) 20X13	Асбест АПС	Равнопроцентная	25			
46	25нж94нж1Т	25нж96нж1Т							16			
47	25нж94нж2Т	25нж96нж2Т							10			
48	25нж94нж3Т	25нж96нж3Т							40			
			40		До 530	а) 12X18Н9ТЛ; б) 12X18Н9Т		Линейная	25			
									16			
									10			
									40			

Номер чертежа и исполнение	Условное обозначение		Условный проход D, мм	Исполнение	Температура рабочей среды, °С	Материал (сталь): а) корпуса; б) плунжера	Материал уплотнения	Тип пропускной характеристики	Условная пропускная способность L _{ср} , м ³ /ч	Масса, кг		
	НО	НЗ								без ответных фланцев	с ответными фланцами	
И 65260-040.49 50 51 52 53 54 55 56 57 58 59 60 61 62 63 64 65 66 67 68 69 70 71	25нж94нж4Т	25нж96нж4Т	40	Тропиче- ское	До 300	а) 12Х18Н9ТЛ; б) 12Х18Н9Т	Фторопласт ФУМ-В	Линейная	40 25 16 10	50	59	
	25нж94нж5Т	25нж96нж5Т										
	25нж94нж6Т	25нж96нж6Т										
	25нж94нж7Т	25нж96нж7Т										
	25нж94нж8Т	25нж96нж8Т										
	25нж94нж9Т	25нж96нж9Т										
	25нж94нж10Т	25нж96нж10Т										
	25нж94нж11Т	25нж96нж11Т										
	25нж94нж12Т	25нж96нж12Т										
	25нж94нж13Т	25нж96нж13Т										
	25нж94нж14Т	25нж96нж14Т										
	25нж94нж15Т	25нж96нж15Т										
	25нж94нж16Т	25нж96нж16Т										
	25нж94нж17Т	25нж96нж17Т										
	25нж94нж18Т	25нж96нж18Т										
	25нж94нж19Т	25нж96нж19Т										
	25нж94нж20Т	25нж96нж20Т										
	25нж94нж21Т	25нж96нж21Т										
	25нж94нж22Т	25нж96нж22Т										
	25нж94нж23Т	25нж96нж23Т										
	25нж94нж24Т	25нж96нж24Т										
25нж94нж25Т	25нж96нж25Т											
25нж94нж26Т	25нж96нж26Т											
И 65260-080. И 65260-080.01 02 03 04 05 06 07 08 09 10 11 12 13 14 15 16 17 18 19 20	25с94нж	25с96нж	80	Нормаль- ное и экспортное	До 400	а) 25Л; б) 12Х18Н9Т	Асбест АПС	Линейная	160 100 63 40	109	127	
	25с94нж1	25с96нж1										
	25с94нж2	25с96нж2										
	25с94нж3	25с96нж3										
	25с94нж4	25с96нж4										
	25с94нж5	25с96нж5										
	25с94нж6	25с96нж6										
	25с94нж7	25с96нж7										
	25с94нж8	25с96нж8										
	25нж94нж	25нж96нж						До 300	Экспортное	До 530	а) 12Х18Н9ТЛ; б) 12Х18Н9Т	Фторопласт ФУМ-В
	25нж94нж1	25нж96нж1										
	25нж94нж2	25нж96нж2										
	25нж94нж3	25нж96нж3										
	25нж94нж4	25нж96нж4										
	25нж94нж5	25нж96нж5										
	25нж94нж6	25нж96нж6										
	25нж94нж7	25нж96нж7										
	25нж94нж8Э	25нж96нж8Э										
	25нж94нж9Э	25нж96нж9Э										
	25нж94нж10Э	25нж96нж10Э										
25нж94нж11Э	25нж96нж11Э											

Номер чертежа и исполнение	Условное обозначение		Условный проход D_y , мм	Исполнение	Температура рабочей среды, $^{\circ}\text{C}$	Материал (сталь): а) корпуса; б) плунжера	Материал уплотнения	Тип пропускной характеристики	Условная пропускная способность $K_{\text{пу}}$, м ³ /ц	Масса, кг							
	НО	НЗ								без ответных фланцев	с ответными фланцами						
И 65260-080.21	25нж94нж12	25нж96нж12	80	Нормальное и экспортное	До 530	а) 12X18H9TЛ; б) 12X18H9T	Асбест АПС	Равнопроцентная	160	109	127						
	22 25нж94нж13	25нж96нж13							100								
	23 25нж94нж14	25нж96нж14							63								
	24 25нж94нж15	25нж96нж15							40								
	25 25нж94нж16	25нж96нж16							160								
	26 25нж94нж17	25нж96нж17							100								
	27 25нж94нж18	25нж96нж18							63								
	28 25нж94нж19	25нж96нж19							40								
	29 25нж94нж20Э	25нж96нж20Э							160								
	30 25нж94нж21Э	25нж96нж21Э							100								
	31 25нж94нж22Э	25нж96нж22Э							63								
	32 25нж94нж23Э	25нж96нж23Э							40								
	33 25нж94нж24	25нж96нж24							160								
	34 25нж94нж25	25нж96нж25							160								
	35 25нж94нж26Э	25нж96нж26Э							160			Экспортное	До 300	а) 25Л; б) 12X18H9T	Асбест АПС	Тарельчатый плунжер	160
	36 25с94нжТ	25с96нжТ							160								
	37 25с94нж1Т	25с96нж1Т		100													
	38 25с94нж2Т	25с96нж2Т		63													
	39 25с94нж3Т	25с96нж3Т		40													
	40 25с94нж4Т	25с96нж4Т		160													
	41 25с94нж5Т	25с96нж5Т		100													
	42 25с94нж6Т	25с96нж6Т		63													
	43 25с94нж7Т	25с96нж7Т		40													
	44 25с94нж8Т	25с96нж8Т		160													
	И 65260-080.45	25нж94нжТ		25нж96нжТ	80	Тропическое	До 400	а) 25Л; б) 12X18H9T	Асбест АПС			Линейная	160				
		46 25нж94нж1Т		25нж96нж1Т									100				
		47 25нж94нж2Т		25нж96нж2Т									63				
		48 25нж94нж3Т		25нж96нж3Т									40				
		49 25нж94нж4Т		25нж96нж4Т									160				
		50 25нж94нж5Т		25нж96нж5Т									100				
		51 25нж94нж6Т		25нж96нж6Т									63				
		52 25нж94нж7Т		25нж96нж7Т									40				
		53 25нж94нж8Т		25нж96нж8Т		160	Тропическое	До 300	а) 12X18H9TЛ; б) 12X18H9T			Асбест АПС	Линейная	160			
		54 25нж94нж9Т		25нж96нж9Т		100											
		55 25нж94нж10Т		25нж96нж10Т		63											
		56 25нж94нж11Т		25нж96нж11Т		40											
		57 25нж94нж12Т		25нж96нж12Т		160											
		58 25нж94нж13Т		25нж96нж13Т		100											
		59 25нж94нж14Т		25нж96нж14Т		63											
		60 25нж94нж15Т		25нж96нж15Т		40											
	61 25нж94нж16Т	25нж96нж16Т		160	Тропическое	До 530	а) 12X18H9TЛ; б) 12X18H9T	Асбест АПС	Равнопроцентная			160					
	62 25нж94нж17Т	25нж96нж17Т		100													
	63 25нж94нж18Т	25нж96нж18Т		63													
	64 25нж94нж19Т	25нж96нж19Т		40													

Номер чертежа и исполнение	Условное обозначение		Условный проход D_y , мм	Исполнение	Температура рабочей среды, °С	Материал (сталь): а) корпуса; б) плунжера	Материал уплотнения	Тип пропускной характеристики	Условная пропускная способность K_{vy} , м³/ч	Масса, кг	
	НО	НЗ								без ответных фланцев	с ответными фланцами
И 65260-080.65 66 67 68 69 70 71	25нж94нж20Т	25нж96нж20Т	80	Тропическое	До 300	а) 12Х18Н9ТЛ; б) 12Х18Н9Т	Фторопласт Ф4-К20	Равнопроцентная	160	109	127
	25нж94нж21Т	25нж96нж21Т							100		
	25нж94нж22Т	25нж96нж22Т							63		
	25нж94нж23Т	25нж96нж23Т							40		
	25нж94нж24Т	25нж96нж24Т							160		
	25нж94нж25Т	25нж96нж25Т							160		
	25нж94нж26Т	25нж96нж26Т							160		
И 65260-100 И 65260-100.01 02 03 04 05 06 07 08 09 10 11 12	25с94нж	25с96нж	100	Нормальное и экспортное	До 400	а) 25Л; б) 12Х18Н9Т	Асбест АПС	Равнопроцентная	250	162	189
	25с94нж1	25с96нж1							160		
	25с94нж2	25с96нж2							100		
	25с94нж3	25с96нж3							63		
	25с94нж4	25с96нж4							250		
	25с94нж5	25с96нж5							160		
	25с94нж6	25с96нж6							100		
	25с94нж7	25с96нж7							63		
	25с94нж8	25с96нж8							250		
	25нж94нж	25нж96нж							250		
	25нж94нж1	25нж96нж1							160		
	25нж94нж2	25нж96нж2							100		
25нж94нж3	25нж96нж3	63									
И 65260-100.13 14 15 16 17 18 19 20 21 22 23 24 25 26 27 28 29 30 31 32 33 34 35	25нж94нж4	25нж96нж4	100	Нормальное и экспортное	До 300	а) 12Х18Н9ТЛ; б) 12Х18Н9Т	Фторопласт ФУМ-В	Линейная	250	172	199
	25нж94нж5	25нж96нж5							160		
	25нж94нж6	25нж96нж6							100		
	25нж94нж7	25нж96нж7							63		
	25нж94нж8Э	25нж96нж8Э							250		
	25нж94нж9Э	25нж96нж9Э							160		
	25нж94нж10Э	25нж96нж10Э							100		
	25нж94нж11Э	25нж96нж11Э							63		
	25нж94нж12	25нж96нж12							250		
	25нж94нж13	25нж96нж13							160		
	25нж94нж14	25нж96нж14							100		
	25нж94нж15	25нж96нж15							63		
	25нж94нж16	25нж96нж16							250		
	25нж94нж17	25нж96нж17							160		
	25нж94нж18	25нж96нж18							100		
	25нж94нж19	25нж96нж19							63		
	25нж94нж20Э	25нж96нж20Э							250		
	25нж94нж21Э	25нж96нж21Э							160		
	25нж94нж22Э	25нж96нж22Э							100		
	25нж94нж23Э	25нж96нж23Э							63		
	25нж94нж24	25нж96нж24							250		
25нж94нж25	25нж96нж25	250									
25нж94нж26Э	25нж96нж26Э	250									

Номер чертежа и исполнение	Условное обозначение		Условный проход D_y , мм	Исполнение	Температура рабочей среды, °С	Материал (сталь): а) корпуса; б) плунжера	Материал уплотнения	Тип пропускной характеристики	Условная пропускная способность $A_{\text{ш}} \cdot \mu^2/4$	Масса, кг					
	НО	НЗ								без ответных фланцев	с ответными фланцами				
И 65260-100.36	25с94нжТ	25с96нжТ	100	Тропиче- ское	До 400	а) 25Л; б) 12Х18Н9Т	Асбест АПС	Линейная	250	162	189				
37	25с94нж1Т	25с96нж1Т							160						
38	25с94нж2Т	25с96нж2Т							100						
39	25с94нж3Т	25с96нж3Т							63						
40	25с94нж4Т	25с96нж4Т							250						
41	25с94нж5Т	25с96нж5Т							160						
42	25с94нж6Т	26с96нж6Т							100						
43	25с94нж7Т	25с96нж7Т							63						
44	25с94нж8Т	25с96нж8Т			250										
45	25нж94нжТ	25нж96нжТ			До 530	Тропиче- ское	До 530			Тарельчатый плунжер	250	172	199		
46	25нж94нж1Т	25нж96нж1Т									160				
47	25нж94нж2Т	25нж96нж2Т									100				
48	25нж94нж3Т	25нж96нж3Т									63				
49	25нж94нж4Т	25нж96нж4Т									250				
50	25нж94нж5Т	25нж96нж5Т									160				
51	25нж94нж6Т	25нж96нж6Т									100				
52	25нж94нж7Т	25нж96нж7Т									63				
53	25нж94нж8Т	25нж96нж8Т			250										
54	25нж94нж9Т	25нж96нж9Т			До 300	Тропиче- ское	До 300	а) 12Х18Н9ТЛ; б) 12Х18Н9Т	Фторопласт ФУМ-В	Линейная	160	172	199		
55	25нж94нж10Т	25нж96нж10Т									100				
56	25нж94нж11Т	25нж96нж11Т									63				
											250				
И 65260-100.57	25нж94нж12Т	25нж96нж12Т			100	Тропиче- ское	До 530		Асбест АПС	Равнопроцентная	250	172	199		
58	25нж94нж13Т	25нж96нж13Т									160				
59	25нж94нж14Т	25нж96нж14Т									100				
60	25нж94нж15Т	25нж96нж15Т									63				
61	25нж94нж16Т	25нж96нж16Т					250								
62	25нж94нж17Т	25нж96нж17Т					160								
63	25нж94нж18Т	25нж96нж18Т					100								
64	25нж94нж19Т	25нж96нж19Т					63								
65	25нж94нж20Т	25нж96нж20Т					250								
66	25нж94нж21Т	25нж96нж21Т					160								
67	25нж94нж22Т	25нж96нж22Т					100								
68	25нж94нж23Т	25нж96нж23Т					63								
69	25нж94нж24Т	25нж96нж24Т					250								
70	25нж94нж25Т	25нж96нж25Т					До 530	Тропиче- ское	До 530		Асбест АПС	Тарельчатый плунжер	250	162	189
71	25нж94нж26Т	25нж96нж26Т											250		
72	25с94нж9	25с96нж9					До 300	Тропиче- ское	До 300	а) 12Х18Н9ТЛ; б) 12Х18Н9Т	Фторопласт ФУМ-В	Линейная	250	172	199
73	25с94нж10	25с96нж10											160		
75	25с94нж12	25с96нж12											100		
76	25с94нж13	25с96нж13											63		
							До 400	Нормаль- ное и экс- портное	До 400	а) 20ГМЛ; б) 12Х18Н9Т	Асбест АПС	Равнопроцентная	250	162	189
					160										

Номер чертежа и исполнение	Условное обозначение		Условный проход D_y мм	Исполнение	Температура рабочей среды, $t^{\circ}C$	Материал (сталь): а) корпуса; б) плунжера	Материал уплотнения	Тип пропускной характеристики	Условная пропускная способность K_{vy} , м ³ /ч	Масса, кг	
	НО	НЗ								без ответных фланцев	с ответными фланцами
И 65260-150	25с94нж	25с96нж	150	Нормаль- ное и экс- портное	До 400	а) 25Л; б) 12Х18Н9Т	Асбест АПС	Линейная	500	275	332
И 65260-150.09	25нж94нж	25нж96нж			До 530	а) 12Х18Н9ТЛ; б) 12Х18Н9Т			500		
36	25с94нжТ	25с96нжТ		Тропиче- ское	До 400	а) 25Л; б) 12Х18Н9Т			500		
45	25нж94нжТ	25нж96нжТ			До 530	а) 12Х18Н9ТЛ; б) 12Х18Н9Т			500		
72	25с94нж9	25с96нж9		Нормаль- ное и экс- портное	До 400	а) 20ГМЛ; б) 12Х18Н9Т			550		
73	25с94нж10	25с96нж10							400		
75	25с94нж12	25с96нж12							550		
76	25с94нж13	25с96нж13							400		

Условное обозначение		Условный проход D _y , мм	Код ОКП	
НО	НЗ		НО	НЗ
25с94нж; нж1—8 25с94нжЭ; нж1Э—8Э 25нж94нж; нж1—7 25нж94нжЭ; нж1Э—11Э 25нж94нж12—19 25нж94нж12Э—19Э 25нж94нж20Э—23Э 25нж94нж24; нж25 25нж94нж24Э—26Э 25с94нжТ; нж1Т—8Т 25нж94нжТ; нж1Т—11Т 25нж94нж12Т—26Т	25с96нж; нж1—8 25с96нжЭ; нж1Э—8Э 25нж96нж; нж1—7 25нж96нжЭ; нж1Э—11Э 25нж96нж12—19 25нж96нж12Э—19Э 25нж96нж20Э—23Э 25нж96нж24; нж25 25нж96нж24Э—26Э 25с96нжТ; нж1Т—8Т 25нж96нжТ; нж1Т—11Т 25нж96нж12Т—26Т	25	37 4251 1711 37 4251 1715 37 4257 8402 37 4257 8406 37 4257 8410 37 4257 8414 37 4257 8418 37 4257 8422 37 4257 8426 37 4251 1719 37 4257 8429 37 4257 8433	37 4251 1713 37 4251 1717 37 4257 8404 37 4257 8408 37 4257 8412 37 4257 8416 37 4257 8420 37 4257 8424 37 4257 8390 37 4251 1721 37 4257 8431 37 4257 8435
25с94нж; нж1—8 25с94нжЭ; нж1Э—8Э 25нж94нж; нж1—7 25нж94нжЭ; нж1Э—11Э 25нж94нж12—19 25нж94нж12Э—19Э 25нж94нж20Э—23Э 25нж94нж24; нж25 25нж94нж24Э—26Э 25с94нжТ; нж1Т—8Т 25нж94нжТ; нж1Т—11Т 25нж94нж12Т—26Т	25с96нж; нж1—8 25с96нжЭ; нж1Э—8Э 25нж96нж; нж1—7 25нж96нжЭ; нж1Э—11Э 25нж96нж12—19 25нж96нж12Э—19Э 25нж96нж20Э—23Э 25нж96нж24; нж25 25нж96нж24Э—26Э 25с96нжТ; нж1Т—8Т 25нж96нжТ; нж1Т—11Т 25нж96нж12Т—26Т	40	37 4251 1712 37 4251 1716 37 4257 8403 37 4257 8407 37 4257 8410 37 4257 8415 37 4257 8419 37 4257 8423 37 4257 8427 37 4251 1720 37 4257 8430 37 4257 8434	37 4251 1714 37 4251 1718 37 4257 8405 37 4257 8409 37 4257 8413 37 4257 8417 37 4257 8421 37 4257 8425 37 4257 8428 37 4251 1722 37 4257 8432 37 4257 8436
25с94нж; нж1—8 25с94нжЭ; нж1Э—8Э 25нж94нж; нж1—7 25нж94нжЭ; нж1Э—7Э 25нж94нж8Э—11Э 25нж94нж12—19 25нж94нж12Э—19Э 25нж94нж20Э—23Э 25нж94нж24; нж25 25нж94нж24Э; нж25Э 25нж94нж26Э 25с94нжТ; нж1Т—8Т 25нж94нжТ; нж1Т—26Т	25с96нж; нж1—8 25с96нжЭ; нж1Э—8Э 25нж96нж; нж1—7 25нж96нжЭ; нж1Э—7Э 25нж96нж8Э—11Э 25нж96нж12—19 25нж96нж12Э—19Э 25нж96нж20Э—23Э 25нж96нж24; нж25 25нж96нж24Э; нж25Э 25нж96нж26Э 25с96нжТ; нж1Т—8Т 25нж96нжТ; нж1Т—26Т	80	37 4252 1615 37 4252 1616 37 4252 9619 37 4252 9622 37 4252 9625 37 4252 9627 37 4252 9628 37 4252 9631 37 4252 9633 37 4252 9634 37 4252 9637 37 4252 1619 37 4252 9639	37 4252 1617 37 4252 1618 37 4252 9623 02 37 4252 9624 37 4252 9626 37 4252 9629 37 4252 9630 37 4252 9632 37 4252 9635 37 4252 9636 37 4252 9638 37 4252 1620 37 4252 9640
25с94нж; нж1—8 25с94нжЭ; нж1Э—8Э 25нж94нж; нж1—7 25нж94нжЭ; нж1Э—7Э 25нж94нж8Э—11Э 25нж94нж12—19 25нж94нж12Э—19Э 25нж94нж20Э—23Э 25нж94нж24; нж25 25нж94нж24Э; нж25Э 25нж94нж26Э 25с94нжТ; нж1Т—8Т 25нж94нжТ; нж1Т—26Т	25с96нж; нж1—8 25с96нжЭ; нж1Э—8Э 25нж96нж; нж1—7 25нж96нжЭ; нж1Э—7Э 25нж96нж8Э—11Э 25нж96нж12—19 25нж96нж12Э—19Э 25нж96нж20Э—23Э 25нж96нж24; нж25 25нж96нж24Э; нж25Э 25нж96нж26Э 25с96нжТ; нж1Т—8Т 25нж96нжТ; нж1Т—26Т	100	37 4253 1580 37 4253 1582 37 4253 9599 37 4253 9601 37 4253 9603 37 4253 9605 37 4253 9607 37 4253 9609 37 4253 9611 37 4253 9613 37 4253 9615 37 4253 1584 37 4253 9617	37 4253 1581 37 4253 1583 37 4253 9600 37 4253 9602 37 4253 9604 37 4253 9606 37 4253 9608 37 4253 9610 37 4253 9612 37 4253 9614 37 4253 9616 37 4253 1585 37 4253 9618
25с94нж9 25с94нж9Э 25с94нж10 25с94нж10Э 25с94нж12 25с94нж12Э 25с94нж13 25с94нж13Э	25с96нж9 25с96нж9Э 25с96нж10 25с96нж10Э 25с96нж12 25с96нж12Э 25с96нж13 25с96нж13Э	100	37 4253 1630 37 4253 1634 37 4253 1631 37 4253 1635 37 4253 1632 37 4253 1636 37 4253 1633 37 4253 1637	37 4253 1638 37 4253 1642 37 4253 1639 37 4253 1643 37 4253 1640 37 4253 1644 37 4253 1641 37 4253 1645
25с94нж 25с94нжЭ 25нж94нж 25нж94нжЭ 25с94нжТ 25нж94нжТ 25с94нж9 25с94нж9Э 25с94нж10 25с94нж10Э 25с94нж12 25с94нж12Э 25с94нж13 25с94нж13Э	25с96нж 25с96нжЭ 25нж96нж 25нж96нжЭ 25с96нжТ 25нж96нжТ 25с96нж9 25с96нж9Э 25с96нж10 25с96нж10Э 25с96нж12 25с96нж12Э 25с96нж13 25с96нж13Э	150	37 4253 1593 37 4253 1595 37 4253 9654 37 4253 9656 37 4253 1597 37 4253 9658 37 4254 1711 37 4254 1715 37 4254 1712 37 4254 1716 37 4254 1713 37 4254 1717 37 4254 1714 37 4254 1718	37 4253 1594 37 4253 1596 37 4253 9655 37 4253 9657 37 4253 1598 37 4253 9659 37 4254 1719 37 4254 1723 37 4254 1720 37 4254 1724 37 4254 1721 37 4254 1725 37 4254 1722 37 4254 1726

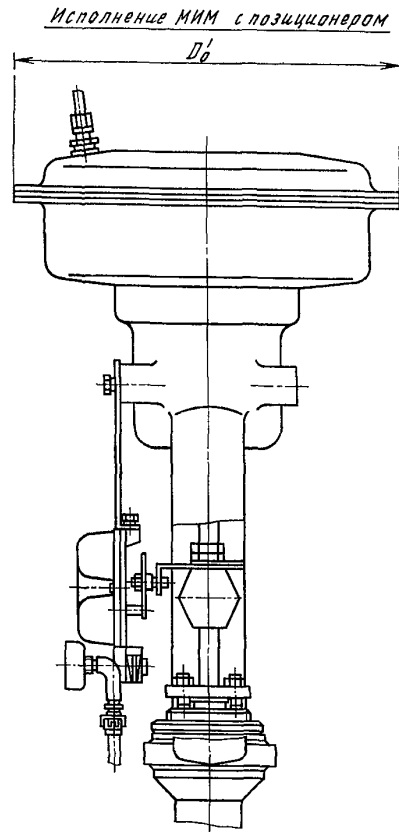
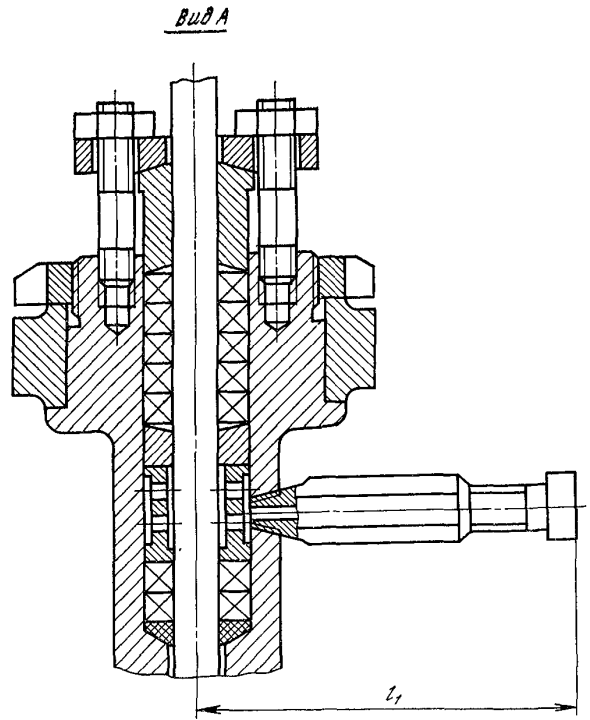
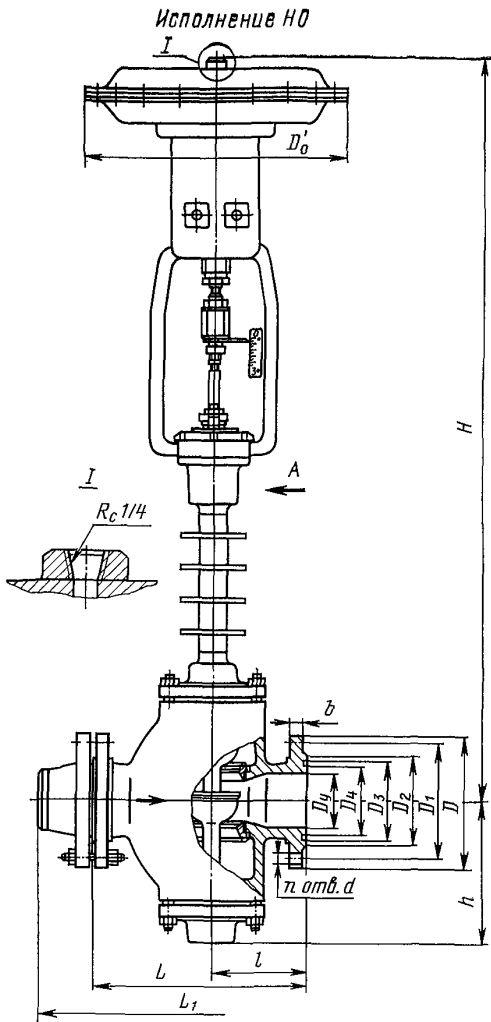

Исполнение МИМ с позиционером и верхним ручным дублиром.

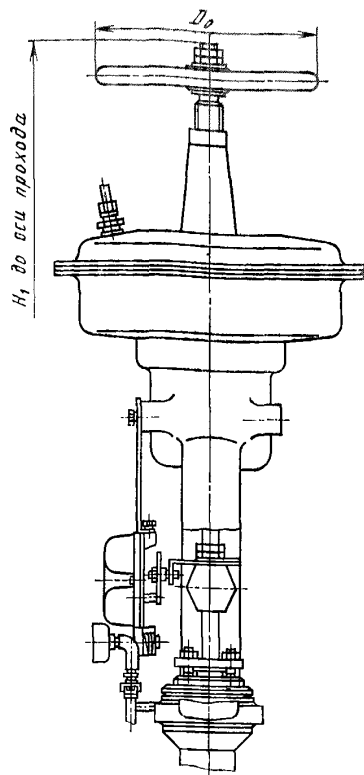

Исполнение МИМ с верхним ручным дублиром

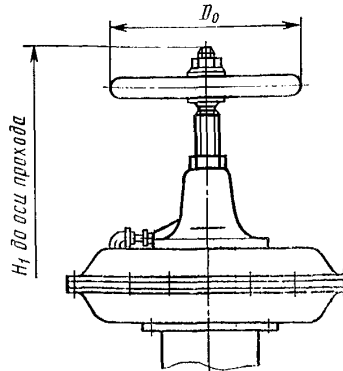

ОСНОВНЫЕ ГАБАРИТНЫЕ И ПРИСОЕДИНИТЕЛЬНЫЕ РАЗМЕРЫ (мм)

Условный проход D_y	L	D	D_1	D_2	D_3	D_4	D_5	D_6	D_6^*	H	H_1	h	L_1	l	l_1	b	n	d
25	210	135	100	78	58	42	200	250	756,5	926,5	113	329	105	120	20	4	18	
40	260	165	125	96	76	60	200	310	882,5	1052,5	143,5	387	125	120	22	4	22	
80	380	210	170	142	121	105	240	380	1053	1263	210	530	170	128	27	8	22	
100	430	250	200	158	150	128	400	475	1162	1414	265	592	190	128	29	8	26	
150	550	340	280	212	204	182	400	475	1236	1488	325	762	240	128	35	8	33	

Клапаны относятся к классу ремонтируемых.

Гарантийный срок — 18 месяцев со дня ввода в эксплуатацию.

Гарантийная наработка — 12 000 ч (3000 циклов) (D_y 80, 100 и 150 мм) и 10 000 ч (D_y 25 и 40 мм).

Изготовление и поставка — по ТУ 26-07-246—79 (D_y 80, 100 и 150 мм) и по ТУ 26-07-247—80 (D_y 25 и 40 мм).

**Клапаны регулирующие
двухседельные
с пневматическим мембранным
исполнительным механизмом
НЗ**

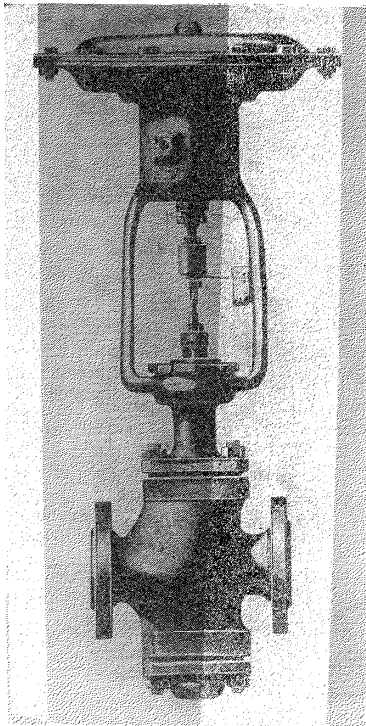

Применяются на трубопроводах для жидких и газообразных сред, нейтральных к материалам деталей, соприкасающихся со средой, а также для нефтяных и газовых сред с содержанием сероводорода и углекислого газа от 6 до 25% рабочей температуры (см. таблицу на с. 152).

P_p 6,4 (64)
 $P_{гр}$ 9,6 (96)

Присоединение к трубопроводу — фланцевое по ГОСТ 12819—80 с присоединительными размерами фланцев и размерами уплотнительных поверхностей по ГОСТ 12815—80 (исп. 5 или 9, ряд 2); с ответными фланцами под приварку по ГОСТ 12821—80.

Допустимый перепад давления ΔP в процессе эксплуатации клапанов: не более 2,5 (25) — для D_y 25, 40 и 50 мм, не более 1,6 (16) — для D_y 80, 100, 150 и 200 мм и не более 1,2 (12) — для D_y 250 и 300 мм.

Уплотнение штока — сальниковое. Подтяжка сальника — шпильками.

Нечувствительность — не более 0,003 (0,03).

Условная пропускная способность и пропуск среды через затвор приведены в таблице.

Управление клапанами — от пневматических мембранных исполнительных механизмов по ГОСТ 13373—67, типоразмеры которых приведены в таблице на с. 156.

Допускается комплектовать клапаны другими мембранными исполнительными механизмами с аналогичными выходными параметрами и одинаковыми присоединительными размерами.

Комплектование МИМа дополнительными блоками следует оговаривать при заказе.

Условный проход D_y , мм	Условная пропускная способность K_{vy} , м ³ /ч	Пропуск среды при $\Delta P=0,4(4)$, дм ³ /мин
25	16	0,26
	10	0,16
	6,3	0,1
	4	0,066
40	40	0,66
	25	0,41
	16	0,26
	10	0,16
50	63	1
	40	0,66
	25	0,41
	16	0,26
80	160	2,6
	100	1,6
	63	1
	40	0,66
100	250	4,1
	160	2,6
	100	1,6
	63	1
150	500	8
	400	6,5
	250	4,1
	160	2,6
200	1000	16
	630	10
	400	6,5
	250	4,1
250	1600	26,5
	1000	16
	630	10
	400	6,5
300	2240	37,1
	1600	26,5
	1000	16
	630	10

Клапаны устанавливают на трубопроводе в любом рабочем положении; рекомендуется установка пневматическим мембранным исполнительным механизмом вверх.

Условия эксплуатации: температура окружающей среды от -30 до $+50^\circ\text{C}$ и относительная влажность от 30 до 80% во всем диапазоне температур.

Условия транспортирования — по ГОСТ 12893—83.

Характеристика клапана (рабочая среда и ее температура, материал основных деталей и уплотнения, условная пропускная способность и тип пропускной характеристики) в зависимости от исполнения приведена в таблице.

Номер чертежа и исполнение	Условное обозначение	Рабочая среда	Температура рабочей среды, °С	Материал уплотнения	Материал основных деталей: а) корпуса; б) плунжера; в) седла; г) втулки	Тип пропускной характеристики	Условная пропускная способность $K_{пу}$, м ³ /ч
И 65235-025-300 И 65235-025-300.01 02 03 04 05 06 07 08 09 10 11 12 13 14 15 16 17 18 19 20 21	25с50нжМ1	Жидкая или газообразная, нейтральная к материалам деталей, соприкасающихся со средой	До 220	Асбест АП	а) сталь 25Л; б, в) сталь 20Х13; г) латунь ЛС 59-1	Линейная	100
	25с50нж1М1					60	
	25с50нж2М1					40	
	25с50нж3М1					25	
	25с50нж4М1					100	
	25с50нж5М1					60	
	25с50нж6М1					40	
	25с50нж7М1					25	
	25с50нж8М1					100	
	25с50нж9М1					100	
	25с50нж10М1					60	
	25с50нж11М1					40	
	25с50нж12М1		25				
	25с50нж13М1		100				
	25с50нж14М1		60				
	25с50нж15М1		40				
	25с50нж16М1		25				
	25с50нж17М1		100				
	25нж50нж18М1		100				
	25нж50нж19М1		60				
	25нж50нж20М1		40				
25нж50нж21М1	25						
И 65235-025-300.22 23 24 25 26 27 28 29 30 31 32 33 34 35 36 37 38 39 40 41 42 43 44	25нж50нж22М1	Жидкая или газообразная, нейтральная к материалам деталей, соприкасающихся со средой	До 200	Фторопласт ФУМ-В	а) сталь 12Х18Н9ТЛ; б, в) сталь 14Х17Н2; г) чугун ЧН17Д3Х2	Линейная	100
	25нж50нж23М1					60	
	25нж50нж24М1					40	
	25нж50нж25М1					25	
	25нж50нж26М1					100	
	25нж50нж27М1					60	
	25нж50нж28М1					40	
	25нж50нж29М1					25	
	25нж50нж30М1					100	
	25нж50нж31М1					60	
	25нж50нж32М1					40	
	25нж50нж33М1					25	
	25нж50нж34М1		100				
	25нж50нж35М1		60				
	25нж50нж36М1		40				
	25нж50нж37М1		25				
	25нж50нж38М1		100				
	25нж50нж39М1		60				
	25нж50нж40М1		40				
	25нж50нж41М1		25				
	25нж50нж42М1		100				
	25нж50нж43М1		100				
	25нж50нж44М1		100				
	И 65235-025-300.45 46 47 48 49 50 51 52 53 54 55 56 57		25нж50нж45М1	Жидкая или газообразная, нейтральная к материалам деталей, соприкасающихся со средой	До 200	Фторопласт ФУМ-В	а) сталь 12Х18Н12М3ТЛ; б) сталь 10Х17Н13М3Т; в, г) сталь Х32Н8
25нж50нж46М1		60					
25нж50нж47М1		40					
25нж50нж48М1		25					
25нж50нж49М1		100					
25нж50нж50М1		60					
25нж50нж51М1		40					
25нж50нж52М1		25					
25нж50нж53М1		100					
25нж50нж54М1		100					
25нж50нж55М1	60						
25нж50нж56М1	40						
25нж50нж57М1	25						

Номер чертежа и исполнение	Условное обозначение	Рабочая среда	Температура рабочей среды, °С	Материал уплотнения	Материал основных деталей: а) корпуса; б) плунжера; в) седла; г) втулки	Тип пропускной характеристики	Условная пропускная способность $K_{v,у}$, м ³ /ч	
И 65235-025-300.58 59 60 61 62 63 64 65 66	25нж50нж58М1	Жидкая или газообразная, нейтральная к материалам деталей, соприкасающихся со средой	До 200		а) сталь 16Х18Н12С4ТЮЛ5; б) сталь 15Х18Н12С4ТЮ; в, г) сталь Х32Н8	Равнопроцентная	100	
	25нж50нж59М1					60		
	25нж50нж60М1					40		
	25нж50нж61М1					25		
	25нж50нж62М1			Тарельчатый плунжер	100			
	25нж50нж63М1			До 80	Фторопласт ФУМ-В	а) сталь 07Х20Н25М3Д2ТЛ; б, в, г) сталь 06ХН28МДТ	Линейная	100
	25нж50нж64М1		60					
	25нж50нж65М1		40					
	25нж50нж66М1		25					
	25нж50нж67М1			До 80		а) 07Х20Н25М3Д2ТЛ; б, в, г) сталь 06ХН28МДТ	Равнопроцентная	100
	25нж50нж68М1		60					
	25нж50нж69М1		40					
	25нж50нж70М1		25					
	25нж50нж71М1			Тарельчатый плунжер	100			
И 65235-025-040.72 73 74 75 76 77 78 79 80 81 82 83 84 85 86 87 88 89	25с50нж72М1Т	Жидкая или газообразная, нейтральная к материалам деталей, соприкасающихся со средой	До 220	Асбест АП	а) сталь 25Л; б, в) сталь 20Х13; г) латунь ЛС 59-1	Линейная	100	
	25с50нж73М1Т					60		
	25с50нж74М1Т					40		
	25с50нж75М1Т					25		
	25с50нж76М1Т			Равнопроцентная	100			
	25с50нж77М1Т		60					
	25с50нж78М1Т		40					
	25с50нж79М1Т		25					
	25с50нж80М1Т			Тарельчатый плунжер	100			
	25с50нж81М1Т			До 200	Фторопласт ФУМ-В	а) сталь 25Л; б, в) сталь 20Х13; г) чугун ЧН17Д3Х2	Линейная	100
	25с50нж82М1Т		60					
	25с50нж83М1Т		40					
	25с50нж84М1Т		25					
	25с50нж85М1Т			Равнопроцентная	100			
	25с50нж86М1Т		60					
	25с50нж87М1Т		40					
	25с50нж88М1Т		25					
25с50нж89М1Т		Тарельчатый плунжер	100					
И 65235-025-040.90 91 92 93 94 95 96 97 98 99 100 101 102 103 104 105 106 107 108 109 110 111 112 113	25нж50нж90М1Т	Жидкая или газообразная, нейтральная к материалам деталей, соприкасающихся со средой	До 220	Фторопласт 4 или Ф4-К20		Линейная	100	
	25нж50нж91М1Т						60	
	25нж50нж92М1Т						40	
	25нж50нж93М1Т		25					
	25нж50нж94М1Т			До 200	Асбест АП		100	
	25нж50нж95М1Т		60					
	25нж50нж96М1Т		40					
	25нж50нж97М1Т		25					
	25нж50нж98М1Т			Фторопласт ФУМ-В	а) сталь 12Х18Н9ТЛ; б, в) сталь 14Х17Н2; г) чугун ЧН17Д3Х2	100		
	25нж50нж99М1Т		60					
	25нж50нж100М1Т		40					
	25нж50нж101М1Т		25					
	25нж50нж102М1Т			До 220	Фторопласт 4 или Ф4-К20		100	
	25нж50нж103М1Т		60					
	25нж50нж104М1Т		40					
	25нж59нж105М1Т		25					
	25нж50нж106М1Т			Асбест АП		100		
	25нж50нж107М1Т		60					
	25нж50нж108М1Т		40					
25нж50нж109М1Т	25							
25нж50нж110М1Т		До 200	Фторопласт ФУМ-4	Равнопроцентная	100			
25нж50нж111М1Т	60							
25нж50нж112М1Т	40							
25нж50нж113М1Т	25							

Номер чертежа и исполнение	Условное обозначение	Рабочая среда	Температура рабочей среды, °С	Материал уплотнения	Материал основных деталей: а) корпуса; б) плунжера; в) седла; г) втулки	Тип пропускной характеристики	Условная пропускная способность K_v , л/ч				
И 65235-025-040.114 115 116 117 118 119 120 121 122 123 124 125 126 127 128 129 130 131 132 133 134	25нж50нж114М1Т	Жидкая или газообразная, нейтральная к материалам деталей, соприкасающихся со средой	До 200	Асбест АП	а) сталь 12Х18Н9ТЛ; б, в) сталь 14Х17Н2; г) чугун ЧН17Д3Х2	Тарельчатый плунжер	100				
	25нж50нж115М1Т			Фторопласт ФУМ-В			100				
	25нж50нж116М1Т			До 220	Фторопласт 4 или Ф4-К20		Линейная	100			
	25нж50нж117М1Т				До 200			Фторопласт ФУМ-В	а) сталь 12Х18Н12М3ТЛ; б) сталь 10Х17Н13М3Т; в, г) сталь Х32Н8	60	
	25нж50нж118М1Т		40								
	25нж50нж119М1Т		25								
	25нж50нж120М1Т		100								
	25нж50нж121М1Т		60								
	25нж50нж122М1Т		40								
	25нж50нж123М1Т		25								
	25нж50нж124М1Т		100								
	25нж50нж125М1Т		Тарельчатый плунжер	100							
	25нж50нж126М1Т		Линейная	60							
	25нж50нж127М1Т		40								
25нж50нж128М1Т	25										
25нж50нж129М1Т	100										
25нж50нж130М1Т	60										
25нж50нж131М1Т	40										
25нж50нж132М1Т	25										
25нж50нж133М1Т	100										
25нж50нж134М1Т	Тарельчатый плунжер	100									
И 65235-025-040.135 136 137 138 139 140 141 142 143	25нж50нж135М1Т	Жидкая или газообразная, нейтральная к материалам деталей, соприкасающихся со средой	До 200	Фторопласт ФУМ-В	а) сталь 07Х20Н25М3Д2ТЛ; б, в, г) сталь 06ХН88МДТ	Линейная	100				
	25нж50нж136М1Т						60				
	25нж50нж137М1Т						40				
	25нж50нж138М1Т						25				
	25нж50нж139М1Т						100				
	25нж50нж140М1Т						60				
	25нж50нж141М1Т						40				
25нж50нж142М1Т	25										
25нж50нж143М1Т	Тарельчатый плунжер	100									
И 65235-050.90	25нж50нж90М1Т		До 220	Фторопласт 4 или Ф4-К20	а) сталь 12Х18Н9ТЛ; б, в) сталь 14Х17Н2; г) чугун ЧН17Д3Х2	Линейная	100				
И 65235-080.90											
И 65235-050.91	25нж50нж91М1Т										100
И 65235-080.91											
И 65235-025.144 145 146 148 149 150	25с50нж144М1	Нефтяные и газовые среды с содержанием сероводорода и углекислого газа от 6 до 25%	От -40 до +220	Фторопласт ФУМ-0	а) сталь 20ГМЛ; б) сталь 08Х21Н6М2Т; г) чугун ЧН17Д3Х2	Линейная	100				
	25с50нж145М1						60				
	25с50нж146М1						40				
	25с50нж148М1						100				
	25с50нж149М1						60				
	25с50нж150М1						40				
И 65235-050.144 145 146 147	25с50нж144М1					Линейная	100				
	25с50нж145М1						60				
	25с50нж146М1						40				
	25с50нж147М1						25				
И 65235-050.148 149 150 151	25с50нж148М1					Равнопроцентная	100				
	25с50нж149М1						60				
	25с50нж150М1						40				
	25с50нж151М1						25				
И 65235-080.144 145 148 149	25с50нж144М1					Линейная	100				
	25с50нж145М1						60				
	25с50нж148М1						100				
	25с50нж149М1						60				

Номер чертежа и исполнение	Условное обозначение	Рабочая среда	Температура рабочей среды, °С	Материал уплотнения	Материал основных деталей: а) корпуса; б) плунжера; в) седла; г) втулки	Тип пропускной характеристики	Условная пропускная способность $K_{пу}$, м ³ /ч								
И 65235-100.144	25с50нж144М1	Нефтяные и газовые среды с содержанием сероводорода и углекислого газа от 6 до 25%	От -40 до +220	Фторопласт ФУМ-0	а) сталь 20ГМЛ; б) сталь 08Х21Н6М2Т; в) чугун ЧН17Д3Х2	Линейная	100								
145	25с50нж145М1					Равнопроцентная	60								
148	25с50нж148М1					Линейная	100								
149	25с50нж149М1					Равнопроцентная	60								
И 65235-150.144	25с50нж144М1					Нефтяные и газовые среды с содержанием сероводорода и углекислого газа от 6 до 25%	От -40 до +220	Фторопласт ФУМ-0	а) сталь 20ГМЛ; б) сталь 08Х21Н6М2Т; в) чугун ЧН17Д3Х2	Линейная	100				
145	25с50нж145М1									Равнопроцентная	60				
148	25с50нж148М1									Линейная	100				
149	25с50нж149М1									Равнопроцентная	60				
И 65235-200.144	25с50нж144М1									Нефтяные и газовые среды с содержанием сероводорода и углекислого газа от 6 до 25%	От -40 до +220	Фторопласт ФУМ-0	а) сталь 20ГМЛ; б) сталь 08Х21Н6М2Т; в) чугун ЧН17Д3Х2	Линейная	100
145	25с50нж145М1													Равнопроцентная	60
148	25с50нж148М1													Линейная	100
149	25с50нж149М1													Равнопроцентная	60
И 65235-250.144	25с50нж144М1	Нефтяные и газовые среды с содержанием сероводорода и углекислого газа от 6 до 25%	От -40 до +220	Фторопласт ФУМ-0	а) сталь 20ГМЛ; б) сталь 08Х21Н6М2Т; в) чугун ЧН17Д3Х2									Линейная	100
И 65235-250.145	25с50нж145М1													Равнопроцентная	100

Примечание. Технические характеристики, указанные в таблице, соответствуют характеристикам экспортных исполнений клапанов (см. таблицу с кодами ОКП).

КОДЫ ОКП КЛАПАНОВ

Условное обозначение	Условный проход D _y , мм	Типоразмер исполнительного механизма	Код ОКП
25с50нжМ1; нж1М1—17М1		МИМ 200-111-143011 МИМ 200-111-143041 МИМ 200-111-143031 МИМ 200-111-143061	37 4251 1007 37 4251 1103 37 4251 1055 37 4251 1151
25нж50нж18М1—44М1		МИМ 200-111-143011 МИМ 200-111-143041 МИМ 200-111-143031 МИМ 200-111-143061	37 4251 8751 37 4251 9039 37 4251 8895 37 4251 9183
25нж50нж45М1—53М1		МИМ 200-111-143011 МИМ 200-111-143041 МИМ 200-111-143031 МИМ 200-111-143061	37 4257 8506 37 4257 8504 37 4257 8508 37 4257 8510
25нж50нж54М1—62М1		МИМ 200-111-143011 МИМ 200-111-143041 МИМ 200-111-143031 МИМ 200-111-143061	37 4257 8515 37 4257 8512 37 4257 8518 37 4257 8521
25нж50нж63М1—71М1		МИМ 200-111-143011 МИМ 200-111-143041 МИМ 200-111-143031 МИМ 200-111-143061	37 4257 8527 37 4257 8524 37 4257 8530 37 4257 8533
25с50нжМ1Э; нж1М1Э—17М1Э		МИМ 200-111-143011 МИМ 200-111-143041 МИМ 200-111-143031 МИМ 200-111-143061	37 4251 1751 37 4251 1754 37 4251 1757 37 4251 1760
25нж50нж18М1Э—44М1Э	25	МИМ 200-111-143011 МИМ 200-111-143041 МИМ 200-111-143031 МИМ 200-111-143061	37 4257 8756 37 4257 8759 37 4257 8762 37 4257 8765
25нж50нж45М1Э—53М1Э		МИМ 200-111-143011 МИМ 200-111-143041 МИМ 200-111-143031 МИМ 200-111-143061	37 4257 8768 37 4257 8771 37 4257 8774 37 4257 8777
25нж50нж54М1Э—62М1Э		МИМ 200-111-143011 МИМ 200-111-143041 МИМ 200-111-143031 МИМ 200-111-143061	37 4257 8780 37 4257 8783 37 4257 8786 37 4257 8789
25нж50нж63М1Э—71М1Э		МИМ 200-111-143011 МИМ 200-111-143041 МИМ 200-111-143031 МИМ 200-111-143061	37 4257 8791 37 4257 8794 37 4257 8797 37 4257 8800
25с50нж72М1Т—89М1Т		МИМ 200-111-143011Т1 МИМ 200-111-143041Т1 МИМ 200-111-143031Т1 МИМ 200-111-143061Т1	37 4251 1704 37 4251 1705 37 4251 1708 37 4251 1710
25нж50нж90М1Т—116М1Т		МИМ 200-111-143011Т1 МИМ 200-111-143041Т1 МИМ 200-111-143031Т1 МИМ 200-111-143061Т1	37 4257 8237 37 4257 8239 37 4257 8241 37 4257 8243
25нж50нж117М1Т—125М1Т		МИМ 200-111-143011Т1 МИМ 200-111-143041Т1 МИМ 200-111-143031Т1 МИМ 200-111-143061Т1	37 4257 8246 37 4257 8249 37 4257 8252 37 4257 8255
25нж50нж126М1Т—134М1Т		МИМ 200-111-143011Т1 МИМ 200-111-143041Т1 МИМ 200-111-143031Т1 МИМ 200-111-143061Т1	37 4257 8553 37 4257 8552 37 4257 8554 37 4257 8555
25нж50нж135М1Т—143М1Т		МИМ 200-111-143011Т1 МИМ 200-111-143041Т1 МИМ 200-111-143031Т1 МИМ 200-111-143061Т1	37 4257 8557 37 4257 8556 37 4257 8558 37 4257 8559
25с50нж144М1 25с50нж145М1 25с50нж146М1 25с50нж148М1 25с50нж149М1 25с50нж150М1		МИМ 200-111-143041	37 4251 1850 37 4251 1852 37 4251 1854 37 4251 1856 37 4251 1858 37 4251 1860

Условное обозначение	Условный проход D _y , мм	Типоразмер исполнительного механизма	Код ОКП
25с50нж144М1Э 25с50нж145М1Э 25с50нж146М1Э 25с50нж148М1Э 25с50нж149М1Э 25с50нж150М1Э	25	МИМ 200-111-143041	37 4251 1862 37 4251 1864 37 4251 1866 37 4251 1868 37 4251 1870 37 4251 1872
25с50нжМ1; нж1М1—17М1		МИМ 250-111-153011 МИМ 250-111-153041 МИМ 250-111-153031 МИМ 250-111-153061	37 4251 1009 37 4251 1105 37 4251 1057 37 4251 1153
25нж50нж18М1—44М1		МИМ 250-111-153011 МИМ 250-111-153041 МИМ 250-111-153031 МИМ 250-111-153061	37 4251 8753 37 4251 9041 37 4251 8897 37 4251 9185
25нж50нж45М1—53М1		МИМ 250-111-153011 МИМ 250-111-153041 МИМ 250-111-153031 МИМ 250-111-153061	37 4257 8507 37 4257 8505 37 4257 8509 37 4257 8511
25нж50нж54М1—62М1		МИМ 250-111-153011 МИМ 250-111-153041 МИМ 250-111-153031 МИМ 250-111-153061	37 4257 8516 37 4257 8513 37 4257 8519 37 4257 8522
25нж50нж63М1—71М1		МИМ 250-111-153011 МИМ 250-111-153041 МИМ 250-111-153031 МИМ 250-111-153061	37 4257 8528 37 4257 8525 37 4257 8531 37 4257 8534
25с50нжМ1Э; нж1М1Э—17М1Э		МИМ 250-111-153011 МИМ 250-111-153041 МИМ 250-111-153031 МИМ 250-111-153061	37 4251 1752 37 4251 1755 37 4251 1758 37 4251 1761
25нж50нж18М1Э—44М1Э	40	МИМ 250-111-153011 МИМ 250-111-153041 МИМ 250-111-153031 МИМ 250-111-153061	37 4257 8757 37 4257 8760 37 4257 8763 37 4257 8766
25нж50нж45М1Э—53М1Э		МИМ 250-111-153011 МИМ 250-111-153041 МИМ 250-111-153031 МИМ 250-111-153061	37 4257 8769 37 4257 8772 37 4257 8775 37 4257 8778
25нж50нж54М1Э—62М1Э		МИМ 250-111-153011 МИМ 250-111-153041 МИМ 250-111-153031 МИМ 250-111-153061	37 4257 8781 37 4257 8784 37 4257 8787 37 4257 8790
25нж50нж63М1Э—71М1Э		МИМ 250-111-153011 МИМ 250-111-153041 МИМ 250-111-153031 МИМ 250-111-153061	37 4257 8792 37 4257 8795 37 4257 8798 37 4257 8801
25с50нж72М1Т—89М1Т		МИМ 250-111-153011Т1 МИМ 250-111-153041Т1 МИМ 250-111-153031Т1 МИМ 250-111-153061Т1	37 4251 1743 37 4251 1741 37 4251 1745 37 4251 1747
25с50нж90М1Т—116М1Т		МИМ 250-111-153011Т1 МИМ 250-111-153041Т1 МИМ 250-111-153031Т1 МИМ 250-111-153061Т1	37 4257 8536 37 4257 8537 37 4257 8538 37 4257 8539
25нж50нж117М1Т—125М1Т		МИМ 250-111-153011Т1 МИМ 250-111-153041Т1 МИМ 250-111-153031Т1 МИМ 250-111-153061Т1	37 4257 8540 37 4257 8541 37 4257 8542 37 4257 8543
25нж50нж126М1Т—134М1Т		МИМ 250-111-153011Т1 МИМ 250-111-153041Т1 МИМ 250-111-153031Т1 МИМ 250-111-153061Т1	37 4257 8544 37 4257 8545 37 4257 8546 37 4257 8547

Условное обозначение	Условный проход D _y , мм	Типоразмер исполнительного механизма	Код ОКП	
25нж50нж135М1Т—143М1Т	40	МИМ 250-111-153011Т1 МИМ 250-111-153041Т1 МИМ 250-111-153031Т1 МИМ 250-111-153061Т1	37 4257 8548 37 4257 8549 37 4257 8550 37 4257 8551	
25с50нжМ1; нж1М1—17М1		МИМ 250-111-153011 МИМ 250-111-153041 МИМ 250-111-153031 МИМ 250-111-153061	37 4251 1010 37 4251 1106 37 4251 1058 37 4251 1154	
25нж50нж18М1—44М1		МИМ 250-111-153011 МИМ 250-111-153041 МИМ 250-111-153031 МИМ 250-111-153061	37 4251 8754 37 4251 9042 37 4251 8898 37 4251 9186	
25нж50нж45М1—53М1		МИМ 250-111-153011 МИМ 250-111-153041 МИМ 250-111-153031 МИМ 250-111-153061	37 4257 8394 37 4257 8396 37 4257 8398 37 4257 8400	
25нж50нж54М1—62М1		МИМ 250-111-153011 МИМ 250-111-153041 МИМ 250-111-153031 МИМ 250-111-153061	37 4257 8517 37 4257 8514 37 4257 8520 37 4257 8523	
25нж50нж63М1—71М1		МИМ 250-111-153011 МИМ 250-111-153041 МИМ 250-111-153031 МИМ 250-111-153061	37 4257 8529 37 4257 8526 37 4257 8532 37 4257 8535	
25с50нжМ1Э; нж1М1Э—17М1Э		МИМ 250-111-153011 МИМ 250-111-153041 МИМ 250-111-153031 МИМ 250-111-153061	37 4251 1753 37 4251 1756 37 4251 1759 37 4251 1762	
25нж50нж18М1Э—44М1Э		МИМ 250-111-153011 МИМ 250-111-153041 МИМ 250-111-153031 МИМ 250-111-153061	37 4257 8758 37 4257 8761 37 4257 8764 37 4257 8767	
25нж50нж45М1Э—53М1Э		50	МИМ 250-111-153011 МИМ 250-111-153041 МИМ 500-111-153031 МИМ 250-111-153061	37 4257 8770 37 4257 8773 37 4257 8776 37 4257 8779
25нж50нж54М1Э—62М1Э			МИМ 250-111-153011 МИМ 250-111-153041 МИМ 250-111-153031 МИМ 250-111-153061	37 4257 8782 37 4257 8785 37 4257 8788 37 4257 8791
25нж50нж63М1Э—71М1Э	МИМ 250-111-153011 МИМ 250-111-153041 МИМ 250-111-153031 МИМ 250-111-153061		37 4257 8793 37 4257 8796 37 4257 8799 37 4257 8802	
25нж50нж90М1Т; 91М1Т	МИМ 250-111-153011Т1 МИМ 250-111-153041Т1 МИМ 250-111-153031Т1 МИМ 250-111-153061Т1		37 4257 8815 37 4257 8816 37 4257 8817 37 4257 8819	
25с50нж144М1 25с50нж145М1 25с50нж146М1 25с50нж147М1 25с50нж148М1 25с50нж149М1 25с50нж150М1 25с50нж151М1	МИМ 250-111-153041			37 4251 1875 37 4251 1877 37 4251 1879 37 4251 1881 37 4251 1883 37 4251 1885 37 4251 1887 37 4251 1889
25с50нж144М1Э 25с50нж145М1Э 25с50нж146М1Э 25с50нж147М1Э 25с50нж148М1Э 25с50нж149М1Э 25с50нж150М1Э 25с50нж151М1Э				37 4251 1891 37 4251 1893 37 4251 1895 37 4251 1897 37 4251 1899 37 4251 1901 37 4251 1903 37 4251 1905

Условное обозначение	Условный проход D _y , мм	Типоразмер исполнительного механизма	Код ОКП	
25с50нжМ1; нж1М1—17М1	80	МИМ 320-111-164011 МИМ 320-111-164041 МИМ 320-111-164031 МИМ 320-111-164061	37 4252 1006 37 4252 1038 37 4252 1022 37 4252 1054	
25нж50нж18М1—44М1		МИМ 320-111-164011 МИМ 320-111-164041 МИМ 320-111-164031 МИМ 320-111-164061	37 4252 9405 37 4252 9502 37 4252 9454 37 4252 9550	
25нж50нж45М1—53М1		МИМ 320-111-164011 МИМ 320-111-164041 МИМ 320-111-164031 МИМ 320-111-164061	37 4252 9688 37 4252 9690 37 4252 9692 37 4252 9694	
25нж50нж54М1—62М1		МИМ 320-111-164011 МИМ 320-111-164041 МИМ 320-111-164031 МИМ 320-111-164061	37 4252 9704 37 4252 9703 37 4252 9705 37 4252 9706	
25нж50нж63М1—71М1		МИМ 320-111-164011 МИМ 320-111-164041 МИМ 320-111-164031 МИМ 320-111-164061	37 4252 9708 37 4252 9707 37 4252 9709 37 4252 9710	
25с50нжМ1Э; нж1М1Э—17М1Э		МИМ 320-111-164011 МИМ 320-111-164041 МИМ 320-111-164031 МИМ 320-111-164061	37 4252 1634 37 4252 1635 37 4252 1636 37 4252 1637	
25нж50нж18М1Э—44М1Э		МИМ 320-111-164011 МИМ 320-111-164041 МИМ 320-111-164031 МИМ 320-111-164061	37 4252 9785 37 4252 9786 37 4252 9787 37 4252 9788	
25нж50нж45М1Э—53М1Э		МИМ 320-111-164011 МИМ 320-111-164041 МИМ 320-111-164031 МИМ 320-111-164061	37 4252 9789 37 4252 9790 37 4252 9791 37 4252 9792	
25нж50нж54М1Э—62М1Э		МИМ 320-111-164011 МИМ 320-111-164041 МИМ 320-111-164031 МИМ 320-111-164061	37 4252 9793 37 4252 9794 37 4252 9795 37 4252 9796	
25нж50нж63М1Э—71М1Э		МИМ 320-111-164011 МИМ 320-111-164041 МИМ 320-111-164031 МИМ 320-111-164061	37 4252 9797 37 4252 9798 37 4252 9799 37 4252 9800	
25нж50нж90М1Т; 91М1Т		МИМ 320-111-164011Т1 МИМ 320-111-164041Т1 МИМ 320-111-164031Т1 МИМ 320-111-164061Т1	37 4252 9712 37 4252 9711 37 4252 9713 37 4252 9714	
25с50нж144М1 25с50нж145М1 25с50нж148М1 25с50нж149М1 25с50нж144М1Э 25с50нж145М1Э 25с50нж148М1Э 25с50нж149М1Э			МИМ 320-111-164041	37 4252 1701 37 4252 1703 37 4252 1705 37 4252 1707 37 4252 1709 37 4252 1711 37 4252 1713 37 4252 1715
25с50нжМ1; нж1М1—17М1		100	МИМ 400-112-174012 МИМ 400-112-174042 МИМ 400-112-174032 МИМ 400-112-174062	37 4253 1005 37 4253 1037 37 4253 1021 37 4253 1053
25нж50нж18М1—44М1			МИМ 400-112-174012 МИМ 400-112-174042 МИМ 400-112-174032 МИМ 400-112-174062	37 4253 9373 37 4253 9469 37 4253 9397 37 4253 9517
25нж50нж45М1—53М			МИМ 400-112-174012 МИМ 400-112-174042 МИМ 400-112-174032 МИМ 400-112-174062	37 4253 9664 37 4253 9663 37 4253 9665 37 4253 9666

Условное обозначение	Условный проход D_y , мм	Типоразмер исполнительного механизма	Код ОКП
25нж50нж54М1—62М1		МИМ 400-112-174012 МИМ 400-112-174042 МИМ 400-112-174032 МИМ 400-112-174062	37 4253 9668 37 4253 9667 37 4253 9669 37 4253 9670
25нж50нж63М1—71М1		МИМ 400-112-174012 МИМ 400-112-174042 МИМ 400-112-174032 МИМ 400-112-174062	37 4253 9672 37 4253 9671 37 4253 9673 37 4253 9674
25с50нжМ1Э; нж1М1Э—17М1Э		МИМ 400-112-174012 МИМ 400-112-174042 МИМ 400-112-174032 МИМ 400-112-174062	37 4253 1602 37 4253 1603 37 4253 1604 37 4253 1605
25нж50нж18М1Э—44М1Э		МИМ 400-112-174012 МИМ 400-112-174042 МИМ 400-112-174032 МИМ 400-112-174062	37 3253 9767 37 4253 9768 37 4253 9769 37 4253 9770
25нж50нж45М1Э—53М1Э		МИМ 400-112-174012 МИМ 400-112-174042 МИМ 400-112-174032 МИМ 400-112-174062	37 4253 9771 37 4253 9772 37 4253 9773 37 4253 9774
25нж50нж54М1Э—62М1Э		МИМ 400-112-174012 МИМ 400-112-174042 МИМ 400-112-174032 МИМ 400-112-174062	37 4253 9775 37 4253 9776 37 4253 9777 37 4253 9778
25нж50нж63М1Э—71М1Э	100	МИМ 400-112-174012 МИМ 400-112-174042 МИМ 400-112-174032 МИМ 400-112-174062	37 4253 9779 37 4253 9780 37 4253 9781 37 4253 9782
25с50нж144М1 25с50нж145М1 25с50нж148М1 25с50нж149М1		МИМ 400-112-174042	37 4253 1615 37 4253 1617 37 4253 1619 37 4253 1621
25с50нж144М1 25с50нж145М1 25с50нж148М1 25с50нж149М1		МИМ 400-112-174062	37 4253 1659 37 4253 1661 37 4253 1663 37 4253 1665
25с50нж144М1Э 25с50нж145М1Э 25с50нж148М1Э 25с50нж149М1Э		МИМ 400-112-174042	37 4253 1623 37 4253 1625 37 4253 1627 37 4253 1629
25с50нж144М1Э 25с50нж145М1Э 25с50нж148М1Э 25с50нж149М1Э		МИМ 400-112-174062	37 4253 1667 37 4253 1669 37 4253 1671 37 4253 1673
25с50нжМ1; нж1М1—17М1		МИМ 400-112-174012 МИМ 400-112-174042 МИМ 400-112-174032 МИМ 400-112-174062	37 4254 1134 37 4254 1585 37 4254 1587 37 4254 1589
25нж50нж18М1—44М1		МИМ 400-112-174012 МИМ 400-112-174042 МИМ 400-112-174032 МИМ 400-112-174062	37 4254 9373 37 4254 9469 37 4254 9421 37 4254 9517
25нж50нж45М1—53М1	150	МИМ 400-112-174012 МИМ 400-112-174042 МИМ 400-112-174032 МИМ 400-112-174062	37 4254 9661 37 4254 9655 37 4254 9667 37 4254 9673
25нж50нж54М1—62М1		МИМ 400-112-174012 МИМ 400-112-174042 МИМ 400-112-174032 МИМ 400-112-174062	37 4254 9663 37 4254 9657 37 4254 9669 37 4254 9675
25нж50нж63М1—71М1		МИМ 400-112-174012 МИМ 400-112-174042 МИМ 400-112-174032 МИМ 400-112-174062	37 4254 9659 37 4254 9665 37 4254 9671 37 4254 9677

Условное обозначение	Условный проход D _y , мм	Типоразмер исполнительного механизма	Код ОКП
25с50нжМ1Э; нж1М1—17М1Э		МИМ 400-112-174012 МИМ 400-112-174042 МИМ 400-112-174032 МИМ 400-112-174062	37 4254 1593 37 4254 1594 37 4254 1595 37 4254 1596
25пж50пж18М1Э—44М1Э		МИМ 400-112-174012 МИМ 400-112-174042 МИМ 400-112-174032 МИМ 400-112-174062	37 4254 9751 37 4254 9752 37 4254 9753 37 4254 9754
25пж50пж45М1Э—53М1Э		МИМ 400-112-174012 МИМ 400-112-174042 МИМ 400-112-174032 МИМ 400-112-174062	37 4254 9755 37 4254 9756 37 4254 9757 37 4254 9758
25нж50нж54М1Э—62М1Э		МИМ 400-112-174012 МИМ 400-112-174042 МИМ 400-112-174032 МИМ 400-112-174062	37 4254 9759 37 4254 9760 37 4254 9761 37 4254 9762
25нж50нж63М1Э—71М1Э	150	МИМ 400-112-174012 МИМ 400-112-174042 МИМ 400-112-174032 МИМ 400-112-174062	37 4254 9763 37 4254 9764 37 4254 9765 37 4254 9766
25с50нж144М1 25с50нж145М1 25с50нж148М1 25с50нж149М1		МИМ 400-112-174042	37 4254 1673 37 4254 1675 37 4254 1677 37 4254 1679
25с50нж144М1 25с50нж145М1 25с50нж148М1 25с50нж149М1		МИМ 400-112-174062	37 4254 1772 37 4254 1774 37 4254 1776 37 4254 1778
25с50нж144М1Э 25с50нж145М1Э 25с50нж148М1Э 25с50нж149М1Э		МИМ 400-112-174042	37 4254 1681 37 4254 1683 37 4254 1685 37 4254 1687
25с50нж144М1Э 25с50нж145М1Э 25с50нж148М1Э 25с50нж149М1Э		МИМ 400-112-174062	37 4254 1780 37 4254 1782 37 4254 1784 37 4254 1786
25с50нжМ1; нж1М1—17М1		МИМ 500-111-185011 МИМ 500-111-185041 МИМ 500-111-185031 МИМ 500-111-185061 МИМ 500-112-185041	37 4254 1135 37 4254 1586 37 4254 1588 37 4254 1590 37 4254 1825
25нж50нж18М1—44М1		МИМ 500-111-185011 МИМ 500-111-185041 МИМ 500-111-185031 МИМ 500-111-185061 МИМ 500-112-185041	37 4254 9374 37 4254 9470 37 4254 9422 37 4254 9518 37 4254 8067
25нж50нж45М1—53М1	200	МИМ 500-111-185011 МИМ 500-111-185041 МИМ 500-111-185031 МИМ 500-111-185061 МИМ 500-112-185041	37 4254 9662 37 4254 9656 37 4254 9668 37 4254 9674 37 4254 8068
25нж50нж54М1—62М1		МИМ 500-111-185011 МИМ 500-111-185041 МИМ 500-111-185031 МИМ 500-111-185061 МИМ 500-112-185041	37 4254 9664 37 4254 9658 37 4254 9670 37 4254 9676 37 4254 8069
25нж50нж63М1—71М1		МИМ 500-111-185011 МИМ 500-111-185041 МИМ 500-111-185031 МИМ 500-111-185061 МИМ 500-112-185041	37 4254 9666 37 4254 9660 37 4254 9672 37 4254 9678 37 4254 8070
25нж50нжМ1Э; нж1М1Э—17М1Э		МИМ 500-111-185011 МИМ 500-111-185041 МИМ 500-111-185031 МИМ 500-111-185061 МИМ 500-112-185041	37 4254 1597 37 4254 1598 37 4254 1599 37 4254 1600 37 4254 1826

Условное обозначение	Условный проход D_y , мм	Типоразмер исполнительного механизма	Код ОКП	
25нж50нж18М1Э—44М1Э	200	МИМ 500-111-185011 МИМ 500-111-185041 МИМ 500-111-185031 МИМ 500-111-185061 МИМ 500-112-185041	37 4254 9767 37 4254 9768 37 4254 9769 37 4254 9770 37 4254 8071	
25нж50нж45М1Э—53М1Э		МИМ 500-111-185011 МИМ 500-111-185041 МИМ 500-111-185031 МИМ 500-111-185061 МИМ 500-112-185041	37 4254 9771 37 4254 9772 37 4254 9773 37 4254 9774 37 4254 8072	
25нж50нж54М1Э—62М1Э		МИМ 500-111-185011 МИМ 500-111-185041 МИМ 500-111-185031 МИМ 500-111-185061 МИМ 500-112-185041	37 4254 9775 37 4254 9776 37 4254 9777 37 4254 9778 37 4254 8073	
25нж50нж63М1Э—71М1Э		МИМ 500-111-185011 МИМ 500-111-185041 МИМ 500-111-185031 МИМ 500-111-185061 МИМ 500-112-185041	37 4254 9779 37 4254 9780 37 4254 9781 37 4254 9782 37 4254 8074	
25с50нж144М1 25с50нж145М1 25с50нж148М1 25с50нж149М1		МИМ 500-111-185041	37 4254 1689 37 4254 1691 37 4254 1696 37 4254 1698	
25с50нж144М1 25с50нж145М1 25с50нж148М1 25с50нж149М1		МИМ 500-111-185061	37 4254 1788 37 4254 1790 37 4254 1792 37 4254 1794	
25с50нж144М1Э 25с50нж145М1Э 25с50нж148М1Э 25с50нж149М1Э		МИМ 500-111-185041	37 4254 1700 37 4254 1702 37 4254 1704 37 4254 1706	
25с50нж144М1Э 25с50нж145М1Э 25с50нж148М1Э 25с50нж149М1Э		МИМ 500-111-185061	37 4254 1796 37 4254 1798 37 4254 1800 37 4254 1802	
25с50нжМ1; нж1М1—17М1		250	МИМ 500-111-185011 МИМ 500-111-185041 МИМ 500-111-185031 МИМ 500-111-185061	37 4255 1005 37 4255 1154 37 4255 1156 37 4255 1152
25нж50нж18М1—44М1			МИМ 500-111-185011 МИМ 500-111-185041 МИМ 500-111-185031 МИМ 500-111-185061	37 4255 9353 37 4255 9449 37 4255 9401 37 4255 9497
25нж50нж45М1—53М1	МИМ 500-111-185011 МИМ 500-111-185041 МИМ 500-111-185031 МИМ 500-111-185061		37 4255 9666 37 4255 9664 37 4255 9668 37 4255 9670	
25нж50нж54М1—62М1	МИМ 500-111-185011 МИМ 500-111-185041 МИМ 500-111-185031 МИМ 500-111-185061		37 4255 9674 37 4255 9672 37 4255 9676 37 4255 9548	
25нж50нж63М1—71М1	МИМ 500-111-185011 МИМ 500-111-185041 МИМ 500-111-185031 МИМ 500-111-185061		37 4255 9680 37 4256 9678 37 4255 9682 37 4255 9684	
25с50нжМ1Э; нж1М1Э—17М1Э	МИМ 500-111-185011 МИМ 500-111-185041 МИМ 500-111-185031 МИМ 500-111-185061		37 4255 1158 37 4255 1160 37 4255 1162 37 4255 1164	
25нж50нж18М1Э—44М1Э	МИМ 500-111-185011 МИМ 500-111-185041 МИМ 500-111-185031 МИМ 500-111-185061		37 4255 9686 37 4255 9688 37 4255 9690 37 4255 9692	

Условное обозначение	Условный проход D _y , мм	Типоразмер исполнительного механизма	Код ОКП	
25нж50нж45М1Э—53М1Э	250	МИМ 500-111-185011 МИМ 500-111-185041 МИМ 500-111-185031 МИМ 500-111-185061	37 4255 9694 37 4255 9696 37 4255 9698 37 4255 9700	
25нж50нж54М1Э—62М1Э		МИМ 500-111-185011 МИМ 500-111-185041 МИМ 500-111-185031 МИМ 500-111-185061	37 4255 9702 37 4255 9764 37 4256 9706 37 4255 9708	
25нж50нж63М1Э—71М1Э		МИМ 500-111-185011 МИМ 500-111-185041 МИМ 500-111-185031 МИМ 500-111-185061	37 4255 9710 37 4255 9712 37 4255 9714 37 4255 9716	
25с50нж144М1 25с50нж144М1Э 25с50нж144М1 25с50нж144М1Э 25с50нж145М1 25с50нж145М1Э 25с50нж145М1 25с50нж145М1Э		МИМ 500-111-185041 МИМ 500-111-185041 МИМ 500-111-185061 МИМ 500-111-185061 МИМ 500-111-185041 МИМ 500-111-185041 МИМ 500-111-185061 МИМ 500-111-185061	37 4255 1176 37 4255 1180 37 4255 1184 37 4255 1188 37 4255 1178 37 4255 1182 37 4255 1186 37 4255 1190	
25с50нжМ1; нж1М1—17М1		МИМ 500-111-185011 МИМ 500-111-185041 МИМ 500-111-185031 МИМ 500-111-185061	37 4255 1006 37 4255 1155 37 4255 1157 37 4255 1153	
25нж50нж18М1—44М1		МИМ 500-111-185011 МИМ 500-111-185041 МИМ 500-111-185031 МИМ 500-111-185061	37 4255 9354 37 4255 9450 37 4255 9402 37 4255 9498	
25нж50нж45М1—53М1		МИМ 500-111-185011 МИМ 500-111-185041 МИМ 500-111-185031 МИМ 500-111-185061	37 4255 9667 37 4255 9665 37 4255 9669 37 4255 9671	
25нж50нж54М1—62М1		МИМ 500-111-185011 МИМ 500-111-185041 МИМ 500-111-185031 МИМ 500-111-185061	37 4255 9675 37 4255 9673 37 4255 9677 37 4255 9549	
25нж50нж63М1—71М1		МИМ 500-111-185011 МИМ 500-111-185041 МИМ 500-111-185031 МИМ 500-111-185061	37 4255 9681 37 4255 9679 37 4255 9683 37 4255 9685	
25с50нжМ1Э; нж1М1Э—17М1Э		МИМ 500-111-185011 МИМ 500-111-185041 МИМ 500-111-185031 МИМ 500-111-185061	37 4255 1159 37 4255 1161 37 4255 1163 37 4255 1165	
25нж50нж18М1Э—44М1Э		300	МИМ 500-111-185011 МИМ 500-111-185041 МИМ 500-111-185031 МИМ 500-111-185061	37 4255 9687 37 4255 9689 37 4255 9691 37 4255 9693
25нж50нж45М1Э—53М1Э			МИМ 500-111-185011 МИМ 500-111-185041 МИМ 500-111-185031 МИМ 500-111-185061	37 4255 9695 37 4255 9697 37 4255 9699 37 4255 9701
25нж50нж54М1Э—62М1Э	МИМ 500-111-185011 МИМ 500-111-185041 МИМ 500-111-185031 МИМ 500-111-185061		37 4255 9703 37 4255 9705 37 4255 9707 37 4255 9709	
25нж50нж63М1Э—71М1Э	МИМ 500-111-185011 МИМ 500-111-185041 МИМ 500-111-185031 МИМ 500-111-185061		37 4255 9711 37 4255 9713 37 4255 9715 37 4255 9717	

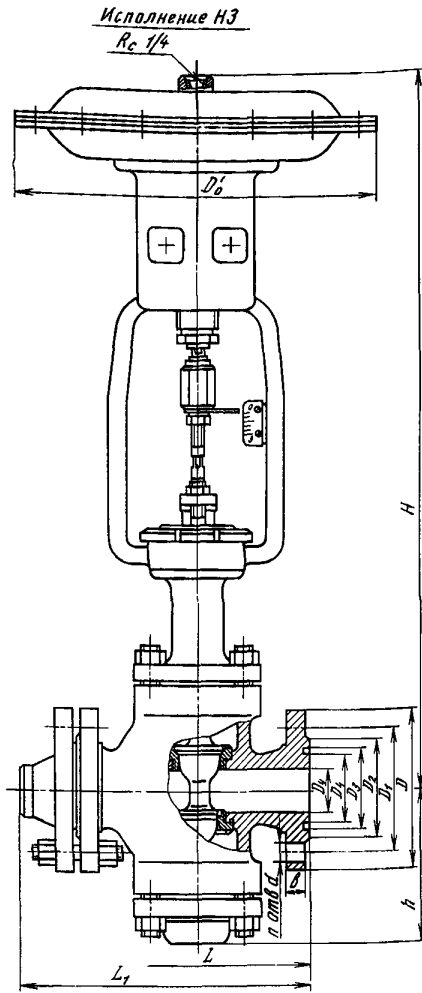

Исполнение МИМ с позиционером ППС-100 и верхним ручным дублером

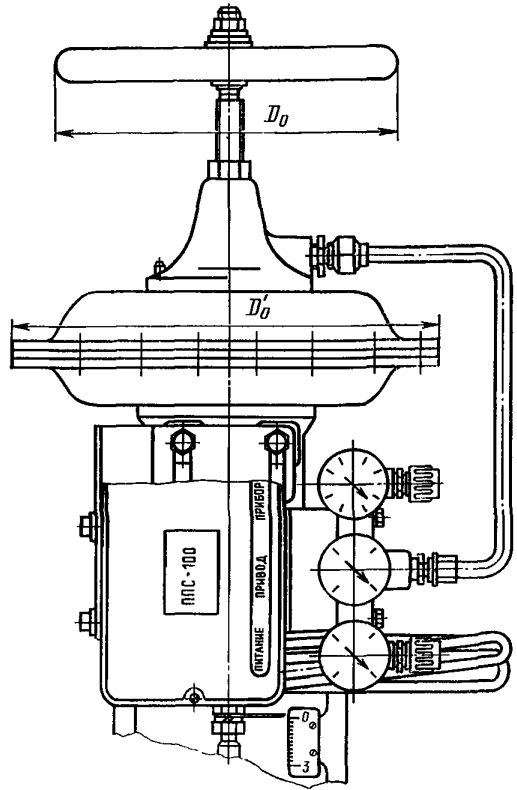

ОСНОВНЫЕ ГАБАРИТНЫЕ И ПРИСОЕДИНИТЕЛЬНЫЕ РАЗМЕРЫ (мм) И МАССА (кг)

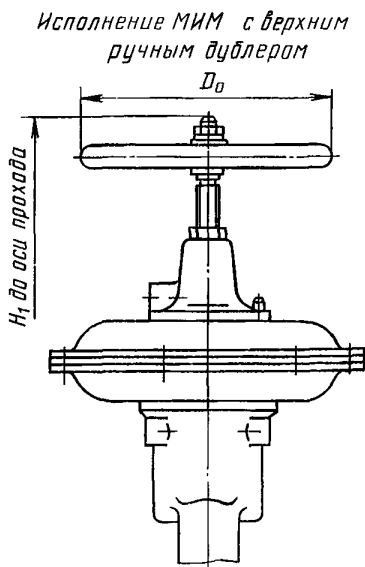

Условный проход D_y	L	L_1	D	D_1	D_2	D_3	D_4	b	d	l	D_0	D_0'	H	H_1	h	n	Масса	
																	без ответных фланцев	с ответными фланцами
25	210	326	95	100	68	58	42	20	18	115	100	260	545	685	110	4	36	42
40	260	387	165	110	96	76	60	22	18	120	200	310	650	820	130	4	54	62
50	300	438	175	135	102	88	72	23	22	106	200	310	660	815	168	4	62	79
80	380	530	210	170	142	121	105	27	22	128	280	380	860	1070	210	8	107	125
100	430	592	250	200	170	150	128	29	26	123	400	475	1090	1218	265	8	172	199
150	550	762	340	280	240	204	182	35	33	115	400	475	1029	1281	325	8	275	332
200	650	876	405	345	285	260	238	41	33	150	150	570	1455	2075	435	12	500	573
250	780	1016	470	400	355	313	291	45	40	150	560	570	1523	2025	503	12	700	798
300	900	1145	530	460	410	364	342	50	40	150	560	570	1590	2075	580	16	1010	1130

Клапаны относятся к классу ремонтируемых.

Гарантийный срок — 18 месяцев со дня ввода в эксплуатацию.

Гарантийная наработка — 12 000 ч (3000 циклов).

Изготовление и поставка — по ТУ 26-07-208—77.

Клапаны могут быть изготовлены в экспортном и экспортном тропическом исполнениях.

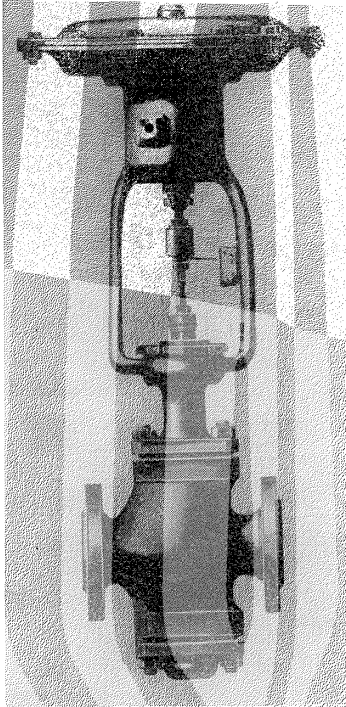

**Клапаны регулирующие
двухседельные
с пневматическим мембранным
исполнительным механизмом
НО**

Применяются на трубопроводах для жидких и газообразных сред, нейтральных к материалам деталей, соприкасающихся со средой, а также для нефтяных и газовых сред с содержанием сероводорода и углекислого газа от 6 до 25% рабочей температурой (см. таблицу на с. 166).

Присоединение к трубопроводу — фланцевое по ГОСТ 12819—80 с присоединительными размерами фланцев и размерами уплотнительных поверхностей по ГОСТ 12815—80 (исп. 5 или 9, ряд 2); с ответными фланцами под приварку по ГОСТ 12821—80.

Допустимый перепад давления ΔP в процессе эксплуатации клапанов: не более 2,5 (25) — для D_y 25, 40 и 50 мм; не более 1,6 (16) — для D_y 80, 100, 150 и 200 мм и не более 1,2 (12) — для D_y 250 и 300 мм.

Уплотнение штока — сальниковое. Подтяжка сальника — шпильками.

Нечувствительность — не более 0,003 (0,03).

Условная пропускная способность и пропуск среды через затвор приведены в таблицах.

P_p 6,4 (64)
 $P_{пр}$ 9,6 (96)

Условный проход D_y , мм	Условный ход h_y , мм	Условная пропускная способность K_{Dy} , м ³ /ч			
		100%	60%	40%	25%
25	16	16	10	6,3	4
40	25	40	25	16	10
50		63	40	25	16
80	40	160	100	63	40
100	60	250	160	100	63
150		500	400	250	160
200	100	1000	630	400	250
250		1600	1000	630	400
300		2240	1600	1000	630

Условный проход D_y , мм	Условная пропускная способность K_{vy} , м ³ /ч	Пропуск среды при $\Delta P=0,4(4)$, дм ³ /мин
25	16	0,26
	10	0,16
	6,3	0,1
	4	0,066
40	40	0,66
	25	0,41
	16	0,26
	10	0,16
50	63	1
	40	0,66
	25	0,41
	16	0,26
80	160	2,6
	100	1,6
	63	1
	40	0,66
100	250	4,1
	160	2,6
	100	1,6
	63	1
150	500	8
	400	6,5
	250	4,1
	160	2,6
200	1000	16
	630	10
	400	6,5
	250	4,1
250	1600	26,5
	1000	16
	630	10
	400	6,5
300	2240	37,1
	1600	26,5
	1000	16
	630	10

Управление клапанами — от пневматических мембранных исполнительных механизмов по ГОСТ 13373—67, типоразмеры которых приведены в таблице на с. 170.

Допускается комплектовать клапаны другими мембранными исполнительными механизмами с аналогичными выходными параметрами и одинаковыми присоединительными размерами. Комплектование МИМа дополнительными блоками следует оговорить при заказе.

Клапаны устанавливают на трубопроводе в любом рабочем положении; рекомендуется установка пневматическим мембранным исполнительным механизмом вверх.

Условия эксплуатации: температура окружающей среды от -30 до $+50^\circ\text{C}$ и относительная влажность от 30 до 80% во всем диапазоне температур.

Условия транспортирования — по ГОСТ 12893—83.

Характеристика клапана (рабочая среда и ее температура, материал основных деталей и уплотнения, условная пропускная способность и тип пропускной характеристики) в зависимости от исполнения приведена в таблице.

Номер чертежа и исполнение	Условное обозначение	Рабочая среда	Температура рабочей среды, $^\circ\text{C}$	Материал уплотнения	Материал основных деталей: а) корпуса; б) плунжера; в) седла; г) втулки	Тип пропускной характеристики	Условная пропускная способность K_{vy} , м ³ /ч
И 65235-025-300	25с48нжМ1	Жидкая или газообразная, нейтральная к материалам деталей, соприкасающихся со средой	До 220	Асбест АП	а) сталь 25Л; б, в) сталь 20Х13; г) латунь ЛС 59-1	Линейная	100
И 65235-025-300.01	25с48нж1М1						60
02	25с48нж2М1						40
03	25с48нж3М1					25	
04	25с48нж4М1					100	
05	25с48нж5М1					60	
06	25с48нж6М1					40	
07	25с48нж7М1		25				
08	25с48нж8М1		100				
09	25с48нж9М1		100				
10	25с48нж10М1		60				
11	25с48нж11М1		40				
12	25с48нж12М1		25				
13	25с48нж13М1		100				
14	25с48нж14М1		60				
15	25с48нж15М1		40				
16	25с48нж16М1		25				
17	25с48нж17М1		100				
18	25нж48нж18М1		100				
19	25нж48нж19М1		60				
20	25нж48нж20М1		40				
21	25нж48нж21М1	25					
			До 220	Фторопласт ФУМ-В	а) сталь 25Л; б, в) сталь 20Х13; г) чугун ЧН17Д3Х2	Линейная	100
						Равнопроцентная	60
						Тарельчатый плунжер	40
						Линейная	25
						Равнопроцентная	100
						Тарельчатый плунжер	60
						Линейная	40
						Равнопроцентная	25
						Линейная	100
						Равнопроцентная	60
						Тарельчатый плунжер	40
						Линейная	25

Номер чертежа и исполнение	Условное обозначение	Рабочая среда	Температура рабочей среды, °С	Материал уплотнения	Материал основных деталей: а) корпуса; б) плунжера; в) седла; г) втулки	Тип пропускной характеристики	Условная пропускная способность К _у , м³/ч			
И 65235-025-300.22	25нж48нж22М1	Жидкая или газообразная, нейтральная к материалам деталей, соприкасающихся со средой	До 200	Фторопласт ФУМ-В	а) сталь 12Х18Н9ТЛ; б, в) сталь 14Х17Н12; г) чугун ЧП17Д3Х2	Линейная	100			
	23 25нж48нж23М1						60			
	24 25нж48нж24М1						40			
	25 25нж48нж25М1						25			
	26 25нж48нж26М1						100			
	27 25нж48нж27М1						60			
	28 25нж48нж28М1						40			
	29 25нж48нж29М1						25			
	30 25нж48нж30М1						100			
	31 25нж48нж31М1						60			
	32 25нж48нж32М1		До 220	Фторопласт 4 или Ф4-К20	Асбест АП		Равнопроцентная	40		
								33 25нж48нж33М1	25	
								34 25нж48нж34М1	100	
								35 25нж48нж35М1	60	
								36 25нж48нж36М1	40	
								37 25нж48нж37М1	25	
								38 25нж48нж38М1	100	
								39 25нж48нж39М1	60	
								40 25нж48нж40М1	40	
								41 25нж48нж41М1	25	
	42 25нж48нж42М1		До 200	Фторопласт ФУМ-В	Асбест АП		Тарельчатый плунжер	100		
								43 25нж48нж43М1	100	
44 25нж48нж44М1		100								
44 25нж48нж44М1		100								
И 65235-025-300.45	25нж48нж45М1 25нж48нж46М1 25нж48нж47М1 25нж48нж48М1 25нж48нж49М1 25нж48нж50М1 25нж48нж51М1 25нж48нж52М1 25нж48нж53М1 25нж48нж54М1 25нж48нж55М1 25нж48нж56М1 25нж48нж57М1 25нж48нж58М1 25нж48нж59М1 25нж48нж60М1 25нж48нж61М1 25нж48нж62М1 25нж48нж63М1 25нж48нж64М1 25нж48нж65М1 25нж48нж66М1	Жидкая или газообразная, нейтральная к материалам деталей, соприкасающихся со средой	До 200	Фторопласт ФУМ-В	а) сталь 12Х18Н12М3ТЛ; б) сталь 10Х17Н13М3Т; в, г) сталь Х32Н8	Линейная	100			
							46 25нж48нж46М1	60		
							47 25нж48нж47М1	40		
							48 25нж48нж48М1	25		
							49 25нж48нж49М1	100		
							50 25нж48нж50М1	60		
							51 25нж48нж51М1	40		
							52 25нж48нж52М1	25		
							53 25нж48нж53М1	100		
							54 25нж48нж54М1	100		
			55 25нж48нж55М1	60						
			56 25нж48нж56М1	40						
			57 25нж48нж57М1	25						
			58 25нж48нж58М1	100						
			59 25нж48нж59М1	60						
			60 25нж48нж60М1	40						
			61 25нж48нж61М1	25						
			62 25нж48нж62М1	100						
			63 25нж48нж63М1	До 80	Фторопласт ФУМ-В	Асбест АП	а) сталь 07Х20Н25М3Д2ТЛ; б, в, г) сталь 06ХН28МДТ	Линейная	100	
									64 25нж48нж64М1	60
									65 25нж48нж65М1	40
									66 25нж48нж66М1	25
И 65235-025-300.67	25нж48нж67М1 25нж48нж68М1 25нж48нж69М1 25нж48нж70М1 25нж48нж71М1	Жидкая или газообразная, нейтральная к материалам деталей, соприкасающихся со средой	До 80	Фторопласт ФУМ-В	а) сталь 07Х20Н25М3Д2ТЛ; б, в, г) сталь 06ХН28МДТ	Равнопроцентная	100			
							68 25нж48нж68М1	60		
							69 25нж48нж69М1	40		
							70 25нж48нж70М1	25		
							71 25нж48нж71М1	100		
И 65235-025-040.72	25с48нж72М1Т 25с48нж73М1Т 25с48нж74М1Т 25с48нж75М1Т 25с48нж76М1Т 25с48нж77М1Т 25с48нж78М1Т 25с48нж79М1Т 25с48нж80М1Т	Жидкая или газообразная, нейтральная к материалам деталей, соприкасающихся со средой	До 220	Асбест АП	а) сталь 25Л; б, в) сталь 20Х13; г) латунь ЛС 59-1	Линейная	100			
							73 25с48нж73М1Т	60		
							74 25с48нж74М1Т	40		
							75 25с48нж75М1Т	25		
							76 25с48нж76М1Т	100		
							77 25с48нж77М1Т	60		
							78 25с48нж78М1Т	40		
							79 25с48нж79М1Т	25		
							80 25с48нж80М1Т	100		
	60									
	40									
	25									
	100									
	60									
	40									
	25									
	100									
	100									

Номер чертежа и исполнение	Условное обозначение	Рабочая среда	Температура рабочей среды, °С	Материал уплотнения	Материал основных деталей: а) корпуса; б) плунжера; в) седла; г) втулки	Тип пропускной характеристики	Условная пропускная способность $K_{пу}$, м³/ч					
И 65235-025-040.81	25с48нж81М1Т	Жидкая или газообразная, нейтральная к материалам деталей, соприкасающихся со средой	До 200	Фторопласт ФУМ-В	а) сталь 25Л; б, в) сталь 20Х13; г) чугун ЧН17Д3Х2	Линейная	100					
	25с48нж82М1Т						60					
	25с48нж83М1Т						40					
	84					25с48нж84М1Т	Жидкая или газообразная, нейтральная к материалам деталей, соприкасающихся со средой	До 200	Фторопласт ФУМ-В	а) сталь 25Л; б, в) сталь 20Х13; г) чугун ЧН17Д3Х2	Равнопроцентная	25
	85					25с48нж85М1Т						100
	86					25с48нж86М1Т						60
	87					25с48нж87М1Т					40	
	88					25с48нж88М1Т					25	
	89					25с48нж89М1Т					Тарельчатый плунжер	100
И 65235-025-040.114	25нж48нж90М1Т	Жидкая или газообразная, нейтральная к материалам деталей, соприкасающихся со средой	До 220	Фторопласт 4 или Ф4-К20	а) сталь 12Х18Н9ТЛ; б, в) сталь 14Х17Н2; г) чугун ЧН17Д3Х2	Линейная	100					
	91						25нж48нж91М1Т	60				
	92						25нж48нж92М1Т	40				
	93		25нж48нж93М1Т	До 200		Асбест АП	а) сталь 12Х18Н9ТЛ; б, в) сталь 14Х17Н2; г) чугун ЧН17Д3Х2	Линейная	25			
	94		25нж48нж94М1Т						100			
	95		25нж48нж95М1Т						60			
	96		25нж48нж96М1Т					40				
	97		25нж48нж97М1Т					25				
	98		25нж48нж98М1Т					До 220	Фторопласт ФУМ-В	а) сталь 12Х18Н9ТЛ; б, в) сталь 14Х17Н2; г) чугун ЧН17Д3Х2	Равнопроцентная	100
	99		25нж48нж99М1Т	60								
	100		25нж48нж100М1Т	40								
	101		25нж48нж101М1Т	До 200		Фторопласт ФУМ-В	а) сталь 12Х18Н9ТЛ; б, в) сталь 14Х17Н2; г) чугун ЧН17Д3Х2	Линейная	25			
	102		25нж48нж102М1Т						100			
	103		25нж48нж103М1Т						60			
	104		25нж48нж104М1Т					40				
	105		25нж48нж105М1Т					25				
	106		25нж48нж106М1Т					До 200	Асбест АП	а) сталь 12Х18Н9ТЛ; б, в) сталь 14Х17Н2; г) чугун ЧН17Д3Х2	Равнопроцентная	100
	107		25нж48нж107М1Т	60								
	108		25нж48нж108М1Т	40								
	109		25нж48нж109М1Т	25								
	110		25нж48нж110М1Т	До 220		Фторопласт ФУМ-В	а) сталь 12Х18Н9ТЛ; б, в) сталь 14Х17Н2; г) чугун ЧН17Д3Х2				Линейная	100
111	25нж48нж111М1Т	60										
112	25нж48нж112М1Т	40										
113	25нж48нж113М1Т	25										
И 65235-025-040.114	25нж48нж114М1Т	Жидкая или газообразная, нейтральная к материалам деталей, соприкасающихся со средой	До 200	Асбест АП	а) сталь 12Х18Н9ТЛ; б, в) сталь 14Х17Н2; г) чугун ЧН17Д3Х2	Тарельчатый плунжер	100					
	115						25нж48нж115М1Т	100				
	116		25нж48нж116М1Т	До 220		Фторопласт ФУМ-В	а) сталь 12Х18Н9ТЛ; б, в) сталь 14Х17Н2; г) чугун ЧН17Д3Х2	Линейная	100			
	117		25нж48нж117М1Т						60			
	118		25нж48нж118М1Т						40			
	119		25нж48нж119М1Т	До 200		Фторопласт ФУМ-В	а) сталь 12Х18Н12М3ТЛ; б) сталь 10Х17Н13М3Т; в, г) сталь Х32Н8	Равнопроцентная	25			
	120		25нж48нж120М1Т						100			
	121		25нж48нж121М1Т						60			
	122		25нж48нж122М1Т					40				
	123		25нж48нж123М1Т					25				
	124		25нж48нж124М1Т					Тарельчатый плунжер	100			
	125		25нж48нж125М1Т	До 200		Фторопласт ФУМ-В	а) сталь 16Х18Н12С4ТЮЛ; б) сталь 15Х18Н12С4ТЮ; в, г) сталь Х32Н8	Линейная	100			
	126		25нж48нж126М1Т						60			
	127		25нж48нж127М1Т						40			
	128		25нж48нж128М1Т					25				
	129		25нж48нж129М1Т					До 200	Фторопласт ФУМ-В	а) сталь 16Х18Н12С4ТЮЛ; б) сталь 15Х18Н12С4ТЮ; в, г) сталь Х32Н8	Равнопроцентная	100
	130		25нж48нж130М1Т									60
	131		25нж48нж131М1Т									40
	132		25нж48нж132М1Т								25	
	133		25нж48нж133М1Т	Тарельчатый плунжер		100						
134	25нж48нж134М1Т											

Номер чертежа и исполнение	Условное обозначение	Рабочая среда	Температура рабочей среды, °С	Материал уплотнения	Материал основных деталей: а) корпуса; б) плунжера; в) седла; г) втулки	Тип пропускной характеристики	Условная пропускная способность $K_{пу}$, м ³ /ч	
И 65235-025-040.135 136 137 138 139 140 141 142 143	25нж48нж135М1Т 25нж48нж136М1Т 25нж48нж137М1Т 25нж48нж138М1Т 25нж48нж139М1Т 25нж48нж140М1Т 25нж48нж141М1Т 25нж48нж142М1Т 25нж48нж143М1Т	Жидкая или газообразная, нейтральная к материалам деталей, соприкасающихся со средой	До 200	Фторопласт ФУМ-В	а) сталь 07Х20Н25М3Д2ТЛ; б, в, г) сталь 06ХН28МДТ	Линейная Равнопроцентная Тарельчатый плунжер	100 60 40 25 100 60 40 25 100	
И 65235-050.90	25нж48нж90М1Т		До 220	Фторопласт 4 или Ф4-К20	а) сталь 12Х18Н9ТЛ; б, в) сталь 14Х17Н2; г) чугун ЧН17Д3Х2	Линейная	100	
И 65235-080.90								
И 65235-050.91	25нж48нж91М1Т							60
И 65235-080.91								
И 65235-025.144 145 146 148 149 150	25с48нж144М1 25с48нж145М1 25с48нж146М1 25с48нж148М1 25с48нж149М1 25с48нж150М1		Нефтяные и газовые среды с содержанием сероводорода и углекислого газа от 6 до 25%	от - 40 до + 220	Фторопласт ФУМ-О	а) сталь 20ГМЛ; б) сталь 08Х21Н6М2Т; в) чугун ЧН17Д3Х2	Линейная	100 60 40
И 65235-050.144 145 146 147	25с48нж144М1 25с48нж145М1 25с48нж146М1 25с48нж147М1						Равнопроцентная	100 60 40
И 65235-050.148 149 150 151	25с48нж148М1 25с48нж149М1 25с48нж150М1 25с48нж151М1						Линейная	100 60 40 25
И 65235-080.144 145 148 149	25с48нж144М1 25с48нж145М1 25с48нж148М1 25с48нж149М1						Равнопроцентная	100 60 40 25
И 65235-100.144 145 148 149	25с48нж144М1 25с48нж145М1 25с48нж148М1 25с48нж149М1						Линейная	100 60
И 65235-150.144 145 148 149	25с48нж144М1 25с48нж145М1 25с48нж148М1 25с48нж149М1						Равнопроцентная	100 60
И 65235-200.144 145 148 149	25с48нж144М1 25с48нж145М1 25с48нж148М1 25с48нж149М1						Линейная	100 60
И 65235-250.144	25с48нж144М1						Равнопроцентная	100 60
И 65235-250.145	25с48нж145М1						Линейная	100
							Равнопроцентная	100

Примечание. Технические характеристики, указанные в таблице, соответствуют характеристикам экспортных исполнений клапанов (см. таблицу с кодами ОКП).

КОДЫ ОКП КЛАПАНОВ

Условное обозначение	Условный проход D _y , мм	Типоразмер исполнительного механизма	Код ОКП
25с48нжМ1; нж1М1—17М1		МИМ 200-111-143011 МИМ 200-111-143041 МИМ 200-111-143031 МИМ 200-111-143061	37 4251 1007 37 4251 1103 37 4251 1055 37 4251 1151
25нж48нж18М1—44М1		МИМ 200-111-143011 МИМ 200-111-143041 МИМ 200-111-143031 МИМ 200-111-143061	37 4251 8751 37 4251 9039 37 4251 8895 37 4251 9183
25нж48нж45М1—53М1		МИМ 200-111-143011 МИМ 200-111-143041 МИМ 200-111-143031 МИМ 200-111-143061	37 4257 8506 37 4257 8504 37 4257 8508 37 4257 8510
25нж48нж54М1—62М1		МИМ 200-111-143011 МИМ 200-111-143041 МИМ 200-111-143031 МИМ 200-111-143061	37 4257 8515 37 4257 8512 37 4257 8518 37 4257 8521
25нж48нж63М1—71М1		МИМ 200-111-143011 МИМ 200-111-143041 МИМ 200-111-143031 МИМ 200-111-143061	37 4257 8527 37 4257 8524 37 4257 8530 37 4257 8533
25с48нжМ1Э; нж1М1Э—17М1Э		МИМ 200-111-143011 МИМ 200-111-143041 МИМ 200-111-143031 МИМ 200-111-143061	37 4251 1751 37 4251 1754 37 4251 1757 37 4251 1760
25нж48нж18М1Э—44М1Э		МИМ 200-111-143011 МИМ 200-111-143041 МИМ 200-111-143031 МИМ 200-111-143061	37 4257 8756 37 4257 8759 37 4257 8762 37 4257 8765
25нж48нж45М1Э—53М1Э		МИМ 200-111-143011 МИМ 200-111-143041 МИМ 200-111-143031 МИМ 200-111-143061	37 4257 8768 37 4257 8771 37 4257 8774 37 4257 8777
25нж48нж54М1Э—62М1Э	25	МИМ 200-111-143011 МИМ 200-111-143041 МИМ 200-111-143031 МИМ 200-111-143061	37 4257 8780 37 4257 8783 37 4257 8786 37 4257 8789
25нж48нж63М1Э—71М1Э		МИМ 200-111-143011 МИМ 200-111-143041 МИМ 200-111-143031 МИМ 200-111-143061	37 4257 8791 37 4257 8794 37 4257 8797 37 4257 8800
25с48нж72М1Т—89М1Т		МИМ 200-111-143011Т1 МИМ 200-111-143041Т1 МИМ 200-111-143031Т1 МИМ 200-111-143061Т1	37 4251 1704 37 4251 1706 37 4251 1708 37 4251 1710
25нж48нж90М1Т—116М1Т		МИМ 200-111-143011Т1 МИМ 200-111-143041Т1 МИМ 200-111-143031Т1 МИМ 200-111-143061Т1	37 4257 8237 37 4257 8239 37 4257 8241 37 4257 8243
25нж48нж117М1Т—125М1Т		МИМ 200-111-143011Т1 МИМ 200-111-143041Т1 МИМ 200-111-143031Т1 МИМ 200-111-143061Т1	37 4257 8246 37 4257 8249 37 4257 8252 37 4257 8255
25нж48нж126М1Т—134М1Т		МИМ 200-111-143011Т1 МИМ 200-111-143041Т1 МИМ 200-111-143031Т1 МИМ 200-111-143061Т1	37 4257 8553 37 4257 8552 37 4257 8554 37 4257 8555
25нж48нж135М1Т—143М1Т		МИМ 200-111-143011Т1 МИМ 200-111-143041Т1 МИМ 200-111-143031Т1 МИМ 200-111-143061Т1	37 4257 8557 37 4257 8556 37 4257 8558 37 4257 8559

Условное обозначение	Условный проход D _y , мм	Типоразмер исполнительного механизма	Код ОКП
25с48нж144М1 25с48нж145М1 25с48нж146М1 25с48нж148М1 25с48нж149М1 25с48нж150М1	25	МИМ 200-111-143041	37 4251 1850 37 4251 1852 37 4251 1854 37 4251 1856 37 4251 1858 37 4251 1860
25с48нж144М1Э 25с48нж145М1Э 25с48нж146М1Э 25с48нж148М1Э 25с48нж149М1Э 25с48нж150М1Э		МИМ 200-111-143041	37 4251 1862 37 4251 1864 37 4251 1866 37 4251 1868 37 4251 1870 37 4251 1872
25с48нжМ1; нж1М1—17М1	40	МИМ 250-111-153011 МИМ 250-111-153041 МИМ 250-111-153031 МИМ 250-111-153061	37 4251 1009 37 4251 1105 37 4251 1057 37 4251 1153
25нж48нж18М1—44М1		МИМ 250-111-153011 МИМ 250-111-153041 МИМ 250-111-153031 МИМ 250-111-153061	37 4251 8753 37 4251 9041 37 4251 8897 37 4251 9185
25нж48нж45М1—53М1		МИМ 250-111-153011 МИМ 250-111-153041 МИМ 250-111-153031 МИМ 250-111-153061	37 4257 8507 37 4257 8505 37 4257 8509 37 4257 8511
25нж48нж54М1—62М1		МИМ 250-111-153011 МИМ 250-111-153041 МИМ 250-111-153031 МИМ 250-111-153061	37 4257 8516 37 4257 8513 37 4257 8519 37 4257 8522
25нж48нж63М1—71М1		МИМ 250-111-153011 МИМ 250-111-153041 МИМ 250-111-153031 МИМ 250-111-153061	37 4257 8528 37 4257 8525 37 4257 8531 37 4257 8534
25с48нжМ1Э; нж1М1Э—17М1Э		МИМ 250-111-153011 МИМ 250-111-153041 МИМ 250-111-153031 МИМ 250-111-153061	37 4251 1752 37 4251 1755 37 4251 1758 37 4251 1761
25нж48нж18М1Э—44М1Э		МИМ 250-111-153011 МИМ 250-111-153041 МИМ 250-111-153031 МИМ 250-111-153061	37 4257 8757 37 4257 8760 37 4257 8763 37 4257 8766
25нж48нж45М1Э—53М1Э		МИМ 250-111-153011 МИМ 250-111-153041 МИМ 250-111-153031 МИМ 250-111-153061	37 4257 8769 37 4257 8772 37 4257 8775 37 4257 8778
25нж48нж54М1Э—62М1Э		МИМ 250-111-153011 МИМ 250-111-153041 МИМ 250-111-153031 МИМ 250-111-153061	37 4257 8781 37 4257 8784 37 4257 8787 37 4257 8790
25нж48нж63М1Э—71М1Э		МИМ 250-111-153011 МИМ 250-111-153041 МИМ 250-111-153031 МИМ 250-111-153061	37 4257 8792 37 4257 8795 37 4257 8798 37 4257 8801
25с48нж72М1Т—89М1Т	МИМ 250-111-15301Т1 МИМ 250-111-15304Т1 МИМ 250-111-15303Т1 МИМ 250-111-15306Т1	37 4251 1743 37 4251 1741 37 4251 1745 37 4251 1747	
25нж48нж90М1Т—116М1Т	МИМ 250-111-15301Т1 МИМ 250-111-15304Т1 МИМ 250-111-15303Т1 МИМ 250-111-15306Т1	37 4257 8536 37 4257 8537 37 4257 8538 37 4257 8539	
25нж48нж117М1Т—125М1Т	МИМ 250-111-15301Т1 МИМ 250-111-15304Т1 МИМ 250-111-15303Т1 МИМ 250-111-15306Т1	37 4257 8540 37 4257 8541 37 4257 8542 37 4257 8543	

Условное обозначение	Условный проход D _y , мм	Типоразмер исполнительного механизма	Код ОКП
25нж48нж126М1Т—134М1Т	40	МИМ 250-111-153011Т1 МИМ 250-111-153041Т1 МИМ 250-111-153031Т1 МИМ 250-111-153061Т1	37 4257 8544 37 4257 8545 37 4257 8546 37 4257 8547
25нж48нж135М1Т—143М1Т		МИМ 250-111-153011Т1 МИМ 250-111-153041Т1 МИМ 250-111-153031Т1 МИМ 250-111-153061Т1	37 4257 8548 37 4257 8549 37 4257 8550 37 4257 8551
25с48нжМ1; нж1М1—17М1		МИМ 250-111-153011 МИМ 250-111-153041 МИМ 250-111-153031 МИМ 250-111-153061	37 4251 1010 37 4251 1106 37 4251 1058 37 4251 1154
25нж48нж18М1—44М1		МИМ 250-111-153011 МИМ 250-111-153041 МИМ 250-111-153031 МИМ 250-111-153061	37 4251 8754 37 4251 9042 37 4251 8898 37 4251 9186
25нж48нж45М1—53М1		МИМ 250-111-153011 МИМ 250-111-153041 МИМ 250-111-153031 МИМ 250-111-153061	37 4257 8394 37 4257 8396 37 4257 8398 37 4257 8400
25нж48нж54М1—62М1		МИМ 250-111-153011 МИМ 250-111-153041 МИМ 250-111-153031 МИМ 250-111-153061	37 4257 8517 37 4257 8514 37 4257 8520 37 4257 8523
25нж48нж63М1—71М1		МИМ 250-111-153011 МИМ 250-111-153041 МИМ 250-111-153031 МИМ 250-111-153061	37 4257 8529 37 4257 8526 37 4257 8532 37 4257 8535
25с48нжМ1Э; нж1М1Э—17М1Э	50	МИМ 250-111-153011 МИМ 250-111-153041 МИМ 250-111-153031 МИМ 250-111-153061	37 4251 1753 37 4251 1756 37 4251 1759 37 4251 1762
25нж48нж18М1Э—44М1Э		МИМ 250-111-153011 МИМ 250-111-153041 МИМ 250-111-153031 МИМ 250-111-153061	37 4257 8758 37 4257 8761 37 4257 8764 37 4257 8767
25нж48нж45М1Э—53М1Э		МИМ 250-111-153011 МИМ 250-111-153041 МИМ 250-111-153031 МИМ 250-111-153061	37 4257 8770 37 4257 8773 37 4257 8776 37 4257 8779
25нж48нж54М1Э—62М1Э		МИМ 250-111-153011 МИМ 250-111-153041 МИМ 250-111-153031 МИМ 250-111-153061	37 4257 8782 37 4257 8785 37 4257 8788 37 4257 8791
25нж48нж63М1Э—71М1Э		МИМ 250-111-153011 МИМ 250-111-153041 МИМ 250-111-153031 МИМ 250-111-153061	37 4257 8793 37 4257 8796 37 4257 8799 37 4257 8802
25нж48нж90М1Т; 91М1Т		МИМ 250-111-153011Т1 МИМ 250-111-153041Т1 МИМ 250-111-153031Т1 МИМ 250-111-153061Т1	37 4257 8815 37 4257 8816 37 4257 8817 37 4257 8819
25с48нж144М1 25с48нж145М1 25с48нж146М1 25с48нж147М1 25с48нж148М1 25с48нж149М1 25с48нж150М1 25с48нж151М1		МИМ 250-111-153041	37 4251 1874 37 4251 1876 37 4251 1878 37 4251 1880 37 4251 1882 37 4251 1884 37 4251 1886 37 4251 1888

Условное обозначение	Условный проход Dy, мм	Типоразмер исполнительного механизма	Код ОКП
25с48нж144М1Э 25с48нж145М1Э 25с48нж146М1Э 25с48нж147М1Э 25с48нж148М1Э 25с48нж149М1Э 25с48нж150М1Э 25с48нж151М1Э	50	МИМ 250-111-153041	37 4251 1890 37 4251 1892 37 4251 1894 37 4251 1896 37 4251 1898 37 4251 1900 37 4251 1902 37 4251 1904
25с48нжМ1; нж1М1—17М1		МИМ 320-111-164011 МИМ 320-111-164041 МИМ 320-111-164031 МИМ 320-111-164061	37 4252 1006 37 4252 1038 37 4252 1022 37 4252 1054
25нж48нж18М1—44М1		МИМ 320-111-164011 МИМ 320-111-164041 МИМ 320-111-164031 МИМ 320-111-164061	37 4252 9405 37 4252 9502 37 4252 9454 37 4252 9550
25нж48нж45М1—53М1		МИМ 320-111-164011 МИМ 320-111-164041 МИМ 320-111-164031 МИМ 320-111-164061	37 4252 9688 37 4252 9690 37 4252 9692 37 4252 9694
25нж48нж54М1—62М1		МИМ 320-111-164011 МИМ 320-111-164041 МИМ 320-111-164031 МИМ 320-111-164061	37 4252 9704 37 4252 9703 37 4252 9705 37 4252 9706
25нж48нж63М1—71М1		МИМ 320-111-164011 МИМ 320-111-164041 МИМ 320-111-164031 МИМ 320-111-164061	37 4252 9708 37 4252 9707 37 4252 9709 37 4252 9710
25с48нжМ1Э; нж1М1Э—17М1Э	80	МИМ 320-111-164011 МИМ 320-111-164041 МИМ 320-111-164031 МИМ 320-111-164061	37 4252 1634 37 4252 1635 37 4252 1636 37 4252 1637
25нж48нж18М1Э—44М1Э		МИМ 320-111-164011 МИМ 320-111-164041 МИМ 320-111-164031 МИМ 320-111-164061	37 4252 9785 37 4252 9786 37 4252 9787 37 4252 9788
25нж48нж45М1Э—53М1Э		МИМ 320-111-164011 МИМ 320-111-164041 МИМ 320-111-164031 МИМ 320-111-164061	37 4252 9789 37 4252 9790 37 4252 9791 37 4252 9792
25нж48нж54М1Э—62М1Э		МИМ 320-111-164011 МИМ 320-111-164041 МИМ 320-111-164031 МИМ 320-111-164061	37 4252 9793 37 4252 9794 37 4252 9795 37 4252 9796
25нж48нж63М1Э—71М1Э		МИМ 320-111-164011 МИМ 320-111-164041 МИМ 320-111-164031 МИМ 320-111-164061	37 4252 9797 37 4252 9798 37 4252 9799 37 4252 9800
25нж48нж90М1Т; 91М1Т		МИМ 320-111-164011Т1 МИМ 320-111-164041Т1 МИМ 320-111-164031Т1 МИМ 320-111-164061Т1	37 4252 9712 37 4252 9711 37 4252 9713 37 4252 9714
25с48нж144М1 25с48нж145М1 25с48нж148М1 25с48нж149М1		МИМ 320-111-164041	37 4252 1700 37 4252 1702 37 4252 1704 37 4252 1706
25с48нж144М1Э 25с48нж145М1Э 25с48нж148М1Э 25с48нж149М1Э			37 4252 1708 37 4252 1710 37 4252 1712 37 4252 1714
25с48нжМ1; нж1М1—17М1	100	МИМ 400-112-174012 МИМ 400-112-174042 МИМ 400-112-174032 МИМ 400-112-174062	37 4253 1005 37 4253 1037 37 4253 1021 37 4253 1053

Условное обозначение	Условный проход D _y , мм	Типоразмер исполнительного механизма	Код ОКП	
25нж48нж18М1—44М1	100	МИМ 400-112-174012 МИМ 400-112-174042 МИМ 400-112-174032 МИМ 400-112-174062	37 4253 9373 37 4253 9469 37 4253 9397 37 4253 9517	
25нж48нж45М1—53М1		МИМ 400-112-174012 МИМ 400-112-174042 МИМ 400-112-174032 МИМ 400-112-174062	37 4253 9664 37 4253 9663 37 4253 9665 37 4253 9666	
25нж48нж54М1—62М1		МИМ 400-112-174012 МИМ 400-112-174042 МИМ 400-112-174032 МИМ 400-112-174062	37 4253 9668 37 4253 9667 37 4253 9669 37 4253 9670	
25нж48нж63М1—71М1		МИМ 400-112-174012 МИМ 400-112-174042 МИМ 400-112-174032 МИМ 400-112-174062	37 4253 9672 37 4253 9671 37 4253 9673 37 4253 9674	
25с48нжМ1Э; нж1М1Э—17М1Э		МИМ 400-112-174012 МИМ 400-112-174042 МИМ 400-112-174032 МИМ 400-112-174062	37 4253 1602 37 4253 1603 37 4253 1604 37 4253 1605	
25нж48нж18М1Э—44М1Э		МИМ 400-112-174012 МИМ 400-112-174042 МИМ 400-112-174032 МИМ 400-112-174062	37 4253 9767 37 4253 9768 37 4253 9769 37 4253 9770	
25нж48нж45М1Э—53М1Э		МИМ 400-112-174012 МИМ 400-112-174042 МИМ 400-112-174032 МИМ 400-112-174062	37 4253 9771 37 4253 9772 37 4253 9773 37 4253 9774	
25нж48нж54М1Э—62М1Э		МИМ 400-112-174012 МИМ 400-112-174042 МИМ 400-112-174032 МИМ 400-112-174062	37 4253 9775 37 4253 9776 37 4253 9777 37 4253 9778	
25нж48нж63М1Э—71М1Э		МИМ 400-112-174012 МИМ 400-112-174042 МИМ 400-112-174032 МИМ 400-112-174062	37 4253 9779 37 4253 9780 37 4253 9781 37 4253 9782	
25с48нж144М1 25с48нж145М1 25с48нж148М1 25с48нж149М1		МИМ 400-112-174042	37 4253 1614 37 4253 1616 37 4253 1618 37 4253 1620	
25с48нж144М1 25с48нж145М1 25с48нж148М1 25с48нж149М1		МИМ 400-112-174062	37 4253 1658 37 4253 1660 37 4253 1662 37 4253 1664	
25с48нж144М1Э 25с48нж145М1Э 25с48нж148М1Э 25с48нж149М1Э		МИМ 400-112-174042	37 4253 1622 37 4253 1624 37 4253 1626 37 4253 1628	
25с48нж144М1Э 25с48нж145М1Э 25с48нж148М1Э 25с48нж149М1Э		МИМ 400-112-174062	37 4253 1666 37 4253 1668 37 4253 1670 37 4253 1672	
25с48нжМ1; нж1М1—17М1		150	МИМ 400-112-174012 МИМ 400-112-174042 МИМ 400-112-174032 МИМ 400-112-174062	37 4254 1134 37 4254 1585 37 4254 1587 37 4254 1589
25нж48нж18М1—44М1			МИМ 400-112-174012 МИМ 400-112-174042 МИМ 400-112-174032 МИМ 400-112-174062	37 4254 9373 37 4254 9469 37 4254 9421 37 4254 9517
25нж48нж45М1—53М1	МИМ 400-112-174012 МИМ 400-112-174042 МИМ 400-112-174032 МИМ 400-112-174062		37 4254 9661 37 4254 9655 37 4254 9667 37 4254 9673	

Условное обозначение	Условный проход D _y , мм	Типоразмер исполнительного механизма	Код ОКП
25нж48нж54М1—62М1		МИМ 400-112-174012 МИМ 400-112-174042 МИМ 400-112-174032 МИМ 400-112-174062	37 4254 9663 37 4254 9657 37 4254 9669 37 4254 9675
25нж48нж63М1—71М1		МИМ 400-112-174012 МИМ 400-112-174042 МИМ 400-112-174032 МИМ 400-112-174062	37 4254 9659 37 4254 9665 37 4254 9671 37 4254 9677
25с48нжМ1Э; нж1М1—17М1Э		МИМ 400-112-174012 МИМ 400-112-174042 МИМ 400-112-174032 МИМ 400-112-174062	37 4254 1593 37 4254 1594 37 4254 1595 37 4254 1596
25нж48нж18М1Э—44М1Э		МИМ 400-112-174012 МИМ 400-112-174042 МИМ 400-112-174032 МИМ 400-112-174062	37 4254 9751 37 4254 9752 37 4254 9753 37 4254 9754
25нж48нж45М1Э—53М1Э		МИМ 400-112-174012 МИМ 400-112-174042 МИМ 400-112-174032 МИМ 400-112-174062	37 4254 9755 37 4254 9756 37 4254 9757 37 4254 9758
25нж48нж54М1Э—62М1Э		МИМ 400-112-174012 МИМ 400-112-174042 МИМ 400-112-174032 МИМ 400-112-174062	37 4254 9759 37 4254 9760 37 4254 9761 37 4254 9762
25нж48нж63М1Э—71М1Э	150	МИМ 400-112-174012 МИМ 400-112-174042 МИМ 400-112-174032 МИМ 400-112-174062	37 4254 9763 37 4254 9764 37 4254 9765 37 4254 9766
25с48нж144М1 25с48нж145М1 25с48нж148М1 25с48нж149М1		МИМ 400-112-174042	37 4254 1672 37 4254 1674 37 4254 1676 37 4254 1678
25с48нж144М1 25с48нж145М1 25с48нж148М1 25с48нж149М1		МИМ 400-112-174062	37 4254 1771 37 4254 1773 37 4254 1775 37 4254 1777
25с48нж144М1Э 25с48нж145М1Э 25с48нж148М1Э 25с48нж149М1Э		МИМ 400-112-174042	37 4254 1680 37 4254 1682 37 4254 1684 37 4254 1686
25с48нж144М1Э 25с48нж145М1Э 25с48нж148М1Э 25с48нж149М1Э		МИМ 400-112-174062	37 4254 1779 37 4254 1781 37 4254 1783 37 4254 1785
25с48нжМ1; нж1М1—17М1		МИМ 500-111-185011 МИМ 500-111-185041 МИМ 500-111-185031 МИМ 500-111-185061 МИМ 500-112-185041	37 4254 1135 37 4254 1586 37 4254 1588 37 4254 1590 37 4254 1825
25нж48нж18М1—44М1		МИМ 500-111-185011 МИМ 500-111-185041 МИМ 500-111-185031 МИМ 500-111-185061 МИМ 500-112-185041	37 4254 9374 37 4254 9470 37 4254 9422 37 4254 9518 37 4254 8067
25нж48нж45М1—53М1	200	МИМ 500-111-185011 МИМ 500-111-185041 МИМ 500-111-185031 МИМ 500-111-185061 МИМ 500-112-185041	37 4254 9662 37 4254 9656 37 4254 9668 37 4254 9674 37 4254 8068
25нж48нж54М1—62М1		МИМ 500-111-185011 МИМ 500-111-185041 МИМ 500-111-185031 МИМ 500-111-185061 МИМ 500-112-185041	37 4254 9664 37 4254 9658 37 4254 9670 37 4254 9676 37 4254 8069

Условное обозначение	Условный проход D _y , мм	Типоразмер исполнительного механизма	Код ОКП
25нж48нж63М1—71М1		МИМ 500-111-185011 МИМ 500-111-185041 МИМ 500-111-185031 МИМ 500-111-185061 МИМ 500-112-185041	37 4254 9666 37 4254 9660 37 4254 9672 37 4254 9678 37 4254 8070
25с48нжМ1Э; нж1М1Э—17М1Э		МИМ 500-111-185011 МИМ 500-111-185041 МИМ 500-111-185031 МИМ 500-111-185061 МИМ 500-112-185041	37 4254 1597 37 4254 1598 37 4254 1599 37 4254 1600 37 4254 1826
25нж48нж18М1Э—44М1Э		МИМ 500-111-185011 МИМ 500-111-185041 МИМ 500-111-185031 МИМ 500-111-185061 МИМ 500-112-185041	37 4254 9767 37 4254 9768 37 4254 9769 37 4254 9770 37 4254 8071
25нж48нж45М1Э—53М1Э		МИМ 500-111-185011 МИМ 500-111-185041 МИМ 500-111-185031 МИМ 500-111-185061 МИМ 500-112-185041	37 4254 9771 37 4254 9772 37 4254 9773 37 4254 9774 37 4254 8072
25нж48нж54М1Э—62М1Э	200	МИМ 500-111-185011 МИМ 500-111-185041 МИМ 500-111-185031 МИМ 500-111-185061 МИМ 500-112-185041	37 4254 9775 37 4254 9776 37 4254 9777 37 4254 9778 37 4254 8073
25нж48нж63М1Э—71М1Э		МИМ 500-111-185011 МИМ 500-111-185041 МИМ 500-111-185031 МИМ 500-111-185061 МИМ 500-112-185041	37 4254 9779 37 4254 9780 37 4254 9781 37 4254 9782 37 4254 8074
25с48нж144М1 25с48нж145М1 25с48нж148М1 25с48нж149М1		МИМ 500-111-185041	37 4254 1688 37 4254 1690 37 4254 1695 37 4254 1697
25с48нж144М1 25с48нж145М1 25с48нж148М1 25с48нж149М1		МИМ 500-111-185061	37 4254 1787 37 4254 1789 37 4254 1791 37 4254 1793
25с48нж144М1Э 25с48нж145М1Э 25с48нж148М1Э 25с48нж149М1Э		МИМ 500-111-185041	37 4254 1699 37 4254 1701 37 4254 1703 37 4254 1705
25с48нж144М1Э 25с48нж145М1Э 25с48нж148М1Э 25с48нж149М1Э		МИМ 500-111-185061	37 4254 1795 37 4254 1797 37 4254 1799 37 4254 1801
25с48нжМ1; нж1М1—17М1		МИМ 500-111-185011 МИМ 500-111-185041 МИМ 500-111-185031 МИМ 500-111-185061	37 4255 1005 37 4255 1154 37 4255 1156 37 4255 1152
25нж48нж18М1—44М1		МИМ 500-111-185011 МИМ 500-111-185041 МИМ 500-111-185031 МИМ 500-111-185061	37 4255 9353 37 4255 9449 37 4255 9401 37 4255 9497
25нж48нж45М1—53М1	250	МИМ 500-111-185011 МИМ 500-111-185041 МИМ 500-111-185031 МИМ 500-111-185061	37 4255 9666 37 4255 9664 37 4255 9668 37 4255 9670
25нж48нж54М1—62М1		МИМ 500-111-185011 МИМ 500-111-185041 МИМ 500-111-185031 МИМ 500-111-185061	37 4255 9674 37 4255 9672 37 4255 9676 37 4255 9548

Условное обозначение	Условный проход <i>D_y</i> , мм	Типоразмер исполнительного механизма	Код ОКП
25нж48нж63М1—71М1	250	МИМ 500-111-185011 МИМ 500-111-185041 МИМ 500-111-185031 МИМ 500-111-185061	37 4255 9680 37 4255 9678 37 4255 9682 37 4255 9684
25с48нжМ1Э; нж1М1Э—17М1Э		МИМ 500-111-185011 МИМ 500-111-185041 МИМ 500-111-185031 МИМ 500-111-185061	37 4255 1158 37 4255 1160 37 4255 1162 37 4255 1164
25нж48нж18М1Э—44М1Э		МИМ 500-111-185011 МИМ 500-111-185041 МИМ 500-111-185031 МИМ 500-111-185061	37 4255 9686 37 4255 9688 37 4255 9690 37 4255 9692
25нж48нж45М1Э—53М1Э		МИМ 500-111-185011 МИМ 500-111-185041 МИМ 500-111-185031 МИМ 500-111-185061	37 4255 9694 37 4255 9696 37 4255 9698 37 4255 9700
25нж48нж54М1Э—62М1Э		МИМ 500-111-185011 МИМ 500-111-185041 МИМ 500-111-185031 МИМ 500-111-185061	37 4255 9702 37 4255 9764 37 4255 9706 37 4255 9708
25нж48нж63М1Э—71М1Э		МИМ 500-111-185011 МИМ 500-111-185041 МИМ 500-111-185031 МИМ 500-111-185061	37 4255 9710 37 4255 9712 37 4255 9714 37 4255 9716
25с48нж144М1 25с48нж144М1Э 25с48нж144М1 25с48нж144М1Э 25с48нж145М1 25с48нж145М1Э 25с48нж145М1 25с48нж145М1Э		МИМ 500-111-185041 МИМ 500-111-185041 МИМ 500-111-185061 МИМ 500-111-185061 МИМ 500-111-185041 МИМ 500-111-185041 МИМ 500-111-185061 МИМ 500-111-185061	37 4255 1175 37 4255 1179 37 4255 1183 37 4255 1187 37 4255 1177 37 4255 1181 37 4255 1185 37 4255 1189
25с48нжМ1; нж1М1—17М1		МИМ 500-111-185011 МИМ 500-111-185041 МИМ 500-111-185031 МИМ 500-111-185061	37 4255 1006 37 4255 1155 37 4255 1157 37 4255 1153
25нж48нж18М1—44М1		МИМ 500-111-185011 МИМ 500-111-185041 МИМ 500-111-185031 МИМ 500-111-185061	37 4255 9354 37 4255 9450 37 4255 9402 37 4255 9498
25нж48нж45М1—53М1		МИМ 500-111-185011 МИМ 500-111-185041 МИМ 500-111-185031 МИМ 500-111-185061	37 4255 9667 37 4255 9665 37 4255 9669 37 4255 9671
25нж48нж54М1—62М1		МИМ 500-111-185011 МИМ 500-111-185041 МИМ 500-111-185031 МИМ 500-111-185061	37 3255 9675 37 4255 9673 37 4255 9677 37 4255 9549
25нж48нж63М1—71М1		МИМ 500-111-185011 МИМ 500-111-185041 МИМ 500-111-185031 МИМ 500-111-185061	37 4255 9681 37 4255 9679 37 4255 9683 37 4255 9685
25с48нжМ1Э; нж1М1Э—17М1Э		МИМ 500-111-185011 МИМ 500-111-185041 МИМ 500-111-185031 МИМ 500-111-185061	37 4255 1159 37 4255 1161 37 4255 1163 37 4255 1165
25нж48нж18М1Э—44М1Э		МИМ 500-111-185011 МИМ 500-111-185041 МИМ 500-111-185031 МИМ 500-111-185061	37 4255 9687 37 4255 9689 37 4255 9691 37 4255 9693
25нж48нж45М1Э—53М1Э		МИМ 500-111-185011 МИМ 500-111-185041 МИМ 500-111-185031 МИМ 500-111-185061	37 4255 9695 37 4255 9697 37 4255 9699 37 4255 9701
25нж48нж54М1Э—62М1Э		МИМ 500-111-185011 МИМ 500-111-185041 МИМ 500-111-185031 МИМ 500-111-185061	37 4255 9703 37 4255 9705 37 4255 9707 37 4255 9709
25нж48нж63М1Э—71М1Э		МИМ 500-111-185011 МИМ 500-111-185041 МИМ 500-111-185031 МИМ 500-111-185061	37 4255 9711 37 4255 9713 37 4255 9715 37 4255 9717

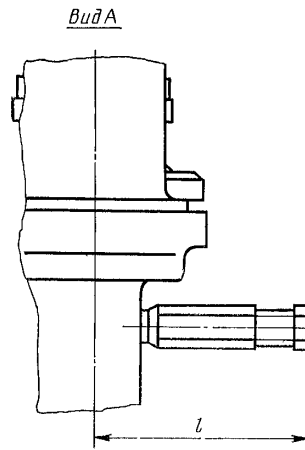
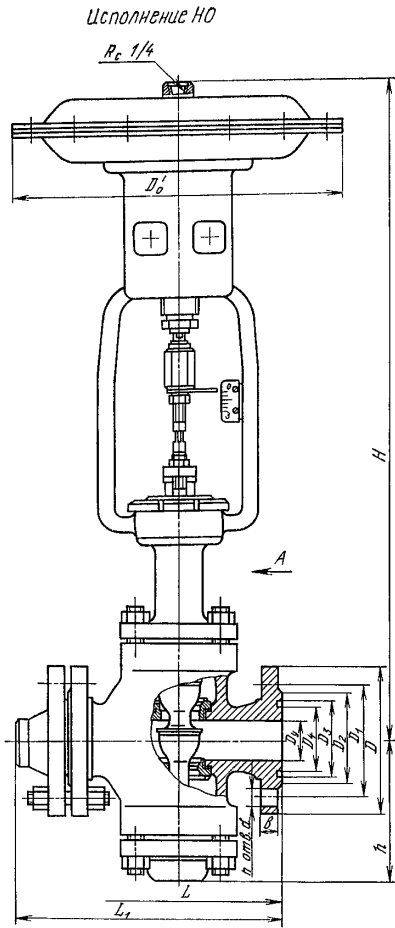

Исполнение МИМ с позиционером ППС-100 и верхним ручным дублером

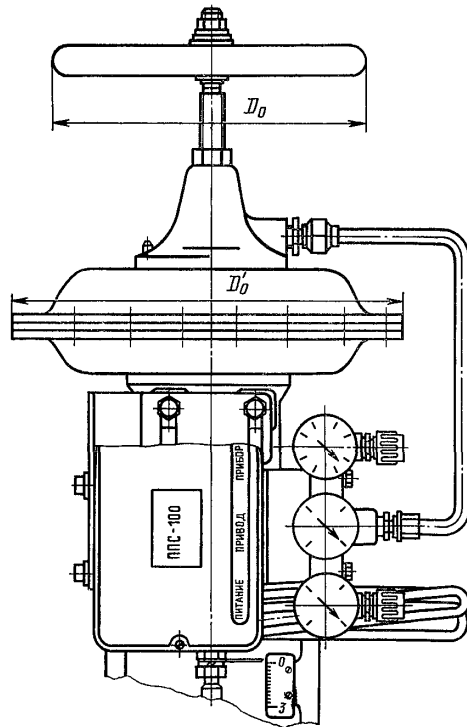
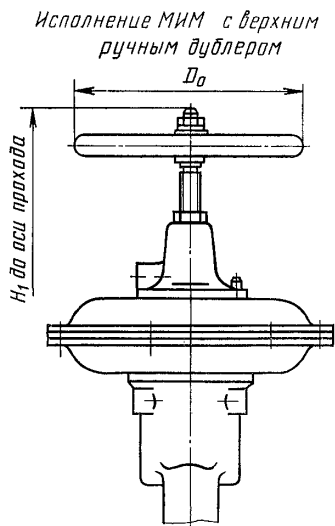

ОСНОВНЫЕ ГАБАРИТНЫЕ, ПРИСОЕДИНИТЕЛЬНЫЕ РАЗМЕРЫ (мм) И МАССА (кг)

Условный проход D_y	L	L_1	D	D_1	D_2	D_3	D_4	b	d	l	D_5	D_5^*	H	H_1	Δ	λ	Масса	
																	без ответных фланцев	с ответными фланцами
25	210	326	95	100	68	58	42	20	18	115	100	260	545	685	110	4	36	42
40	260	387	165	110	96	76	60	22	18	120	200	310	650	820	130	4	54	62
50	300	438	175	135	102	88	72	23	22	106	200	310	660	815	168	4	62	79
80	380	530	210	170	142	121	105	27	22	128	280	380	860	1070	210	8	107	125
100	430	592	250	200	170	150	128	29	26	123	400	475	1090	1218	265	8	172	199
150	550	762	340	280	240	204	182	35	33	115	400	475	1029	1281	325	8	275	332
200	650	876	405	345	285	260	238	41	33	150	560	570	1455	2075	435	12	500	573
250	780	1016	470	400	355	313	291	45	40	150	560	570	1523	2025	503	12	700	798
300	900	1145	530	460	410	364	342	50	40	150	560	570	1590	2075	580	16	1010	1130

Клапаны относятся к классу ремонтируемых.
 Гарантийный срок — 18 месяцев со дня ввода в эксплуатацию.
 Гарантийная наработка — 12 000 ч (3000 циклов).
 Изготовление и поставка — по ТУ 26-07-208—77.
 Клапаны могут быть изготовлены в экспортном и экспортном триплическом исполнениях.

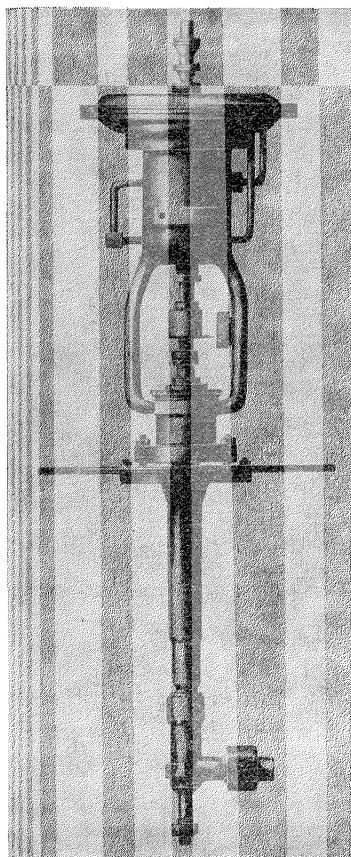

М 65201

**Клапаны регулирующие
 сифонные
 с пневматическим мембранным
 исполнительным механизмом**

Применяются на трубопроводах для сжиженного природного газа и криогенных сред (воздух, азот, водород, гелий, окись углерода, криптон, неон, углеводороды) рабочей температурой от -200 до -70°C .

P_p 10 (100)
 $P_{пр}$, 15 (150)
 ΔP ≤ 2 (20)

Присоединение к трубопроводу — фланцевое, с ответными фланцами под приварку, штуцерно-нипельное и под приварку.

Присоединительные размеры к трубопроводу — по РТМ 26-07-139—72.

Уплотнение затвора — конусное.

Уплотнение штока — сальфонное.

Рабочая среда подается под плунжер.

Условная пропускная способность $K_{vy} — 2,5 \text{ м}^3/\text{ч}$.

Относительная протечка в затворе — не более 0,05% от K_{vy} .

Пропускная характеристика клапана — линейная.

Управление клапанами — от мембранного исполнительного механизма МИМ 250 обратного действия по ГОСТ 13373—67 с позиционером (для D_y 10 мм) и МИМ 400 обратного действия по ГОСТ 13373—67 с верхним ручным дублером (для D_y 40 мм).

Командное давление воздуха, подаваемого к позиционеру, 0,02—0,1 (0,2—1).

Клапаны устанавливаются на трубопроводе вертикально, исполнительным механизмом вверх; допускается установка клапана с наклоном до 15° к горизонтальному положению.

Условия эксплуатации — группа 5 по ГОСТ 15150—69, но при температуре окружающей среды от —30 до +50° С и относительной влажности 98% во всем диапазоне температур.

Условия хранения и транспортирования — 4 (Ж2) и 7 (Ж1) по ГОСТ 15150—69.

Материал основных деталей: плунжер — сталь 10Х11Н2ТЗМР; корпус, шток, сальфон — сталь 12Х18Н9Т.

Код ОКП, масса и размеры клапана по высоте в зависимости от исполнения приведены в таблице.

Номер чертежа и исполнение	Условный проход D_y , мм	Код ОКП	H, мм	H ₁ , мм	Масса, кг
М 65201-010	10	37 4257 9517	400	960	47
М 65201-010.01		37 4257 9518	500	1060	48
02		37 4257 8119	600	1160	49
03		37 4257 9519	700	1260	50
04		37 4257 9520	800	1360	51
05		37 4257 9825	900	1460	52
06		37 4257 9826	1000	1560	53
07		37 4257 9827	1100	1660	54
08		37 4257 9828	1200	1760	55
09		37 4257 9710	400	960	47
10		37 4257 9711	500	1060	48
11		37 4257 9712	600	1160	49
12		37 4257 9713	700	1260	50
13		37 4257 8120	800	1360	51
18		37 4257 9714	400	960	47
19		37 4257 9715	500	1060	48
20		37 4257 9716	600	1160	49
21		37 4257 8121	700	1260	50
27		37 4257 9717	400	960	47
28		37 4257 9718	500	1060	48
29	37 4257 9719	600	1160	49	
30	37 4257 8122	700	1260	51	
М 65201-040	40	37 4257 8123	600	—	113
М 65201-040.09		37 4257 8124	600	—	109

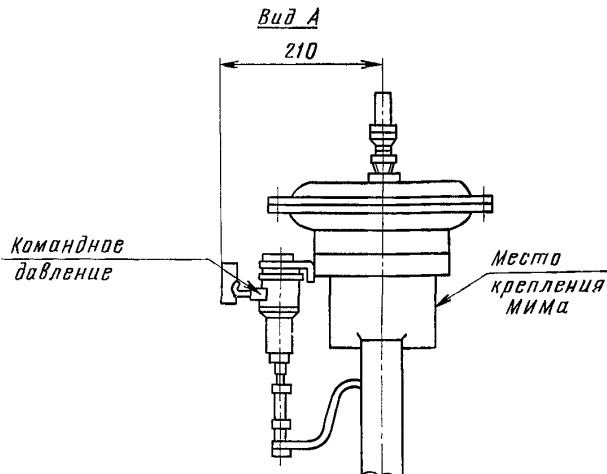
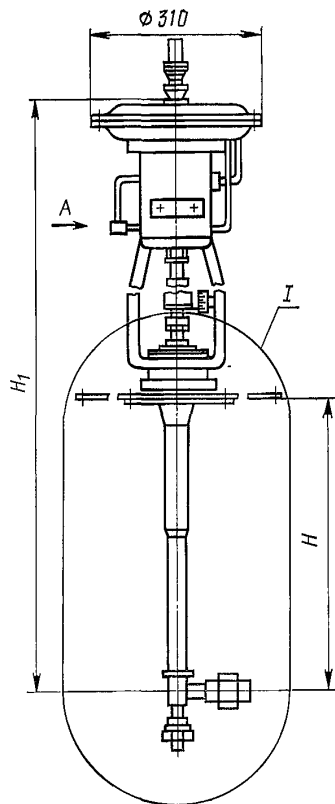

I
 Ду 10 мм (исп. осн.; 01-08)

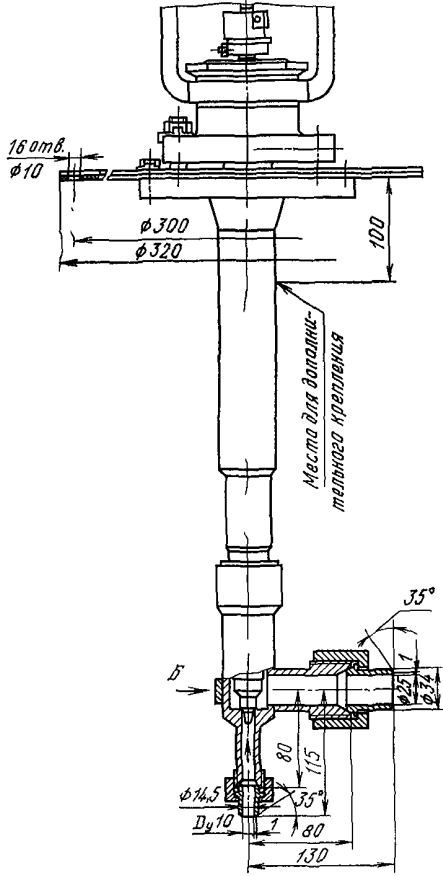

Ду 40 мм (исп. осн.)

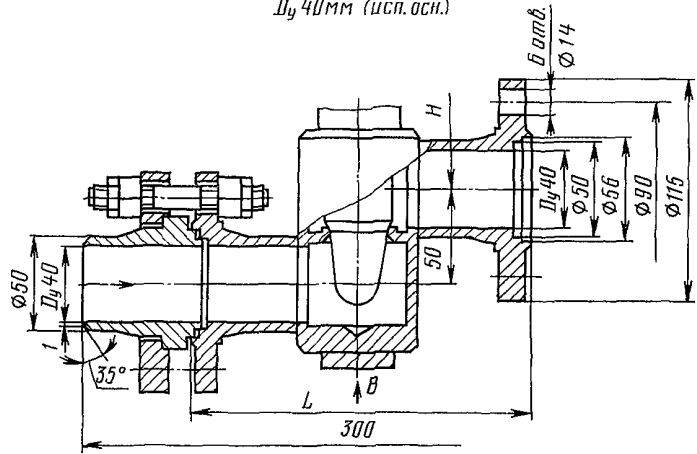

Вид Б

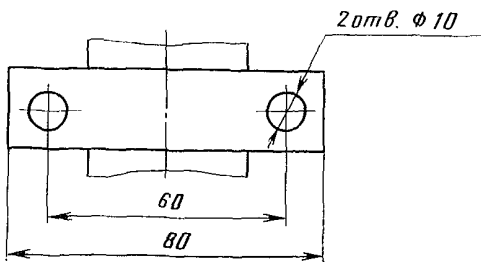

Вид В

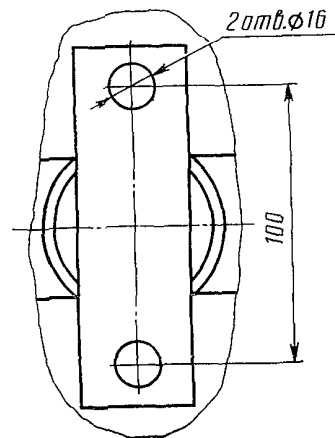

Исполнение под приварку
 Ду 10 мм (исп. 09-13)

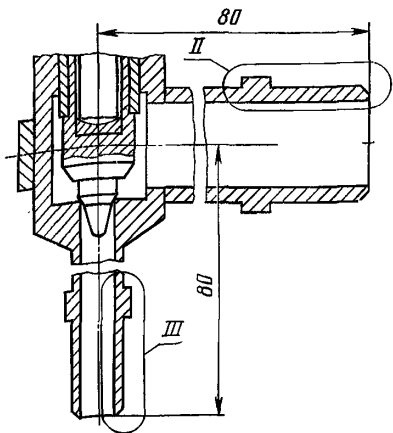

II
 Ду 10 мм (исп. 09-13) и Ду 40 мм (исп. 09)

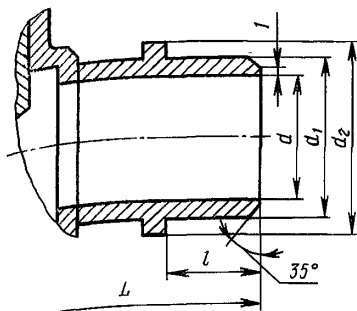

III

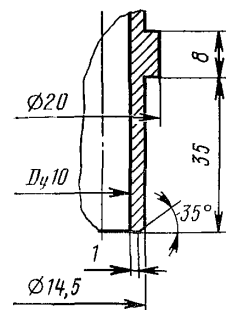

Ду 10 мм (исп. 18-21)

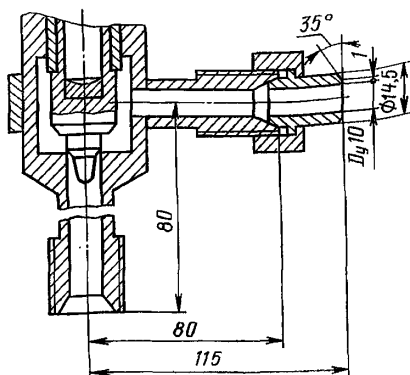

Ду 40 мм

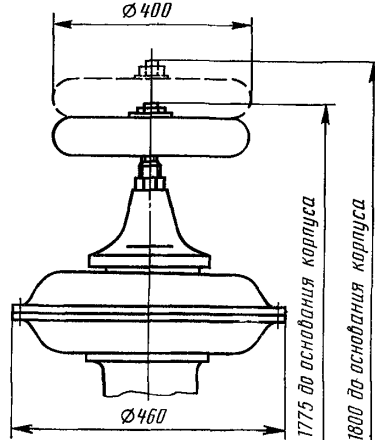

Ду 10 мм (исп. 27-30)

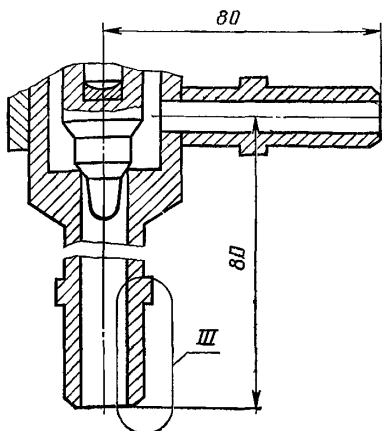

ОСНОВНЫЕ ГАБАРИТНЫЕ
 И ПРИСОЕДИНИТЕЛЬНЫЕ РАЗМЕРЫ (мм)

Условный проход D_y	d	d_1	d_2	L	l
10	25	34	40	—	35
40	40	50	60	180	25

Клапаны относятся к классу ремонтируемых.
 Гарантийный срок — 24 месяца со дня ввода
 в эксплуатацию.

Гарантийная наработка — 8000 ч.

Изготовление и поставка — по ТУ 26-07-181—
 76.

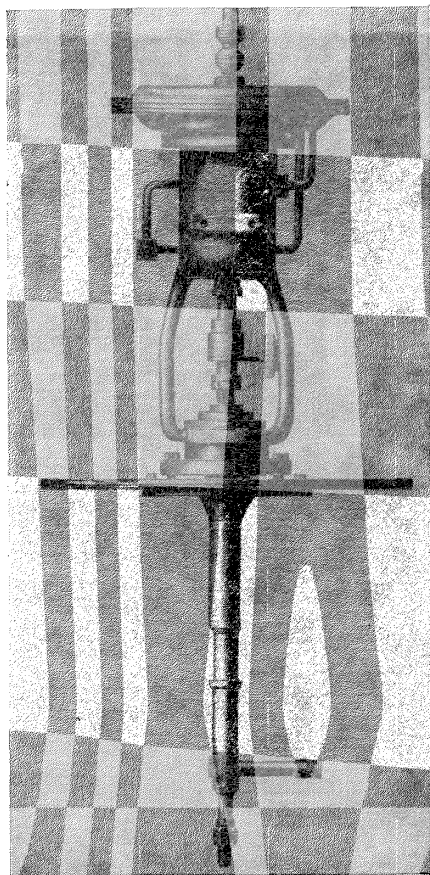

Клапан регулирующий сильфонный с пневматическим мембранным исполнительным механизмом

Применяется на трубопроводах для сжиженного природного газа и криогенных сред (воздух, азот, водород, гелий, окись углерода, криптон, неон, углеводороды) рабочей температурой от -200 до -70°C .

P_p	20 (200)
$P_{пв}$	25 (250)
ΔP	≤ 2 (20)

Присоединение к трубопроводу — штуцерно-нипельное, цапковое и под приварку.

Уплотнение затвора — конусное.

Уплотнение штока — сильфонное.

Рабочая среда подается под плунжер.

Условная пропускная способность $K_{гв}$, $\text{м}^3/\text{ч}$:

0,63 (для осн. исп. и исп. 01 и 04) и 0,3 (для исп. 02, 03 и 05).

Относительная протечка в затворе — не более 0,05% от $K_{гв}$.

Пропускная характеристика клапана — линейная.

Управление клапаном — от пневматического мембранного исполнительного механизма МИМ 250 обратного действия по ГОСТ 13373—67 с позиционером.

Командное давление воздуха, подаваемого к позиционеру, 0,02—0,1 (0,2—1).

Клапан устанавливают на трубопроводе вертикально, исполнительным механизмом вверх; допускается установка клапана с наклоном до 15° к горизонтальному положению.

Условия эксплуатации — группа 5 по ГОСТ 15150—69, но при температуре окружающей среды от -30 до $+50^{\circ}\text{C}$ и относительной влажности 98% во всем диапазоне температур.

Условия хранения и транспортирования — 4 (Ж2) и 7 (Ж1) по ГОСТ 15150—69.

Материал основных деталей: плунжер — сталь 10X11H23T3MP; сильфон, шток — сталь 12X18H9T.

Коды ОКП, присоединение к трубопроводу и масса клапана в зависимости от исполнения приведены в таблице.

Номер чертежа и исполнение	Код ОКП	Присоединение к трубопроводу	Масса, кг
М 65236-006	37 4257 8086	На входе—штуцерно-нипельное, на выходе — цапковое	
М 65236-006.01	37 4257 9507	Под приварку	51
02	37 4257 9508	Цапковое	
03	37 4257 9509	Под приварку	
04	37 4257 9510	На входе — штуцерно-нипельное, на выходе — цапковое	
05	37 4257 9511	Штуцерно-нипельное	

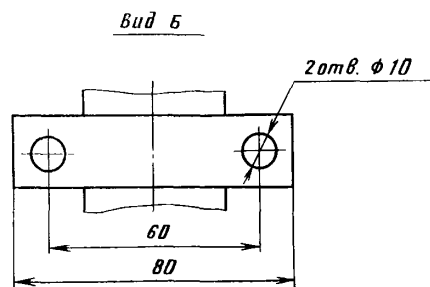
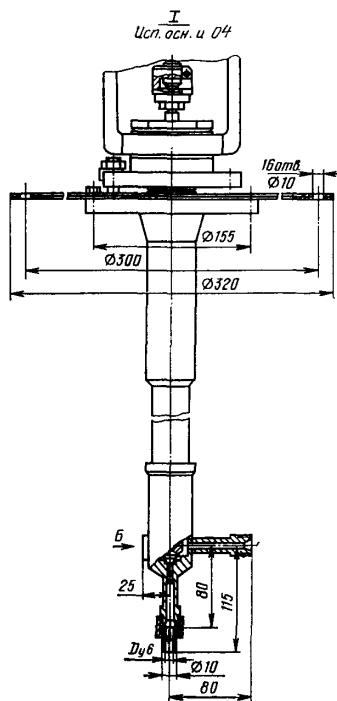
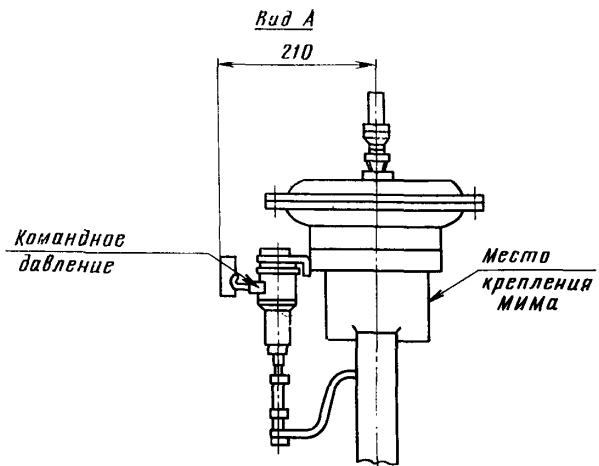
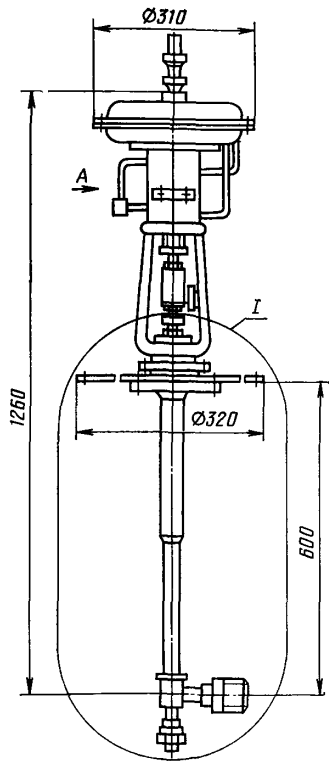

Исполнение под приварку
(исп. 01 и 03)

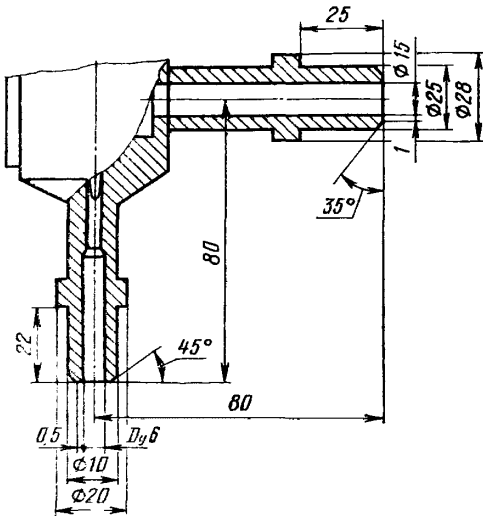

Исполнение штуцерно-нипельное
исп. 05

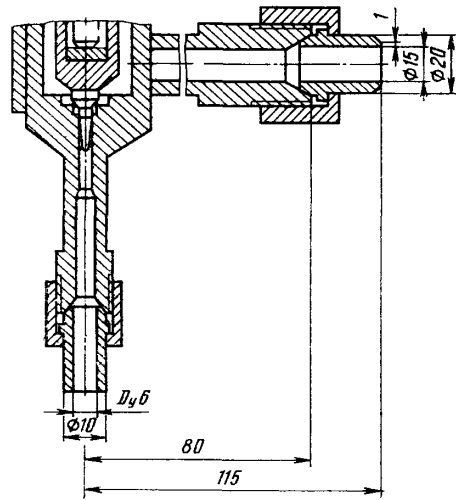

Исполнение цапковое
(исп. 02)

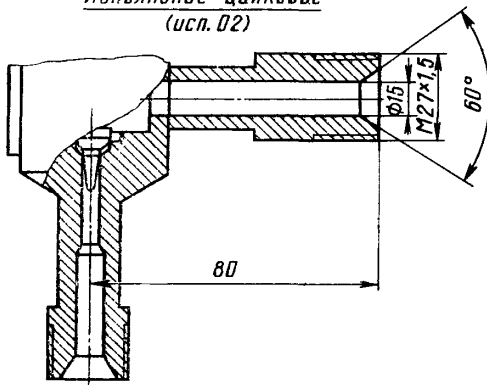

Клапаны относятся к классу **ремонтируемых**.

Гарантийный срок — 24 месяца со дня ввода в эксплуатацию.

Гарантийная наработка — 8000 ч.

Изготовление и поставка — по ТУ 26-07-181—76.