

Транспорт дорожный

**ПНЕВМАТИЧЕСКИЕ ТОРМОЗНЫЕ СОЕДИНЕНИЯ
МЕЖДУ БУКСИРУЮЩИМИ И БУКСИРУЕМЫМИ
ТРАНСПОРТНЫМИ СРЕДСТВАМИ**

Взаимозаменяемость

Транспарт дарожны

**ПНЕЎМАТЫЧНЫЯ ТАРМАЗНЫЯ ЗЛУЧЭННІ
ПАМІЖ ТРАНСПАРТНЫМІ СРОДКАМІ, ЯКІЯ
БУКСІРУЮЦЬ І ЯКІЯ БУКСІРУЮЦА**

Узаемазамяняльнасць

(ISO 1728:2006, IDT)

Издание официальное



Предисловие

Евразийский совет по стандартизации, метрологии и сертификации (ЕАСС) представляет собой региональное объединение национальных органов по стандартизации государств, входящих в Содружество Независимых Государств. В дальнейшем возможно вступление в ЕАСС национальных органов по стандартизации других государств.

Цели, основные принципы и основной порядок проведения работ по межгосударственной стандартизации установлены ГОСТ 1.0-92 «Межгосударственная система стандартизации. Основные положения» и ГОСТ 1.2-2009 «Межгосударственная система стандартизации. Стандарты межгосударственные, правила и рекомендации по межгосударственной стандартизации. Правила разработки, принятия, применения, обновления и отмены».

Сведения о стандарте

1 ВНЕСЕН Государственным комитетом по стандартизации Республики Беларусь

2 ПРИНЯТ Евразийским советом по стандартизации, метрологии и сертификации (протокол № 43-2013 от 7 июня 2013 г.)

За принятие стандарта проголосовали:

Краткое наименование страны по МК (ИСО 3166) 004-97	Код страны по МК (ИСО 3166) 004-97	Сокращенное наименование национального органа по стандартизации
Беларусь	BY	Госстандарт Республики Беларусь
Казахстан	KZ	Госстандарт Республики Казахстан
Молдова	MD	Молдова-Стандарт
Таджикистан	TJ	Таджикстандарт

3 ПОДГОТОВЛЕН на основе государственного стандарта Республики Беларусь СТБ ISO 1728-2010

4 Настоящий стандарт идентичен международному стандарту ISO 1728:2006 Road vehicles – Pneumatic braking connections between motor vehicles and towed vehicles – Interchangeability (Транспорт дорожный. Пневматические тормозные соединения между буксирующими и буксируемыми транспортными средствами. Взаимозаменяемость).

Международный стандарт разработан техническим комитетом по стандартизации ISO/TC 22 «Транспорт дорожный» Международной организации по стандартизации (ISO).

Перевод с английского языка (en).

Официальные экземпляры международного стандарта, на основе которого подготовлен настоящий межгосударственный стандарт, и международного стандарта, на который даны ссылки, имеются в Национальном фонде ТНПА Республики Беларусь.

В разделе «Нормативные ссылки» и тексте стандарта ссылки на международный стандарт актуализированы.

Сведения о соответствии межгосударственного стандарта ссылочному международному стандарту приведены в дополнительном приложении Д.А.

Степень соответствия – идентичная (IDT)

5 ВВЕДЕН В ДЕЙСТВИЕ постановлением Госстандарта Республики Беларусь от 23 июля 2013 г. № 38 непосредственно в качестве государственного стандарта Республики Беларусь с 1 марта 2014 г.

6 ВВЕДЕН ВПЕРВЫЕ (с отменой СТБ ISO 1728-2010)

Информация о введении в действие (прекращении действия) настоящего стандарта и изменений к нему на территории указанных выше государств публикуется в указателях национальных (государственных) стандартов, издаваемых в этих государствах, а также в сети Интернет на сайтах соответствующих национальных (государственных) органов по стандартизации.

© Госстандарт, 2013

Настоящий стандарт не может быть воспроизведен, тиражирован и распространен в качестве официального издания без разрешения Госстандарта Республики Беларусь

Содержание

1 Область применения	1
2 Нормативные ссылки	1
3 Требования взаимозаменяемости	1
3.1 Тип соединительной головки	1
3.2 Размеры соединительной головки	1
3.3 Расположение соединительных головок и соединителей с гибкими трубопроводами	2
3.4 Отличительная окраска соединительных головок	2
3.5 Ориентация соединительных головок	2
3.6 Длина гибких трубопроводов в соединениях	2
Библиография	5
Приложение Д.А (справочное) Сведения о соответствии межгосударственного стандарта ссылочному международному стандарту	6

ГОСУДАРСТВЕННЫЙ СТАНДАРТ РЕСПУБЛИКИ БЕЛАРУСЬ

**Транспорт дорожный
ПНЕВМАТИЧЕСКИЕ ТОРМОЗНЫЕ СОЕДИНЕНИЯ МЕЖДУ БУКСИРУЮЩИМИ
И БУКСИРУЕМЫМИ ТРАНСПОРТНЫМИ СРЕДСТВАМИ
Взаимозаменяемость****Транспарт дарожны
ПНЕЎМАТЫЧНЫЯ ТАРМАЗНЫЯ ЗЛУЧЭННІ ПАМІЖ ТРАНСПАРТНЫМІ СРОДКАМІ,
ЯКІЯ БУКСІРУЮЦЬ І ЯКІЯ БУКСІРУЮЦЦА
Узаемазамяняльнасць****Road vehicles
Pneumatic braking connections between motor vehicles and towed vehicles
Interchangeability**

Дата введения – 2014-03-01

1 Область применения

Настоящий стандарт устанавливает технические требования, которые обеспечивают взаимозаменяемость пневматических тормозных соединений между буксирующими и буксируемыми транспортными средствами.

Стандарт распространяется на транспортные средства, оборудованные двухпроводным пневматическим тормозным приводом.

2 Нормативные ссылки

Для применения настоящего стандарта необходимы следующие ссылочные стандарты. Для недатированных ссылок применяют последнее издание ссылочного стандарта (включая все его изменения).

ISO 4009:2000 Commercial vehicles – Location of electrical and pneumatic connections between towing vehicles and trailers (Транспорт грузовой. Расположение электрических и пневматических соединений между буксирующими транспортными средствами и прицепами)

3 Требования взаимозаменяемости**3.1 Тип соединительной головки**

Используют соединительную головку типа «Палм», которая включает в себя предохранитель неправильного соединения (см. рисунки 1 и 2).

Буксирующее транспортное средство должно быть оборудовано устройством, обеспечивающим автоматическую подачу воздуха из магистрали тягача в магистраль прицепа при соединении головок и прекращение поступления воздуха при размыкании головок. Это устройство не должно влиять на взаимозаменяемость головок.

Соединительная головка со встроенным клапаном любого типа на буксирующем транспортном средстве должна обеспечивать его открытие стандартной соединительной головкой буксируемого транспортного средства, а также соединение без затруднений со всеми соединительными головками, соответствующими настоящему стандарту.

3.2 Размеры соединительной головки

Размеры соединительных головок должны соответствовать приведенным в таблицах 1 и 2 и на рисунках 1 и 2.

Настоящий стандарт устанавливает только размеры, необходимые для обеспечения их взаимного соединения. Остальные размеры и конструктивные элементы не приведены и могут выполняться по усмотрению изготовителя.

3.3 Расположение соединительных головок и соединителей с гибкими трубопроводами

Расположение электрических и пневматических соединений между буксирующими и буксируемыми транспортными средствами установлено в ISO 4009. Расположение соединительных головок и соединителей с гибкими трубопроводами на буксирующих и буксируемых транспортных средствах должно соответствовать ISO 4009.

3.4 Отличительная окраска соединительных головок

Для питающей магистрали – красный цвет.

Для управляющей магистрали – желтый цвет.

Окраска должна быть нанесена на соединительную головку или в четко видимом месте рядом с головкой, например на трубопроводы или идентификационную бирку.

3.5 Ориентация соединительных головок

Ось неподвижных соединительных головок должна быть горизонтальной. В зависимости от принадлежности соединительной головки к тягачу или полуприцепу (прицепу) вертикальная уплотняющая поверхность (плоскость разъема головок) должна быть расположена следующим образом:

– тягач – справа, если смотреть на транспортное средство сзади;

– полуприцеп – слева, если смотреть на транспортное средство сзади.

3.6 Длина гибких трубопроводов в соединениях

Длина гибких трубопроводов между буксирующими и буксируемыми транспортными средствами установлена в ISO 4009. Длина гибких трубопроводов на буксирующих и буксируемых транспортных средствах должна соответствовать ISO 4009.

Т а б л и ц а 1 – Размеры соединительной головки для питающей магистрали

Соединение	Размеры в миллиметрах	
	A ^{a)}	B
С упругим уплотняющим кольцом (для установки на тягаче и прицепе)	2,7 ± 0,5	Ø 19 ± 2
С подвижной деталью для открытия автоматического клапана (см. 3.1)	3,5 + 1	Ø 21 макс. Ø 11 мин.
^{a)} Открытие устройства, обеспечивающего автоматическую подачу воздуха из магистрали тягача в магистраль прицепа, должно выполняться даже в том случае, когда соединены вместе соединительные головки с подвижной деталью для открытия автоматического клапана с наиболее неблагоприятными допусками. Должна быть обеспечена возможность прижатия уплотняющей поверхности до размера A, равного нулю.		

Т а б л и ц а 2 – Размеры соединительной головки для управляющей магистрали

Соединение	Размеры в миллиметрах	
	A ^{a)}	B
С упругим уплотняющим кольцом (для установки на тягаче и прицепе)	2,7 ± 0,5	Ø 19 ± 2
С подвижной деталью для открытия автоматического клапана (см. 3.1)	3,5 + 1	Ø 21 макс. Ø 11 мин.
^{a)} Открытие устройства, обеспечивающего автоматическую подачу воздуха из магистрали тягача в магистраль прицепа, должно выполняться даже в том случае, когда соединены вместе соединительные головки с подвижной деталью для открытия автоматического клапана с наиболее неблагоприятными допусками. Должна быть обеспечена возможность прижатия уплотняющей поверхности до размера A, равного нулю.		

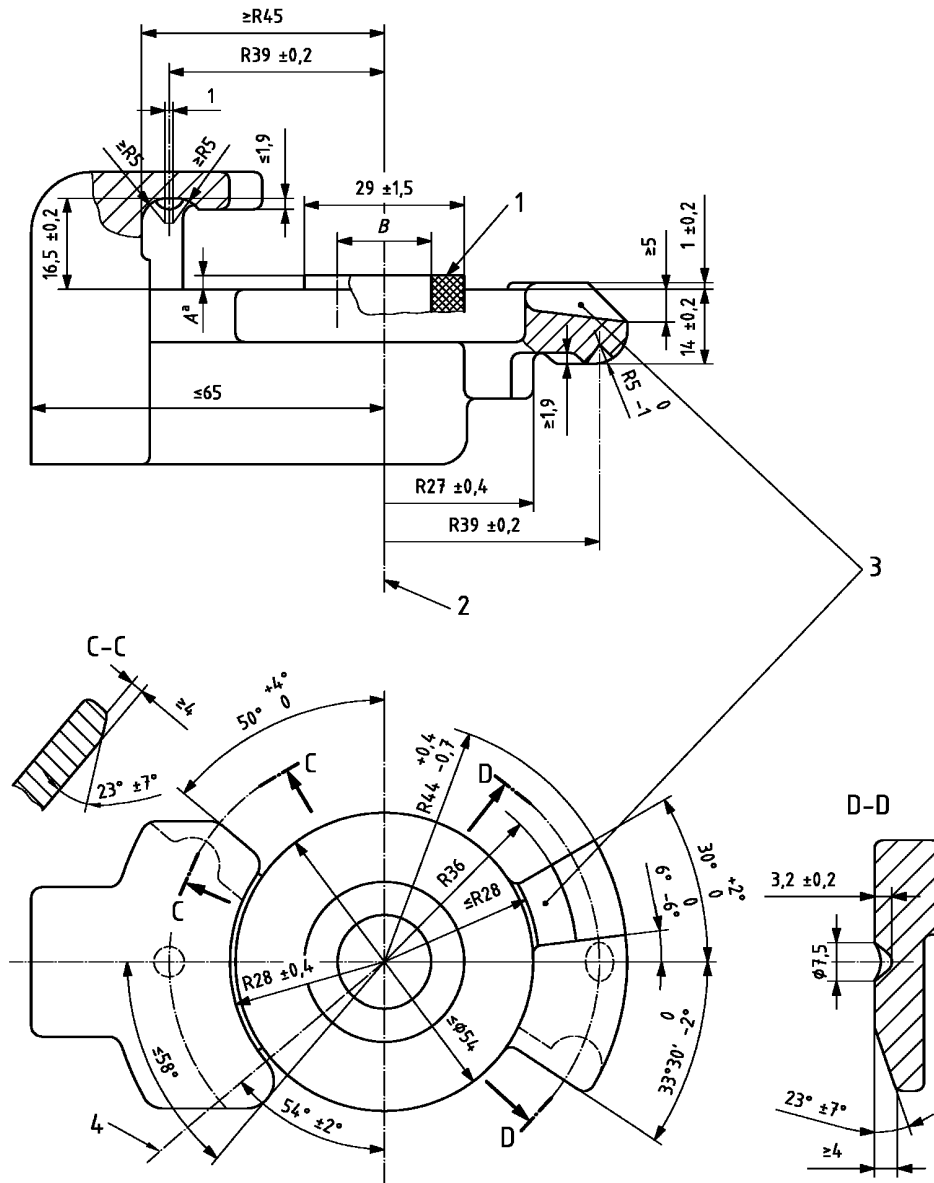

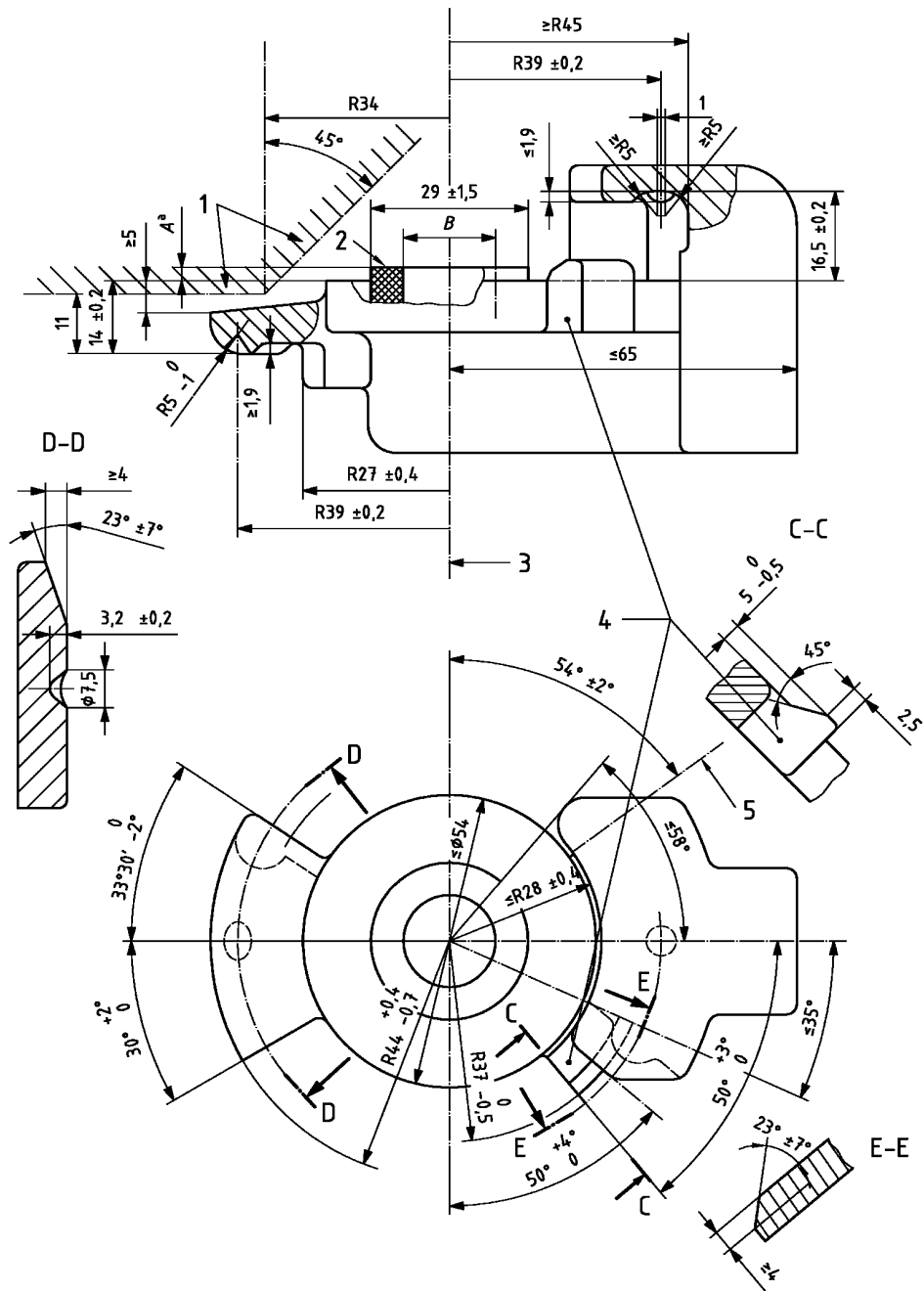

Библиография

- [1] ISO 1726:2000 Road vehicles – Mechanical coupling between tractors and semi-trailers – Interchangeability
(Транспорт дорожный. Механическое соединение между тракторами и полуприцепами. Взаимозаменяемость)

Приложение Д.А
(справочное)

Сведения о соответствии межгосударственного стандарта
ссылочному международному стандарту

Таблица Д.А.1

Обозначение и наименование международного стандарта	Степень соответствия	Обозначение и наименование межгосударственного стандарта
ISO 4009:2000 Транспорт грузовой. Расположение электрических и пневматических соединений между буксирующими транспортными средствами и прицепами	IDT	ГОСТ ИСО 4009-2006 Транспорт грузовой. Расположение электрических и пневматических соединений между буксирующими транспортными средствами и прицепами

УДК 629.33.028.32-594.5(083.74)(476)

МКС 43.040.40

IDT

Ключевые слова: средство транспортное, взаимозаменяемость, привод двухпроводный пневматический тормозной, головка соединительная

Ответственный за выпуск *Т. В. Варивончик*

Сдано в набор 24.09.2013. Подписано в печать 11.11.2013. Формат бумаги 60×84/8. Бумага офсетная.
Гарнитура Arial. Печать ризографическая. Усл. печ. л. 1,27 Уч.-изд. л. 0,40 Тираж 2 экз. Заказ 956

Издатель и полиграфическое исполнение:
Научно-производственное республиканское унитарное предприятие
«Белорусский государственный институт стандартизации и сертификации» (БелГИСС)
ЛИ № 02330/0552843 от 08.04.2009
ул. Мележа, 3, комн. 406, 220113, Минск.