



ЦЕНТРАЛЬНЫЙ ИНСТИТУТ ТИПОВОГО ПРОЕКТИРОВАНИЯ  
ГОССТРОЯ СССР

Москва, А-445, Смольная ул., 22

Сдано в печать VI 1980 года

Заказ № 9288 Тираж 570 экз.



ВЕДОМОСТЬ ЛИСТОВ ЧЕРТЕЖЕЙ 901-6-61 - КЖИ.

Формат	Лист	Обозначение	Наименование	Стр.
12		ТП 901-6-61 -КЖИ-ДО	Ведомость листов выпуска	2
12		-КЖИ-ДО	Ведомость листов выпуска	3
12		-КЖИ-ДО	Ведомость листов выпуска	4
12		-КЖИ-ТТ	Технические требования	5
12		-КЖИ-ТТ	Технические требования	6
12		-КЖИ-ТТ	Технические требования	7
12		-КЖИ-ТТ	Технические требования	8
12		-КЖИ-ТТ	Технические требования	9
12		-КЖИ-ТТ	Технические требования	10
11		-КЖИ-К1	Колонна К1	11
11		-КЖИ-К2, К2С	Колонны К2 и К2С	11
12		-КЖИ-К1 СБ	Колонна К1. Сборочный чертеж	12
12		-КЖИ-К2, К2С СБ	Колонны К2 и К2С. Сборочный чертеж	13
12		-КЖИ-К3	Колонна К3	14
12		-КЖИ-К3С	Колонна К3С	14
12		-КЖИ-К3, К3С СБ	Колонны К3 и К3С. Сборочный чертеж	15
12		-КЖИ-К4	Колонна К4	16
12		-КЖИ-К4С	Колонна К4С	16
12		-КЖИ-К4, К4С СБ	Колонны К4 и К4С. Сборочный чертеж	17
11		-КЖИ-Р1	Ригель Р1	18
11		-КЖИ-Р1	Ригель Р1	18
12		-КЖИ-Р1 СБ	Ригель Р1. Сборочный чертеж	19

Формат	Лист	Обозначение	Наименование	Стр.
12		ТП 901-6-61 -КЖИ-Р1 СБ	Ригель Р1. Сборочный чертеж	20
11		-КЖИ-Р1	Ригель Р1	21
11		-КЖИ-Б1	Балка Б1	21
12		-КЖИ-Р1 СБ	Ригель Р1. Сборочный чертеж	22
12		-КЖИ-Б1 СБ	Балка Б1. Сборочный чертеж	23
11		-КЖИ-П1, П1А, П1Б	Плиты П1, П1А, П1Б	24
11		-КЖИ-ПНБ1, ПНБ1А	Панели ПНБ1, ПНБ1А	24
12		-КЖИ-П1, П1А, П1Б СБ	Плиты П1, П1А, П1Б. Сборочный чертеж	25
12		-КЖИ-ПНБ1, ПНБ1А СБ	Панели ПНБ1, ПНБ1А. Сборочный чертеж	26
11		-КЖИ-ПНК1	Панель ПНК1	27
11		-КЖИ-ПНК2, ПНК2А	Панели ПНК2, ПНК2А	27
12		-КЖИ-ПНК1 СБ	Панель ПНК1. Сборочный чертеж	28
12		-КЖИ-ПНК2 СБ	Панель ПНК2. Сборочный чертеж	29
12		-КЖИ-ПНК2А СБ	Панель ПНК2А. Сборочный чертеж	30
11		-КЖИ-ПНК3	Панель ПНК3	31
11		-КЖИ-ПНК3А	Панель ПНК3А	31

				ТП 901-6-61 -ДО		
				ВЕДОМОСТЬ		
				ЛИСТОВ ВЫПУСКА		
				СТАДИЯ	Лист	Листов
					1	3
				Госстрой СССР		
				ПРОМСТРОЙПРОЕКТ		
				Москва		

Рук. БР. Любимытова  
Л. н. ж. пр. Геништа  
Нач. СК-1 Власкин

формат	Лист	Обозначение	Наименование	Стр.
12		ТП 901-6-61 -КЖИ-ПНКЗ СБ	Панель ПНКЗ. Сборочный чертеж	32
12		-КЖИ-ПНКЗА СБ	Панель ПНКЗА. Сборочный чертеж	33
42		-КЖИ-У1÷9	Узлы 1÷9	34
11		-КЖИ-КП1	Каркас пространственный КП1	35
11		-КЖИ-КП1 СБ	Каркас пространственный КП1. Сборочный чертеж	35
11		-КЖИ-КП2	Каркас пространственный КП2	36
11		-КЖИ-КП2 СБ	Каркас пространственный КП2. Сборочный чертеж	36
11		-КЖИ-КП2А	Каркас пространственный 2А	37
11		-КЖИ-КП2А СБ	Каркас пространственный 2А. Сборочный чертеж	37
11		-КЖИ-КП3	Каркас пространственный КП3	38
11		-КЖИ-КП3 СБ	Каркас пространственный КП3. Сборочный чертеж	38
11		-КЖИ-КП4	Каркас пространственный КП4	39
11		-КЖИ-КП4 СБ	Каркас пространственный КП4. Сборочный чертеж	39
11		-КЖИ-КП5	Каркас пространственный КП5	40
11		-КЖИ-КП5 СБ	Каркас пространственный КП5. Сборочный чертеж	40
11		-КЖИ-КП6	Каркас пространственный КП6	41
11		-КЖИ-КП6 СБ	Каркас пространственный КП6. Сборочный чертеж	41
11		-КЖИ-КП7, КП7А	Каркасы пространственные КП7, КП7А	42
11		-КЖИ-КП7, КП7А СБ	Каркасы пространственные КП7, КП7А. Сборочный чертеж	42
11		-КЖИ-КП8	Каркас пространственный КП8	43
11		-КЖИ-КП8 СБ	Каркас пространственный КП8. Сборочный чертеж	43

формат	Лист	Обозначение	Наименование	Стр.
11		ТП 901-6-61 -КЖИ-КП9, КП9А	Каркасы пространственные КП9, КП9А	44
11		-КЖИ-КП9-КП9А СБ	Каркасы пространственные КП9, КП9А. Сборочный чертеж	44
11		-КЖИ-КП10	Каркас пространственный КП10	45
11		-КЖИ-КП10 СБ	Каркас пространственный КП10. Сборочный чертеж	45
11		-КЖИ-КП10А	Каркас пространственный КП10А	46
11		-КЖИ-КП10А СБ	Каркас пространственный КП10А. Сборочный чертеж	46
11		-КЖИ-КП11	Каркас пространственный КП11	47
11		-КЖИ-КП11 СБ	Каркас пространственный КП11. Сборочный чертеж	47
11		-КЖИ-КП11А	Каркас пространственный КП11А	48
11		-КЖИ-КП11А СБ	Каркас пространственный КП11А. Сборочный чертеж	48
11		-КЖИ-КП12, КП12А	Каркасы пространственные КП12, КП12А	49
11		-КЖИ-КП12, КП12А СБ	Каркасы пространственные КП12, КП12А. Сборочный чертеж	49
11		-КЖИ-КР1	Каркас плоский КР1	50
11		-КЖИ-КР2	Каркас плоский КР2	50
11		-КЖИ-КР3	Каркас плоский КР3	51
11		-КЖИ-КР4, КР4А	Каркасы плоские КР4 и КР4А	51
11		-КЖИ-КР5, КР6	Каркасы плоские КР5 и КР6	52
11		-КЖИ-КР7	Каркас плоский КР7	52
11		-КЖИ-КР8	Каркас плоский КР8	53

ФОРМАТ	Лист	Обозначение	Наименование	Стр.
11		ТП 901-6-61 -КЖИ-КР9	Каркас плоский КР9	53
11		-КЖИ-КР10, КР10А	Каркасы плоские КР10, КР10А	54
11		-КЖИ-КР11	Каркас плоский КР11	54
11		-КЖИ-КР12	Каркас плоский КР12	55
11		-КЖИ-КР13	Каркас плоский КР13	55
11		-КЖИ-КР14	Каркас плоский КР14	56
11		-КЖИ-КР15	Каркас плоский КР15	56
11		-КЖИ-С1	Сетка арматурная С1	57
11		-КЖИ-С2	Сетка арматурная С2	57
11		-КЖИ-С3	Сетка арматурная С3	58
11		-КЖИ-С4	Сетка арматурная С4	58
11		-КЖИ-С5	Сетка арматурная С5	59
11		-КЖИ-С6	Сетка арматурная С6	59
11		-КЖИ-МН1	Изделие закладное МН1	60
11		-КЖИ-МН2	Изделие закладное МН2	60
11		-КЖИ-МН3	Изделие закладное МН3	61
11		-КЖИ-МН4	Изделие закладное МН4	61
11		-КЖИ-МН5	Изделие закладное МН5	62
11		-КЖИ-МН6	Изделие закладное МН6	62
11		-КЖИ-МН7	Изделие закладное МН7	63
11		-КЖИ-МН8	Изделие закладное МН8	63

ФОРМАТ	Лист	Обозначение	Наименование	Стр.
11		ТП 901-6-61 -КЖИ-МН9	Изделие закладное МН9	64
11		-КЖИ-МН10	Изделие закладное МН10	64
11		-КЖИ-МН11	Изделие закладное МН11	65
11		-КЖИ-МН12	Изделие закладное МН12	65
11		-КЖИ-МН13	Изделие закладное МН13	66
11		-КЖИ-МН14	Изделие закладное МН14	66
11		-КЖИ-МН15	Изделие закладное МН15	67
11		-КЖИ-МН16	Изделие закладное МН16	67
11		-КЖИ-МН17	Изделие закладное МН17	68
11		-КЖИ-МН18, МН19	Изделия закладные МН18 и МН19	68
11		-КЖИ-МН20	Изделие закладное МН20	69
11		-КЖИ-У10, У11	Узлы У10 и У11	69

## 1. ОБЩИЕ ПОЛОЖЕНИЯ

1.1. Железобетонные конструкции запроектированы в соответствии с требованиями глав СНиП II-21-75 и II-A. 12-69, а также "Рекомендаций по назначению требований к бетону и железобетонным конструкциям градирен" НИИЖБ (Стройиздат, 1968).

1.2. В связи с наличием в вентиляторных градирнях агрессивной среды, обусловленной их технологическим назначением как теплообменных аппаратов испарительного типа, следует обратить особое внимание на строгое соблюдение предусмотренных проектом мероприятий по обеспечению долговечности железобетонных конструкций.

1.3. Требования по обеспечению долговечности железобетонных конструкций при привязке проекта назначаются в зависимости от:

- степени агрессивности воздействия воздушной среды на бетон в зимнее время по табл. 1,
- степени агрессивности воздействия оборотной воды и газовой среды в соответствии с главой СНиП II-28-73 "Защита стругельных конструкций от коррозии".

Таблица 1

Расчетная температура наружного воздуха (средняя наиболее холодной пятидневки по графе 18 табл. 1 СНиП II-A. 6-72) в градусах С.	Степень агрессивности воздействия воздушной среды на бетон в зимнее время при тепловой нагрузке на 1 м <sup>2</sup> площади орошения градирни	
	3000 ккал/час и менее	более 3000 ккал/час
от -31° до -40°	I	I
от -21° до -30°	II	II
от -20° и выше	II	III

ПРИМЕЧАНИЕ: Для градирен, эксплуатируемых только в летнее время, принимается III степень агрессивности.

## 2. ТРЕБОВАНИЯ К БЕТОНУ И МАТЕРИАЛАМ ДЛЯ ЕГО ПРИГОТОВЛЕНИЯ

2.1. Бетон для железобетонных конструкций должен отвечать требованиям ГОСТ 4795-68 и требованиям к бетону, изложенным в табл. 2

Таблица 2

Вид железобетонных конструкций	Степень агрессивности воздействия воздушной среды на бетон в зимнее время (по табл. 1)	Проектные марки бетона в возрасте 28 дней по			Водоцементное отношение (в/ц)
		Морозостойкости	Водонепроницаемости	Прочности на сжатие	
Сборные	I	Мрз 300	В8	400*	0,40
	II	Мрз 200	В8	400*	0,40
	III	Мрз 100	В8	300	0,45
Монолитные:					
а) днище водосборного бассейна и фундамент под лестницу	I	Мрз 150	В6	300	0,45
	II	Мрз 100	В6	200	0,45
	III	Мрз 50	В6	200	0,50
б) монолитные колонны	I	Мрз 300	В8	300	0,40
	II	Мрз 200	В6	300	0,40
	III	Мрз 100	В6	200	0,45
в) бетон для замоноличивания стыков конструкций и бетонирования опорных деталей	I	Мрз 300	В8	300	0,40
	II	Мрз 200	В6	300	0,40
	III	Мрз 100	В6	300	0,45

\* При введении в бетонную смесь газообразующих, пластифицирующих воздухововлекающих добавок проектная марка бетона по прочности на сжатие может быть снижена до 300.

				ТП 901-6-61 -КЖИ-ТТ		
				Технические требования		
				Стадия	Лист	Листов
				Р	1	
				Госстрой СССР ПРОМСТРОЙПРОЕКТ Москва		
Рук. бр.	Любопытова	Л				
Гл. инж. пр.	Геншта	Л				
Нач. СКО	Власкин	Л				

2.2. Требования к бетонной смеси для сборных и монолитных конструкций приведены в табл. 3.

Наименование	Показатели
Расход цемента	не более 450 кг/м <sup>3</sup>
Расход воды	не более 180 л/м <sup>3</sup>
Подвижность бетонной смеси (осадка конуса) перед ее укладкой:	
а) монолитных конструкций	не более 8 см
б) сборных конструкций	не более 2 см
Жесткость бетонной смеси по техническому вискозиметру:	
а) монолитных конструкций	не менее 10 секунд
б) сборных конструкций	не менее 25 секунд

2.3. Материалы для приготовления бетона монолитных конструкций должны отвечать требованиям ГОСТ 4797-69<sup>\*</sup>, предъявляемым к материалам для бетона конструкций зоны переменного горизонта воды, и дополнительным требованиям, изложенным в пп. 2.4-2.13.

2.4. Для бетона элементов сборных конструкций, монолитных колонн и розеты водосборного бассейна I степени агрессивности воздействия воздушной среды следует применять сульфатостойкий портландцемент по ГОСТ 10178-76 марки не ниже 400, содержащий 8-10% активных минеральных добавок.

Применение в цементе инертных минеральных добавок не допускается.

Нормальная плотность цементного теста должна быть не выше 26%.

ПРИМЕЧАНИЕ. При II и III степенях агрессивности воздействия воздушной среды на бетон допускается также применение следующих цементов по ГОСТ 10178-76

при II степени — портландцемент с умеренной экзотермией;  
при III степени — портландцемент с умеренной экзотермией, пластифицированный и гидрофобный портландцементы.

2.5. Для бетона днища водосборного бассейна и фундамента под лестницу допускается применение цементов марки не ниже 300, удовлетворяющих требованиям ГОСТ 10178-76.

2.6. Для замозоличивания стыков сборных конструкций и обетонирования сборных деталей следует применять бетон на цементах, предусмотренных в п. 2.4.

Применение для этих бетонов расширяющихся и безусадочных цементов не допускается.

2.7. При выборе вида цемента для бетона конструкций следует учитывать, наряду с требованиями, изложенными в пп. 2.4-2.6, агрессивность воды-среды в соответствии с главой СНиП II-28-73 „Защита строительных конструкций от коррозии“.

2.8. Заполнители бетона должны быть чистыми, обладать постоянством зернового состава. Не допускается применение нефракционированных и загрязненных заполнителей, а также гравийнопесчаных смесей.

2.9. Мелкий заполнитель (песок кварцевый) должен иметь модуль крупности не ниже 2,5, а количество содержащихся в нем пылевидных, илистых и глинистых частиц, определяемое отмучиванием, допускается не более 1%.

ПРИМЕЧАНИЕ. При соответствующем технико-экономическом обосновании может быть допущено применение мелкого заполнителя с модулем крупности не ниже 1.7.



2.10. Крупный заполнитель (щебень, гравий) в зависимости от наибольшего размера зерен должен состоять из 2-3 фракций и, кроме того, отвечать требованиям приведенным в табл. 4.

Таблица 4

Показатели	Для бетона монолитных конструкций	Допускается для днища водосборного бассейна и фундамента под лестницу
Крупный заполнитель должен быть из невыветривающихся изверженных пород* (например: гранит, сненит, диорит) с временным сопротивлением сжатию образца в водонасыщенном состоянии в кгс/см <sup>2</sup> , не менее	1200	800
Прочность (дробимость в цилиндре) гравия и щебня	ДРВ	ДРВ
Содержание в гравии и щебне зерен слабых пород в % по весу, не более	5	10
Содержание игольчатых и лещадных зерен гравия и щебня в % по весу, не более	5	10
Водопоглощение материала зерен щебня и гравия в % по весу не более	0,5	2
Объемная масса породы (зерен) в г/см <sup>3</sup> , не менее	2,6	2,4
Содержание в гравии и щебне пылевидных, илистых и глинистых частиц определяемое отмучиванием в % по весу, не более	0,5	1

\*) Для днища водосборного бассейна и фундамента под лестницу допускается щебень из метаморфических пород

Соотношение фракций крупного заполнителя в бетоне при различной наибольшей крупности зерен устанавливается подбором. Рекомендуемые соотношения фракций в % приведены в табл. 5.

Таблица 5

Наибольшая крупность зерен в мм.	Размеры фракций в мм.		
	5-10	10-20	20-40
20	25-50	50-75	—
40	25-30	20-30	40-55

Для бетона, применяемого для замоноличивания стыков сборных элементов, размер зерен крупного заполнителя должен быть не более 10 мм.

2.11 В состав бетона рекомендуется вводить газообразующие, воздухововлекающие или пластифицирующие добавки (кремнийорганическая жидкость ГЖ-94, смола нейтрализованная воздухововлекающая, сульфитно-спиртовая барда и т.п.) для повышения его морозостойкости и удобоукладываемости бетонной смеси.

2.12. Применение химических добавок в качестве ускорителей твердения бетона (в виде солей-электролитов не допускается).

2.13. Вода для приготовления бетонной смеси, для промывки заполнителей, а также для поливки твердеющего бетона должна отвечать требованиям ГОСТ 4797-69\*.

2.14. Сталь для монолитных и сборных железобетонных конструкций принята по СН и П II-21-75 приложение 3, 4.

3. ТРЕБОВАНИЯ, ПРЕДЪЯВЛЯЕМЫЕ К ТЕХНОЛОГИИ ПРИГОТОВЛЕНИЯ БЕТОННОЙ СМЕСИ И ИЗГОТОВЛЕНИЮ ЭЛЕМЕНТОВ СБОРНЫХ КОНСТРУКЦИЙ.

3.1. В ЦЕЛЯХ ОБЕСПЕЧЕНИЯ ВЫСОКОЙ ПЛОТНОСТИ БЕТОНА ЭЛЕМЕНТЫ СБОРНЫХ КОНСТРУКЦИЙ ДОЛЖНЫ ФОРМОВАТЬСЯ НА ВИБРОПЛОЩАДКАХ. ПРИ НЕДОСТАТОЧНОМ ВИБРОУПЛОТНЕНИИ РЕКОМЕНДУЕТСЯ ПРИМЕНЯТЬ ГРАВИТАЦИОННЫЙ ИЛИ ПНЕВМАТИЧЕСКИЙ ПРИГРУЗ ПРИ ДАВЛЕНИИ НЕ МЕНЕЕ 40 ГС/СМ<sup>2</sup>.

3.2. ДЛЯ ИЗГОТОВЛЕНИЯ СБОРНЫХ ЭЛЕМЕНТОВ КОНСТРУКЦИЙ СЛЕДУЕТ ПРИМЕНЯТЬ МЕТАЛЛИЧЕСКИЕ ЖЕСТКИЕ ФОРМЫ.

3.3. ОТФОРМОВАННЫЕ ЭЛЕМЕНТЫ СБОРНЫХ КОНСТРУКЦИЙ ДОЛЖНЫ ТВЕРДЕТЬ В ЕСТЕСТВЕННЫХ УСЛОВИЯХ ПРИ ПОЛОЖИТЕЛЬНОЙ ТЕМПЕРАТУРЕ С ПОСТОЯННЫМ ОБИЛЬНЫМ УВЛАЖНЕНИЕМ ИЛИ ПРОПАРИВАТЬСЯ.

3.4. РЕЖИМ ПРОПАРИВАНИЯ СБОРНЫХ ЖЕЛЕЗОБЕТОННЫХ ЭЛЕМЕНТОВ ДОЛЖЕН ПРИНИМАТЬСЯ СЛЕДУЮЩИЙ:

а) ОТФОРМОВАННЫЕ ИЗДЕЛИЯ ДО ТЕПЛОВЛАЖНОСТНОЙ ОБРАБОТКИ СЛЕДУЕТ ВЫДЕРЖИВАТЬ НЕ МЕНЕЕ 5 ЧАСОВ В ОТАПЛИВАЕМОМ ПОМЕЩЕНИИ ПРИ ПОЛОЖИТЕЛЬНОЙ ТЕМПЕРАТУРЕ ВОЗДУХА (НЕ НИЖЕ +5°C); ПРИ ВВЕДЕНИИ В СОСТАВ БЕТОНА ГАЗООБРАЗУЮЩИХ, ВОЗДУХОВОВЛЕКАЮЩИХ ИЛИ ПЛАСТИФИРУЮЩИХ ДОБАВОК, А ТАКЖЕ ПРИ ПРИМЕНЕНИИ ПЛАСТИФИЦИРОВАННЫХ И ГИДРОФОБНЫХ ЦЕМЕНТОВ ВРЕМЯ ПРЕДВАРИТЕЛЬНОГО ВЫДЕРЖИВАНИЯ ДОЛЖНО БЫТЬ НЕ МЕНЕЕ 8 ЧАСОВ;

б) ТЕМПЕРАТУРУ В ПРОПАРОЧНОЙ КАМЕРЕ СЛЕДУЕТ ПОВЫШАТЬ ПЛАВНО ДО +50°C С УВЕЛИЧЕНИЕМ НА 10°C В ЧАС ДЛЯ ИЗДЕЛИЙ, ИЗГОТОВЛЯЕМЫХ ИЗ МАЛОПОДВИЖНОЙ (С ОСАДКОЙ КОНУСА ДО 2 СМ) БЕТОННОЙ СМЕСИ, И 15°C В ЧАС ИЗ УМЕРЕННО ЖЕСТКОЙ (С ОСАДКОЙ КОНУСА МЕНЕЕ 1 СМ) БЕТОННОЙ СМЕСИ. ПРИ ТЕМПЕРАТУРЕ +50°C ИЗДЕЛИЯ НАДЛЕЖИТ ВЫДЕРЖИВАТЬ 2-3 ЧАСА, ЗАТЕМ ПЛАВНО ПОВЫШАТЬ ТЕМПЕРАТУРУ В ПРОПАРОЧНОЙ КАМЕРЕ (10°-15°C В ЧАС) ДО ТЕМПЕРАТУРЫ ИЗОТЕРМИЧЕСКОГО НАГРЕВА, Т.Е. ДО +70°C;

в) ПРОДОЛЖИТЕЛЬНОСТЬ ИЗОТЕРМИЧЕСКОГО ПРОГРЕВА ИЗДЕЛИЙ В ЗАВИСИМОСТИ ОТ ВИДА ЦЕМЕНТА И ПОДВИЖНОСТИ БЕТОННОЙ СМЕСИ РЕКОМЕНДУЕТСЯ УСТАНАВЛИВАТЬ ОПЫТНЫМ ПУТЕМ ИЗ РАСЧЕТА ДОСТИЖЕНИЯ БЕТОНОМ К КОНЦУ ПРОПАРИВАНИЯ НЕ МЕНЕЕ 70% ЕГО ПРОЕКТНОЙ ПРОЧНОСТИ НА СЖАТИЕ;

г) ПРОПАРИВАНИЕ СЛЕДУЕТ ПРОИЗВОДИТЬ В БЕЗНАПОРНЫХ КАМЕРАХ В СРЕДЕ НАСЫЩЕННОГО ВЛАГОЙ ВОЗДУХА ПРИ ОТНОСИТЕЛЬНОЙ ВЛАЖНОСТИ 100%; СУХОЙ ПАР С ДАВЛЕНИЕМ БОЛЕЕ 0,5 АТИ ДОЛЖЕН ПРОПУСКАТЬСЯ ЧЕРЕЗ ВОДУ ПРИ ВЫСОТЕ СЛОЯ ВОДЫ НЕ МЕНЕЕ 20 СМ;

д) СКОРОСТЬ СНИЖЕНИЯ ТЕМПЕРАТУРЫ ПОСЛЕ ОКОНЧАНИЯ ИЗОТЕРМИЧЕСКОГО ПРОГРЕВА ДО ТЕМПЕРАТУРЫ, ПРИ КОТОРОЙ ПРОИЗВОДИТСЯ РАЗГРУЗКА КАМЕРЫ, НЕ ДОЛЖНА ПРЕВЫШАТЬ 10°-12°C В ЧАС; РАЗГРУЗКУ КАМЕРЫ СЛЕДУЕТ ПРОИЗВОДИТЬ ПРИ ПЕРЕПАДЕ ТЕМПЕРАТУР ВОЗДУХА В КАМЕРЕ И В ЦЕХЕ НЕ БОЛЕЕ 20°C;

е) ПОСЛЕ ВЫГРУЗКИ ИЗДЕЛИЙ ИЗ КАМЕРЫ ИХ СКЛАДЫВАЮТ И ВЫДЕРЖИВАЮТ ЛЕТОМ В ЕСТЕСТВЕННЫХ УСЛОВИЯХ, А ЗИМОЙ В ПОМЕЩЕНИИ ПРИ ТЕМПЕРАТУРЕ ВОЗДУХА НЕ НИЖЕ +10°C НЕ МЕНЕЕ 10 СУТОК; ПРИ ЭТОМ НЕОБХОДИМО ПОСТОЯННО ПОДДЕРЖИВАТЬ ИЗДЕЛИЯ ВО ВЛАЖНОМ СОСТОЯНИИ;

ж) В ПРОЦЕССЕ ПРОПАРИВАНИЯ НАДЛЕЖИТ ОСУЩЕСТВЛЯТЬ СТРОГИЙ КОНТРОЛЬ ЗА ТЕМПЕРАТУРОЙ И ОТНОСИТЕЛЬНОЙ ВЛАЖНОСТЬЮ ВОЗДУХА В КАМЕРЕ.

3.5. РАСПАЛУБКА ЭЛЕМЕНТОВ СБОРНЫХ КОНСТРУКЦИЙ ДОЛЖНА ПРОИЗВОДИТЬСЯ ТОЛЬКО ПОСЛЕ ИХ ТЕПЛОВЛАЖНОСТНОЙ ОБРАБОТКИ, А ПРИ ТВЕРДЕНИИ В ЕСТЕСТВЕННЫХ УСЛОВИЯХ НЕ РАНЕЕ ДОСТИЖЕНИЯ БЕТОНОМ 70% ПРОЕКТНОЙ МАРКИ ПО ПРОЧНОСТИ НА СЖАТИЕ.

3.6. Изделия, отпускаемые заводом-изготовителем должны иметь 100% проектной прочности на сжатие.

3.7. Прочность бетона изделий, подвергающихся пропариванию, следует контролировать испытанием пропаренных совместно с изделиями контрольных бетонных кубов (не менее 9шт) Первое испытание контрольных кубов в количестве 3шт, следует производить через 3-4 часа после окончания цикла тепловлажностной обработки, последнее испытание — после 28-суточного хранения их совместно с изделиями.

3.8. Контроль качества бетона, а также сборных изделий должен быть систематическим и осуществляться в соответствии с требованиями ГОСТ 4800-59 „Бетон гидротехнический. Методы испытаний бетона“, ГОСТ 4799-69 „Бетон гидротехнический. Методы испытаний бетонной смеси“, ГОСТ 8829-77 „Изделия железобетонные сборные. Методы испытания и оценки прочности, жесткости и трещиностойкости“, ГОСТ 10922-75 „Арматура и закладные детали сварные для железобетонных конструкций. Технические требования и методы испытаний“.

При этом, наряду со систематической проверкой прочности бетона на сжатие, подвижности и жесткости бетонной смеси, величины водоцементного отношения, следует также проверять фактический состав бетонной смеси, определяемый путем мокрого расцева ее.

Проверка морозостойкости и водонепроницаемости бетона должна осуществляться при подборе его состава, а на предприятиях сборного железобетона, кроме того, периодически не реже одного раза в 3-4 месяца.

3.9. При приемке готовых изделий целесообразно пользоваться приборами, позволяющими проверять количество железобетона без разрушения (электронно-акустические и гаммадефектоскопия).

Однородность уплотнения бетона допускается проверять по показателям его прочности в наружных слоях конструкций, например, при помощи шариковых, дисковых и других приборов.

3.10. Сварные соединения железобетонных конструкций должны защищаться антикоррозионным покрытием путем металлизации цинком. Толщина слоя цинкового покрытия должна быть не менее 150 микрон. Металлизации цинком подлежат закладные детали, выступающие наружу стальные элементы сварных каркасов и соединительные элементы.

3.11. Выполнять металлизацию цинком следует в соответствии со СНиП II-28-73 „Защита строительных конструкций от коррозии“.

3.12. Допуски линейных размеров элементов сборных конструкций принять по ГОСТ 13015-75.

3.13. Смещение осей закладных деталей от проектного положения допускается не более, чем на 3мм. Рабочие плоскости закладных деталей, кроме оговоренных, должны быть заподлицо с плоскостью изделия.

3.14. Допускаемые отклонения от проектной толщины защитного слоя бетона для рабочей арматуры не должны превышать  $\pm 3$ мм.

3.15. Контроль производства и проверки качества готовых изделий, правила приемки, маркировки и паспортизации, хранения и транспортирования должны осуществляться в соответствии с ГОСТ 13015-75 „Изделия железобетонные и бетонные. Общие технические требования“.

Альбом IV  
Типовой проект 901-6-61

3.16. В настоящем типовом проекте в колоннах предусмотрены петли, которые используются только для извлечения из формы, транспортирования колонн и срезаются перед монтажом. В этом случае для монтажа используются круглые отверстия дополнительно предусмотренные в нижней части колонны.

3.17. Складирование железобетонных элементов производится в штабелях. Высота штабеля назначается из условия обеспечения требований по технике безопасности согласно СНиП III-A. II-70 "Техника безопасности в строительстве". Прокладки и подкладки должны устанавливаться по вертикали в местах расположения строповочных устройств.

3.18. Погрузку и транспортирование железобетонных элементов следует производить в соответствии с рекомендациями "Руководства по перевозке унифицированных сборных железобетонных деталей и конструкций промышленного строительства автомобильным транспортом. (Стройиздат, 1973) и "Руководства по перевозке железнодорожным транспортом сборных крупногабаритных железобетонных конструкций промышленного и жилищного строительства" (Стройиздат, 1962).

3.19. Приемка и испытание железобетонных элементов должны производиться в соответствии с ГОСТ 18979-73. При приемке следует обращать особое внимание на правильность маркировки.

#### 4. ТРЕБОВАНИЯ К АРМАТУРНЫМ И ЗАКЛАДНЫМ ИЗДЕЛИЯМ

4.1. Плоские арматурные сетки и каркасы следует изготавливать при помощи контактной точечной сварки.

Сварку следует производить во всех точках пересечения стержней.

4.2. Сварку следует выполнять в соответствии с ГОСТ 14098-68. "Соединения сварные арматуры железобетонных изделий и конструкций. Контактная и ванная сварка.

Основные типы и конструктивные элементы" и "Указаниями по сварке соединенной арматуры и закладных деталей железобетонных конструкций" (СН 393-69).

4.3. Размеры сеток и каркасов даны по осям и торцам стержней.

4.4. Для точного соблюдения всех размеров изготовление сеток и каркасов следует производить в кондукторах.

4.5. Закладные изделия следует изготавливать в соответствии с ГОСТ 10922-75 "Арматура и закладные детали сварные для железобетонных конструкций. Технические требования и методы испытаний" и СН 393-69.

4.6. Сварку тавровых соединений круглых стержней с листовым прокатом в закладных изделиях следует выполнять под флюсом.

4.7. Защиту закладных изделий от коррозии следует выполнять металлизацией цинком при толщине покрытия 200мкм.

4.8. Плоские каркасы собирать в пространственные следует при помощи сварки или вязальной проволоки.

ИВБ. № подл. Подпись и дата. Взам. инв. №

Формат	Зона	Поз.	Обозначение	Наименование	Кол.	Примечание
				<u>Документация</u>		
			ТП 901-6-61 - КЖИ-ТТ	Технические требования к изготовлению		
42			ТП 901-6-61 - КЖИ-К1СБ	Сборочный чертеж		
				<u>Сборочные единицы</u>		
11	1		ТП 901-6-61 - КЖИ-КП1	Каркас пространственный КП1	1	
11	2		- МН1	Изделие закладное МН1	2	
11	3		- МН1В	Изделие закладное МН1В	2	
				<u>Материалы</u>		
				Бетон	0,59	м <sup>3</sup>

ТП 901-6-61 - КЖИ - К1

Колонна  
К1

Стадия	Лист	Листов
Р	1	1
Госстрой СССР ПРОМСТРОЙПРОЕКТ МОСКВА		

Провер.	Волкова	<i>Волкова</i>
Ст. техн.	Гусева	<i>Гусева</i>
Рук. бр.	Сасонко	<i>Сасонко</i>
Гл. инж. пр.	Геништа	<i>Геништа</i>
Нач. скв.	Власкин	<i>Власкин</i>

Формат	Зона	Поз.	Обозначение	Наименование	Кол.	Примечание
				<u>Документация</u>		
			ТП 901-6-61-КЖИ-ТТ	Технические требования к изготовлению		
12			ТП 901-6-61 - КЖИ-К2, К2СБ	Сборочный чертеж К 2 <u>Сборочные единицы</u>		
11			ТП 901-6-61 - КЖИ-КП2	Каркас пространственный КП2	1	
11			- КЖИ-МН3	Изделие закладное МН3	1	
11			- КЖИ-МН19	Изделие закладное МН19	2	
				<u>К2С</u>		
				<u>Сборочные единицы</u>		
11			ТП 901-6-61 - КЖИ-КП2А	Каркас пространственный КП2А	1	
11			КЖИ-МН3	Изделие закладное МН3	1	
11			КЖИ-МН19	Изделие закладное МН19	2	
				<u>Материалы</u>		
				Бетон	0,30	м <sup>3</sup>

ТП 901-6-61 - КЖИ - К2, К2С

Колонны  
К2 и К2С

Име. № подл. Подпись и дата Взам. инв. №

Провер.	Волкова	<i>Волкова</i>
Ст. техн.	Гусева	<i>Гусева</i>
Рук. бр.	Сасонко	<i>Сасонко</i>
Гл. инж. пр.	Геништа	<i>Геништа</i>
Нач. скв.	Власкин	<i>Власкин</i>

Стадия	Лист	Листов
Р	1	1
Госстрой СССР ПРОМСТРОЙПРОЕКТ МОСКВА		

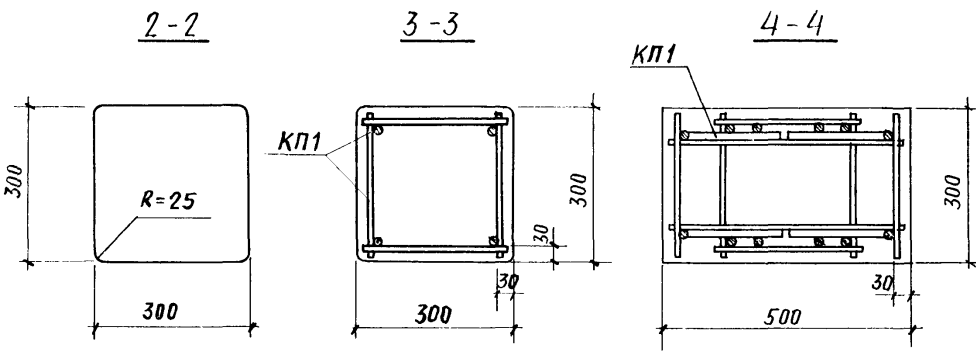
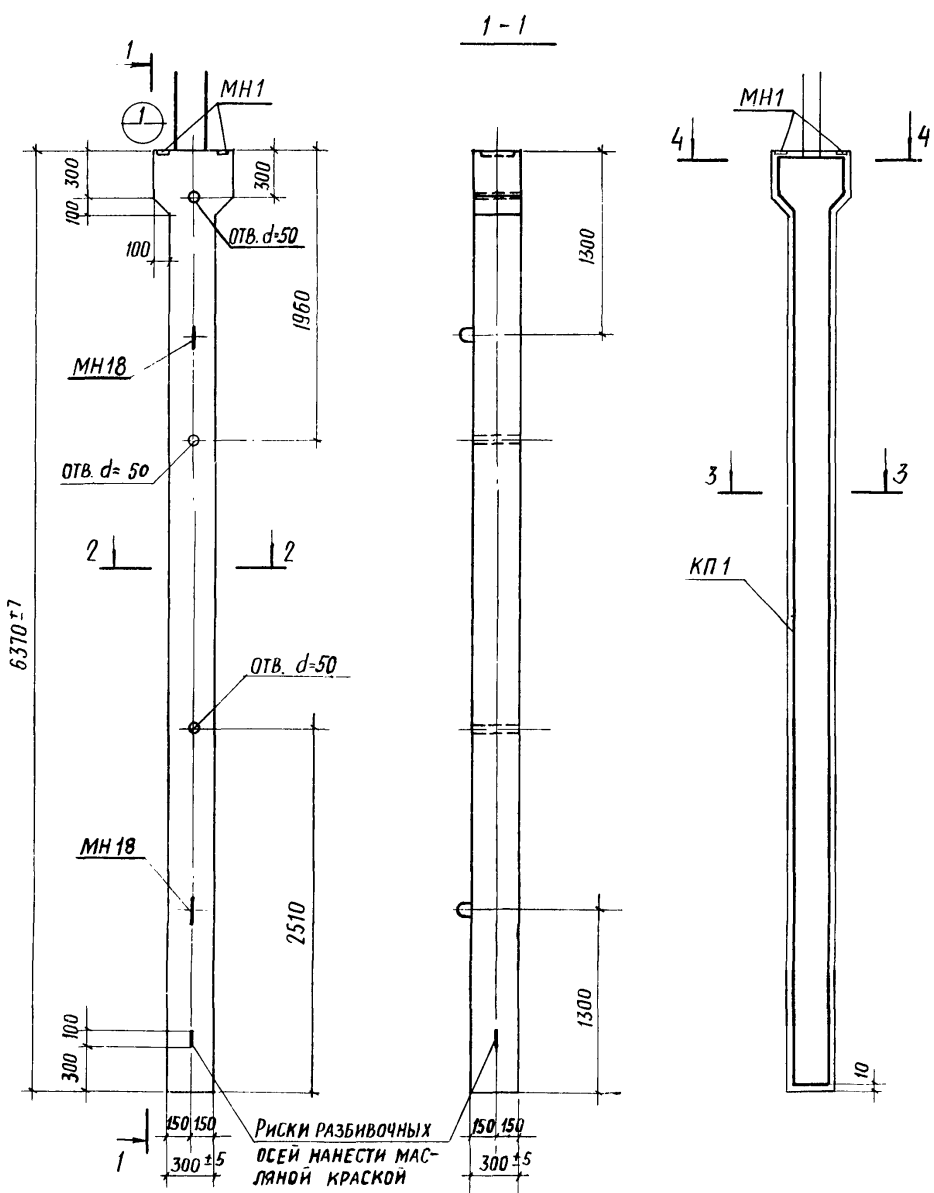

Выборка стали на один элемент, кг

МАРКА ЭЛЕМЕНТА	АРМАТУРНЫЕ ИЗДЕЛИЯ						ЗАКЛАДНЫЕ ИЗДЕЛИЯ		
	СТАЛЬ АРМАТУРНАЯ ГОСТ 5781-75			СТАЛЬ АРМАТУРНАЯ ГОСТ 5.1459-72*			СТАЛЬ АРМАТУРНАЯ ГОСТ 5781-75		
	КЛАССА А-I		КЛАССА А-III	КЛАССА А-III		КЛАССА А-III	КЛАССА А-I		ИТОГО
	φ, мм	ИТОГО	φ, мм	ИТОГО	φ, мм	ИТОГО	ВСЕГО	φ, мм	
К 1	8,8	8,8			4,8	60,4	65,2	74,0	2,4
МАРКА ЭЛЕМЕНТА	ЗАКЛАДНЫЕ ИЗДЕЛИЯ (ПРОДОЛЖЕНИЕ)						ОБЩИЙ РАСХОД СТАЛИ		
	СТАЛЬ АРМАТУРНАЯ ГОСТ 5.1459-72*			СТАЛЬ ПРОКАТНАЯ МАРКИ ВСтЗ сп 5 ГОСТ 380-71*			ОБЩИЙ РАСХОД СТАЛИ		
	КЛАССА А-III		КЛАССА А-III	ПРОФИЛЬ		ИТОГО	ИТОГО		
	φ, мм	ИТОГО	φ, мм	ИТОГО	ИТОГО	ИТОГО	ИТОГО	ИТОГО	
К 1	0,8	0,8	2,6	0,1		2,7	79,9		

ТП 901 - 6 - 61 - КЖИ - К1 СБ				
Колонна К1		СТАДИЯ	МАССА	МАСШТАБ
СБОРОЧНЫЙ ЧЕРТЕЖ		Р	1,5т	
ПРОВЕР.	Волкова	Лист 1	Листов 1	
СТ. ТЕХН.	Гусева	Госстрой СССР		
РУК. БРИГ.	Сасонко	ПРОМСТРОЙПРОЕКТ		
П. ИНЖ. ПР.	Геништа	МОСКВА		
НАЧ. СКО-1	Власкин			



Альбом IV

Типовой проект 901-6-61

Типовой проект 901-6-61

Формат	Зона	Поз.	Обозначение	Наименование	Кол.	Примеч.
				<u>Документация</u>		
			ТП 901-6-61 - КЖИ-ТТ	Технические требования к изготовлению		
12			-КЖИ-КЗ СБ	Сборочный чертеж		
				<u>Сборочные единицы</u>		
11			ТП 901-6-61 КЖИ-КП10	Каркас пространств. КП10	1	
11			КЖИ-МНЗ	Изделие закладное МНЗ	1	
				<u>Материалы</u>		
				Бетон	0,23 м <sup>3</sup>	

ТП 901-6-61 КЖИ-КЗ

Колонна  
КЗ

Стадия	Лист	Листов
Р	1	1
Госстрой СССР ПРОМСТРОЙПРОЕКТ МОСКВА		

Копировал Матвеева

Формат 11

Проверил Любытова Л.С.  
Инж. Васильева В.И.  
Рук. БР. Любытова Л.С.  
Гл. инж. пр. Геништа И.И.  
Нач. СКЛ Власкин В.В.

Альбом IV

Типовой проект 901-6-61

Типовой проект 901-6-61

Формат	Зона	Поз.	Обозначение	Наименование	Кол.	Примеч.
				<u>Документация</u>		
			ТП 901-6-61 КЖИ-ТТ	Технические требования к изготовлению		
12			КЖИ-КЗ СБ	Сборочный чертеж		
				<u>Сборочные единицы</u>		
11			ТП 901-6-61 КЖИ-КП10А	Каркас пространств. КП10А	1	
11			КЖИ-МНЗ	Изделие закладное МНЗ	1	
				<u>Материалы</u>		
				Бетон	0,23 м <sup>3</sup>	

ТП 901-6-61 КЖИ-КЗС

Колонна  
КЗС

Стадия	Лист	Листов
Р	1	1
Госстрой СССР ПРОМСТРОЙПРОЕКТ МОСКВА		

Копировал

16557-05 15

Формат 11

Ив № подл. Подпись и дата Взам. инв. №

Проверил Любытова Л.С.  
Инж. Васильева В.И.  
Рук. БР. Любытова Л.С.  
Гл. инж. пр. Геништа И.И.  
Нач. СКЛ Власкин В.В.



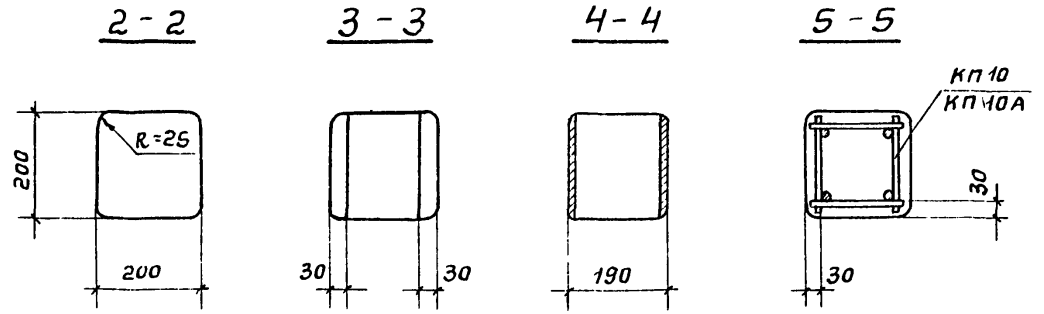
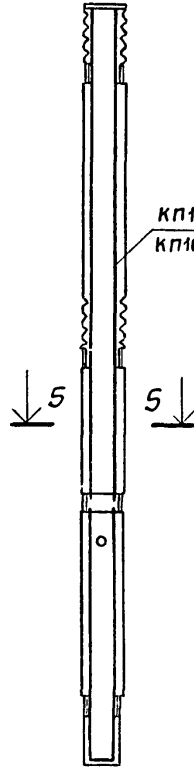
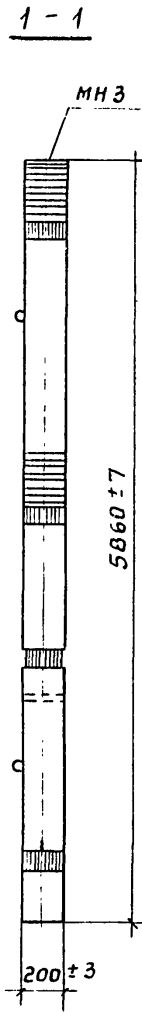
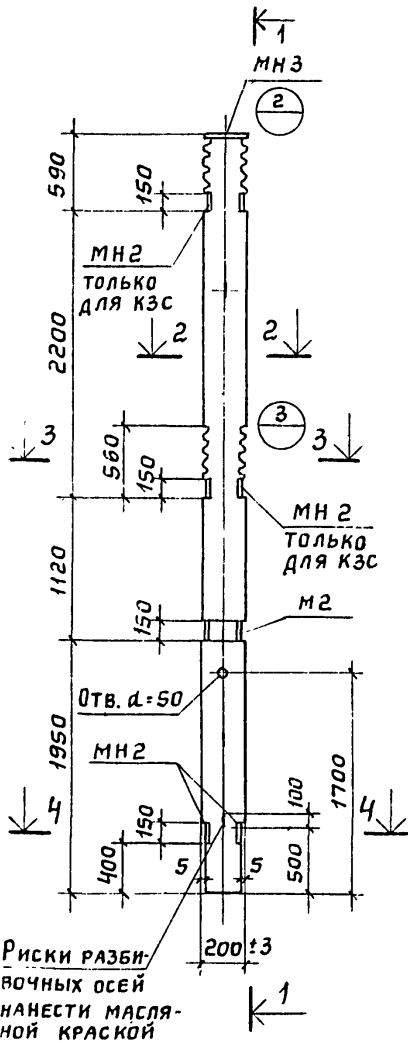

ВЫБОРКА СТАЛИ НА ОДИН ЭЛЕМЕНТ, КГ

МАРКА ЭЛЕМЕНТА	АРМАТУРНЫЕ ИЗДЕЛИЯ				ЗАКЛАДНЫЕ ИЗДЕЛИЯ				Итого	Общий РАСХОД СТАЛИ	
	СТАЛЬ АРМ. ГОСТ 5781-75		СТАЛЬ АРМАТУР. ГОСТ 5.1459-72*		СТАЛЬ ПРОКАТНАЯ МАРКИ ВСтЗ СП5 ГОСТ 380-71*		СТАЛЬ АРМАТУРНАЯ ГОСТ 5.1459-72*				
	КЛАССА А-I		КЛАССА А-III		ПРОФИЛЬ		Ф, ММ				
	Ф, ММ	Итого	Ф, ММ	Итого	б=10	Л75x6	ГАЙКА М12	12А1			12АII
КЗ	4.9	4.9	46.8	46.8	12.8	2.2	-	2.0	1.2	18.2	69.9
КЗС	4.9	4.9	46.8	46.8	22.4	4.4	-	2.0	1.2	30.0	81.7

ТП 901-6-61 - КЖИ-КЗ, КЗС СБ

			СТАДИЯ	МАССА	МАСШТАБ
			Р	0,6т	-
			Лист Листов		
			Госстрой СССР		
			ПРОМСТРОЙПРОЕКТ		
			Москва		

ПРОВЕР. ГЕНИШТА  
 ИНЖ. ВАСИЛЬЕВА  
 РУК. БРИГ. ЛЮБОПИТОВА  
 П. ИНЖ. ПР. ГЕНИШТА  
 НАЧ. СКО-1 ВЛАСКИН

Колонны КЗ, КЗС  
СБОРОЧНЫЙ ЧЕРТЕЖ

16.577.1

Типовой проект 901-6-61

ФОРМАТ	ЗОНА	ПОЗ.	ОБОЗНАЧЕНИЕ	НАИМЕНОВАНИЕ	КОЛ.	ПРИМЕЧ.
			<u>Документация</u>			
			ТП 901-6-61	-КЖИ-ТТ	Технические требования	
					к изготовлению	
				КЖИ КЧСБ	Сборочный чертеж	
			<u>Сборочные единицы</u>			
И			ТП 901-6-61	КЖИ-КП11	Каркас пространств. КП11	1
И				КЖИ-МНЗ	Изделие закладное МНЗ	1
			<u>Материалы</u>			
				Бетон	0,23 м <sup>3</sup>	
ТП 901-6-61      КЖИ - К4 Колонна К4 Стадия    Лист    Листов Р            1            1 Госстрой СССР Промстройпроект Москва Формат 11						
Инв. № подл.	Подпись и дата	Взам. инв. №				
Провер.	ГЕНИШТА	Иш				
Инж.	ВАСИЛЬЕВА	Вас				
Рук. бр.	ЛЮБОПЫТОВА	Л				
Гл. инж. пр.	ГЕНИШТА	Иш				
Нач. скв. 1	ВЛАСКИН	В				

Альбом IV

Типовой проект 901-6-61

ФОРМАТ	ЗОНА	ПОЗ.	ОБОЗНАЧЕНИЕ	НАИМЕНОВАНИЕ	КОЛ.	ПРИМЕЧ.
			<u>Документация</u>			
			ТП 901-6-61	-КЖИ-ТТ	Технические требования	
					к изготовлению	
				-КЖИ-КЧСБ	Сборочный чертеж	
12			<u>Сборочные единицы</u>			
И			ТП 901-6-61	КЖИ-КП11А	Каркас пространств. КП11А	1
И				КЖИ-МНЗ	Изделие закладное МНЗ	1
			<u>Материалы</u>			
				Бетон	0,23 м <sup>3</sup>	
ТП 901-6-61      КЖИ - К4С Колонна К4С Стадия    Лист    Листов Р            1            1 Госстрой СССР Промстройпроект Москва Формат 11						
Инв. № подл.	Подпись и дата	Взам. инв. №				
Провер.	ГЕНИШТА	Иш				
Инж.	ВАСИЛЬЕВА	Вас				
Рук. бр.	ЛЮБОПЫТОВА	Л				
Гл. инж. пр.	ГЕНИШТА	Иш				
Нач. скв. 1	ВЛАСКИН	В				

Копировал

Формат 11

Копировал

16557-05 17

Формат 11

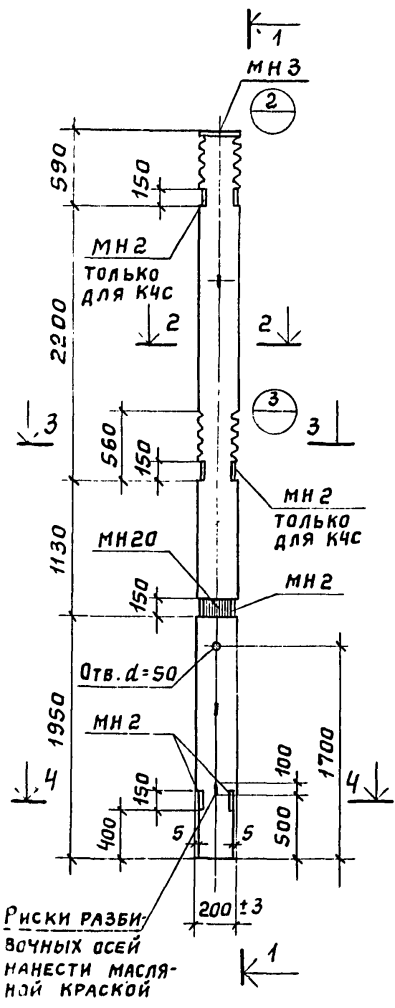

Риски разбивочных осей нанести масляной краской

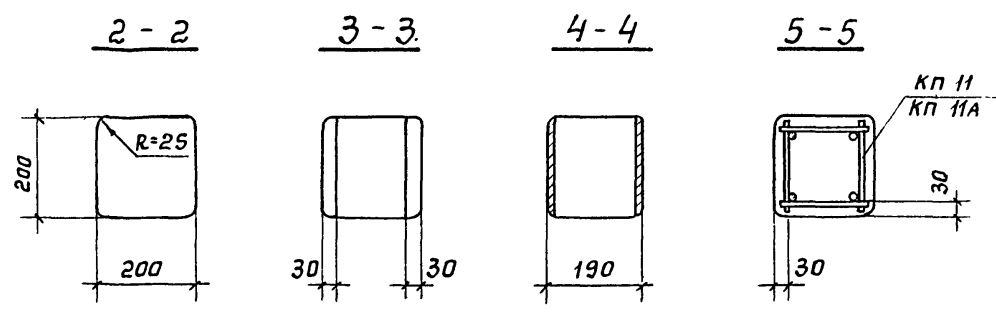
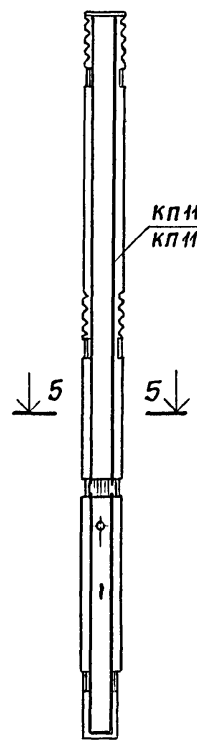
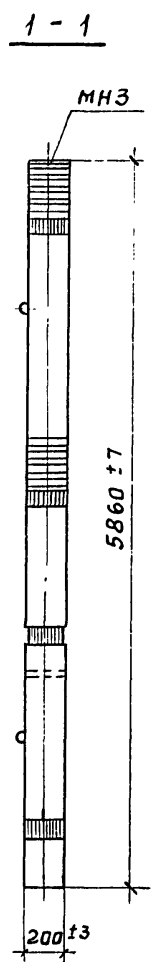

Выборка стали на один элемент, кг

Марка элемента	Арматурные изделия				Закладные изделия				Итого	Общий расход стали	
	Сталь Арм. ГОСТ 5781-75		Сталь Арматур. ГОСТ 5.1459-72		Сталь прокатная марки ВСтЗСП5 ГОСТ 380-71*		Сталь Арматурная ГОСТ 5.1459-72*				
	Класса А-I		Класса А-III		Профиль		Ф, мм				
	Ф, мм	Итого	Ф, мм	Итого	δ=40	Л75хС	Сайка М12	12АI			12АII
К4	4.9	4.9	46.8	46.8	17.6	2.2	-	2.0	1.8	23.6	75.3
К4С	4.9	4.9	46.8	46.8	27.2	4.4	-	2.0	1.8	35.4	87.1

ТП 901-6-61 - КЖИ-К4, К4С СБ										
Колонны К4, К4С Сборочный чертеж								Стадия	Масса	Масштаб
								Р	0,6т	—
Провер. ГЕНИШТА ИИ								Лист		Листов
Инж. ВАСИЛЬЕВА ВАСИ								Госстрой СССР		
Рук. Бриг. ЛЮБОЛЫТОВА ЛЮБ								ПРОМСТРОЙПРОЕКТ		
Л. Инж. пр. ГЕНИШТА ИИ								Москва		
Нач. СКО-1 ВЛАСКИН ВЛ										

Формат	Зона	Поз.	Обозначение	Наименование	Кол.	Примечание
			<u>Документация</u>			
			ТП 901-6-61 -КЖИ-ТТ	Технические требования к изготовлению		
12			ТП 901-6-61 -КЖИ-Р I сБ	Сборочный чертеж		
			<u>Сборочные единицы</u>			
11	1		ТП 901-6-61 -КЖИ-КПЗ	Каркас пространственный КПЗ	1	
			<u>Материалы</u>			
			Бетон		0,56	м <sup>3</sup>

ТП 901-6-61 -КЖИ-Р I						
----------------------	--	--	--	--	--	--

Провер	Волкова	<i>Волкова</i>	Стадия	Лист	Листов	РИгель Р I Госстрой СССР ПРОМСТРОЙПРОЕКТ Москва
Ст. техн.	Гусева	<i>Гусева</i>	Р	1	1	
Рук. бр.	Сасонко	<i>Сасонко</i>				
Гл. инж. пр.	Геништа	<i>Геништа</i>				
нач. СК-1	Власкин	<i>Власкин</i>				

Формат	Зона	Поз.	Обозначение	Наименование	Кол.	Примечание
			<u>Документация</u>			
			ТП 901-6-61 -КЖИ-ТТ	Технические требования к изготовлению		
12			ТП 901-6-61 -КЖИ-Р II сБ	Сборочный чертеж		
			<u>Сборочные единицы</u>			
11	1		ТП 901-6-61 -КЖИ-КП4	Каркас пространственный КП4	1	
			<u>Материалы</u>			
			Бетон		0,56	м <sup>3</sup>

ТП 901-6-61 -КЖИ-Р II						
-----------------------	--	--	--	--	--	--

Провер	Волкова	<i>Волкова</i>	Стадия	Лист	Листов	РИгель Р II Госстрой СССР ПРОМСТРОЙПРОЕКТ Москва
Ст. техн.	Гусева	<i>Гусева</i>	Р	1	1	
Рук. бр.	Сасонко	<i>Сасонко</i>				
Гл. инж. пр.	Геништа	<i>Геништа</i>				
нач. СК-1	Власкин	<i>Власкин</i>				

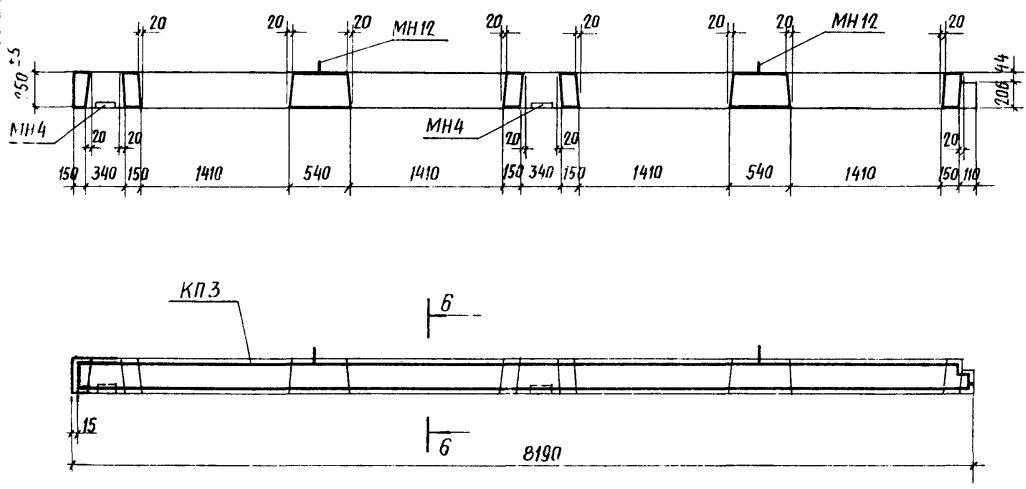
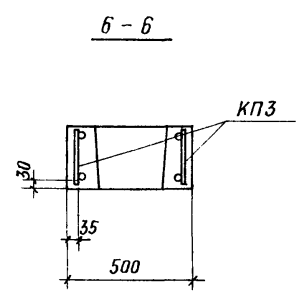
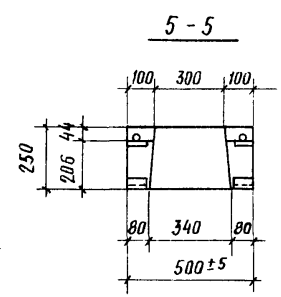
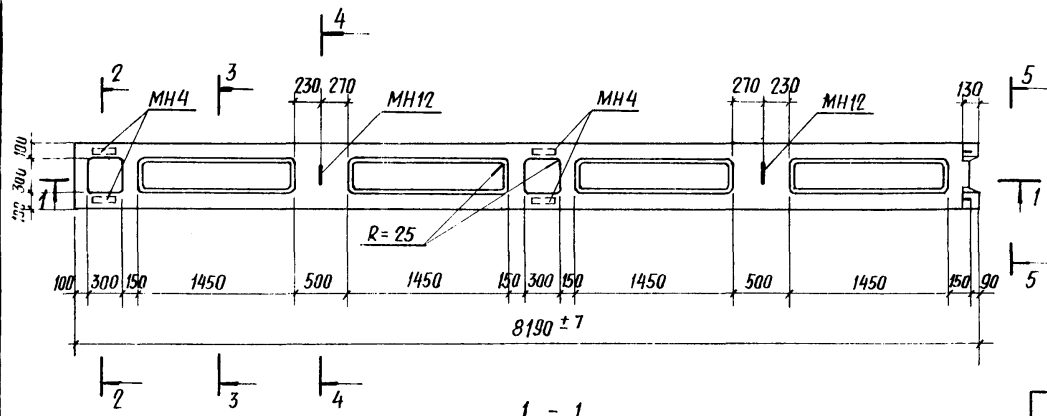

Выборка стали на один элемент, кг

		Арматурные изделия															
Марка	Элемента	Сталь арматурная ГОСТ 5781-75				Сталь арматурная ГОСТ 5.1459-72*				Сталь прокатная марки ВСтЗ Кп2 ГОСТ 380-71*		Всего					
		Класса А-I				Класса А-III											
		φ, мм				φ, мм				Профиль							
		6	8			Итого	16	18	22			Итого					
							б-12	б-14	б-16	б-18	Итого						
РІ		2,4	16,2			18,6	39,0	64,8	0,4			104,2	2,2	1,6	1,2	5,0	127,8

		Закладные изделия											
Марка	Элемента	Сталь арматурная ГОСТ 5781-75		Сталь арматурная ГОСТ 5.1459-72*		Сталь прокатная марки ВСтЗ Сп5 ГОСТ 380-71*						Общий расход стали	
		Класса А-I		Класса А-III		Профиль							
		φ, мм		φ, мм		Итого							
		12		18		Итого	б-10	б-12	б-14	б-16	б-18	Итого	
РІ		1,6		1,6		3,2	5,2					5,2	136,2

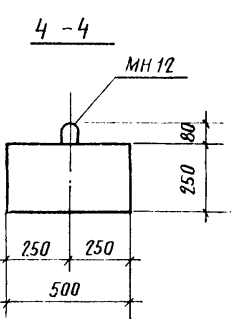
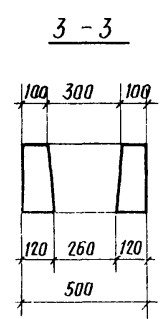
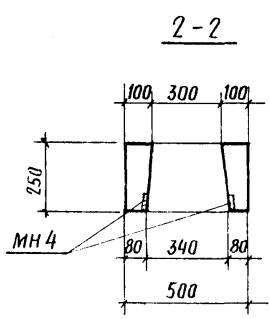

				ТП 901-6-61 - КЖИ - РІ СБ					
				СТАДИЯ		МАССА		МАСШТАБ	
				Р		1,4 т			
				РИГЕЛЬ РІ		СБОРОЧНЫЙ ЧЕРТЕЖ		ЛИСТ 1	
				ПРОВЕР ВОЛКОВА		СТ.ТЕХН. ГУСЕВА		РИС.	
				РУК. БР. САСОНКО		П.И.И.Ж.ПР. ГЕНИШТА		И.И.И.	
				НАЧ.СКО-1 ВЛАСКИН				И.И.И.	
								ГОССТРОЙ СССР	
								ПРОМСТРОЙПРОЕКТ	
								МОСКВА	

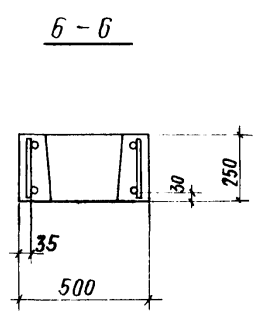
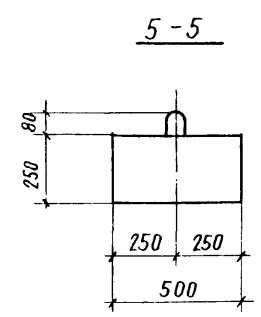
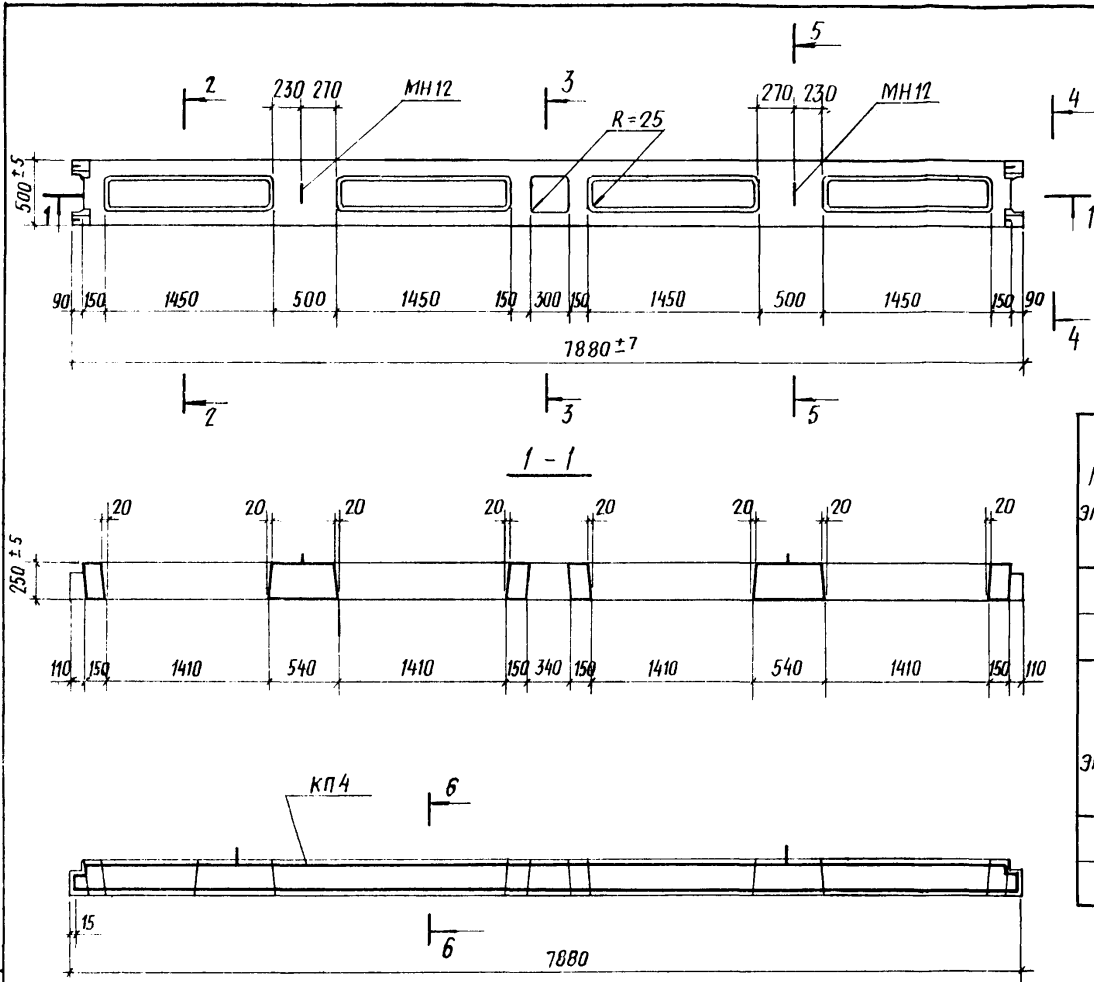

Выборка стали на один элемент, кг

		Арматурные изделия												
Марка	Элемента	Сталь арматурная ГОСТ 5781-75				Сталь арматурная ГОСТ 5.1459-72*				Сталь прокатная марки ВСт3КП2 ГОСТ 380-71*		Всего		
		Класса А-I				Класса А-III				Профиль				
		Ф, мм				Ф, мм				Итого				
Р II		6	8			16	18	22		Итого	6-12	110-124 x 6,5	Итого	
		2,4	14,0			16,4	33,2	62,0	0,8	96,0	4,4	2,4	6,8	119,2
		Закладные изделия												
Марка	Элемента	Сталь арматурная ГОСТ 5781-75				Сталь прокатная марки ВСт3сп5 ГОСТ 380-71*						Общий расход стали		
		Класса А-I				Профиль								
		Ф, мм				Итого								
Р II		12				Итого								120,8
		1,6				1,6								

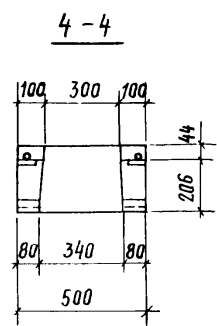
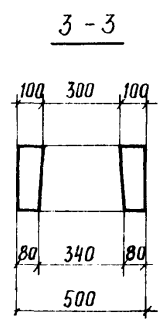
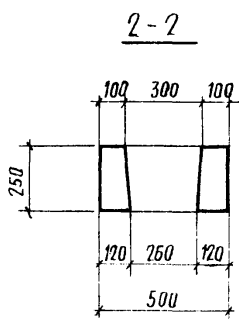

ТП 901-Б-61 - КЖИ - Р II СБ		
Провер	Волкова	<i>Волкова</i>
Ст.техн.	Гусева	<i>Гусева</i>
Руч.б.р.и.ж.	Сасонко	<i>Сасонко</i>
Гл.инж.пр.	Геништа	<i>Геништа</i>
Нач.с.к.о.1	Власкин	<i>Власкин</i>
Ригель Р II. Сборочный чертеж		Стадия   Масса   Масштаб
		Р   1,4 т
		Лист 1   Листов 1
		Госстрой СССР Промстройпроект Москва

Формат	Зона	Поз.	Обозначение	Наименование	Кол.	Примечание
				<u>Документация</u>		
			ТП 901-6-61 -КЖИ-ТТ	Технические требования к изготовлению		
			ТП 901-6-61-КЖИ-Р III СБ	Сборочный чертеж		
				<u>Сборочные единицы</u>		
		1	ТП 901-6-61 -КЖИ-КП5	Каркас пространственный КП5	1	
				<u>Материалы</u>		
				Бетон	0,29	м <sup>3</sup>

ТП 901-6-61 -КЖИ-Р III								
Провер.	Волкова	<i>Волкова</i>						
Ст. техн.	Гусева	<i>Гусева</i>						
Рук. бр.	Сасонко	<i>Сасонко</i>						
Инж. пр.	Геништа	<i>Геништа</i>						
Нач. СКД-1	Власкин	<i>Власкин</i>						
Ригель Р III		<table border="1"> <tr> <td>Стадия</td> <td>Лист</td> <td>Листов</td> </tr> <tr> <td>Р</td> <td>1</td> <td>1</td> </tr> </table> <p style="text-align: center;">Госстрой СССР ПРОМСТРОЙПРОЕКТ Москва</p>	Стадия	Лист	Листов	Р	1	1
Стадия	Лист	Листов						
Р	1	1						

Альбом IV

Типовой проект 901-6-61

Формат	Зона	Поз.	Обозначение	Наименование	Кол.	Примечание
				<u>Документация</u>		
			ТП 901-6-61 -КЖИ-ТТ	Технические требования к изготовлению		
			ТП 901-6-61-КЖИ-Б1СБ	Сборочный чертеж		
				<u>Сборочные единицы</u>		
		11	ТП 901-6-61 -КЖИ-КП6	Каркас пространственный КП6	1	
		11	-МН5	Изделие закладное МН5	2	
				<u>Материалы</u>		
				Бетон	0,15	м <sup>3</sup>

Инв. № подл. Подпись и дата. Езам. инв. №

ТП 901-6-61 -КЖИ-Б1								
Провер.	Волкова	<i>Волкова</i>						
Ст. техн.	Гусева	<i>Гусева</i>						
Рук. бр.	Сасонко	<i>Сасонко</i>						
Инж. пр.	Геништа	<i>Геништа</i>						
Нач. СКД-1	Власкин	<i>Власкин</i>						
Балка Б1		<table border="1"> <tr> <td>Стадия</td> <td>Лист</td> <td>Листов</td> </tr> <tr> <td>Р</td> <td>1</td> <td>1</td> </tr> </table> <p style="text-align: center;">Госстрой СССР ПРОМСТРОЙПРОЕКТ Москва</p>	Стадия	Лист	Листов	Р	1	1
Стадия	Лист	Листов						
Р	1	1						

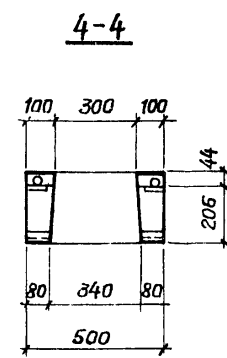
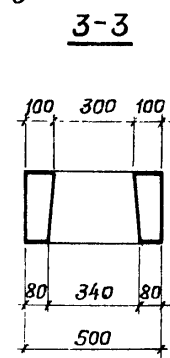
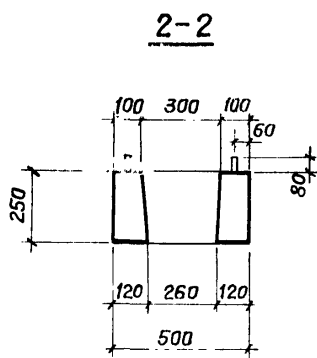
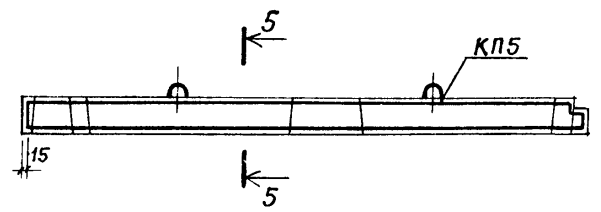
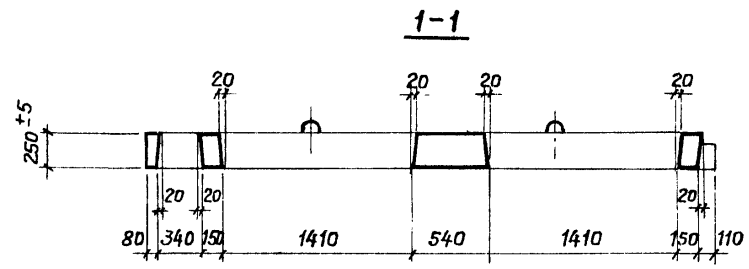
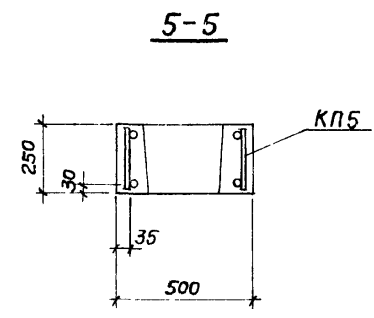
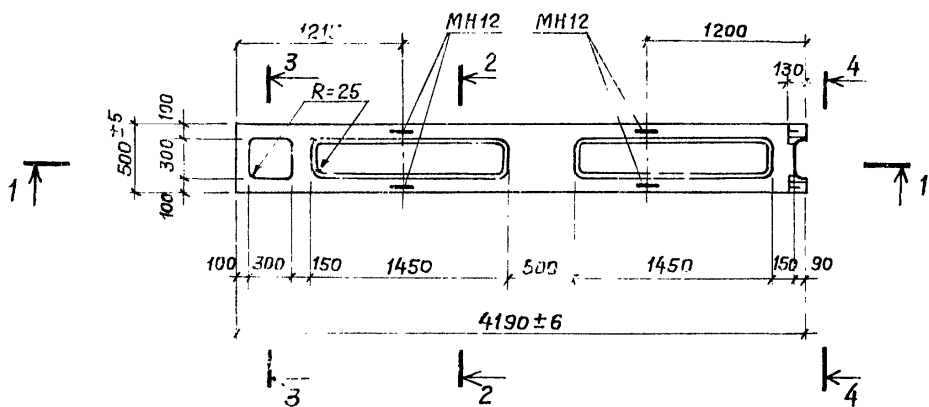

Выборка стали на один элемент, кг.

МАРКА ЭЛЕМЕНТА	АРМАТУРНЫЕ ИЗДЕЛИЯ												ВСЕГО
	СТАЛЬ АРМАТУРНАЯ ГОСТ 5781-75 КЛАССА А-I				СТАЛЬ АРМАТУРНАЯ ГОСТ 5.1459-72* КЛАССА А-III				СТАЛЬ ПРОКАТНАЯ МАРКИ ВСт 3 сп 5 ГОСТ 380-71*				
	Ф, мм				Ф, мм				ПРОФИЛЬ				
	6	8		Итого	16	18	22	Итого	Ф=12	Ф=14	110x70 x6,5	Итого	
Р III	1,2	7,4		8,6	19,0	32,8	0,4	52,2	2,2	3,2	1,2	6,6	67,4

МАРКА ЭЛЕМЕНТА	ЗАКЛАДНЫЕ ИЗДЕЛИЯ										ОБЩИЙ РАСХОД СТАЛИ	
	СТАЛЬ АРМАТУРНАЯ ГОСТ 5781-75 КЛАССА А-I				СТАЛЬ ПРОКАТНАЯ МАРКИ ВСт 3 кл 2 ГОСТ 380-71*							
	Ф, мм				ПРОФИЛЬ							
	12			Итого						Итого		
Р III	3,2			3,2								70,6

ТП 901-6-61 - КЖИ - Р III СБ				
РИГЕЛЬ Р III		СТАДИЯ	МАССА	МАСШТАБ
СБОРОЧНЫЙ ЧЕРТЕЖ		Р	0,7 т	
ПРОВЕР. Волкова		ЛИСТ 1 Листов 1		
СТ. ТЕХН. Гусева		Госстрой СССР		
РУК. БР. Сасонко		ПРОМСТРОЙПРОЕКТ		
П. ИЖ. ПР. ГЕНИШТА		МОСКВА		
НАЧ. СКО-4 Власкин				





Формат	Зона	Поз.	Обозначение	Наименование	Кол.	Примечание
				<u>Документация</u>		
			ТП 901-6-61-КЖИ-ТТ	Технические требования к изготовлению		
12			ТП 901-6-61-КЖИ-П1, П1А, П1Б СБ	Сборочный чертеж		
				<u>П1, П1А, П1Б</u> <u>Сборочные единицы</u>		
11	1		ТП 901-6-61-КЖИ-С2	Сетка арматурная С2	1	
11	2		-МН13	Изделие закладное МН13	4	
				<u>Материалы</u>		
				Бетон	0,49	м <sup>3</sup>

			ТП 901-6-61 -КЖИ-П1, П1А, П1Б		
Провер.	Волкова	<i>Волкова</i>	Стадия	Лист	Листов
Ст. техн.	Гусева	<i>Гусева</i>	Р	1	1
Рук. бр.	Сасонко	<i>Сасонко</i>	Госстрой СССР		
Пл. инж. пр.	Геништа	<i>Геништа</i>	ПРОМСТРОЙПРОЕКТ		
Нач. СКО-1	Власкин	<i>Власкин</i>	Москва		

Формат	Зона	Поз.	Обозначение	Наименование	Кол.	Примечание
				<u>Документация</u>		
			ТП 901-6-61-КЖИ-ТТ	Технические требования к изготовлению		
			ТП 901-6-61-КЖИ-ПНБ1, ПНБ1А СБ	Сборочный чертеж		
				<u>ПНБ1</u> <u>Сборочные единицы</u>		
11	1		ТП 901-6-61-КЖИ-КП7, КП7А	Каркас пространственный КП7	1	
11	2		-МН6	Изделие закладное МН6	4	
11	3		-МН7	То же МН7	6	
11	4		-МН15	" МН	2	
				<u>ПНБ1-А</u> <u>Сборочные единицы</u>		
11	1		ТП 901-6-61-КЖИ-КП7, КП7А	Каркас пространственный КП7А	1	
11	2		-МН6	Изделие закладное МН6	4	
11	3		-МН7	То же МН7	6	
11	4		-МН15	" МН15	2	
				<u>Материалы</u>		
				Бетон	0,93	м <sup>3</sup>

			ТП 901-6-61 -КЖИ-ПНБ1, ПНБ1А		
Провер.	Волкова	<i>Волкова</i>	Стадия	Лист	Листов
Ст. техн.	Гусева	<i>Гусева</i>	Р	1	1
Рук. бр.	Сасонко	<i>Сасонко</i>	Госстрой СССР		
Пл. инж. пр.	Геништа	<i>Геништа</i>	ПРОМСТРОЙПРОЕКТ		
Нач. СКО-1	Власкин	<i>Власкин</i>	Москва		

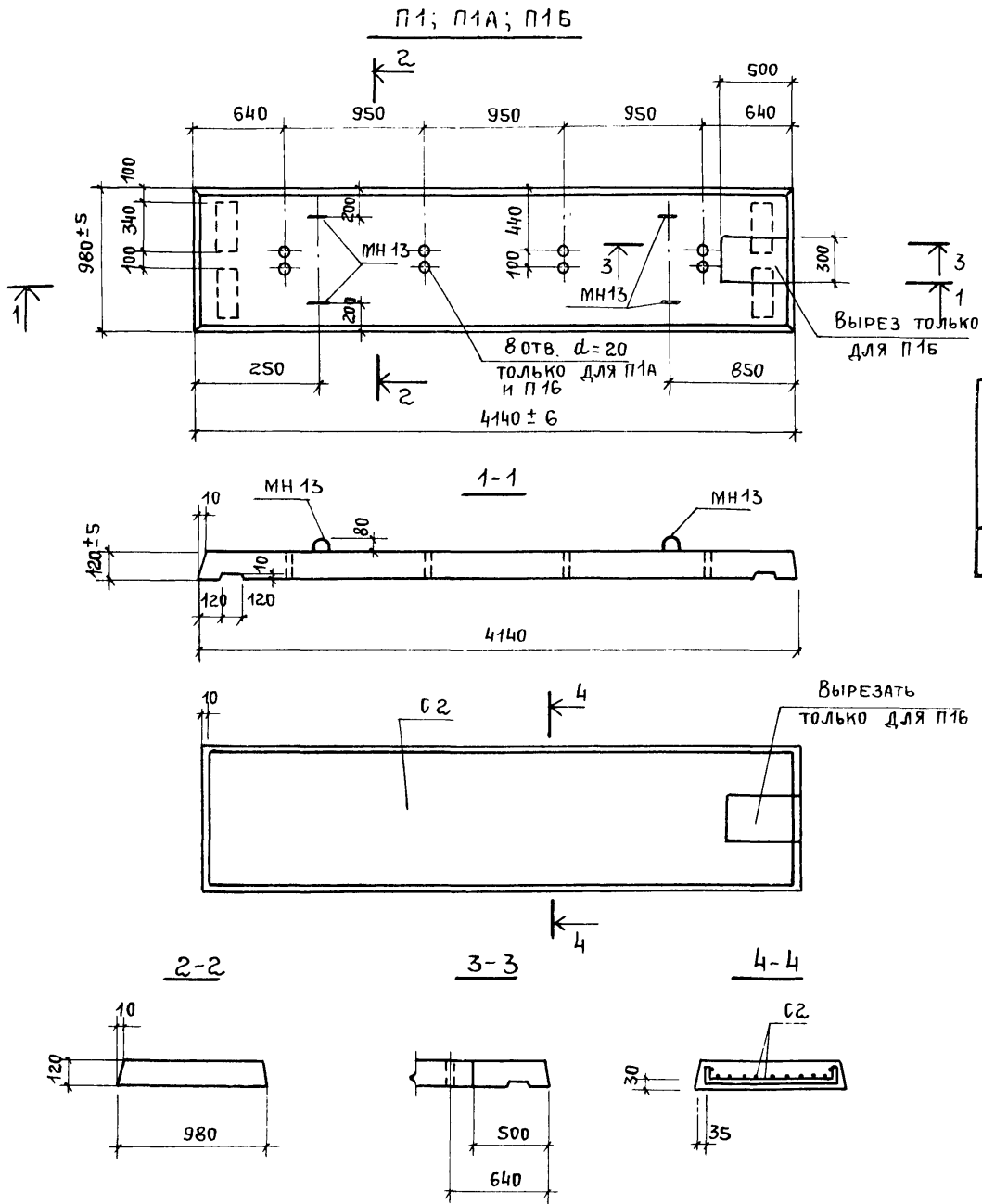

Выборка стали на один элемент, кг

МАРКА ЭЛЕМЕНТА	АРМАТУРНЫЕ ИЗДЕЛИЯ						ЗАКЛАДНЫЕ ИЗДЕЛИЯ				ОБЩИЙ РАСХОД СТАЛИ
	СТАЛЬ АРМАТУРНАЯ ГОСТ 5781-75			СТАЛЬ АРМАТУРНАЯ ГОСТ 5.1459-72, ж			СТАЛЬ АРМАТУРНАЯ ГОСТ 5781-75 <sup>а</sup>				
	КЛАССА А-I			КЛАССА А-III			КЛАССА А-I				
	Ф, мм		Итого	Ф, мм		Итого	Ф, мм		Итого		
П1, П1А, П1Б	6		5,6	14		5,6	10			2,4	63,0
						60,6				2,4	

ТП 901-6-61 - КЖИ-П1, П1А, П1Б СБ										
Плиты П1, П1А, П1Б СБОРОЧНЫЙ ЧЕРТЕЖ							СТАДИЯ	МАССА	ЛИСТЫ	
							Р	1,2Т	-	
							Лист 1	Листов 1		
							ГОССТРОЙ СССР ПРОМСТРОЙПРОЕКТ МОСКВА			

**ПНБ1, ПНБ1А**

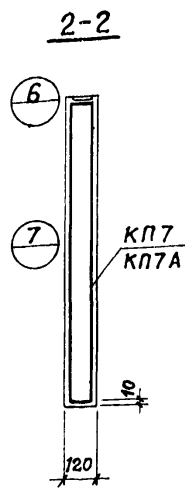
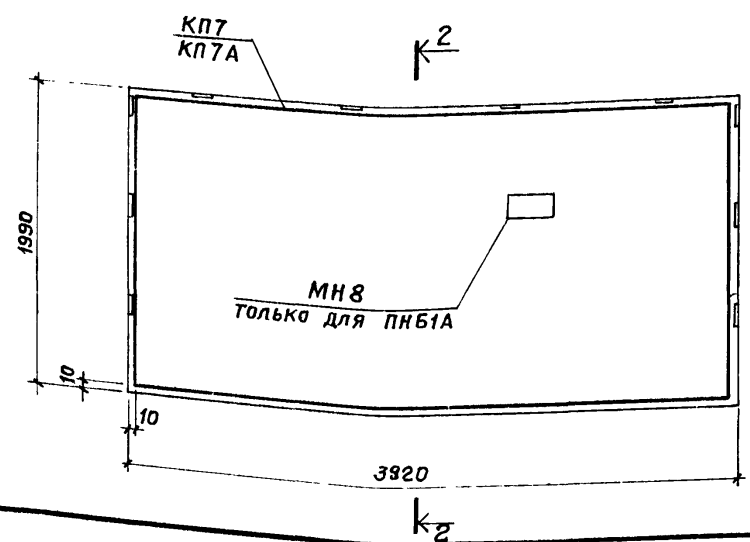
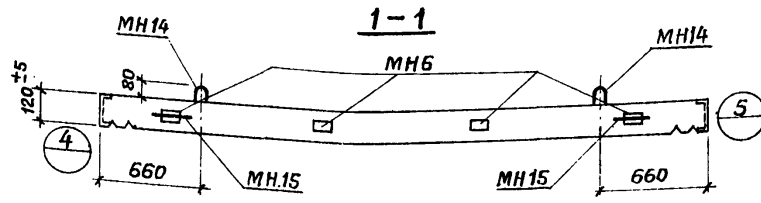
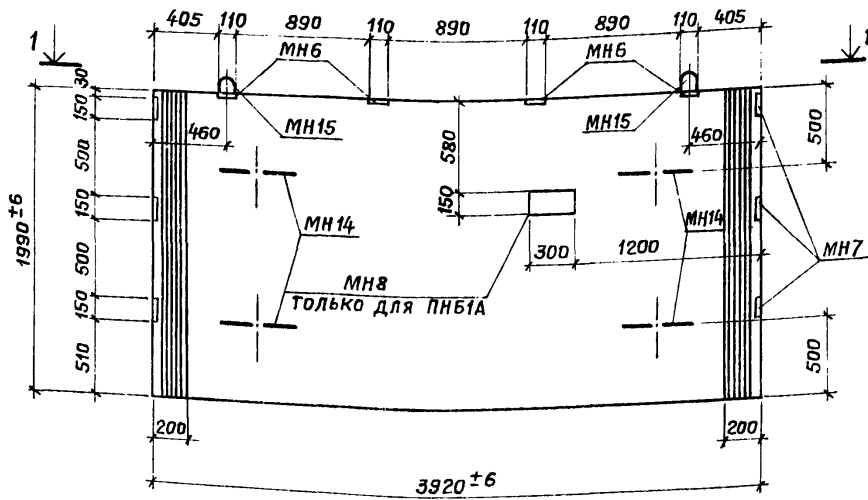

**ВЫБОРКА СТАЛИ НА ОДИН ЭЛЕМЕНТ, КГ**

МАРКА ЭЛЕМЕНТА	АРМАТУРНЫЕ ИЗДЕЛИЯ								ЗАКЛАДНЫЕ ИЗДЕЛИЯ				Всего	СТАЛЬ АРМАТУРНАЯ ГОСТ 5781-75			
	СТАЛЬ АРМАТУРНАЯ ГОСТ 5781-75				СТАЛЬ АРМАТУРНАЯ ГОСТ 5.1459-72*				СТАЛЬ АРМАТУРНАЯ ГОСТ 5781-75								
	КЛАССА А-I				КЛАССА А-III				КЛАССА А-I								
	φ, мм				φ, мм				φ, мм								
	6	8		Итого	12			Итого	12	8	16	Итого					
ПНБ1	2,4	60,0		62,4	133,4			133,4	195,8	5,6	2,4	3,6	11,6				
ПНБ1А	2,4	60,0		62,4	133,4			133,4	195,8	5,6	3,6	3,6	12,8				

МАРКА ЭЛЕМЕНТА	ЗАКЛАДНЫЕ ИЗДЕЛИЯ (ПРОДОЛЖЕНИЕ)										Общий расход стали	
	СТАЛЬ АРМАТУРНАЯ ГОСТ 5.1459-72*					СТАЛЬ ПРОКАТНАЯ МАРКИ ВСтЗ сп 5 ГОСТ 380-71**						
	КЛАССА А-III					Профиль						
	φ, мм					Итого						
				Итого	φ=8	φ=10	С12			Итого		
ПНБ1						2,8	9,6				12,4	219,8
ПНБ1А						2,8	2,8	9,6			15,2	223,4

Т.П. 901-6-61 - КЖИ-ПНБ1 СБ, ПНБ1А СБ									
ПАНЕЛИ ПНБ1, ПНБ1А									
СБОРОЧНЫЙ ЧЕРТЕЖ									
ПРОВЕР.	ВОЛКОВА	<i>Волкова</i>							
СТ. ТЕХН.	ГУСЕВА	<i>Гусева</i>							
РУК. БРИГ.	САСОНКО	<i>Сасонко</i>							
П.И.ИЖ.ПР.	ГЕНИШТА	<i>Геништа</i>							
НАЧ. СКО-1	ВЛАСКИН	<i>Власкин</i>							
СТАДИЯ									
МАССА									
МАСШТАБ									
Р 2,3т -									
ЛИСТ 1									
ЛИСТОВ 1									
ГОССТРОЙ ССРС									
ПРОМСТРОЙПРОЕКТ									
МОСКВА									

Формат	Зона	Поз.	Обозначение	Наименование	Кол.	Примечание
<u>Документация</u>						
			ТП 901-6-61 -КЖИ-ТТ	Технические требования к изготовлению		
12			ТП 901-6-61 -КЖИ-ПНК1сб	Сборочный чертеж		
<u>Сборочные единицы</u>						
11	1		ТП 901-6-61 -КЖИ-КП8	Каркас пространственный КП8	1	
11	2		-МН9	Изделие закладное МН9	2	
<u>Материалы</u>						
			Бетон		2,42	м <sup>3</sup>

ТП 901-6-61 -КЖИ-ПНК1		
Провер.	Волкова	<i>Волк</i>
Ст. техн.	Гусева	<i>Гус</i>
Рук. бр.	Сасонко	<i>Сас</i>
Гл. инж. пр.	Геништа	<i>Ген</i>
Нач. СК-1	Власкин	<i>Вл</i>
Панель ПНК1		
Стадия	Лист	Листов
Р	1	1
Госстрой СССР ПРОМСТРОЙПРОЕКТ Москва		

Альбом IV  
Типовой проект 901-6-61

Формат	Зона	Поз.	Обозначение	Наименование	Кол.	Примечание
<u>Документация</u>						
			ТП 901-6-61 -КЖИ-ТТ	Технические требования к изготовлению		
12			ТП 901-6-61-КЖИ-ПНК2, ПНК2асб	Сборочный чертеж		
<u>ПНК2</u>						
<u>Сборочные единицы</u>						
11	1		ТП 901-6-61 -КЖИ-КП9	Каркас пространственный КП9	1	
11	2		-МН10	Изделие закладное МН10	1	
11	3		-МН11	То же МН11	2	
<u>ПНК2А</u>						
<u>Сборочные единицы</u>						
11	1		ТП 901-6-61 -КЖИ-КП9А	Каркас пространственный КП9А	1	
11	2		-МН10	Изделие закладное МН10	1	
<u>Материалы</u>						
			Бетон		0,98	м <sup>3</sup>

ТП 901-6-61 -КЖИ-ПНК2, ПНК2А		
Провер.	Волкова	<i>Волк</i>
Ст. техн.	Гусева	<i>Гус</i>
Рук. бр.	Сасонко	<i>Сас</i>
Гл. инж. пр.	Геништа	<i>Ген</i>
Нач. СК-1	Власкин	<i>Вл</i>
Панели ПНК2, ПНК2А		
Стадия	Лист	Листов
Р	1	1
Госстрой СССР ПРОМСТРОЙПРОЕКТ Москва		

Имя, № подл. Подпись и дата (в ям. инв. №)



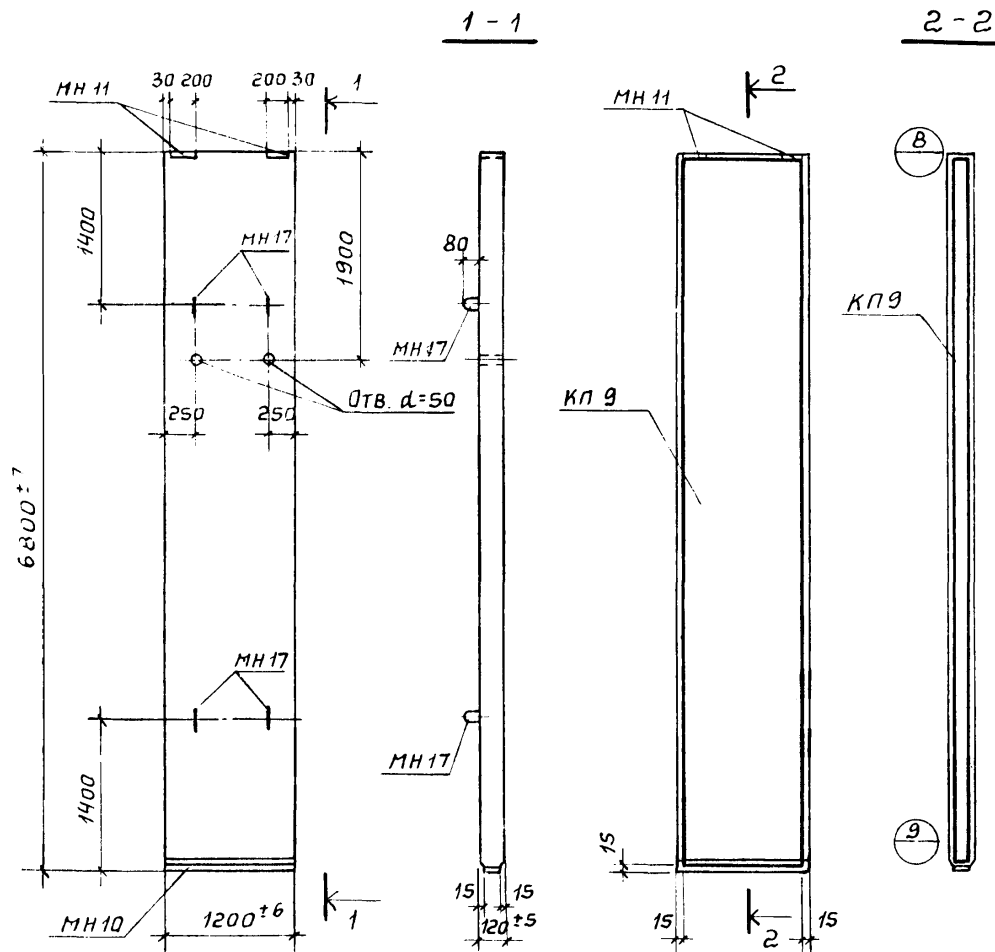

ВЫБОРКА СТАЛИ НА ОДИН ЭЛЕМЕНТ, КГ

МАРКА ЭЛЕМЕНТА	АРМАТУРНЫЕ ИЗДЕЛИЯ								ЗАКЛАДНЫЕ ИЗДЕЛИЯ			
	СТАЛЬ АРМАТУРНАЯ ГОСТ 5781-75				СТАЛЬ АРМАТУРНАЯ ГОСТ 5.1459-72*				СТАЛЬ АРМАТУРНАЯ ГОСТ 5781-75			
	КЛАССА А-I				КЛАССА А-III				КЛАССА А-I			
	Ф, мм				Ф, мм				Ф, мм			
	6			Итого	10			Итого	12			Итого
ПНК 2	26,2			26,2	100,2			100,2	126,4	3,6		3,6
МАРКА ЭЛЕМЕНТА	ЗАКЛАДНЫЕ ИЗДЕЛИЯ (ПРОДОЛЖЕНИЕ)										ОБЩИЙ РАСХОД СТАЛИ	
	СТАЛЬ АРМАТУРНАЯ ГОСТ 5.1459-72*					СТАЛЬ ПРОКАТНАЯ МАРКИ ВСТЗсп5 ГОСТ 380-71*						
	КЛАССА А-III					ПРОФИЛЬ						
	Ф, мм					Итого						
	10			Итого	б=8	б=10					Итого	
ПНК 2	7,0			7,0	6,7	3,8					10,5	147,5

ТП 901-6-61 -КЖИ-ПНК 2 СБ				
ПАНЕЛЬ ПНК 2.		СТАДИЯ	МАССА	МАСШТАБ
СБОРОЧНЫЙ ЧЕРТЕЖ		Р	2,45т	
ПРОВЕР.	ВОЛКОВА	Лист	Лист	Лист
СТ. ТЕХН.	ГУСЕВА	Лист	Лист	Лист
РУК. БР.	САСОНКО	Лист	Лист	Лист
ГЛ. ИНЖ. ПР.	ГЕНИШТА	Лист	Лист	Лист
НАЧ. СКО-1	ВЛАСКИН	Лист	Лист	Лист
		ГОССТРОЙ СССР ПРОМСТРОЙПРОЕКТ МОСКВА		

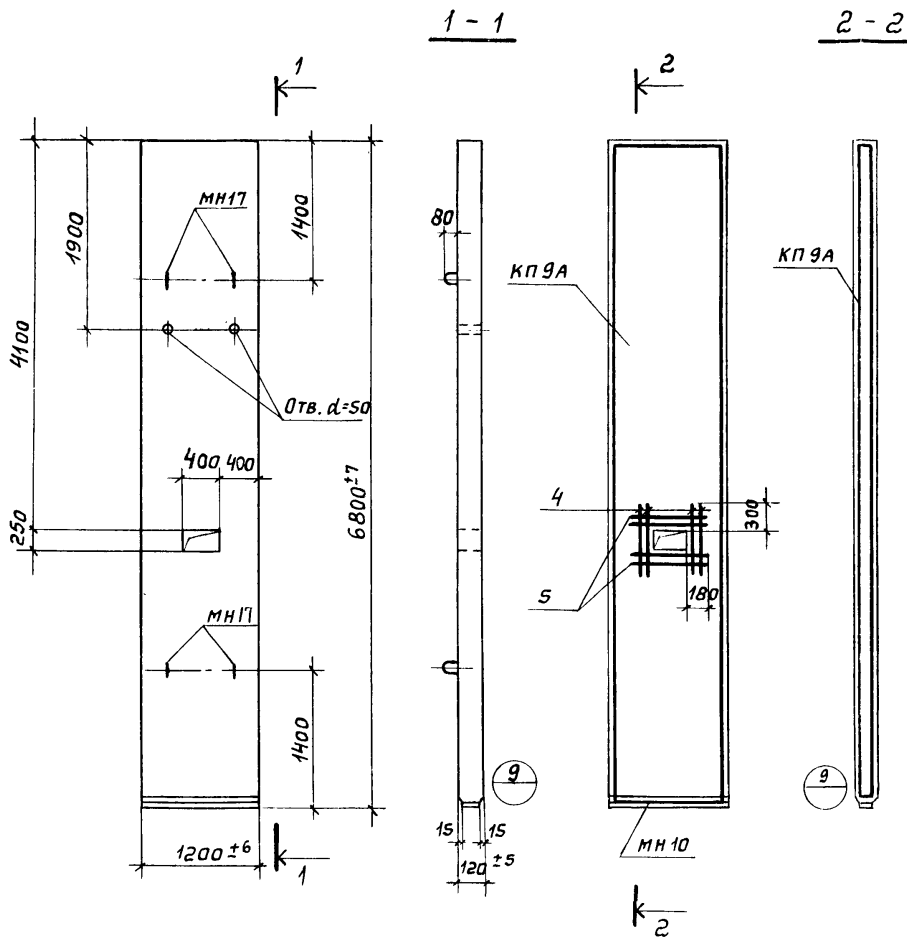

Выборка стали на один элемент, кг

Марка элемента	Арматурные изделия						Закладные изделия						
	Сталь арматурная ГОСТ 5781-75			Сталь арматурная ГОСТ 5.1459-72*			Сталь арматурная ГОСТ 5781-75						
	Класса А-I			Класса А-III			Класса А-I						
φ, мм			Итого			φ, мм			Итого		Всего		
ПНК2А	6			Итого	10			Итого	12		Итого		
	27,8			27,8	104,2			104,2	132,0	3,6			3,6
Марка элемента	Закладные изделия (продолжение)						Общий расход стали						
	Сталь арматурная ГОСТ 5.1459-72*			Сталь прокатная марки ВСтЗсп5									
	Класса А-III			ГОСТ 380-71*									
φ, мм			Итого			Профиль			Итого				
ПНК2А	10			Итого	δ=8								
	4,6			4,6	6,7					6,7			146,9

ТП 901-6-61 -КЖИ- ПНК2А СБ				
Панель ПНК2А. Сборочный чертеж		Стадия	Масса	Масштаб
			2,45	
Провер.	Волкова	Лист	Листов	
Ст. техн.	Гусева			
Рук. бр.	Сасонко			
П. инж. пр.	Геништа			
Нач. скл-1	Власкин			
				ГОССТРОЙ СССР
				ПРОМСТРОЙПРОЕКТ
				МОСКВА



ФОРМАТ II

ТИПОВОЙ ПРОЕКТ 901-6-61

ФОРМАТ	ЗОНА	Поз.	ОБОЗНАЧЕНИЕ	НАИМЕНОВАНИЕ	КОЛ.	ПРИМЕЧАНИЕ
				<u>ДОКУМЕНТАЦИЯ</u>		
			ТП 901-6-61 КЖИ-ТТ	ТЕХНИЧЕСКИЕ ТРЕБОВАНИЯ К ИЗГОТОВЛЕНИЮ		
			ТП 901-6-61 КЖИ-ПНКЗ	СБОРОЧНЫЙ ЧЕРТЕЖ		
				<u>СБОРОЧНЫЕ ЕДИНИЦЫ</u>		
II	1		ТП 901-6-61 КЖИ-КП12	КАРКАС ПРОСТРАНСТВЕННЫЙ КП12	1	
II	2		КЖИ-МН10	ИЗДЕЛИЕ ЗАКЛАДНОЕ МН10	1	
II	3		КЖИ-МН11	ИЗДЕЛИЕ ЗАКЛАДНОЕ МН11	2	
				<u>МАТЕРИАЛЫ</u>		
				БЕТОН	0,76	м <sup>3</sup>

ТП 901-6-61		КЖИ - ПНКЗ	
ПРОВЕР.	ГЕНИШТА	ИИИ	
ЧЕРТИЛ	КОРОСТЕЛОВА	Корост	
РУК. БР.	ЛЮБОПЫТОВА	Люб	
П. ИНЖ. ПР.	ГЕНИШТА	ИИИ	
НАЧ. СКО1	ВЛАСКИН	ВЛ	
ПАНЕЛЬ ПНКЗ		СТАДИЯ	ЛИСТ
		Р	1
		ГОССТРОЙ, СССР ПРОМСТРОЙПРОЕКТ МОСКВА	

Коростелова И.И. Формат II

Альбом IV

ТИПОВОЙ ПРОЕКТ 901-6-61

ФОРМАТ	ЗОНА	Поз.	ОБОЗНАЧЕНИЕ	НАИМЕНОВАНИЕ	КОЛ.	ПРИМЕЧАНИЕ
				<u>ДОКУМЕНТАЦИЯ</u>		
			ТП 901-6-61 КЖИ-ТТ	ТЕХНИЧЕСКИЕ ТРЕБОВАНИЯ К ИЗГОТОВЛЕНИЮ		
			ТП 901-6-61 КЖИ-ПНКЗА	СБОРОЧНЫЙ ЧЕРТЕЖ		
				<u>СБОРОЧНЫЕ ЕДИНИЦЫ</u>		
II	1		ТП 901-6-61 КЖИ-КП12А	КАРКАС ПРОСТРАНСТВЕННЫЙ КП12А	1	
II	2		КЖИ-МН10	ИЗДЕЛИЕ ЗАКЛАДНОЕ МН10	1	
				<u>МАТЕРИАЛЫ</u>		
				БЕТОН	0,76	м <sup>3</sup>

Ив. № подл. Подпись и дата. Взам. инв. №

ТП 901-6-61		КЖИ - ПНКЗА	
ПРОВЕР.	ГЕНИШТА	ИИИ	
ЧЕРТИЛ	КОРОСТЕЛОВА	Корост	
РУК. БР.	ЛЮБОПЫТОВА	Люб	
П. ИНЖ. ПР.	ГЕНИШТА	ИИИ	
НАЧ. СКО1	ВЛАСКИН	ВЛ	
ПАНЕЛЬ ПНКЗА		СТАДИЯ	ЛИСТ
		Р	1
		ГОССТРОЙ, СССР ПРОМСТРОЙПРОЕКТ Г. МОСКВА	

Коростелова И.И. Формат II



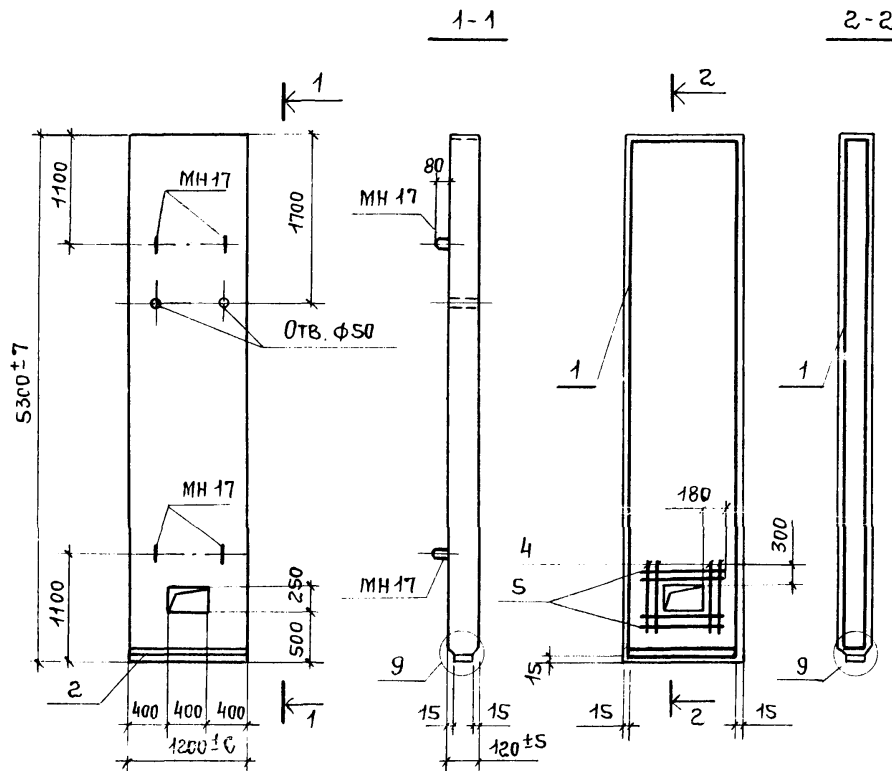

Выборка стали на один элемент, кг

МАРКА ЭЛЕМЕНТА	АРМАТУРНЫЕ ИЗДЕЛИЯ								ЗАКЛАДНЫЕ ИЗДЕЛИЯ				
	СТАЛЬ АРМАТУРНАЯ ГОСТ S781-75				СТАЛЬ АРМАТУРНАЯ ГОСТ S.1459-72*				СТАЛЬ АРМАТУРНАЯ ГОСТ: S 781-75				
	КЛАССА А-I				КЛАССА А-III				КЛАССА А-I				
	Φ, мм		Итого		Φ, мм		Итого		Φ, мм		Итого		
ПНКЗА	25	4			25,4	83,2			83,2	108,6	3,6		3,6
ЗАКЛАДНЫЕ ИЗДЕЛИЯ (ПРОДОЛЖЕНИЕ)													
МАРКА ЭЛЕМЕНТА	СТАЛЬ АРМАТУРНАЯ ГОСТ S.1459-72*				СТАЛЬ ПРОКАТНАЯ МАРКИ ВСтЗ Сп5 ГОСТ 380-71*				Общий расход стали				
	КЛАССА А-III				Профиль								
	Φ, мм		Итого		Φ=8		Φ=10		Итого				
	ПНКЗА	7,0			7,0	6,7	3,8			10,5	129,7		

				ТП 901-6-61 КЖИ-ПНКЗА СБ			
				Панель ПНКЗА			
				СБОРОЧНЫЙ ЧЕРТЕЖ			
				СТАДИЯ	МАССА	КОЛ-ВО ЛИСТОВ	
				Р	1,9т		
				ЛИСТ	ЛИСТОВ		
				Госстрой СССР			
				ПРОМСТРОЙПРОЕКТ			
				МОСКВА			
ПРОВЕР.	ГЕНИШТА	<i>Ми</i>					
ЧЕРТИЛ	КОРОСТЕЛОВА	<i>Александр</i>					
РУК. БР.	ЛЮБОПЫТОВА	<i>Ирина</i>					
СЛ. ИНЖ. ПР.	ГЕНИШТА	<i>Ми</i>					
НАЧ. СЛОТ	ВЛАДИКИН	<i>Р. Сидор</i>					



ФОРМАТ	ЭОЛ	ПОЗ	ОБОЗНАЧЕНИЕ	НАИМЕНОВАНИЕ	КОЛ.	ПРИМЕЧАНИЕ
				<u>ДОКУМЕНТАЦИЯ</u>		
			ТП 901-6-61 -КЖИ-ТТ	ТЕХНИЧЕСКИЕ ТРЕБОВАНИЯ ПО ИЗГОТОВЛЕНИЮ АРМАТУРНЫХ И ЗАКЛАДНЫХ ИЗДЕЛИЙ		
2			ТП 901-6-61 -КЖИ-КП1 СБ	КАРКАС ПРОСТРАНСТВЕННЫЙ КП1 СБОРОЧНЫЙ ЧЕРТЕЖ		
				<u>СБОРОЧНЫЕ ЕДИНИЦЫ</u>		
11	1		ТП 901-6-61 -КЖИ-КР1	КАРКАС ПЛОСКИЙ КР1	2	
11	2		-КР2	То же КР2	2	
				<u>ДЕТАЛИ</u>		МАССА ЕД., КГ.
Б4	3		ФБАГ ГОСТ 5781-75 $\phi=270$		70	0,06

ТП 901-6-61 -КЖИ-КП1			КАРКАС ПРОСТРАНСТВЕННЫЙ КП1
ПРОВЕР.	Волкова	<i>Волкова</i>	СТАДИЯ Лист Листов Р 1 1 Госстрой СССР ПРОМСТРОЙПРОЕКТ Москва
СТ. ТЕХН.	Гусева	<i>Гусева</i>	
Р/К. БРИГ.	Сасонко	<i>Сасонко</i>	
Пл. НИЖ. ПР.	Геништа	<i>Геништа</i>	
НАЧ. СКО-1	Власкин	<i>Власкин</i>	

Альбом IV  
Трпвой проект 901-6-61

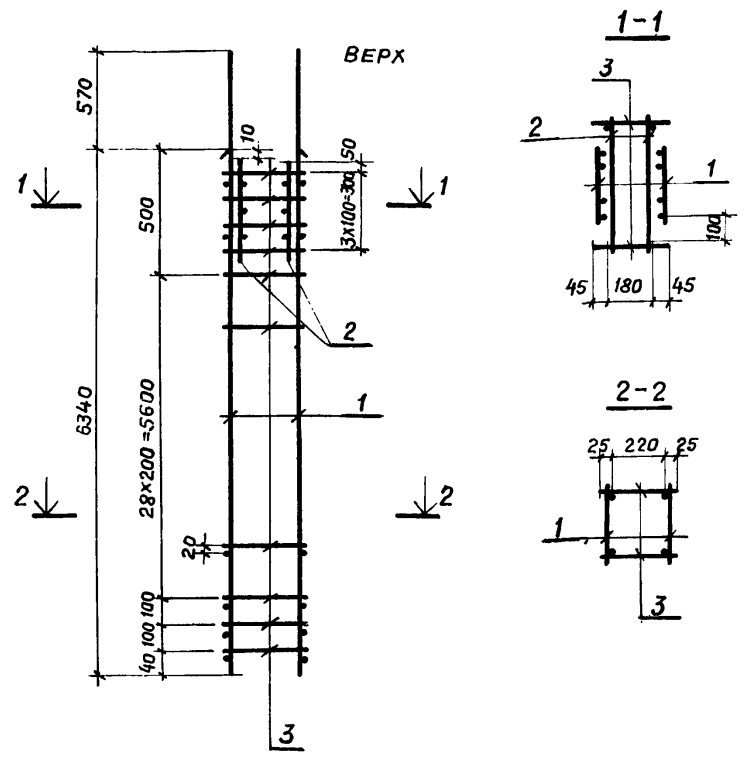

ИНВ. № ПОДЛ. ПОДПИСЬ И ДАТА	ВЗАИМ. ИНВ. №	ТП 901-6-61 -КЖИ-КП1 СБ				
		КАРКАС ПРОСТРАНСТВЕННЫЙ КП1. СБОРОЧНЫЙ ЧЕРТЕЖ	СТАДИЯ	МАССА	МАСШТАБ	
			Р	74,0 кг.		
		ПРОВЕР. Волкова <i>Волкова</i> СТ. ТЕХН. Гусева <i>Гусева</i> Р/К. БРИГ. Сасонко <i>Сасонко</i> Пл. НИЖ. ПР. Геништа <i>Геништа</i> НАЧ. СКО-1 Власкин <i>Власкин</i>	Лист	1	Листов	1
			Госстрой СССР			
ПРОМСТРОЙПРОЕКТ Москва						

16557-05

ФОРМАТ	ЗОНА	ПОЗ.	ОБОЗНАЧЕНИЕ	НАИМЕНОВАНИЕ	КОЛ.	ПРИМЕЧАНИЕ
			<u>ДОКУМЕНТАЦИЯ</u>			
			ТП 901-6-61 -КЖИ-ТТ	ТЕХНИЧЕСКИЕ ТРЕБОВАНИЯ ПО ИЗГОТОВЛЕНИЮ АРМАТУРНЫХ И ЗАКЛАДНЫХ ИЗДЕЛИЙ		
			ТП 901-6-61 -КЖИ-КП2	КАРКАС ПРОСТРАНСТВЕННЫЙ КП2 СБОРОЧНЫЙ ЧЕРТЕЖ		
			<u>СБОРОЧНЫЕ ЕДИНИЦЫ</u>			
11	1		ТП 901-6-61 -КЖИ-КР3	КАРКАС ПЛОСКИЙ КР3	2	
11	2		-МН2	ИЗДЕЛИЕ ЗАКЛАДНОЕ МН2	1	
11	3					
			<u>ДЕТАЛИ</u>			
					МАССА ЕД., КГ.	
64	3		φ6A1 ГОСТ 5781-75	ℓ=170	56	0,04
64	4		φ6A1 ГОСТ 5781-75	ℓ=720	9	0,16

ТП 901-6-61 -КЖИ-КП2

КАРКАС ПРОСТРАНСТВЕННЫЙ КП2

СТАДИЯ	ЛИСТ	ЛИСТОВ
Р	1	1

Госстрой СССР  
ПРОМСТРОЙПРОЕКТ  
Москва

ПРОВЕР.	ВОЛКОВА	<i>Волкова</i>
СТ. ТЕХН.	ГУСЕВА	<i>Гусева</i>
РУК. БР.	САСОНКО	<i>Сасонко</i>
ПР. ИЖ. ПР.	ГЕНИШТА	<i>Геништа</i>
ИЖ. СКО-1	ВЛАСКИН	<i>Власкин</i>

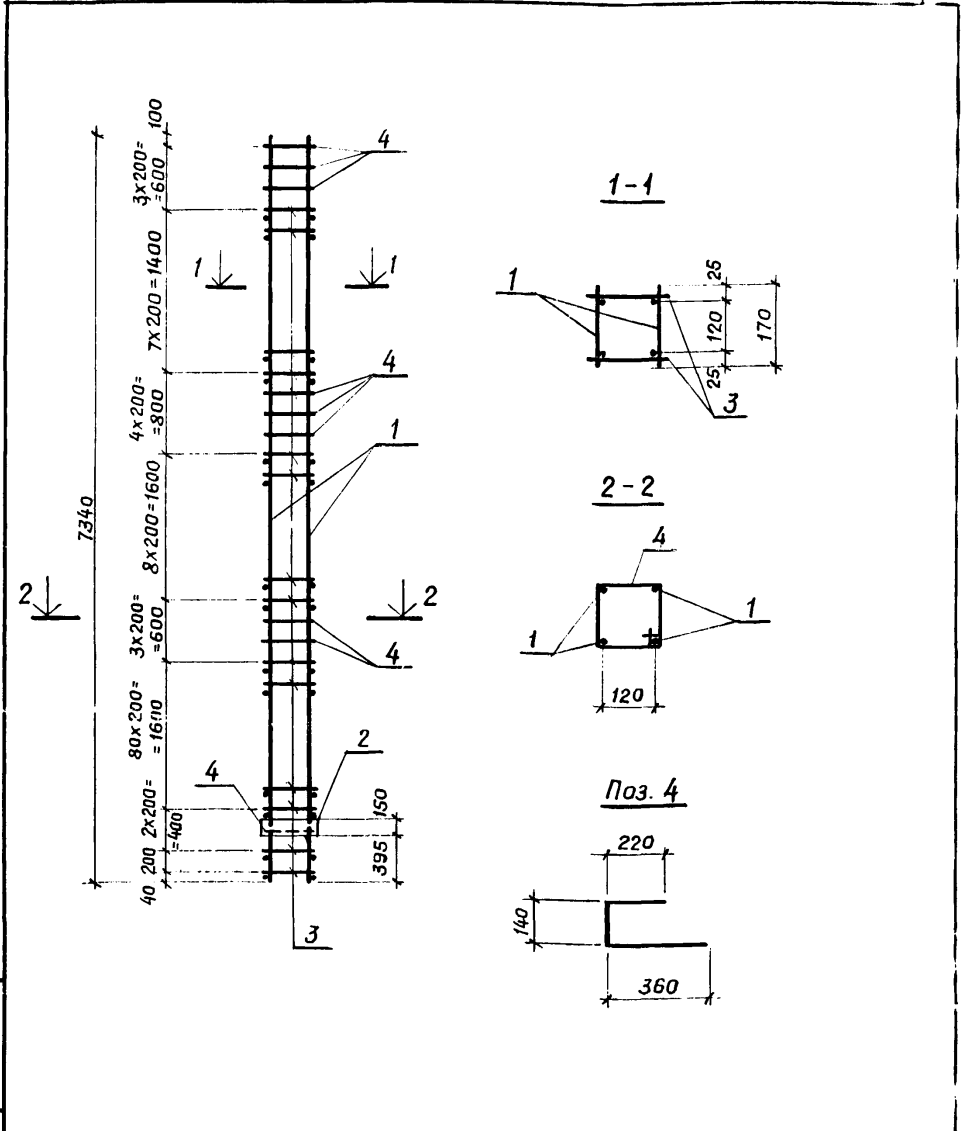

ТП 901-6-61 -КЖИ-КП2 СБ

КАРКАС ПРОСТРАНСТВЕННЫЙ КП2

СБОРОЧНЫЙ ЧЕРТЕЖ

СТАДИЯ	МАССА	МАСШТАБ
Р	70,6	
ЛИСТ 1	ЛИСТОВ 1	

Госстрой СССР  
ПРОМСТРОЙПРОЕКТ  
Москва

ИЖ. СКО-1 ПОДПИСЬ И ДАТА ВЗАМ. ИЖ. СКО-1

ПРОВЕР.	ВОЛКОВА	<i>Волкова</i>
СТ. ТЕХН.	ГУСЕВА	<i>Гусева</i>
РУК. БР.	САСОНКО	<i>Сасонко</i>
ПР. ИЖ. ПР.	ГЕНИШТА	<i>Геништа</i>
ИЖ. СКО-1	ВЛАСКИН	<i>Власкин</i>

ФОРМАТ	ЗОНА	Поз.	ОБОЗНАЧЕНИЕ	НАИМЕНОВАНИЕ	КОЛ.	ПРИМЕЧАНИЕ
			<u>ДОКУМЕНТАЦИЯ</u>			
			ТП 901-6-61 -КЖИ-ТТ	ТЕХНИЧЕСКИЕ ТРЕБОВАНИЯ ПО ИЗГОТОВЛЕНИЮ АРМАТУРНЫХ И ЗАКЛАДНЫХ ИЗДЕЛИЙ		
			ТП 901-6-61 -КЖИ-КП2А	КАРКАС ПРОСТРАНСТВЕННОЙ КП2А СБОРОЧНЫЙ ЧЕРТЕЖ		
			<u>СБОРОЧНЫЕ ЕДИНИЦЫ</u>			
Ч	1		ТП 901-6-61 -КЖИ-КРЗ	КАРКАС ПЛОСКИЙ КРЗ	2	
Ч	2		-МН2	ИЗДЕЛИЕ ЗАКЛАДНОЕ МН2	4	
			<u>ДЕТАЛИ</u>			
						МАССА ЕД., КГ.
Ч	3		φ6АІ ГОСТ 5781-75	ℓ=170	56	0,04
Ч	4		φ6АІ ГОСТ 5781-75	ℓ=720	9	0,16

ТП 901-6-61 -КЖИ-КП2А

КАРКАС ПРОСТРАНСТВЕННЫЙ  
КП2А

СТАДИЯ	ЛИСТ	ЛИСТОВ
Р	1	1
Госстрой СССР ПРОМСТРОЙПРОЕКТ Москва		

ПРОВЕР	ВОЛКОВА	<i>[Signature]</i>
СТ. ТЕХН	ГУСЕВА	<i>[Signature]</i>
РУК. БР.	САСОЯКО	<i>[Signature]</i>
П. ИНЖ. ПР.	ГЕНИШТА	<i>[Signature]</i>
И. Ч. СКО-1	ВЛАСКИН	<i>[Signature]</i>

Альбом IV  
ТИПОВОЙ ПРОЕКТ 901-6-61

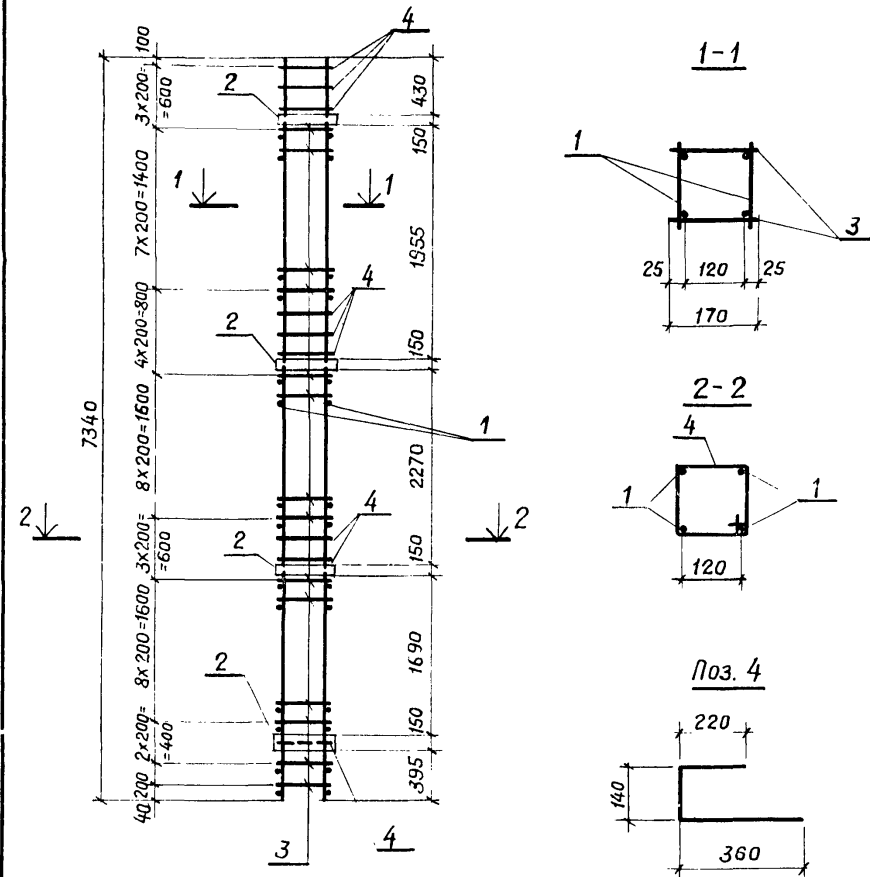

Имя, №подл. Подпись и дата

Имя	№подл.	Подпись	Дата
ВЗАМ. ИНВ. №			
ПРОВЕР	ВОЛКОВА	<i>[Signature]</i>	
СТ. ТЕХН.	ГУСЕВА	<i>[Signature]</i>	
РУК. БР.	САСОЯКО	<i>[Signature]</i>	
П. ИНЖ. ПР.	ГЕНИШТА	<i>[Signature]</i>	
И. Ч. СКО-1	ВЛАСКИН	<i>[Signature]</i>	

ТП 901-6-61 -КЖИ-КП2А СБ

КАРКАС ПРОСТРАНСТВЕННЫЙ  
КП2А.  
СБОРОЧНЫЙ ЧЕРТЕЖ

СТАДИЯ	МАССА	МАСШТАБ
Р	88,3 кг	
ЛИСТ 1	ЛИСТОВ 1	
Госстрой СССР ПРОМСТРОЙПРОЕКТ Москва		

Формат	Зона	Поз.	Обозначение	Наименование	Кол.	Примечание
				<u>Документация</u>		
			ТП 901-6-61 -КЖИ-ТТ	Технические требования по изготовлению арматурных и закладных изделий		
11			ТП 901-6-61 -КЖИ-КПЗ	Каркас пространственный КПЗ Сборочный чертёж		
				<u>Сборочные единицы</u>		
11	1		ТП 901-6-61 -КЖИ-КР4	Каркас плоский КР4	1	
11	2		-КР4А	То же КР4А	1	
11	3		-КР5	" КР5	1	
11	4		-КР6	" КР6	1	
11	5		-КР7	" КР7	2	
11	6		-КР8	" КР8	2	
11	7		-С1	Сетка арматурная С1	4	
11	8		-МН4	Изделие закладное МН4	4	
11	9		-МН12	То же МН12	2	

ТП 901-6-61 -КЖИ-КПЗ

Провер. Волкова Ст. техн. Гусева Рук. бриг. Сасонко Гл. инж. пр. Геништа Нач. ск-1 Власкин	Каркас пространственный КПЗ	Стадия Лист Листов Р 1 1
		Госстрой СССР ПРОМСТРОЙПРОЕКТ Москва

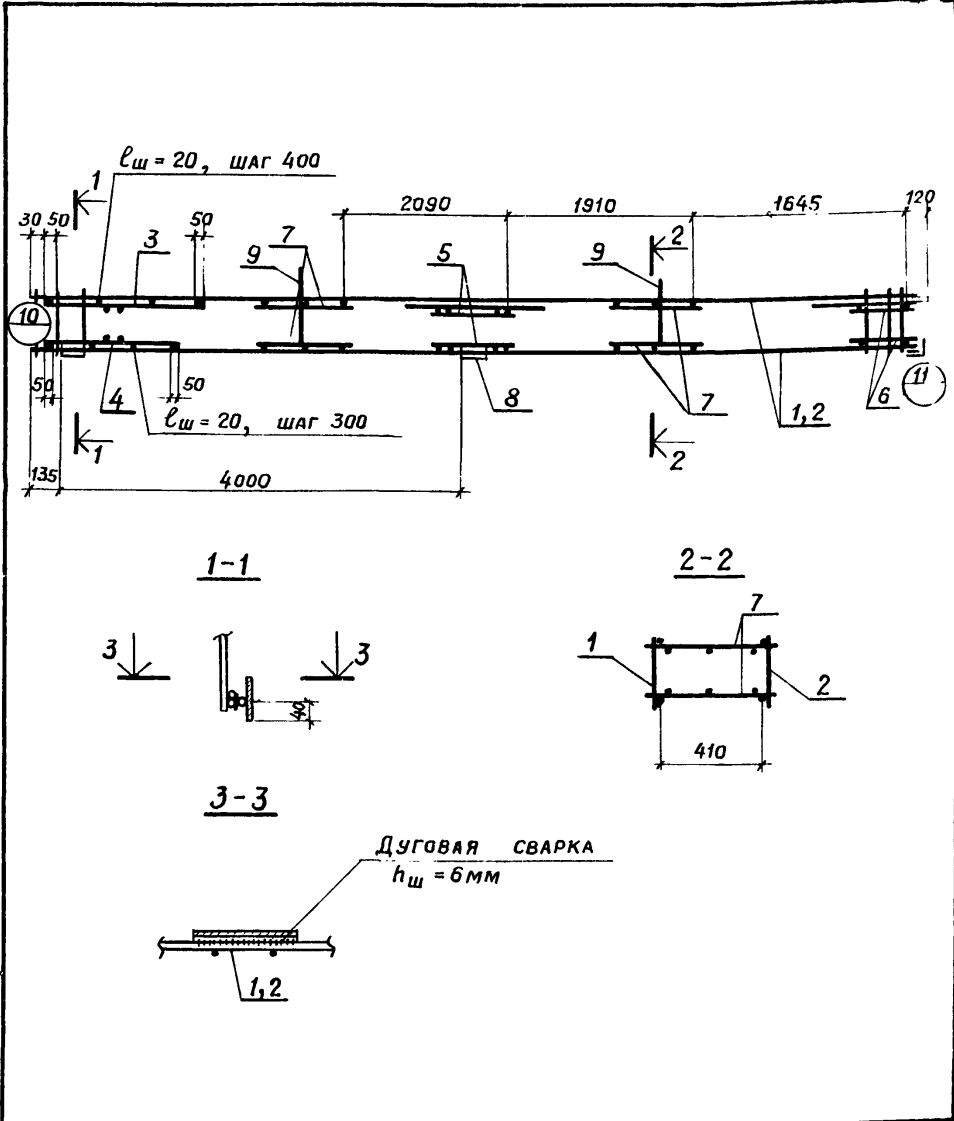

ТП 901-6-61 -КЖИ-КПЗ СБ

Инв. № подл. Подпись и дата Взам. инв. №	Провер. Волкова Ст. техн. Гусева Рук. бриг. Сасонко Гл. инж. пр. Геништа Нач. ск-1 Власкин	Каркас пространственный КПЗ Сборочный чертёж	Стадия Р Масса 119,2 кг Масштаб -
			Лист 1 Листов -
			Госстрой СССР ПРОМСТРОЙПРОЕКТ Москва



Формат	Зона	Поз.	ОБОЗНАЧЕНИЕ	НАИМЕНОВАНИЕ	Кол.	ПРИМЕЧАНИЕ
				<u>ДОКУМЕНТАЦИЯ</u>		
			ТП 901-6-61 -КЖИ-ТТ	ТЕХНИЧЕСКИЕ ТРЕБОВАНИЯ К ИЗГОТОВЛЕНИЮ АРМАТУРНЫХ И ЗАКЛАДНЫХ ИЗДЕЛИЙ		
11			ТП 901-6-61 -КЖИ-КП4	КАРКАС ПРОСТРАНСТВЕННЫЙ КП4 СБОРОЧНЫЙ ЧЕРТЕЖ		
				<u>СБОРОЧНЫЕ ЕДИНИЦЫ</u>		
11	1		ТП 901-6-61 -КЖИ-КР7	КАРКАС ПЛОСКИЙ КР7	2	
11	2		- КР8	То же КР8	4	
11	3		- КР9	" КР9	2	
11	4		- С1	СЕТКА АРМАТУРНАЯ С1	4	
11	5		- МН12	ИЗДЕЛИЕ ЗАКЛАДНОЕ МН12	2	

ТП 901-6-61 -КЖИ-КП4			КАРКАС ПРОСТРАНСТВЕННЫЙ КП4	СТАДИЯ	ЛИСТ	ЛИСТОВ
ПРОВЕР.	ВОЛКОВА	<i>Волкова</i>	КАРКАС ПРОСТРАНСТВЕННЫЙ КП4	Р	1	1
СТ. ТЕХН.	ГУСЕВА	<i>Гусева</i>		Госстрой СССР		
РУК. БР.	САСОНКО	<i>Сасонко</i>		ПРОМСТРОЙПРОЕКТ		
Т. ИНЖ. ПР.	ГЕНИШТА	<i>Геништа</i>		Москва		
НАЧ. СКО-1	ВЛАСКИН	<i>Власкин</i>				

Альбом IV  
Типовой проект 901-6-61

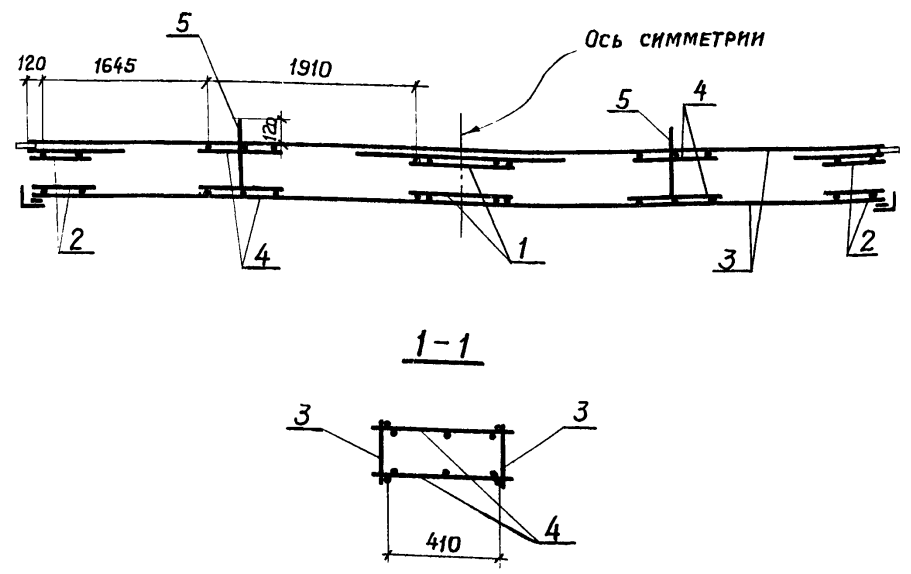

Лист № подл. Подпись и дата Взам. инв. №

ТП 901-6-61 -КЖИ-КП4 СБ			КАРКАС ПРОСТРАНСТВЕННЫЙ КП4	СТАДИЯ	МАССА	МАСШТАБ
ПРОВЕР.	ВОЛКОВА	<i>Волкова</i>	КАРКАС ПРОСТРАНСТВЕННЫЙ КП4 СБОРОЧНЫЙ ЧЕРТЕЖ	Р	120,8 кг	
СТ. ТЕХН.	ГУСЕВА	<i>Гусева</i>		Лист 1	Листов 1	
РУК. БР.	САСОНКО	<i>Сасонко</i>		Госстрой СССР		
Т. ИНЖ. ПР.	ГЕНИШТА	<i>Геништа</i>		ПРОМСТРОЙПРОЕКТ		
НАЧ. СКО-1	ВЛАСКИН	<i>Власкин</i>		Москва		

1557 05 10

Альбом IV

ФОРМАТ	ЗОНА	ПОЗ.	ОБОЗНАЧЕНИЕ	НАИМЕНОВАНИЕ	КОЛ.	ПРИМЕЧ.
				<u>ДОКУМЕНТАЦИЯ</u>		
			ТП 901-6-61 - КЖИ - ТТ	ТЕХНИЧЕСКИЕ ТРЕБОВАНИЯ К ИЗГОТОВЛЕНИЮ АРМАТУРНЫХ И ЗАКЛАДНЫХ ИЗДЕЛИЙ		
11			ТП 901-6-61 - КЖИ - КП5	КАРКАС ПРОСТРАНСТВЕННЫЙ КП5 СБОРОЧНЫЙ ЧЕРТЕЖ		
				<u>СБОРОЧНЫЕ ЕДИНИЦЫ</u>		
11	1		ТП 901-6-61 - КЖИ - КР5	КАРКАС ПЛОСКИЙ КР5	1	
11	2		- КР6	ТО ЖЕ	1	
11	3		- КР8	"	2	
11	4		- КР10	"	1	
11	5		- КР10А	"	1	
11	6		- С1	СЕТКА АРМАТУРНАЯ С1	7	
11	7		- МН12	ИЗДЕЛИЕ ЗАКЛАДНОЕ МН12	4	

ТИПОВОЙ ПРОЕКТ 901-6-61

ТИПОВОЙ	ПРОЕКТ	901-6-61
---------	--------	----------

ТП 901-6-61 - КЖИ - КП5		
ПРОВЕР. ВОЛКОВА С.Т.ТЕХН. ГУСЕВА РУК.БРИГ. САСОНКО ГЛ.ИНЖ.ПР. ГЕНИШТА НАЧ.СКО-1 ВЛАСКИН	Каркас пространственный КП5	Стадия Лист Листов Р 1 1 ГОССТРОЙ СССР ПРОМСТРОЙПРОЕКТ МОСКВА

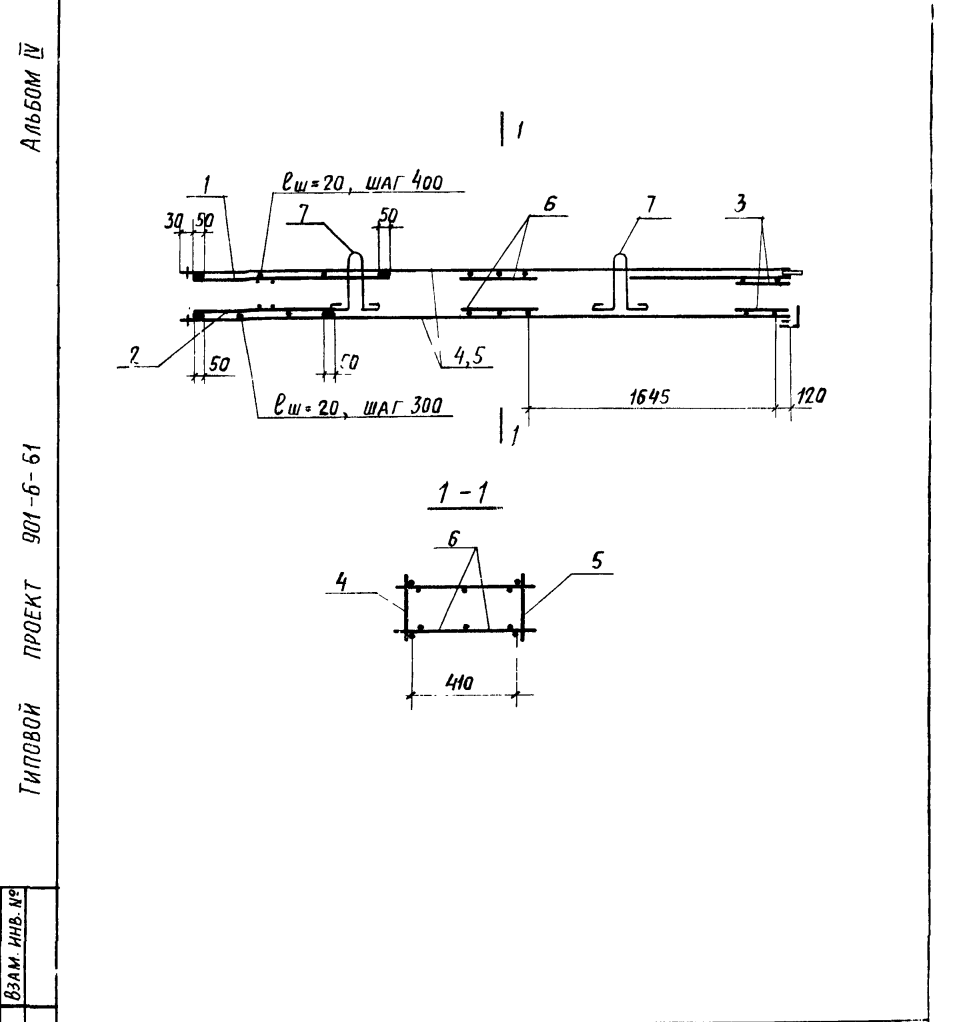

ТИПОВОЙ ПРОЕКТ 901-6-61

ТИПОВОЙ	ПРОЕКТ	901-6-61
---------	--------	----------

ТП 901-6-61 - КЖИ - КП5 СБ		
ПРОВЕР. ВОЛКОВА С.Т.ТЕХН. ГУСЕВА РУК.БРИГ. САСОНКО ГЛ.ИНЖ.ПР. ГЕНИШТА НАЧ.СКО-1 ВЛАСКИН	Каркас пространственный КП5 СБОРОЧНЫЙ ЧЕРТЕЖ	Стадия МАССА МАСШТ Р 70,6кг Лист 1 Листов 1 ГОССТРОЙ СССР ПРОМСТРОЙПРОЕКТ МОСКВА

ЛИСТОВ ИТ

ФОРМАТ	ЗОНА	ПОЗ.	ОБОЗНАЧЕНИЕ	НАИМЕНОВАНИЕ	КОЛ.	ПРИМЕЧ.
				<u>ДОКУМЕНТАЦИЯ</u>		
			ТП 901-6-61-КЖИ-ТТ	ТЕХНИЧЕСКИЕ ТРЕБОВАНИЯ К ИЗГОТОВЛЕНИЮ АРМАТУРНЫХ И ЗАКЛАДНЫХ ИЗДЕЛИЙ		
11			ТП 901-6-61-КЖИ-КПБ	КАРКАС ПРОСТРАНСТВЕННЫЙ КПБ СБОРОЧНЫЙ ЧЕРТЕЖ		
				<u>СБОРОЧНЫЕ ЕДИНИЦЫ</u>		
11	1		ТП 901-6-61-КЖИ-КР 11	КАРКАС ПЛОСКИЙ КР 11	2	
				<u>ДЕТАЛИ</u>		МАССА ЕД. КГ
64	2		ФБА I ГОСТ 5781-75 $\rho=110$		40	0,02

ТП 901-6-61 - КЖИ - КПБ			КАРКАС ПРОСТРАНСТВЕННЫЙ КПБ		
ПРОВЕР.	ВОЛКОВА	<i>Волкова</i>	СТАДИЯ	ЛИСТ	ЛИСТОВ
СТ.ТЕХН.	ГУСЕВА	<i>Гусева</i>	Р	1	1
РУК.БРИГ.	САСОНКО	<i>Сасонко</i>	ГОССТРОЙ СССР		
ГЛ.ИНЖ.ПР.	ГЕНИШТА	<i>Геништа</i>	ПРОМСТРОЙПРОЕКТ		
НАЧ.СКО-1	ВЛАСКИН	<i>Власкин</i>	МОСКВА		

Альбом IV

ТИПОВОЙ ПРОЕКТ 901-6-61

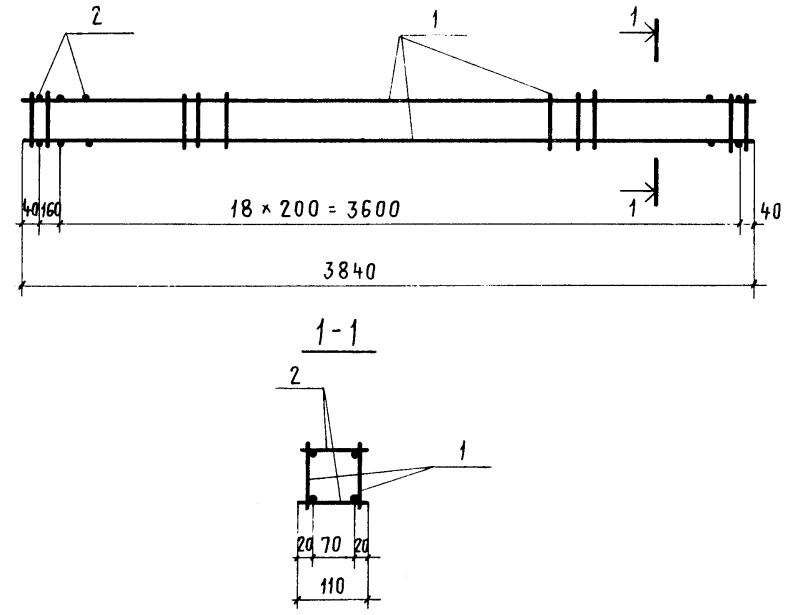

ИНВ. № ПОДЛ. ПОДПИСЬ И ДАТА	ВЗАИМ. ИНВ. №	ТП 901-6-61 - КЖИ - КПБ СБ																
		КАРКАС ПРОСТРАНСТВЕННЫЙ КПБ СБОРОЧНЫЙ ЧЕРТЕЖ		<table border="1"> <tr> <th>СТАДИЯ</th> <th>МАССА</th> <th>МАСШТАБ</th> </tr> <tr> <td>Р</td> <td>27,8кг</td> <td>—</td> </tr> <tr> <td>Лист 1</td> <td colspan="2">Листов 1</td> </tr> </table>	СТАДИЯ	МАССА	МАСШТАБ	Р	27,8кг	—	Лист 1	Листов 1						
		СТАДИЯ	МАССА	МАСШТАБ														
Р	27,8кг	—																
Лист 1	Листов 1																	
<table border="1"> <tr> <td>ПРОВЕР.</td> <td>ВОЛКОВА</td> <td><i>Волкова</i></td> </tr> <tr> <td>СТ.ТЕХН.</td> <td>ГУСЕВА</td> <td><i>Гусева</i></td> </tr> <tr> <td>РУК.БРИГ.</td> <td>САСОНКО</td> <td><i>Сасонко</i></td> </tr> <tr> <td>ГЛ.ИНЖ.ПР.</td> <td>ГЕНИШТА</td> <td><i>Геништа</i></td> </tr> <tr> <td>НАЧ.СКО-1</td> <td>ВЛАСКИН</td> <td><i>Власкин</i></td> </tr> </table>		ПРОВЕР.	ВОЛКОВА	<i>Волкова</i>	СТ.ТЕХН.	ГУСЕВА	<i>Гусева</i>	РУК.БРИГ.	САСОНКО	<i>Сасонко</i>	ГЛ.ИНЖ.ПР.	ГЕНИШТА	<i>Геништа</i>	НАЧ.СКО-1	ВЛАСКИН	<i>Власкин</i>	ГОССТРОЙ СССР ПРОМСТРОЙПРОЕКТ МОСКВА	
ПРОВЕР.	ВОЛКОВА	<i>Волкова</i>																
СТ.ТЕХН.	ГУСЕВА	<i>Гусева</i>																
РУК.БРИГ.	САСОНКО	<i>Сасонко</i>																
ГЛ.ИНЖ.ПР.	ГЕНИШТА	<i>Геништа</i>																
НАЧ.СКО-1	ВЛАСКИН	<i>Власкин</i>																

МЛВБМ Д

СЛТ У 07

ПРОЕКТ

МЛВБМ

МЛВ. № подл. Подпись и дата. Взам. инв. №

Формат	Зона	Поз.	Обозначение	Наименование	Кол.	Примечание
				<u>ДОКУМЕНТАЦИЯ</u>		
			ТП 901-6-61 -КЖИ-ТТ	Технические требования к изготовлению арматурных и закладных изделий		
И1			ТП 901-6-61-КЖИ-КП7, КП7А	Каркасы пространственные КП7, КП7А Сборочный чертеж		
				<u>КП 7</u>		
				<u>Сборочные единицы</u>		
И1	1		ТП 901-6-61 -КЖИ-СЗ	Сетка арматурная СЗ	2	
И1	2		-КР12	Каркас плоский КР12	2	
И1	4		-МН14	Изделие закладное МН14	4	
				<u>Сборочные единицы</u>		
И1	1		ТП 901-6-61 -КЖИ-СЗ	Сетка арматурная СЗ	2	
И1	2		-КР12	Каркас плоский КР12	2	
И1	3		-МН8	Изделие закладное МН8	1	
БЧ	4		-МН14	То же МН14	4	

ТП 901-6-61 -КЖИ-КП7, КП7А

ПРОВЕР.	СОЛКОВА	<i>Солкова</i>	КАРКАСЫ ПРОСТРАНСТВЕННЫЕ КП7 и КП7А	СТАДИЯ	Лист	Листов
СТ. ТЕХН.	ГУСЕВА	<i>Гусева</i>		Р	1	1
РУК. БР.	САСОНКО	<i>Сасонко</i>		Госстрой СССР		
Л. НИЖ. ПР.	ГЕНИШТА	<i>Геништа</i>		ПРОМСТРОЙПРОЕКТ		
НАЧ. СКО-1	ВЛАСКИН	<i>Власкин</i>		Москва		

Альбом IV

Типовой проект 901-6-61

ПРОЕКТ

МЛВБМ

МЛВ. № подл. Подпись и дата. Взам. инв. №

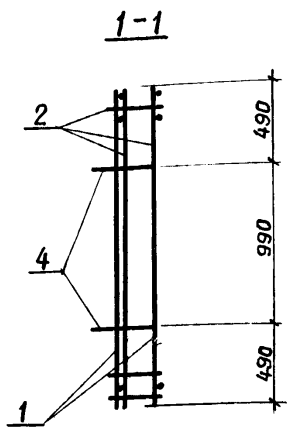
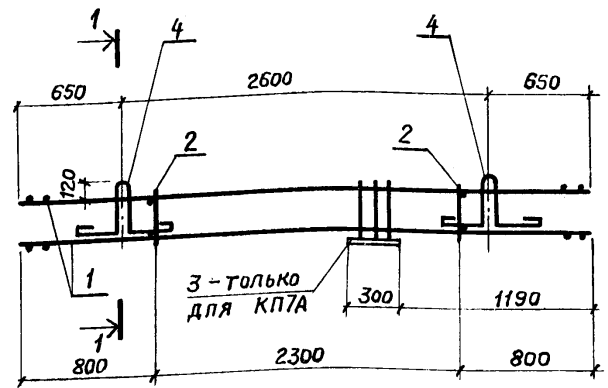

МАРКА	МАССА, КГ.
КП 7	199, 0
КП7А	201, 9

ТП 901-6-61 -КЖИ-КП7СБ, КП7АСБ

ПРОВЕР. ВОЛКОВА СТ. ТЕХН. ГУСЕВА РУК. БР. САСОНКО Л. НИЖ. ПР. ГЕНИШТА НАЧ. СКО-1 ВЛАСКИН	<i>Волкова</i> <i>Гусева</i> <i>Сасонко</i> <i>Геништа</i> <i>Власкин</i>	КАРКАСЫ ПРОСТРАНСТВЕННЫЕ КП7 и КП7А. Сборочный чертеж	СТАДИЯ	МАССА	МАСШТАБ
			Р	см. табл.	
			Лист 1	Листов 1	
			Госстрой СССР		
			ПРОМСТРОЙПРОЕКТ		
			Москва		

ФОРМАТ	ЗОНА	Поз.	ОБОЗНАЧЕНИЕ	НАИМЕНОВАНИЕ	КОЛ.	ПРИМЕЧАНИЕ
			<u>ДОКУМЕНТАЦИЯ</u>			
			ТП 901-6-61 -КЖИ-ТТ	ТЕХНИЧЕСКИЕ ТРЕБОВАНИЯ К ИЗГОТОВЛЕНИЮ АРМАТУРНЫХ И ЗАКЛАДНЫХ ИЗДЕЛИЙ		
11			ТП 901-6-61-КЖИ-КП8	КАРКАС ПРОСТРАНСТВЕННЫЙ КП8 СБОРОЧНЫЙ ЧЕРТЕЖ		
			<u>СБОРОЧНЫЕ ЕДИНИЦЫ</u>			
11	1		ТП 901-6-61 -КЖИ-С4	СЕТКА АРМАТУРНАЯ С4	2	
11	2		-КР12	КАРКАС ПЛОСКИЙ КР12	4	
11	3		-МН16	ИЗДЕЛИЕ ЗАКЛАДНОЕ МН16	4	

ТП 901-6-61 -КЖИ-КП8			КАРКАС ПРОСТРАНСТВЕННЫЙ КП8		
ПРОВЕР.	ВОЛКОВА	<i>Волкова</i>	СТАДИЯ	ЛИСТ	ЛИСТОВ
СТ. ТЕХН.	ГУСЕВА	<i>Гусева</i>	Р	1	1
РУК. БР.	САСОНКО	<i>Сасонко</i>	Госстрой СССР		
П. НИЖ. ПР.	ГЕНИШТА	<i>Геништа</i>	ПРОМСТРОЙПРОЕКТ		
НАЧ. СКО-1	ВЛАСКИН	<i>Власкин</i>	МОСКВА		

Альбом IV

Типовой проект 901-6-61

ИВ. № подл. Подпись и дата ВЗАМ. ИВ. №

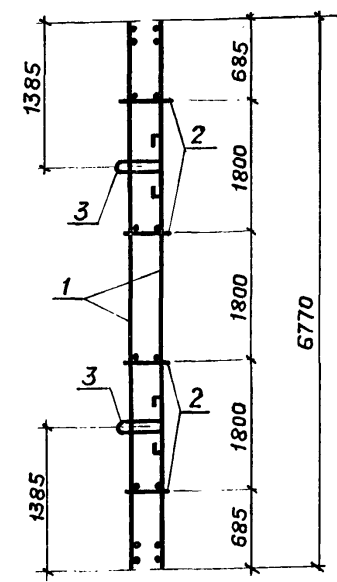

ТП 901-6-61 -КЖИ-КП8 СБ			КАРКАС ПРОСТРАНСТВЕННЫЙ КП8 СБОРОЧНЫЙ ЧЕРТЕЖ		
ПРОВЕР.	ВОЛКОВА	<i>Волкова</i>	СТАДИЯ	МАССА	МАСШТ.
СТ. ТЕХН.	ГУСЕВА	<i>Гусева</i>	Р	374,4 кг	—
РУК. БР.	САСОНКО	<i>Сасонко</i>	ЛИСТ 1	ЛИСТОВ 1	
П. НИЖ. ПР.	ГЕНИШТА	<i>Геништа</i>	Госстрой СССР		
НАЧ. СКО-1	ВЛАСКИН	<i>Власкин</i>	ПРОМСТРОЙПРОЕКТ		
			МОСКВА		

ФОРМАТ	ЗОНА	Поз.	ОБОЗНАЧЕНИЕ	НАИМЕНОВАНИЕ	КОЛ.	ПРИМЕЧАНИЕ	
<u>ДОКУМЕНТАЦИЯ</u>							
			ТП 901-6-61 -КЖИ-ТТ	ТЕХНИЧЕСКИЕ ТРЕБОВАНИЯ К ИЗГОТОВЛЕНИЮ АРМАТУРНЫХ И ЗАКЛАДНЫХ ИЗДЕЛИЙ			
11			ТП 901-6-61 -КЖИ-КП9, КП9А	КАРКАСЫ ПРОСТРАНСТВЕННЫЕ КП9, КП9А СБОРОЧНЫЙ ЧЕРТЕЖ			
<u>КП9</u>							
<u>СБОРОЧНЫЕ ЕДИНИЦЫ</u>							
11	1		ТП 901-6-61 -КЖИ-С5	СЕТКА АРМАТУРНАЯ С5	2		
11	2		-КР14	КАРКАС ПЛОСКИЙ КР14	4		
11	3		-МН17	ИЗДЕЛИЕ ЗАКЛАДНОЕ МН17	4		
<u>КП9А</u>							
<u>СБОРОЧНЫЕ ЕДИНИЦЫ</u>							
11	1		ТП 901-6-61 -КЖИ-С5	СЕТКА АРМАТУРНАЯ С5	2		
11	2		-КР14	КАРКАС ПЛОСКИЙ КР14	4		
11	3		-МН17	ИЗДЕЛИЕ ЗАКЛАДНОЕ МН17	4		
64	4			Ф10А III ГОСТ 5.1459-72* l=800	8	0,5	
64	5			ФБА I ГОСТ 5781-75 l=740	8	0,2	
<b>ТП 901-6-61 -КЖИ-КП9, КП9А</b>							
ПРОВЕР.	ВОЛКОВА	<i>Волкова</i>	<b>КАРКАСЫ ПРОСТРАНСТВЕННЫЕ КП9 и КП9А</b>		СТАДИЯ	ЛИСТ	ЛИСТОВ
СТ.ТЕХН.	ГУСЕВА	<i>Гусева</i>			Р	1	1
РУК.БР.	САСОНКО	<i>Сасонко</i>			Госстрой СССР		
П.И.ИЖ.ПР.	ГЕНИШТА	<i>Геништа</i>			ПРОМСТРОЙПРОЕКТ		
НАЧ.СКО-1	ВЛАСКИН	<i>Власкин</i>			Москва		

Поз. 4 и 5 для КП9А  
показаны  
на листе  
ТП 901-6-  
-КЖИ-ПНК2АСБ

МАРКА	МАССА КГ.
КП9	130,0
КП9А	135,6

ТП 901-6-61 -КЖИ-КП9 СБ, КП9А СБ			
КАРКАСЫ ПРОСТРАНСТВЕННЫЕ КП9 и КП9А СБОРОЧНЫЙ ЧЕРТЕЖ	СТАДИЯ	МАССА	МАСШТАБ
	Р	СМ. ТАБЛ.	
ПРОВЕР.	ВОЛКОВА	<i>Волкова</i>	Лист 1 Листов 1 Госстрой СССР ПРОМСТРОЙПРОЕКТ Москва
СТ.ТЕХН.	ГУСЕВА	<i>Гусева</i>	
РУК.БР.	САСОНКО	<i>Сасонко</i>	
П.И.ИЖ.ПР.	ГЕНИШТА	<i>Геништа</i>	
НАЧ.СКО-1	ВЛАСКИН	<i>Власкин</i>	

ФОРМАТ	Зона	Поз.	ОБОЗНАЧЕНИЕ	НАИМЕНОВАНИЕ	КОЛ	ПРИМЕЧАНИЕ
<b>ДОКУМЕНТАЦИЯ</b>						
			ТП 901-6-61 КЖИ-ТТ	ТЕХНИЧЕСКИЕ ТРЕБОВАНИЯ		
				ПО ИЗГОТОВЛЕНИЮ АРМАТУРНЫХ И ЗАКЛАДНЫХ ИЗДЕЛИЙ		
11			ТП 901-6-61 КЖИ-КП10СБ	КАРКАС ПРОСТРАНСТВЕННЫЙ КП10. СБОРОЧНЫЙ ЧЕРТЕЖ		
<b>СБОРОЧНЫЕ ЕДИНИЦЫ</b>						
11	1		ТП 901-6-61 КЖИ-КР15	КАРКАС ПЛОСКИЙ КР15	2	
11	2		КЖИ-МН2	ИЗДЕЛИЕ ЗАКЛАДНОЕ МН2	2	
<b>ДЕТАЛИ</b>						
					МАССА ЕДИН. КГ	
11	3		Ф12А1 ГОСТ 5781-75 $l=1150$		2	1,0
11	4		Ф6А1 ГОСТ 5781-75 $l=170$		44	0,04
11	5		Ф6А1 ГОСТ 5781-75 $l=720$		8	0,16

ТП 901-6-61 -КЖИ-КП10

КАРКАС ПРОСТРАНСТВЕННЫЙ  
КП10

ПРОВЕР. ГЕНИШТА *Иш*  
ИНЖЕНЕР ВАСИЛЬЕВА *Васильева*  
РУК. БР. ЛЮБОПИТОВА *Любопытова*  
П.И.И.Н.П. ГЕНИШТА *Иш*  
НАЧ. СКО-1 ВЛАСКИН *Власкин*

СТАДИЯ ЛИСТ ЛИСТОВ  
Р 1 1  
ГОССТРОЙ СССР  
ПРОМСТРОЙПРОЕКТ  
МОСКВА

Альбом IV

Типовой проект 901-6-61

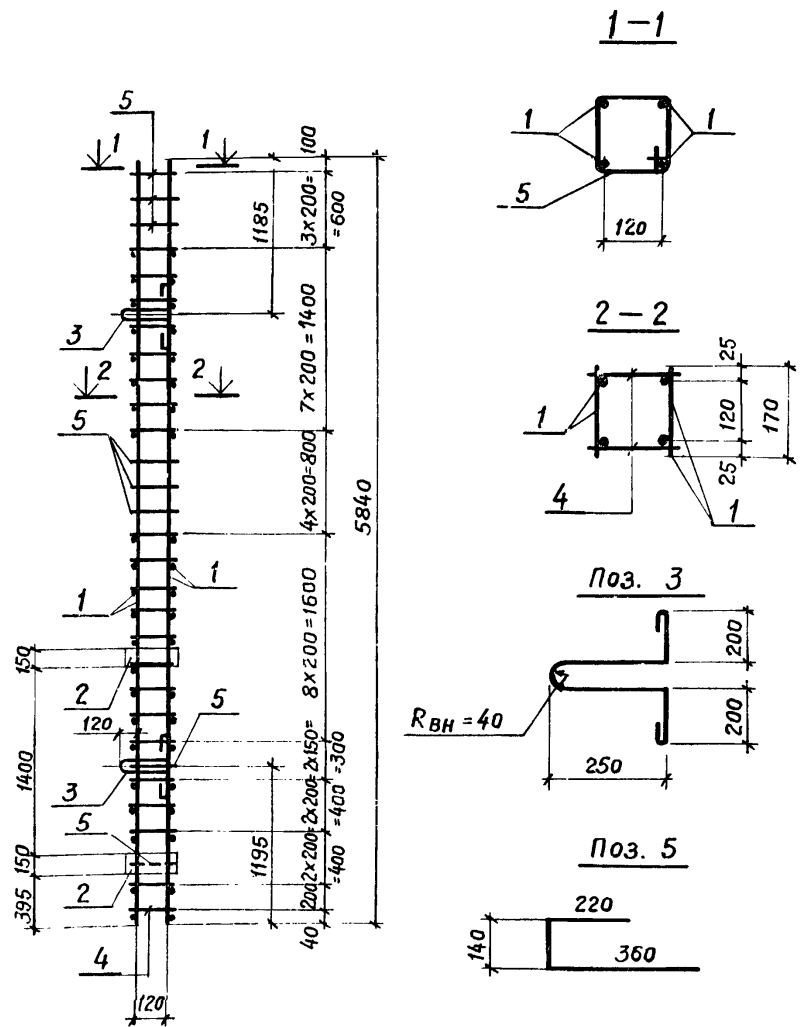

ТП 901-6-61 КЖИ-КП10СБ

КАРКАС ПРОСТРАНСТВЕННЫЙ  
КП10  
СБОРОЧНЫЙ ЧЕРТЕЖ

СТАДИЯ	МАССА	МАСШТАБ
Р	65,5 кг	—
ЛИСТ	ЛИСТОВ	
ГОССТРОЙ СССР ПРОМСТРОЙПРОЕКТ МОСКВА		

ПРОВЕР. ГЕНИШТА *Иш*  
ИНЖЕНЕР ВАСИЛЬЕВА *Васильева*  
РУК. БР. ЛЮБОПИТОВА *Любопытова*  
П.И.И.Н.П. ГЕНИШТА *Иш*  
НАЧ. СКО-1 ВЛАСКИН *Власкин*

И.И.В. № ПОЛОД. ПОДПИСЬ И ДАТА ВЗАМ. И.И.В. №

ФОРМАТ	Зона	Поз.	ОБОЗНАЧЕНИЕ	НАИМЕНОВАНИЕ	КОЛ.	ПРИМЕЧАНИЕ
				<u>ДОКУМЕНТАЦИЯ</u>		
			ТП 901-6-61 -КЖИ-ТТ	ТЕХНИЧЕСКИЕ ТРЕБОВАНИЯ ПО ИЗГОТОВЛЕНИЮ АРМАТУР- НЫХ И ЗАКЛАДНЫХ ИЗДЕЛИЙ		
11			ТП 901-6-61 -КЖИ-КП10АСБ	КАРКАС ПРОСТРАНСТВЕННЫЙ КП10А. СБОРОЧНЫЙ ЧЕРТЕЖ		
				<u>СБОРОЧНЫЕ ЕДИНИЦЫ</u>		
11	1		ТП 901-6-61 -КЖИ-КР15А	КАРКАС ПЛОСКИЙ КР15А	2	
11	2		-КЖИ-МН2	ИЗДЕЛИЕ ЗАКЛАДНОЕ МН2	4	
				<u>ДЕТАЛИ</u>		МАССА ЕДИН. КГ
Б.Ч.	3		φ12А1 ГОСТ 5781-75 ℓ=1150		2	1,0
Б.Ч.	4		φ6А1 ГОСТ 5781-75 ℓ=170		44	0,04
Б.Ч.	5		φ6А1 ГОСТ 5781-75 ℓ=720		8	0,16

ТП 901-6-61 -КЖИ-КП10А

КАРКАС ПРОСТРАНСТВЕННЫЙ  
КП10А

СТАДИЯ	ЛИСТ	ЛИСТОВ
Р	1	1
ГОССТРОЙ СССР ПРОМСТРОЙПРОЕКТ МОСКВА		

ПРОВЕР.	ГЕНИШТА	<i>Иш</i>
ИНЖЕНЕР	ВАСИЛЬЕВА	<i>Васильева</i>
РУК. БРИГ.	ЛЮБОПЫТОВА	<i>Любопытова</i>
Пл. НИЖ. ПР.	ГЕНИШТА	<i>Иш</i>
НАЧ. СКО-1	ВЛАСКИН	<i>Власкин</i>

Альбом IV

Типовой проект 901-6-61

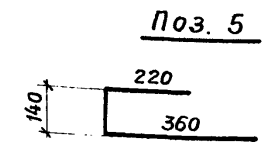
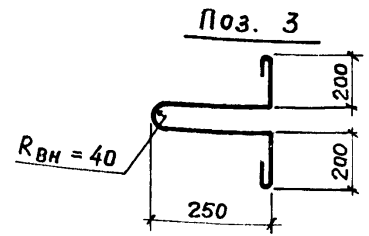
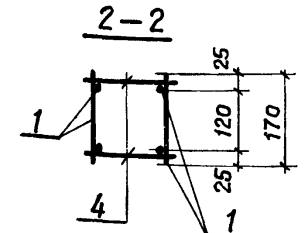
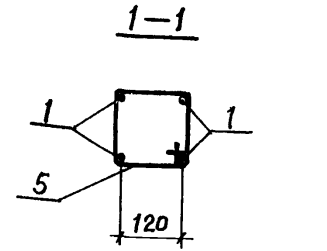
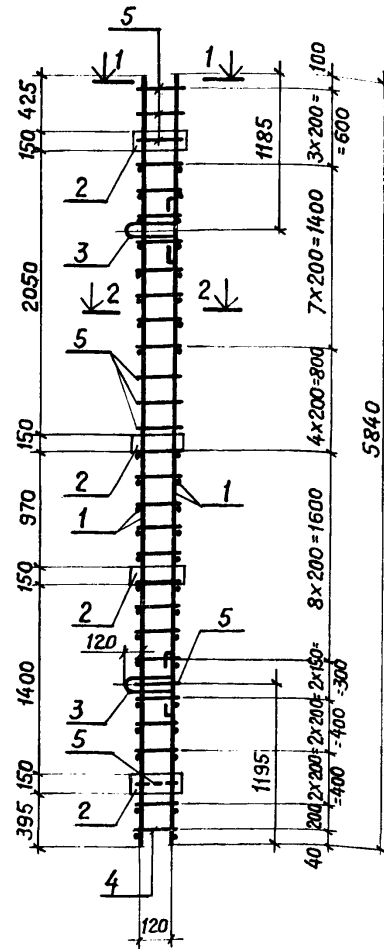

ТП 901-6-61 -КЖИ-КП10АСБ

КАРКАС ПРОСТРАНСТВЕННЫЙ  
КП10А.  
СБОРОЧНЫЙ ЧЕРТЕЖ

СТАДИЯ	МАССА	МАСШТАБ
Р	77,3кг	—
ЛИСТ	ЛИСТОВ	
ГОССТРОЙ СССР ПРОМСТРОЙПРОЕКТ МОСКВА		

ПРОВЕР.	ГЕНИШТА	<i>Иш</i>
ИНЖЕНЕР	ВАСИЛЬЕВА	<i>Васильева</i>
РУК. БРИГ.	ЛЮБОПЫТОВА	<i>Любопытова</i>
Пл. НИЖ. ПР.	ГЕНИШТА	<i>Иш</i>
НАЧ. СКО-1	ВЛАСКИН	<i>Власкин</i>

Имя, № подл., Подпись и дата Взам. инв. №



Фас.	Зона	Поз.	ОБОЗНАЧЕНИЕ	НАИМЕНОВАНИЕ	Кол.	ПРИМЕЧАНИЕ
<u>ДОКУМЕНТАЦИЯ</u>						
			ТП 901-6-61	-КЖИ-ТТ		ТЕХНИЧЕСКИЕ ТРЕБОВАНИЯ ПО ИЗГОТОВЛЕНИЮ АРМАТУРНЫХ И ЗАКЛАДНЫХ ИЗДЕЛИЙ
11			ТП 901-6-61	КЖИ-КП11 СБ		КАРКАС ПРОСТРАНСТВЕННЫЙ КП11. СБОРОЧНЫЙ ЧЕРТЕЖ
<u>СБОРОЧНЫЕ ЕДИНИЦЫ</u>						
11	1		ТП 901-6-61	КЖИ-КР15	2	КАРКАС ПЛОСКИЙ КР15
11	2			КЖИ-МН2	2	ИЗДЕЛИЕ ЗАКЛАДНОЕ МН2
11	3			КЖИ-МН20	1	ТО ЖЕ МН20
<u>ДЕТАЛИ</u>						
БЧ	4			φ12А1 ГОСТ 5781-75	2	ℓ=1150
БЧ	5			φ6А1 ГОСТ 5781-75	44	ℓ=170
БЧ	6			φ6А1 ГОСТ 5781-75	8	ℓ=720
					МАССА ЕДИН. КГ	

ТП 901-6-61			КЖИ-КП11		
ПРОВЕР.	ГЕНИШТА	<i>М.С.</i>	СТАДИЯ	ЛИСТ	ЛИСТОВ
ИНЖЕНЕР	ВАСИЛЬЕВА	<i>В.С.</i>	Р	1	1
РУК. БР.	ЛЮБОПЫТОВА	<i>Л.С.</i>	ГОССТРОЙ СССР ПРОМСТРОЙПРОЕКТ МОСКВА		
Л. ИИЖ. ПР.	ГЕНИШТА	<i>М.С.</i>	КАРКАС ПРОСТРАНСТВЕННЫЙ КП11		
ЧАТ. СКОП.	ВЛАСКИН	<i>В.С.</i>			

Альбом IV  
ТИПОВОЙ ПРОЕКТ 901-6-61

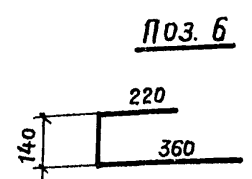
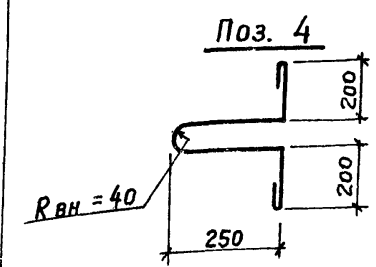
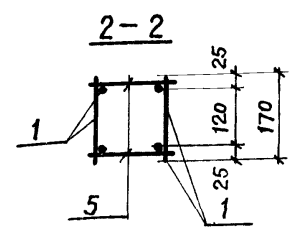
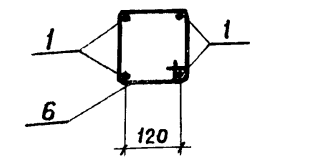
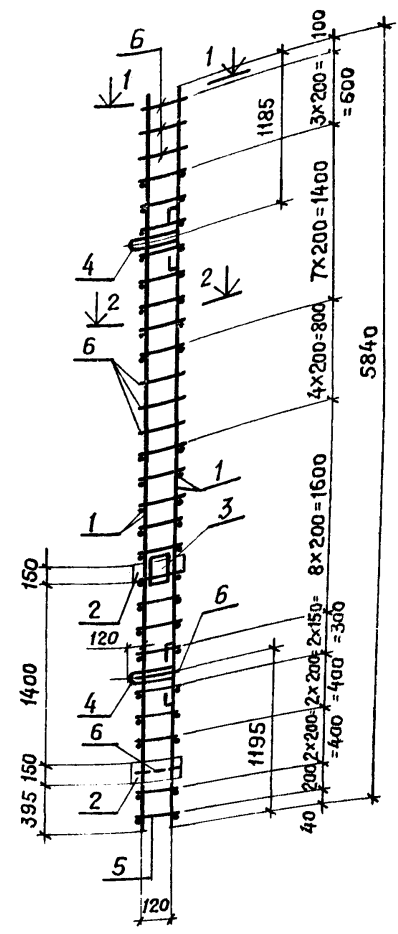

ИИВ. № ПОДЛ. ПОДПИСЬ И ДАТА ВЗАМ. ИИВ. №

ТП 901-6-61			-КЖИ-КП11 СБ		
КАРКАС ПРОСТРАНСТВЕННЫЙ КП11			СТАДИЯ	МАССА	МАСШТАБ
СБОРОЧНЫЙ ЧЕРТЕЖ			Р	70,9 кг	—
			ЛИСТ	ЛИСТОВ	
			ГОССТРОЙ СССР ПРОМСТРОЙПРОЕКТ МОСКВА		

ПРОВЕР.	ГЕНИШТА	<i>М.С.</i>
ИНЖЕНЕР	ВАСИЛЬЕВА	<i>В.С.</i>
РУК. БР.	ЛЮБОПЫТОВА	<i>Л.С.</i>
Л. ИИЖ. ПР.	ГЕНИШТА	<i>М.С.</i>
НАЧ. СКОП.	ВЛАСКИН	<i>В.С.</i>

Альбом IV

Типовой проект 901-6-61

Формат	Зона	Поз.	Обозначение	Наименование	Кол.	Примечание
<u>Документация</u>						
			ТП 901-6-61	КЖИ-ТТ		Технические требования по изготовлению арматурных и закладных изделий
И			ТП 901-6-61	КЖИ-КП11А СБ		Каркас пространственный КП11А. Сборочный чертеж
<u>Сборочные единицы</u>						
И	1		ТП 901-6-61	КЖИ-КР15А	2	Каркас плоский КР15А
И	2			КЖИ-МН2	4	Изделие закладное МН2
И	3			КЖИ-МН20	1	То же МН20
<u>Детали</u>						
Б.Ч.	4			φ12А1 ГОСТ 5781-75 ℓ=1150	2	1,0
Б.Ч.	5			φ6А1 ГОСТ 5781-75 ℓ=170	44	0,04
Б.Ч.	6			φ6А1 ГОСТ 5781-75 ℓ=720	8	0,16

МАССА ЕДИН. КГ

ТП 901-6-61 -КЖИ-КП11А

Провер.	Геништа	<i>Мш</i>
Инженер	Васильева	<i>Вас</i>
Рук. бр.	Любыхтова	<i>Лс</i>
Гл. инж. пр.	Геништа	<i>Мш</i>

КАРКАС ПРОСТРАНСТВЕННЫЙ КП 11А

Стадия	Лист	Листов
Р	1	1
Госстрой СССР ПРОМСТРОЙПРОЕКТ		

Альбом IV

Типовой проект 901-6-61

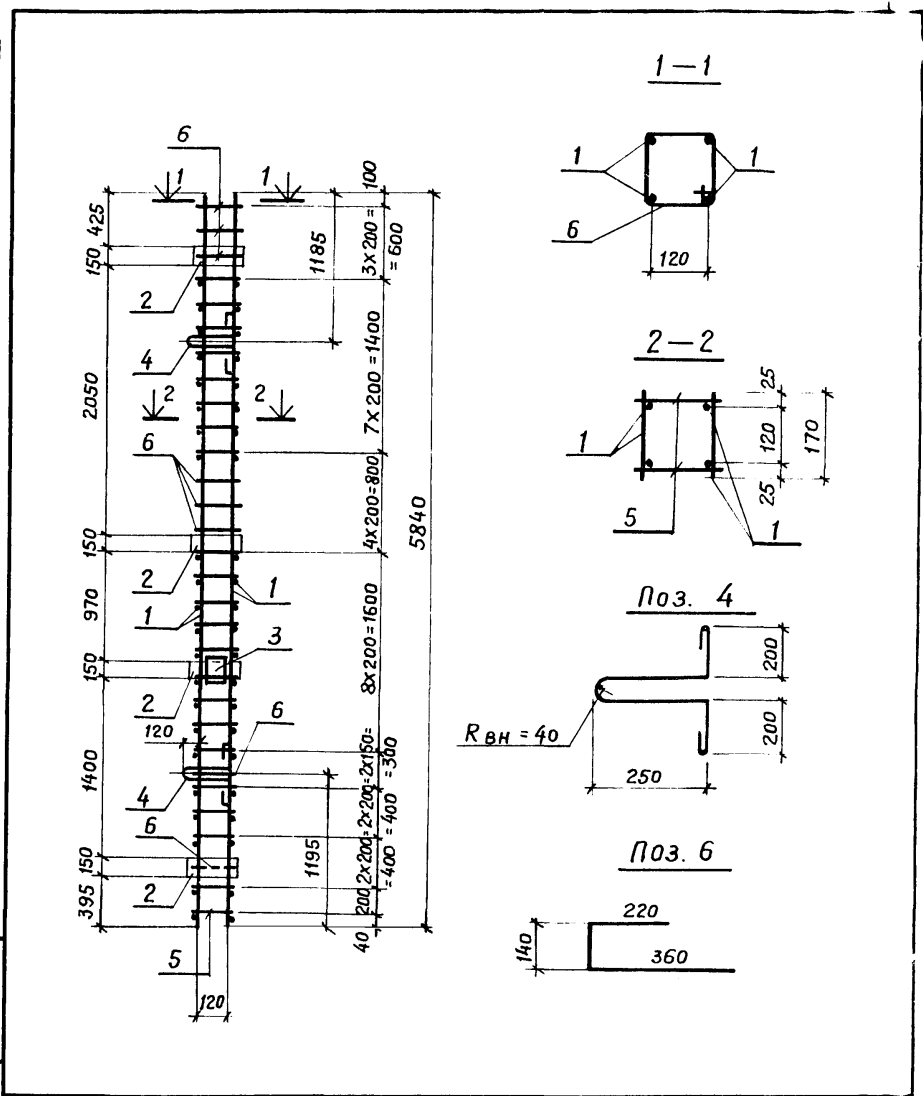

ТП 901-6-61 -КЖИ-КП11А СБ

Провер.	Геништа	<i>Мш</i>
Инженер	Васильева	<i>Вас</i>
Рук. бр.	Любыхтова	<i>Лс</i>
Гл. инж. пр.	Геништа	<i>Мш</i>

КАРКАС ПРОСТРАНСТВЕННЫЙ КП 11А  
Сборочный чертеж

Стадия	Масса	Масштаб
Р	82,7 кг	—
Лист	Листов	
Госстрой СССР ПРОМСТРОЙПРОЕКТ Москва		

ФЛОКЛ.	ЗОНА	ПОЗ.	ОБОЗНАЧЕНИЕ	НАИМЕНОВАНИЕ	КОЛ.	ПРИМЕЧАНИЕ
				<u>ДОКУМЕНТАЦИЯ</u>		
			ТП 901-6-61 КЖИ-ТТ	ТЕХНИЧЕСКИЕ ТРЕБОВАНИЯ К ИЗГОТОВЛЕНИЮ АРМАТУРНЫХ И ЗАКЛАДНЫХ ИЗДЕЛИЙ		
11			ТП 901-6-61 - КЖИ-КП12, КП12А	КАРКАСЫ ПРОСТРАНСТВЕННЫЕ КП12, КП12А СБОРОЧНЫЙ ЧЕРТЕЖ		
				КП 12		МАССА ЕД., КГ
				<u>СБОРОЧНЫЕ ЕДИНИЦЫ</u>		
11			ТП 901-6-61 - КЖИ-С5	СЕТКА АРМАТУРНАЯ С5	2	
11			- КР14	КАРКАС ПЛОСКИЙ КР14	4	
11			- МН17	ИЗДЕЛИЕ ЗАКЛАДНОЕ МН17	4	
				КП 12А		
				<u>СБОРОЧНЫЕ ЕДИНИЦЫ</u>		
11	1		ТП 901-6-61 - КЖИ-С6	СЕТКА АРМАТУРНАЯ С6	2	
11	2		- КР14	КАРКАС ПЛОСКИЙ КР14	4	
11	3		- МН17	ИЗДЕЛИЕ ЗАКЛАДНОЕ МН17	4	
54	4			φ 10 А III ГОСТ 5.1459-72 v=800	8	0,5
64	5			φ 6 А I ГОСТ 5781-75 v=740	8	0,2

ТП 901-6-61 - КЖИ-КП12, КП12А			КАРКАСЫ ПРОСТРАНСТВЕННЫЕ	СТАДИЯ	ЛИСТ	ЛИСТОВ
ПРОВЕРИЛ	ЛЮБОВИТОВА	Лис	КП12, КП12А	Р		
Ч. ДИЛ	КОРОСТЕЛОВА	Кор		ГОССТРОЙ СССР ПРОМСТРОЙПРОЕКТ г. Москва		
РУК. БРИГ.	ЛЮБОПЫТОВА	Лис				
ГЛАВ. ИНЖ. ПР.	ТЕНИШТА	Тен				
НАЧ. СКО-1	ВЛАСКИН	Вл				

КОПИРОВАЛ: Гудкова

ФОРМАТ

Альбом IV

Типовой проект 901-6-61

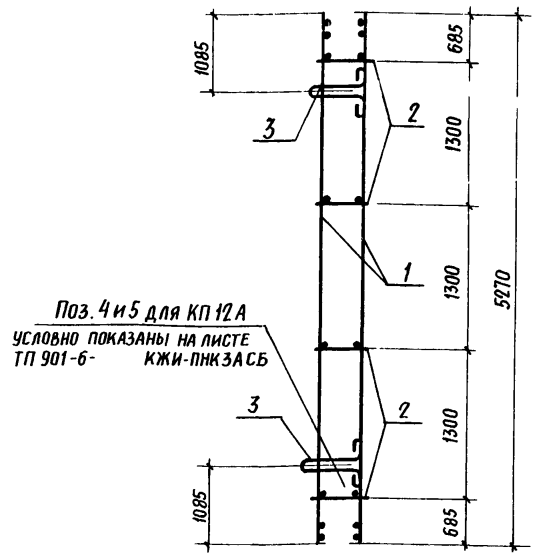

Поз. 4 и 5 для КП12А  
УСЛОВНО ПОКАЗАНЫ НА ЛИСТЕ  
ТП 901-6- КЖИ-ПНКЗАСБ

МАРКА	МАССА, КГ
КП 12	106,6
КП 12 А	112,2

ИНВ. № ПОДЛ.	ПОДПИСЬ И ДАТА	ВЗАМ. ИНВ. №	ТАБЛ.	СТАДИЯ	МАССА	МАСШТАБ
1				Р	СМ. ТАБЛ.	
ПРОВЕРИЛ	ЛЮБОПЫТОВА	Лис		ЛИСТ	ЛИСТОВ	
ЧЕРТИЛ	КОРОСТЕЛОВА	Кор		ГОССТРОЙ СССР ПРОМСТРОЙПРОЕКТ г. Москва		
РУК. БРИГ.	ЛЮБОПЫТОВА	Лис				
ГЛАВ. ИНЖ. ПР.	ТЕНИШТА	Тен				
НАЧ. СКО-1	ВЛАСКИН	Вл				

ТП 901-6-61 - КЖИ-КП12СБ, КП12А СБ

КАРКАСЫ ПРОСТРАНСТВЕННЫЕ  
КП12, КП12А  
СБОРОЧНЫЙ ЧЕРТЕЖ.

16557-05 50

КОПИРОВАЛ: Гудкова

ФОРМАТ

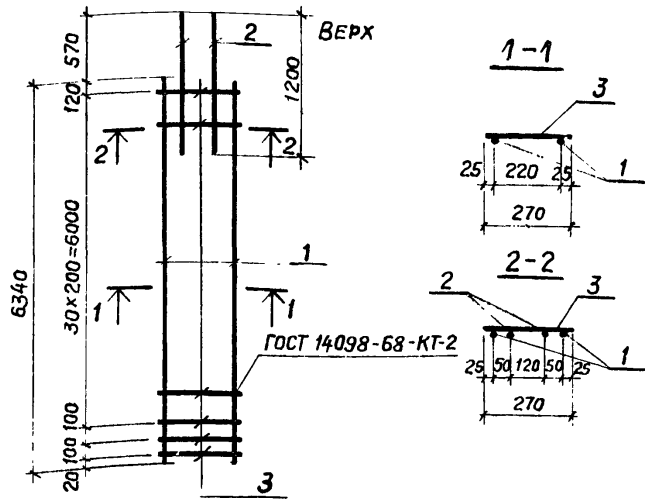

ФОРМАТ	Поз.	ОБОЗНАЧЕНИЕ	НАИМЕНОВАНИЕ	КОЛ.	ПРИМЕЧАНИЕ
			<u>ДОКУМЕНТАЦИЯ</u>		
		ТП 901-6-61 -КЖИ-ТТ	ТЕХН. ТРЕБОВАНИЯ К ИЗГОТОВЛЕНИЮ АРМ. И ЗАКЛ. ИЗДЕЛИЙ		
			<u>ДЕТАЛИ</u>		МАССА ЕД., КГ.
Б.Ч.	1		φ18A III ℓ=6340	2	12,7
Б.Ч.	2		φ18A III ℓ=1200	2	2,4
Б.Ч.	3		φ6A I ГОСТ 5781-75 ℓ=270	33	0,06

ТП 901-6-61 -КЖИ-КР1

КАРКАС ПЛОСКИЙ КР1

СТАДИЯ	МАССА	МАСШТАБ
Р	32,2кг	—
Лист 1	Листов 1	

ГОСТ 5.1459-72\* КРОМЕ ОГОВОРЕННЫХ

ГОССТРОЙ СССР  
ПРОМСТРОЙПРОЕКТ  
Москва

ПРОВЕР. Волкова  
СТ. ТЕХН. Гусева  
РУК. БР. САСОНКО  
П.И.И.НЖ.ПР. ГЕНИШТА  
НАЧ. СКО-1 ВЛАСКИН

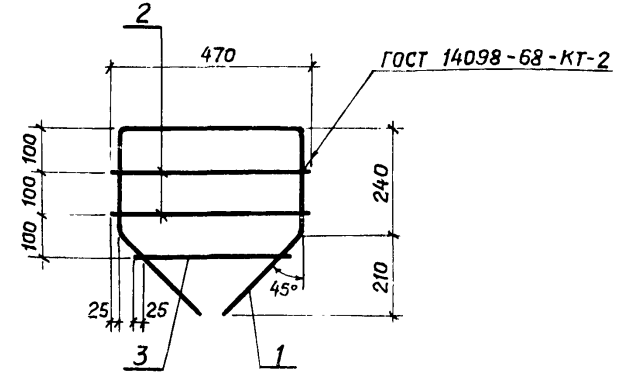

ФОРМАТ	Поз.	ОБОЗНАЧЕНИЕ	НАИМЕНОВАНИЕ	КОЛ.	ПРИМЕЧАНИЕ
			<u>ДОКУМЕНТАЦИЯ</u>		
		ТП 901-6-61 -КЖИ-ТТ	ТЕХН. ТРЕБОВАНИЯ К ИЗГОТОВЛЕНИЮ АРМ. И ЗАКЛ. ИЗДЕЛИЙ		
			<u>ДЕТАЛИ</u>		МАССА ЕД., КГ.
Б.Ч.	1		φ16A III ГОСТ 5.1459-72* ℓ=1490	1	2,4
Б.Ч.	2		φ6A I ℓ=470	2	0,1
Б.Ч.	3		φ6A I ℓ=380	1	0,08

ТП 901-6-61-КЖИ-КР2

КАРКАС ПЛОСКИЙ КР2

СТАДИЯ	МАССА	МАСШТАБ
Р	2,7кг	—
Лист 1	Листов 1	

ГОСТ 5781-75 КРОМЕ ОГОВОРЕННЫХ

ГОССТРОЙ СССР  
ПРОМСТРОЙПРОЕКТ  
Москва

ИВ. № ПОДЛ. ПОДПИСЬ И ДАТА

ПРОВЕР. Волкова  
СТ. ТЕХН. Гусева  
РУК. БР. САСОНКО  
П.И.И.НЖ.ПР. ГЕНИШТА  
НАЧ. СКО-1 ВЛАСКИН

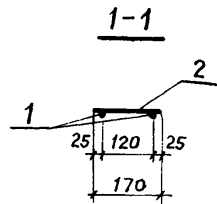
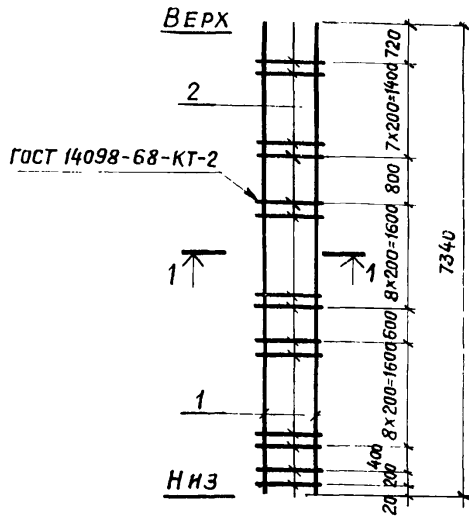

ФОРМАТ	Поз.	ОБОЗНАЧЕНИЕ	НАИМЕНОВАНИЕ	КОЛ.	ПРИМЕЧАНИЕ
			<u>ДОКУМЕНТАЦИЯ</u>		
		ТП 901-6-61 -КЖИ-ТТ	ТЕХН. ТРЕБОВАНИЯ К ИЗГОТОВЛЕНИЮ АРМ. И ЗАКЛ. ИЗДЕЛИЙ		
			<u>ДЕТАЛИ</u>		МАССА ЕД., КГ
Б4	1		φ 18 А III ГОСТ 5.1459-72* ℓ=7340	2	14,7
Б4	2		φ 6 А I ГОСТ 5781-75 ℓ=170	28	0,04

ТП 901-6-61 -КЖИ-КР3

КАРКАС ПЛОСКИЙ  
КР3

СТАДИЯ	МАССА	МАСШТАБ
Р	30,5 кг	—
Лист 1	Листов 1	

Госстрой СССР  
ПРОМСТРОЙПРОЕКТ  
Москва

ПРОВЕР. Волкова  
СТ. ТЕХН. Гусева  
РУК. БР. Сасонко  
Пл. инж. пр. Геншта  
Нач. СК-1 Власкин

Альбом IV  
ТИПОВОЙ ПРОЕКТ 901-6-61

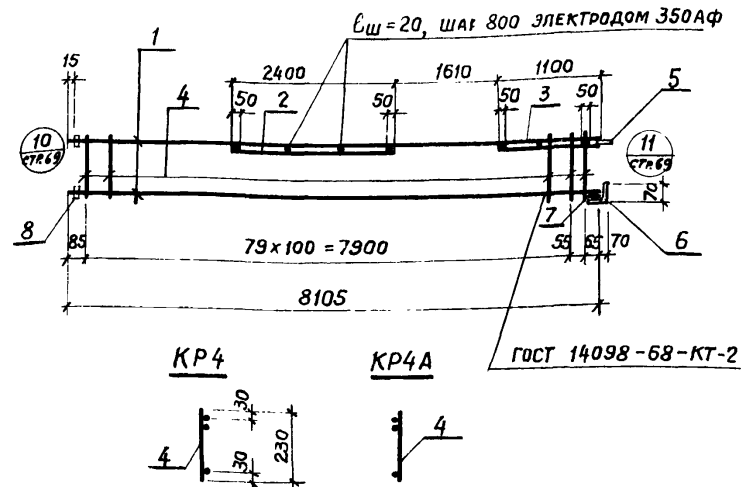

ФОРМАТ	Поз.	ОБОЗНАЧЕНИЕ	НАИМЕНОВАНИЕ	КОЛ.	ПРИМЕЧАНИЕ
			<u>ДОКУМЕНТАЦИЯ</u>		
		ТП 901-6-61 -КЖИ-ТТ	ТЕХН. ТРЕБОВАНИЯ К ИЗГОТОВЛЕНИЮ АРМ. И ЗАКЛ. ИЗДЕЛИЙ		
			<u>КР4, КР4А</u>		
			<u>ДЕТАЛИ</u>		МАССА ЕД., КГ
Б4	1		φ 18 А III ℓ=8105	2	16,2
Б4	2		φ 16 А III ℓ=2400	1	3,8
Б4	3		φ 16 А III ℓ=1100	1	1,7
Б4	4		φ 8 А I ГОСТ 5781-75 ℓ=230	81	0,1
Б4	5		-90x12 ГОСТ 19903-74 ℓ=130	1	1,1
Б4	6		L110x70x6,5 ГОСТ 8510-72 ℓ=80	1	0,6
Б4	7		φ 22 А III ℓ=80	1	0,2
Б4	8		-60x14 ГОСТ 19903-74 ℓ=60	2	0,4

ТП 901-6-61 -КЖИ-КР4, КР4А

КАРКАСЫ ПЛОСКИЕ  
КР4 и КР4А

СТАДИЯ	МАССА	МАСШТАБ
Р	48,7 кг	—
Лист 1	Листов 1	

Госстрой СССР  
ПРОМСТРОЙПРОЕКТ  
Москва

ПРОВЕР. Волкова  
СТ. ТЕХН. Гусева  
РУК. БР. Сасонко  
Пл. инж. пр. Геншта  
Нач. СК-1 Власкин

ГОСТ 5.1459-72\*  
КРОМЕ ОГОВОРЕННЫХ

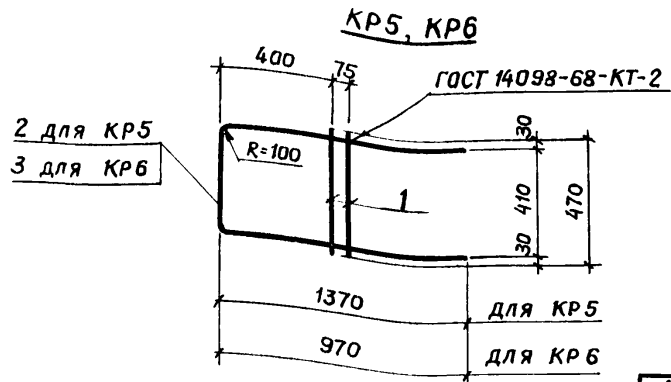

МАРКА ЭЛЕМЕНТА	МАССА, КГ
КР5	6,2
КР6	5,0

формат	Поз.	ОБОЗНАЧЕНИЕ	НАИМЕНОВАНИЕ	Кол.	ПРИМЕЧАНИЕ
			<u>ДОКУМЕНТАЦИЯ</u>		
		ТП 901-6-61 -КЖИ-ТТ	Техн. требования к изготовлению арм. и закл. изделий		
			<u>КР5</u>		
			<u>ДЕТАЛИ</u>		МАССА ЕД., КГ.
Б4	1		φ 16А III ℓ=470	2	0,7
Б4	2		φ 16А III ℓ=3070	1	4,8
			<u>КР6</u>		
			<u>ДЕТАЛИ</u>		
Б4	1		φ 16А III ℓ=470	2	0,7
Б4	3		φ 16А III ℓ=2270	1	3,6

ТП 901-6-61 -КЖИ-КР5, КР6

КАРКАСЫ ПЛОСКИЕ  
КР5, КР6

СТАДИЯ	МАССА	МАСШТАБ
Р	см. ТАБЛ.	—

Лист 1 / Листов 1

Госстрой СССР  
ПРОМСТРОЙПРОЕКТ  
Москва

ГОСТ 5.1459-72\*

ПРОВЕР.	Волкова	<i>Волкова</i>
Ст. техн.	Гусева	<i>Гусева</i>
Рук. бр.	Сасонко	<i>Сасонко</i>
Гл. инж. пр.	Геништа	<i>Геништа</i>
Нач. СКО-1	Власкин	<i>Власкин</i>

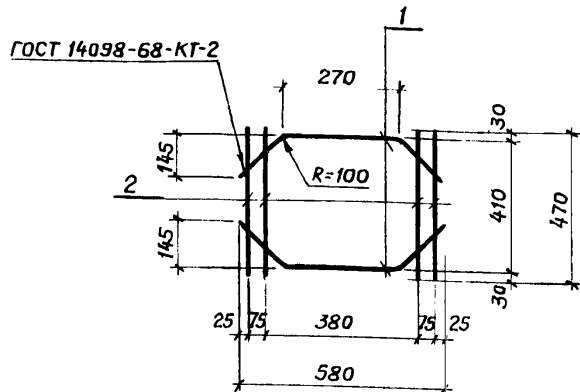

формат	Поз.	ОБОЗНАЧЕНИЕ	НАИМЕНОВАНИЕ	Кол.	ПРИМЕЧАНИЕ
			<u>ДОКУМЕНТАЦИЯ</u>		
		ТП 901-6-61 -КЖИ-ТТ	Техн. требования к изготовлению арм. и закл. изделий		
			<u>ДЕТАЛИ</u>		МАССА ЕД., КГ.
Б.Ч.	1		φ 16А III ℓ=680	2	1,1
Б.Ч.	2		φ 16А III ℓ=470	4	0,7

ТП 901-6-61 -КЖИ-КР7

КАРКАС ПЛОСКИЙ  
КР7

СТАДИЯ	МАССА	МАСШТАБ
Р	5,0 кг	—

Лист 1 / Листов 1

Госстрой СССР  
ПРОМСТРОЙПРОЕКТ  
Москва

ПРОВЕР.	Волкова	<i>Волкова</i>
Ст. техн.	Гусева	<i>Гусева</i>
Рук. бр.	Сасонко	<i>Сасонко</i>
Гл. инж. пр.	Геништа	<i>Геништа</i>
Нач. СКО-1	Власкин	<i>Власкин</i>

ГОСТ 5.1459-72\*

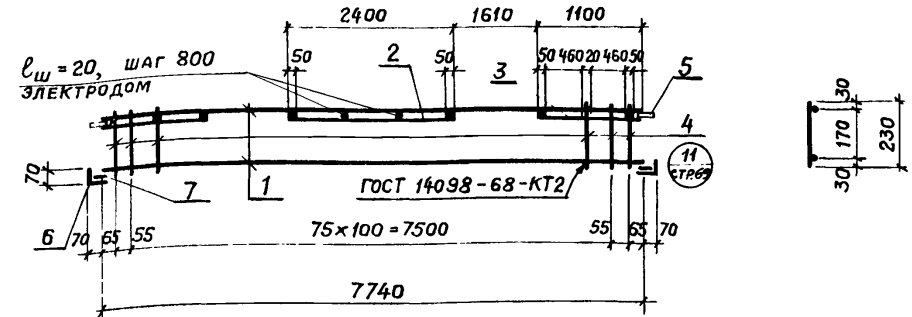
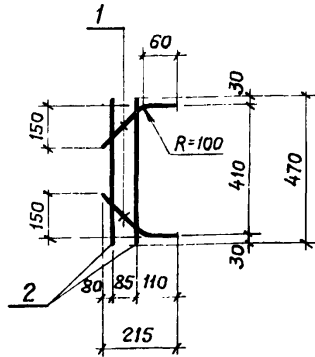

Альбом IV  
ТИПОВОЙ ПРОЕКТ 901-6-61

Формат	Поз.	Обозначение	Наименование	Кол.	Примечание
			<u>Документация</u>		
		ТП 901-6-61 -КЖИ-ТТ	Техн. требования к изготовлению арм. и закл. изделий		
			<u>ДЕТАЛИ</u>		Масса ед., кг
6 ч	1		φ 16 А III ℓ=275	2	0,4
6 ч	2		φ 16 А III ℓ=470	2	0,7

Формат	Поз.	Обозначение	Наименование	Кол.	Примечание
			<u>Документация</u>		
		ТП 901-6-61 -КЖИ-ТТ	Техн. требования к изготовлению арм. и закл. изделий		
			<u>ДЕТАЛИ</u>		Масса ед., кг
6 ч	1		φ 18 А III ℓ=7740	2	15,5
6 ч	2		φ 16 А III ℓ=2400	1	3,8
6 ч	3		φ 16 А III ℓ=1100	2	1,7
6 ч	4		φ 18 А I ГОСТ 5781-75 ℓ=230	78	0,09
6 ч	5		-90x12 ГОСТ 19903-74 ℓ=130	2	1,1
6 ч	6		L110x70x6,5 ГОСТ 8510-72 ℓ=80	2	0,6
6 ч	7		φ 22 А III ℓ=80	2	0,2

ТП 901-6-61 -КЖИ-КР8

ТП 901-6-61 -КЖИ-КР9

Каркас плоский КР8	Стадия	Масса	Масштаб
	Р	2,2 кг	—
Лист 1		Листов 1	
ГОСТ 5.1459-72*			
Госстрой СССР ПРОМСТРОЙПРОЕКТ Москва			

Каркас плоский КР9	Стадия	Масса	Масштаб
	Р	49,0 кг	—
Лист 1		Листов 1	
ГОСТ 5.1459-72*			
Госстрой СССР ПРОМСТРОЙПРОЕКТ Москва			

Провер. Волкова  
Техн. Гусева  
Рук. бр. Сасонко  
Пл. инж. пр. Генништа  
Ил. Власкин

Провер. Волкова  
Ст. техн. Гусева  
Рук. бр. Сасонко  
Пл. инж. пр. Генништа  
Ил. Власкин

Изм. № подл. Подпись и дата. Взам. инв. №

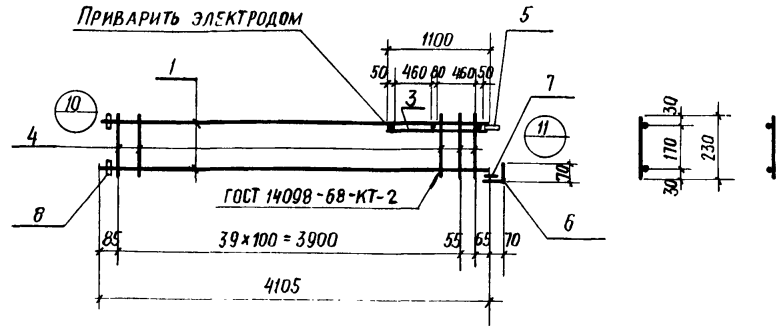

ФОРМАТ	ПОЗ.	ОБОЗНАЧЕНИЕ	НАИМЕНОВАНИЕ	КОЛ.	ПРИМЕЧАНИЕ	
			<u>ДОКУМЕНТАЦИЯ</u>			
		ТП 901-6-61 -КЖИ-ТТ	ТЕХН. ТРЕБОВАНИЯ К ИЗГОТОВЛЕНИЮ АРМ. И ЗАКЛ. ИЗДЕЛИЙ			
			<u>КР10, КР10А</u>			
			<u>ДЕТАЛИ</u>		МАССА ЕД. КГ	
Б4	1		φ 18А III	ℓ=4105	2	8,2
Б4	3		φ 16А III	ℓ=1100	1	1,7
Б4	4		φ 8А I ГОСТ 5781-75	ℓ=230	41	0,09
Б4	5		-90x12 ГОСТ 19903-74	ℓ=130	1	1,1
Б4	6		Л110x70x6,5 ГОСТ 8510-72	ℓ=80	1	0,6
Б4	7		φ 22А III	ℓ=80	1	0,2
Б4	8		-60x14 ГОСТ 19903-74	ℓ=60	2	0,8

ТП 901-6-61 -КЖИ- КР10, КР10А

Каркасы плоские  
КР10 и КР10А

СТАДИЯ	МАССА	МАСШТАБ
Р	25,3кг	—

ЛИСТ 1	ЛИСТОВ 1
--------	----------

ГОСТРОЙ СССР  
ПРОМСТРОЙПРОЕКТ  
МОСКВА

ПРОВЕР. ВОЛКОВА  
СТ.ТЕХН. ГУСЕВА  
РУК.БР. САСОНКО  
ГЛ.ИНЖ.ПР. ГЕНИШТА  
НАЧ.СКО-1 ВЛАСКИН

ГОСТ 5.1459-72\*  
КРОМЕ ОГОВОРЕННЫХ

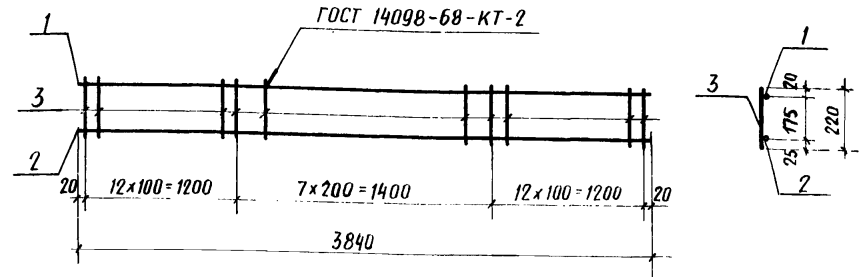

ФОРМАТ	ПОЗ.	ОБОЗНАЧЕНИЕ	НАИМЕНОВАНИЕ	КОЛ.	ПРИМЕЧАНИЕ	
			<u>ДОКУМЕНТАЦИЯ</u>			
		ТП 901-6-61 -КЖИ-ТТ	ТЕХН. ТРЕБОВАНИЯ К ИЗГОТОВЛЕНИЮ АРМ. И ЗАКЛ. ИЗДЕЛИЙ			
			<u>ДЕТАЛИ</u>			
					МАССА ЕД. КГ	
Б4	1		φ 10А III	ℓ=3840	1	2,4
Б4	2		φ 20А III	ℓ=3840	1	9,5
Б4	3		φ 6А I ГОСТ 5781-75	ℓ=220	32	0,05

ТП 901-6-61 -КЖИ- КР11

Каркас плоский  
КР11

СТАДИЯ	МАССА	МАСШТАБ
Р	13,5кг	—

ЛИСТ 1	ЛИСТОВ 1
--------	----------

ГОСТРОЙ СССР  
ПРОМСТРОЙПРОЕКТ  
МОСКВА

ПРОВЕР. ВОЛКОВА  
СТ.ТЕХН. ГУСЕВА  
РУК.БР. САСОНКО  
ГЛ.ИНЖ.ПР. ГЕНИШТА  
НАЧ.СКО-1 ВЛАСКИН

ГОСТ 5.1459-72\*  
КРОМЕ ОГОВОРЕННЫХ



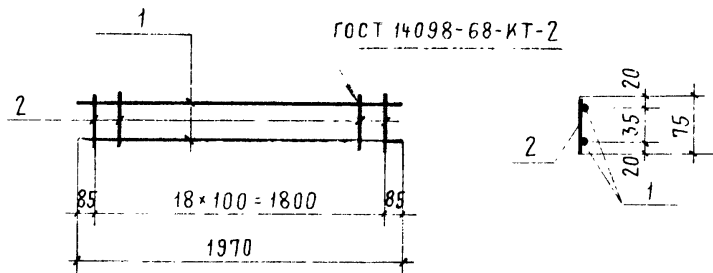

ФОРМАТ	ПОЗ.	ОБОЗНАЧЕНИЕ	НАИМЕНОВАНИЕ	КОЛ.	ПРИМЕЧАНИЕ
			<u>ДОКУМЕНТАЦИЯ</u>		
		ТП 901-6-61 - КЖИ - ТТ	ТЕХН. ТРЕБОВАНИЯ К ИЗГОТОВЛЕНИЮ АРМ. И ЗАКЛ. ИЗДЕЛИЙ		
			<u>ДЕТАЛИ</u>		МАССА ЕД., КГ
Б4	1		Ф6АІ ℓ = 1970	2	0,4
Б4	2		Ф6АІ ℓ = 75	19	0,02

ТП 901-6-61 - КЖИ - КР 12

КАРКАС ПЛОСКИЙ  
КР 12

СТАДИЯ	МАССА	МАСШТАБ
Р	1,2 кг	—
Лист 1	Листов 1	

ГОСТ 5781-75

ПРОВЕР. ВОЛКОВА  
СТ. ТЕХН. ГУСЕВА  
РУК. БР. САСОНКО  
ЛИНЖ. ПР. ГЕНИШТА  
НАЧ. СКО-1 ВЛАСКИН

ГОССТРОЙ СССР  
ПРОМСТРОЙПРОЕКТ  
МОСКВА

Альбом IV

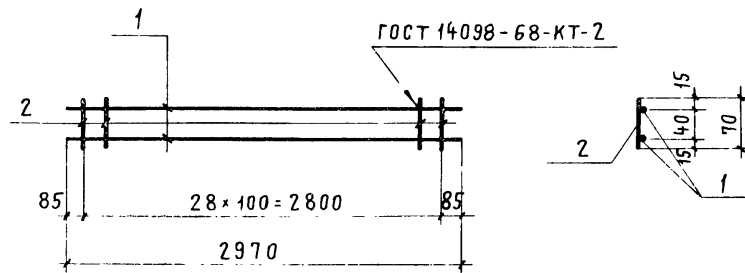

ФОРМАТ	ПОЗ.	ОБОЗНАЧЕНИЕ	НАИМЕНОВАНИЕ	КОЛ.	ПРИМЕЧАНИЕ
			<u>ДОКУМЕНТАЦИЯ</u>		
		ТП 901-6-61 - КЖИ - ТТ	ТЕХН. ТРЕБОВАНИЯ К ИЗГОТОВЛЕНИЮ АРМ. И ЗАКЛ. ИЗДЕЛИЙ		
			<u>ДЕТАЛИ</u>		МАССА ЕД., КГ
Б4	1		Ф6АІ ℓ = 2970	2	0,7
Б4	2		Ф6АІ ℓ = 70	29	0,02

ТП 901-6-61 - КЖИ - КР 13

КАРКАС ПЛОСКИЙ  
КР 13

СТАДИЯ	МАССА	МАСШТАБ
Р	2,0 кг	—
Лист 1	Листов 1	

ГОСТ 5781-75

ПРОВЕР. ВОЛКОВА  
СТ. ТЕХН. ГУСЕВА  
РУК. БР. САСОНКО  
ЛИНЖ. ПР. ГЕНИШТА  
НАЧ. СКО-1 ВЛАСКИН

ГОССТРОЙ СССР  
ПРОМСТРОЙПРОЕКТ  
МОСКВА

Лист № подл. Подпись и дата. Взам. инв. №

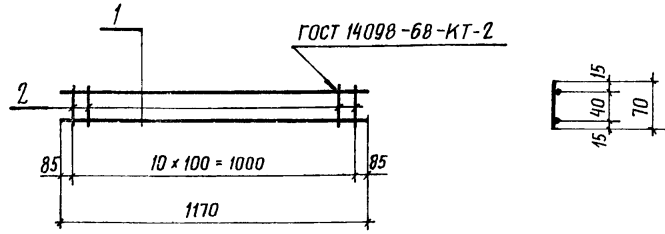

ФОРМАТ	ПОЗ.	ОБОЗНАЧЕНИЕ	НАИМЕНОВАНИЕ	КОЛ.	ПРИМЕЧАНИЕ
			<u>ДОКУМЕНТАЦИЯ</u>		
		ТП 901-6-61 КЖИ-ТТ	ТЕХН. ТРЕБОВАНИЯ К ИЗГОТОВЛЕНИЮ АРМАТ. И ЗАКЛ. ИЗДЕЛИЙ		
			<u>ДЕТАЛИ</u>		
Б4	1		Ø 6A I $\ell = 1170$	2	0,3
Б4	2		Ø 6A I $\ell = 70$	11	0,01

ТП 901-6-61 КЖИ-КР14

Каркас плоский  
КР14

СТАДИЯ	МАССА	МАСШТАБ
Р	0,7 кг	

ЛИСТ 1 ЛИСТОВ 1

Госстрой СССР  
ПРОМСТРОЙПРОЕКТ  
МОСКВА

ГОСТ 5781-75.

ИНВ. № ПОДЛ.	ПОДПИСЬ И ДАТА	ВЗАИМ. ИНВ. №
ПРОВЕРИЛ	ВОЛКОВА	<i>Волкова</i>
СТ. ТЕХН.	ГУСЕВА	<i>Гусева</i>
РУК. БР.	САСОНКО	<i>Сасонко</i>
ГЛ. ИНЖ. ПР.	ГЕНИШТА	<i>Геништа</i>
НАЧ. СКО-1	ВЛАСКИН	<i>Власкин</i>

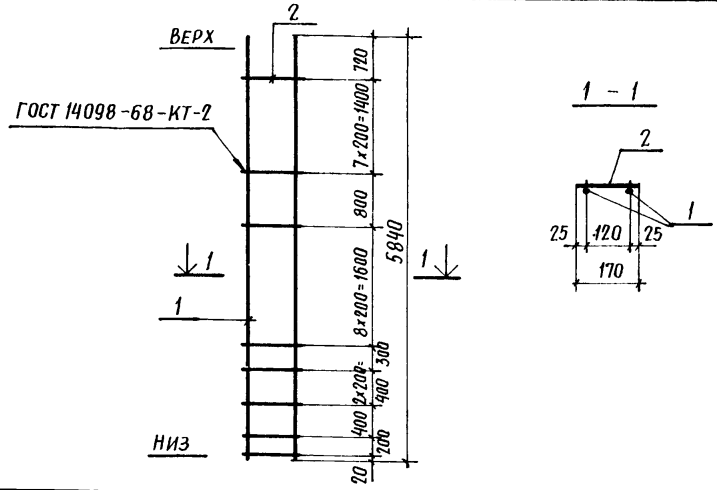

ФОРМАТ	ЗОНА	ПОЗ.	ОБОЗНАЧЕНИЕ	НАИМЕНОВАНИЕ	КОЛ.	ПРИМЧ.
				<u>ДОКУМЕНТАЦИЯ</u>		
			ТП 901-6-61 КЖИ-ТТ	ТЕХНИЧЕСКИЕ ТРЕБОВАНИЯ К ИЗГОТОВЛ. АРМАТ. И ЗАКЛАДН. ИЗДЕЛИЙ		
				<u>ДЕТАЛИ</u>		
Б4	1		Ø 18A III ГОСТ 5.1459-72* $\ell = 5840$	2	11,7	
Б4	2		Ø 6A I ГОСТ 5781-75 $\ell = 170$	22	0,04	

ТП 901-6-61 КЖИ-КР15

Каркас плоский  
КР15

СТАДИЯ	МАССА	МАСШТАБ
Р	24,3	

ЛИСТ ЛИСТОВ

Госстрой СССР  
ПРОМСТРОЙПРОЕКТ  
Г. МОСКВА

ИНВ. № ПОДЛ.	ПОДПИСЬ И ДАТА	ВЗАИМ. ИНВ. №
ПРОВЕРИЛ	ЛЮБОПЫТОВА	<i>Любопытова</i>
ИНЖЕНЕР	ВАСИЛЬЕВА	<i>Васильева</i>
РУК. БРИГ.	ЛЮБОПЫТОВА	<i>Любопытова</i>
ГЛ. ИНЖ. ПР.	ГЕНИШТА	<i>Геништа</i>
НАЧ. СКО-1	ВЛАСКИН	<i>Власкин</i>

ГОСТ 14098-68-КТ-2

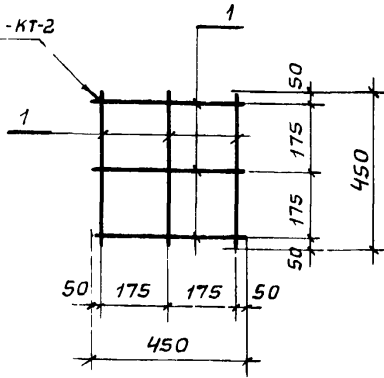

ФОРМА	Поз.	ОБОЗНАЧЕНИЕ	НАИМЕНОВАНИЕ	КОЛ.	ПРИМЕЧАНИЕ
			<u>ДОКУМЕНТАЦИЯ</u>		
		ТП 901-6-61 -КЖИ-ТТ	Техн.ТРЕБОВАНИЯ К ИЗГОТОВЛЕНИЮ АРМ. И ЗАКЛ. ИЗДЕЛИЙ		
			<u>ДЕТАЛИ</u>		МАССА ЕД., КГ
Б4	1		φ 6 А I l=450	6	0,1

ТП 901-6-61 -КЖИ-С1

СЕТКА АРМАТУРНАЯ С1

СТАДИЯ МАССА МАСШТАБ

Р 0,6кг -

Лист 1 Листов 1

ГОСТ 5781-75

Госстрой СССР  
ПРОМСТРОЙПРОЕКТ  
Москва

ПРОВЕР. ВОЛКОВА  
Т. ТЕХН. ГУСЕВА  
РУК. БР. САСОНКО  
Инж. пр. ГЕНИШТА  
ИЗЧ. СКО1 ВЛАСКИН

Альбом IV

Типовой проект 901-6-61

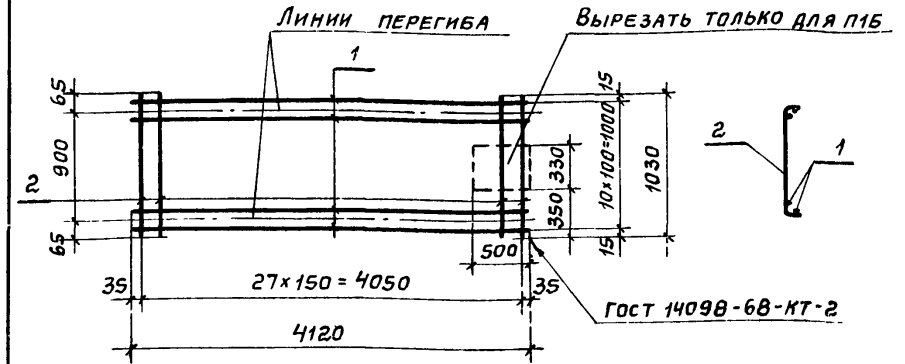

ФОРМА	Поз.	ОБОЗНАЧЕНИЕ	НАИМЕНОВАНИЕ	КОЛ.	ПРИМЕЧАНИЕ
			<u>ДОКУМЕНТАЦИЯ</u>		
		ТП 901-6-61 -КЖИ-ТТ	Техн.ТРЕБОВАНИЯ К ИЗГОТОВЛЕНИЮ АРМ. И ЗАКЛ. ИЗДЕЛИЙ		
			<u>ДЕТАЛИ</u>		МАССА ЕД., КГ
Б4	1		φ 14 А III ГОСТ 5.1459-72 *l=4120	11	5,0
Б4	2		φ 6 А I ГОСТ 5781-75 l=1030	28	0,2

ТП 901-6-61 -КЖИ-С2

СЕТКА АРМАТУРНАЯ С2

СТАДИЯ МАССА МАСШТАБ

Р 60,6кг -

Лист 1 Листов 1

Госстрой СССР  
ПРОМСТРОЙПРОЕКТ  
Москва

ИНВ. № подл. Подпись и дата Взам инв. №

ПРОВЕР. ВОЛКОВА  
Т. ТЕХН. ГУСЕВА  
РУК. БР. САСОНКО  
Инж. пр. ГЕНИШТА  
ИЗЧ. СКО1 ВЛАСКИН

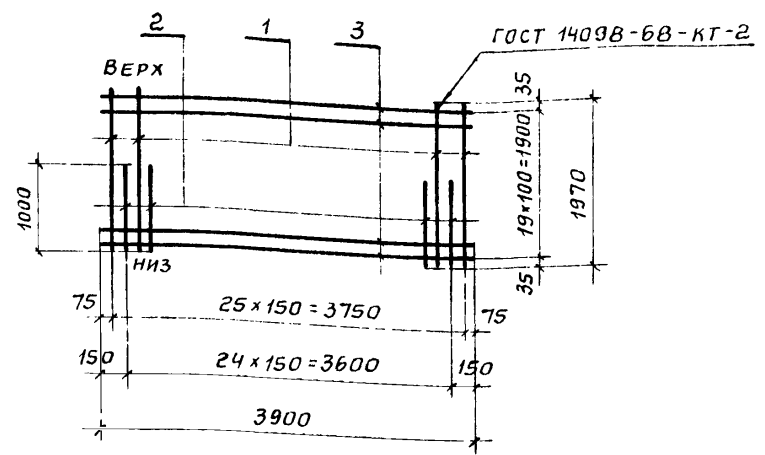

Формат	Поз.	Обозначение	Наименование	Кол.	Примечание
			<u>Документация</u>		
		ТП 901-6-61 -КЖИ-ТТ	Техн. требования к изготовлению арм. и закл. изделий		
			<u>Детали</u>		Масса ед., кг
Б4	1		φ12АIII ℓ=1970	26	1,7
Б4	2		φ12АIII ℓ=1000	25	0,9
Б4	3		φ8АIII ℓ=3900	20	1,5

ТП 901-6-61 -КЖИ-СЗ

Сетка арматурная СЗ		Стадия	Масса	Масштаб
		Р	96,7кг	—
Лист 1	Листов 1			
ГОСТ 5.1459-72*		Госстрой СССР ПРОМСТРОЙПРОЕКТ МОСКВА		

Провер. Волкова  
Ст. техн. Гусева  
Рук. бр. Сасонко  
Гл. инж. пр. Геништа  
Нач. ско-1 Власкин

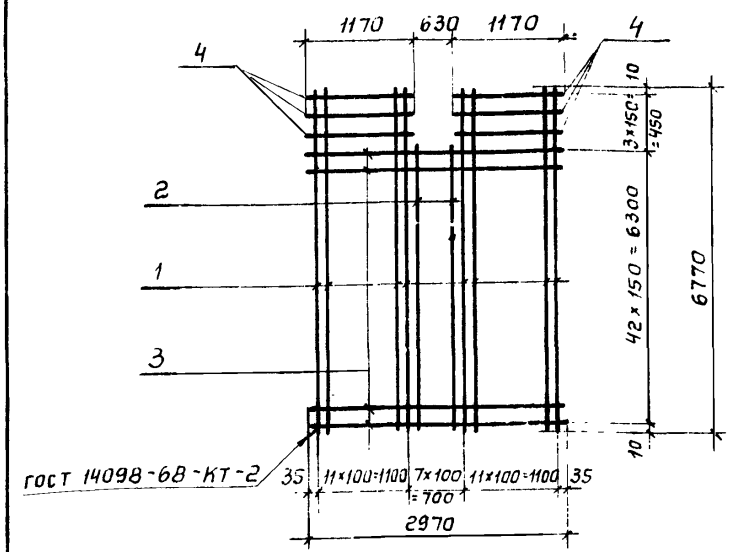

Формат	Поз.	Обозначение	Наименование	Кол.	Примечание
			<u>Документация</u>		
		ТП 901-6-61-КЖИ-ТТ	Техн. требования к изготовлению арм. и закл. изделий		
			<u>Детали</u>		Масса ед., кг
Б4	1		φ10АIII ГОСТ 5.1459-72* ℓ=6770	24	4,2
Б4	2		φ10АIII ГОСТ 5.1459-72* ℓ=6400	6	4,0
Б4	3		φ8АI ГОСТ 5781-75 ℓ=2970	43	1,2
Б4	4		φ8АI ГОСТ 5781-75 ℓ=1170	6	0,5

ТП 901-6-61 -КЖИ-С4

Сетка арматурная С4		Стадия	Масса	Масштаб
		Р	179,4кг	—
Лист 1	Листов 1			
ГОСТ 5.1459-72*		Госстрой СССР ПРОМСТРОЙПРОЕКТ МОСКВА		

Провер. Волкова  
Ст. техн. Гусева  
Рук. бр. Сасонко  
Гл. инж. пр. Геништа  
Нач. ско-1 Власкин

ГОСТ 14098-68-КТ-2

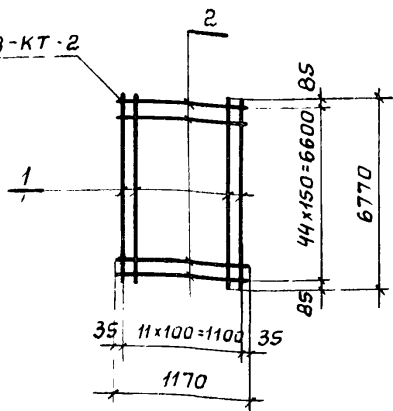

Цифра	Поз.	Обозначение	Наименование	Кол.	Примечание
			<u>Документация</u>		
		ТП 901-6-61 -КЖИ-ТТ	Техн. требования к изготовлению арм. и закл. изделий		
			<u>Детали</u>		Масса ед., кг
54	1		φ10A III ГОСТ 5.1459-72* l=6770	12	4,17
4	2		φ6A I ГОСТ 5781-75 l=1170	45	0,26

ТП 901-6-61 -КЖИ-С5

СЕТКА АРМАТУРНАЯ  
С5

Стадия	Масса	Масштаб
Р	61,6	-
Лист 1	Листов 1	
Госстрой СССР ПРОМСТРОЙПРОЕКТ МОСКВА		

Провер. Волкова  
 С.Техн. Гусева  
 Р.К. Бр. Сасонко  
 П. Инж. П. Геништа  
 Нач. СКО-1 Власкин

Альбом IV

ГОСТ 14098-68-КТ-2

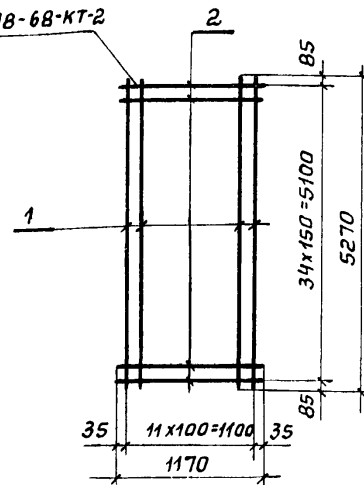

Типовой проект 901-6-61

Формат	Зона	Поз.	Обозначение	Наименование	Кол.	Примечание
				<u>Документация</u>		
			ТП 901-6-61 -КЖИ-ТТ	Технические требования к изготовлению арматурных и закладных изделий		
				<u>Детали</u>		Масса ед., кг
Б.Ч.	1			φ10A III ГОСТ 5.1459-72* l=5270	12	3,3
Б.Ч.	2			φ6A I ГОСТ 5781-75 l=1170	35	0,3

ТП 901-6-61 КЖИ-С6

СЕТКА АРМАТУРНАЯ  
С6

Стадия	Масса	Масштаб
Р	50,1 кг	
Лист	Листов	
Госстрой СССР ПРОМСТРОЙПРОЕКТ МОСКВА		

Проверил Фомичева  
 Чертил Коростелева  
 Рук. Бр. Любильтова  
 П. Инж. П. Геништа  
 Нач. СКО-1 Власкин

ИЛИНИИ ПРОЕКТ 901-6-61 АЛЬБОМ IV

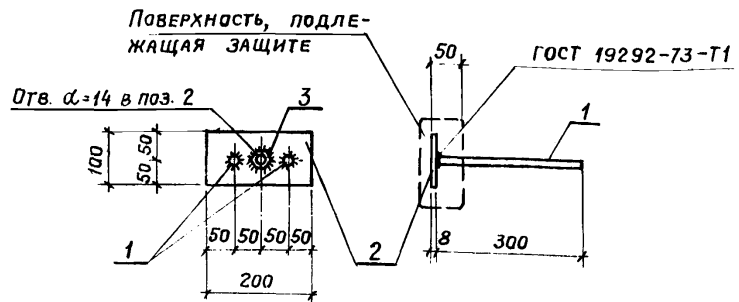

ФОРМАТ	Поз.	ОБОЗНАЧЕНИЕ	НАИМЕНОВАНИЕ	КОЛ.	ПРИМЕЧАНИЕ
			<u>ДОКУМЕНТАЦИЯ</u>		
		ТП 901-6-61 -КЖИ-ТТ	Техн. требования к изготовлению Арм. и закл. изделий		
			<u>ДЕТАЛИ</u>		
Б 4	1		Ø 10 А III ГОСТ 5.1459-72* l=300	2	0,2
Б 4	2		-100x8 ГОСТ 19903-74 l=200	1	1,3
Б 4	3		Гайка М12 ГОСТ 5915-70*	1	0,02

**ТП 901-6-61 -КЖИ-МН1**

			СТАДИЯ	МАССА	МАСШТАБ
Изделие закладное МН1			Р	1,7 кг	1:10
			Лист 1	Листов 1	
			Госстрой СССР ПРОМСТРОЙПРОЕКТ Москва		
ПРОВЕР.	ВОЛКОВА	<i>Волкова</i>			
СТ. ТЕХН.	ГУСЕВА	<i>Гусева</i>			
РУК. БР.	САСОНКО	<i>Сасонко</i>			
Пл. инж. пр.	ГЕНИШТА	<i>Геништа</i>			
Нач. СКО-1	ВЛАСКИН	<i>Власкин</i>			

ИЛИНИИ ПРОЕКТ 901-6-61 АЛЬБОМ IV

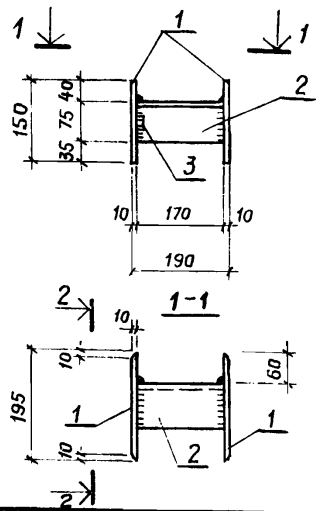

ИЗДЕЛИЕ ПОДЛЕЖИТ ЗАЩИТЕ

ФОРМАТ	Поз.	ОБОЗНАЧЕНИЕ	НАИМЕНОВАНИЕ	КОЛ.	ПРИМЕЧАНИЕ
			<u>ДОКУМЕНТАЦИЯ</u>		
		ТП 901-6-61 -КЖИ-ТТ	Техн. требования к изготовлению Арм. и закл. изделий		
			<u>ДЕТАЛИ</u>		
Б 4	1		-150x10 ГОСТ 19903-74 l=195	2	2,4
Б 4	2		L75x6 ГОСТ 8509-72 l=170	1	1,1
Б 4	3		Гайка М12 ГОСТ 5915-70*	1	0,02

**ТП 901-6-61 -КЖИ-МН2**

			СТАДИЯ	МАССА	МАСШТАБ
Изделие закладное МН2			Р	5,9 кг	1:10
			Лист 1	Листов 1	
			Госстрой СССР ПРОМСТРОЙПРОЕКТ Москва		
ПРОВЕР.	ВОЛКОВА	<i>Волкова</i>			
СТ. ТЕХН.	ГУСЕВА	<i>Гусева</i>			
РУК. БР.	САСОНКО	<i>Сасонко</i>			
Пл. инж. пр.	ГЕНИШТА	<i>Геништа</i>			
Нач. СКО-1	ВЛАСКИН	<i>Власкин</i>			

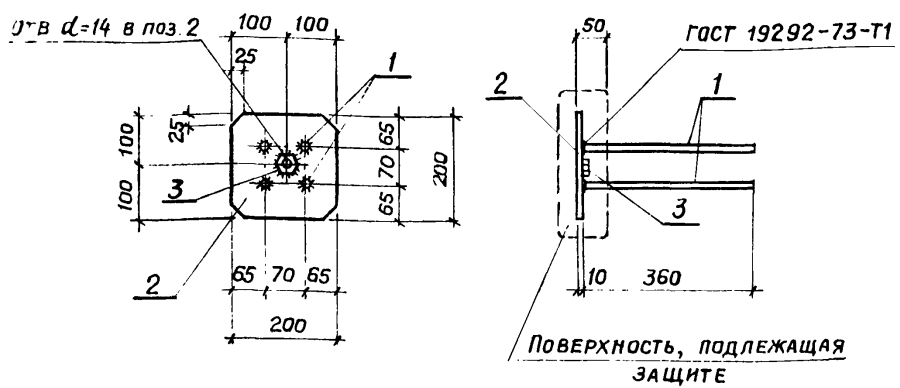

ФОРМАТ	Лаз.	ОБОЗНАЧЕНИЕ	НАИМЕНОВАНИЕ	КОЛ.	ПРИМЕЧАНИЕ
		<u>ДОКУМЕНТАЦИЯ</u>			
		ТП 901-6-61 -КЖИ-ТТ	ТЕХН. ТРЕБОВАНИЯ К ИЗГОТОВЛЕНИЮ АРМ. И ЗАКЛ. ИЗДЕЛИЙ		
		<u>ДЕТАЛИ</u>			
Б 4	1		Ф12А III ГОСТ 5.1459-72* l=360	4	0,3
Б 4	2		-200x10 ГОСТ 19903-74 l=200	1	3,2
Б 4	3		Гайка М12 ГОСТ 5915-70*	1	0,02

ТП 901-6-61 -КЖИ-МН3

ИЗДЕЛИЕ ЗАКЛАДНОЕ МН3	СТАДИЯ	МАССА	МАСШТАБ
	Р	4,4 кг.	1:10
Лист 1		Листов 1	
Госстрой СССР ПРОМСТРОЙПРОЕКТ Москва			

ПРОВЕР. Волкова  
 С.Т. ТЕХН. Гусева  
 РУК. БР. Сасонко  
 Гл. инж. пр. Геншта  
 Нач. СКД-1 Власкин

АЛЬБОМ IV  
 ТИПОВОЙ ПРОЕКТ 901-6-61

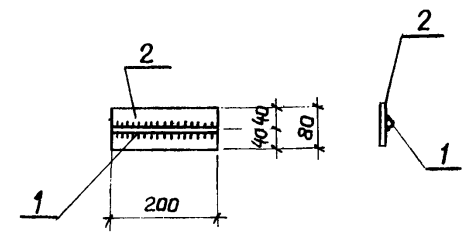

ФОРМАТ	Лаз.	ОБОЗНАЧЕНИЕ	НАИМЕНОВАНИЕ	КОЛ.	ПРИМЕЧАНИЕ
		<u>ДОКУМЕНТАЦИЯ</u>			
		ТП 901-6-61 -КЖИ-ТТ	ТЕХН. ТРЕБОВАНИЯ К ИЗГОТОВЛЕНИЮ АРМ. И ЗАКЛ. ИЗДЕЛИЙ		
		<u>ДЕТАЛИ</u>			
Б 4	1		Ф18А III ГОСТ 5.1459-72* l=200	1	0,4
Б 4	2		-80x10 ГОСТ 19903-74 l=200	1	1,3

ТП 901-6-61 -КЖИ-МН4

ИЗДЕЛИЕ ЗАКЛАДНОЕ МН4	СТАДИЯ	МАССА	МАСШТАБ
	Р	1,7 кг	1:10
Лист 1		Листов 1	
Госстрой СССР ПРОМСТРОЙПРОЕКТ Москва			

ПРОВЕР. Волкова  
 С.Т. ТЕХН. Гусева  
 РУК. БР. Сасонко  
 Гл. инж. пр. Геншта  
 Нач. СКД-1 Власкин

Инв. № подл. Подпись и дата Взам. инв. №

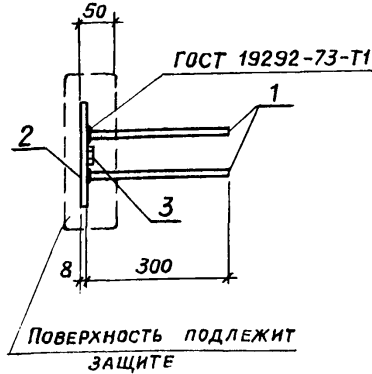
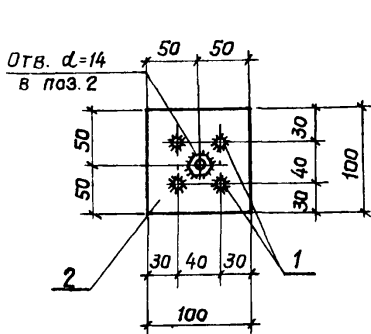

Формат	Поз.	Обозначение	Наименование	Кол.	Примечание
			<u>Документация</u>		
		ТП 901-6-61 -КЖИ-ТТ	Техн. требования к изготовлению арм. и закл. изделий		
			<u>Детали</u>		Масса ед., кг
Б 4	1		φ10А III ГОСТ 51459-72* ℓ=300	4	0,2
Б 4	2		-100x8 ГОСТ 19903-74 ℓ=100	1	0,6
Б 4	3		Гайка М12 ГОСТ 5915-70*	1	0,02

ТП 901-6-61 -КЖИ-МН5

Изделие закладное МН5

Стадия	Масса	Масштаб
Р	1,4 кг	—

Лист 1 Листов 1

Госстрой СССР  
ПРОМСТРОЙПРОЕКТ  
Москва

Провер. Волкова  
Ст. техн. Гусева  
Рук. бр. Сасонко  
Гл. инж. пр. Геншта  
Нач. ской Власкин

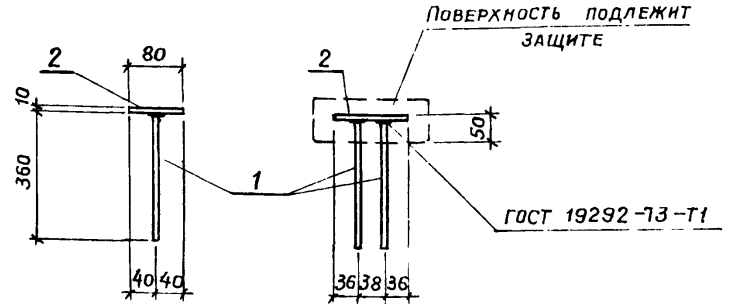

Формат	Поз.	Обозначение	Наименование	Кол.	Примечание
			<u>Документация</u>		
		ТП 901-6-61 -КЖИ-ТТ	Техн. требования к изготовлению арм. и закл. изделий		
			<u>Детали</u>		Масса ед., кг
Б 4	1		φ12А III ГОСТ 51459-72* ℓ=360	2	0,3
Б 4	2		-80x10 ГОСТ 19903-74 ℓ=110	1	0,7

ТП 901-6-61 -КЖИ-МН6

Изделие закладное МН6

Стадия	Масса	Масштаб
Р	1,3 кг	1:10

Лист 1 Листов 1

Госстрой СССР  
ПРОМСТРОЙПРОЕКТ  
Москва

Провер. Волкова  
Ст. техн. Гусева  
Рук. бр. Сасонко  
Гл. инж. пр. Геншта  
Нач. ской Власкин



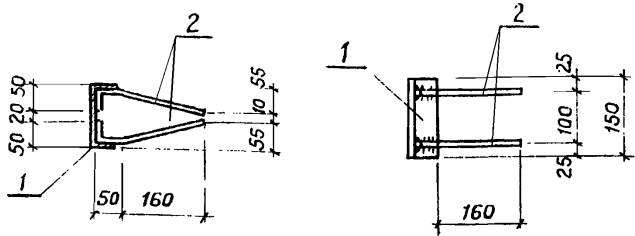

ФОРМАТ	Поз.	ОБОЗНАЧЕНИЕ	НАИМЕНОВАНИЕ	КОЛ.	ПРИМЕЧАНИЕ
			<u>ДОКУМЕНТАЦИЯ</u>		
		ТП 901-6-61-КЖИ-ТТ	ТЕХН. ТРЕБОВАНИЯ К ИЗГОТОВЛЕНИЮ АРМ. И ЗАКЛ. ИЗДЕЛИЙ		
			<u>ДЕТАЛИ</u>		
	Б 4 1		С12 ГОСТ 8240-72 $\ell=150$	1	1,6
	Б 4 2		Ф8АIII ГОСТ 5781-75 $\ell=270$	4	0,1

ТП 901-6-61-КЖИ-МН7

ИЗДЕЛИЕ ЗАКЛАДНОЕ МН7

СТАДИЯ МАССА МАСШТАБ

Р 2,0 кг 1:10

Лист 1 Листов 1

Госстрой СССР  
ПРОМСТРОЙПРОЕКТ  
Москва

ПРОВЕР. Волкова  
СТ. ТЕХН. Гусева  
РУК. БР. Сасонко  
Пл. ИНЖ. ПР. ГЕНИШТА  
НАЧ. СКО-1 Власкин

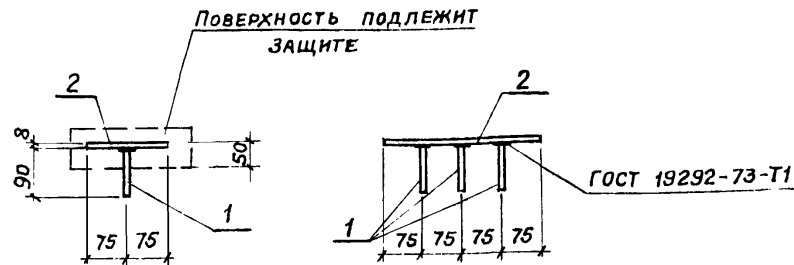

ФОРМАТ	Поз.	ОБОЗНАЧЕНИЕ	НАИМЕНОВАНИЕ	КОЛ.	ПРИМЕЧАНИЕ
			<u>ДОКУМЕНТАЦИЯ</u>		
		ТП 901-6-61-КЖИ-ТТ	ТЕХН. ТРЕБОВАНИЯ К ИЗГОТОВЛЕНИЮ АРМ. И ЗАКЛ. ИЗД.		
			<u>ДЕТАЛИ</u>		
	Б 4 1		Ф8АIII ГОСТ 5781-75 $\ell=90$	3	0,04
	Б 4 2		-150x8 ГОСТ 19903-74 $\ell=300$	1	2,8

ТП 901-6-61-КЖИ-МН8

ИЗДЕЛИЕ ЗАКЛАДНОЕ МН8

СТАДИЯ МАССА МАСШТАБ

Р 2,9 кг 1:10

Лист 1 Листов 1

Госстрой СССР  
ПРОМСТРОЙПРОЕКТ  
Москва

ИЗВ. № ПОДЛ. ПОДПИСЬ И ДАТА ВЗАМ. ИИВ. №

ПРОВЕР. Волкова  
СТ. ТЕХН. Гусева  
РУК. БР. Сасонко  
Пл. ИНЖ. ПР. ГЕНИШТА  
НАЧ. СКО-1 Власкин

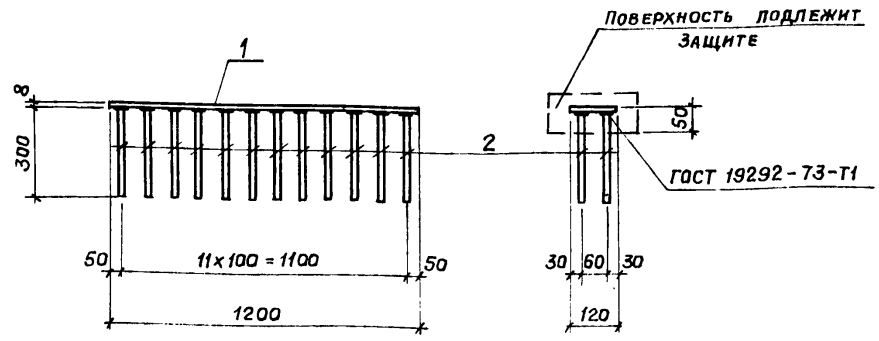

ФОРМАТ	Поз.	ОБОЗНАЧЕНИЕ	НАИМЕНОВАНИЕ	КОЛ.	ПРИМЕЧАНИЕ
			<u>ДОКУМЕНТАЦИЯ</u>		
		ТП 901-6-61-КЖИ-ТТ	Техн. требования к изготовлению арм. и закл. изделий		
			<u>ДЕТАЛИ</u>		МАССА ЕД., КГ
Б4	1		-120x8 ГОСТ 19903-74 l=1200	1	9,0
Б4	2		φ10A III ГОСТ 5.1459-72* l=300	24	0,2

ТП 901-6-61 -КЖИ-МН9

ИЗДЕЛИЕ ЗАКЛАДНОЕ МН9			СТАДИЯ	МАССА	МАСШТАБ
			Р	13,8кг.	1:20
			Лист 1	Листов 1	
Госстрой СССР					
ПРОМСТРОЙПРОЕКТ					
Москва					

ПРОВЕР.	Волкова	<i>Волкова</i>
СТ. ТЕХН.	Гусева	<i>Гусева</i>
РУК. БР.	Сасонко	<i>Сасонко</i>
Пл. инж. пр.	Геништа	<i>Геништа</i>
НАЧ. СКО-1	Власкин	<i>Власкин</i>

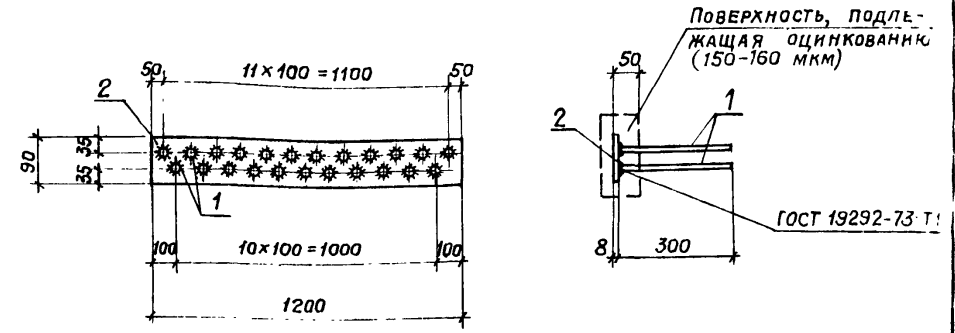

ФОРМАТ	Поз.	ОБОЗНАЧЕНИЕ	НАИМЕНОВАНИЕ	КОЛ.	ПРИМЕЧАНИЕ
			<u>ДОКУМЕНТАЦИЯ</u>		
		ТП 901-6-61-КЖИ-ТТ	Техн. требования к изготовлению арм. и закл. изделий		
			<u>ДЕТАЛИ</u>		МАССА ЕД., КГ
Б4	1		φ10A III ГОСТ 5.1459-72* l=300	23	0,2
Б4	2		-90x8 ГОСТ 19903-74 l=1200	1	6,7

ТП 901-6-61 -КЖИ-МН10

ИЗДЕЛИЕ ЗАКЛАДНОЕ МН10			СТАДИЯ	МАССА	МАСШТАБ
			Р	11,3кг.	1:20
			Лист 1	Листов 1	
Госстрой СССР					
ПРОМСТРОЙПРОЕКТ					
Москва					

ПРОВЕР.	Волкова	<i>Волкова</i>
СТ. ТЕХН.	Гусева	<i>Гусева</i>
РУК. БР.	Сасонко	<i>Сасонко</i>
Пл. инж. пр.	Геништа	<i>Геништа</i>
НАЧ. СКО-1	Власкин	<i>Власкин</i>

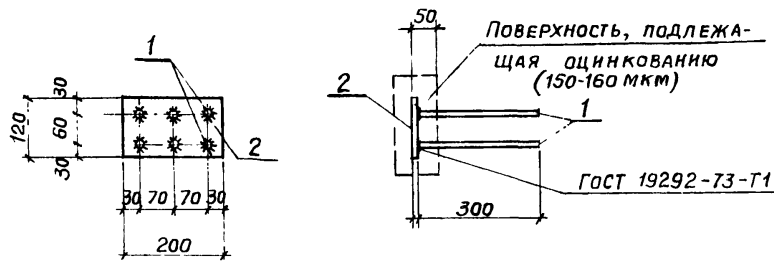

Формат	Поз.	ОБОЗНАЧЕНИЕ	НАИМЕНОВАНИЕ	Кол	ПРИМЕЧАНИЕ
			<u>ДОКУМЕНТАЦИЯ</u>		
		ТП 901-6-61 -КЖИ-ТТ	ТЕХН. ТРЕБОВАНИЯ К ИЗГОТОВЛЕНИЮ АРМ. И ЗАКЛ. ИЗДЕЛИЙ		
			<u>ДЕТАЛИ</u>		МАССА ЕД., КГ
Е.Ч	1		φ10 АIII ГОСТ 5.1459-72* ℓ=300	6	0,2
Б.Ч	2		-120x10 ГОСТ 19903-74 ℓ=200	1	1,9

ТП 901-6-61 -КЖИ-МН11

ИЗДЕЛИЕ ЗАКЛАДНОЕ МН11	СТАДИЯ	МАССА	МАСШТАБ
	Р	3,1 кг	1:10
	Лист 1 Листов 1		
Госстрой СССР			
<b>ПРОМСТРОЙПРОЕКТ</b>			
Москва			

ПРОВЕР Волкова  
 С.ТЕХН Гусева  
 РУК БР Сасонко  
 Г.И.И.П.Р. Геништа  
 Ч.Л.С.К.О. Власкин

Альбом IV  
Типовой проект 901-6-61

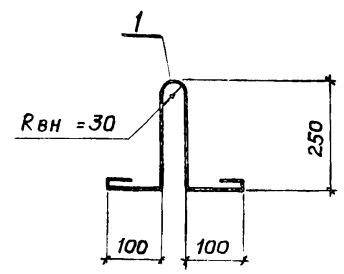

Формат	Поз.	ОБОЗНАЧЕНИЕ	НАИМЕНОВАНИЕ	Кол	ПРИМЕЧАНИЕ
			<u>ДОКУМЕНТАЦИЯ</u>		
		ТП 901-6-61 -КЖИ-ТТ	ТЕХН. ТРЕБОВАНИЯ К ИЗГОТОВЛЕНИЮ АРМ. И ЗАКЛ. ИЗДЕЛИЙ		
			<u>ДЕТАЛИ</u>		МАССА ЕД., КГ
	1		φ12 АI ГОСТ 5781-75 ℓ=900	1	0,8

ТП 901-6-61 -КЖИ-МН12

ИЗДЕЛИЕ ЗАКЛАДНОЕ МН12	СТАДИЯ	МАССА	МАСШТАБ
	Р	0,8 кг	-
	Лист 1 Листов 1		
Госстрой СССР			
<b>ПРОМСТРОЙПРОЕКТ</b>			
Москва			

ПРОВЕР Волкова  
 С.ТЕХН Гусева  
 РУК БР Сасонко  
 Г.И.И.П.Р. Геништа  
 Ч.Л.С.К.О. Власкин

И.И.В. № подл. Подпись и дата. И.И.В.М.

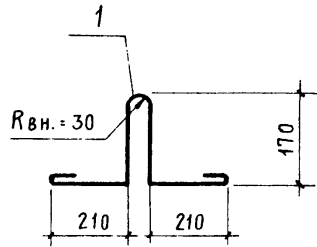

ФОРМАТ	ПОЗ.	ОБОЗНАЧЕНИЕ	НАИМЕНОВАНИЕ	КОЛ.	ПРИМЕЧАНИЕ
			<u>ДОКУМЕНТАЦИЯ</u>		
		ТП 901-6-61 - КЖИ - ТТ	Техн. требования к изготовлению Арм. и закл. изделий		
			<u>ДЕТАЛИ</u>		МАССА ЕД., КГ
	1		φ10A I ГОСТ 5781-75 $\delta=940$	1	0,6

ТП 901-6-61 - КЖИ - МН13

ИЗДЕЛИЕ ЗАКЛАДНОЕ  
МН13

СТАДИЯ	МАССА	МАСШТАБ
Р	0,6 кг	—
Лист 1	Листов 1	

ГОССТРОЙ СССР  
ПРОМСТРОЙПРОЕКТ  
МОСКВА

ПРОВЕР.	ВОЛКОВА	<i>Волкова</i>
СТ.ТЕХН.	ГУСЕВА	<i>Гусева</i>
РУК.БР.	САСОНКО	<i>Сасонко</i>
ГЛ.ИНЖ.ПР.	ГЕНИШТА	<i>Геништа</i>
НАЧ.СКО-1	ВЛАСКИН	<i>Власкин</i>

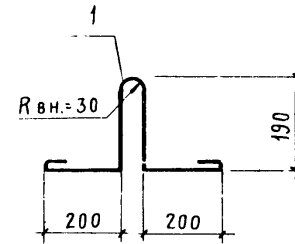

ФОРМАТ	ПОЗ.	ОБОЗНАЧЕНИЕ	НАИМЕНОВАНИЕ	КОЛ.	ПРИМЕЧАНИЕ
			<u>ДОКУМЕНТАЦИЯ</u>		
		ТП 901-6-61 - КЖИ - ТТ	Техн. требования к изготовлению Арм. и закл. изделий		
			<u>ДЕТАЛИ</u>		МАССА ЕД., КГ
	1		φ12A I ГОСТ 5781-75 $\delta=900$	1	0,8

ТП 901-6-61 - КЖИ - МН14

ИЗДЕЛИЕ ЗАКЛАДНОЕ  
МН14

СТАДИЯ	МАССА	МАСШТАБ
Р	0,8 кг	—
Лист 1	Листов 1	

ГОССТРОЙ СССР  
ПРОМСТРОЙПРОЕКТ  
МОСКВА

Имеются подл. подписи и дата

ПРОВЕР.	ВОЛКОВА	<i>Волкова</i>
СТ.ТЕХН.	ГУСЕВА	<i>Гусева</i>
РУК.БР.	САСОНКО	<i>Сасонко</i>
ГЛ.ИНЖ.ПР.	ГЕНИШТА	<i>Геништа</i>
НАЧ.СКО-1	ВЛАСКИН	<i>Власкин</i>



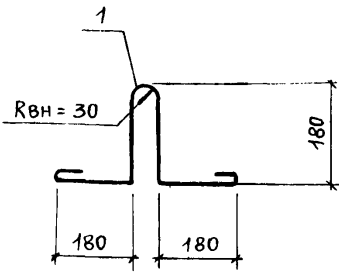

Поз.	Обозначение	Наименование	Кол.	Примеч.
		<u>Документация</u>		
	ТП 901-6-61-КЖИ-ТТ	Техн. требования к изготовлению арм. и закл. изделий		
		<u>ДЕТАЛИ</u>		
БЧ	1	φ 12АІ ГОСТ 5781-75 l=1000	1	0,9
				МАССА ЕД., КГ

Инв. № подл.		Подпись и дата		Взам. инв. №	
ТП 901-6-61 - КЖИ - МН 17					
Изделие закладное МН 17				Стадия	Масса
				Р	0,9 кг
				Лист 1	Листов 1
				ГОСТРОЙ СССР ПРОМСТРОЙПРОЕКТ МОСКВА	
Провер.	Волкова	Ст. техн.	Гусева	Рук. бр.	Сасонко
Л. инж. пр.	Геништа	Нач. ском.	Власкин		

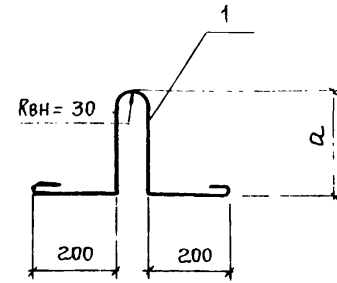

Формат	Зона	Поз.	Обозначение	Наименование	Кол.	Примечание
				<u>Документация</u>		
			ТП 901-6-61 - КЖИ-ТТ	Технические требования к изготовлению арматурных и закладных изделий		
				<u>МН 18 ДЕТАЛИ</u>		
БЧ		1	φ 12АІ ГОСТ 5781-75 l=1350	1	1,2	МАССА ЕД., КГ
				<u>МН 19 ДЕТАЛИ</u>		
БЧ		1	φ 12АІ ГОСТ 5781-75 l=1150	1	1,0	

Марка	а.
МН 18	350
МН 19	250

Инв. № подл.		Подпись и дата		Взам. инв. №	
ТП 901-6-61 - КЖИ - МН 18, МН 19					
Изделие закладное МН 18, МН 19				Стадия	Масса
				Р	см спец.
				Лист	Листов
				ГОСТРОЙ СССР ПРОМСТРОЙПРОЕКТ МОСКВА	
Проверил	Любопытова	Чертил	Коростелева	Рук. бр.	Любопытова
Л. инж. пр.	Геништа	Нач. ском.	Власкин		

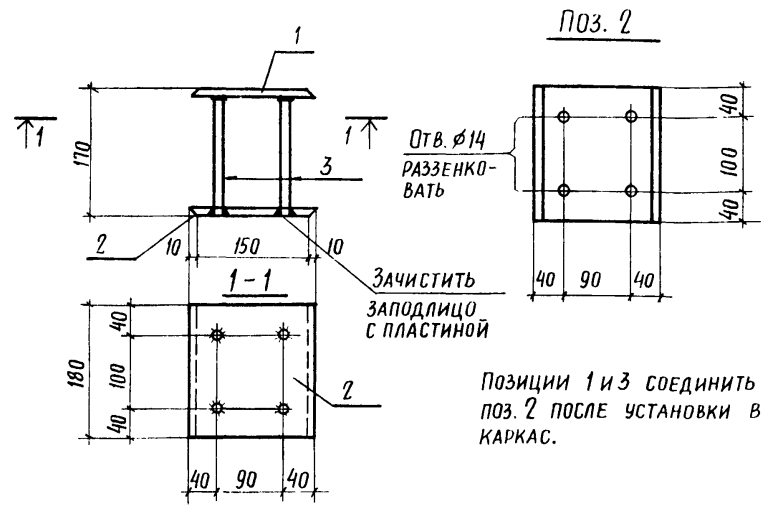

Позиции 1 и 3 соединить с поз. 2 после установки в каркас.

Поз.	Обозначение	Наименование	кол.	Примеч.
Документация				
	ТП 901-6-61 КЖИ-ТТ	Технические требования к изгот. армат и закл. изделий		
ДЕТАЛИ				
			Масса	
			един. кг	
Б.1	1	-170x10 ГОСТ 19903-74 $\rho=180$	1	2,4
Б.2	2	-170x10 ГОСТ 19903-74 $\rho=180$	1	2,4
Б.3	3	$\phi 12A \text{ III}$ ГОСТ 5.1459-72 $\rho=160$	4	0,14

ТП 901-6-61 КЖИ-МН20

Изделие закладное МН 20

Стадия	Масса	Масштаб
Р	5,4	1

ЛИСТ ЛИСТОВ  
ГОССТРОЙ СССР  
ПРОМСТРОЙПРОЕКТ  
г. Москва

Проверил	Любыльтов	М.И.
Инженер	Васильева	В.С.
Рук. бриг.	Любыльтова	Л.И.
Гл. инж. пр.	Геништа	И.И.
Нач. КС-1	Власкин	И.И.

Копировал: Гудкова

Формат 11

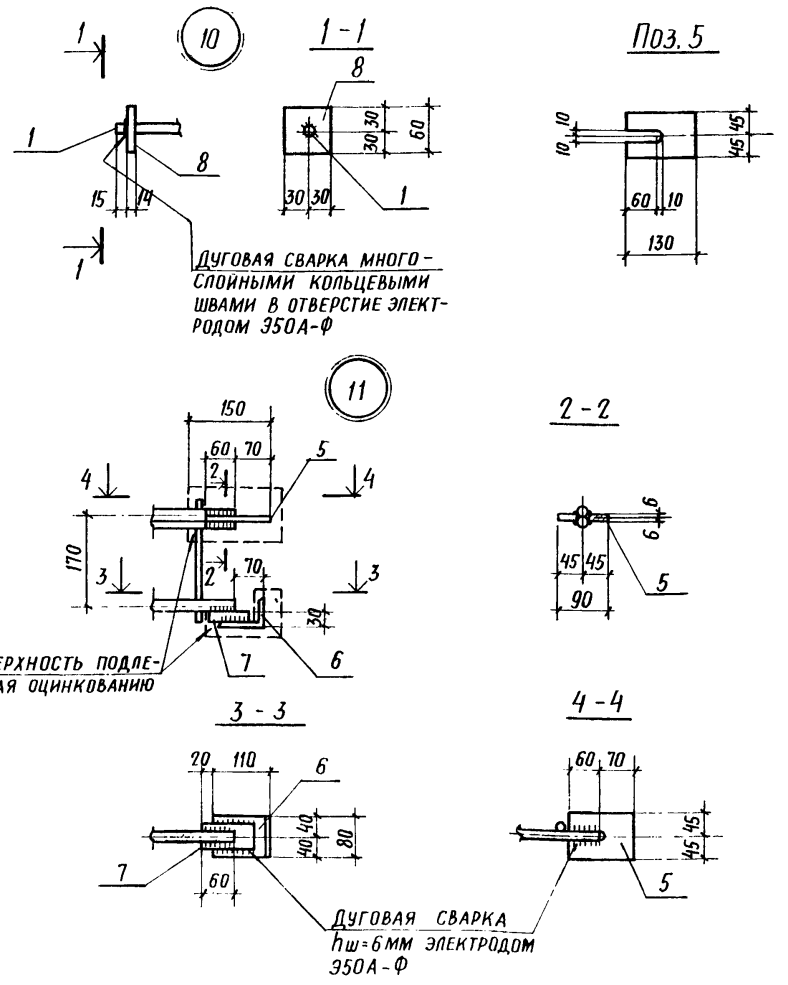

Поверхность подлежащая оцинкованию

Дуговая сварка  $\rho_{ш}=6\text{ мм}$  электродом 350А-Ф

Инв. № подл.	Проверил	Инженер	Рук. бриг.	Гл. инж. пр.	Нач. КС-1
	Волкова	Гусева	Сасонко	Геништа	Власкин
Подпись и дата					
Взам. инв. №					

ТП 901-6-61 КЖИ-У10,11

Узлы 10, 11

Стадия	Лист	Листов
Р		

ГОССТРОЙ СССР  
ПРОМСТРОЙПРОЕКТ  
МОСКВА

Копировал: Гудкова

Формат 11