

ТИПОВОЙ ПРОЕКТ

411-9-18.91

ДВУХКВАРТИРНЫЙ ДВУХКОМНАТНЫЙ КОРДОН

СТЕНЫ БРУСЧАТЫЕ

АЛЬБОМ 1

- ПЗ Пояснительная записка стр. 3-6
- АР Архитектурные решения стр. 7-19
- КД Конструкции деревянные стр. 20-26
- ВК Внутренние водопровод и канализация стр. 27, 28
- ОВ Отопление и вентиляция стр. 29-32
- ЭО Электроосвещение стр. 33, 34
- СС Связь и сигнализация стр. 35, 36
- АОВ Автоматизация санитарно-технических систем стр. 37, 38

25236-01

ОТЛУСКИВАЮЩАЯ ЦЕНА
НА МОМЕНТ РЕАЛИЗАЦИИ
ЖЕЛАЗА
Б СЧЕТ НАКАЛАННОЙ

ТИПОВОЙ ПРОЕКТ

411-9-18.91

ДВУХКВАРТИРНЫЙ ДВУХКОМНАТНЫЙ КОРДОН

Стены брусчатые

Альбом 1

ПЕРЕЧЕНЬ АЛЬБОМОВ

Альбом 1-ПЗ
АР
КД
ВК
ОВ
ЭО
СС
АОВ

Пояснительная записка
Архитектурные решения
Конструкции деревянные
Внутренние водопровод и канализация
Отопление и вентиляция
Электрическое освещение
Связь и сигнализация
Автоматизация санитарно-технических систем

Альбом 2 -СО Спецификации оборудования

Альбом 3 -ВМ Ведомости потребности в материалах

Альбом 4 -С С м е т ы

РАЗРАБОТАН ИНСТИТУТОМ
„СОНЗГИПРОЛЕСХОЗ“

Главный инженер института
Главный инженер проекта



В.М. НАГАЕВ
А.В. МАРИЧЕВА

УТВЕРЖДЕН И ВВЕДЕН В ДЕЙСТВИЕ
ИНСТИТУТОМ „СОНЗГИПРОЛЕСХОЗ“
ПРИКАЗ ОТ 24.12 1991г. N 108

© АПН ЦИП 1992

Содержание альбома №1

Альбом 1

Тилова, проект 411-9-18.91

№ листа	Наименование и обозначение документов. Наименование листа	Стр.
1	2	3
	Титульный лист	1
	Содержание альбома	2
	Пояснительная записка	3
	Архитектурные решения 411-9-18.91 - АР	
1	Общие данные (начало)	7
2	Общие данные (окончание)	8
3	Планы на отм. 0,000ч-2,300. Фрагмент 1	9
4	Планы на отм. 0,000ч-2,300. Фрагмент 1 (вар. ант. с местным отоплением)	10
5	Разрезы 1-1 и 2-2. Детали разрезов	11
6	Фасады	12
7	Порядовка стен по осям „А“, „Б“, „1“ и „3“ Детали плана	13
8	Веранда. План. Разрезы 1-1, 2-2. Детали	14
9	Слуховое окно НО-1, окно веранды НО-2 Деревянный щит перегородок. Сеченя	15
10	Спецификация стальных изделий. Наличники Тул 1 и 2	16
11	Планы полов и кровли. Экспликация полов	17
12	Дымоотводящая труба	18
13	Спецификация элементов заполнения проемов ведомость проемов дверей. Схемы	19
	Конструкции деревянные 411-9-18.91 - КД	
1	Общие данные	20
2	Схема расположения монолитных фундамен- тов. Сеченя 1-1 ÷ 5-5.	21
3	Схема расположения элементов перекрытия над подвалом. Крышка люка в подвал Сеченя 1-1 ÷ 4-4.	22
4	Схема расположения балок и щитов перекрытия	23
5	Схема расположения балок и щитов перекрытия (с местным отоплением)	24
6	Схема расположения стропил. Разрез 1-1	25

1	2	3
7	Узлы 1÷5. Разрез 2-2 Внутренние водопровод и канализация 411-9-18.91 - ВК	26
1	Общие данные	27
2	План на отм. 0,000ч с систематич. в1, к1. Отопление и вентиляция 411-9-18.91 - ОВ	28
1	Общие данные	29
2	План на отм. 0,000ч-2,300. Схема системы отопления. Узел управления. Схемы систем ВЕ1, ВЕ2.	30
3	План на отм. 0,000ч-2,300. Схема системы отопления. Схема обвязки котла. Схемы систем ВЕ1, ВЕ2. (вариант с местным отоплением).	31
4	Воздуховод асбестоцементный Электроосвещение 411-9-18.91 - ЭО	32
1	Общие данные	33
2	Планы расположения электрического обо- рудования и прокладки электрических сетей на отм. 0,000ч-2,300	34
	Связь и сигнализация 411-9-18.91 - СС	
1	Общие данные	35
2	План расположения оборудования и прок- ладки телефонной и радиотрансляцион- ной сети, телевидение. Автоматизация санитарно-технических систем 411-9-18.91 - АОВ	36
1	Общие данные	37
2	Узел управления теплового пункта	
3	Схема функциональная. Схема трубных проводок.	38

Удк. № по А.Л. Лаб. и ват. Удк. инв. №

Лист 1

1.1. Тиловой проект, двухквартирный двухкомнатный кордон. Стены брусчатые, разработан в соответствии с планом тилового проектирования на 1991г., утвержденным Госстроем СССР и заданием Госкомлеса СССР от 1991 года, в замен т. л. 411-1-116.85.

1.2. Проект применяется при строительстве в лесных поселках и предназначен для проживания двух семей работников лесной охраны по 2-3 человека в каждой семье. в здании предусмотрено служебное помещение для работников лесной охраны.

1.3. Исходные данные: климатические районы строительства I, II, III, расчетная зимняя температура воздуха - 20°C; - 30°C (основное решение) и - 40°C, нормативное значение ветрового давления для I географического района нормативное значение веса снегового покрова - для III района

рельеф территории - спокойный грунтовые воды отсутствуют грунты непучинистые, непроницаемые проект применяется в районах с сейсмичностью не выше 6 баллов, без подработки горными выработками.

1.4. Сметная документация составлена в нормах и ценах 1984г. с переводом в цены 1991г. согласно индексам.

2. Строительные решения.

2.1. Архитектурные решения.

Кордон включает в себя две двухкомнатные квартиры и служебное помещение. В квартиру входят две жилые комнаты, кухня, прихожая, кладовая, раздельный санузел, летнее, помещение, вентилируемый сушильный шкаф для верхней одежды.

Кроме основного входа в квартиру с улицы предусмотрен вход в кухню со старены двора. Под кухней предусмотрено подполье со спуском в него через люк.

Предусмотрено место встроенного шкафа для верхней одежды.

Служебное помещение имеет отдельный выход на улицу.

Центр запроектирован свободной ориентации.

Летнее помещение - остекленная веранда.

За относительную отметку 0,000 принят уровень чистого пола здания.

2.2. Конструктивные решения.

фундаменты - ленточные дубоватонные наружные и внутренние стены - брусчатые из древесины хвойных пород перегородки - дощатые чердачное перекрытие - щитовой накат по деревянным балкам

крыша - из асбестоцементных волнистых листов по деревянной обрешетке полы - в служебной, жилых комнатах, коридорах и кухнях - дощатые; в раздельных санузлах - керамическая плитка, в подполье - бетонные.

столешницы изделия - деревянные утеплитель - маты минераловатные. Отделочные работы даны в общих указаниях и в ведомости отделки помещений на листе АР-2.

Оканные и дверные проемы обрамляются наличниками. Обрезы крыши по фронтонам обрамляются профилированными досками. Окна, двери, дощатые полы окрашиваются масляной краской.

Кирпичный цоколь оштукатурить цементным раствором.

Приготовление печи - газовая 4-комфорочная плита (на баллонах). вариант - варочная плита на твердом топливе.

3. Водопровод и канализация.

Водоснабжение и канализация двухквартирного двухкомнатного кордона выполнена в соответствии со СНиП 2.04.01-85.

3.1. Водопровод. в кордоне запроектирован хозяйственно-питьевой водопровод. Расходы воды приведены на листе вк-1. водоснабжение здания предусматривается от внешних сетей водопровода.

Ввод водопровода запроектирован из чугунных водопроводных труб, прокладываемых на 0,5 м ниже глубины промерзания грунта.

На вводе устанавливается счетчик холодной воды с обводной линией.

Внутренняя часть водопровода проектируется из стальных водопроводных оцинкованных труб, прокладываемых над полом и по стенам здания.

3.3. Горячее водоснабжение.

Горячее водоснабжение решено от водогрейной колонки, работающей на твердом топливе.

Внутренняя сеть горячего водоснабжения монтируется из стальных водопроводных оцинкованных труб, прокладываемых над полом и по стенам здания.

Бытовые стоки отводятся самотеком в наружную канализационную сеть. Стояки и выпуски канализационной сети прокладываются из пластмассовых труб.

Вентиляция сети осуществляется через стояк, выходящий выше крыши на 0,5 м.

4. Отопление и вентиляция. Отопление и вентиляция выполнены в соответствии со СНиП 2.04.05-86 и СНиП 2.09.04-87.

4.1. Отопление. Теплоснабжение здания осуществляется от наружных тепловых сетей. Теплоноситель - вода с параметрами 130-70°C.

Для системы отопления принята вода с параметрами 95-70°C.

В проекте разработан вариант с местным отоплением от водогрейного котла КЧМ-2У F=1,67м².

Система отопления двухтрубная с верхней разводкой. Подающий трубопровод прокладывается над окнами. Обратный - над полом, частично в конструкции пола и техподполье.

В качестве нагревательных приборов приняты радиаторы МС 140. В сушильных шкафах установлены гладкие трубы.

Для удаления воздуха из системы предусматриваются проточные горизонтальные воздухосборники.

4.2. Вентиляция. вентиляция предусматривается вытяжная с естественным побуждением. Вытяжка осуществляется из кухни, ванной комнаты, санузла и сушильного шкафа через вентиляционные решетки и каналы.

Монтаж систем отопления и вентиляции производить согласно СНиП 3.05.01-85.

Имя, № табл., Подп. и дата в граммах

СНП	Трубопровод	Иван							
Иван	Рогов	Иван							
Иван	Сережа	Иван							
Зав. гр.	Синаевский	Иван							
Зав. гр.	Савина	Иван							
Зав. гр.	Разубов	Иван							
Зав. гр.	Милева	Иван							
Привязан									
Имя, №									

ТП 411-9-18.91 ПЗ

Двухквартирный двухкомнатный кордон. Стены брусчатые.

Пояснительная записка (Начало)

Акт

5. Электроосвещение.

Проект разработан в соответствии с ПУЭ, ВСН59-88. По степени обеспечения надежности электроснабжения кордон относится к II категории.

Напряжение сети 220В, ввод электросети в здание предусмотрен от воздушной сети.

Показатели осветительной установки:

освещаемая площадь - 159 м²

расчетная мощность - 8,4 кВт

годовой расход электроэнергии - 25,5 кВт.ч.

Подробное описание см. в общих указаниях на листе ЭО-1.

6. Связь и сигнализация.

Проект предусматриваются следующие виды связи и сигнализации:

- телефонизация;

- радиотелефонизация;

- телевидение.

Подробное описание всех видов связи приведено в общих указаниях на листе СС-1.

7. Автоматизация

В проекте предусмотрено местное измерение давления и температуры узла управления теплового пункта.

8. Противопожарная безопасность.

Противопожарные мероприятия: разделка между деревянными частями конструкций и внутренней поверхностью дымоотводящих каналов (с прокладкой сточенного в глиняном растворе войлока или прокладкой асбеста) должна быть не менее 25 см для элементов кровли и не менее 38 см для чердачного перекрытия.

9. Мероприятия по антикоррозийной защите. Все деревянные конструкции здания защищаются от увлажнения.

Металлические соединительные и монтажные детали, а также трубопроводы очищаются от ржавчины и покрываются масляной краской 2 раза.

10. Указания по производству работ в зимних условиях.

Бутобетонные фундаменты выполняются по способу термоса или в тепляках. Прочность бетона к моменту затвердения должна составлять не менее 5т/Па (50 кгс/см²). Кладка фундаментов на затвершее основание допускается только для непучинистых грунтов.

Кирпичную кладку следует выполнять на растворах с противоморозными химическими добавками: поташ или нитрат натрия. Количество химических добавок к кладочным растворам принимать в соответствии с приложением 1.

СНиП 3.03.01-87. Не допускается применять поташ в количестве более 10% при кладке из силикатного кирпича и камня ниже марки 100. Кирпич должен быть очищен от снега и льда. Лесок не должен содержать льда и мерзлых комьев диаметром более 1 см.

Кладка каменных конструкций в зимних условиях может выполняться на цементных, цементно-известковых и цементно-глинистых растворах.

Толщина швов кирпичной кладки не должна быть более 10-12 мм. К моменту перевертки в работе все вертикальные швы верхнего ряда кладки должны быть запалены раствором.

11. Рекомендации по рациональной организации строительства

Проект предусматривается производство строительных работ в соответствии с действующими нормативными материалами и документами.

Для производства земляных работ (роствы, котлованы и траншеи, вертикальные планировка, обратная засыпка и т.д.) рекомендуется экскаватор с ковшом емкостью 0,25 м³ и бульдозер на тракторе мощностью до 59 кВт (80 л.с.).

Бетонную стель к месту укладки транспортировать автосамосвалами. Разгрузку, складирование, подъем и установку сборных и/или элементов, а также вертикальный транспорт материалов для кирпичной кладки и выполнения обткротом КС-3562.

В соответствии с СНиП 1.04.03-85 период строительства 2-квартирного 2-этажного кордона (стены, брусья) установлен в 4 месяца, в т.ч. подготовительный период 1 месяц.

В течение подготовительного периода должны быть выполнены следующие виды работ:

- а) создана опорная геодезическая сеть;
- б) рассчитана территория строительства;
- в) создана общеплощадочное складское хозяйство;
- г) проведены подготовительные работы по планировке территории;
- д) разработан проект производства работ (ППР).

Строительная организация до начала строительных работ должна иметь следующую документацию:

- 1. Проект привязки здания к строительной площадке со сметно-финансовым расчетом.
- 2. Проект производства работ (ППР)
- 3. Разрешение Госархстройнадзора на производство работ.

При производстве работ в зимних условиях должны быть рассмотрены следующие вопросы:

- а) техника-экономического анализа, обосновывающего выбор видов и методов работ;
- б) составов и температурных режимов приготовления, транспортировки и применения растворов бетона;
- в) мероприятия по обеспечению устойчивости здания.

При организации строительной площадки необходимо определить количество и размещение временных зданий и сооружений, а также обеспечение их электроэнергией, водой и т.д., подготовить временные дороги и проезды, временное освещение, временные инженерные коммуникации и средства связи, а также завести на стройплощадку машины, механизмы, приспособления, инструмент, конструкции и материалы, необходимые до начала строительства.

При привязке типового проекта к конкретным условиям, при организации строительной площадки и при производстве строительно-монтажных работ необходимо руководствоваться СНиП 3.01.01-85, «Инструкция по разработке проектов организации строительства и проектов производства работ», СНиП 3.05.01-85 «Организация строительного производства», с соблюдением требований СНиП III-4-80 «Техника безопасности в строительстве» с учетом настоящих рекомендаций.

Привязан			
Изм. №			

ТП 411-9-18.91 П7 2

Изм. № 1. Проектная организация

Альбом 1

Технико-экономические показатели

За проект-аналог принят т.п. "Двухквартирный двухкомнатный кордон, Стены брусчатые."
 Расчетный показатель - 1м² общей площади.

№/п	Наименование показателей	Единица измерения	Показатели		
			Проект-аналог 411-1-118.85	Расчетный проект	
1	2	3	4	5	
1. Технические показатели					
1.1.	Объем строительных здания	м ³	464,82	582,6	
1.2.	Площадь: застройки общая	м ²	184,38	209,7	
		"	126,65	192,4	
2. Сметная стоимость					
2.1.	Общая в том числе:	тыс. руб.	22,57	26,94	
			строительно-монтажных работ	22,49	26,78
			оборудование	0,08	0,16
			Стоимость строительно-монтажных работ:		
			на 1м ³ здания	48,38	45,97
	на расчетный показатель	"	178,49	139,19	
3. Трудозатраты					
3.1.	На возведение	чел/час	4163	3966	
			на 1м ³ здания	8,9	6,81
			на расчетный показатель	32,87	20,61

1	2	3	4	5	
4. Расход строительных материалов					
4.1.	Цемент, приведенный к М-400 на 1м ³ здания	Т	3,67	10,36	
			на расчетный показатель	0,008	0,018
			"	0,03	0,05
4.2.	Сталь, приведенная к классам СтЗ и А-1 на 1м ³ здания	Т	0,473	0,027	
			на расчетный показатель	0,01	0,004
			"	0,004	
4.3.	Бетон и железобетон, общий на 1м ³ здания	м ³	34,17	52,0	
			на расчетный показатель	0,073	0,089
			"	0,27	0,27
4.4.	Лесоматериалы, приведенные к круглому лесу, общий на 1м ³ здания	м ³	98,06	111,6	
			на расчетный показатель	0,21	0,19
			"	0,78	0,58
4.5.	Кирпич, общий на 1м ³ здания	тыс. шт.	14,80	5,3	
			"	0,03	0,09
5. Эксплуатационные показатели					
5.1.	Расход воды: холодной	м ³ /сут	5,39	1,08	
			"		
5.2.	Расход тепла на отопление	ккал/час кВт	18270	18800	
			"	21,25	21,86

1	2	3	4	5		
	на вентиляцию	ккал/час кВт	—	—		
	на горячее водоснабжение	"	—	—		
5.3.	Потребная мощность электроэнергии	кВт	7,45	8,5		
			годовой расход электр. энергии	МВт.ч.	22,35	25,5
			годовой расход тепла	ГДж	185,2	190,65
	годовой расход воды	м ³ /т	416	394		
Примечание: В двойных стоимостных показателях знаменатель приведен в ценах 1991г.						

Инв. № 189-9-18.91

Привязан			
Инв. №			

ТП 411-9-18.91 ПЗ 3

Схема-генплана м 1:500



Схема стройгенплана м 1:500



Условные обозначения:

- Двухквартирный двухэтажный кордон.
- Место для временных инвентарных зданий
- Место для временного складирования материалов
- Путь автокрана КС-3562.

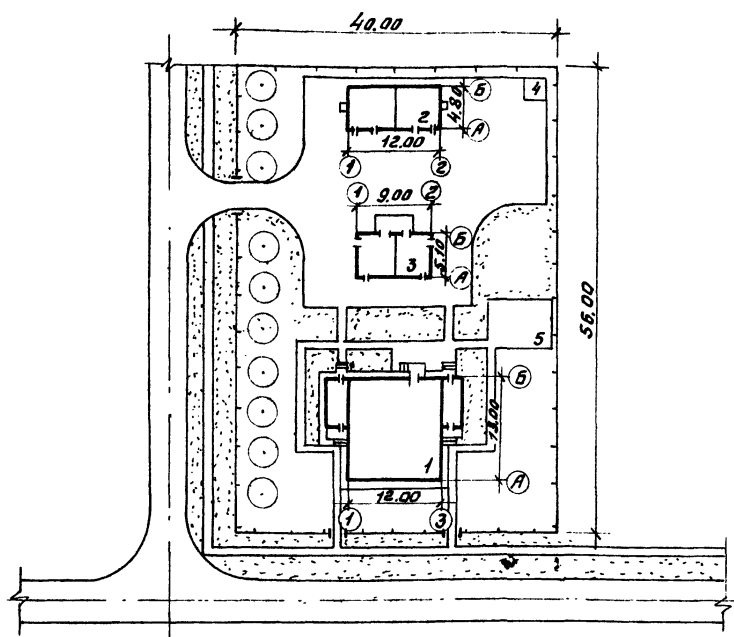
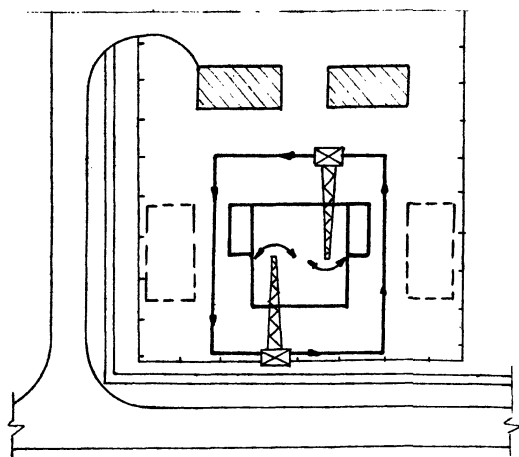
Экспликация зданий и сооружений

№ по ген. плану	Наименование	Примечания
1	Двухквартирный двухэтажный кордон	Т.п. 411-9-18.91
2	Животноводческий блок	Т.п. 411-9-19.91
3	Технический блок	Т.п. 411-9-20.91
4	Площадка для мусоросжигателя	Т.п. 320-57
5	Площадка для отдыха	

Технико-экономические показатели

№ п/п	Наименование	Един. изм.	Количество
1	Площадь участка	м ²	2240
2	Площадь застройки	м ²	380
3	Площадь автодорог	м ²	680
4	Площадь озеленения	м ²	1180
5	Плотность застройки	%	17

Схема генплана не является обязательной.

При привязке проекта уточняется.

Привязан			
Инв. №			

ТП 411-9-18.91

Лист 4

25236-01 7

**ВЕДОМОСТЬ РАБОЧИХ ЧЕРТЕЖЕЙ
ОСНОВНОГО КОМПЛЕКТА МАРКИ АР**

**ВЕДОМОСТЬ ССЫЛОЧНЫХ И
ПРИЛАГАЕМЫХ ДОКУМЕНТОВ**

ВЕДОМОСТЬ СПЕЦИФИКАЦИЙ

Альбом 1

Лист	Наименование	Примечание
1	Общие данные /начало/	
2	Общие данные /окончание/	
3	Планы на отм. 0,000 и -2,300. Фрагмент 1	
4	Планы на отм. 0,000 и -2,300. Фрагмент 1 (вариант с местным отоплением)	
5	Разрезы 1-1 и 2-2. Детали разрезов	
6	Фасады	
7	Порядовка стен по осям, А, Б, 1 и 3. Детали плана	
8	Веранда. План. Разрезы 1-1; 2-2. Детали	
9	Слуховое окно. Ю-1, окно веранды Ю-2. Деревянный щит перегородок. Сечения	
10	Спецификация столярных изделий. Наличники тип 1 и 2.	
11	Планы полов и кровли. Экспликация полов	
12	Дымоотводящая труба	
13	Спецификация элементов запалнения проемов. Ведомость проемов дверей. Схемы.	

Обозначение	Наименование	Примечание
Ссылочные документы		
Серия 1.136.5-19	Двери деревянные наружные для жилых и общественных зданий	
Серия 1.136-10	Двери деревянные наружные для жилых и общественных зданий	
ГОСТ 11214-86	Окна и балконные двери, деревянные с двойным остеклением для жилых и общественных зданий	
Серия 1.136.5-24 выпуск 1	Подоконные деревянные доски для жилых и общественных зданий.	
ГОСТ 16289-86	Окна и балконные двери деревянные с тройным остеклением для жилых и общественных зданий	
Прилагаемые документы		
Альбом 3 ВМ	Ведомость потребности в материалах	

Лист	Наименование	Примечание
9	Спецификация столярных изделий	
10	Спецификация столярных изделий	
13	Спецификация элементов запалнения проемов	

ТЕХНИЧЕСКИЕ ХАРАКТЕРИСТИКИ

Наименование	Ед. изм.	Жилая часть здания	Веранда	Служеб. по. помещ.	Подвал	Всего
Строительный объем	м ³	391,4	118,5	42,1	30,6	582,6
Площадь застройки	м ²	147,7	46,1	15,9	—	209,7
Общая площадь	м ²	126,8	35,1	15,25	15,3	192,4
Жилая площадь	м ²	64,0	22,6	12,0	—	98,6

**ВЕДОМОСТЬ РАБОЧИХ ЧЕРТЕЖЕЙ
ОСНОВНОГО КОМПЛЕКТА МАРКИ АР**

Обозначение	Наименование	Примечание
АР	Архитектурные решения	
КД	Конструкции деревянные	
ВК	Водопровод и канализация	
ОВ	Отопление и вентиляция	
ЭО	Электроосвещение	
СС	Связь и сигнализация	
АОВ	Автоматизация санитарно-технических систем	

Титульный проект разработан в соответствии с действующими нормами и правилами и предусматривает мероприятия, обеспечивающие пожарную и взрывную безопасность при эксплуатации здания

Главный инженер проекта *А.В. Маричева*

Привязан			
Инв. №	ТП 411-9-18.91	АР	
ГЦП	Маричева (Инж.)		
Начальн. Проект	Розачев (Инж.)		
Инженер	Богачев (Инж.)		
Зав. с.р.	Симадский (Инж.)		
Ведущий	Розанов (Инж.)		
Двухквартирный двухкомнатный кордон. Стены, двухэтажные.		Страниц	Лист
Общие данные (начало)		Р	1
			13
		СОЮЗГИПРОАЭСХОЗ	

Альбом 1

ВЕДОМОСТЬ ОТДЕЛКИ ПОМЕЩЕНИЙ

ОБЩИЕ УКАЗАНИЯ

Мероприятия по производству работ в зимнее время

Наименование помещений	Потолок		Стены и перегородки		Низ стен и перегородки (панель)			Примечание	
	Площадь м ²	Вид отделки	Площадь м ²	Вид отделки	Площадь м ²	Вид отделки	Высота мм		
Общая комната	35,4		35,5		76,8			Лак 2Ф-166	
Спальная	28,6	Проолифить заезда	10,6	Гипсовая сухая штукатурка наружных стен	78,2	Оклеивка обоями	2,500		
Коридор	2,8	Покрывать лаком заезда	7,9		17,4	Предварительно оклеить тонкой бумагой в 3 слоя			
Прихожая	22,5		10,2		42,9				
Служебная комната	12,0	Лакрасна водоэмульсионной краской	4,0		37,0	Затирка швов			То же
Кладовая	2,4		—		46,0	Покраска водоэмульсионной краской с добавлением красителя			
Тамбур	14,0		1,1		8,5				
Веранда	22,6	Проолифить заезда Покрывать лаком заезда	78,8	Проолифить и покрывать лаком заезда	78,8	—	—		
Кухня	19,6	Покраска масляной краской заезда	24,0	Гипсовая сухая штукатурка	1,7	Глазурованная плитка	600	Гипсовая сухая штукатурка - наружных стен	
			49,5	Плита ДВП					12,6
Ванная комната	10,4	Грзаза	139,2	Обшивку плитой ДВП-Белоя. водоэмульсионная краска с добавлением пигмента	3,8		150	Цокольная часть	
Туалет	3,6								
Крыльцо	8,9	Проолифить и покрывать лаком заезда	—	—	—	—	—	Лак 2Ф-166	
Подвал	15,6	Известковая побелка	44,8	Известковая побелка	—	—	—	—	
Помеще- ние КЧМ	5,2	Покраска водоэмульсионной краской	45,9	Гипсовая сухая штукатурка известковая покраска	—	—	—	Вариант с местным отоплением	

Архитектурно-строительные решения разработаны на основании задания на проектирование.

Степень огнестойкости здания - V.

За условную отметку 0,000 принят уровень чистого пола.

Цокольная часть здания выполняется из керамического полнотелого кирпича марки "75" по госту 530-80 на растворе марки "25".

Наружные стены выполняются из бруса хвойных пород сечением 150x150мм

Внутренние стены из бруса сечением 100x150мм.

При расчетной наружной температуре -30°С наружные стены с внутренней стороны обшиваются гипсовой сухой штукатуркой по маячным рейкам.

При t.н.в. -40°С наружные стены утепляются с внутренней стороны гипсовой сухой штукатуркой и плитой ДВП.

Горизонтальная гидроизоляция на отм.-0,650 из цементно-песчаного раствора 1:2 толщиной 20мм.

Вертикальная гидроизоляция - обмазка горячим битумом.

Вокруг здания запроектирована асфальтовая отмостка шириной 750мм на цементном основании.

НАРУЖНАЯ ОТДЕЛКА

Стены тщательно оштукатурены брусом с наружной стороны покрываются олифой, а затем атмосферостойким лаком.

Цоколь штукатурится цементным раствором под рваный камень. Окна и двери окрашиваются масляной краской заезда.

Наличники покрываются олифой с добавлением пигмента и далее атмосферостойким лаком.

Зимние условия для возведения кирпичной кладки определяются среднесуточной температурой наружного воздуха 5°С и ниже минимальной суточной температурой.

Кладку кирпича в зимних условиях допускается возводить следующими способами: на растворе с противоморозными химическими добавками замораживанием растворов.

При способе кладки на растворах с противоморозными химическими добавками следует применять растворы марки не ниже "50" с добавками. При способе замораживания растворов кладка должна выполняться на растворах марки не ниже 50 без химических добавок, но с подогревом до достижения кладкой несущей способности.

Наружная расчетная t.н.в.	Материал стен	Толщина на расчетную t.н.в. для стен	Предел.ная расчетная t.н.в. для стен	Утеплитель	Толщина на расчетную t.н.в. для утеплителя	Предел.ная расчетная t.н.в. для утеплителя
-20°	Брус	150	29°	Минераловатные маты на синтетической связке	50мм	47,5°
-30°	Брус Гипсовая сухая штукатурка	150	36,5°	φ = 125 кг/м ³		47,5°
-40°	Брус Гипсовая сухая штукатурка Плита ДВП	150 10	49,4°	На чердачном перекрытии		47,5°

Г.И.П. Маричева	Инж. Ровачев	Инж. Давыд	ТП 411-9-18.91		АР
Инж. Никитин	Инж. Светицкий	Инж. Бунд			
Зав. е.р. Риндольский	Инж. Сидор	Инж. 1992			
Инж. Вед. инж. Ананова	Инж. Зингер	1992			
Привязан			Двухквартирный двухкомнатный кордон. Стены брусчатые.		Стен/Лист/Листов
			Общие данные (окончание).		Р 2
Инв. №					СОЮЗГИПРОЛЕСХОЗ

Инв. № Лист 1 из 2

Льбов 1

ПЛАН НА ОТМ. 0,000

ФРАГМЕНТ 1

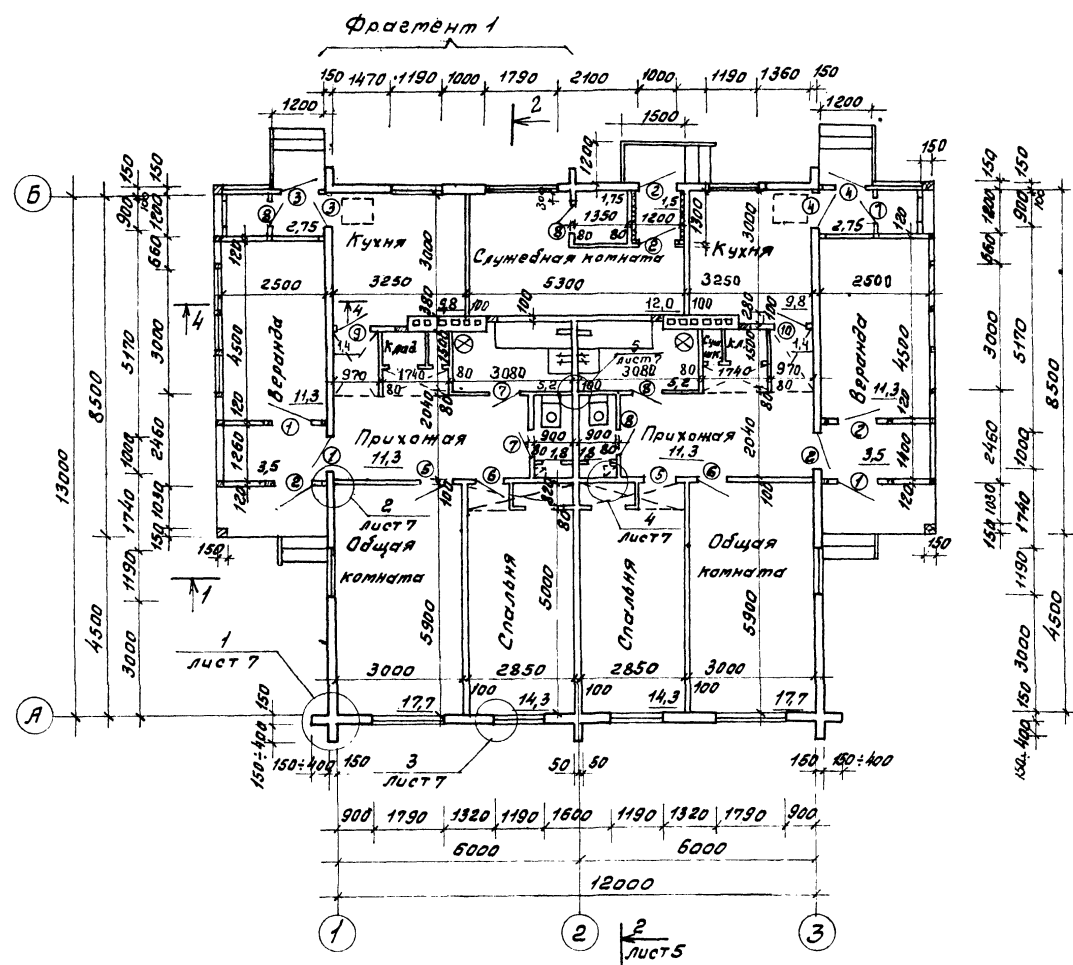

ПЛАН НА ОТМ. -2,300

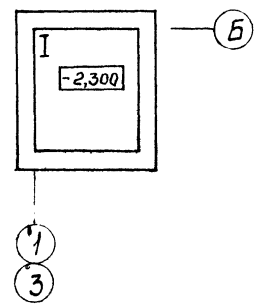

лист 5

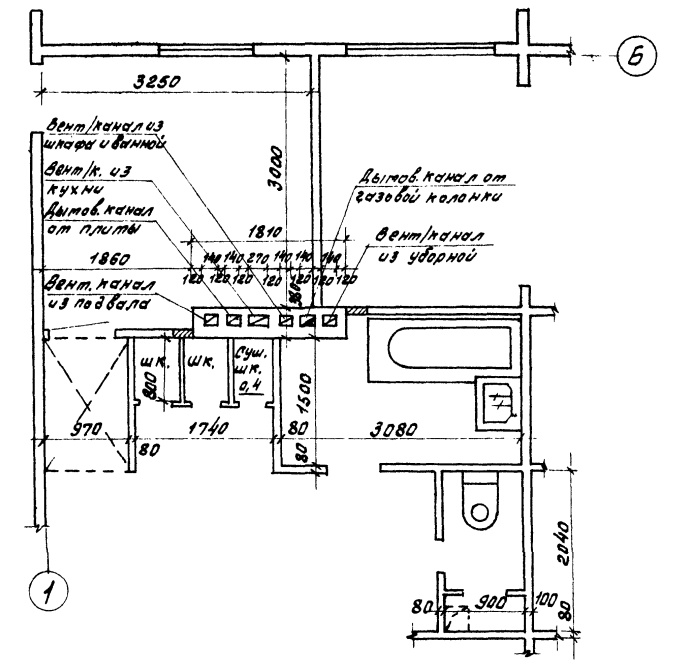

Инв. № подл. Подп. и дата Измен. №

ГЛП	Марчева	Инж.	ТП 411-9-18.91	АР
Нач.отд.	Розагуб	Инж.		
Инженер	Евдокимов	Инж.		
Зав.вр.	Синадени	Инж.		
Привязан			Двухквартирный двухэтажный кордон. Стены брусчатые	Стая Лист Листов Р 3
Инв. №			Планы на отм. 0,000 и -2,300. Фрагмент 1.	СОЮЗГИПРОЕКСОЗ

Архив 1

Ф А С А Д 1-3

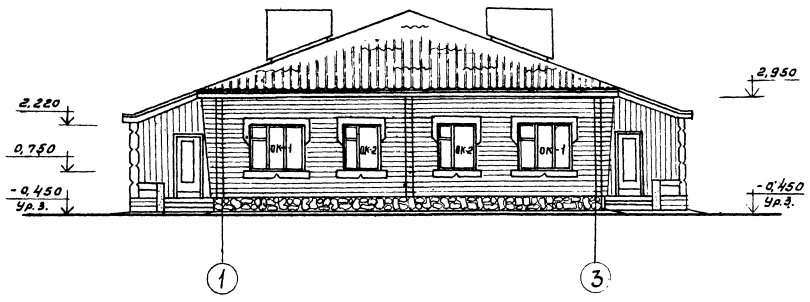

Ф А С А Д А-Б

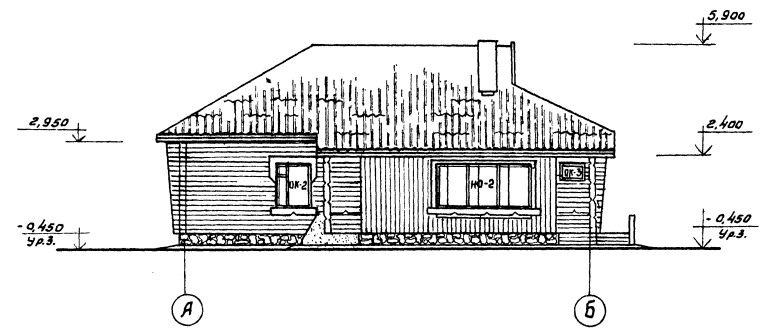

Ф А С А Д 3-1

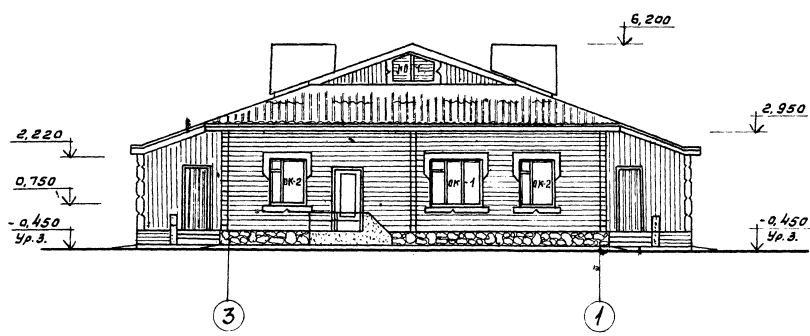

Ф А С А Д Б-А



Шиб. 15/000000, Подпись архитектора: [Signature]

Привязки	Г.Л.П. Маринев В.С.И.И.И. И.К.О.Т.А. Р.О.С.А.Ч.Е.В. И.К.О.Т.А. Е.Л.Е.Г.И.С.К.И.Е.В. Д.О.В. Е.Р. Р.Е.М.А.Д.О.В.С.К.И.Й	1991	ТП 411-9-18.91	АР
			Двухквартирный двухэтажный кордон. Стены брусчатые.	
Инв. №	Фасады			СОДЗРИПРОЕКТОВ

Лист 1

ПЛАН

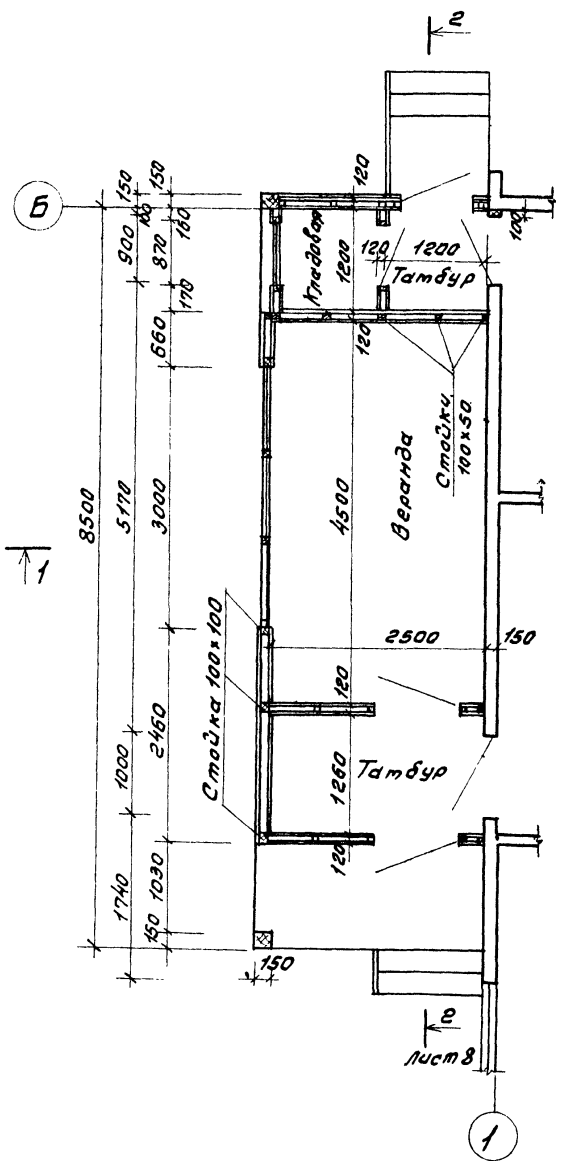

РАЗРЕЗ 1-1

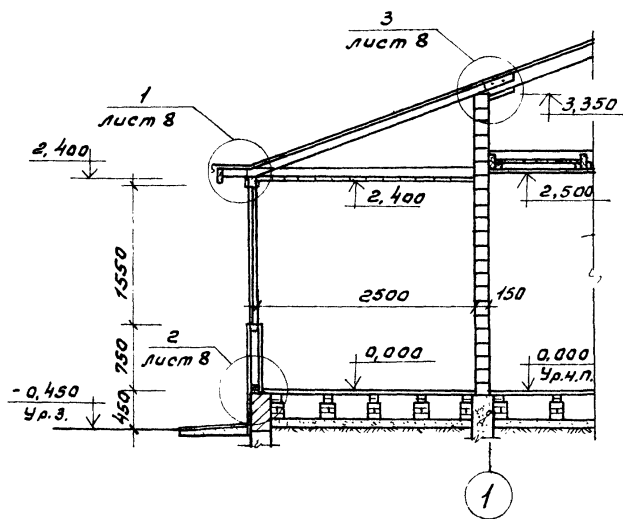

РАЗРЕЗ 2-2

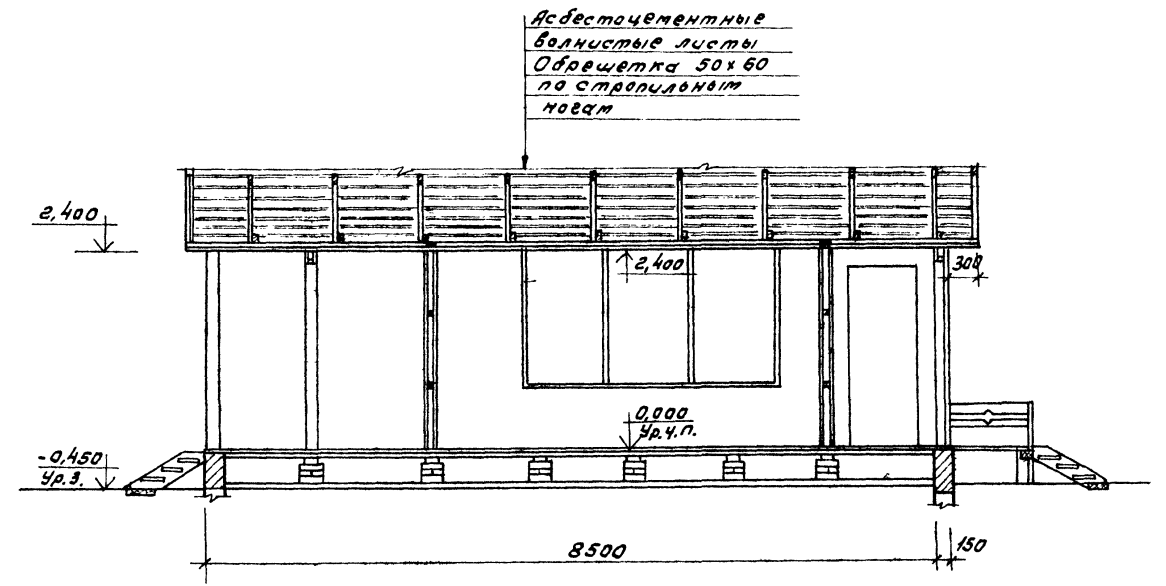

РАЗРЕЗ 1

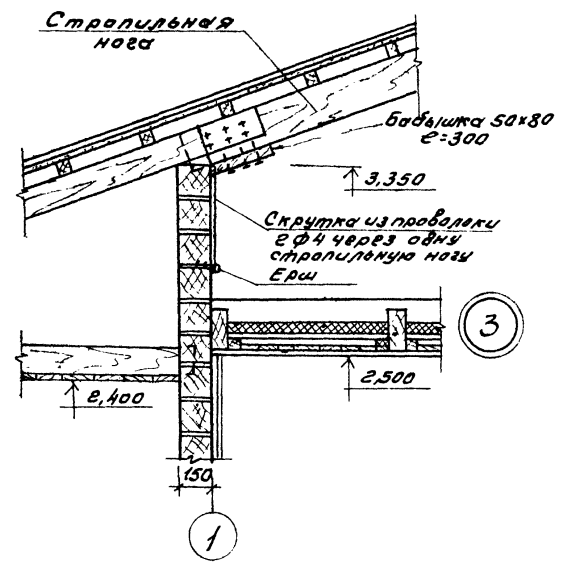
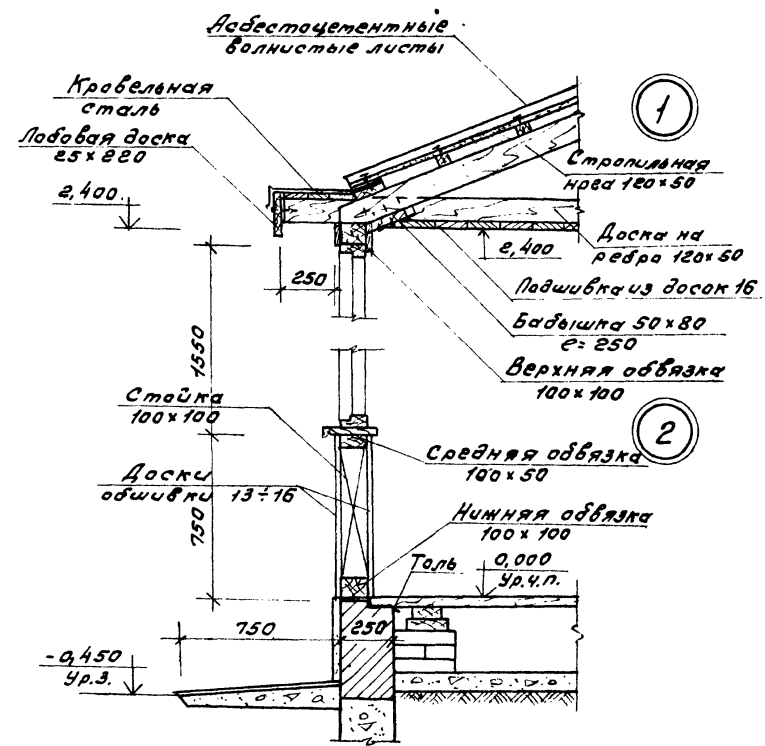

Г.И.П. Маричева	Инж. Рогович	Инж. Данил			
Инж. Ефимов	Инж. Сидоркин	Инж. 1991			
Т.П. 411-9-18.91			АР		

Привязан	Двухквартирный двухэтажный кордан. Стены брусчатые	Стация	Лист	Листов
Инв. №	Веранда. План. Разрезы 1-1; 2-2. Детали.	Р.	8	

А.Робот 1

Окно веранды НО-2

Деревянный щит перегородок

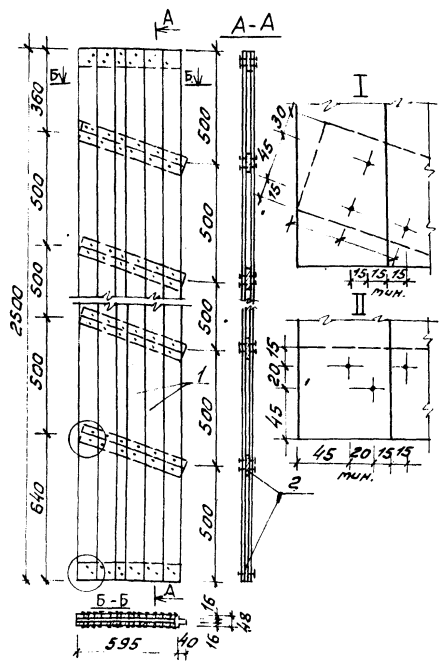

Слуховое окно НО-1

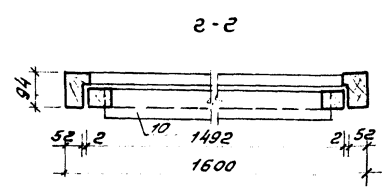
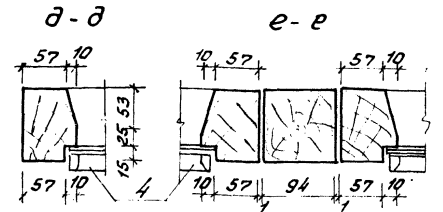
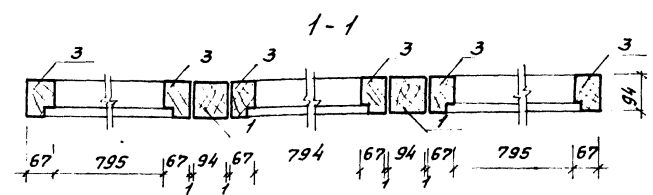
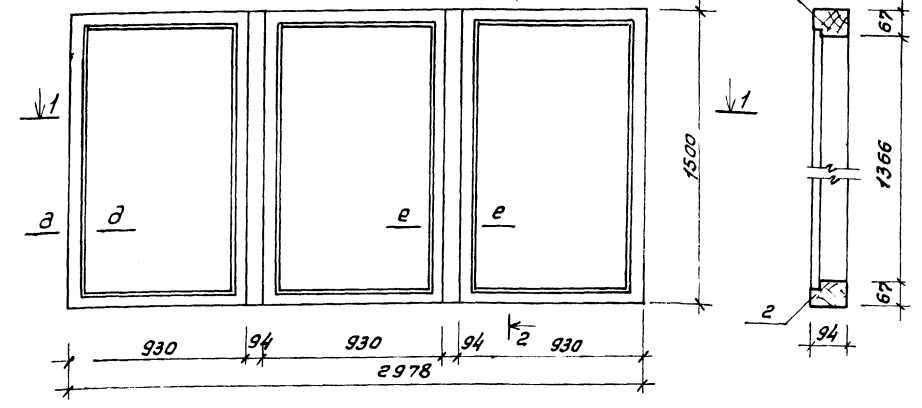
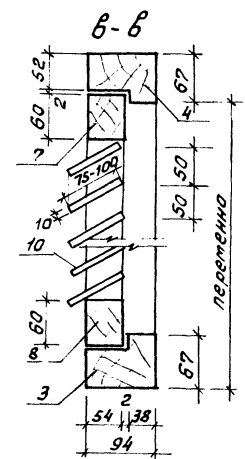
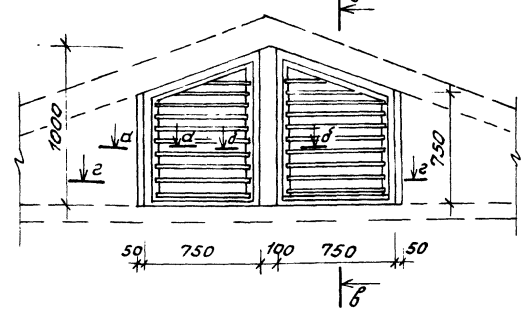

Спецификация столярных изделий

№	Наименование	Сечение мм		Длина мм	Кол. шт.	Объем древесины	
		До острожки	После острожки			Листовой м ³	Строганый м ³
Окно веранды НО-2							
1	Щитов вертикалам.	100x100	94x94	1500	2		0,03
2	Брусок каретки горизонтальный	75x100	67x94	930	6		0,04
3	Брусок каретки вертикальный	75x100	67x94	1500	6		0,067
4	Щитлик	—	10x20	13,5	—		0,003
Итого							0,14

Для изготовления щитов применяются нестроганые доски 16мм шириной 50-150мм. Крайние доски обшивки и поперечные планки-80мм. Не менее половины ширины щита составляются из нестыкованных досок обшивки. Крайние доски стыковать не допускается.

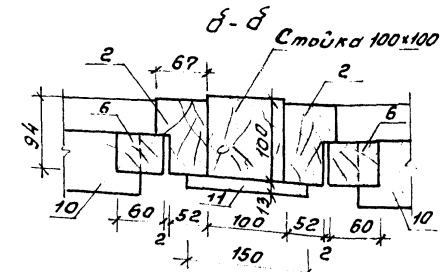
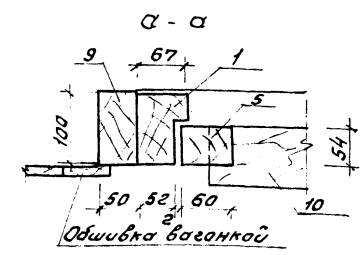

Г.Ц.П. Маричева (С.И.М.)	Т.П. 411-9-18.91	АР
Начальн. Рагачев (С.И.М.)		
Исполн. Евстигнеев (С.И.М.)		
Зав.зр. Синацкий (С.И.М.)		
Привязан	Двухквартирный двухэтажный кордон. Стены брусчатые	Стандарт Лист Листов р 9
Сл. №	Слуховое окно НО-1, окно веранды НО-2. Деревянный щит перегородок. Сечение	СОЮЗГИПРОЛЕС ХОЗ

Фальш

Спецификация столярных изделий

№ поз.	Наименование	Размеры мм	Длина мм	Кол.	Объем м ³
Деревянный щит перегородок (1шт.)					
1	Доски обшивки	100x16	30,0 м.п.	-	0,048
2	Доски поперечные	80x16	4,0 м.п.	-	0,0051
Итого:					0,053
Слуховое окно НО-2					
1	Брусок каретки вертикал.	67x94	750	2	
2	Брусок каретки вертикал.	67x94	1000	2	0,047
3	Брусок каретки горизонт.	67x94	1800	1	
4	Брусок каретки накл.	67x94	800	2	
5	Переплет вертик.	60x60	750	2	
6	Переплет вертик.	60x60	1000	2	0,024
7	Переплет наклан.	60x60	800	2	
8	Переплет наклан.	60x60	750	2	
9	Крепительный брус	50x100	750	2	0,0075
10	Налюзи	75x10	582	20	0,0096
11	Накладка	16x150	1000	1	0,0024
Итого:					0,090
Наличник Тип-2					
1	Доска	250x25	1530	1	0,0098
2	Доска	200x25	1130	2	0,0115
3	Доска	70x25	1200	2	0,0042
Итого:					0,0255
Цветочница Тип-2					
4	Доска	200x25	1500	1	0,0075
5	Доска	170x25	1270	1	0,0055
6	Доска	120x20	1500	1	0,0036
7	Доска	95x20	1270	1	0,0024
8	Каротыш	100x25	120	2	0,0006
9	Брусик	70x95	150	2	0,0021
Итого:					0,0217
Наличник Тип-1					
1А	Доска	250x25	2130	1	0,0143
2	Доска	200x25	1130	2	0,0115
3	Доска	70x25	1200	2	0,0042
Итого:					0,030
Цветочница Тип-1					
4А	Доска	200x25	2100	1	0,0105
5А	Доска	170x25	1870	1	0,0081
6А	Доска	120x20	2100	1	0,0055
7А	Доска	95x20	1870	1	0,0037
8	Каротыш	100x25	120	2	0,0006
9	Брусик	70x95	150	2	0,0021
Итого:					0,031

Всего: 0,251 м³

Наличник
Тип-2

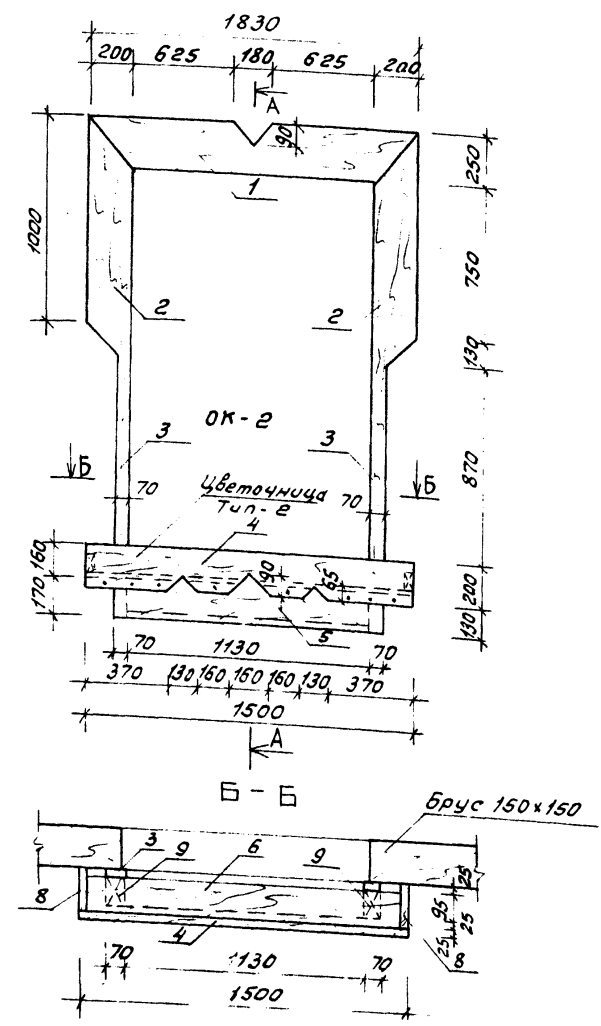

Наличник
Тип-1

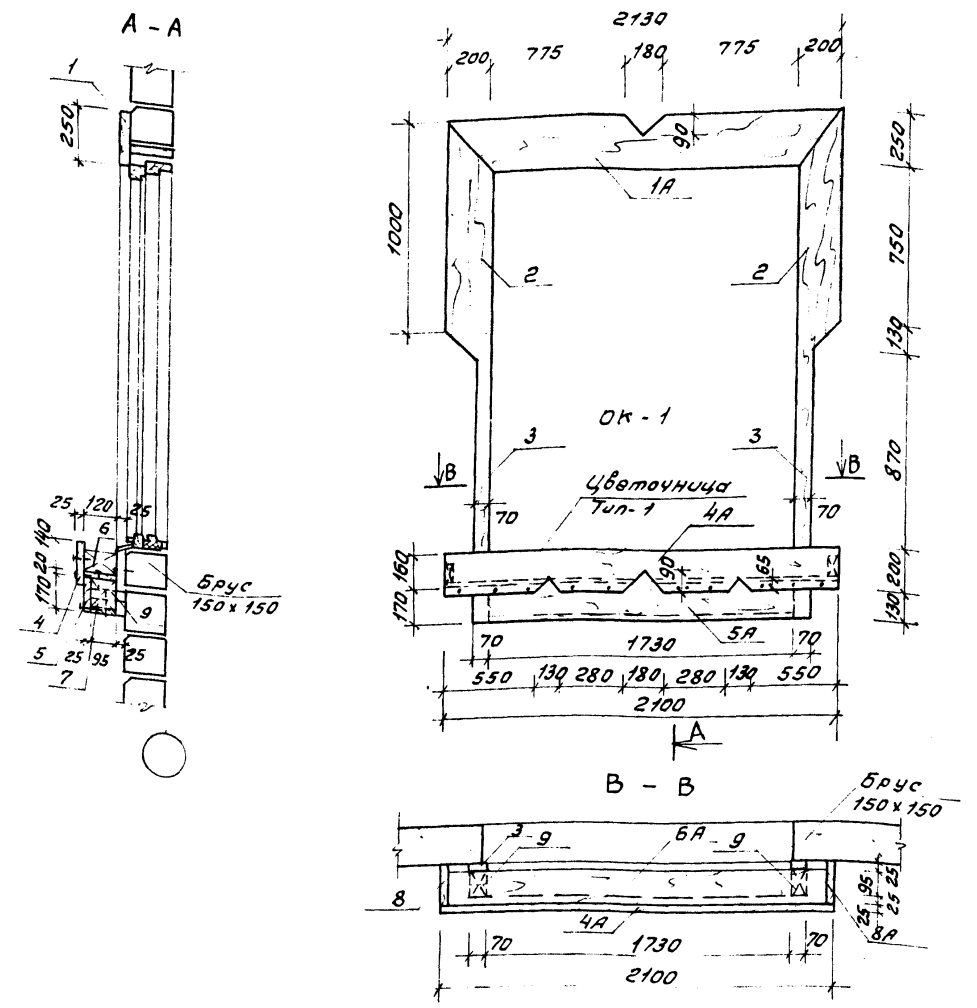

Г.И.П. Маричева	Исполн. Мачота Яковлев	Провер. И.Контр. Евстигнев	Зав.г.р. Винацкий	199.	ТП 411-9-18.91	АР
-----------------	------------------------	----------------------------	-------------------	------	----------------	----

Привязан				Двухквартирный двухкомнатный кордон. Стены брусчатые	Стация	Лист	Листов
Имеет №				Спецификация столярных изделий. Наличники Тип 1 и 2.	Р	10	

25236-01 17

Лист 1

ЭКСПЛИКАЦИЯ ПОЛОВ

ПЛАН КРОВЛИ

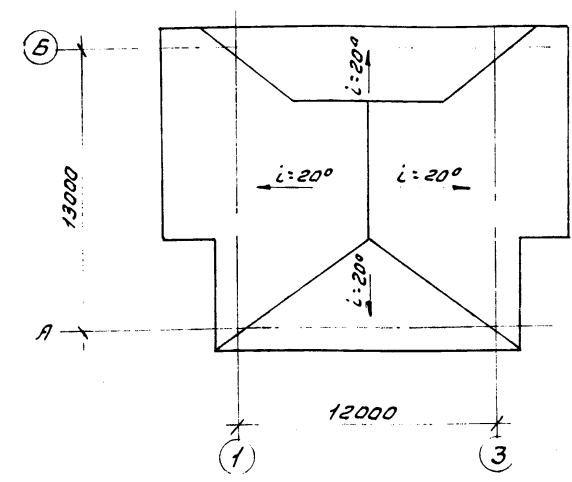

ПЛАН ПОЛОВ НА ОТМ 0,000

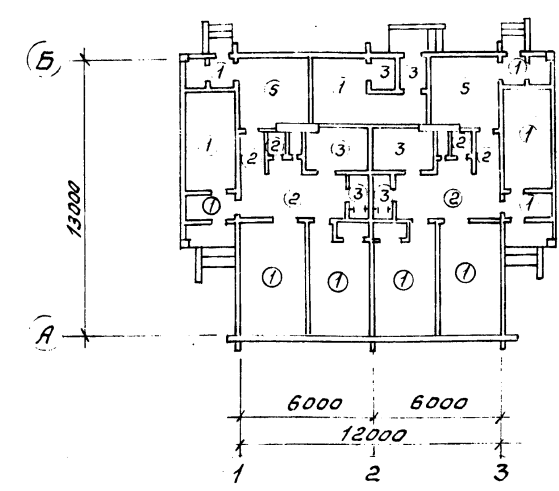

ПЛАН ПОЛОВ НА ОТМ -2,300

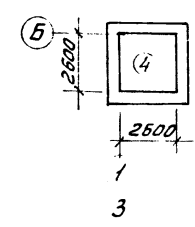

ФРАГМЕНТ ПЛАНА НА ОТМ 0,000 /ВАРИАНТ/

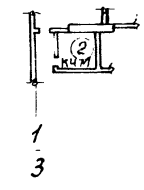

Под конструкцию пола на ширину 800 мм от стены по периметру здания уложить шлак толщиной - 150мм.

Наименование или номер помещения	Тип пола по проекту	Схема пола	Элементы пола и их толщина	Площадь м ²
Общая комната, спальня, веранда, крыльцо Служб. помещ.	1		Дощатое покрытие - 37 Лага 100x50/пролет лаг 1000мм Прокладка из доски 150x25x200 по 2 слоям Кирпичный столбик 250x250x215 на цементно-песчаном растворе М 25 Песок - 133 Грунт уплотненный щебнем или гравием	112,1
Прихожая, коридор, кладовая (при варианте с местным отоплением помещ. к/м)	2		Линолеум ГОСТ 1251-77 - 5 Прослойка из холодной мастики на водостойких вяжущих - 2 Обрезная доска - 37 Лага 100x50 Прокладка из доски 150x25x200 по 2 слоям Кирпичный столбик Песок - 133 Грунт уплотненный щебнем или гравием	30,1
Ванная комната, уборная, тамбур	3		Керамическая плитка ГОСТ 6787-80 - 13 Прослойка из холодной мастики на водостойких вяжущих - 2 Обрезная доска - 37 Лага 100x50 Прокладка из доски 150x25x100 по 2 слоям Кирпичный столбик Песок - 133 Грунт уплотненный щебнем	13,9
Подвал	4		Бетонное покрытие /бетон класса В 7.5/- 20 бетонный подстилающий слой /бетон класса В 7.5/- 80 Грунт уплотненный щебнем или гравием	7,7
Кухня	5		Линолеум ГОСТ 1251-77 - 5 Прослойка из холодной мастики на водостойких вяжущих - 2 Обрезная доска - 37 Балка	19,6

Г.И.П. Маричева (С.И.И.)	Начальн. Рагачев (С.И.И.)	Н.Контаев (С.И.И.)	Зав. гр. Синадский (С.И.И.)	Ведущий Рязанова (С.И.И.)	1991	20.02	ТП 411-9-18.91	АР
--------------------------	---------------------------	--------------------	-----------------------------	---------------------------	------	-------	----------------	----

Привязан	Двухквартирный двухкомнатный кордон. Стены двухслойные	Сталь	Лист	Листов
Инв. №	Планы полов и кровли. Экспликация полов.	Р	11	
СООЗГИПРОДЕСХОЗ				

Лист 1

ВАРИАНТ С МЕСТНЫМ ОТОПЛЕНИЕМ

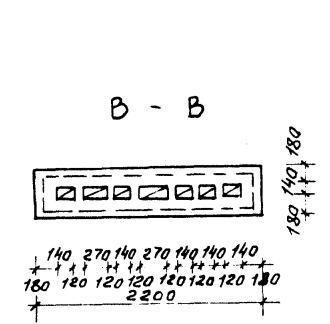
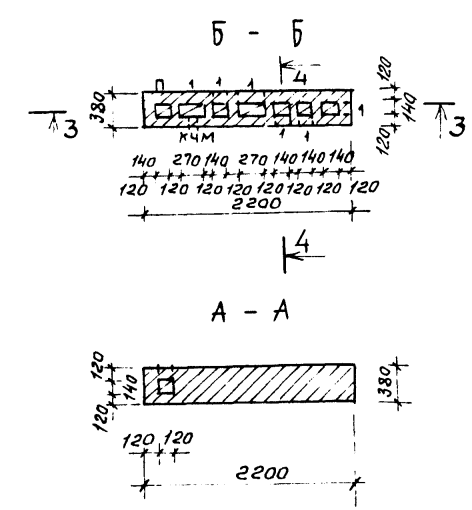
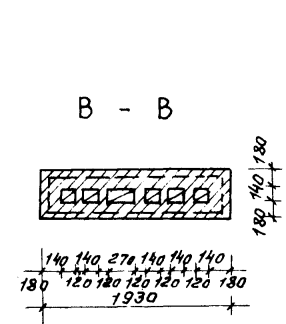
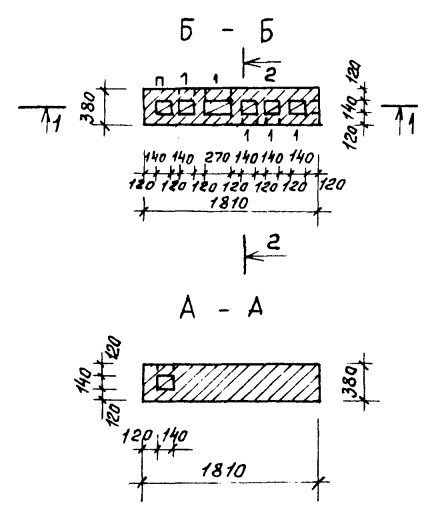
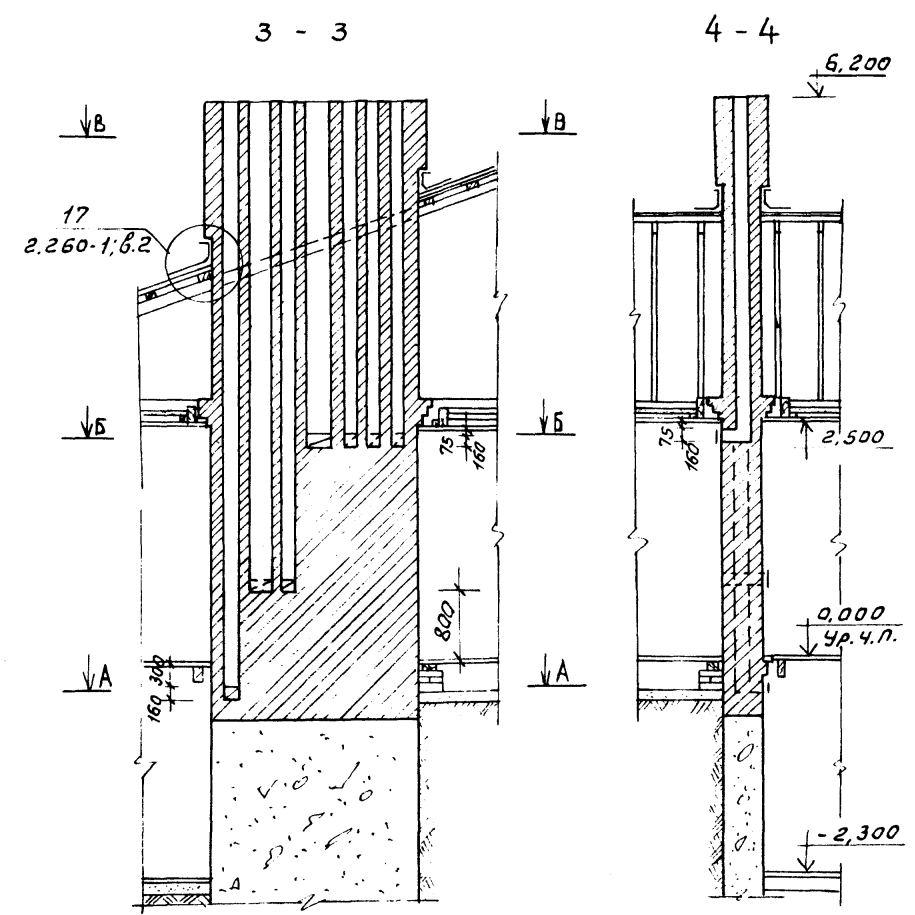
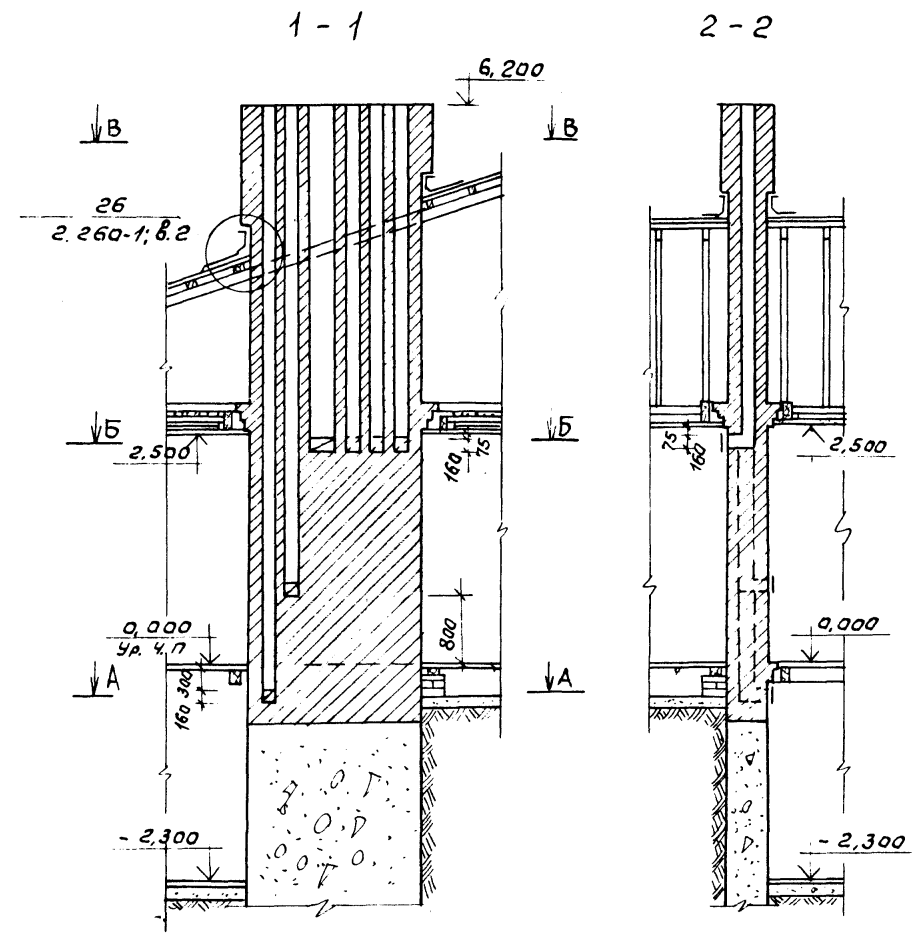

Инв. №/подл. Подп. и дата Взам. инв. №

ГЛП	Маричева	Солнц		ТП 411-9-18.91	АР		
Нач.отд.	Рогочев	Солнц					
И.контр.	Евстигнеев	Солнц					
Зав.з.р.	Синадский	Солнц	1991				
привязан				Двухквартирный двухкомнатный кордон Стены брусчатые	Стадия	Лист	Листов
				Центробентилирующая труба	Р	12	
Инв. №					СОНЭГИПРОЛЕСХОЗ		

25236-01 19

Копирован

Формат А1

Альбом 1

СПЕЦИФИКАЦИЯ ЭЛЕМЕНТОВ ЗАПОЛНЕНИЯ ПРОЕМОВ

Марка позиция	Обозначение	Наименование	Кол. во		Масса едм. не	Примечание
			шт.	м ²		
1	Серия 1.136.5-19	Дверной блок ДН 21-10л	3	3		
2	То же	Дверной блок ДН 21-10	5	5		
3	"	Дверной блок ДН 21-9	2	2		
4	"	Дверной блок ДН 21-9л	2	2		
5	Серия 1.136-10	Дверной блок ДГ 21-9	2	2		
6	То же	Дверной блок ДГ 21-9л	2	2		
7	"	Дверной блок ДГ 21-7	3	3		
8	"	Дверной блок ДГ 21-7л	4	4		
9	"	Дверной блок ДО 21-7	1	1		
10	"	Дверной блок ДО 21-7л	1	1		
7	"	Дверной блок ДГ 21-7	4	4		При варианте с местными условиями
ОК1	ГОСТ 11214-86	Окно ОР 15-18В	3	3		
ОК2	То же	Окно ОР 15-12В	6	6		
ОК3	"	Окно ОС 06-9	2	2		
Д1	Серия 1.136.5-24 вып.1	Подоконная доска ПД 19-35-1	3	3		
Д2	То же	Подоконная доска ПД 13-35-1	6	6		
ОК1	ГОСТ 11214-86	Окно ОС 15-18В	3	3		Для тнв -20°С
ОК2	То же	Окно ОС 15-12В	6	6		
ОК3	"	Окно ОС 06-9	2	2		
Д1	Серия 1.136.5-24 вып.1	Подоконная доска ПД 19-35-1	3	3		
Д2	То же	Подоконная доска ПД 13-35-1	6	6		
ОК1	ГОСТ 16289-86	Окно ОРС 15-18В	3	3		Для тнв -40°С
ОК2	То же	Окно ОРС 15-12В	6	6		
ОК3	"	Окно ОС 06-9	2	2		
Д1	Серия 1.136.5-24 вып.1	Подоконная доска ПД 19-35-1	3	3		
Д2	То же	Подоконная доска ПД 13-35-1	6	6		

ВЕДОМОСТЬ ПРОЕМОВ ДВЕРЕЙ

Марка позиция	Размер проема
1	984 × 2085л
2	984 × 2085
3	884 × 2085
4	884 × 2085л
5	870 × 2071
6	870 × 2071л
7	670 × 2071
8	670 × 2071л
9	670 × 2071
10	670 × 2071л

СХЕМА РАСПОЛОЖЕНИЯ ЭЛЕМЕНТОВ ЗАПОЛНЕНИЯ ОКОННЫХ ПРОЕМОВ

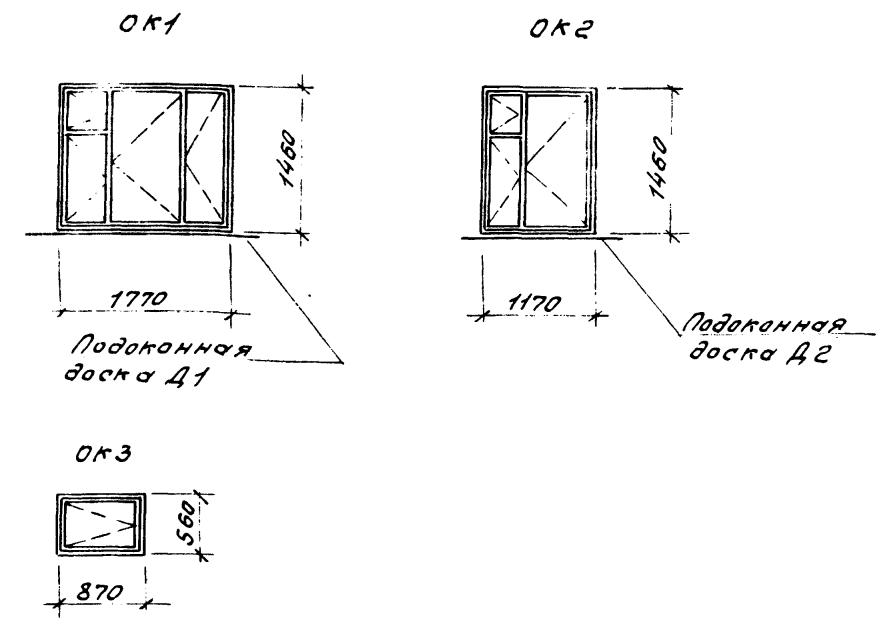

Уч. № 10/000 Подл. и дата Изм. № 1

Г.И.П.	Маричева	Удмурт	ТП 411-9-18.91	АР
И.К.А.Н.Т.	Рогочев	Ижевск		
Зав. з/р.	Евстигнев	Ижевск	Двухквартирный двухкомнатный кордон. Стены брусчатые	
Вед. инж.	Винадский	Ижевск	Спецификация элементов заполнения проемов. Ведомость проемов дверей. Схемы.	
Инв. №	Винонова	Ижевск	Станд. Лист	Листов
			р	13
			СОЮЗГИПРОЛЕСХОЗ	

Схема расположения монолитных фундаментов

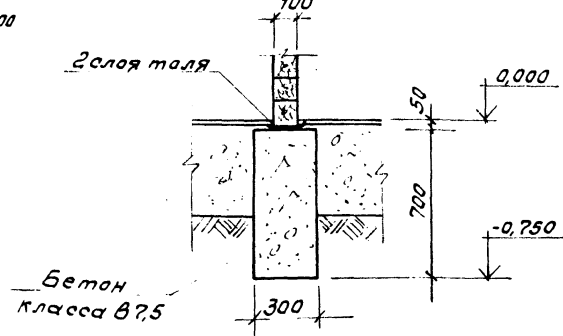
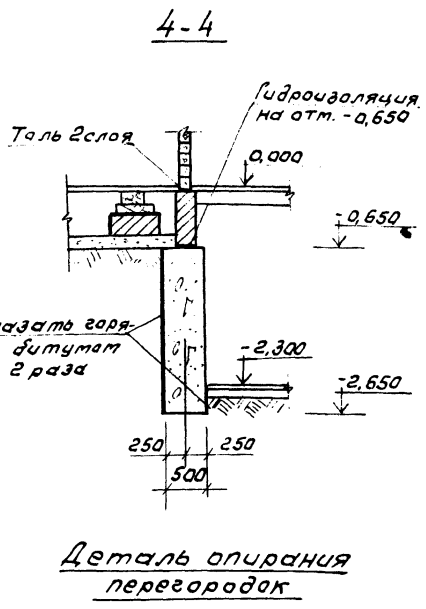
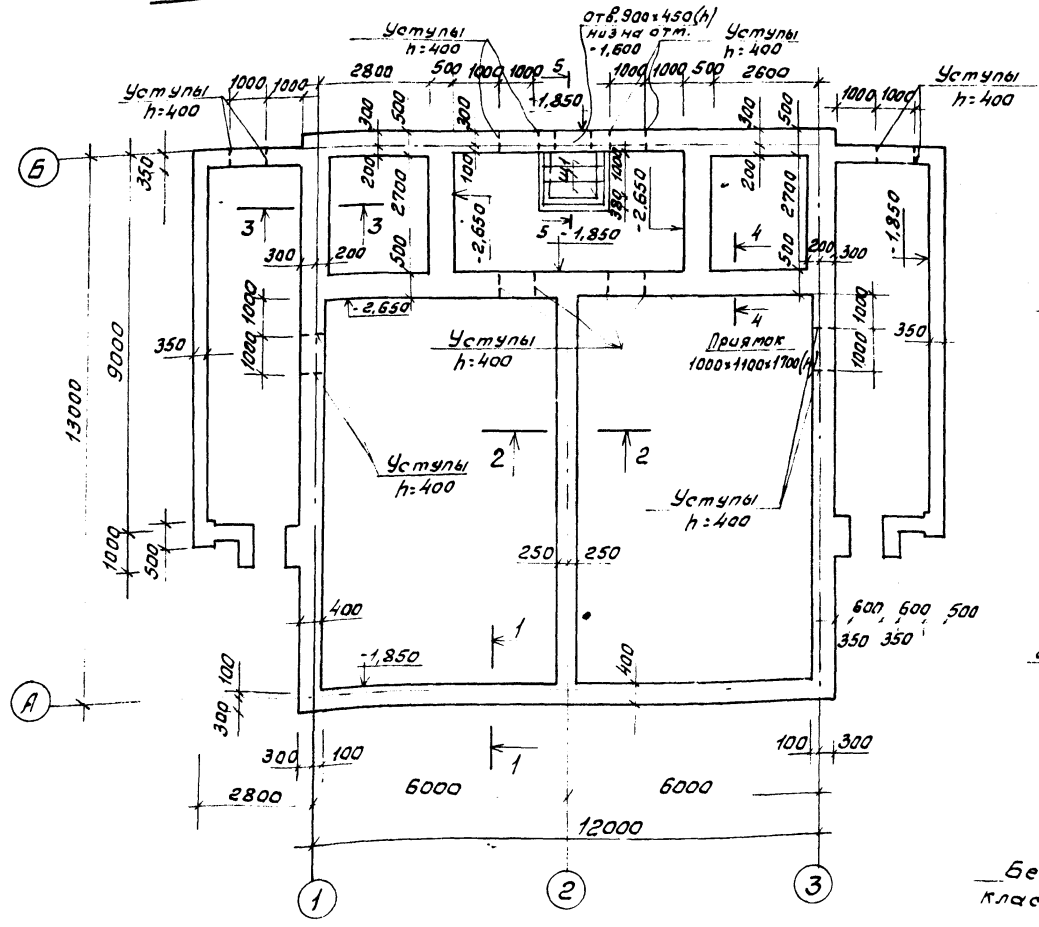

Спецификация к схеме расположения

Марка поз.	Обозначение	Наименование	Кол.	Масса ед. кг	Примечание: Объем м ³
		Перекрытия прямаяк			
щ1	Гост 1005-86	Щит щ15-2а	3		0,11 м ³
		Ф12АII Гост 5781-82 2/1400	3	1,24	3,72

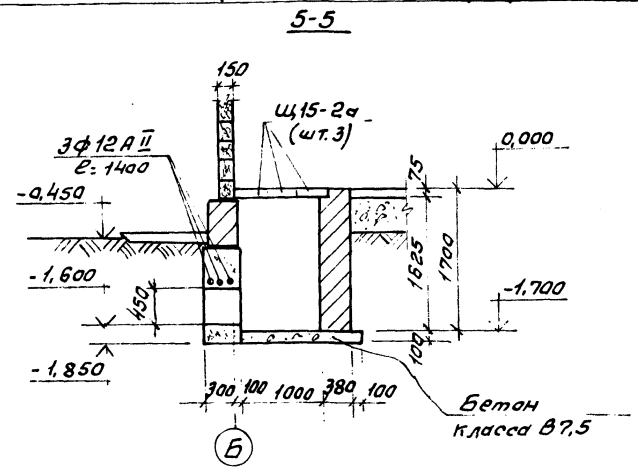

1-1

2-2

3-3

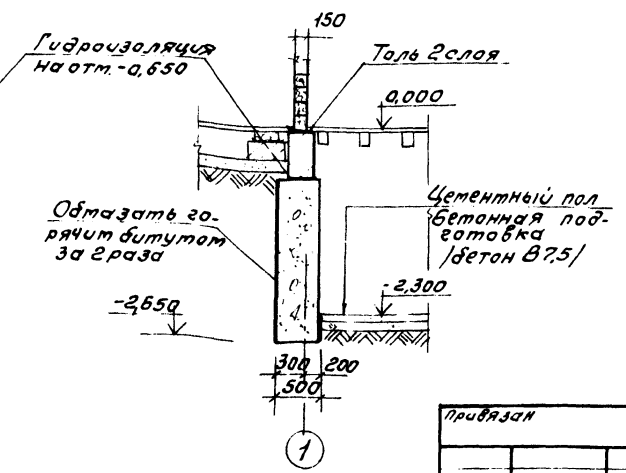
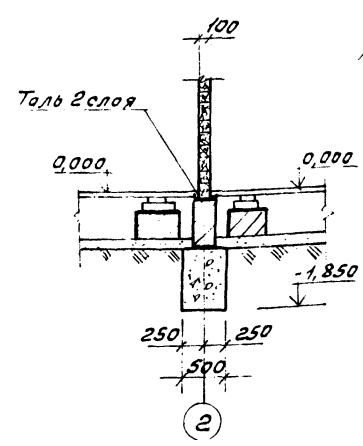
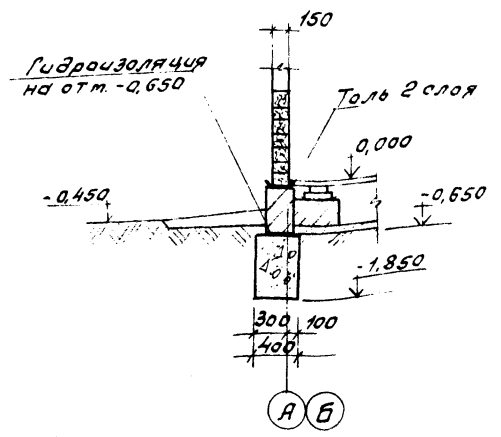

1. Характеристики грунтов см. КД-1.
2. За относительную отметку 0,000 условно принят уровень чистого пола, что соответствует абсолютной отм.
3. Фундаменты выполняются из бутобетона (бут марки 200, бетон класса В7,5).
4. Под все фундаменты устраивается подготовка из щебня толщиной 100мм.
5. Гидроизоляция стен на отм. -0,650 состоит из слоя цементного раствора состава 1:2 толщиной 30мм.
6. Кирпичные стены, соприкасающиеся с грунтом, обмазть горячим битумом за 2 раза.
7. Кирпичные стены прямаяк выкладывать из полнотелого кирпича марки 75 на растворе марки 50.
8. Цоколь выкладывать из полнотелого кирпича марки 100 на растворе марки 50.

ГП	Марченко	И.И.	Т.П. 411-9-18.91	КД
Нач.отд.	Рогов	И.И.		
Н.контр.	Четодуров	И.И.		
Зав.зр.	Сафрина	В.И.		
Инж.Ин.	Черкасова	Л.И.		
Привязан			Двухквартирный двухкомнатный кордон. Стены друсчатые.	Стандарт Лист Листов
			Схема расположения монолитных фундаментов сечения 1-1-5-5.	Р 2
СНБ №				СОЮЗГИПРОЕКСХОЗ

Альбом 1

Схема расположения элементов перекрытия над подвалом

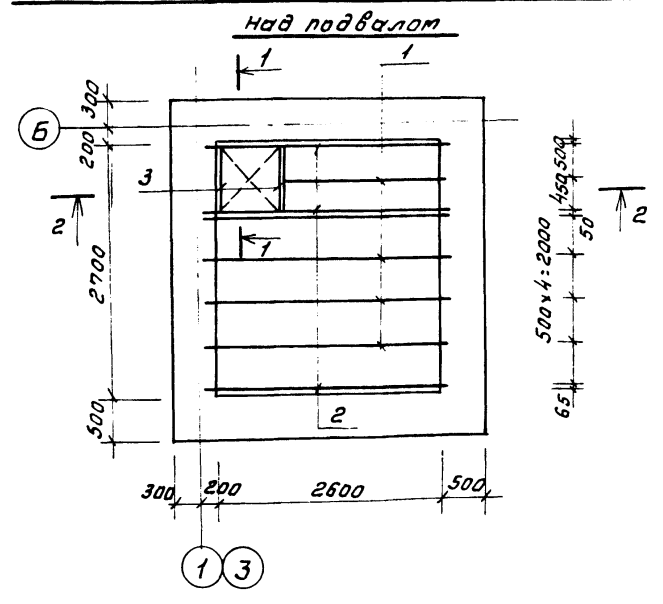

2-2

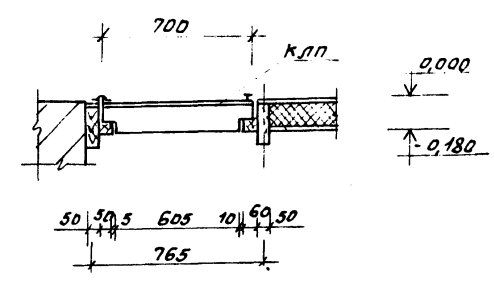

поз. 2

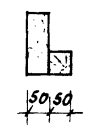

поз. 1

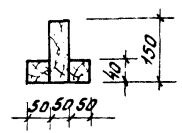

1-1

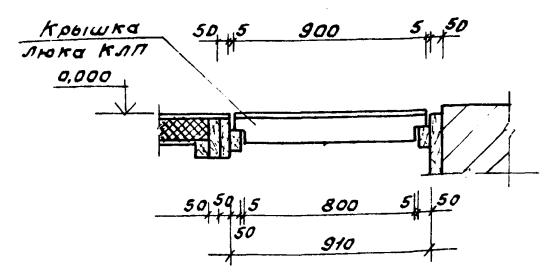

2 слоя
поля

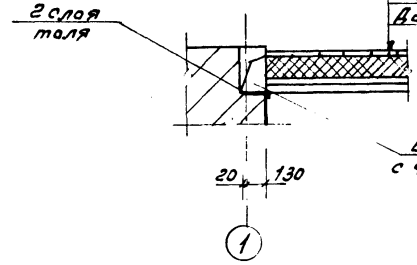

Доски пола - 28x94
Пергамин
Минералов. плиты с $\lambda < 0.1$ м³ 100
Строительная бумага
Доски наката 16x100

Балка 50x150
с черепными брусками 50x40 (н)

Петли ПНД-130
Гост 5088-78*

Крышка люка в подвал

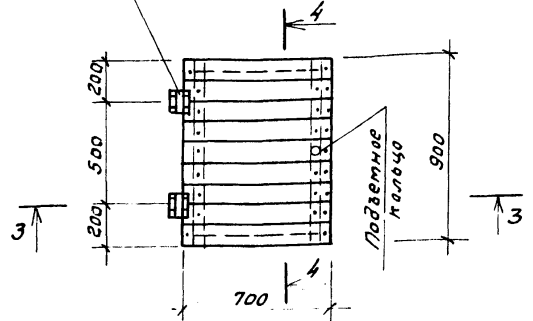

4-4

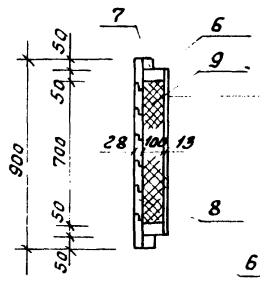

Струганные доски 28x94
Пергамин
Минералов. плиты с $\lambda < 0.1$ м³ 100
Строительная бумага
Струганные доски - 13x94

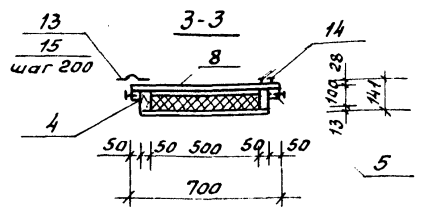

Спецификация к схеме расположения элементов перекрытия над подвалом

Марка поз.	Обозначение	Наименование	Кол. ед.	Масса	Полте- чащие объем м ³
		Перекрытие подвала (2шт.)			
1	КД-3	Балки 50x150; $\ell=2840$	4	0,020	0,080 м ³
2	То же	Балки 50x150; $\ell=2840$	5	0,020	0,100 м ³
3	"	Балки 50x100; $\ell=910$	2	0,005	0,010 м ³
		Крышка люка в под- вале "КЛП" 700x900	1	0,049	0,049 м ³

Спецификация элементов на крышку люка - КЛП

Формат	Зона	Поз.	Обозначение	Наименование	Кол.	Полте- чащие объем м ³
				Люк (2шт.)		
				Каркас люка		
		4	КД-3	50x100; $\ell=800$	2	0,008 м ³
		5	То же	50x50; $\ell=900$	2	0,005 м ³
		6	"	50x100; $\ell=500$	2	0,005 м ³
		7	"	50x50; $\ell=600$	2	0,003 м ³
				Доски		
		8	"	32x100; $\ell=700$	9	0,020 м ³
		9	"	16x100; $\ell=600$	8	0,008 м ³
		10	"	Минераловат. плиты 100x500 $\ell=700$	1	0,04 м ²
		11	"	Пергамин 600x800	1	0,48 м ²
		12	"	Строительная бумага 600x800	1	0,48 м ²
		13	"	Петли ПНД 130 Гост 5088-78*	2	0,06 кг
		14	"	Гвозди К 3x80 Гост 4028-63*	62	0,28 кг
		15	"	Гвозди К 4x100 Гост 4028-63*	14	0,14 кг

1. Балки антисептируются.
2. Спецификация дана на 1 перекрытие.

ГПП	Меричева	Инж.	ТП 411-9-18.91	КД
Начальн.	Рогович	Инж.		
Инженер	Четодурова	Инж.		
Зав.гр.	Сафрина	Инж.		
Техн.	Игнаткина	Инж.		
Привязан				
Инв.№				
Двухквартирный двухкомнатный кордон. Стены брусчатые.			Стадия	Лист
Схема расположения элементов перекрытия над подвалом. Крышка люка в подвал. Сечения 1-1; 2-2; 3-3; 4-4.			Р	3
			СОЮЗГИПРОЕКСХОЗ	

Листом 1

Схема расположения балок перекрытия



Схема расположения щитов



Спецификация к схеме расположения балок и щитов

Марка поз.	Обозначение	Наименование	Кол	Масса в кг	Примечание
-	-	Деревянные конструкции			
1	ГОСТ 24454-80*Е	Брус 100x200 L=6200	4		0,50 м ³
2	То же	Брус 100x200 L=5500	2		0,22 м ³
3	"	Брус 100x200 L=3500	4		0,28 м ³
		Балки			
4	ГОСТ 4981-87	Б42-30.15.5	25		0,94 м ³
5	То же	Б42-36.15.5	24		1,08 м ³
6	"	Б42-31.15.5	24		0,93 м ³
7	"	Б42-35.15.5а	24		1,08 м ³
		Щиты наката			
8	ГОСТ 1005-86	Щ15-2а	135		2,43 м ³
9	То же	Щ18-2а	44		0,88 м ³
		Черепной брус 50x40			0,47 м ³

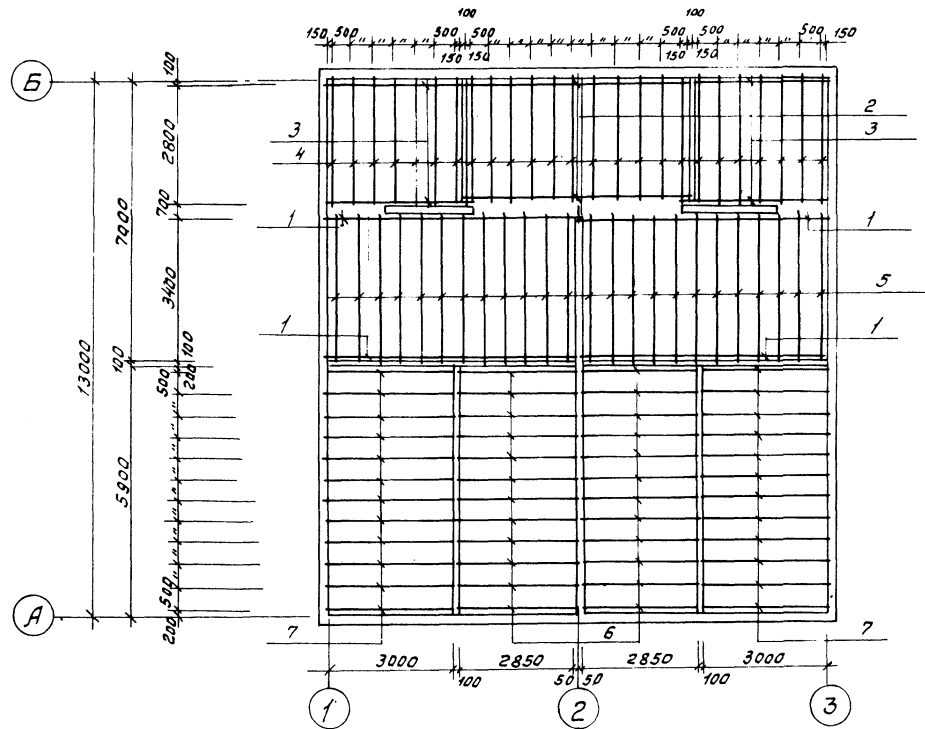
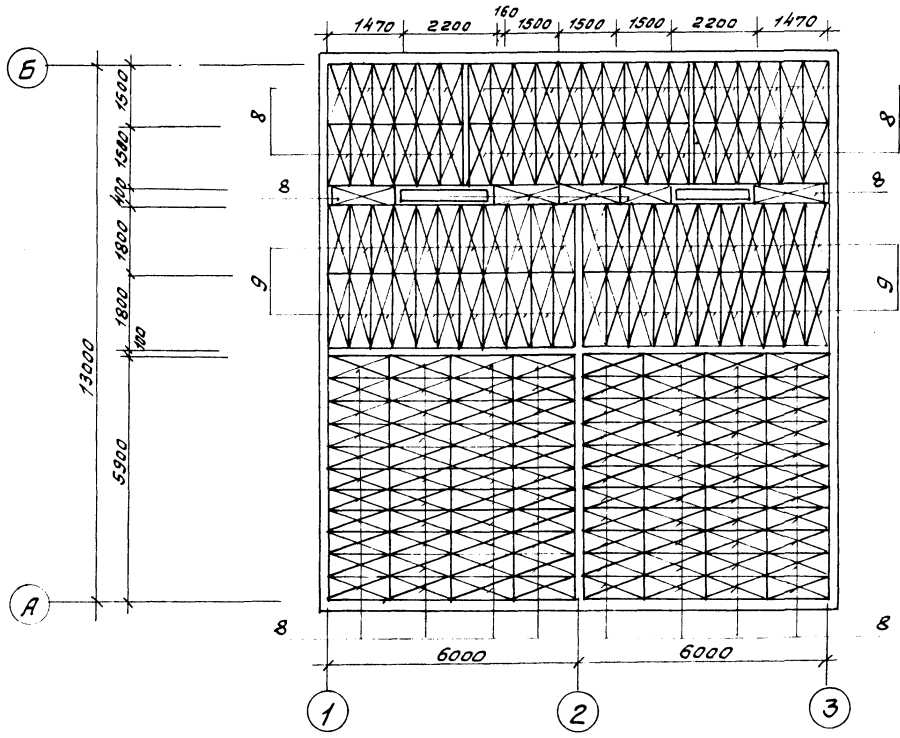
1. Все конструкции антисептировать 3% раствором фтористого натрия.
2. Материалы деревянных конструкций - сосна II категории, влажность не более 20% в соответствии со СНиП II - 25-80.
3. При производстве работ размеры деревянных элементов уточнить.

ГИП Маричева
Нач.отд. Рогочев
Н.контр. Челодуров
Зав.з.р. Сафина
Инж. И.к. Стрелкова

ТП 411-9-18.91 КД

Привязан
ИНВ. №

Двухквартирный
двухкомнатный кордан.
Стены брусчатые.
Схема расположения
балок и щитов перекры-
тия (с естественным отоплением)

Студия Лист Листов
Р 5

СРОУЗГПРОЛЕСХОЗ

Инж. Маричева / Подпл. и дата Востин В.А.

Алюминий

2-2

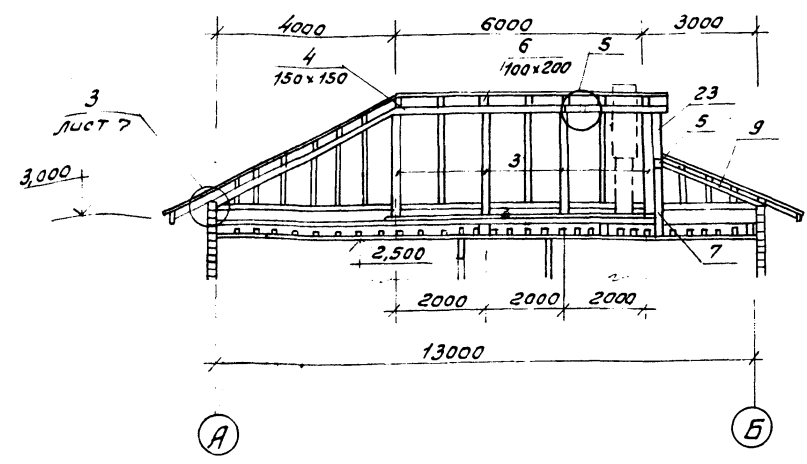

5

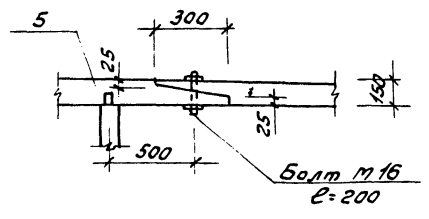

4

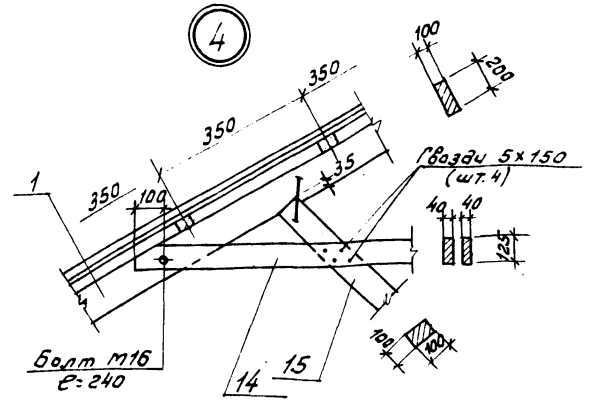

3

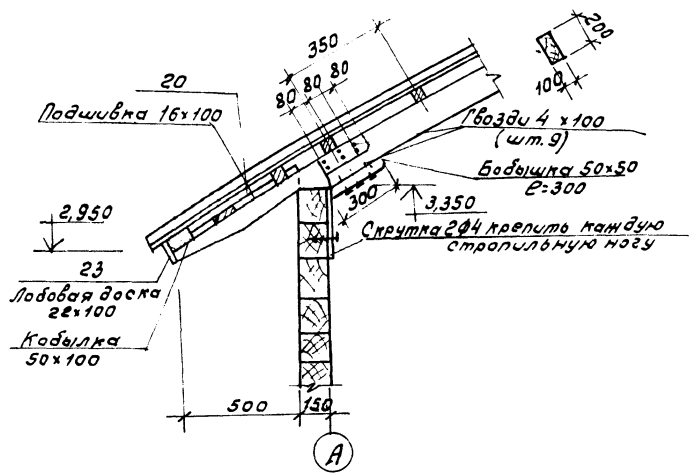

2

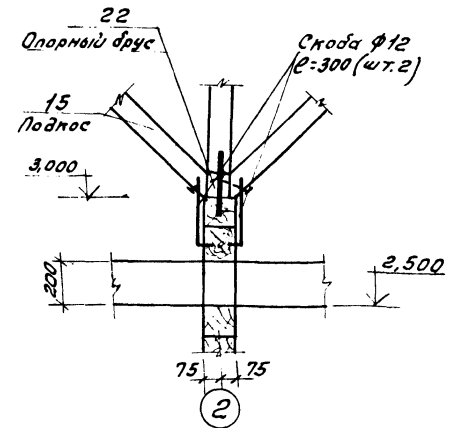

1

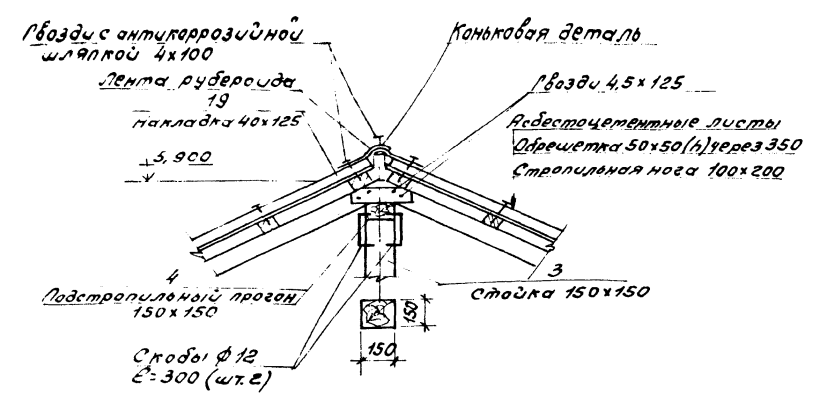

Схему расположения стропил см. лист КД-Б.

Г.И.П. Мочалов	М.И.И. Чернышев	В.И.И. Чернышев	Т.П. 411-9-18.91	К.Д.
Н.И.И. Мочалов	Н.И.И. Чернышев	Н.И.И. Чернышев	Двухквартирный кордон. Стены брусчатые.	Стандарт Лист Листов
Зав. з.р. Сафрина	Инж. И. Чернышев	Инж. И. Чернышев	Узлы 1-5. Разрез 2-2.	0 7
Инв. №:				СОЮЗГИПРОЛЕСХОЗ

Альбом 1

Ведомость рабочих чертежей основного комплекта марки ВК

Лист	Наименование	Примечание
1	Общие данные	
2	План на отм. 0,000 с системами В1, К1	

Основные показатели по чертежам водопровода и канализации

Наименование системы	Потребный напор на вводе, м	расчетный расход			Установленная мощность электродвигателей, кВт	Примечание
		м ³ /сут.	м ³ /ч	л/с		
Хозяйственно-но-питьевой водопровод	12,0	2,08	0,1	0,42	—	1,0 м ³ /сут. на полив территории
Канализация бытовая		1,08	0,1	2,02		

Ведомость ссылочных и прилагаемых документов

Обозначение	Наименование	Примечание
	Ссылочные документы	
Серия 5.901-1	Водомерные узлы	
	Прилагаемые документы	
Альбом 2 ВК.СО	Спецификация оборудования	
	ванна	
Альбом 3 ВК.ВМ	Ведомости потребности в материалах	

Общие указания.

1. Расчет систем водопровода и канализации проведен согласно СНиП 2.04.01-85.
2. Трубопроводы системы В1 выполняются из стальных водогазопроводных оцинкованных легких труб по ГОСТ 3262-75*
3. Трубопроводы системы К1 выполняются из пластмассовых труб по ГОСТ 22689-77.
4. Стальные трубопроводы окрашиваются масляной краской за два раза.
5. Монтаж внутренних систем водопровода и канализации производить в соответствии с требованиями СНиП 3.05.01-85.
6. Горячее водоснабжение от водогрейных колонок на твердом топливе.

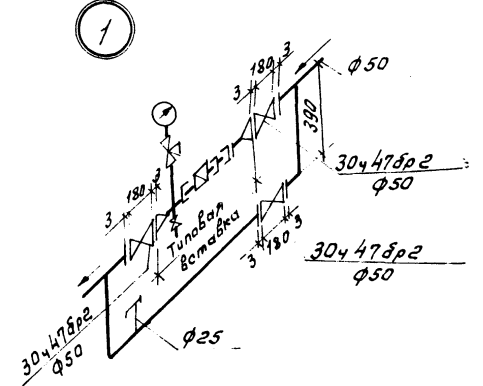
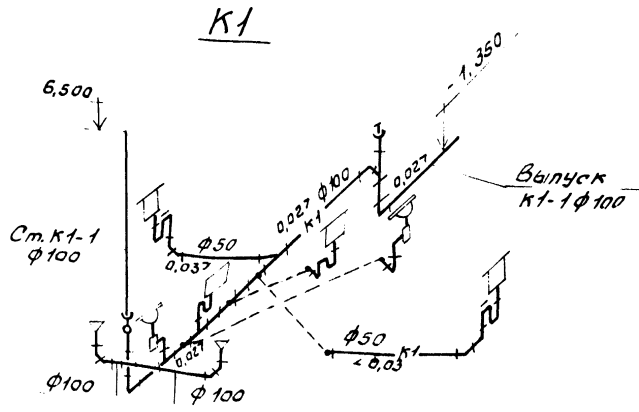
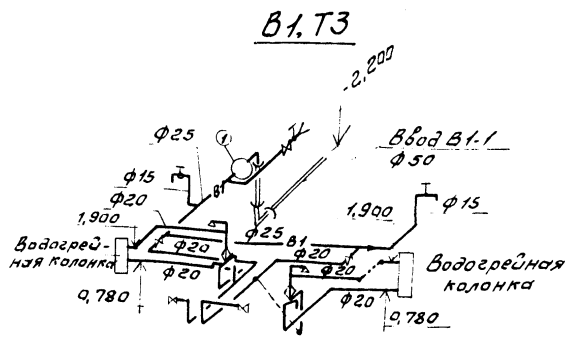

Типовой проект разработан в соответствии с действующими нормами и правилами и предусматривает мероприятия, обеспечивающие взрывную, взрывобезопасную и пожарную безопасность при эксплуатации здания

Главный инженер проекта *Сергей А.В. Маричева*

Уч. №		привязан	
Г.И.П. Маричева		ТП 411-9-18.91 ВК	
Нач.отдел. В.И.И.		Двухквартирный	
Инженер. В.И.И.		двухкомнатный кардан.	
Инженер. В.И.И.		стены, фрусчатые	
Инженер. В.И.И.		Общие данные	
Инженер. В.И.И.		СОУЗГИПРОЛЕСХОЗ	

Алюмин

План на отм. 0,000

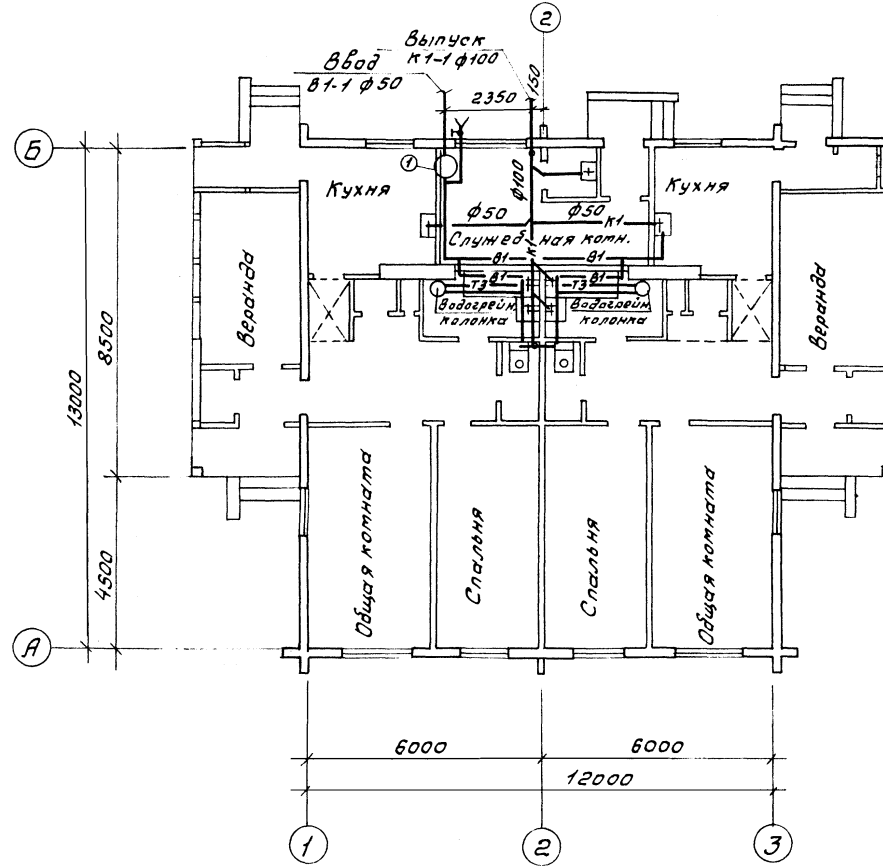

Инв. № подл. Работы в деле. Взам. Инв. №

Г.И.П.	Маричева	Инв. №		ТП 411-9-18.91	ВК	
Нач. отд.	Алфимова	Инв. №				
Н.контр.	Булатов	Инв. №		Двухквартирный двухкомнатный кордон. Стены, друсчатые	Этажи	
Ин. спец.	Булатов	Инв. №				Лист
Зав. гр.	Котарова	Инв. №				
Инв. №				План на отм. 0,000. с системами ВТ, КТ.	Листов	
				СОЮЗГИПРОЛЕСХОЗ		

25236-01 29

Копировал Филкина

Формат А1

Альбом 1

ПЛАН-СХЕМА

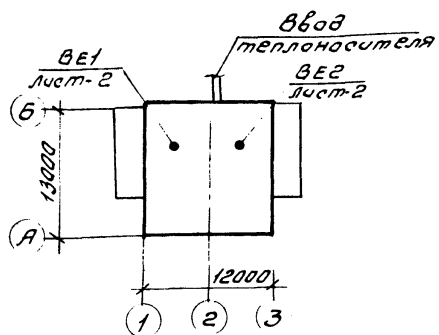

Ведомость рабочих чертежей основного комплекта марки ОВ

Лист	Наименование	Примечание
1	Общие данные	
2	План на атм. 0,000 и -2,300. Схема системы отопления. Узел управления. Схемы систем ВЕ1, ВЕ2.	
3	План на атм. 0,000 и -2,300. Схема системы отопления. Схема обвязки котла. Схемы систем ВЕ1, ВЕ2 (варианты местного отопления)	

Ведомость ссылочных и прилагаемых документов

Обозначение	Наименование	Примечание
	<u>Ссылочные документы</u>	
1.494-10	Решетки щелевые регулирующие.	
	Тип Р	
1.494-21	Крепление решеток воздухопроточных типа, РР" и щелевых регулирующих типа, Р" к воздуховодам и строительным конструкциям.	
4.903-10 в.1,3,8	Узелов и детали трубопроводов для тепловых сетей	
4.904-69	Детали крепления санитарно-технических приборов и трубопроводов.	
5.903-2	Воздухоотборники для систем отопления и теплоснабжения вентиляционных установок	
7.903.9-2 в.1,2	Тепловая изоляция трубопроводов с положительными температурами.	
	<u>Прилагаемые документы</u>	
ОВН-1	Абестоцементный воздуховод	
Альбом 2	ОВ.СО. Спецификация оборудования	
Альбом 3	ОВ.ВМ. Ведомость потребности в материалах	

под потолком подвала, трубопроводы и арматуру узла управления, расширительный бак (при варианте с местным отоплением) изолировать пухшином из минеральной ваты по ТУ36-1695-79. Покровный слой - стеклопластик рулонный РСТ по ТУ6-11-145-80.

9. Неизолированные трубопроводы и нагревательные приборы окрасить масляной краской по ГОСТ 8292-85 за 2 раза.

Общие указания

1. Исходными данными для разработки рабочих чертежей отопления и вентиляции являются: технологическое и архитектурно-строительное задания.
2. Основные показатели по чертежам отопления и вентиляции приведены в таблице:

Наименование здания (сооружения), помещения	Объем, м ³	Периоды года при t _н , °C	Расход тепла, ккал/ч			Расход холода, ккал/ч	Установленная мощность, кВт
			На отопление	На вентиляцию	На горячее водоснабжение		
Двухквартирный двухкомнатный кордон		Холодный	15670	—	—	15670	—
		-20	(13474)	—	—	(13474)	—
		-30	18800	—	—	18800	—
			(16165)	—	—	(16165)	—
		-40	21450	—	—	21450	—
			(18444)	—	—	(18444)	—

3. Расчет систем отопления и вентиляции произведен согласно СНиП 2.04.05-86, СНиП 2.09.04-87.
4. Расчетная температура наружного воздуха для холодного периода года принята минус 20, 30, 40 °C.
5. Расчетная температура внутреннего воздуха в холодный период года принята в соответствии с СНиП 2.09.04-87.
6. Теплоснабжение здания осуществляется от наружных тепловых сетей. Теплоноситель - вода с параметрами 130-70 °C. Для системы отопления принята вода с параметрами 95-70 °C.

В проекте разработан вариант с местным отоплением от водогрейного котла КЧМ-2.

7. Трубопроводы системы отопления изготовить из электросварных труб по ГОСТ 10704-76*, гнутые участки трубопроводов, участки соединений с арматурой и отопительными приборами, трубопроводы прокладываются в конструкции пола, изготовить из водогазопроводных труб по ГОСТ 3262-75.
8. Трубопроводы, прокладываемые в конструкции пола,

		привязан	
ИНВ. №		ТП 411-9-18.91 ОВ	
Г.П. Маричева	Инж. Поджанидзе	Инж. Шамис	Инж. Шамис
Инж. Шамис	Инж. Шамис	Инж. Шамис	Инж. Шамис
Двухквартирный двухкомнатный кордон. Стены брусчатые		Страницы	Лист 1
Общие данные		СНУЗГИПРОЛЕСХОЗ	

Технический проект разработан в соответствии с действующими нормами и правилами и предусматривает мероприятия, обеспечивающие взрывопожарную и пожарную безопасность при эксплуатации здания.

Главный инженер проекта *Маричева А.В.*

ПЛАН НА ОТМ. 0,000

СИСТЕМА ОТОПЛЕНИЯ

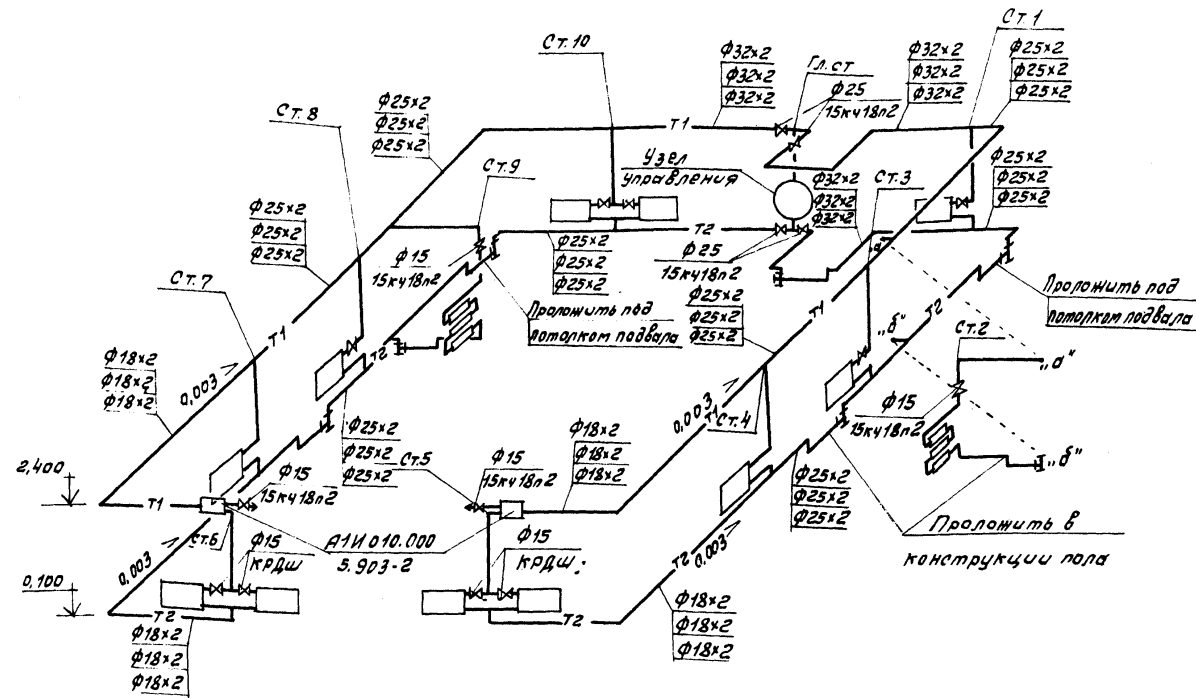
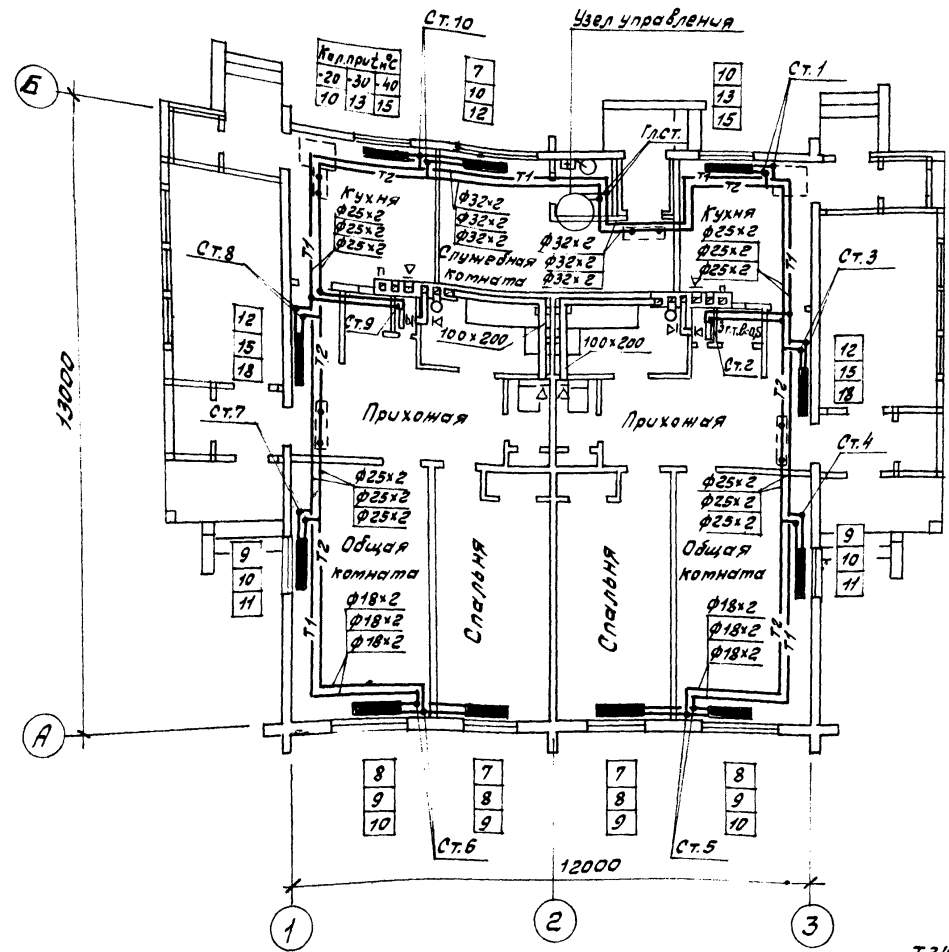

УЗЕЛ УПРАВЛЕНИЯ

СВЯЗКА РУЧНОГО НАСОСА БКФ-2

ВЕ1, ВЕ2 (ЗЕРКАЛЬНО)

ПЛАН НА ОТМ. -2,300

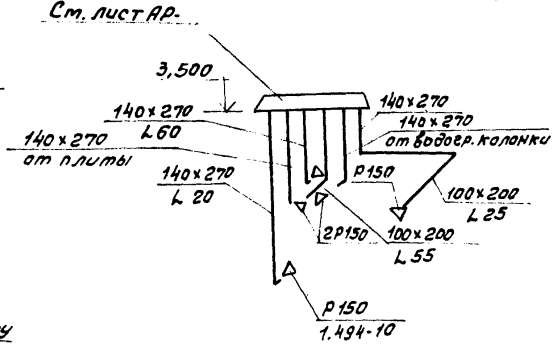
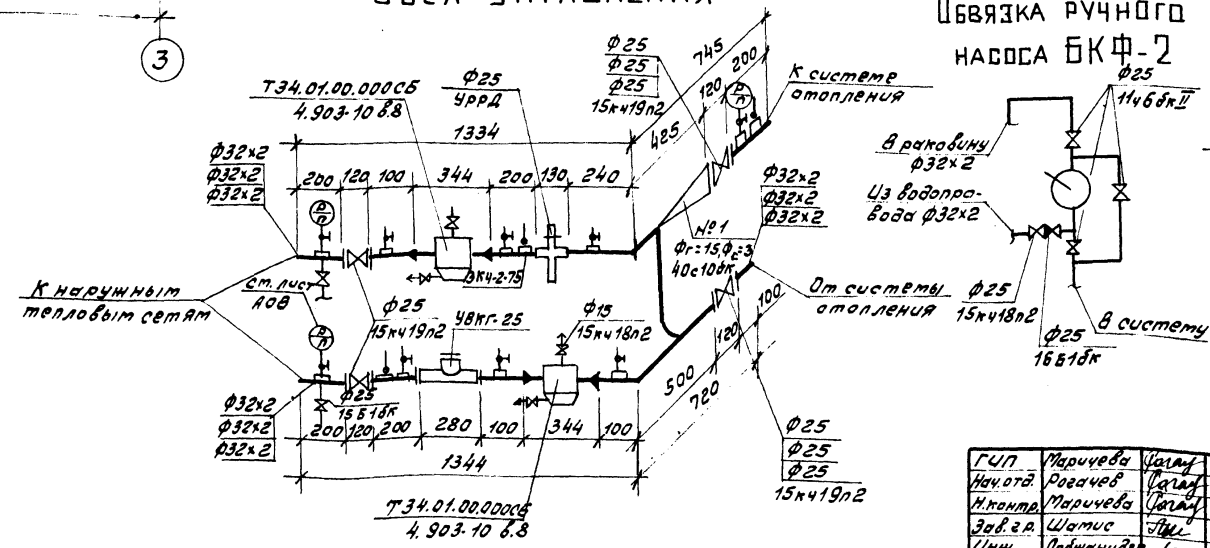
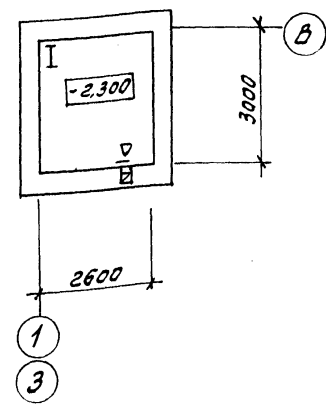

ГЧП	Маричева	Валуй	ТП 411-9-18.91	ОВ
Нач.отд.	Рогович	Валуй		
М.п.отд.	Маричева	Валуй		
Зав.з.р.	Шатис	Шатис		
Инж.	Подманидзе	Лес		

Привязан				
Инв. №				

Двухквартирный двухкомнатный кордон. Стены брусчатые. План на отм. 0,000-2,300. Схема системы отопления. Узел управления. Схемы систем ВЕ1, ВЕ2.			Статус	Лист	Листов
			Р	2	
			СОУЗГИПРОЛЕСХОП		

ПЛАН НА ОТМ. 0,000

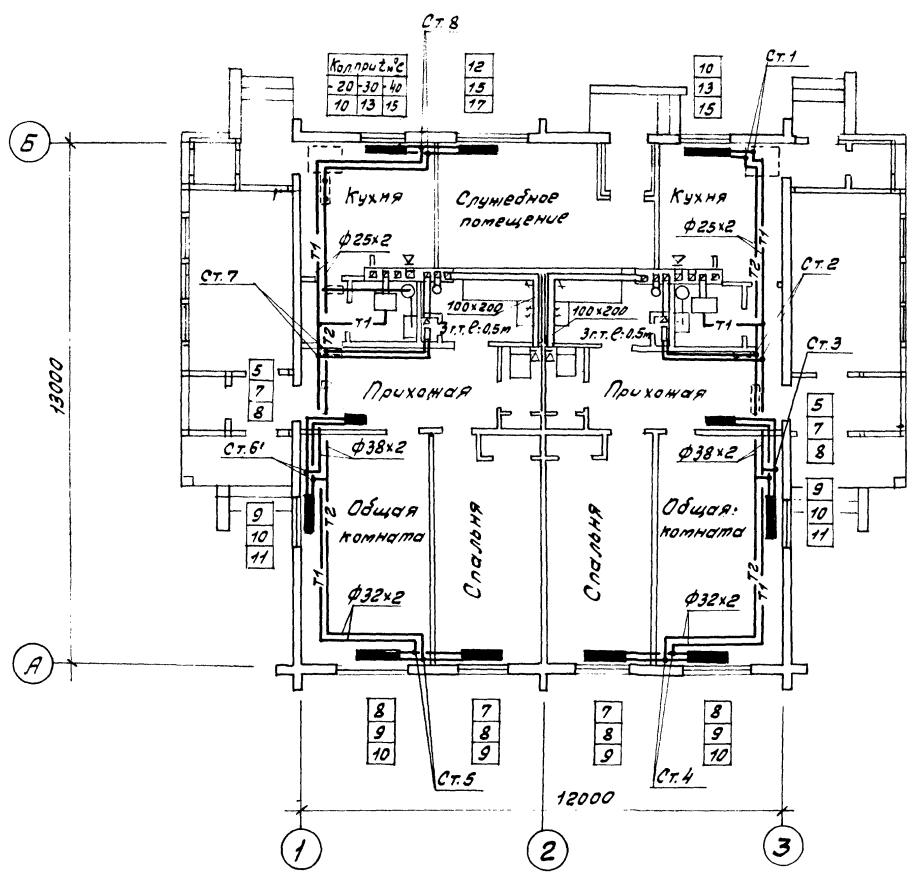

СИСТЕМА ОТОПЛЕНИЯ



СХЕМА ОБВЯЗКИ КОТЛА



ВЕ1, ВЕ2 (зеркально)

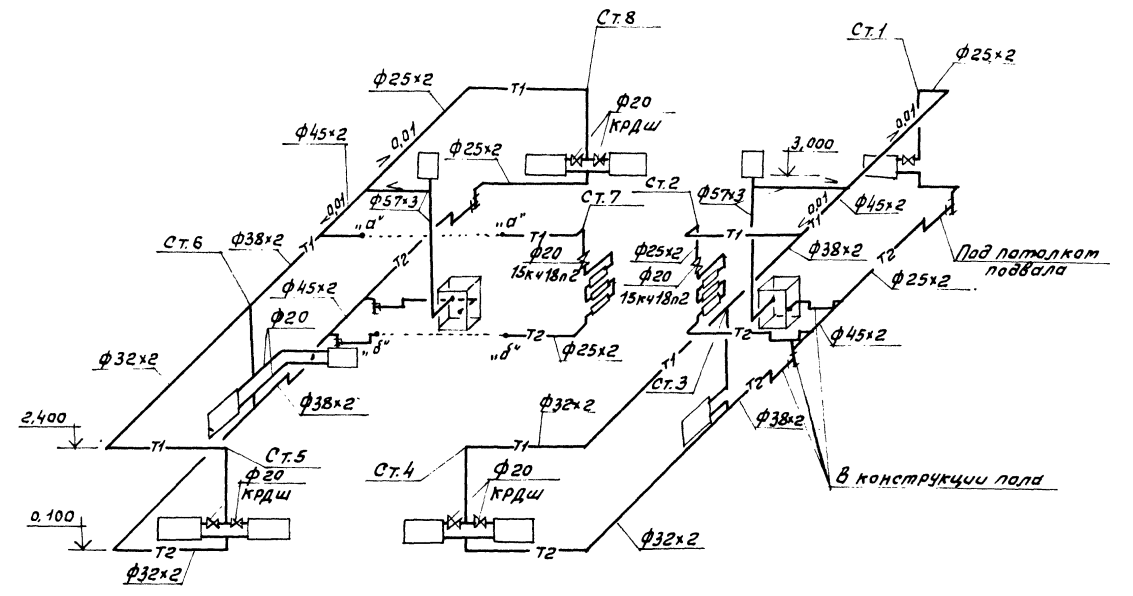
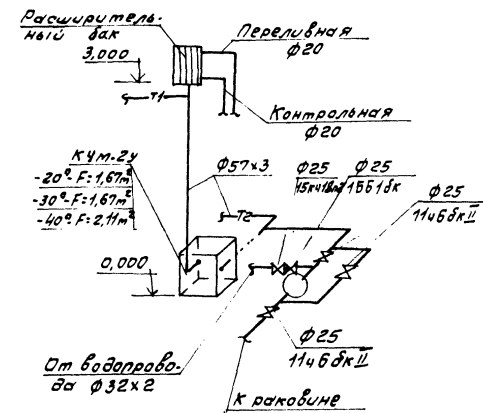
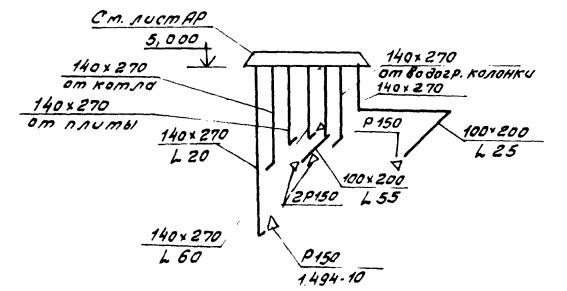

ПЛАН НА ОТМ. -2,300

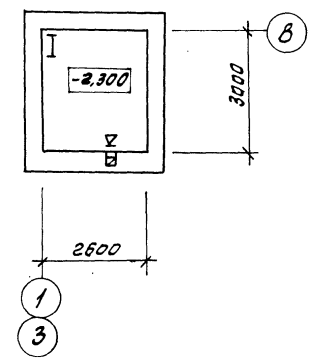

ГРУП Нацова Н.Копто Зад.з.р. Уин.	Маричева Розачева Маричева Шатис Подманова	Рисунг (сигн.) (сигн.) (сигн.) (сигн.) (сигн.)	ТП 41-9-18.91	ОВ
Приложения			Двухквартирный двухкомнатный корпус. Стены двухэтажные	Стандарт Лист Листов
Уин. №			План на отм. 0,000 и -2,300. Схема системы отопления. Схема обвязки котла. Схема систем ВЕ1, ВЕ2 (за- ранит с вертикальным отоплением)	СОЮЗГИПРОТЕС ХОЗ

Альбом 1

План на отм. 0,000



Схема сети 220В



План на отм. - 2,300 (Вариант с местным отоплением)

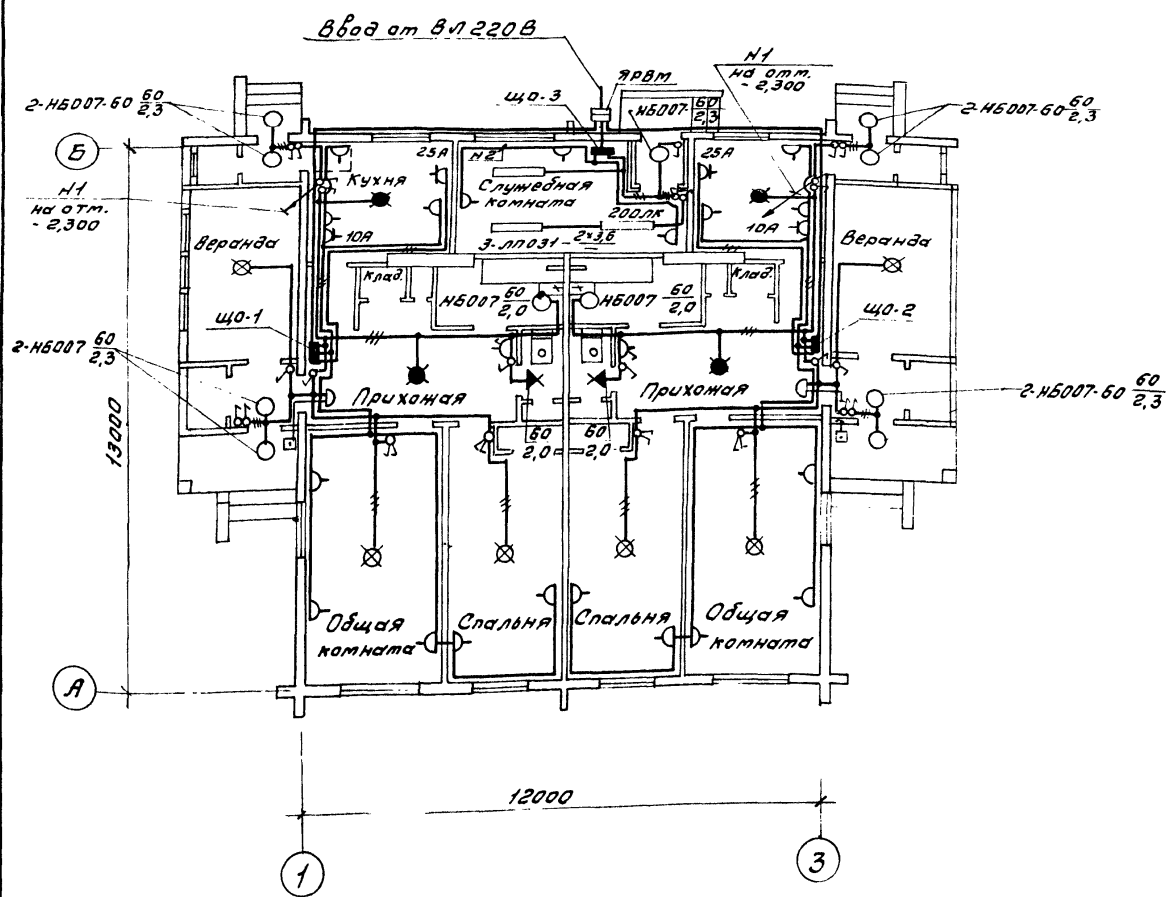
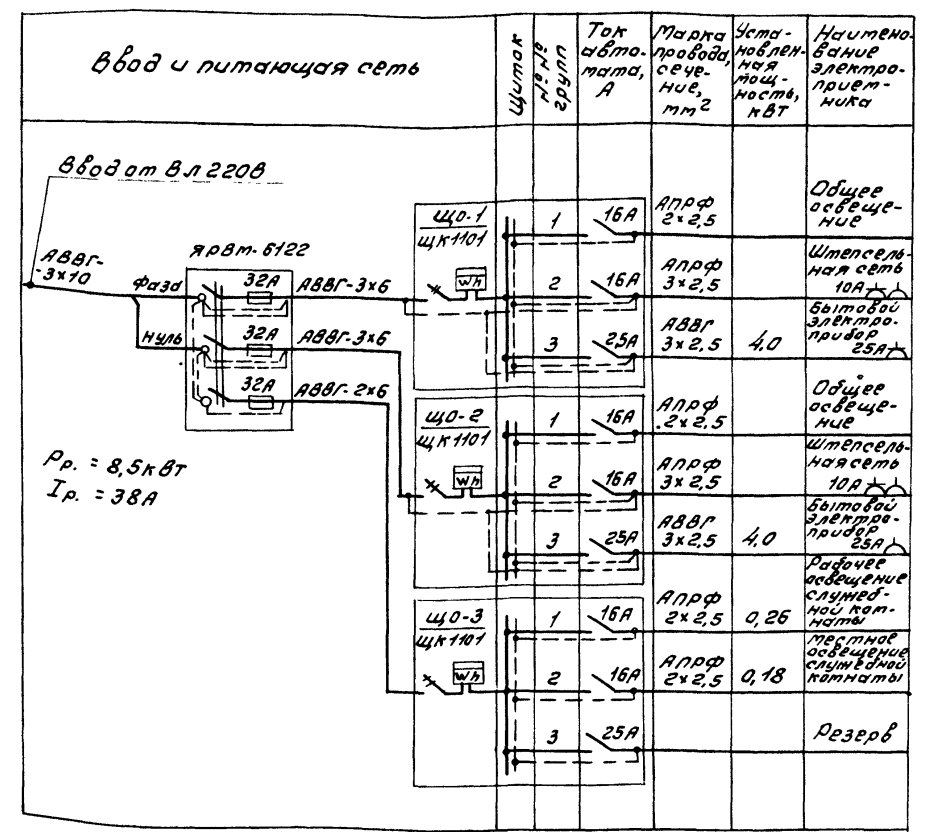
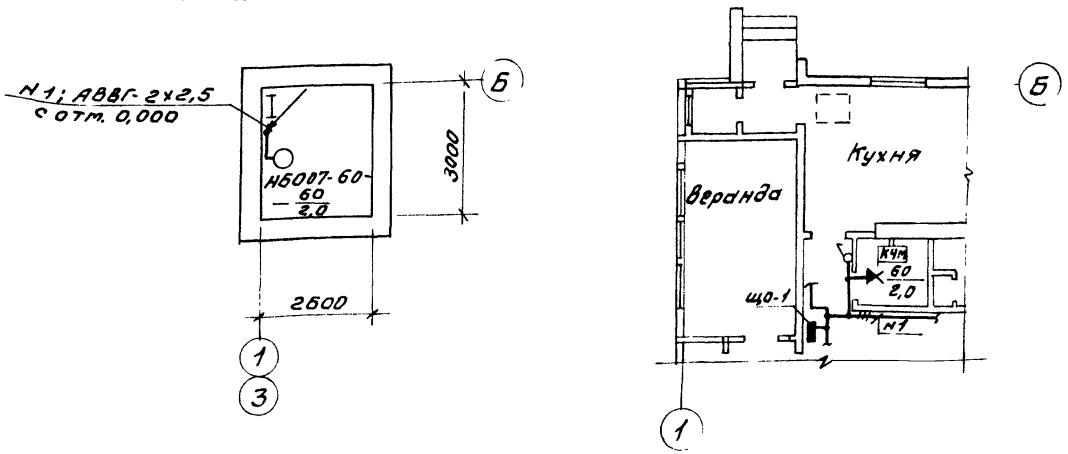

ГШП	Маричева	Сычу	ТП 411-9-18.91	ЭО		
Начальн	Розачев	Осип				
Инж.контр	Маричева	Варла				
Зав.зр.	Разубебо	Нрду				
Инж.	Рыжачева	НУУ	1991			
Приказ	Двухквартирный двухкомнатный кордон. Стены, деревянные.			Стая	Лист	Листов
Инв.№	Планы, распорядки электрического оборудования и проводки электрических сетей на отм. 0,000 и -2,300.			Р	2	

Альбом 1

Ведомость рабочих чертежей основного комплекта марки СС

Лист	Наименование	Примечание
1	Общие данные.	
2	План расположения оборудования и прокладки телефонной и радиотрансляционной сети, телевидение.	

Ведомость ссылочных и прилагаемых документов

Обозначение	Наименование	Примечание
	<u>Ссылочные документы</u>	
2.190-1/72 в.5	Узлы и детали инженерного оборудования жилых и общественных зданий для сельского строительства	
	<u>Прилагаемые документы</u>	
Альбом 2	СС.СО Спецификация оборудования	
Альбом 3	СС.ВМ Ведомость потребности в материалах	

Условные обозначения, не предусмотренные ГОСТ 21.406-88

№ п/п	Наименование	Обозначение
1	Стойка для линии сети проводного вещания	
2	Антенна телевизионная	
3	Усилитель телевизионный	
4	Коробка фильтра сложения сигналов	
5	Коробка телевизионная разветвительная	
	Прокладка провода (кабеля)	
6	- в пластмассовой трубе	п. 25
7	- в стальной трубе	т. 25
8	Заполняется при привязке проекта	

Титуловый проект разработан в соответствии с действующими нормами и правилами и предусматривает мероприятия, обеспечивающие пожарную безопасность при эксплуатации здания.

Главный инженер проекта *Ремиз* А.В. Маричева

Общие указания

Проектом предусмотрено устройство телефонных и радиотрансляционных сетей и установка телевизионной антенны.

Телефонизация кордона предусматривается от сети общего пользования Минвязи СССР или телефонной сети местной АТС. Ввод в здание запроектирован кабельным (марка и длина кабеля определяются при привязке проекта).

В качестве оконечного устройства принята распределительная коробка типа КРН-10х2.

Абонентская проводка выполняется проводами марки ТРП-2х0,5 открыто по стенам.

Телефонный аппарат устанавливается в служебном помещении; в квартирах телефонные аппараты устанавливаются по заявке абонентов.

Радиофикация кордона предусматривается от местной воздушной радиотрансляционной сети.

Для присоединения внутренней проводки к внешней радиотрансляционной линии на кровле установить стойку РС1-1300 с абонентским трансформатором типа ТАПВ-10т.

Внутренняя проводка выполняется проводами марки ПТПЖ-2х1,2 скрыто по стенам, по конструкциям чердака и стояк-проводами марки ПТПЖ-2х1,2 в стальной трубе.

Радиорозетки устанавливаются на высоте 0,7м от уровня чистого пола и не далее 1м от щитовых розеток электросети.

Телевидение. Для приема телевизионных программ проектом предусматривается установка на крыше телевизионной антенны коллективного пользования и усилительного оборудования типа УТТ0.

Абонентскую проводку выполняет телеателье по заявке абонента.

Заземление. Для защиты слаботочных устройств от атмосферных разрядов радиостойку, корпус абонентского трансформатора и телеантенну необходимо заземлить в соответствии с требованиями ГОСТ 464-79.*

В качестве вертикальных заземлителей (электродов) используется сталь ф 12мм длиной 5м, горизонтальных связей - сталь полосовая 4х40мм.

Количество заземлителей определяется в зависимости от удельного сопротивления грунта при привязке проекта.

Наименование грунта	Торф, глина чернозем	Суглинок	Супесь, песок сред. влажности
Количество электродов	2	3	5

			Привязан		
Инв. №					
Г.И.П.	Маричева	Дата			
Нач. отд.	Розачев	Лист			
Н.контр.	Маричева	Лист			
Зав. в.р.	Розачев	Лист			
Инж.	Ладигаина	Лист			
			ТП 411-9-18.91	СС	
			Двухквартирный двухкомнатный кордон. Стены кирпичные	Страниц	Листов
				р.	1 2
			Общие данные	СОЮЗГИПРОЛЕСХОЗ	

Инв. №, Год и дата выписки

Льбоват

План на отм. 0,000

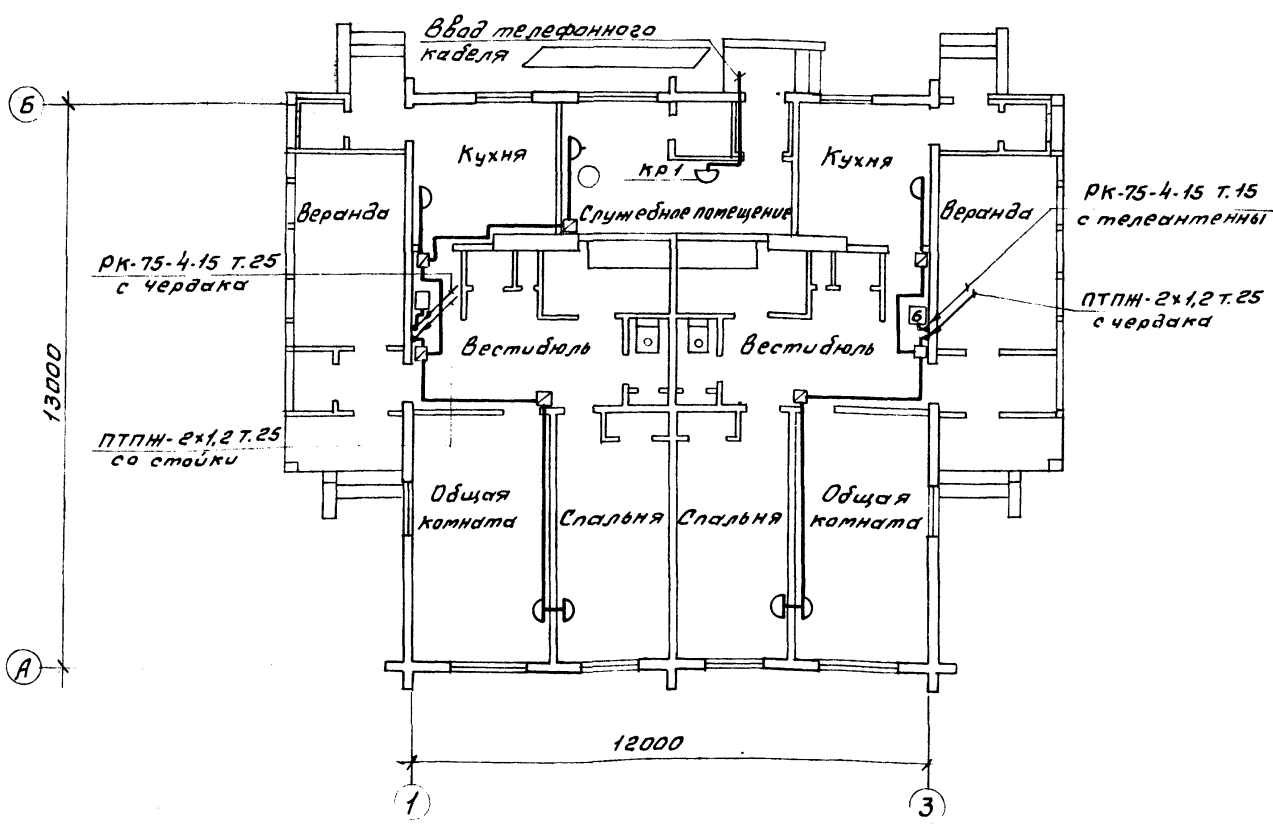

План кровли

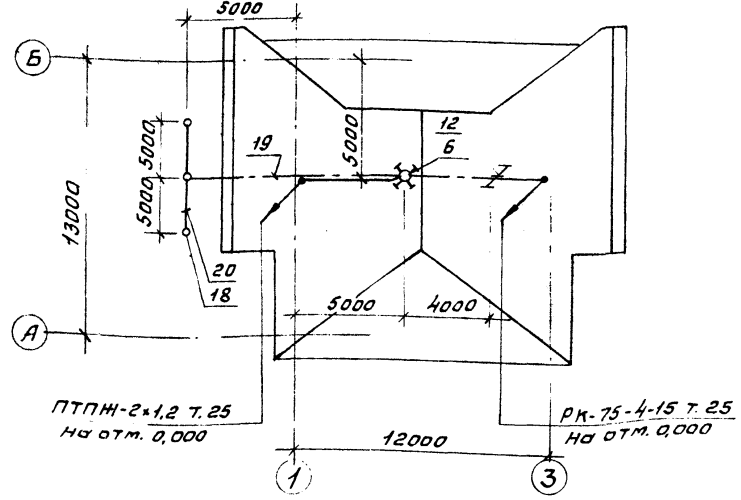

Скелетная схема

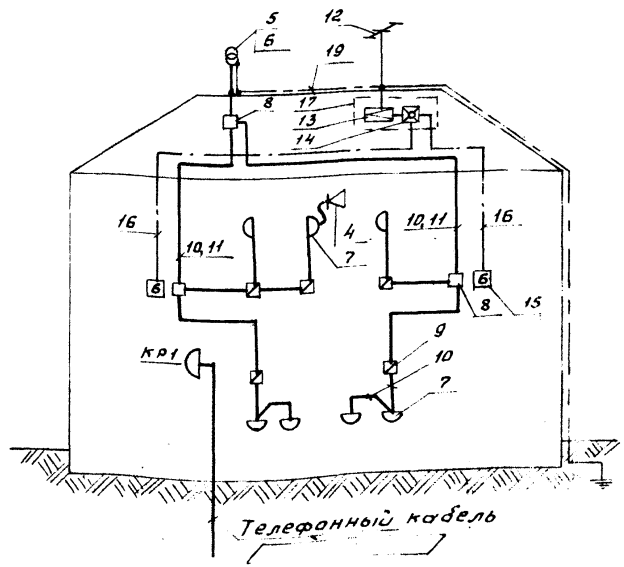

Спецификация

Поз.	Обозначение	Наименование	Кол.	Масса ед., кг	Примечание
<u>Телефонизация</u>					
1	РРО.218.060 ТУ	Аппарат телефонный ТА-72 м-5 АТС	1		
2	ТУ 45-76 ЭДЗ.622.136 ТУ	Коробка распределительная КРТН-10x2	1		КР1
3		Провод ТРП-еx0,5			
<u>Радиофикация</u>					
4	ГОСТ 5961-84	Громкоговоритель абдукционный 0,15 ГД-III	1		
5	ТУ 45-74 ТТО.433.004	Трансформатор автотенетский ТАПВ-10 т	1		
6	ТУ 36.2203-84	Стойка для сети проводного вещания РС I-1300-1Т	1		
7	ГОСТ 8659-76	Розетка РШР	7		
8	ТУ 25-09.046-80	Коробка УК-2п	3		
9	ТУ 25-09.046-80	Коробка УК-2с	5		
10		Провод ПТПН-2x1,2	50 м		
11	ГОСТ 10704-76	Труба 25x2	15 м		
<u>Телевидение</u>					
12	ГОСТ 11289-80	Антенна коллективного пользования	1		
13	УТ2.002.002 ТУ	Усилитель ДТТУБ.0.1	1		
14	27-06-1668-75 ТУ	Коробка КФСТ-IV	1		
15	27-06-1669-75 ТУ	Коробка КРТВ-6	1		
16	ГОСТ 11326-22-79	Кабель РК-75-4-15	25 м		
17	ТУ 36.1207-74	Шкаф ЩЭСУ-1м	1		
<u>Заземление</u>					
18	ГОСТ 2590-88	Круг В12 L=5 м	4,45		
19	ГОСТ 2590-88	Круг В6	15 м	0,22	
20	ГОСТ 103-76	Полоса 4x40	1,26		

Г/П	Маричева	Время	ТП 411-9-18.91	СС
Нач. отд.	Рогов	Дата		
Н. контр.	Маричева	Лист		
Зав. гр.	Разубаева	Итого		
И.И.М.	Ладогова	10.55 1991		
Двухквартирный двухкомнатный кардон. Стены друсовые			Лист	Листов
План расположения оборудования и прокладки телефонной и радиотрансляционной сети, телевидение.			Р	2
СОИЗГИПРОЛЕСХОЗ				

25236-01 37

Копировать не разрешается

Формат А1

Листов 1

Ведомость рабочих чертежей основного комплекта АОВ

Лист	Наименование	Примечание
1	Общие данные	
Узел управления теплового пункта		
2	Схема функциональная	
	Схема трубных провадок	

Общие указания.

Узел управления теплового пункта.
 В настоящем проекте предусмотрены приборы, измеряющие температуру и давление воды, предназначенную для отопления и вентиляции кардона. Приборы устанавливаются по месту отбора импульсов по температуре и давлению. В проекте приведены рекомендуемые типы приборов для регулирования и расхода воды.

Ведомость ссылочных и прилагаемых документов

Обозначение	Наименование	Примечание
	Ссылочные документы	
РМ4-6-81 ч. III	Руководящий материал. Проектирование электрических и трубных провадок систем автоматизации	
УМ4-7-90	Указатель нормативных и технических документов	
УМ4-1-90	Указатель типовых чертежей и нормалей, действующих в системе НПО "Монтавтоматика"	
	Прилагаемые документы	
Льдот 2 АОВ СО	Спецификация оборудования	
Льдот 3 АОВ ВМ	Ведомость потребности в материалах	

Инженер Проект отдела

Типовой проект разработан в соответствии с действующими нормами и правилами и предусматривает мероприятия, обеспечивающие пожарную безопасность при эксплуатации здания.

Главный инженер проекта *Ремиз А.В. Маричева*

		привязан	
Изм. №	Ген. Маричева (Изм.) Начальн. А. Фришман (Изм.) Инженер А. Ярослав (Изм.) Инженер А. Ярослав (Изм.) Инженер А. Ярослав (Изм.) Инженер А. Ярослав (Изм.)	ТП 411-9-18.91	АОВ
		Двухконтурный автоматический кардон, стени, двухконтурные.	
		Общие данные	
		Станд. Лист Листов	
		Р 1 2	
		СОИЗГИПРОЕКСХОЗ	

Схема функциональная

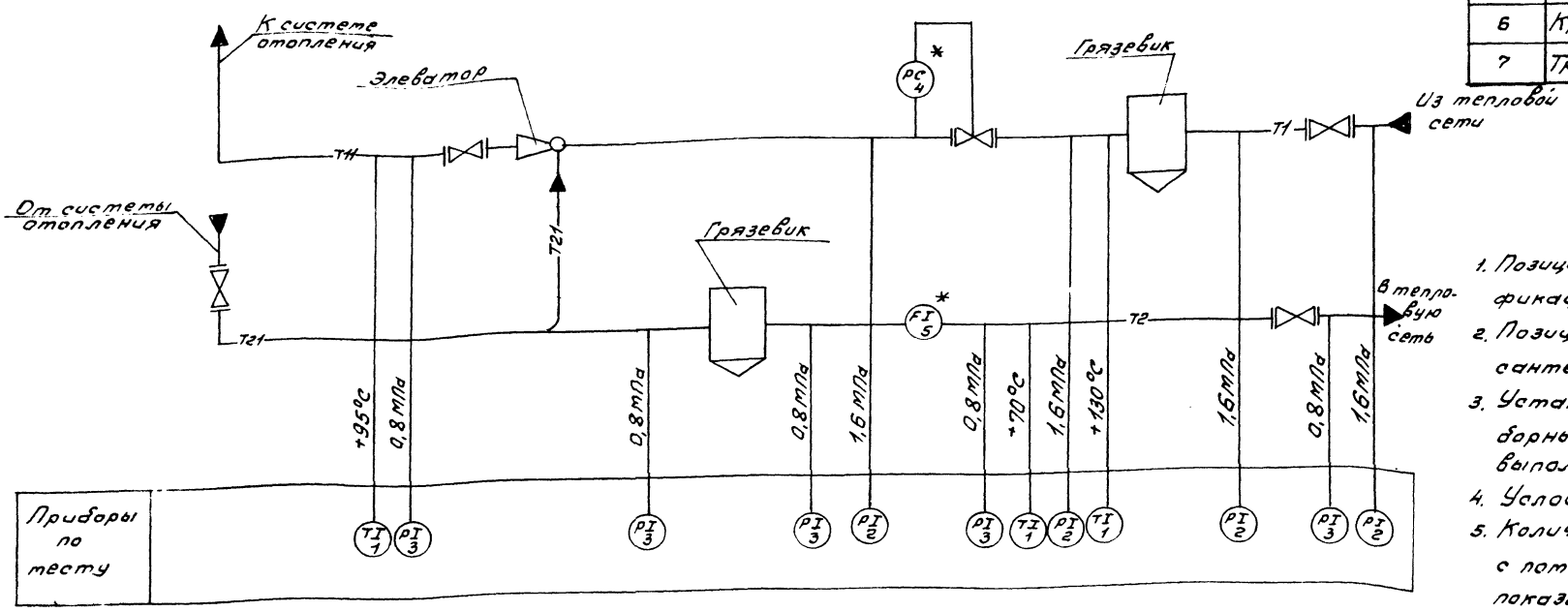

Поа. Обозначение	Наименование	Кол.	Примечание
1	Термометр ТТп-5,2 240.103 Гост 27544-87Е	3 шт.	
2	Манометр МП4-У-25 кгс/см ² ТУ25-02-180335-84	4 шт.	
3	Манометр МП4-У-16 кгс/см ² ТУ25-02-180335-84	5 шт.	
4	регулятор расхода и давления УРРД	1 шт.	Заказывается в сантехнической части проекта
5	Счетчик горячей воды УВКГ-25	1 шт.	
6	Кран трехходовой 14м1	9 шт.	
7	Труба 14x2 Гост 8734-75	9 м	

1. Позиции приборов соответствуют позициям спецификации оборудования АОВ АО.
2. Позиции обозначенные знаком * заказываются в сантехнической части проекта.
3. Установка и заказ закладных конструкций отборных устройств температуры и давления выполняются в части ОВ.
4. Условные обозначения приняты по ОСТ 36.27-77.
5. Количество потребляемого тепла определяется с помощью суммирующих водосчетчиков и местных показывающих термометров по методике приведенной в Инструкции по учету отпуска тепла электростанциями и предприятиями тепловых сетей."

Схема трубных проводов

Наименование параметра и место отбора импульса	Подводящий трубопровод						Обратный трубопровод								
	Давление				Температура	Давление	Давление		Температура	Расход					
	вода из тепло-сети	вода до элеватора	вода после элеватора	вода после элеватора	вода после элеватора	результат дат-ления	вода после подпитки	вода в тепло-сеть	вода в теплосеть						
Обозначение монтажного чертёжа	ТК4-3143-70	ТК4-3143-70	ТК4-3143-70	ТМ4-143-87	—	—	ТК4-3143-70	ТМ4-143-87	ТМ4-37-72						
Позиция	2	2	2	2	3	1	1	4	3	3	3	3	3	1	5

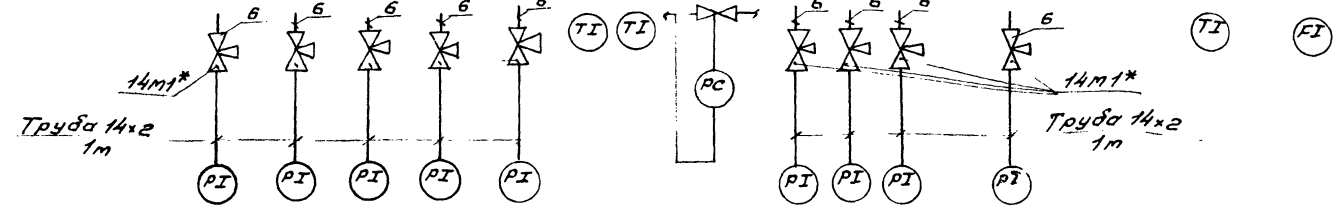

ГРУП	Маршкова	Иванов	Труба	ТП 411-9-18.91	АОВ
Начальн.	Климов	Иванов	Иванов		
Инж.кон.	Адресатов	Иванов	Иванов		
Инж.кон.	Иванов	Иванов	Иванов		
Инж.кон.	Иванов	Иванов	Иванов		

Привязан					
Инв. №					