

ТИПОВОЙ ПРОЕКТ

409-29-61

АВТОМАТИЗИРОВАННЫЙ ПРИРЕЛЬСОВЫЙ

СКЛАД ЦЕМЕНТА

ВМЕСТИМОСТЬЮ 360/240 ТОНН

Альбом VI

НЕСТАНДАРТИЗИРОВАННОЕ ОБОРУДОВАНИЕ

ВЫПУСК 5

ТИПОВОЙ ПРОЕКТ
409-29-61
АВТОМАТИЗИРОВАННЫЙ ПРИРЕЛЬСОВЫЙ
СКЛАД ЦЕМЕНТА
ВМЕСТИМОСТЬЮ 360/240 ТОНН

АЛЬБОМ VI ВЫПУСК 5
СОСТАВ ПРОЕКТА

- АЛЬБОМ I ОБЩИЕ ДАННЫЕ. ТЕХНОЛОГИЧЕСКАЯ ЧАСТЬ ПРОМПРОВОДКИ.
АЛЬБОМ II АРХИТЕКТУРНО-СТРОИТЕЛЬНАЯ И САНИТАРНО-ТЕХНИЧЕСКАЯ ЧАСТИ
ВЫПУСК 1-ИНВЕНТАРНЫЙ ВАРИАНТ /В МЕТАЛЛЕ/
ВЫПУСК 2-СТАЦИОНАРНЫЙ ВАРИАНТ /В СБОРНОМ ЖЕЛЕЗОБЕТОНЕ/
АЛЬБОМ III СТРОИТЕЛЬНЫЕ ИЗДЕЛИЯ
- АЛЬБОМ IV ЭЛЕКТРОТЕХНИЧЕСКАЯ ЧАСТЬ.
АЛЬБОМ V ЭЛЕКТРОТЕХНИЧЕСКАЯ ЧАСТЬ. ЗАДАНИЕ ЗАВОДУ-ИЗГОТОВИТЕЛЮ
АЛЬБОМ VI НЕСТАНДАРТИЗИРОВАННОЕ ОБОРУДОВАНИЕ ВЫПУСКИ 1,2,3,4,5,6,7,8
АЛЬБОМ VII ЗАКАЗНЫЕ СПЕЦИФИКАЦИИ.
ВЫПУСК 1-НА ТЕХНОЛОГИЧЕСКОЕ, ЭЛЕКТРОТЕХНИЧЕСКОЕ ОБОРУДОВАНИЕ
И ПРОМПРОВОДКИ.
ВЫПУСК 2-НА САНИТАРНО-ТЕХНИЧЕСКОЕ ОБОРУДОВАНИЕ
АЛЬБОМ VIII СМЕТЫ К АРХИТЕКТУРНО-СТРОИТЕЛЬНОЙ И САНИТАРНО-ТЕХНИЧЕСКОЙ
ЧАСТЯМ
ВЫПУСК 1-ИНВЕНТАРНЫЙ ВАРИАНТ /В МЕТАЛЛЕ/
ВЫПУСК 2-СТАЦИОНАРНЫЙ ВАРИАНТ /В СБОРНОМ ЖЕЛЕЗОБЕТОНЕ/
АЛЬБОМ IX ОБЪЕКТНЫЕ СМЕТЫ СМЕТЫ НА ПРИСВОБРЕТЕНИЕ
И МОНТАЖ ТЕХНОЛОГИЧЕСКОГО ЭЛЕКТРОТЕХНИЧЕСКОГО
ОБОРУДОВАНИЯ И ПРОМПРОВОДК. ВЫПУСКИ 1,2.

РАЗРАБОТАН ВСЕСОЮЗНЫМ
ПРОЕКТНО-КОНСТРУКТОРСКИМ
ИНСТИТУТОМ ГИПРОСТРОММАШИНА
ГЛАВНЫЙ ИНЖЕНЕР ИНСТИТУТА *Ильин* /Мацьковой/
ГЛАВНЫЙ ИНЖЕНЕР ПРОЕКТА *Ястремская* /Ястремская/

УТВЕРЖДЕН ГОССТРОЕМ СССР
ПРОТОКОЛ ОТ 20.07.79г. №35
ВВЕДЕН В ДЕЙСТВИЕ С 30.11.1979г.
ИН-ТОМ ГИПРОСТРОММАШИНА
ПРИКАЗ ОТ 13.08.79г № 63.

СОДЕРЖАНИЕ

Обозначение	Наименование	Лист
409-29-61 ТН-59	000 М4 Воздуховод для сбора воздуха	4
409-29-61 ТН-59	010СБ Колено	5
409-29-61 ТН-59	020СБ Штуцер	5
409-29-61 ТН-59	001 Хомут	6
409-29-61 ТН-59	008 Патрубок	6
409-29-61 ТН-59	009 Патрубок	6
409-29-61 ТН-59	014 Ниппель	6
409-29-61 ТН-59	007 Фланец	7
409-29-61 ТН-59	010 Колено	7
409-29-61 ТН-59	020 Штуцер	7
409-29-61 ТН-59	000 ВП Воздуховод для сбора воздуха	8
409-29-61 ТН-59	000 ВС Воздуховод для сбора воздуха	8
409-29-61 ТН-59	000 М4 Цементопровод	9
409-29-61 ТН-59	010СБ Тройник	10
409-29-61 ТН-59	004 Патрубок	10
409-29-61 ТН-59	006 Патрубок	10
409-29-61 ТН-59	020СБ Колено	11
409-29-61 ТН-59	003 Колено	11
409-29-61 ТН-59	006 Патрубок	11
409-29-61 ТН-59	030СБ Цементопровод	12
409-29-61 ТН-59	040СБ Цементопровод	12
409-29-61 ТН-59	050СБ Цементопровод	13
409-29-61 ТН-59	040 Цементопровод	13
409-29-61 ТН-59	050 Цементопровод	13
409-29-61 ТН-59	009 Патрубок	14
409-29-61 ТН-59	013 Патрубок	14
409-29-61 ТН-59	014 Патрубок	14
409-29-61 ТН-59	015 Патрубок	14
409-29-61 ТН-59	010 Тройник	15
409-29-61 ТН-59	020 Колено	15
409-29-61 ТН-59	030 Цементопровод	15
409-29-61 ТН-59	000 ВЗ Цементопровод	15
409-29-61 ТН-59	000 ВП Цементопровод	16
409-29-61 ТН-59	000 ВС Цементопровод	16
409-29-61 ТН-59	000 М4 Цементопровод	17
409-29-61 ТН-59	000 ВП Цементопровод	18
409-29-61 ТН-59	000 ВЗ Цементопровод	18
409-29-61 ТН-59	000 ВС Цементопровод	19
409-29-61 ТН-59	000 М4 Цементопровод	20
409-29-61 ТН-59	000 ВП Цементопровод	21
409-29-61 ТН-59	000 ВЗ Цементопровод	21
409-29-61 ТН-59	000 ВС Цементопровод	22
409-29-61 ТН-59	000 М4 Цементопровод	23
409-29-61 ТН-59	000 ВП Цементопровод	24
409-29-61 ТН-59	000 ВЗ Цементопровод	24
409-29-61 ТН-59	000 ВС Цементопровод	25

Обозначение	Наименование	Лист
409-29-61 ТН-59	000СБ Переходник	26
409-29-61 ТН-59	010СБ Патрубок	26
409-29-61 ТН-59	001 Патрубок	27
409-29-61 ТН-59	000 Переходник	27
409-29-61 ТН-59	010 Патрубок	27
409-29-61 ТН-59	000 ВЗ Переходник	27
409-29-61 ТН-59	000 ВП Переходник	28
409-29-61 ТН-59	000 ВС Переходник	28
409-29-61 ТН-59	000СБ Фланец переходной	29
409-29-61 ТН-59	010СБ Патрубок	29
409-29-61 ТН-59	001 Прокладка	30
409-29-61 ТН-59	005 Стенка	30
409-29-61 ТН-59	000 Фланец переходной	30
409-29-61 ТН-59	010 Патрубок	30
409-29-61 ТН-59	000СБ Фланец переходной	31
409-29-61 ТН-59	000 ВС Фланец переходной	31
409-29-61 ТН-59	000 М4 Бункер выдачи	32
409-29-61 ТН-59	010СБ Корпус	34
409-29-61 ТН-59	020СБ Патрубок	36
409-29-61 ТН-59	030СБ Крышка в сборе	36
409-29-61 ТН-59	040СБ Поперечина	37
409-29-61 ТН-59	050СБ Раскос	37
409-29-61 ТН-59	060СБ Рама	38
409-29-61 ТН-59	001 Прокладка	38
409-29-61 ТН-59	003 Фланец	39
409-29-61 ТН-59	010 Корпус	39
409-29-61 ТН-59	020 Патрубок	39
409-29-61 ТН-59	030 Крышка в сборе	39
409-29-61 ТН-59	004 Обвязка	40
409-29-61 ТН-59	008 Патрубок	40
409-29-61 ТН-59	005 Канус	41
409-29-61 ТН-59	006 Фланец	42
409-29-61 ТН-59	037 Связь	42
409-29-61 ТН-59	038 Латик	42
409-29-61 ТН-59	007 Патрубок	43
409-29-61 ТН-59	009 Патрубок	43
409-29-61 ТН-59	011 Пластина	43
409-29-61 ТН-59	012 Ребро	43
409-29-61 ТН-59	019 Крышка	44
409-29-61 ТН-59	025 Латик	44
409-29-61 ТН-59	032 Латик	44
409-29-61 ТН-59	033 Балка	44
409-29-61 ТН-59	010 Поперечина	45
409-29-61 ТН-59	050 Раскос	45
409-29-61 ТН-59	060 Рама	45
409-29-61 ТН-59	000 ВЗ Бункер выдачи	45
409-29-61 ТН-59	000 ВП Бункер выдачи	46
409-29-61 ТН-59	000 ВС Бункер выдачи	46

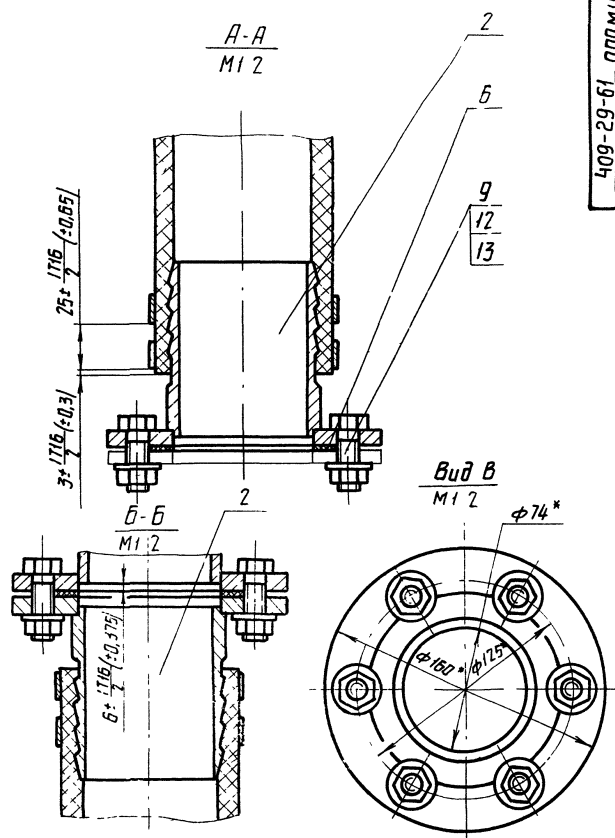
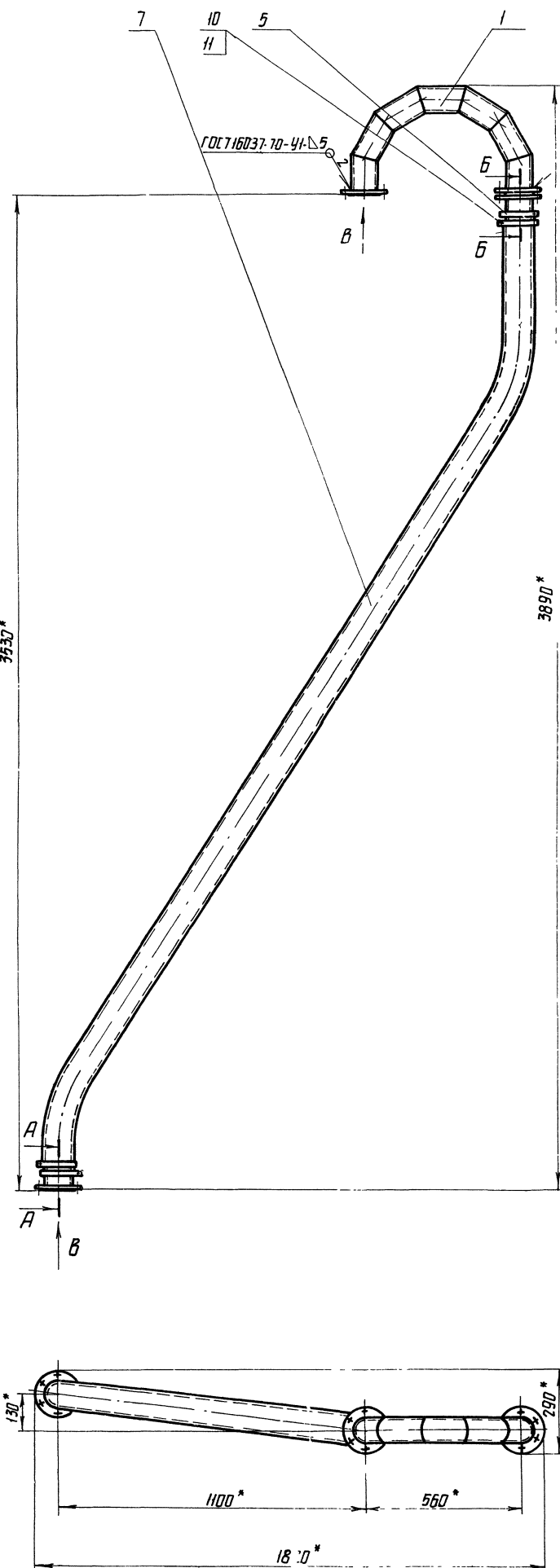

Позиция	Обозначение	Наименование	Кол-во	Примечание
Документация				
	409-29-61-000 МЧ ТН-52	Монтажный чертёж		
	409-29-61-000 ВС ТН-52	Ведомость спецификации		
	409-29-61-000 ВП ТН-52	Ведомость покупных изделий		
Сборочные единицы				
1	409-29-61-010 ТН-52	Колена	1	
2	409-29-61-020 ТН-52	Штыцер	2	
Детали				
5	409-29-61-001 ТН-52	Хомут	4	
6	409-29-61-002 ТН-52	Прокладка	3	
7	409-29-61-003 ТН-52	Трубопровод Ручкаб. ш/ш/ш 2,5-80-104-У ГОСТ 18698-73 Г: 4-920		23,6 кг
Стандартные изделия				
9		Болт М12х40, 4.6 ГОСТ 1798-70	18	0,05 кг
10		Винт М6х25 4.6 ГОСТ 17473-72	4	0,006 кг
		Гайка ГОСТ 5915-70		
11		М6.5	4	0,002 кг
12		М12.5	18	0,015 кг
13		Шайба 12.01 ГОСТ НЗ71-68	18	0,006 кг

* Размеры для справок

4
7607/11

409-29-61-000 МЧ ТН-52					000 МЧ	
Воздуховод для сброса воздуха					Лист	37
Монтажный чертёж					Масса	110
Лист					Листов	1
г. Киев					ММ	

92020 25-НЛ
409-29-61
19-63-60H

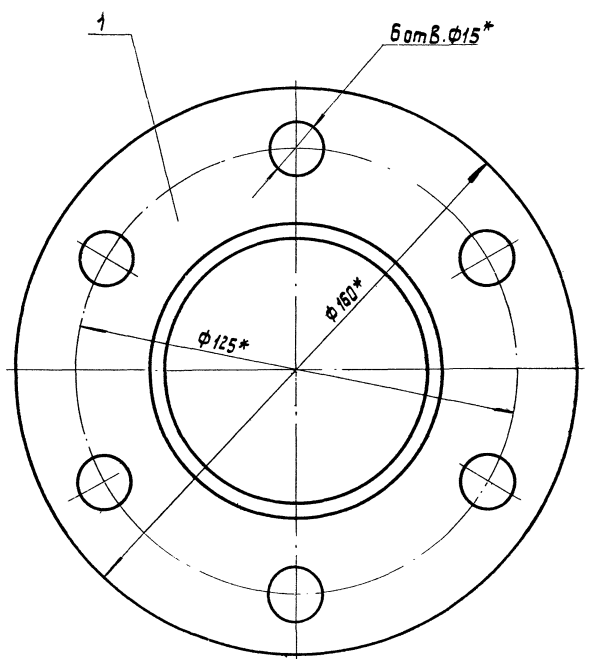
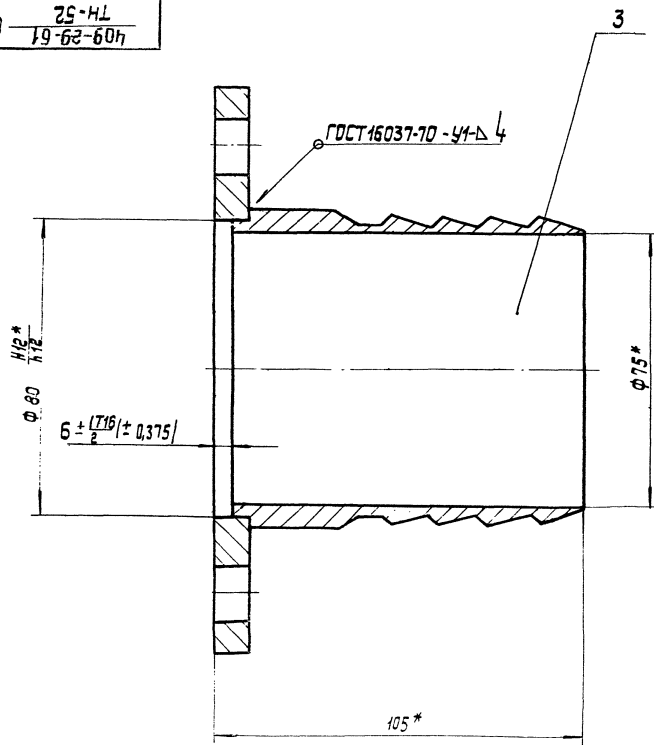

1. * Размеры для справок.
2. Масса наплавленного металла - 0,01 кг

				409-29-61 ТН-52		020С6	
Цзм. лист	№ докум.	Подп.	Дата	Штуцер Сборочный чертеж		Лит.	Масштаб
Разраб.	Баулин	Вас	07.78			1,3	1:1
Проб.	Татимва	Вас	07.78			Лист	Листов 1
Т.контр.	Бурле	Вас	07.78			Испрограммирована	
Рук.	Карвацкий	Вас	07.78			г. Киев	
Н.контр.	Христюк	Вас	07.78				
Чтв.	Линник	Вас	07.78				

Копировал: Усова

Формат 12

92010 25-НЛ
409-29-61
19-63-60H

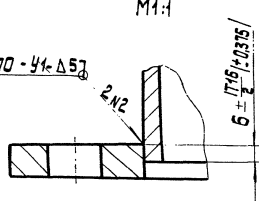
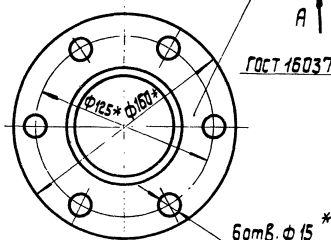
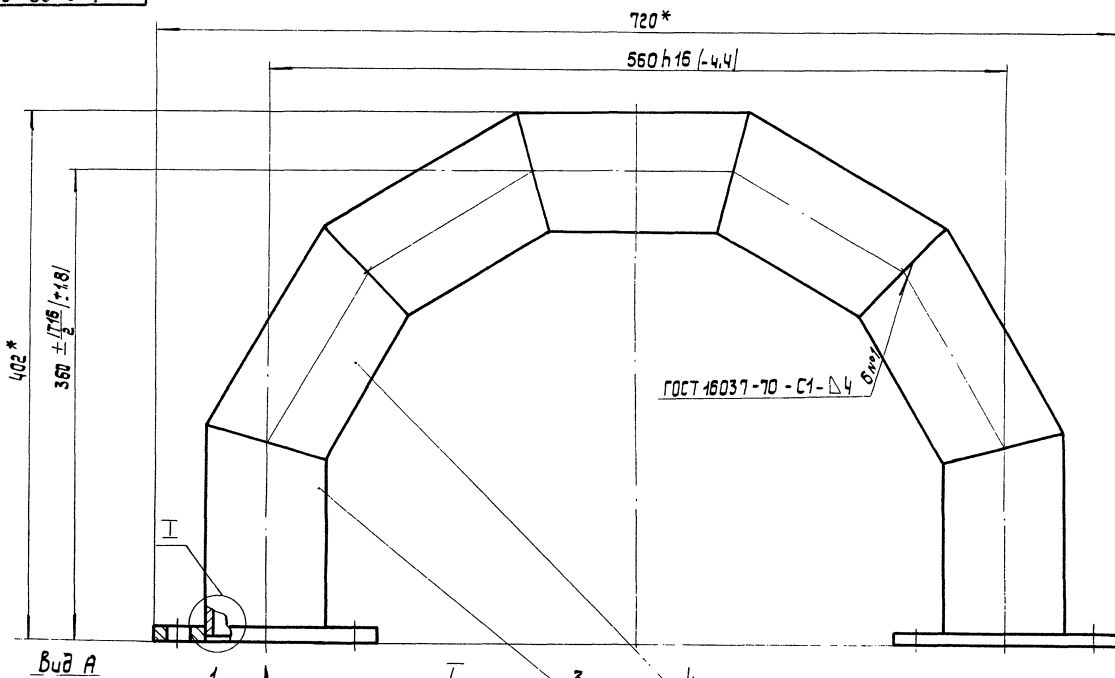

1. * Размеры для справок.
2. Масса наплавленного металла - 0,09 кг

				409-29-61 ТН-52		010С6	
Цзм. лист	№ докум.	Подп.	Дата	Колено Сборочный чертеж		Лит.	Масштаб
Разраб.	Баулин	Вас	07.78			9,5	1:2,5
Проб.	Войшнев	Вас	07.78			Лист	Листов 1
Т.контр.	Бурле	Вас	07.78			Испрограммирована	
Рук.	Карвацкий	Вас	07.78			г. Киев	
Н.контр.	Христюк	Вас	07.78				
Чтв.	Линник	Вас	07.78				

5
7607/11

Формат 12

100 25-НЛ
19-62-60н

✓(✓)

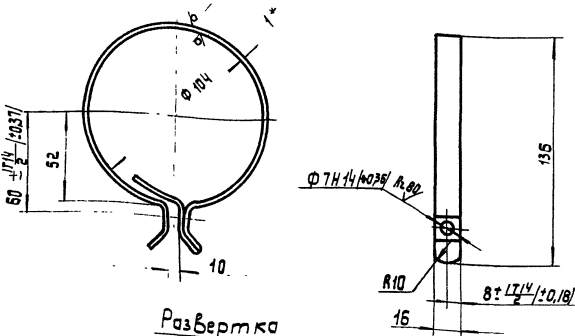

Развертка
М1:1

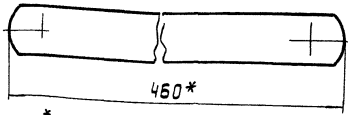

- * Размеры для справок.
- Неуказанные предельные отклонения размеров — $\pm 0,16$.

409-29-61 .001
ТН-52

Хомут

Лист	Масса	Масштаб
	0,06	1:2

Лист Листов 1

Б-ЛН-1 ГОСТ 19903-74
гипростраммашина
г. Киев

г. Киев (МТМ)

Копировал: Чесова

Формат 11

800 25-НЛ
19-62-60н

✓(✓)

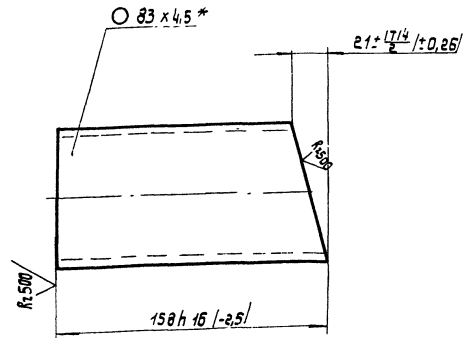

* Размер для справок.

409-29-61 .008
ТН-52

Патрубок

Лист	Масса	Масштаб
	1,1	1:2

Лист Листов 1

Труба 83x4,5 ГОСТ 8732-70
АСт.2пс ГОСТ 8731-74

г. Киев (МТМ)

Копировал: Чесова

Формат 11

600 25-НЛ
19-62-60н

✓(✓)

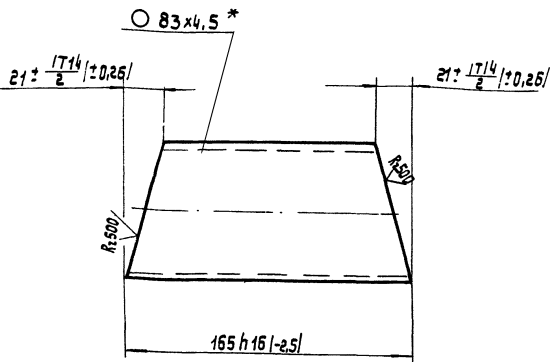

* Размер для справок.

409-29-61 .009
ТН-52

Патрубок

Лист	Масса	Масштаб
	1	1:2

Лист Листов 1

Труба 83x4,5 ГОСТ 8732-70
АСт.2пс ГОСТ 8731-74

г. Киев (МТМ)

Копировал: Чесова

Формат 11

110 25-НЛ
19-62-60н

✓(✓)

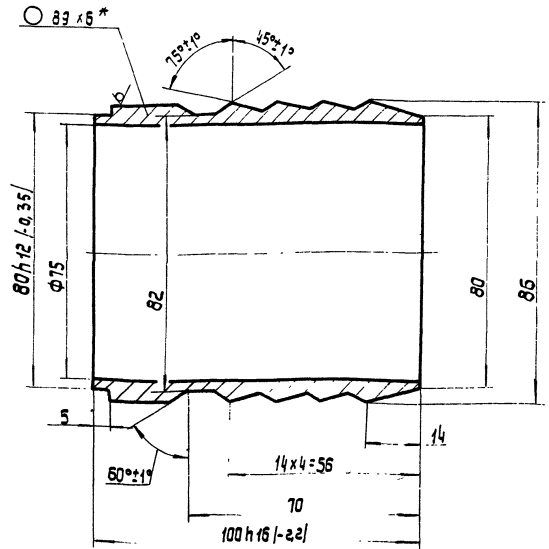

- * Размер для справок.
- Неуказанные предельные отклонения размеров: отверстий-н14, валав-н14 остальных — $\pm 0,16/2$.

409-29-61 .014
ТН-52

Ниппель

Лист	Масса	Масштаб
	0,07	1:1

Лист Листов 1

Труба 89x6 ГОСТ 8732-70
АСт.2пс ГОСТ 8731-74

г. Киев (МТМ)

Копировал: Чесова

Формат 11

LOO 25-Н-
19-62-607

Р.80 / (✓)

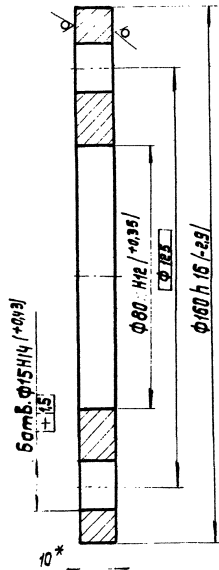

* Размер для справок.

Изм. № 01
Изм. № 02
Изм. № 03
Изм. № 04
Изм. № 05
Изм. № 06
Изм. № 07
Изм. № 08
Изм. № 09
Изм. № 10

409-29-61 007
ТН-52

Фланец

Лит.	Масса	Масштаб
2		1:1
Лист Листов 1		
Испрастрмашина		
г. Киев		

Лист Б-НН-10 ГОСТ 10903-74
Ст. 3 лс ГОСТ 14637-69

Копировал: зсва

Формат 11

Формат	Зона	Поз.	Обозначение	Наименование	Кол.	Примечан.
				Документация		
12			409-29-61 ТН-52 010СБ	Сборочный чертеж		
				Детали		
11	1		409-29-61 ТН-52 007	Фланец	2	
11	3		409-29-61 ТН-52 008	Патрубок	2	
11	4		409-29-61 ТН-52 009	Патрубок	5	

409-29-61 010 ТН-52				Колена		
Изм. № 01	Изм. № 02	Изм. № 03	Изм. № 04	Лит.	Лист	Листов
					1	1
				Испрастрмашина		
				г. Киев		

Формат	Зона	Поз.	Обозначение	Наименование	Кол.	Примечание
				Документация		
12			409-29-61 ТН-52 020СБ	Сборочный чертеж		
				Детали		
11	1		409-29-61 ТН-52 007	Фланец	1	
11	3		409-29-61 ТН-52 014	Ниппель	1	

409-29-61 020 ТН-52				Штуцер		
Изм. № 01	Изм. № 02	Изм. № 03	Изм. № 04	Лит.	Лист	Листов
					1	1
				Испрастрмашина		
				г. Киев		

№ строки	Обозначение	Наименование	Куда входит		Общее кол.	Примечание
			Обозначение	Кол.		
1						
2	409-29-61 ТН-52-000М4	Воздуховод для сброса воздуха			1	
3						
4	409-29-61 ТН-52-010	Колена			1	
5	409-29-61 ТН-52-020	Штыцер			2	
6						
7						
8						
9						
10						
11						
12						
13						
14						
15						
16						
17						
18						
19						
20						
21						
22						
23						
24						
25						
26						
27						
28						
29						
30						
31						
32						
33						
34						

						409-29-61 ТН-52		000ВС			
Исполн	№ докум	Лист	Итого	Исполн	№ докум	Лист	Итого	Исполн	№ докум	Лист	Итого
Разраб	Литвинская	1	27.78	Проб	Войцешкин	1	02.78	Исполн	Христюк	1	02.78
Рис	Коробецкий	1	02.78	И контро	Христюк	1	02.78	Исполн	Литвинский	1	02.78
И контро	Христюк	1	02.78	Исполн	Литвинский	1	02.78	Воздуховод для сброса воздуха			
Исполн	Литвинский	1	02.78	Ведомость спецификаций				Испрограммировано в Киев (ММ)			

№ строки	Наименование	Обозначение документа на поставку	Поставщик	Куда входит (обозначение)	Количество		Примечание
					на из-в	на ре-делие	
1							
2	<u>Крепежные изделия</u>						
3							
4	Болт М12×40.46	ГОСТ 1198-70			18	18	
5							
6	Винт М6×25.46	ГОСТ 17413-72			4	4	
7							
8	Гайка М6.5	ГОСТ 5915-70			4	4	
9	М12.5				18	18	
10							
11	Шайба 12.01	ГОСТ 11371-68			18	18	
12							
13							
14							
15							
16							
17							
18							
19							
20							
21							
22							
23							
24							
25							
26							

						409-29-61 ТН-52		000ВН			
Исполн	№ докум	Лист	Итого	Исполн	№ докум	Лист	Итого	Исполн	№ докум	Лист	Итого
Разраб	Литвинская	1	27.78	Проб	Войцешкин	1	02.78	Исполн	Христюк	1	02.78
Рис	Коробецкий	1	02.78	И контро	Христюк	1	02.78	Исполн	Литвинский	1	02.78
И контро	Христюк	1	02.78	Исполн	Литвинский	1	02.78	Воздуховод для сброса воздуха			
Исполн	Литвинский	1	02.78	Ведомость покупных изделий				Испрограммировано в Киев (ММ)			

409-29-61-000М4
ТН-53

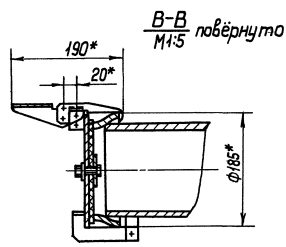
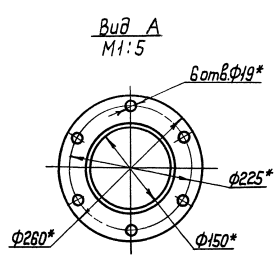
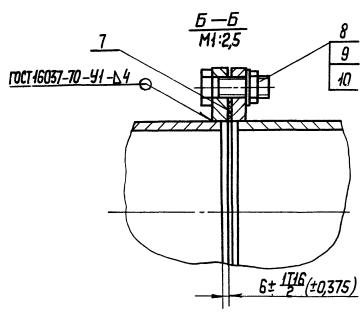
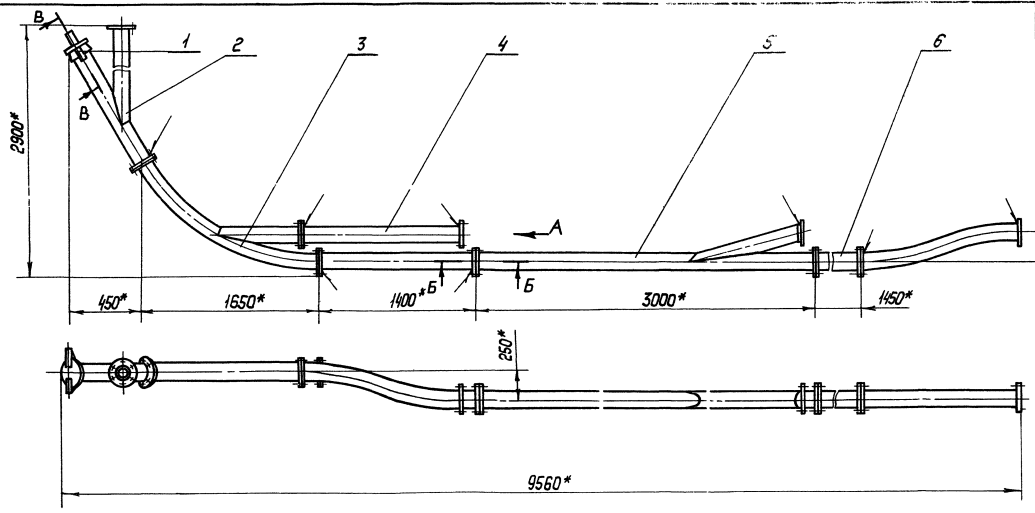

Поз.	Обозначение.	Наименование.	Кол.	Примечание
		<u>Документация.</u>		
	409-29-61 ТН-53	000М4		Монтажный чертёж.
	409-29-61 ТН-53	000ВС		Ведомость спецификаций.
	409-29-61 ТН-53	000ВП		Ведомость покупных изделий.
	409-29-61 ТН-53	000ВЗ		Ведомость заимствованных изделий.
		<u>Сборочные единицы.</u>		
1	409-29-61 ТН-53	010		Заглушка.
2	409-29-61 ТН-53	010		Тройник.
3	409-29-61 ТН-53	020		Колено.
4	409-29-61 ТН-53	030		Цементопровод.
5	409-29-61 ТН-53	040		Цементопровод.
6	409-29-61 ТН-53	050		Цементопровод.
		<u>Детали.</u>		
7	409-29-61 ТН-53	002		Прокладка.
		<u>Стандартные изделия.</u>		
8		Болт М16х55,46 ГОСТ 7798-70	60	0,12ткг
9		Шайба М16,5 ГОСТ 5915-70	60	0,033ткг
10		Шайба 16,01 ГОСТ Н371-68	60	0,001ткг

1.* Размеры для справок.
2. Масса наплавленного металла - 4,8 кг.

9
7607/И

				409-29-61-000М4 ТН-53		Лит. Масса	
Изм.	Лист	1/28	Контр.	Лист	320	1:25	
Разработ.	Чернышова	22.2	22.2	Монтажный чертёж.	Лист	Листов	1
Проект.	Попылова	22.2	22.2				
Т.контр.	Бусыгина	22.2	22.2				
Рис.	Попылова	22.2	22.2				
Н.контр.	Халистова	22.2	22.2				
Чтв.	Лычкин	22.2	22.2				

Цементопровод.
Монтажный чертёж.
Испрограммировано
г. Киев
Формат 22

200 ЭС-Н1
19-62-604

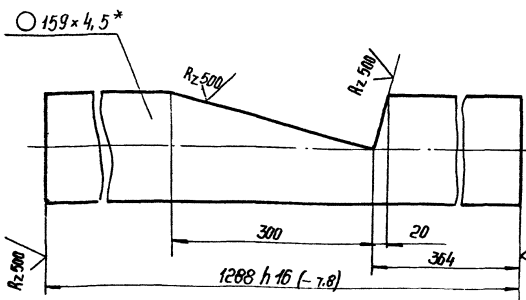

- 1.*Размер для справок
2. Неуказанные предельные отклонения размеров: $\pm \frac{IT16}{2}$.

409-29-61 ТН-53 002			лист	масса	масштаб
Патрубок				22	1:5
			лист	лист/ов 1	
изм.	лист	№ докум.	подп.	дата	Труба 159x4.5 ГОСТ 8732-70 АСт.2ПС ГОСТ 8734-74 г. Киев
Разраб.	Устинова	Зильс	07.78		
Проб.	Устинова	Зильс	07.78		
Г.контр.	Бурле	Зильс	07.78		
Рук.	Устинова	Зильс	07.78		
И.контр.	Христьяк	Зильс	07.78		
Копирован: Белова			Формат И		

100 Э1-Н1
19-62-604

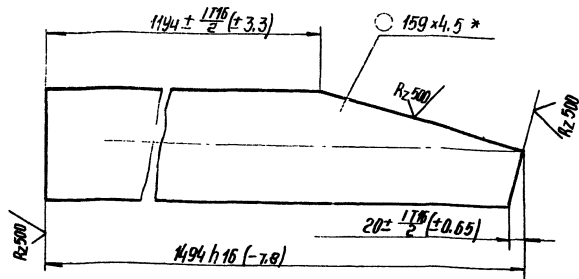

* Размер для справок.

лист № табл. 1. Лист № табл. 2. Лист № табл. 3. Лист № табл. 4. Лист № табл. 5. Лист № табл. 6. Лист № табл. 7. Лист № табл. 8. Лист № табл. 9. Лист № табл. 10. Лист № табл. 11. Лист № табл. 12. Лист № табл. 13. Лист № табл. 14. Лист № табл. 15. Лист № табл. 16. Лист № табл. 17. Лист № табл. 18. Лист № табл. 19. Лист № табл. 20. Лист № табл. 21. Лист № табл. 22. Лист № табл. 23. Лист № табл. 24. Лист № табл. 25. Лист № табл. 26. Лист № табл. 27. Лист № табл. 28. Лист № табл. 29. Лист № табл. 30. Лист № табл. 31. Лист № табл. 32. Лист № табл. 33. Лист № табл. 34. Лист № табл. 35. Лист № табл. 36. Лист № табл. 37. Лист № табл. 38. Лист № табл. 39. Лист № табл. 40. Лист № табл. 41. Лист № табл. 42. Лист № табл. 43. Лист № табл. 44. Лист № табл. 45. Лист № табл. 46. Лист № табл. 47. Лист № табл. 48. Лист № табл. 49. Лист № табл. 50. Лист № табл. 51. Лист № табл. 52. Лист № табл. 53. Лист № табл. 54. Лист № табл. 55. Лист № табл. 56. Лист № табл. 57. Лист № табл. 58. Лист № табл. 59. Лист № табл. 60. Лист № табл. 61. Лист № табл. 62. Лист № табл. 63. Лист № табл. 64. Лист № табл. 65. Лист № табл. 66. Лист № табл. 67. Лист № табл. 68. Лист № табл. 69. Лист № табл. 70. Лист № табл. 71. Лист № табл. 72. Лист № табл. 73. Лист № табл. 74. Лист № табл. 75. Лист № табл. 76. Лист № табл. 77. Лист № табл. 78. Лист № табл. 79. Лист № табл. 80. Лист № табл. 81. Лист № табл. 82. Лист № табл. 83. Лист № табл. 84. Лист № табл. 85. Лист № табл. 86. Лист № табл. 87. Лист № табл. 88. Лист № табл. 89. Лист № табл. 90. Лист № табл. 91. Лист № табл. 92. Лист № табл. 93. Лист № табл. 94. Лист № табл. 95. Лист № табл. 96. Лист № табл. 97. Лист № табл. 98. Лист № табл. 99. Лист № табл. 100.

409-29-61 ТН-53 001			лист	масса	масштаб
Патрубок				25	1:5
			лист	лист/ов 1	
изм.	лист	№ докум.	подп.	дата	Труба 159x4.5 ГОСТ 8732-70 АСт.2ПС ГОСТ 8734-74 г. Киев
Разраб.	Устинова	Зильс	07.78		
Проб.	Устинова	Зильс	07.78		
Г.контр.	Бурле	Зильс	07.78		
Рук.	Устинова	Зильс	07.78		
И.контр.	Христьяк	Зильс	07.78		
Копирован: Белова			Формат И		

90010 ЭС-Н1
19-62-604

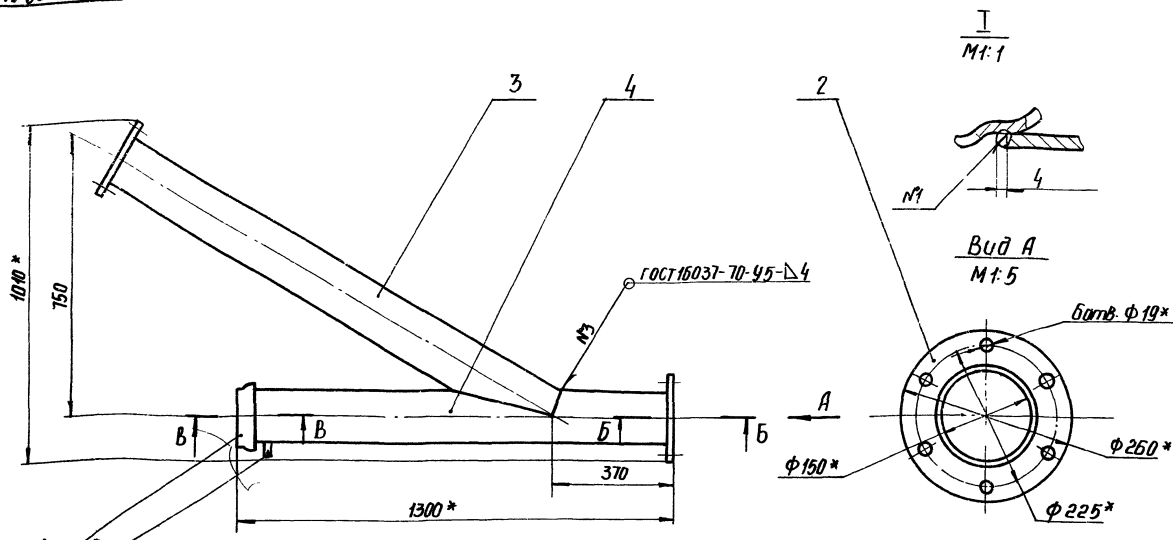

1. Сварка шва №1 ручная дуговая.
- 2.* Размеры для справок.
3. Неуказанные предельные отклонения размеров: $\pm \frac{IT16}{2}$
4. Масса наплавленного металла - 0,6 кг.

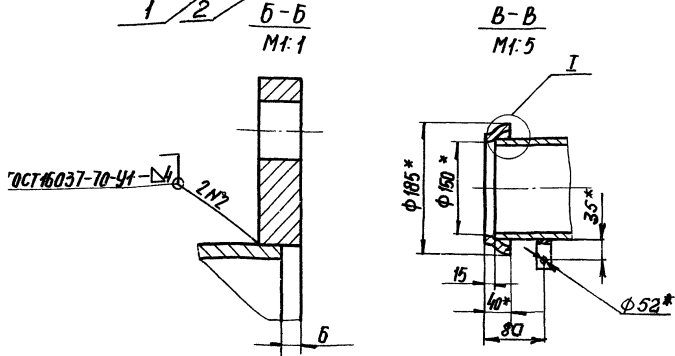

409-29-61 ТН-53 010СБ			лист	масса	масштаб
Трайник Сборочный чертеж				55	1:10
			лист	лист/ов 1	
изм.	лист	№ докум.	подп.	дата	г. Киев
Разраб.	Устинова	Зильс	07.78		
Проб.	Устинова	Зильс	07.78		
Г.контр.	Бурле	Зильс	07.78		
Рук.	Устинова	Зильс	07.78		
И.контр.	Христьяк	Зильс	07.78		
Копирован: Белова			Формат И		

✓(✓)

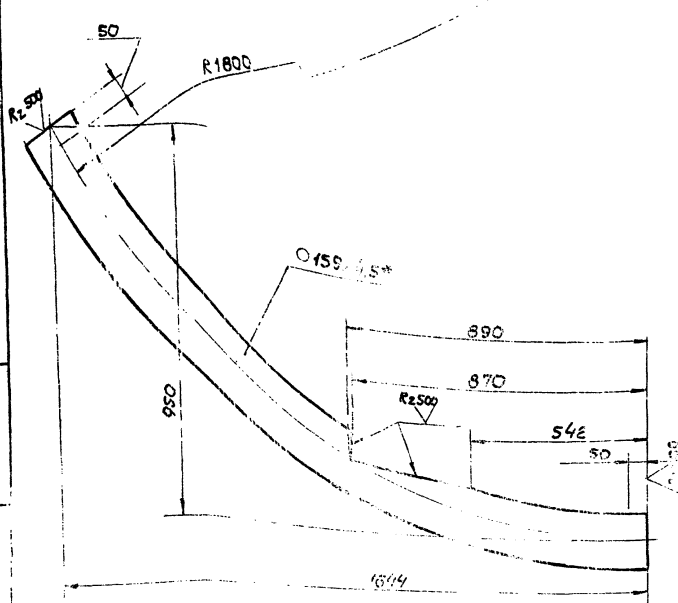

1. Длина развертки — 1872 мм*
2. * Размеры для справок.
3. Предельные отклонения размеров: ±0.16

				409-29-61			005		
				ТН-53					
Изм.	Лист	№ докум.	Подп.	Дата	Лист	Масса	Масштаб		
Разраб.	Усманова	И.И.		10.18	28	1:10			
Проб.	Татимова	И.И.		07.78					
Т.контр.	Бурла	И.И.		07.78					
Рук.	Татимова	И.И.		07.78					
И.контр.	Христюк	И.И.		07.78					
Утв.									
				159x4.5 ГОСТ 8732-70			Гипростроймашина		
				г. Киев			ММ		
				А.С. 2пс ГОСТ 8731-74			Формат 11		

✓(✓)

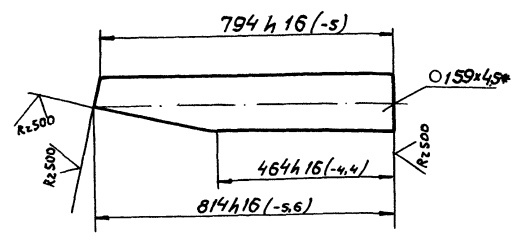

* Размер для справок.

				409-29-61			006		
				ТН-53					
Изм.	Лист	№ докум.	Подп.	Дата	Лист	Масса	Масштаб		
Разраб.	Усманова	И.И.		10.18	13	1:10			
Проб.	Татимова	И.И.		07.78					
Т.контр.	Бурла	И.И.		07.78					
Рук.	Татимова	И.И.		07.78					
И.контр.	Христюк	И.И.		07.78					
Утв.									
				Труба 159x4.5 ГОСТ 8732-70			Гипростроймашина		
				г. Киев			ММ		
				А.С. 2пс ГОСТ 8731-74			Формат 11		

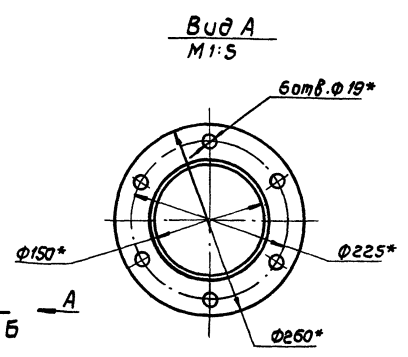
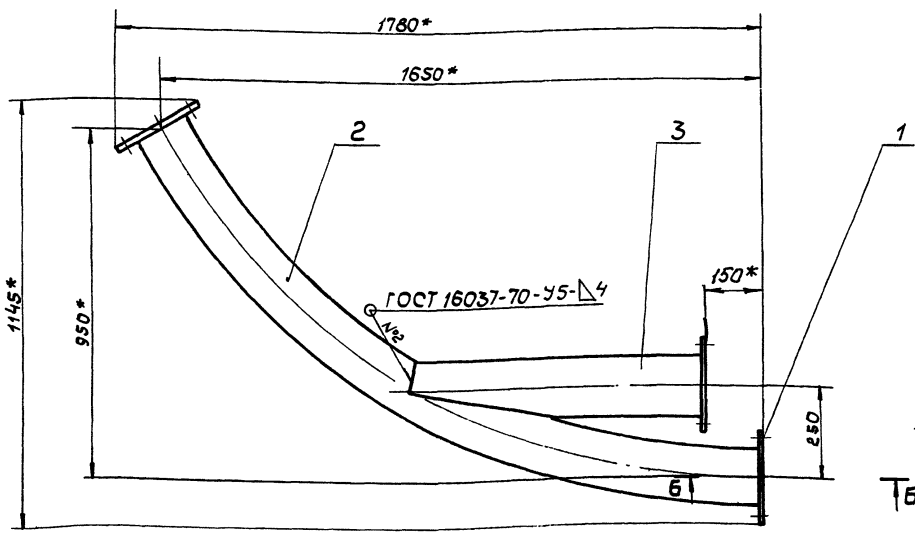

Б-Б М 1:1

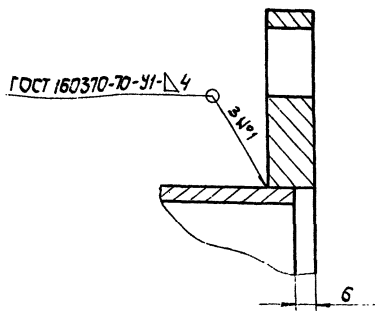

1. * Размеры для справок.
2. Неуказанные предельные отклонения размеров: ±0.16
3. Масса наплавленного металла — 0,7 кг.

				409-29-61			020 СБ		
				ТН-53					
Изм.	Лист	№ докум.	Подп.	Дата	Лист	Масса	Масштаб		
Разраб.	Усманова	И.И.		10.18	51	1:10			
Проб.	Татимова	И.И.		07.78					
Т.контр.	Бурла	И.И.		07.78					
Рук.	Татимова	И.И.		07.78					
И.контр.	Христюк	И.И.		07.78					
Утв.	Алиник	И.И.		07.78					
				Колено			Гипростроймашина		
				Сборочный чертеж			г. Киев		
							ММ		
							Формат 12		

93040 49-62-604

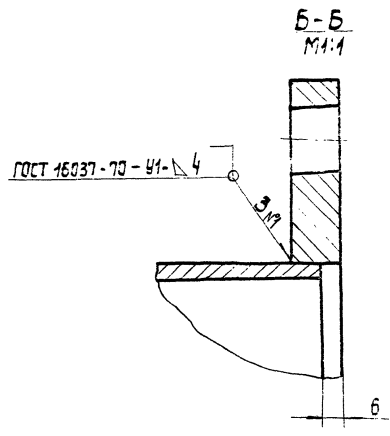
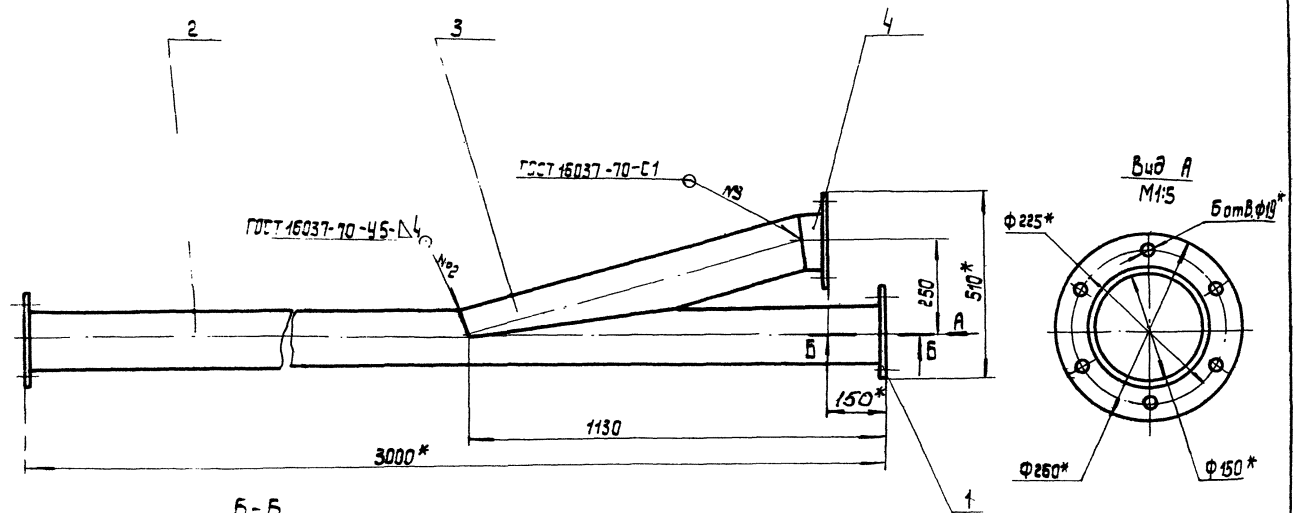

- 1.* Размеры для справок.
2. Неуказанные предельные отклонения размеров: $\pm \frac{1716}{2}$.
3. Масса наплавленного металла - 1,1кг.

				409-29-61 ТН-53			.040 СБ		
Цзм	Лист	№ докум	Подп.	Дата	Цементопровод Сборочный чертеж	Лит.	Масса	Масштаб	
Разраб.	Усманова	Усм	02.78	02.78		78	1:10		
Проб.	Татимова	Т	02.78	02.78		Лист	Листов 1		
Т.контр.	Бурле	Б	02.78	02.78		Гипростроммашина			
Рук.	Татимова	Т	02.78	02.78		г. Киев			
Н.контр.	Христюк	Х	02.78	02.78	ММ				
Утв.	Линник	Л	02.78	02.78	Копировал: Усова		Формат 12		

93060 49-62-604

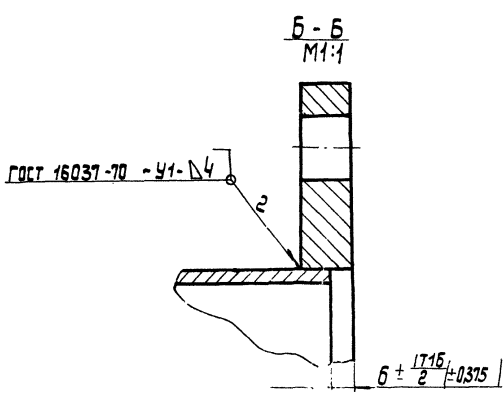
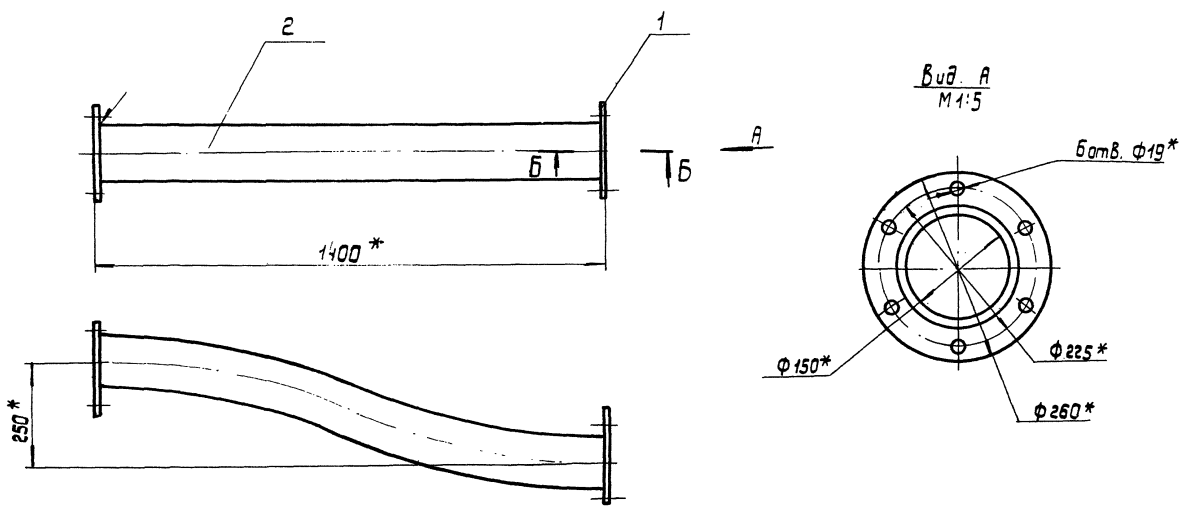

- 1.* Размеры для справок.
2. Масса наплавленного металла - 0,45кг.

				409-29-61 ТН-53			.030 СБ		
Цзм	Лист	№ докум	Подп.	Дата	Цементопровод Сборочный чертеж	Лит.	Масса	Масштаб	
Разраб.	Усманова	Усм	02.78	02.78		30	1:10		
Проб.	Татимова	Т	02.78	02.78		Лист	Листов 1		
Т.контр.	Бурле	Б	02.78	02.78		Гипростроммашина			
Рук.	Татимова	Т	02.78	02.78		г. Киев			
Н.контр.	Христюк	Х	02.78	02.78	ММ				
Утв.	Линник	Л	02.78	02.78	12 7607/11				

Формат	Зона	Лист	Обозначение	Наименование	Кол.	Примеч.
				<u>Документация</u>		
12			409-29-61 ТН-53 040СБ	Сборочный чертеж		
				<u>Детали</u>		
11	1		409-29-61 ТН-53 029	Фланец	3	
11	2		409-29-61 ТН-53 013	Патрубок	1	
11	3		409-29-61 ТН-53 014	Патрубок	1	
11	4		409-29-61 ТН-53 015	Патрубок	1	

Формат	Зона	Лист	Обозначение	Наименование	Кол.	Примеч.
				<u>Документация</u>		
12			409-29-61 ТН-53 050СБ	Сборочный чертеж		
				<u>Детали</u>		
11	1		409-29-61 ТН-53 029	Фланец	2	
Б4	2		409-29-61 ТН-53 018	Патрубок		
				Труба 159x45 ГОСТ 8731-70		
				Аст. Лист ГОСТ 8731-74		
				L=1438 H 16 L-7.8/	1	24,4 кг

409-29-61 040 ТН-53			
Цзм. Лист	№ докум.	Подп.	Дата
Разраб. /	Чеманова	ММ	02.78
Пров.	Татимова	ММ	02.78
Рук.	Татимова	ММ	02.78
Н.контр.	Христюк	ММ	02.78
Чтв.	Линник	ММ	02.78
Цементопровод			
Лит.		Лист	Листов
			1
Типрастромашина			
г. Киев ММ			

409-29-61 050 ТН-53			
Цзм. Лист	№ докум.	Подп.	Дата
Разраб. /	Чеманова	ММ	02.78
Пров.	Татимова	ММ	02.78
Рук.	Татимова	ММ	02.78
Н.контр.	Христюк	ММ	02.78
Чтв.	Линник	ММ	02.78
Цементопровод			
Лит.		Лист	Листов
			1
Типрастромашина			
г. Киев ММ			

Копировал: Усова Формат 11

93050 ES-HI
19-62-604

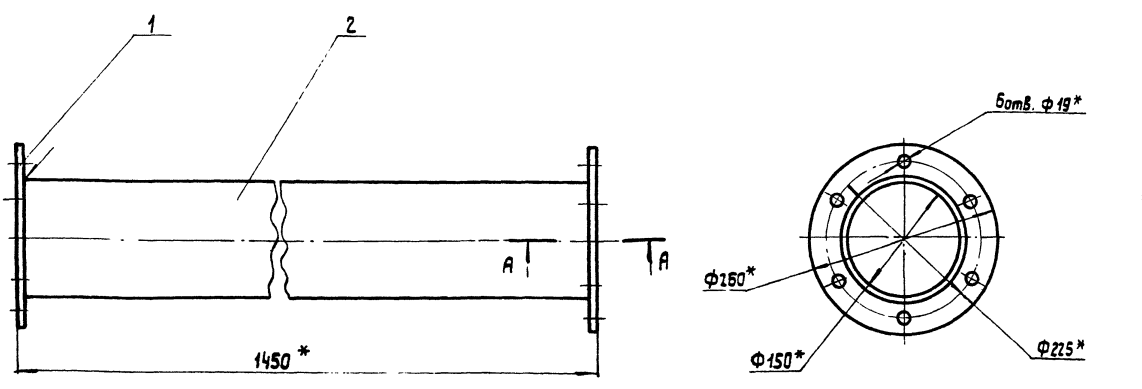

A-A
M1:1

- 1.* Размеры для справок.
- 2. Масса наплавленного металла - 0,4 кг.

13
7607/11

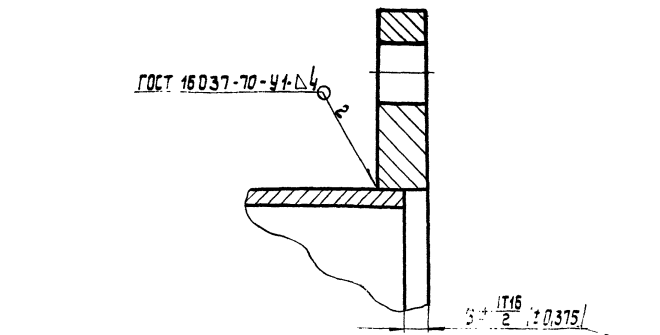

409-29-61 050СБ ТН-53			
Цзм. Лист	№ докум.	Подп.	Дата
Разраб. /	Чеманова	ММ	02.78
Пров.	Татимова	ММ	02.78
Т.контр.	Бурла	ММ	02.78
Рук.	Татимова	ММ	02.78
Н.контр.	Христюк	ММ	02.78
Цементопровод			
Сборочный чертеж			
Лит.	Масса	Масштаб	
	31	1:5	
Лист		Листов	
		1	
Типрастромашина ММ			

600 ЭС-НЛ
19-62-604

✓(✓)

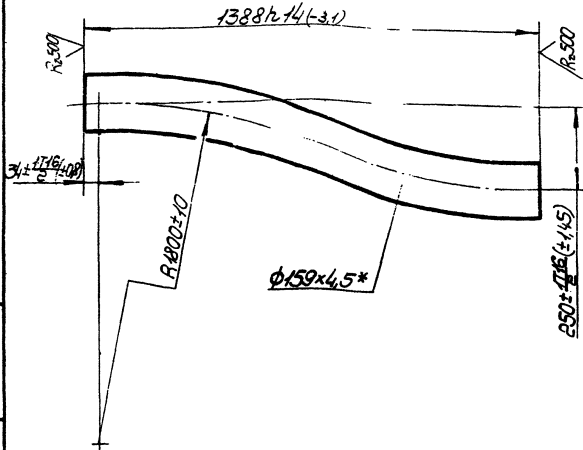

1. Длина развертки - 1450 мм*
2. Размеры для справок

409-29-61
ТН-53 009

Изм	Исполн	Начальник	Подп.	Дата	Лист	Масса	Масштаб
Проб	Ватимова	Бурле		08.78	25	1:10	
Изм	Исполн	Начальник	Подп.	Дата			
Проб	Ватимова	Бурле		08.78			
Изм	Исполн	Начальник	Подп.	Дата			
Проб	Ватимова	Бурле		08.78			
Изм	Исполн	Начальник	Подп.	Дата			
Проб	Ватимова	Бурле		08.78			

Труба 159x4.5 ГОСТ 8732-70
АСМЭ не ГОСТ 8734-74

Упрощенная
в Киев (ММ)

формат И

810 ЭС-НЛ
19-62-604

✓(✓)

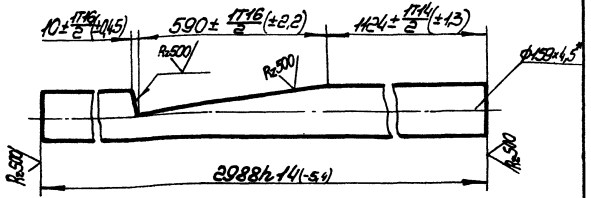

* Размер для справок

409-29-61
ТН-53 013

Изм	Исполн	Начальник	Подп.	Дата	Лист	Масса	Масштаб
Проб	Ватимова	Бурле		08.78	51	1:10	
Изм	Исполн	Начальник	Подп.	Дата			
Проб	Ватимова	Бурле		08.78			
Изм	Исполн	Начальник	Подп.	Дата			
Проб	Ватимова	Бурле		08.78			
Изм	Исполн	Начальник	Подп.	Дата			
Проб	Ватимова	Бурле		08.78			

Труба 159x4.5 ГОСТ 8732-70
АСМЭ не ГОСТ 8734-74

Упрощенная
в Киев (ММ)

формат И

710 ЭС-НЛ
19-62-604

✓(✓)

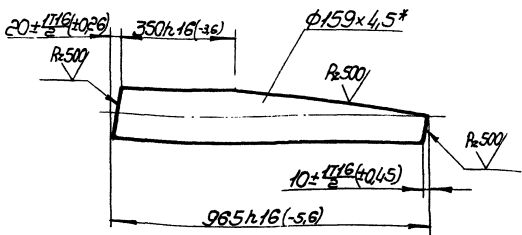

* Размер для справок

409-29-61
ТН-53 014

Изм	Исполн	Начальник	Подп.	Дата	Лист	Масса	Масштаб
Проб	Ватимова	Бурле		08.78	16	1:10	
Изм	Исполн	Начальник	Подп.	Дата			
Проб	Ватимова	Бурле		08.78			
Изм	Исполн	Начальник	Подп.	Дата			
Проб	Ватимова	Бурле		08.78			
Изм	Исполн	Начальник	Подп.	Дата			
Проб	Ватимова	Бурле		08.78			

Труба 159x4.5 ГОСТ 8732-70
АСМЭ не ГОСТ 8734-74

Упрощенная
в Киев (ММ)

формат И

510 ЭС-НЛ
19-62-604

✓(✓)

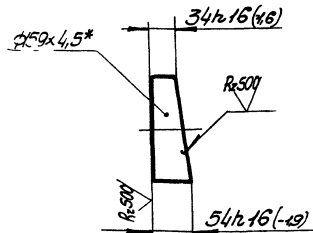

* Размер для справок

409-29-61
ТН-53 015

Изм	Исполн	Начальник	Подп.	Дата	Лист	Масса	Масштаб
Проб	Ватимова	Бурле		08.78	07	1:5	
Изм	Исполн	Начальник	Подп.	Дата			
Проб	Ватимова	Бурле		08.78			
Изм	Исполн	Начальник	Подп.	Дата			
Проб	Ватимова	Бурле		08.78			
Изм	Исполн	Начальник	Подп.	Дата			
Проб	Ватимова	Бурле		08.78			

Труба 159x4.5 ГОСТ 8732-70
АСМЭ не ГОСТ 8734-74

Упрощенная
в Киев (ММ)

формат И

Изм. Исполн. Начальник. Подп. Дата.

14
7607/11

Формат	Зона	Позиция	Обозначение.	Наименование.	Кол-ч	Примечание.
				<u>Документация.</u>		
12			409-29-61 ТН-53 030	Сборочный чертёж.		
				<u>Детали.</u>		
11	1		409-29-61 ТН-53 018	Наконечник.	1	
11	2		409-29-61 ТН-53 019	Кронштейн.	1	
11	3		409-29-61 ТН-53 029	Фланец.	2	
11	5		409-29-61 ТН-53 001	Патрубок.	1	
11	6		409-29-61 ТН-53 002	Патрубок.	1	

				409-29-61 ТН-53 010			
Изм.	Лист	№ докум.	Подп.	Дата	Изм.	Лист	Листов
Разраб.	Чеманова	КС	КС	10/18			1
Проф.	Патимова	КС	КС	10/18			
Рис.	Патимова	КС	КС	10/18			
Н. контр.	Кристюк	КС	КС	10/18			
Чтб.	Линник	КС	КС	10/18			
Копировал:				Тройник.			
				Испрограммирована в. Киев ММ Формат 11			

Формат	Зона	Позиция	Обозначение.	Наименование.	Кол-ч	Примечание.
				<u>Документация.</u>		
12			409-29-61 ТН-53 030СБ	Сборочный чертёж.		
				<u>Детали.</u>		
11	1		409-29-61 ТН-53 029	Фланец.	2	
11	2		409-29-61 ТН-53 009	Патрубок.	1	

				409-29-61 ТН-53 030			
Изм.	Лист	№ докум.	Подп.	Дата	Изм.	Лист	Листов
Разраб.	Чеманова	КС	КС	10/18			1
Проф.	Патимова	КС	КС	10/18			
Рис.	Патимова	КС	КС	10/18			
Н. контр.	Кристюк	КС	КС	10/18			
Чтб.	Линник	КС	КС	10/18			
Копировал:				Цементопровод.			
				Испрограммирована в. Киев ММ Формат 11			

Формат	Зона	Позиция	Обозначение.	Наименование.	Кол-ч	Примечание.
				<u>Документация.</u>		
12			409-29-61 ТН-53 020СБ	Сборочный чертёж.		
				<u>Детали.</u>		
11	1		409-29-61 ТН-53 029	Фланец.	3	
11	2		409-29-61 ТН-53 005	Колено.	1	
11	3		409-29-61 ТН-53 006	Патрубок.	1	

				409-29-61 ТН-53 020			
Изм.	Лист	№ докум.	Подп.	Дата	Изм.	Лист	Листов
Разраб.	Чеманова	КС	КС	10/18			1
Проф.	Патимова	КС	КС	10/18			
Рис.	Патимова	КС	КС	10/18			
Н. контр.	Кристюк	КС	КС	10/18			
Чтб.	Линник	КС	КС	10/18			
Копировал:				Колено.			
				Испрограммирована в. Киев ММ Формат 11			

Формат	Зона	Позиция	Обозначение.	Наименование.	Куда входит		Примечание.
					Обозначение.	Кол. Общ. кол.	
12			409-29-61 ТН-53 010	Заглушка.			1
3	11		409-29-61 ТН-53 002	Прокладка.	409-29-61 ТН-53 000	10 10	
4							
5			409-29-61 ТН-53 018	Накс-вчник.	409-29-61 ТН-53 010	1 1	
6			409-29-61 ТН-53 019	Кронштейн.	ТН-53 010	1 1	
7							
8			409-29-61 ТН-53 029	Фланец.	409-29-61 ТН-53 010	2 2	
					409-29-61 ТН-53 020	3 3	
					409-29-61 ТН-53 030	2 6	
					409-29-61 ТН-53 040	3 3	
					409-29-61 ТН-53 050	2 2	
						16	

				409-29-61 ТН-53 000ВЗ			
Изм.	Лист	№ докум.	Подп.	Дата	Изм.	Лист	Листов
Разраб.	Чеманова	КС	КС	10/18			1
Проф.	Патимова	КС	КС	10/18			
Рис.	Патимова	КС	КС	10/18			
Н. контр.	Кристюк	КС	КС	10/18			
Чтб.	Линник	КС	КС	10/18			
Копировал:				Цементопровод.			
				Ведомость заимствованных изделий.			
				Испрограммирована в. Киев ММ Формат 11			

	Обозначение	Наименование	Куда входит		Примечание
			Обозначение	Кол.	
1	409-29-61 ТН-53 -00014	Цементопровод		1	
1	409-29-61 ТН-53 019	Заглушка		1	
1	409-29-61 ТН-53 010	Трабник		1	
1	409-29-61 ТН-53 020	Колена		1	
5	409-29-61 ТН-53 030	Цементопровод		3	
5	409-29-61 ТН-53 040	Цементопровод		1	
7	409-29-61 ТН-53 050	Цементопровод		1	

Уч. лист № 00071		Изм. № 1		№ 00071		409-29-61 ТН-53		00008	
Разраб.	Усманова	Прош.	Усманова	27.08	27.08	Цементопровод			Лист 1
Проб.	Татимава	Чек.	Татимава	27.08	27.08	Ведемость спецификац.			Лист 1
И. контр.	Харистак	И. контр.	Харистак	27.08	27.08	Ведемость спецификац.			Испрограммирова г. Киев
И. контр.	Линник	И. контр.	Линник	27.08	27.08	Ведемость спецификац.			Испрограммирова г. Киев
Копировал: <i>усва</i>							Формат 12		

№ строки	Наименование	Обозначение документа на поставку	Поставщик	Куда входит (обозначение)	Количество				Примечание
					на из-делие	в комплект	на ре-бульд.	Всего	
1	<u>Крепежные изделия</u>								
2									
3	Болт М 16 х 55. 46	ГОСТ 7798-70				60		60	
4	Гайка М16. 5	ГОСТ 5915-70				60		60	
5	Шайба 16. 01	ГОСТ 11371-68				60		60	

760711

Уч. лист № 00071		Изм. № 1		№ 00071		409-29-61 ТН-53		00008	
Разраб.	Усманова	Прош.	Усманова	27.08	27.08	Цементопровод			Лист 1
Проб.	Татимава	Чек.	Татимава	27.08	27.08	Ведемость покупных изделий			Испрограммирова г. Киев
И. контр.	Харистак	И. контр.	Харистак	27.08	27.08	Ведемость покупных изделий			Испрограммирова г. Киев
И. контр.	Линник	И. контр.	Линник	27.08	27.08	Ведемость покупных изделий			Испрограммирова г. Киев
Копировал: <i>усва</i>							Формат 12		

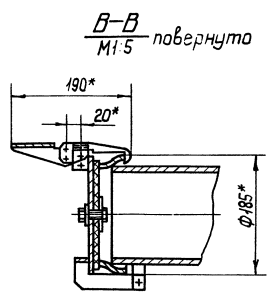
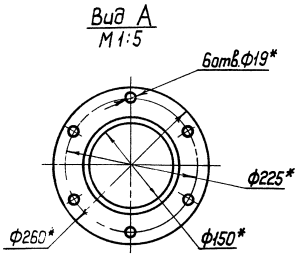
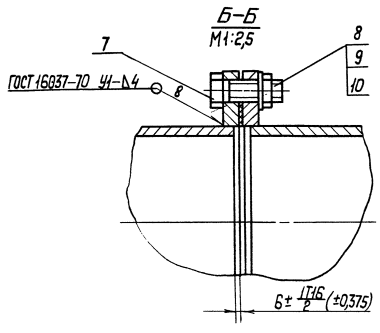
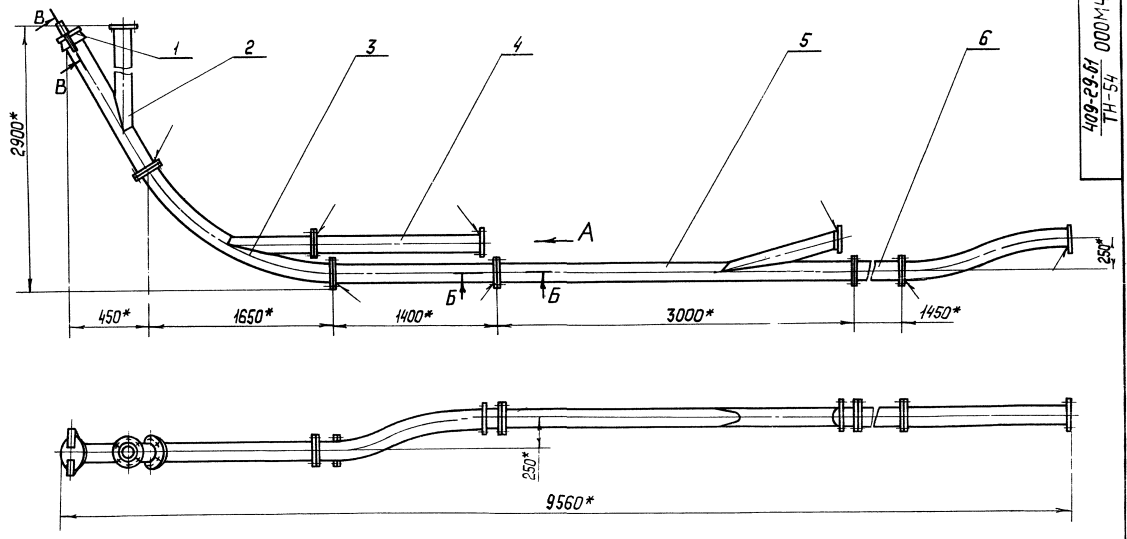

Пов.	Обозначение.	Наименование.	Кол.	Примечание.
<u>Документация.</u>				
	409-29-61 ТН-54	000М4		Монтажный чертёж.
	409-29-61 ТН-54	000BC		Ведомость спецификаций.
	409-29-61 ТН-54	000BП		Ведомость покупных изделий.
	409-29-61 ТН-54	000B3		Ведомость заимствованных изделий.
<u>Сборочные единицы.</u>				
1	409-29-61 ТН-54	010		Заглушка. 1
2	409-29-61 ТН-54	010		Тройник. 1
3	409-29-61 ТН-54	020		Колена. 1
4	409-29-61 ТН-54	030		Цементопровод. 3
5	409-29-61 ТН-54	040		Цементопровод. 1
6	409-29-61 ТН-54	050		Цементопровод. 1
<u>Детали.</u>				
7	409-29-61 ТН-2	002		Прокладка. 10
<u>Стандартные изделия.</u>				
8				Болт М16×55,46 ГОСТ 7798-70 60 0,121кг
9				Гайка М16,5 ГОСТ 5915-70 60 0,033кг
10				Шайба 16,01 ГОСТ 11371-68 60 0,001кг

1* Размеры для справок.
2. Масса наплавленного металла - 4,8 кг

				409-29-61 000М4 ТН-54		
Цзк/Лист	№ док.м.	Подп.	Дата	Цементопровод. Монтажный чертёж.		
Разраб.	Личовар	2004	07.73			
Проект.	Попылова	2005	08.13	Лит.	Масса	Масштаб
Контр.	Будим	2005	08.13		320	1:25
Инж.	Топтыгина	2005	08.13	Лист	Листов 1	
Н.контр.	Удальцов	2005	08.13	Испрограммировано ? Киев		
Инж.	Колесниченко	2005	08.13	ММ		

№ строки	№ докум.	Обозначение	Наименование	Куда входит		Примечание
				Обозначение	Кол. Обл. экз.	
1	409-29-61 ТН-53	010	Тройник	409-29-61 ТН-54	000	1 1
2	409-29-61 ТН-53	060	Колено	409-29-61 ТН-54	000	1 1
3	409-29-61 ТН-53	030	Цементопровод	409-29-61 ТН-54	000	3 3
4	409-29-61 ТН-53	040	Цементопровод	409-29-61 ТН-54	000	1 1
5	409-29-61 ТН-53	050	Цементопровод	409-29-61 ТН-54	000	1 1
6						
7						
8	409-29-61 ТН-5	002	Прокладка	409-29-61 ТН-54	000	10 10
9						
10	409-29-61 ТН-4	010	Заглушка			1 1
11						
12						
13						
14						
15						
16						
17						
18						
19						
20						
21						
22						
23						
24						
25						
26						
27						
28						

Шифр докум. | Подп. и дата | Взам. инв. № | Шифр. № докум. | Подп. и дата

409-29-61 000 В3
ТН-54

Созд. Исет
Разработ. Устинова
Пров. Татимова
Рис. Татимова
Н. контр. Христенко
Чтв. Лисиник

Цементопровод
Безопасность заштываемых
изделий

Лист. Исет
Иллюстрация
г. Киев

Копирован: усава

формат 11

№ строки	Наименование	Обозначение документа на поставку	Поставщик	Куда входит (обозначение)	Количество			Примечание
					на изделие	в комплект	на ре-шур.	
1	Крепежные изделия							
2								
3	Болт М 16 x 55.45	ГОСТ 7798-70			60		60	
4								
5	Гайка М 16.5	ГОСТ 5915-70			60		60	
6								
7	Шайба 16.01	ГОСТ 11371-68			60		60	
8								
9								
10								
11								
12								
13								
14								
15								
16								
17								
18								
19								
20								
21								
22								
23								
24								
25								
26								

Созд. Исет
Разработ. Устинова
Пров. Татимова
Рис. Татимова
Н. контр. Христенко
Чтв. Лисиник

409-29-61 000 В7
ТН-54

Цементопровод
Безопасность покупных

Лист. Исет
Иллюстрация
г. Киев

№ строки	Обозначение	Наименование	Куда входит		Примечание
			Обозначение	кол.	
1	409-29-61 ТН-54 000	Цементопровод		1	
2	409-29-61 ТН-54 010	Защелка		1	
3	409-29-61 ТН-53 010	Тройник		1	
4	409-29-61 ТН-53 020	Колена		1	
5	409-29-61 ТН-53 030	Цементопровод		3	
6	409-29-61 ТН-53 040	Цементопровод		1	
7	409-29-61 ТН-53 050	Цементопровод		1	
8					
9					
10					
11					
12					
13					
14					
15					
16					
17					
18					
19					
20					
21					
22					
23					
24					19

7607/11

		409-29-61		000БС	
		ТН-54			
Изм/Ист	№ докум.	Подп.	Дата	Цементопровод Ведомость спецификации	Лист 1 из 1 Ил/ростр 2
Разраб.	Чеманова	Зинько	02.08		
Проб.	Татимова	С	02.08		
Рук.	Татимова	С	02.08		
Исполн.	Аристарк	С	02.08		

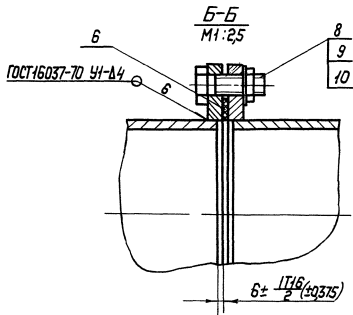
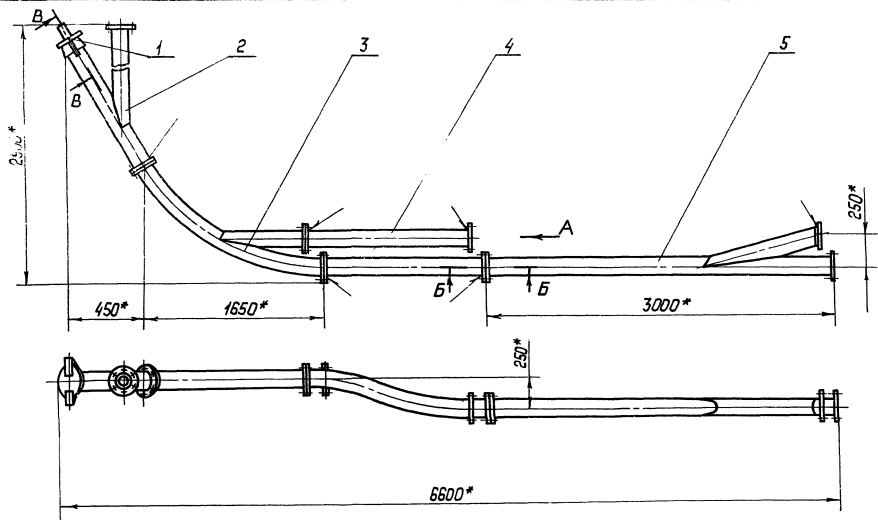

Вид А
М1:5

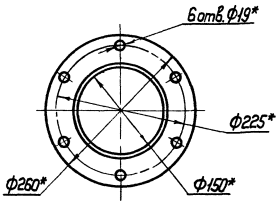

В-В
М1:5 повернуто

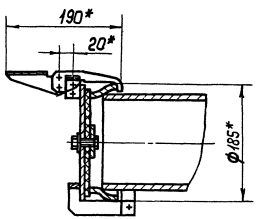

Поз.	Обозначение.	Наименование.	Кол.	Примечание.
<u>Документация.</u>				
	409-29-61 ТН-55	000МЧ		Монтажный чертёж.
	409-29-61 ТН-55	000ВС		Ведомость спецификации.
	409-29-61 ТН-55	000ВП		Ведомость локальных изделий.
	409-29-61 ТН-55	000ВЗ		Ведомость заимствованных изделий.
<u>Сборочные единицы.</u>				
1	409-29-61 ТН-55	010	1	Заглушка.
2	409-29-61 ТН-55	010	1	Тройник.
3	409-29-61 ТН-55	020	1	Колено.
4	409-29-61 ТН-55	030	2	Цементопровод.
5	409-29-61 ТН-55	040	1	Цементопровод.
<u>Детали.</u>				
6	409-29-61 ТН-55	002	8	Прокладка.
<u>Стандартные изделия.</u>				
8		Болт М16×55,46 ГОСТ 7798-70	48	0,121кг
9		Гайка М16,5 ГОСТ 5915-70	48	0,033кг
10		Шайба 16,01 ГОСТ 11371-68	48	0,001кг

1* Размеры для справок.

2. Масса наплавленного металла — 3,7 кг

20
7607/И

				409-29-61 ТН-55 — 000МЧ				
ЦМ	Лист	Исполнит.	Лист	Цементопровод. Монтажный чертёж.		Лит.	Масса	Масштаб
Разработ.	Лоповая	Степанко	02.78			250	1:25	
Проект.	Патимыба	—	02.78	Лист Листов 1		Иллюстрационная г. Киев		
Т.контр.	Будиев	—	02.78					
Рис.	Толымова	—	02.78	Иллюстрационная г. Киев		Иллюстрационная г. Киев		
Н.контр.	Храченко	—	02.78					
Этб.	Литчик	—	02.78	Иллюстрационная г. Киев		Иллюстрационная г. Киев		

№ строки	Формы	Обозначение	Наименование	Обозначение	Кол.	Объём	Примечание
1	12	409-29-61 ТН-55 010	Тройник	409-29-61 ТН-55 000	1	1	
2	12	409-29-61 ТН-55 020	Колено	409-29-61 ТН-55 000	1	1	
3	12	409-29-61 ТН-55 030	Цементопровод	409-29-61 ТН-55 000	2	2	
4	12	409-29-61 ТН-55 040	Цементопровод	409-29-61 ТН-55 000	1	1	
5	12	409-29-61 ТН-55 -010	Заглушка		1	1	
6							
7	11	409-29-61 ТН-2 002	Прокладка	409-29-61 ТН-55 000	8	8	
8							
9							
10							
11							
12							
13							
14							
15							
16							
17							
18							
19							
20							
21							
22							
23							
24							
25							
26							
27							
28							

Центральная лаборатория, Пасад, и др.

409-29-61 — 000В3
ТН-55

Изм.	Лист	№ докум.	Подп.	Дата	Цементопровод ведомость заимствованных изделий	Лист	Лист	Листов
Разраб.	Уманова	Зыков	07.78	1		1	1	
Проб.	Татимова	С	07.78					
Рук.	Татимова	С	07.78					
Н.контр.	Христюк	С	07.78					
Утв.	Линник	С	07.78					

Гипростратмашин
г. Киев **ММ**
Формат 11

№ строки	Наименование	Обозначение документа на поставку	Поставщик	Куда входит (обозначение)	Количество			Примечание
					на изделие	в комплект	на резерв	
1	Крепежные изделия							
2								
3	Болт М6х55.46	ГОСТ 7798-70			48		48	
4								
5	Гайка М16.5	ГОСТ 5915-70			48		48	
6								
7	Шайба 16.01	ГОСТ 11371-68			48		48	
8								
9								
10								
11								
12								
13								
14								
15								
16								
17								
18								
19								
20								
21								
22								
23								
24								
25								
26								

409-29-61 — 000В1
ТН-55

Изм.	Лист	№ докум.	Подп.	Дата	Цементопровод ведомость заимствованных изделий	Лист	Лист	Листов
Разраб.	Уманова	Зыков	07.78	1		1	1	
Проб.	Татимова	С	07.78					
Рук.	Татимова	С	07.78					
Н.контр.	Христюк	С	07.78					
Утв.	Линник	С	07.78					

Гипростратмашин
г. Киев **ММ**
Формат 2

Обозначение	Наименование	Куда входит			Примечание
		Обозначение	Кол.	Общее кол.	
409-29-61 ТН-55 000	Монтажный чертеж			1	
409-29-61 ТН-4 010	Заглушка			1	
409-29-61 ТН-55 010	Тройник			1	
409-29-61 ТН-55 020	Колена			1	
409-29-61 ТН-55 030	Цементопровод			2	
409-29-61 ТН-55 040	Цементопровод			1	

409-29-61 — 000 BC
ТН-55

Цементопровод

Изм. Лист № докум. Подп. Дата
Разраб. Черников Вл. Ив. 01.78
Проб. Ваткина Вл. Ст. 07.78
Рук. Ваткина Вл. Ст. 07.78
Исполн. Ваткина Вл. Ст. 07.78

Лист	Листов	Листов

Гидропротекание

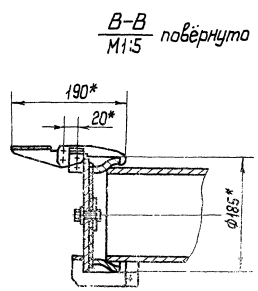
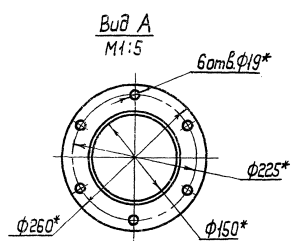
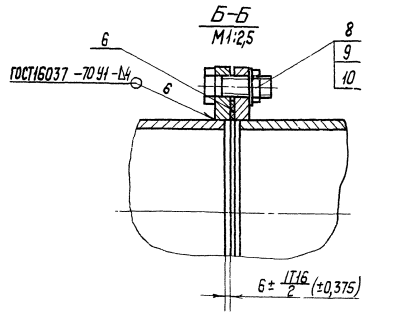
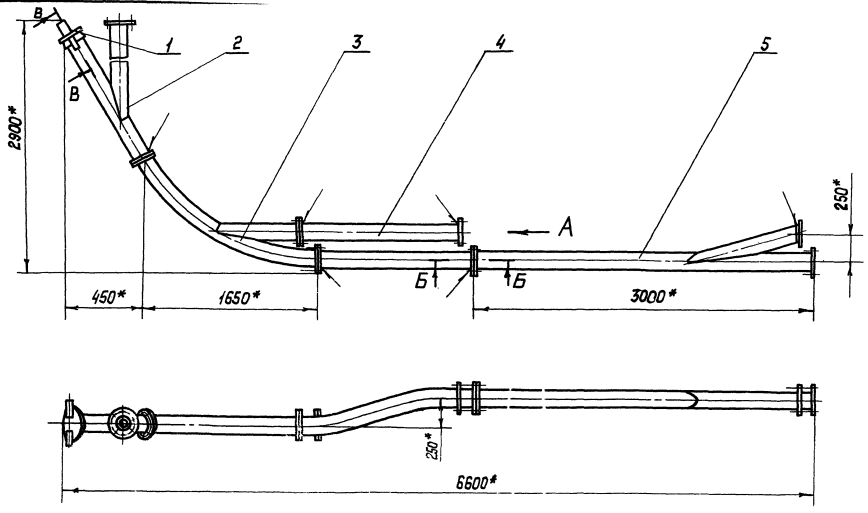

Поз.	Обозначение.	Наименование.	Кол.	Примечание.
<u>Документация</u>				
	409-29-61 ТН-56	000МЧ		Монтажный чертёж.
	409-29-61 ТН-56	000ВС		Ведомость спецификаций.
	409-29-61 ТН-56	000ВП		Ведомость покупных изделий.
	409-29-61 ТН-56	000ВЗ		Ведомость заимствованных изделий.
<u>Сборочные единицы.</u>				
1	409-29-61 ТН-56	010	1	Заглушка
2	409-29-61 ТН-56	010	1	Тройник
3	409-29-61 ТН-56	020	1	Колено
4	409-29-61 ТН-56	030	2	Цементопровод
5	409-29-61 ТН-56	040	1	Цементопровод
<u>Детали.</u>				
6	409-29-61 ТН-56	002	8	Паклядка.
<u>Стандартные изделия.</u>				
8			48	Болт М16 х 55,46 ГОСТ 7798-70
9			48	Гайка М16,5 ГОСТ 5915-70
10			48	Шайба 16.01 ГОСТ 11571-68

1.* Размеры для справок.
2. Масса наплавленного металла - 3,7кг

23
7607/11

				409-29-61 ТН-56		000МЧ	
Изм.	Лист	№ докум.	Подп.	Дата	Цементопровод.		
Разработ.	Листовой	2025	2027		Лист	Масса	Масштаб
Провер.	Технический	22	2027		250	1:2	
Состав.	546	22	2027		Монтажный чертёж.		
Экз.	Полный	22	2027		Лист	Листов	7
Число	Состав	22	2027		Исполнительная		
Итого	Штук	22	2027		2 листа		
				С.Михин		Формат А3	

№ строки	Обозначение	Наименование	Куда входит Обозначение	Тракт. ког.	Примечание
1	409-29-61 ТН-56 010	Тройник	409-29-61 ТН-56 000	1	
2	409-29-61 ТН-56 020	Колено	409-29-61 ТН-56 000	1	
3	409-29-61 ТН-56 030	Цементопровод	409-29-61 ТН-56 000	2	
4	409-29-61 ТН-56 040	Цементопровод	409-29-61 ТН-56 000	1	
5	409-29-61 ТН-4 010	Заглушка	409-29-61 ТН-56 000	1	
6	409-29-61 ТН-2 002	Прокладка	409-29-61 ТН-56 000	8	8
7					
8					
9					
10					
11					
12					
13					
14					
15					
16					
17					
18					
19					
20					
21					
22					
23					
24					
25					
26					
27					
			409-29-61 ТН-56	00083	
Изм.	Лист	№ докум.	Подп.	Дата	
Разраб.	Устинова	Семь	07.78		
Пров.	Топтыгова	С	07.78		
Рук.	Топтыгова	С	07.78		
Н. контрол.	Христюк	Л	07.78		
Чтв	Линник	С	07.78		
Цементопровод					Лит
Ведомость заимствованных изделий					Лист
Копировал					Листов
Гидроаппаратостроительная фабрика г. Киев					1
формат 11					

№ строки	Наименование	Обозначение документа на поставку	Поставщик	Куда входит (обозначение)	Количество			Примечание
					на изделие	в комплект	на ре-гилдр	
1	Крепежные изделия							
2								
3	Болт М16х55.46	ГОСТ 7798-70			48		48	
4								
5	Гайка М16.5	ГОСТ 5915-70			48		48	
6								
7	Шайба 16.01	ГОСТ 11371-68			48		48	
8								
9								
10								
11								
12								
13								
14								
15								
16								

			409-29-61 ТН-56	00081	
Изм.	Лист	№ докум.	Подп.	Дата	
Разраб.	Устинова	Семь	07.78		
Пров.	Топтыгова	С	07.78		
Рук.	Топтыгова	С	07.78		
Н. контрол.	Христюк	Л	07.78		
Чтв	Линник	С	07.78		
Цементопровод					Лит
Ведомость покупных изделий					Лист
Гидроаппаратостроительная фабрика г. Киев					Листов
формат 11					1

Строчка	Обозначение	Наименование	к уде расход		Примечание
			О. т. з. а. ч. е. н. ?	кол. кол.	
1	409-29-61 ТН-56 000	Цементопровод		1	
2	409-29-61 ТН-4 010	Заглушка		1	
3	409-29-61 ТН-53 010	Тройник		1	
4	409-29-61 ТН-53 020	Колена		1	
5	409-29-61 ТН-53 030	Цементопровод		2	
6	409-29-61 ТН-53 040	Цементопровод		1	
7					
8					
9					
10					
11					
12					
13					
14					
15					
16					
17					
18					
19					
20					
21					
22					
23					
24					
25					

409-29-61		000 ВС	
ТН-56			
Цех	№	Дата	Лист
Директор	Инженер	Ученый	20.07.53
Проф.	Техник	20.07.53	
Рис.	Эксперт	20.07.53	
Н.контр.	Инж.	20.07.53	
Чис.	Инж.	20.07.53	

Цементопровод

Безопасность специфичиц

Лит.	Лист	Листов
	1	1

Институт машиностроения

г. Киев

ММ

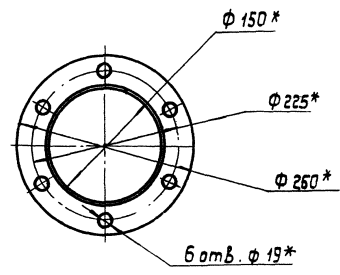
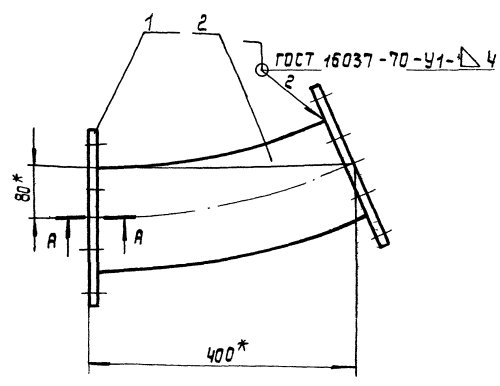

A-A
M1:1

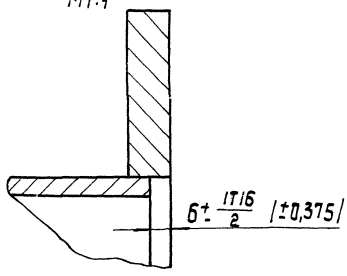

1. * Размеры для справок.
2. Масса наплавленного металла - 0,3кг.

				409-29-61 · 010СБ				
				ТН-57				
Изм.	Лист	№ докум.	Подп.	Дата	Патрубок. Сборочный чертеж	Лит.	Масса	Масштаб
Разраб.	Сирота			08.78		13,6	1:5	
Проб.	Татимова			08.78		Лист	Листов 1	
Т. контр.	Бурле			08.78		Илустрационная		
Рук.	Татимова			08.78		г. Киев		
Н. контр.	Христьян			08.78		ММ		
Утв.	Ляник			08.78	Копировал: Усова			
						Формат 12		

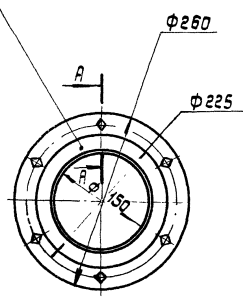
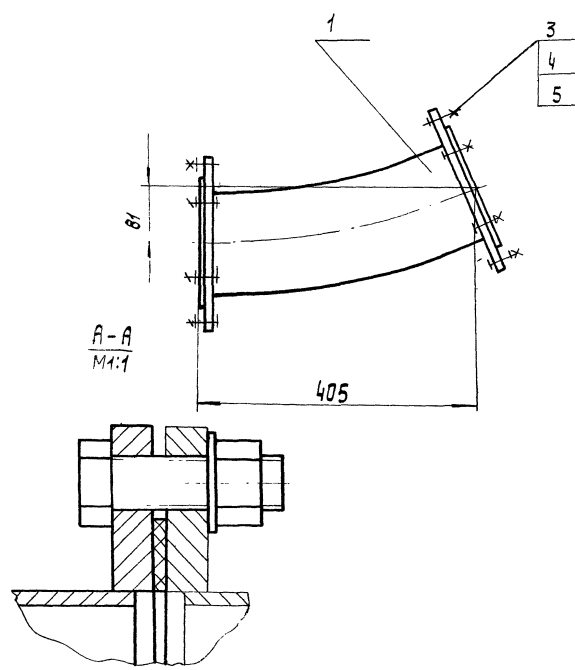

Размеры для справок.

				409-29-61 · 000 СБ				
				ТН-57				
Изм.	Лист	№ докум.	Подп.	Дата	Переходник Сборочный чертеж	Лит.	Масса	Масштаб
Разраб.	Сирота			08.78		15	1:5	
Проб.	Татимова			08.78		Лист	Листов 1	
Т. контр.	Бурле			08.78		Илустрационная		
Рук.	Татимова			08.78				
Н. контр.	Христьян			08.78				

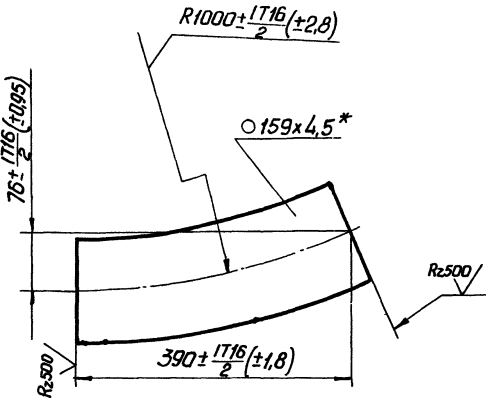

* Размер для справок

				409-29-61 — 001 ТН-57		
Изм.	Лист	№ докум.	Подп.	Дата	Лист	Масса
Разраб.	Сирота	Сирота	Сирота	07.78	7	1:5
Пров.	Татимова	Татимова	Татимова	07.78	Лист Листов 1	
У.контр.	Бурле	Бурле	Бурле	07.78		
Рук.	Татимова	Татимова	Татимова	07.78		
И.контр.	Христюк	Христюк	Христюк	07.78		
Утв.	Линник	Линник	Линник	07.78		
				Труба 159x4,5 ГОСТ 8732-70 А.Ст 2 по ГОСТ 8731-74 г. Киев (ММ)		
				Копировал формат 1:		

Формат	Зона	Листы	Обозначение	Наименование	Кол.	Примечание
				Документация		
12			409-29-61 ТН-57 — 000 СБ	Сборочный чертеж		
12			409-29-61 ТН-57 — 000 ВС	Ведомость спецификаций		
12			409-29-61 ТН-57 — 000 ВП	Ведомость покупных изделий		
12			409-29-61 ТН-57 — 000 ВЗ	Ведомость заимствованных изделий		
				Сборочные единицы		
11	1		409-29-61 ТН-57 — 010 СБ	Патрубок	1	
				Детали		
11	2		409-29-61 ТН-2 — 002	Прокладка	2	
				Стандартные изделия		
				Болт М16x50,46 ГОСТ 7798-70	12	0,1136кг
				Гайка М16,5 ГОСТ 5915-70	12	0,033кг
				Шайба 16,01 ГОСТ 11371-66	12	0,0113кг
				409-29-61 — 000 ТН-57		
Изм.	Лист	№ докум.	Подп.	Дата	Лист	Листов
Разраб.	Сирота	Сирота	Сирота	07.78	7	1
Пров.	Татимова	Татимова	Татимова	07.78	Лист Листов 1	
У.контр.	Бурле	Бурле	Бурле	07.78		
Рук.	Татимова	Татимова	Татимова	07.78		
И.контр.	Христюк	Христюк	Христюк	07.78		
Утв.	Линник	Линник	Линник	07.78		
				Переходник г. Киев (ММ)		
				Копировал формат 11		

Формат	Зона	Листы	Обозначение	Наименование	Кол.	Примечание
				Документация		
12			409-29-61 ТН-57 — 010 СБ	Сборочный чертеж		
				Детали		
11	1		409-29-61 ТН-6 — 029	Фланец	2	
11	2		409-29-61 ТН-57 — 001	Патрубок	1	
				409-29-61 — 010 ТН-57		
Изм.	Лист	№ докум.	Подп.	Дата	Лист	Листов
Разраб.	Сирота	Сирота	Сирота	07.78	7	1
Пров.	Татимова	Татимова	Татимова	07.78	Лист Листов 1	
У.контр.	Бурле	Бурле	Бурле	07.78		
Рук.	Татимова	Татимова	Татимова	07.78		
И.контр.	Христюк	Христюк	Христюк	07.78		
Утв.	Линник	Линник	Линник	07.78		
				Патрубок г. Киев (ММ)		
				Копировал формат 11		

Матрица	Формат	Зона	Листы	Обозначение	Наименование	Куда входит	Кол.	Общ. кол.	Примечание
1	11			409-29-61 ТН-6 — 002	Прокладка	409-29-61 ТН-57 — 010	2	2	
2	11			409-29-61 ТН-6 — 029	Фланец	409-29-61 ТН-57 — 010	2	2	
3									
4									
5									
6									
7									
8									
9									
10									
11									
12									
13									
14									
15									
16									
17									
18									
19									
20									
21									
22									
23									
24									
25									
26									
27									27
28									1607/11
				409-29-61 — 000 ВЗ ТН-57					
Изм.	Лист	№ докум.	Подп.	Дата	Лист	Листов			
Разраб.	Сирота	Сирота	Сирота	07.78	7	1			
Пров.	Татимова	Татимова	Татимова	07.78	Лист Листов 1				
У.контр.	Бурле	Бурле	Бурле	07.78					
Рук.	Татимова	Татимова	Татимова	07.78					
И.контр.	Христюк	Христюк	Христюк	07.78					
Утв.	Линник	Линник	Линник	07.78					
				Переходник Ведомость заимствованных изделий г. Киев (ММ)					
				Копировал формат 11					

строчки	Обозначение	Наименование	Куда входит		Общие кол.	Примечание
			Обозначение	Кол.		
1						
2	409-29-61 ТН-57 000	Переходник			1	
3						
4	409-29-61 ТН-57 010	Патрубок			1	
5						
6						
7						
8						
9						
10						
11						
12						
13						
14						
15						
16						

					409-29-61 - 000 ВС ТН-57			
Изм.	Лист	№ докум.	Подп.	Дата	Переходник Ведомость спецификаций	Лист	Лист	Листов
Разраб.	Сурата	01.07.78		08.78				1
Проб.	Татимова	08.78		08.78				
Рук.	Татимова	08.78		08.78				
Ч.контр.	Христяк	08.78		08.78		Ил.прастр.машинка		
Утв.	Линник	08.78		08.78		г. Киев		
					Копировал: Усова		Формат 12	

Строчки	Наименование	Обозначение документа на поставку	Поставщик	Куда входит (обозначение)	Количество				Примечание
					на из-делие	в комп-лекты	на ре-гулиру-	Всего	
	<u>Крепежные изделия</u>								
	<u>Болт М 16 x 50.46</u>	ГОСТ 7798-70			12			12	
	<u>Гайка М 16.5</u>	ГОСТ 5915-70			12			12	
	<u>Шайба 16.01</u>	ГОСТ 11371-68			12			12	
									28

7607/14

					409-29-61 - 000 ВС ТН-57			
Изм.	Лист	№ докум.	Подп.	Дата	Переходник Ведомость покупных	Лист	Лист	Листов
Разраб.	Сурата	01.07.78		08.78				1
Проб.	Татимова	08.78		08.78				
Рук.	Татимова	08.78		08.78				
Ч.контр.	Христяк	08.78		08.78		Ил.прастр.машинка		
Утв.	Линник	08.78		08.78		г. Киев		

97010 85-Н1
19-62-607

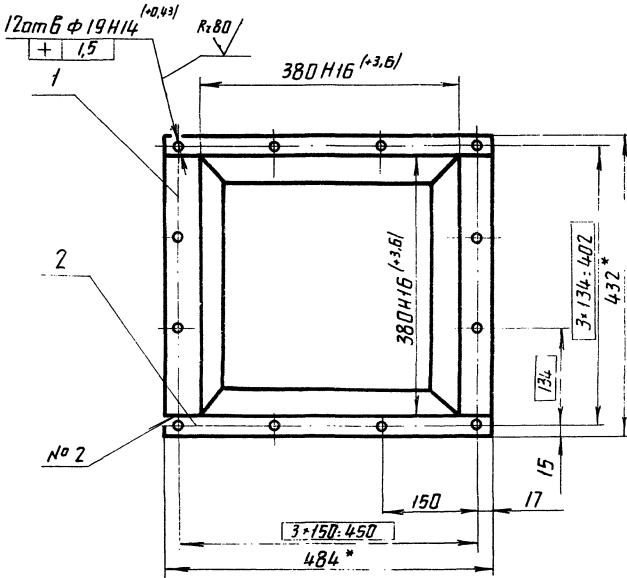
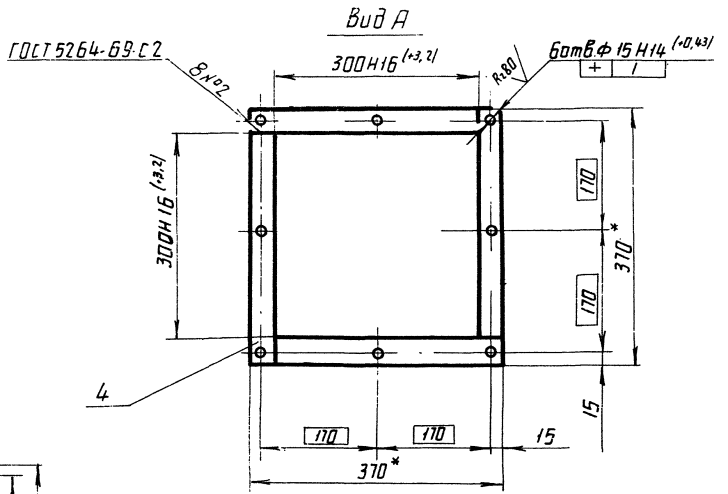
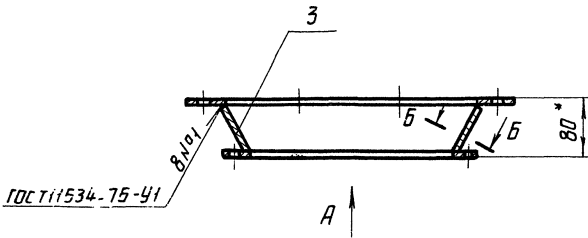

Б-Б
1:1

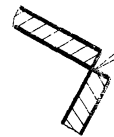

- * Размеры для справок.
- 2. Неуказанные предельные отклонения размеров $\pm \frac{1716}{2}$
- 3. Масса наплавленного металла - 0,2 кг.

					409-29-61		010 СБ	
					ТН-58			
					Патрубок			
					Сборочный чертеж			
Изм.	Лист	№ докум.	Подп.	Дата	Лист	Масса	Масштаб	
Разраб.	Тригоров	20/	20/	02.78	14	1:5		
Проб.	Татинова	20/	20/	02.78				
Т.контр.	Бурле	20/	20/	02.78	Лист	Листов 1		
Рук.	Татинова	20/	20/	02.78	Испрограммировано			
Н.контр.	Бейлинсон	20/	20/	02.78	г. Киев			ММ
Утв.	Линник	20/	20/	02.78	Формат 12			

97000 85-Н1
19-62-607

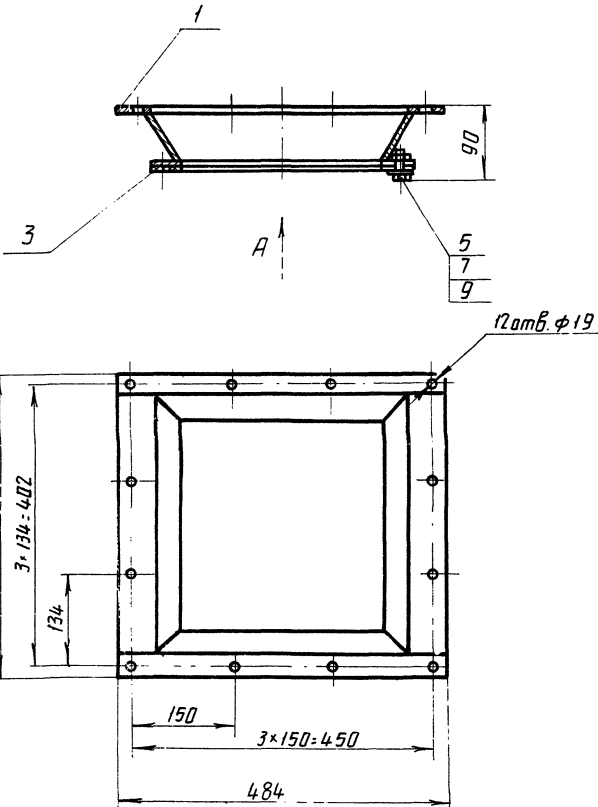

Вид А

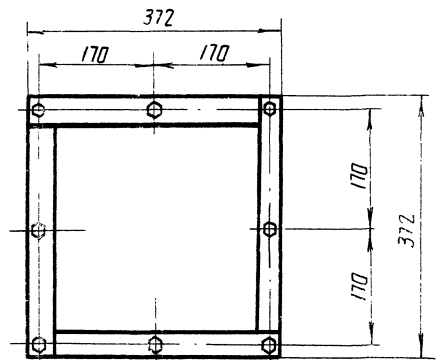

Размеры для справок.

29
7607/11

					409-29-61		000 СБ	
					ТН-58			
					Фланец			
					переходной			
					Сборочный чертеж.			
Изм.	Лист	№ докум.	Подп.	Дата	Лист	Масса	Масштаб	
Разраб.	Тригоров	20/	20/	02.78	14,2	1:5		
Проб.	Татинова	20/	20/	02.78	Лист	Листов 1		
Т.контр.	Бурле	20/	20/	02.78	Испрограммировано			
Рук.	Татинова	20/	20/	02.78	г. Киев			ММ
Н.контр.	Бейлинсон	20/	20/	02.78	Формат 12			
Утв.	Линник	20/	20/	02.78				

✓(✓)

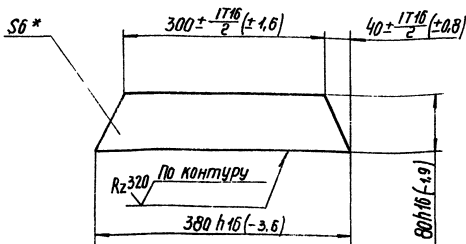

* Размер для справок

				409-29-61 ТН-58		005	
Стенка				Лист	Масса	Масштаб	
					2.5	1:5	
				Лист	Листов 1		
Лист				Б-ПН-6 ГОСТ 19903-74 Ст. 3 ПС ГОСТ 14637-69			
Калибровал:				Формат И			
изм.	Лист	№ докум.	Подп.	Дата			
Разработ.	Григорьева	Л.З.	Л.З.	08.78			
Проект.	Татимова	Л.З.	Л.З.	08.78			
Т. контр.	Бучале	Л.З.	Л.З.	08.78			
Рук.	Татимова	Л.З.	Л.З.	08.78			
Н. контр.	Бейлисон	Л.З.	Л.З.	08.78			
Утв.							

				409-29-61 ТН-58		010	
Патрубок				Лист	Масса	Масштаб	
						1:5	
				Лист	Листов 1		
Лист				Б-ПН-6 ГОСТ 19903-74 Ст. 3 ПС ГОСТ 14637-69			
Калибровал:				Формат И			
изм.	Лист	№ докум.	Подп.	Дата			
Разработ.	Григорьева	Л.З.	Л.З.	08.78			
Проект.	Татимова	Л.З.	Л.З.	08.78			
Т. контр.	Бучале	Л.З.	Л.З.	08.78			
Рук.	Татимова	Л.З.	Л.З.	08.78			
Н. контр.	Бейлисон	Л.З.	Л.З.	08.78			
Утв.							

Формат	Экз.	Позиция	Обозначение	Наименование	Кол-во	Примеч.	
				Документация			
12			409-29-61 ТН-58 000СБ	Сварочный чертеж			
12			409-29-61 ТН-58 000ВП	Ведомость покупных изделий	1		
12			409-29-61 ТН-58 000ВС	Ведомость спецификаций	1		
				Сварочные единицы			
И	1		409-29-61 ТН-58 010	Патрубок	1		
				Детали			
И	3		409-29-61 ТН-58 001	Прокладка	1		
				Стандартные изделия			
	5			Болт М12 × 20.46 ГОСТ 7798-70	8	0.038 кг	
	7			Гайка М12.5 ГОСТ 5915-70	8	0.014 кг	
	9			Шайба М12.01 ГОСТ 14374-68	8	0.002 кг	
				409-29-61 ТН-58		000	
Фланец переходной				Лист	Масса	Масштаб	
						1:5	
				Лист	Листов 1		
Лист				Б-ПН-6 ГОСТ 19903-74 Ст. 3 ПС ГОСТ 14637-69			
Калибровал:				Формат И			
изм.	Лист	№ докум.	Подп.	Дата			
Разработ.	Григорьева	Л.З.	Л.З.	08.78			
Проект.	Татимова	Л.З.	Л.З.	08.78			
Т. контр.	Бучале	Л.З.	Л.З.	08.78			
Рук.	Татимова	Л.З.	Л.З.	08.78			
Н. контр.	Бейлисон	Л.З.	Л.З.	08.78			
Утв.							

				100 89-НЛ 19-62-607		001	
Прокладка				Лист	Масса	Масштаб	
					0.08	1:5	
				Лист	Листов 1		
Лист				ТМ К111-М-2 9 ОП.К.Т.А.А.Р.77			
Калибровал:				Формат И			
изм.	Лист	№ докум.	Подп.	Дата			
Разработ.	Григорьева	Л.З.	Л.З.	08.78			
Проект.	Татимова	Л.З.	Л.З.	08.78			
Т. контр.	Бучале	Л.З.	Л.З.	08.78			
Рук.	Татимова	Л.З.	Л.З.	08.78			
Н. контр.	Бейлисон	Л.З.	Л.З.	08.78			
Утв.							

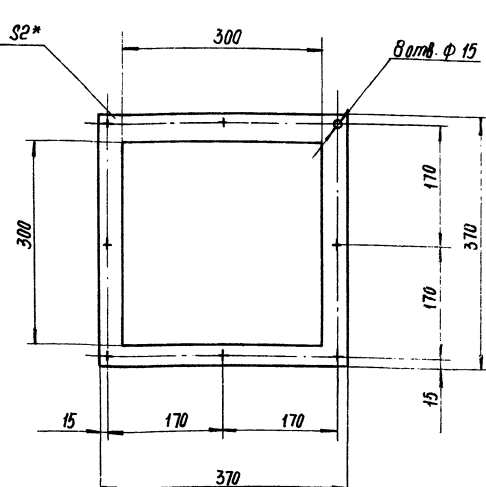

* Размер для справок

30
1607/11

№ строки	Обозначение	Наименование	Куда входит		Примечание
			Обозначение	Кол.	
1	409-29-61 ТН-58 000	Фланец переходной			1
2					
3	409-29-61 ТН-58 010	Патрубок			1
4					
5					
6					
7					
8					
9					
10					
11					
12					
13					
14					
15					
16					
17					
18					
19					
20					
21					
22					
23					
24					

изм.	лист	№ докум.	подп.	дата	409-29-61 ТН-58 000ВС	Фланец переходной	лист	лист	лист
Разраб.	Григорьева	11.1							
Пров.	Галитова	11.2							
Рис.	Галитова	11.2							
И.контр.	Беллинсан	11.2							
Утв.	Линник	11.2							

Ведомость спецификации
г. Киев

№ строки	Наименование	Обозначение документа на поставку	Поставщик	Куда входит (обозначение)	Качество				Примечание
					не из- деше	в каки- лучше	не ре- зульт	взвеш	
1	Крепежные изделия								
2									
3	Болт М12х30. 46	ГОСТ 7798-70			в			в	
4									
5	Гайка М12. 5	ГОСТ 5915-70			в			в	
6									
7	Шайба 12. 01	ГОСТ 11371-68			в			в	
8									
9									
10									
11									
12									
13									
14									
15									
16									
17									
18									
19									
20									
21									
22									
23									
24									
25									
26									31

изм.	лист	№ докум.	подп.	дата	409-29-61 ТН-58 -000ВП	Фланец переходной	лист	лист	лист
Разраб.	Бачин	11.29							
Пров.	Валитова	11.29							
Рис.	Галитова	11.29							
И.контр.	Беллинсан	11.29							
Утв.	Линник	11.29							

Ведомость покупных
изделий
г. Киев

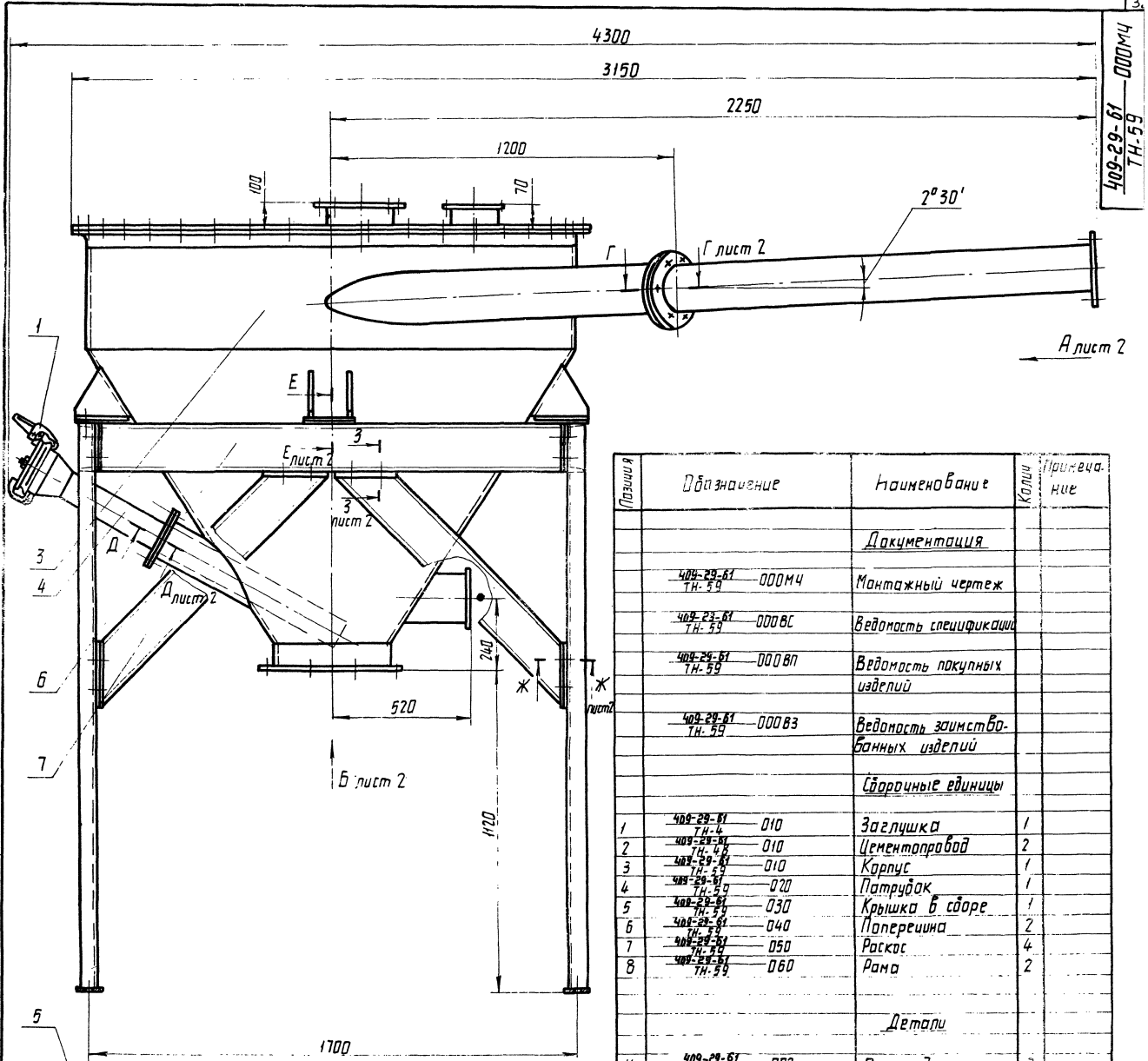

409-29-61
ТН-59
000М4

Позиция	Обозначение	Наименование	Кол-во	Примечание
		<u>Документация</u>		
	409-29-61 ТН-59	000М4		Монтажный чертёж
	409-29-61 ТН-59	000ВС		Ведомость спецификации
	409-29-61 ТН-59	000ВП		Ведомость покупных изделий
	409-29-61 ТН-59	000ВЗ		Ведомость заимствованных изделий
		<u>Сборочные единицы</u>		
1	409-29-61 ТН-59	010	1	Заглушка
2	409-29-61 ТН-59	010	2	Цементопровод
3	409-29-61 ТН-59	010	1	Корпус
4	409-29-61 ТН-59	020	1	Патрубок
5	409-29-61 ТН-59	030	1	Крышка в сборе
6	409-29-61 ТН-59	040	2	Поперечина
7	409-29-61 ТН-59	050	4	Раскос
8	409-29-61 ТН-59	060	2	Рама
		<u>Детали</u>		
11	409-29-61 ТН-59	002	3	Прокладка
12	409-29-61 ТН-59	001	1	Прокладка
		<u>Стандартные изделия</u>		
15		Болт ГОСТ 7798*70 М 12*30, 46	40	0,05 кг
16		М 16*50, 46	46	0,13 кг
18		Гайка ГОСТ 75915-70 М 12, 5	40	0,05 кг
19		М 16, 5	46	0,033 кг
21		Шайба 16,04 ГОСТ 10906-66	12	0,02 кг
23		Шайба ГОСТ 14371-68 12,04	40	0,006 кг
24		16,04	34	0,01 кг

Размеры для справок.

82
7607/14

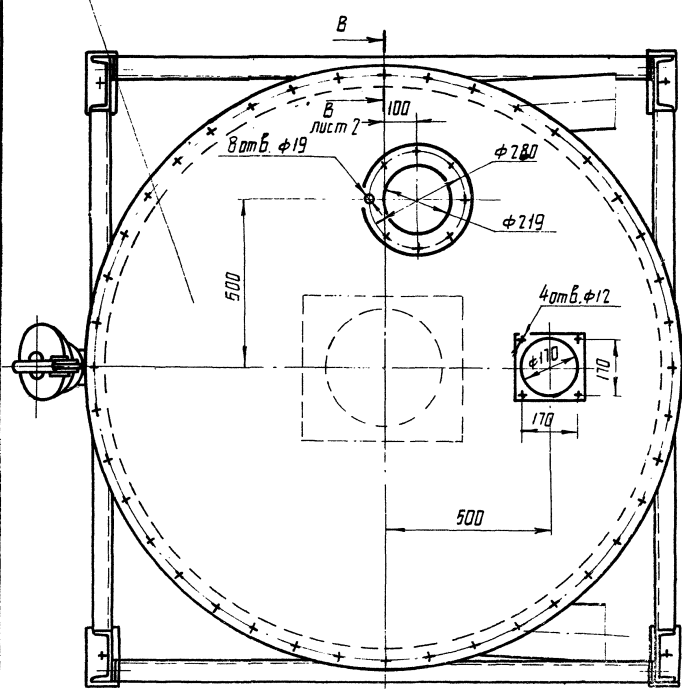

				409-29-61 ТН-59		000 М4	
Шт	Лист	№	Дата	Бункер выдачи Монтажный чертёж			
Разраб	Зильберт	10.78					
Проф	Пальдинский	10.78					
У-контр	Вудле	10.78					
Рис	Талочина	10.78					
И-контр	Христенко	10.78		Лист 1		Листов 2	
УТВ	Личник	10.78		Информационно 2 Коев			

409-29-61-000M4
ТН-59

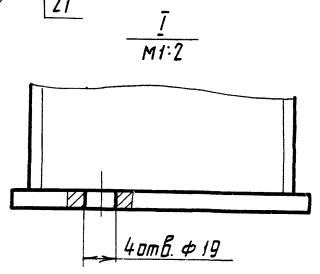
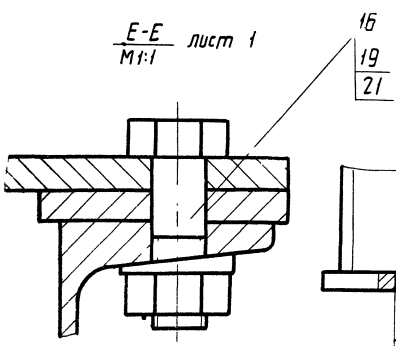
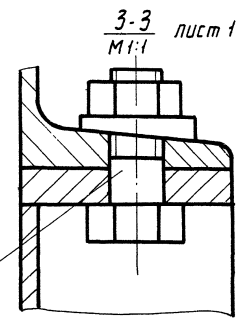
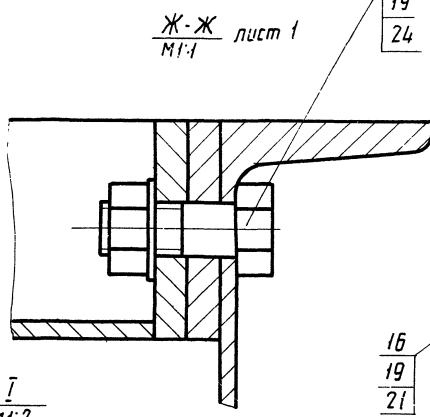
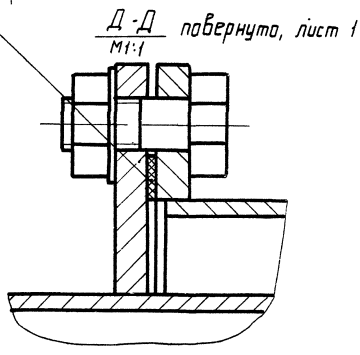
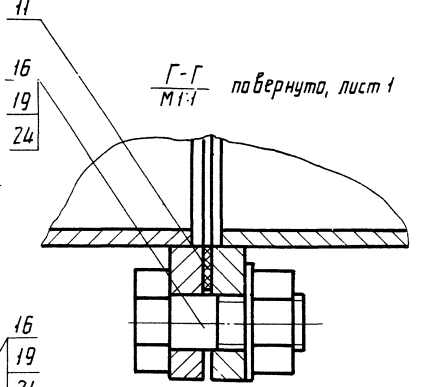
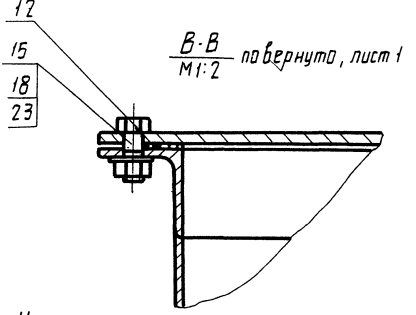
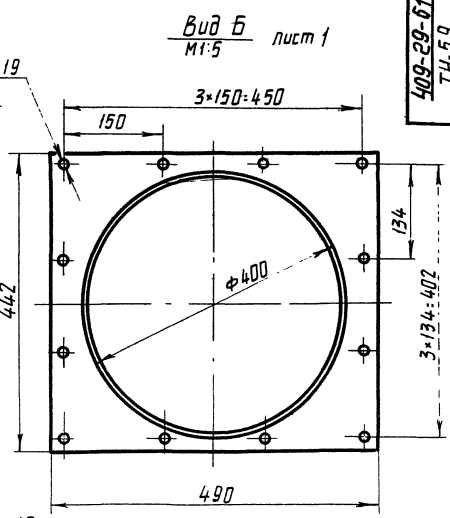
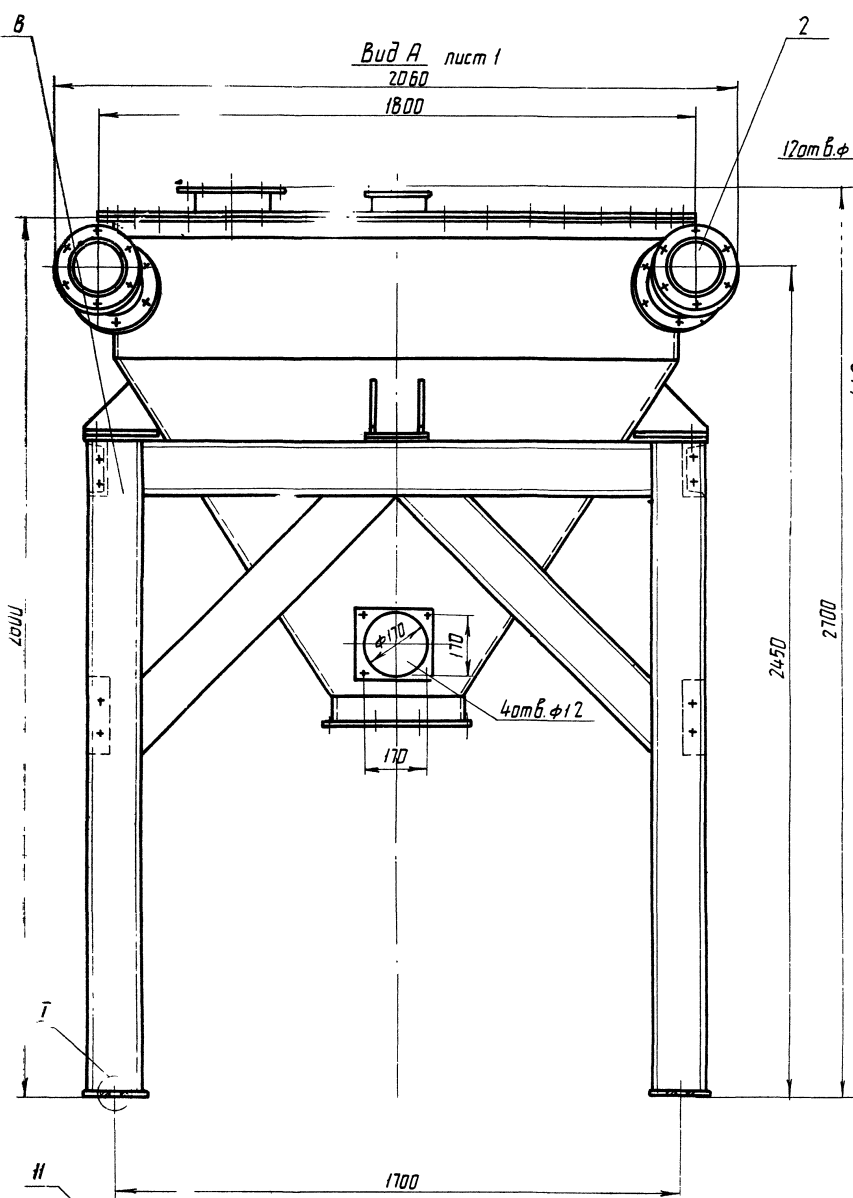

33
7607/11

409-29-61-000M4
ТН-59

№	Исполн.	№ докум.	Проф.	Дата
Разрб.	Зильберт	31.12.78	08.78	
Проб.	Вальдштейн	31.12.78	08.78	
Т.контр.	Бурле	31.12.78	08.78	
Чик.	Татинова	31.12.78	08.78	
И.контр.	Христюк	31.12.78	08.78	

Лист	Масса	Масштаб
Лист 2	Масштаб 2	
Инструментальная		
К.Б.Б. (ММ)		



Таблица сварных швов

Номер шва	Условное обозначение	Требования к шву	Кол-во швов
1	02	по заткнутой линии	1
2	У1 - Δ 4	по заткнутой линии	2
3	У1 - Δ 4		4
4	У3 - Δ 4 □		8
5	У1 - Δ 4	по заткнутой линии	1
6	Нестандартный	по заткнутой линии	4

- Сварные швы № 4, 5 по ГОСТ 5264-69.
- Сварной шов № 2 по ГОСТ 4534-75.
- Сварной шов № 3 по ГОСТ 18037-70.
- Сварка швов № 6 - ручная дуговая.
- Размеры для справок.
- Неуказанные предельные отклонения размеров: $\frac{17.15}{2}$ 3/4
- Масса наплавленного металла 3,7 кг.

409-29-61 ТН-59		010С6	
Корпус			
Сборочный чертеж			
Лист	№ докум.	Лист	Всего
Разраб.	Собдет	СЧ	08.78
Проб.	Литовский	СЧ	08.78
Г. контр.	Быков	СЧ	08.78
Рис.	Галкина	СЧ	08.78
Монтаж.	Христин	СЧ	08.78
Стр.	Литовский	СЧ	08.78
Лист	360	Листов	1-10
Исполнитель		с. Клев	

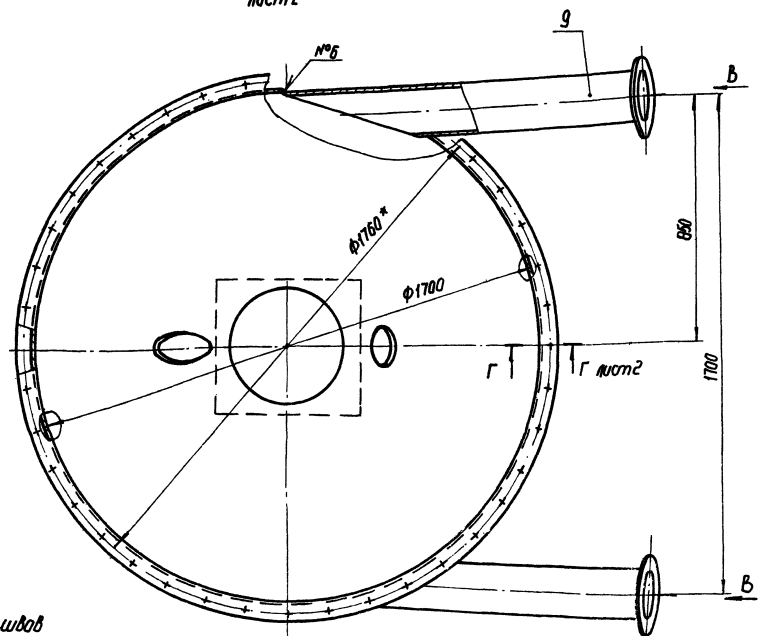
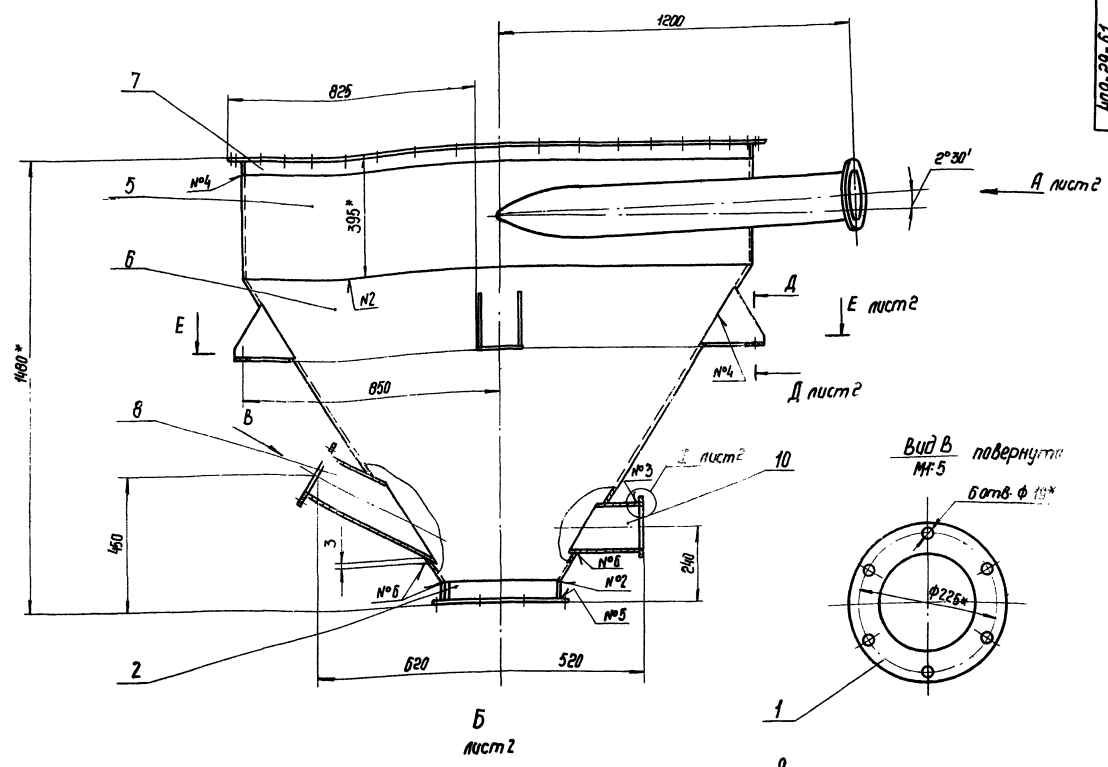
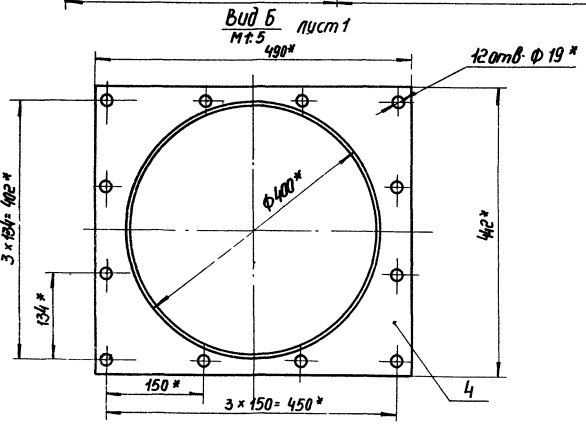
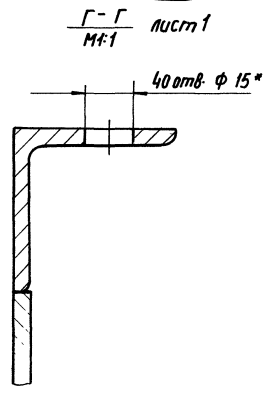
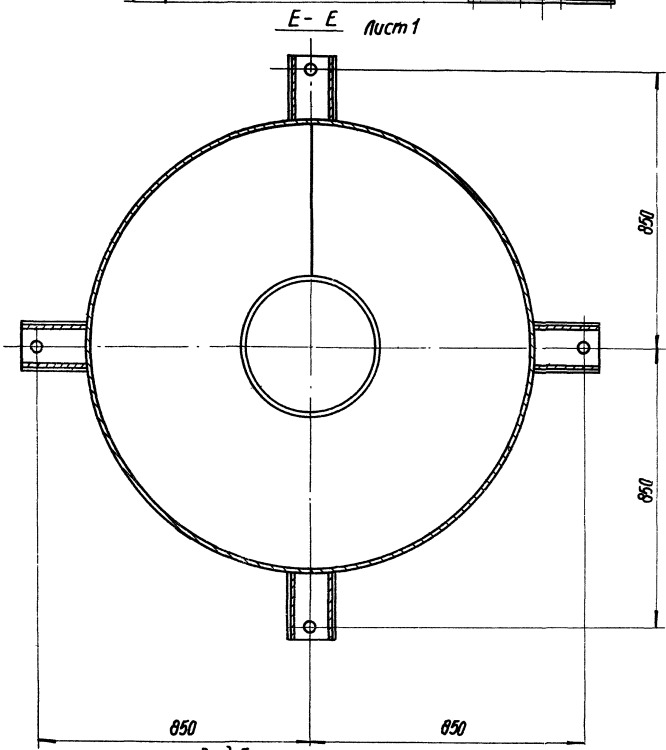
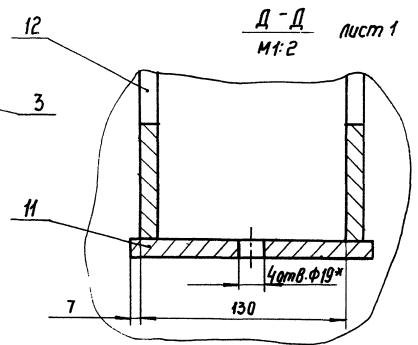
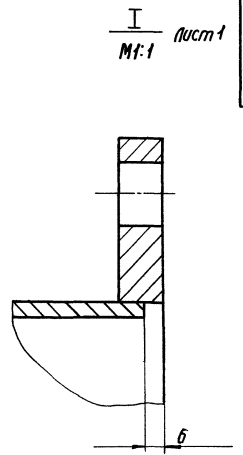
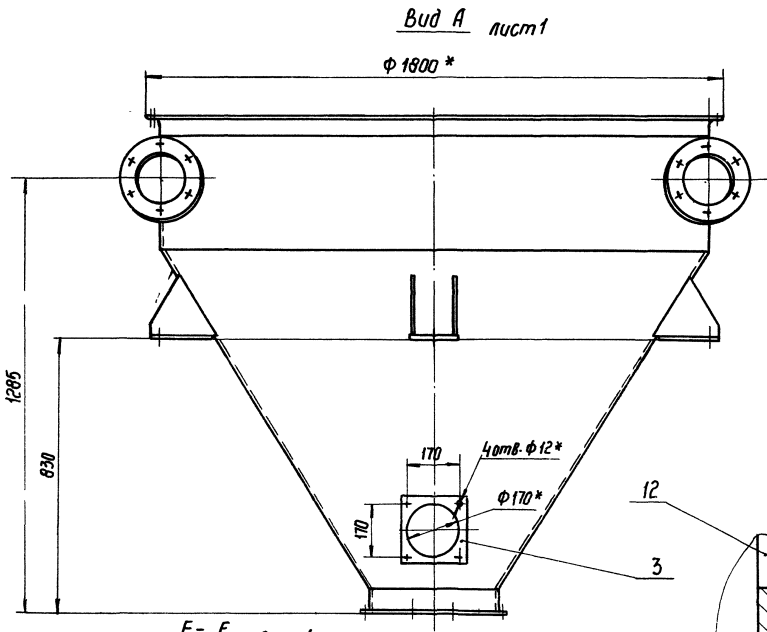

409-29-61				ОИОСБ	
ТН-59					
Изм.	Лист	№ докум.	Подп.	Дата	
			Зильберт	28.08.78	
			Гольдштейн	08.78	
			Бырае	08.78	
			Тетимова	08.78	
			Христюк	08.78	
				Лист 2	Листов
				Инженер	
				г. Киев	

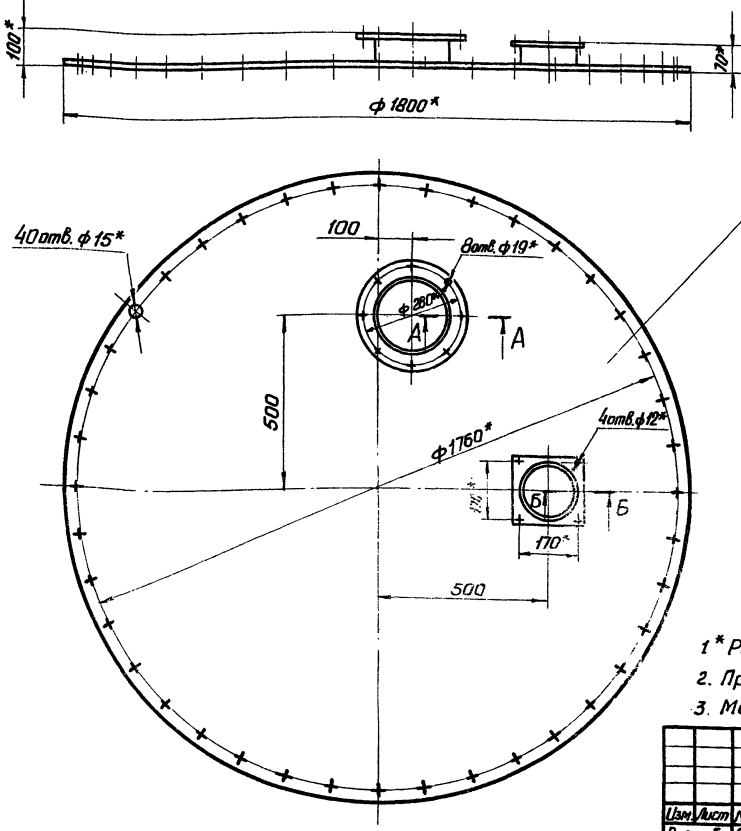

A-A
M 1:2

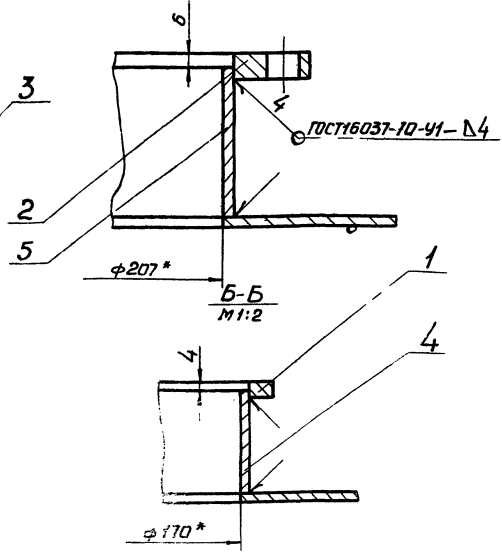

- 1* Размеры для справок
- 2. Предельные отклонения размеров $\pm \frac{IT_1}{2}$
- 3. Масса наплавленного металла - 1 кг 2

				409-29-61 030СБ НЛ-59		
				Крышка в сборе		
				Сборочный чертёж		
Изм.	Лист	№ докум.	Подп.	Дата	Лит.	Масса
Разраб.	Зильберт	Зильберт	Зильберт	20.7.78		130
Проб.	Гальштейн	Гальштейн	Гальштейн	07.78		1:10
И.контр.	Бурле	Бурле	Бурле	07.78	Лист	Листов 1
Рук.	Котляков	Котляков	Котляков	07.78	Гипропротрамшина	
И.контр.	Христюк	Христюк	Христюк	07.78	г. Киев	
Утв.	Линник	Линник	Линник	07.78	ММ	

Капировал формат 12

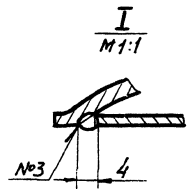
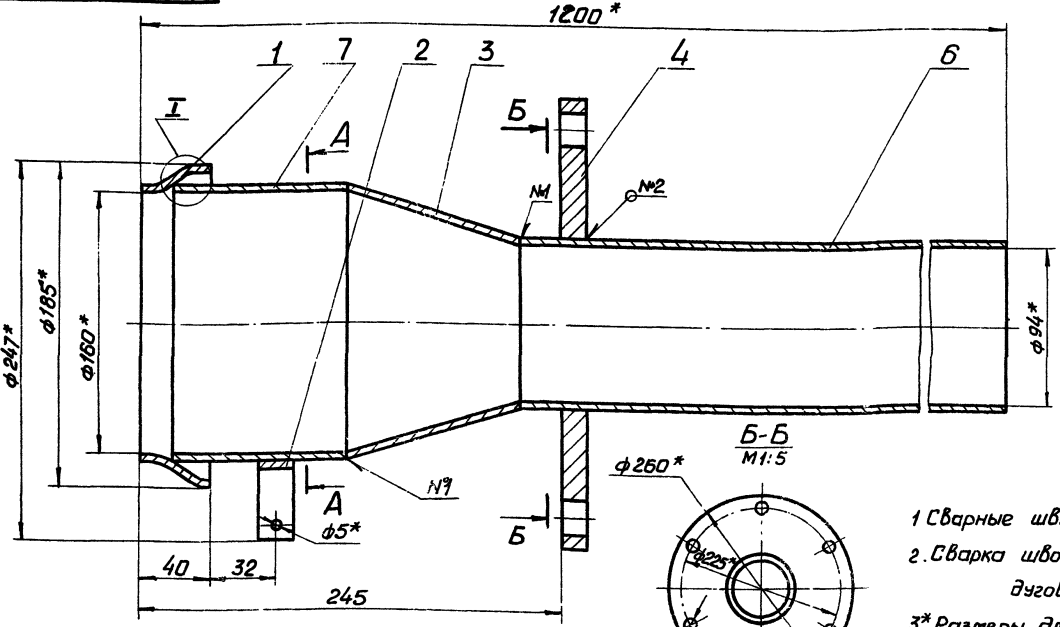

- 1 Сварные швы по ГОСТ 16037-70
- 2. Сварка швов №3, №4 ручная дуговая.
- 3* Размеры для справок.
- 4. Неуказанные предельные отклонения размеров: $\pm \frac{IT_1}{2}$
- 5. Масса наплавленного металла - 0,3 кг 36
76071/1

Таблица сварных швов

Номер шва	Условное обозначение	Требования к шву	Кол. швов
1	С1		2
2	У4-Д4	По замкнутой линии	2
3	Нестандартный	Размеры см. выносной элемент I	1
4	Нестандартный	Размеры см. разрез А-А	1

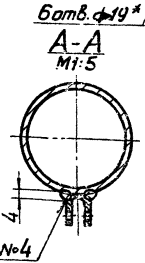

				409-29-61 020СБ НЛ-59		
				Патрубок		
				Сборочный чертёж		
Изм.	Лист	№ докум.	Подп.	Дата	Лит.	Масса
Разраб.	Линная	Линная	Линная	20.7.78		17
Проб.	Гальштейн	Гальштейн	Гальштейн	07.78		1:2
И.контр.	Бурле	Бурле	Бурле	07.78	Лист	Листов 1
Рук.	Котляков	Котляков	Котляков	07.78	Гипропротрамшина	
И.контр.	Христюк	Христюк	Христюк	07.78	г. Киев	
Утв.	Линник	Линник	Линник	07.78	ММ	

Капировал формат 12

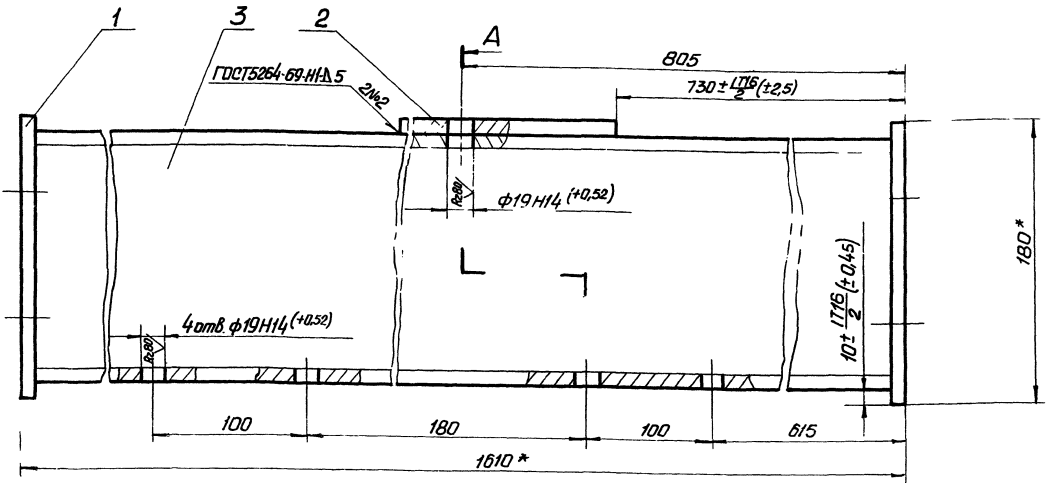

A-A повернуто

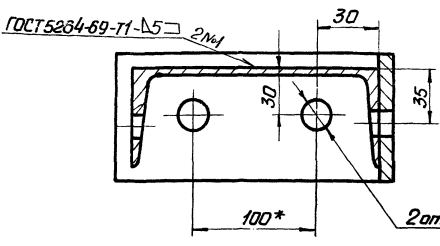

- 1* Размеры для справок.
- 2. Неуказанные предельные отклонения размеров $\pm \frac{IT14}{2}$
- 3 Масса наплавленного металла - 0,2кг.

					409-29-61 040 СБ		Лит	Масса	Максимум
					ТН-59			26	1:2
Изм.	Лист	И.док.	Подп.	Дата	Поперечина Сборочный чертёж		Лист	Листов	1
Разраб.	Перемыш	Звильс	07.78	Гидропротомшина					
Проб.	Сильвин	80	07.79	г. Киев					
У.контр.	Будье	07.79		ММ					
Рук.	Полыма	07.79		формат 11					
И.контр.	Христюк	07.79							
Утв.	Линник	07.79							

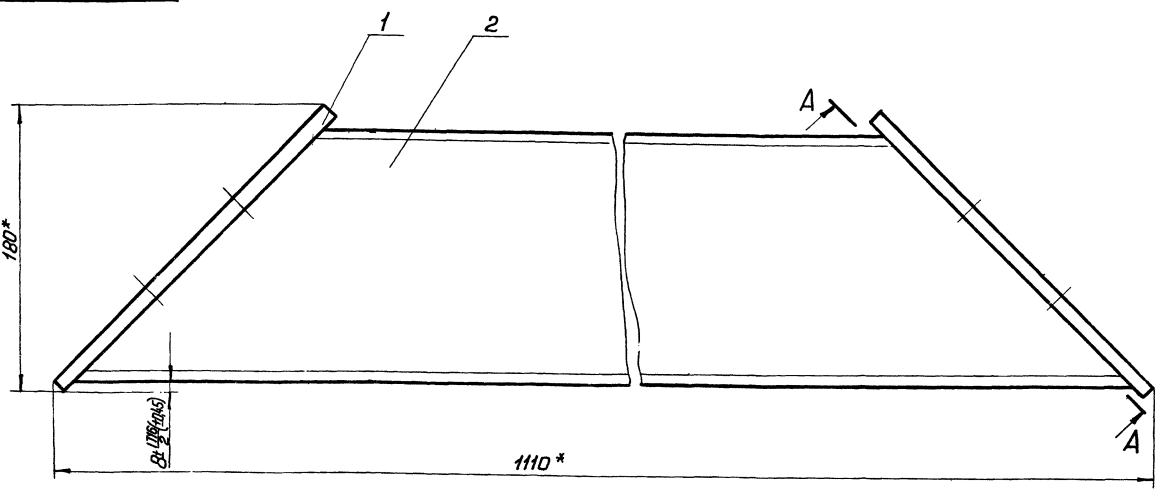

A-A повернуто

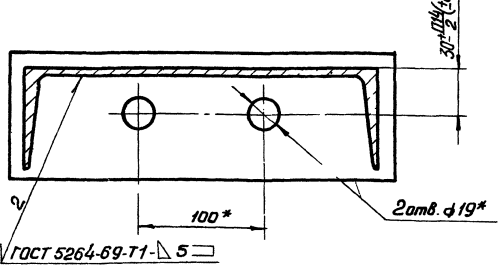

- 1* Размеры для справок
- 2. Масса наплавленного металла - 0,2кг.

					409-29-61 050 СБ		Лит	Масса	Максимум
					ТН-59			20	1:2
Изм.	Лист	И.док.	Подп.	Дата	Раскос Сборочный чертёж		Лист	Листов	1
Разраб.	Вартман	Звильс	07.78	Гидропротомшина					
Проб.	Видман	07.79		г. Киев					
У.контр.	Будье	07.79		ММ					
Рук.	Полыма	07.79		формат 12					
И.контр.	Христюк	07.79							
Утв.	Линник	07.79							

65-НЛ
19-62-604

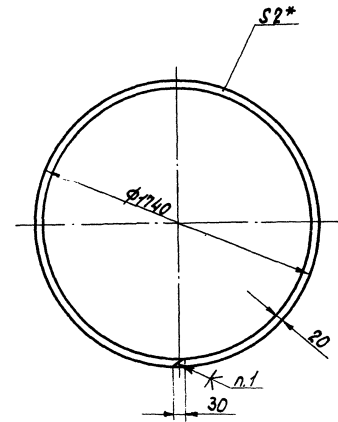

- 1. Клей М 88 НП ТУ38-10,5-540-73
- 2.*Размер для справок.

Шп. 19-62, Пред. и ФЭГЭ Вод. инж. Н. Н. Селе. Пред. и ФЭГЭ

409-29-61 001
ТН-59

Изм. Лист	Коррекц.	Пред.	Дата	Лит.	Масса	Масштаб
Разработ.	Зильберт	Зильберт	12.18		0,1	1:20
Проф.	Татинова	Зильберт	01.9	Лист	Листов 1	
У.контр.	Бурла	Зильберт	07.79			
Р.контр.	Татинова	Зильберт	07.79			
Н.контр.	Христенко	Зильберт	07.79			
Утв.						

Прокладка
Листовина I
Лист ТМКШ-М-2.8.9
ГОСТ 7338-77
Копировал:
Гипростромшина
г. Клев
Формат 11

53090 65-НЛ
19-62-604

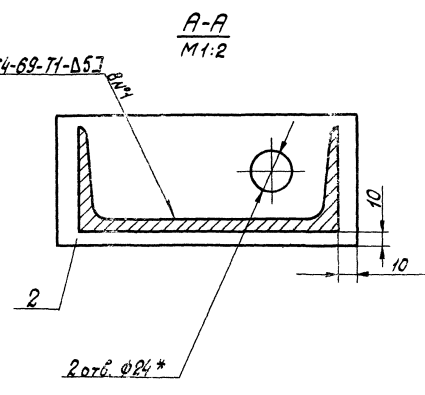
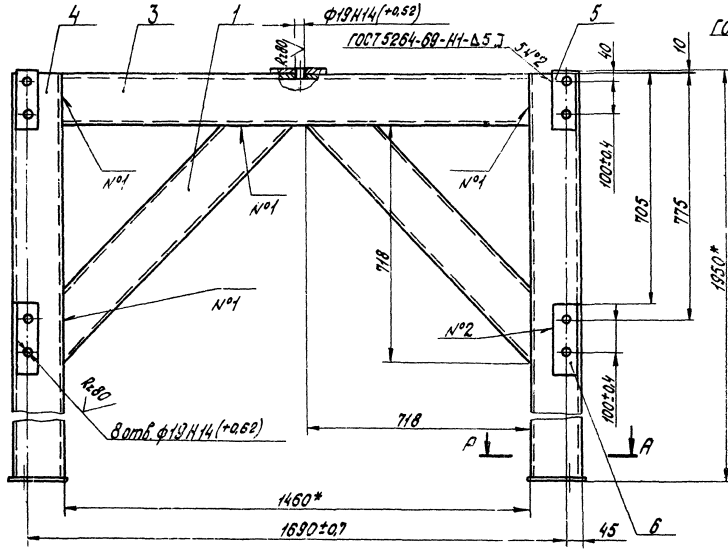

- 1.*Размеры для справок.
- 2. Неуказанные предельные отклонения размеров $\pm \frac{1716}{2}$.
- 3. Масса наплавленного металла - 1 кг.

3.8
1607/11

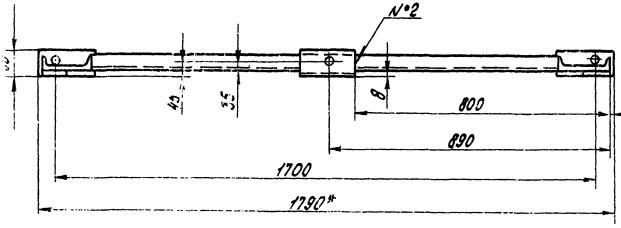

409-29-61 060 СБ
ТН-59

Изм. Лист	Коррекц.	Пред.	Дата	Лит.	Масса	Масштаб
Разработ.	Зильберт	Зильберт	12.18		117	1:10
Проф.	Татинова	Зильберт	01.9	Лист	Листов 1	
У.контр.	Бурла	Зильберт	07.79			
Р.контр.	Татинова	Зильберт	07.79			
Н.контр.	Христенко	Зильберт	07.79			
Утв.						

Рама
Сварочный чертеж
Гипростромшина
г. Клев
Формат 11

Копировал: Зильберт

Формат	Этап	Позиция	Обозначение	Наименование	Кол-во	Примечание
<u>Документация</u>						
2			409-29-61 ТН-59 000СБ	Сборочный чертеж	2 л.	
<u>Детали</u>						
1	1		409-29-61 ТН-6 029	Фланец	3	
1	2		409-29-61 ТН-6 008	Обечайка	1	
1	3		409-29-61 ТН-48 011	Фланец	1	
1	4		409-29-61 ТН-48 003	Фланец	1	
2	5		409-29-61 ТН-59 004	Обечайка	1	
2	6		409-29-61 ТН-59 005	Конус	1	
2	7		409-29-61 ТН-59 006	Фланец	1	
1	8		409-29-61 ТН-59 007	Патрубок	1	
1	9		409-29-61 ТН-59 008	Патрубок	2	
	10		409-29-61 ТН-59 009	Патрубок	1	
	11		409-29-61 ТН-59 010	Пластмасса	4	
	12		409-29-61 ТН-59 012	ребра	8	

409-29-61 ТН-59 010				Корпус			
Изд.	Лист	№ докум.	Подп.	Дата	Лит.	Лист	Листов
Разр.	Эльберт	Зильберт	Зильберт	08.78	1	1	1
Проб.	Голдышев	Голдышев	Голдышев	08.78	Гипропротраштин		
Чк.	Гатимова	Гатимова	Гатимова	08.78	г. Киев		
И.контр.	Христьяк	Христьяк	Христьяк	08.78	Формат И		
Т.контр.	Пинник	Пинник	Пинник	08.78	Копировал:		

Формат	Этап	Позиция	Обозначение	Наименование	Кол-во	Примечание
<u>Документация</u>						
12			409-29-61 ТН-59 020СБ	Сборочный чертеж		
<u>Детали</u>						
11	1		409-29-61 ТН-4 018	Наконечник	1	
11	2		409-29-61 ТН-4 019	Кронштейн	1	
12	3		409-29-61 ТН-48 057	Переходник	1	
11	4		409-29-61 ТН-48 059	Фланец	1	
64	6		409-29-61 ТН-59 016	Патрубок		
				Труба 102x4 ГОСТ 8732-72 Ст. 2 ПС ГОСТ 8731-74		
				l=980 h 16 (-s)	1	7,6 кг.
64	7		409-29-61 ТН-59 017	Патрубок		
				Труба 159x4,5 ГОСТ 8732-72 Ст. 2 ПС ГОСТ 8731-74		
				l=105 h 16 (-e, e)	1	1,8 кг

409-29-61 ТН-59 020				Патрубок			
Изд.	Лист	№ докум.	Подп.	Дата	Лит.	Лист	Листов
Разр.	Эльберт	Зильберт	Зильберт	08.78	1	1	1
Проб.	Голдышев	Голдышев	Голдышев	08.78	Гипропротраштин		
Чк.	Гатимова	Гатимова	Гатимова	08.78	г. Киев		
И.контр.	Христьяк	Христьяк	Христьяк	08.78	Формат И		
Т.контр.	Пинник	Пинник	Пинник	08.78	Копировал:		

Формат	Этап	Позиция	Обозначение	Наименование	Кол-во	Примечание
<u>Документация</u>						
2			409-29-61 ТН-59 030СБ	Сборочный чертеж		
<u>Детали</u>						
1	1		409-29-61 ТН-48 011	Фланец	1	
1	2		409-29-61 ТН-48 046	Фланец	1	
1	3		409-29-61 ТН-59 019	Крышка	1	
4	4		409-29-61 ТН-59 021	Патрубок		
				Труба 100x5 ГОСТ 8732-70 Ст. 3 ПС ГОСТ 8731-74	1	1,35 кг.
4	5		409-29-61 ТН-59 022	Патрубок		
				Труба 219x6 ГОСТ 8732-70 Ст. 3 ПС ГОСТ 8731-74	1	2,8 кг.

409-29-61 ТН-59 030				Крышка в сборе			
Изд.	Лист	№ докум.	Подп.	Дата	Лит.	Лист	Листов
Разр.	Эльберт	Зильберт	Зильберт	08.78	1	1	1
Проб.	Голдышев	Голдышев	Голдышев	08.78	Гипропротраштин		
Чк.	Гатимова	Гатимова	Гатимова	08.78	г. Киев		
И.контр.	Христьяк	Христьяк	Христьяк	08.78	Формат И		
Т.контр.	Пинник	Пинник	Пинник	08.78	Копировал:		

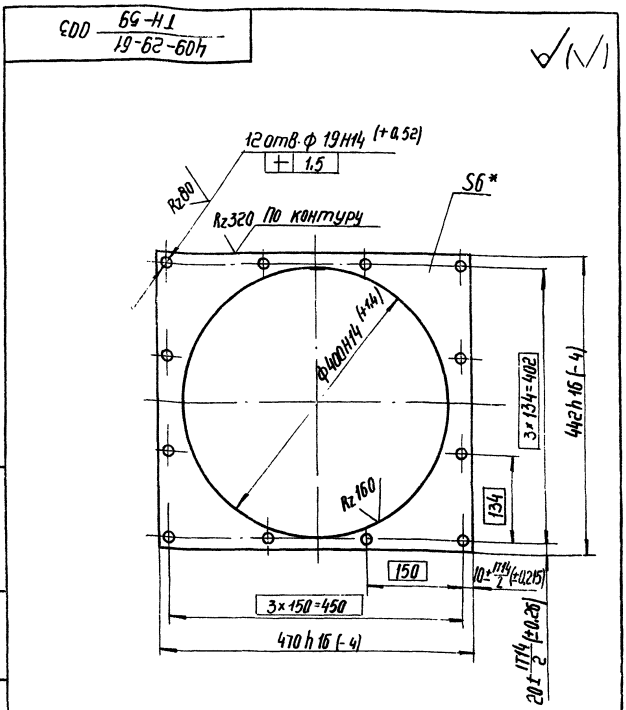

409-29-61 ТН-59 003				Фланец			
Изд.	Лист	№ докум.	Подп.	Дата	Лит.	Лист	Листов
Разр.	Эльберт	Зильберт	Зильберт	08.78	21	1	2
Проб.	Голдышев	Голдышев	Голдышев	08.78	Гипропротраштин		
Чк.	Гатимова	Гатимова	Гатимова	08.78	г. Киев		
И.контр.	Христьяк	Христьяк	Христьяк	08.78	Формат И		
Т.контр.	Пинник	Пинник	Пинник	08.78	Копировал:		

000 69-НЛ
19-62-604

✓(M)

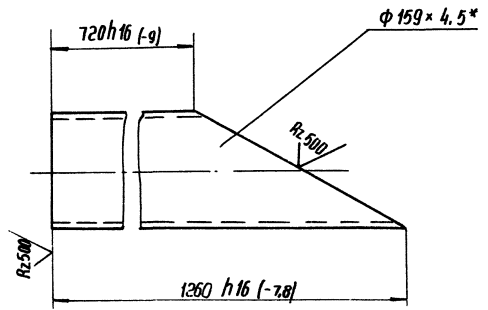

* Размер для справок

Изм. № листа. Лист. и дата. Изм. № листа. Лист. и дата.

409-29-61 008
ТН-59

Изм. № листа	№ докум.	Подп.	Дата
Разраб.	Партная	Лож	11.78
Проб.	Гильдия	Лож	11.78
Т. контр.	Бурле	Лож	11.78
Рук.	Татимова	Лож	11.78
Н. контр.	Христюк	Лож	11.78
Утв.			

Патрубок

Лист	Масса	Масштаб
10		1:5
Лист		Листов 1

Труба 159 × 4.5 ГОСТ 8732-70
Ст. 3ПС ГОСТ 8731-74

Гипростраммашина
г. Киев

Копировал: Белова

Формат 11

100 69-НЛ
19-62-604

Rz 500 ✓(M)

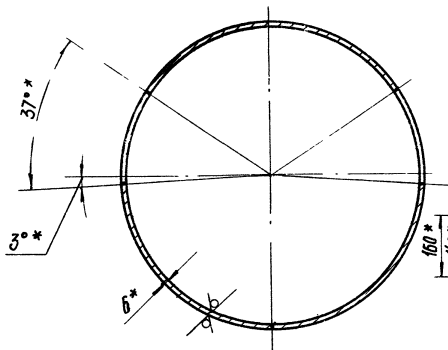

Развертка
М 1:10

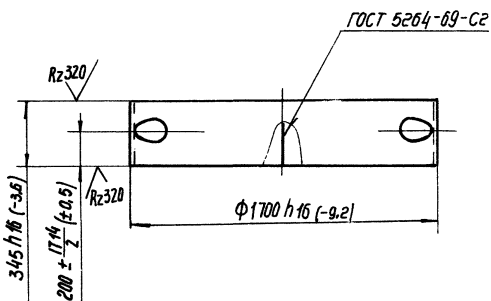
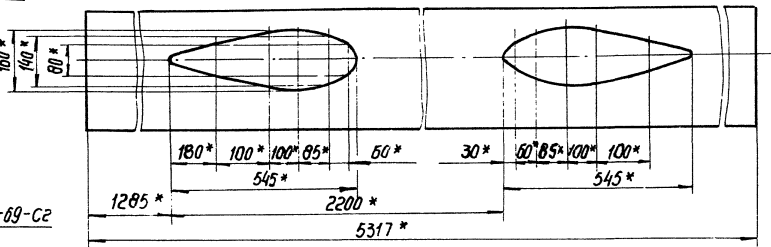

* Размеры для справок.

40
7607/11

409-29-61 004
ТН-59

Изм. № листа	№ докум.	Подп.	Дата
Разраб.	Сирата	Лож	11.78
Проб.	Татимова	Лож	11.78
Т. контр.	Бурле	Лож	11.78
Рук.	Татимова	Лож	11.78
Н. контр.	Христюк	Лож	11.78
Утв.			

Обечайка

Лист	Масса	Масштаб
86		1:20
Лист		Листов 1

БПН-6 ГОСТ 19903-74
Ст. 3ПС ГОСТ 14637-69

Гипростраммашина
г. Киев

Копировал: Белова

Формат 11

Rz20 (✓)

409-29-61
ТН-59
005

Развертка
М 1:20

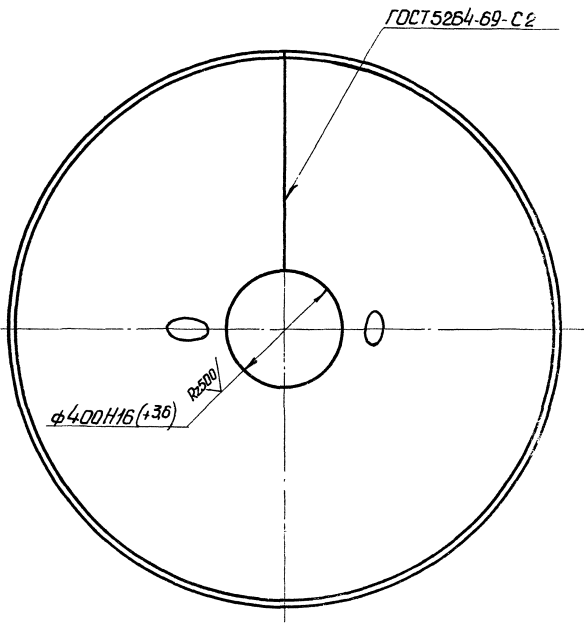
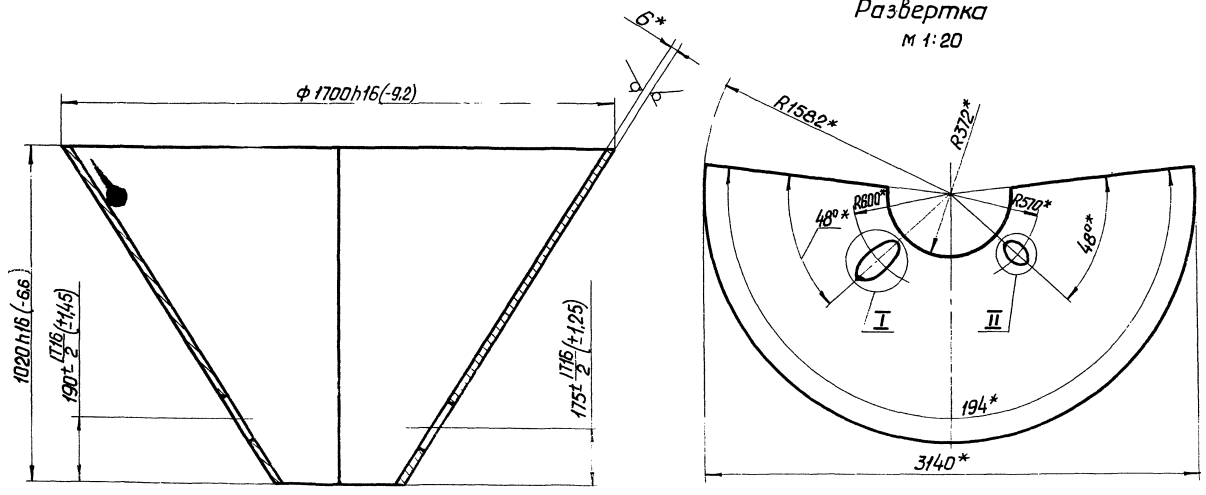

II повернуто
М 1:5

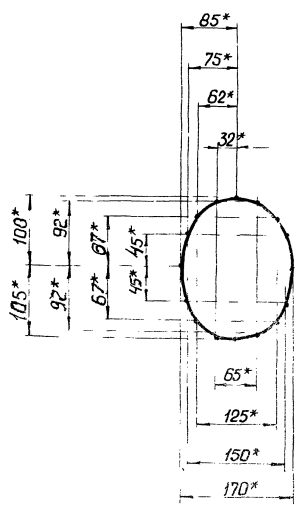

I
М 1:5

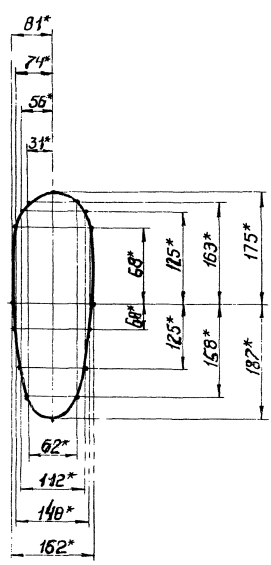

- 1.* Размер для справок
2. Масса наплавленного металла 1,8 кг.

41
7607/11

				409-29-61 ТН-59		005	
Исполн	№ докум	Дата	Взам	Конус			
Разработ	Зильберт	30.06.78	07.78				
Пров.	Валдштейн	30.06.78	07.78	Лист	Листов 1		
Уконтр.	Берле	30.06.78	07.78	Типографическая			
Рук.	Латышев	30.06.78	07.78	г Киев			
Уконтр.	Тюк	30.06.78	07.78	Формат 22			

ЛСД 65-НЛ
19-62-60н

✓ (✓)

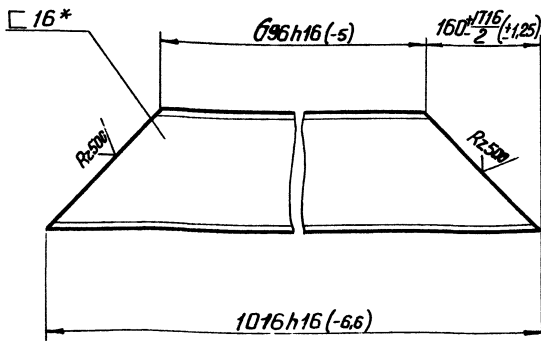

* Размер для справок

409-29-61
ТН-59 037

Изм.	Лист	И докум.	Подп.	Дата	Лит.	Масса	Масштаб
Разраб.	Лортыня	ЛСД	07.79	Связь		15,3	1:5
Пров.	Зильберт	ЛСД	07.78				
Т.контр.	Бурле	ЛСД	07.78				
Рук.	Талимова	ЛСД	07.78				
Н.контр.	Христюк	ЛСД	07.78				
Швеллер 16 ГОСТ 8240-72 СтЗлс ГОСТ 535-58					Лист	Листов 1	
Копировала					Гипространишина г. Киев ММ		
					Формат 11		

ФЭД 65-НЛ
19-62-60н

✓ (✓)

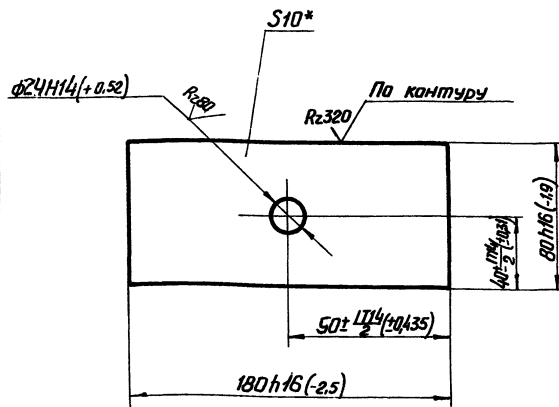

* Размер для справок.

409-29-61
ТН-59 038

Изм.	Лист	И докум.	Подп.	Дата	Лит.	Масса	Масштаб
Разраб.	Лортыня	ФЭД	07.79	Платик		1,5	1:2
Пров.	Зильберт	ФЭД	07.79				
Т.контр.	Бурле	ФЭД	07.78				
Рук.	Талимова	ФЭД	07.78				
Н.контр.	Христюк	ФЭД	07.78				
Лист 6-НН-10 ГОСТ 19903-74 СтЗлс ГОСТ 14637-69					Лист	Листов	
Формат 11					Гипространишина г. Киев ММ		

900 65-НЛ
19-62-60н

✓ (✓)

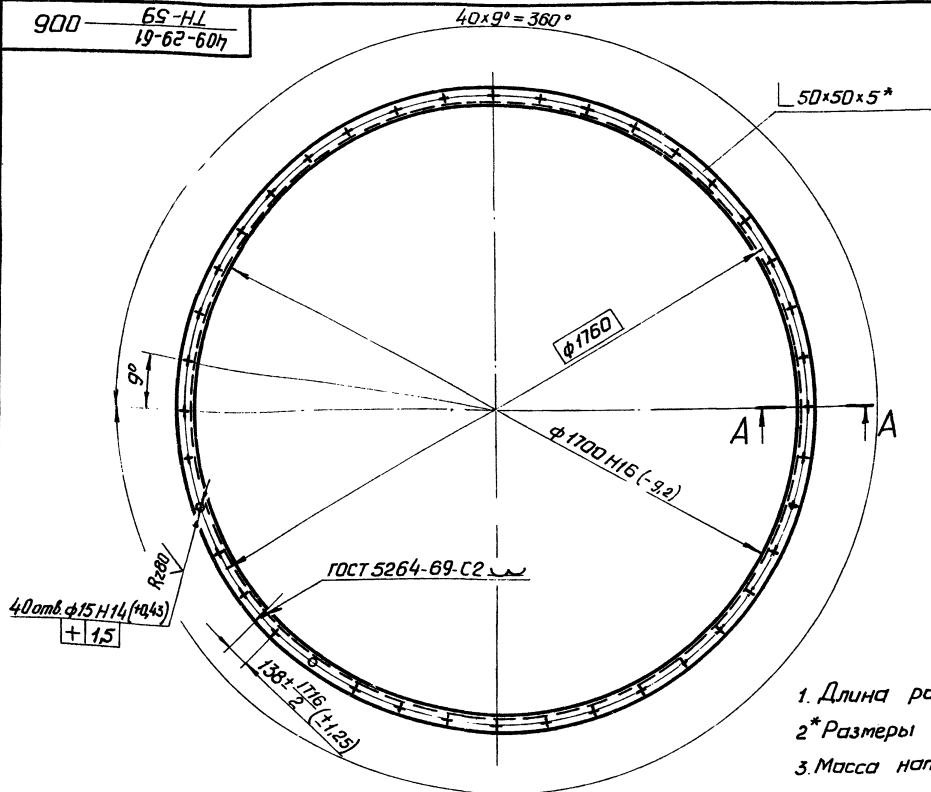

A-A
M 1:1

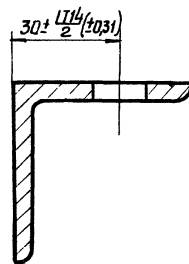

1. Длина развертки - 5526 мм*.
- 2* Размеры для справок.
3. Масса наплавленного металла - 0,1 кг

42
7607/11

409-29-61
ТН-59 006

Изм.	Лист	И докум.	Подп.	Дата	Лит.	Масса	Масштаб
Разраб.	Зильберт	Зильс	07.78	Фланец		21	1:10
Пров.	Зильберт	ЛСД	07.78				
Т.контр.	Бурле	ЛСД	07.78				
Рук.	Талимова	ЛСД	07.78				
Н.контр.	Христюк	ЛСД	07.78				
Швеллер 65x50x5 ГОСТ 8509-72 СтЗлс ГОСТ 535-58					Лист	Листов 1	
Формат 11					Гипространишина г. Киев ММ		

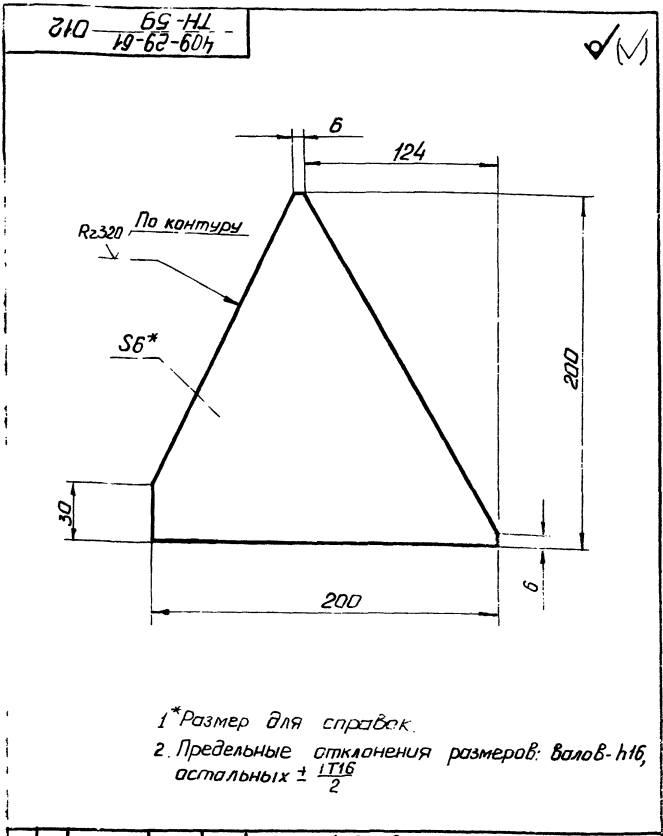

				409-29-61 ТН-59			012		
Изм.	Лист	№ докум.	Подп.	Дата	Лист	Масса	Масштаб		
Разраб.	Ларина	Зильд	02.78	02.78		0,9	1:2		
Проб.	Гальштейн	02.78	02.78				Лист Листов 1		
Контр.	Бурле	02.78	02.78				Лист Листов 1		
Рис.	Гальштейн	02.78	02.78				Лист Листов 1		
И.контр.	Христюк	02.78	02.78				Лист Листов 1		
Чтв.							Лист Листов 1		
				Лист 6-ПН-6 ГОСТ 19903-74 Ст.3 ГОСТ 14631-69			Ил.протромшина г. Киев		
				Копировал			Формат 11		

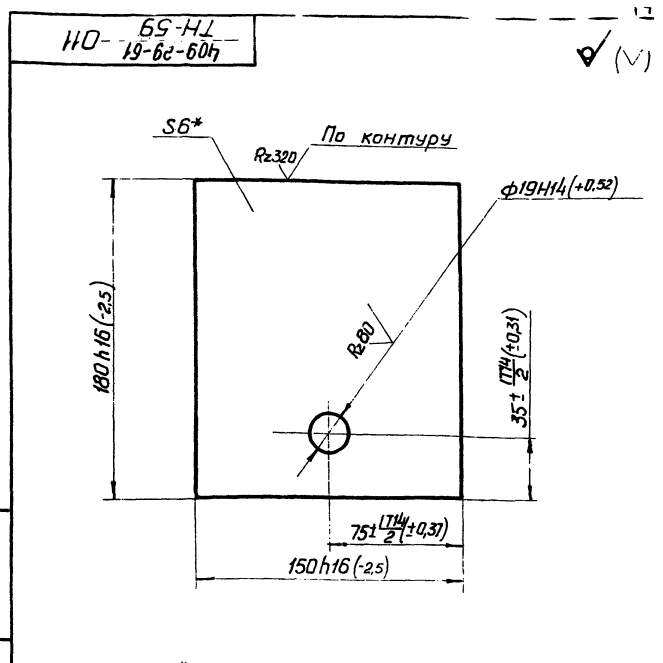

* Размер для справок

				409-29-61 ТН-59			011		
Изм.	Лист	№ докум.	Подп.	Дата	Лист	Масса	Масштаб		
Разраб.	Ларина	Зильд	02.78	02.78		1,3	1:2		
Проб.	Гальштейн	02.78	02.78				Лист Листов 1		
Контр.	Бурле	02.78	02.78				Лист Листов 1		
Рис.	Гальштейн	02.78	02.78				Лист Листов 1		
И.контр.	Христюк	02.78	02.78				Лист Листов 1		
Чтв.							Лист Листов 1		
				Лист 6-ПН-6 ГОСТ 19903-74 Ст.3 ГОСТ 14631-69			Ил.протромшина г. Киев		
				Копировал			Формат 11		

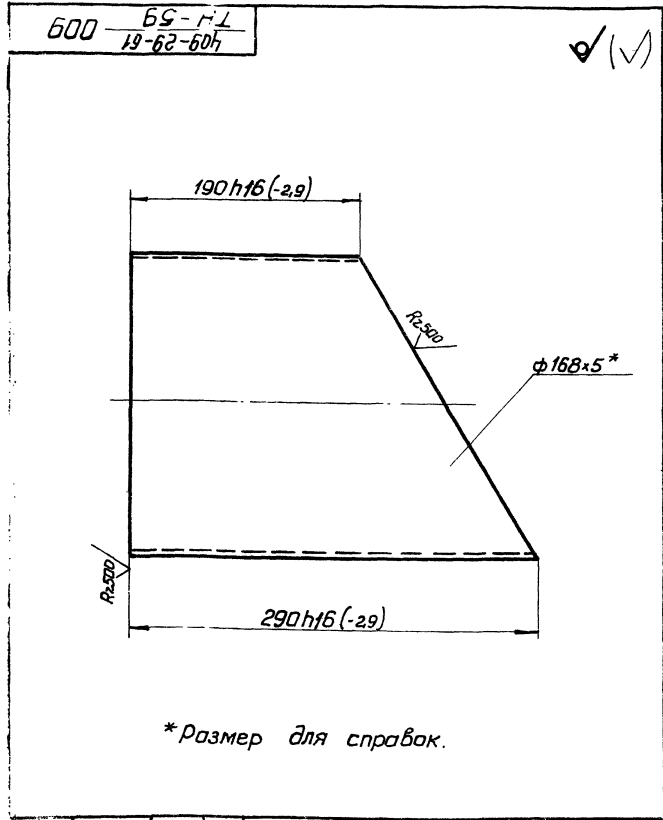

				409-29-61 ТН-59			009		
Изм.	Лист	№ докум.	Подп.	Дата	Лист	Масса	Масштаб		
Разраб.	Ларина	Зильд	02.78	02.78		5,1	1:2		
Проб.	Гальштейн	02.78	02.78				Лист Листов 1		
Контр.	Бурле	02.78	02.78				Лист Листов 1		
Рис.	Гальштейн	02.78	02.78				Лист Листов 1		
И.контр.	Христюк	02.78	02.78				Лист Листов 1		
Чтв.							Лист Листов 1		
				Лист 168 x 5 ГОСТ 8732-70 АСт.2 ГОСТ 14631-69			Ил.протромшина г. Киев		
				Копировал			Формат 11		

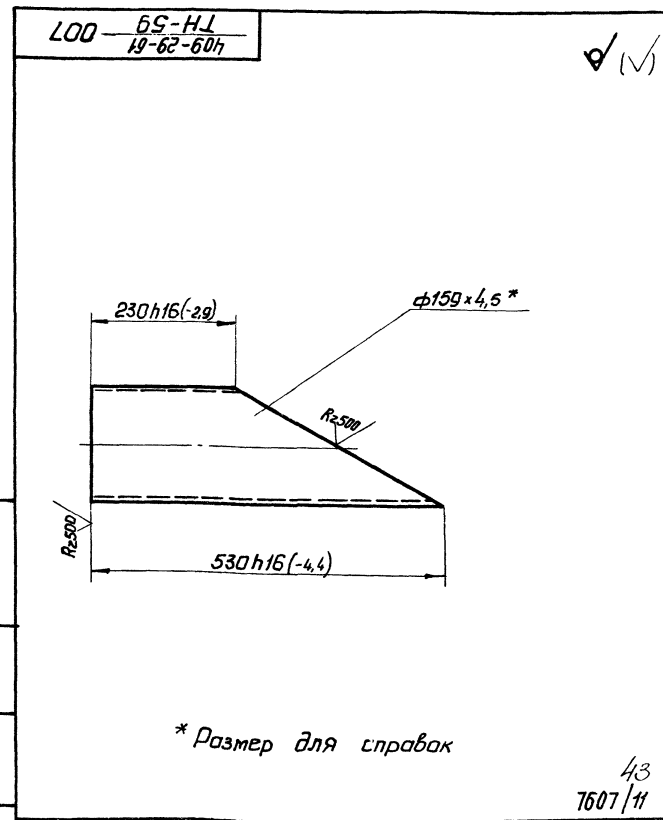

43
7607/11

				409-29-61 ТН-59			007		
Изм.	Лист	№ докум.	Подп.	Дата	Лист	Масса	Масштаб		
Разраб.	Ларина	Зильд	02.78	02.78		9,1	1:5		
Проб.	Гальштейн	02.78	02.78				Лист Листов 1		
Контр.	Бурле	02.78	02.78				Лист Листов 1		
Рис.	Гальштейн	02.78	02.78				Лист Листов 1		
И.контр.	Христюк	02.78	02.78				Лист Листов 1		
Чтв.							Лист Листов 1		
				Лист 159 x 4.5 ГОСТ 8732-70 АСт.2 ГОСТ 14631-69			Ил.протромшина г. Киев		
				Копировал			Формат 11		

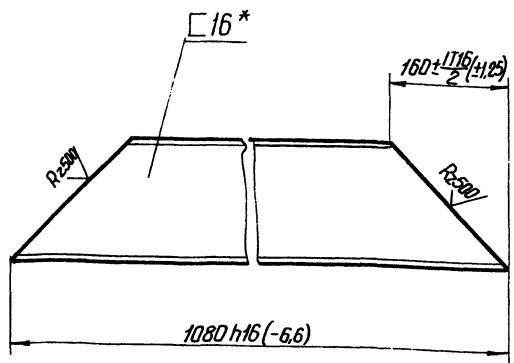

*Размер для справок

409-29-61 ТН-59 033				Лит.	Масса	Масштаб
Изм.	Лист	И. док.м.	Подп.	Дата	153	1:5
Разраб.	Ларгуня	З.И.Б.	Л.С.	07.78	Лист Листов 1	
Проб.	Гольдштейн	Л.С.	Л.С.	07.78	Швеллер 16 ГОСТ 8240-72 Ст 3пс ГОСТ 535-58	
Контр.	Бурле	Л.С.	Л.С.	07.78	Гипростроумашина 2. Киев	
Рук.	Татимова	Л.С.	Л.С.	07.78	Копировал формат	
Контр.	Христюк	Л.С.	Л.С.	07.78	ММ	

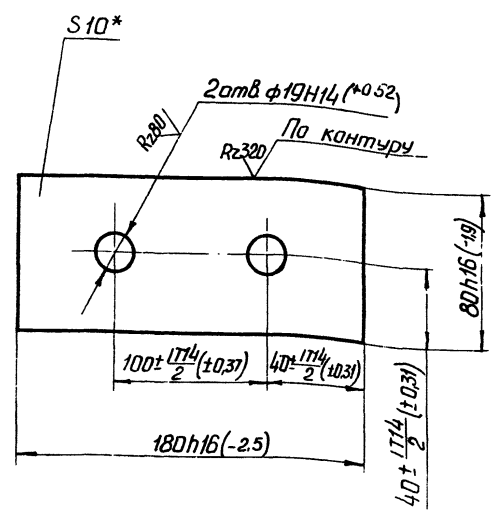

*Размер для справок

409-29-61 ТН-59 025				Лит.	Масса	Масштаб
Изм.	Лист	И. док.м.	Подп.	Дата	11	1:2
Разраб.	Ларгуня	З.И.Б.	Л.С.	07.78	Лист Листов 1	
Проб.	Гольдштейн	Л.С.	Л.С.	07.78	Лист Б-ПН-10 ГОСТ 19903-74 Ст 3пс ГОСТ 14637-69	
Контр.	Бурле	Л.С.	Л.С.	07.78	Гипростроумашина 2. Киев	
Рук.	Татимова	Л.С.	Л.С.	07.78	Копировал формат 11	
Контр.	Христюк	Л.С.	Л.С.	07.78	ММ	

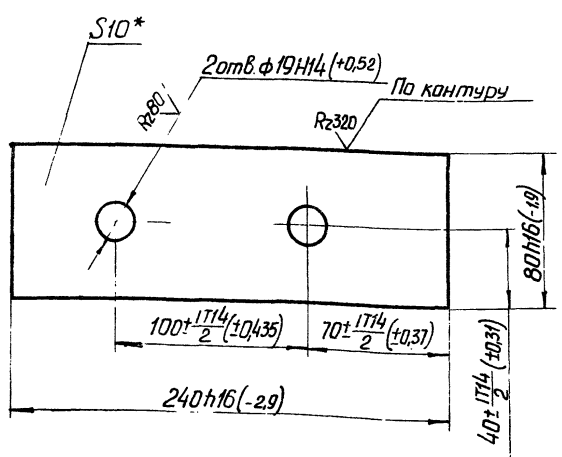

*Размер для справок

409-29-61 ТН-59 032				Лит.	Масса	Масштаб
Изм.	Лист	И. док.м.	Подп.	Дата	15	1:2
Разраб.	Ларгуня	З.И.Б.	Л.С.	07.78	Лист Листов 1	
Проб.	Гольдштейн	Л.С.	Л.С.	07.78	Лист Б-ПН-10 ГОСТ 19903-74 Ст 3пс ГОСТ 14637-69	
Контр.	Бурле	Л.С.	Л.С.	07.78	Гипростроумашина 2. Киев	
Рук.	Татимова	Л.С.	Л.С.	07.78	Копировал формат 11	
Контр.	Христюк	Л.С.	Л.С.	07.78	ММ	

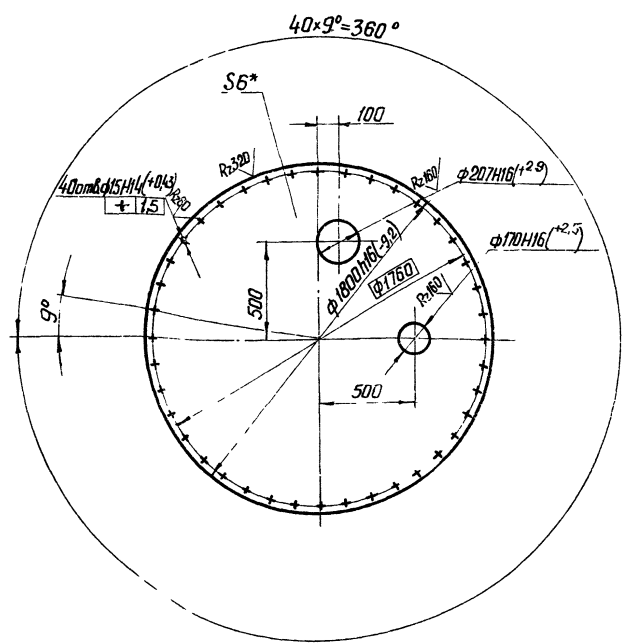

1 * Размеры для справок.
2. Неказанные предельные отклонения размеров ± 17/14 4/4 7607/11

409-29-61 ТН-59 019				Лит.	Масса	Масштаб
Изм.	Лист	И. док.м.	Подп.	Дата	118	1:20
Разраб.	Зильберт	З.И.Б.	Л.С.	07.78	Лист Листов 1	
Проб.	Гольдштейн	Л.С.	Л.С.	07.78	Лист Б-ПН-6 ГОСТ 19903-74 Ст 3пс ГОСТ 14637-69	
Контр.	Бурле	Л.С.	Л.С.	07.78	Гипростроумашина 2. Киев	
Рук.	Татимова	Л.С.	Л.С.	07.78	Копировал формат 11	
Контр.	Христюк	Л.С.	Л.С.	07.78	ММ	

Формат	Зона	Позиция	Обозначение	Наименование	Кол-во	Примечание
				Документация		
12			409-29-61 ТН-59-040СБ	Сборочный чертеж		
				Детали		
11	1		409-29-61 ТН-59-025	Пластик	2	
54	2		ТН-59-026	Пластик		
				Лист Б-ПН-10 ГОСТ 19903-74 СтЗпс ГОСТ 14637-69		
				80h16(-19)x150h16(-25)	1	0,9 кг
54	3		409-29-61 ТН-59-027	Балка		
				Швеллер 16 ГОСТ 8240-72 СтЗпс ГОСТ 535-58		
				ρ=1590h16(-2,0)	1	228 кг

Изм		Лист	№ докум	Подп	Дата	409-29-61 ТН-59-040		
Разраб	Партыня	Зильберт	0278	0778	0778	Лит Лист Листов		
Пров	Гольдштейн	С	0278	0778	0778	1 1 1		
Рук	Гальцова	С	0278	0778	0778	Гиперстремашина		
Н.контр	Христюк	Ф	0278	0778	0778	г. Киев		
Чиб	Линник	С	0278	0778	0778	ММ		
Копировал						Формат 11		

Формат	Зона	Позиция	Обозначение	Наименование	Кол-во	Примечание
				Документация		
12			409-29-61 ТН-59-050СБ	Сборочный чертеж		
				Детали		
11	1		409-29-61 ТН-59-032	Пластик	2	
11	2		409-29-61 ТН-59-033	Балка	1	

Изм		Лист	№ докум	Подп	Дата	409-29-61 ТН-59-050		
Разраб	Мисурная	Зильберт	0278	0778	0778	Лит Лист Листов		
Пров	Гольдштейн	С	0278	0778	0778	1 1 1		
Рук	Гальцова	С	0278	0778	0778	Гиперстремашина		
Н.контр	Христюк	Ф	0278	0778	0778	г. Киев		
Чиб	Линник	С	0278	0778	0778	ММ		
Копировал						Формат 11		

Формат	Зона	Позиция	Обозначение	Наименование	Кол-во	Примечание
				Документация		
12			409-29-61 ТН-59-060СБ	Сборочный чертеж		
				Детали		
11	1		409-29-61 ТН-59-037	Связь	2	
11	2		409-29-61 ТН-59-038	Пластик	2	
54	3		409-29-61 ТН-59-039	Полперечина		
				Швеллер 16 ГОСТ 8240-72 СтЗпс ГОСТ 535-58		
				ρ=1450h16(-1,7)	1	20,6 кг
4	4		409-29-61 ТН-59-041	Стойка		
				Швеллер 16 ГОСТ 8240-72 СтЗпс ГОСТ 535-58		
				ρ=1930h16(-9,2)	2	27,4 кг
4	5		409-29-61 ТН-59-042	Пластик		
				Лист Б-ПН-10 ГОСТ 19903-74 СтЗпс ГОСТ 14637-69		
				80h16(-19)x180h16(-25)	3	1,5 кг
54	6		409-29-61 ТН-59-043	Пластик		
				Лист Б-ПН-10 ГОСТ 19903-74 СтЗпс ГОСТ 14637-69		
				80h16(-19)x230h16(-29)	2	1,7 кг

Изм		Лист	№ докум	Подп	Дата	409-29-61 ТН-59-060		
Разраб	Партыня	Зильберт	0278	0778	0778	Лит Лист Листов		
Пров	Гольдштейн	С	0278	0778	0778	1 1 1		
Рук	Гальцова	С	0278	0778	0778	Гиперстремашина		
Н.контр	Христюк	Ф	0278	0778	0778	г. Киев		
Чиб	Линник	С	0278	0778	0778	ММ		
Копировал						Формат		

Метр	Формат	Обозначение	Наименование	Куда входит	Обозначение	Кол	Шщ	Кол	Примечание
1	12	409-29-61 ТН-4-010	Заглушка						1
2	12	409-29-61 ТН-4-010	Цементпробод						2
3									
4	11	409-29-61 ТН-6-029	Фланец	409-29-61 ТН-59-010		3			3
5	11	409-29-61 ТН-2-002	Прокладка						1
6									
7	11	409-29-61 ТН-4-018	Наконечник	409-29-61 ТН-59-020		1			1
8	11	409-29-61 ТН-4-019	Кронштейн	409-29-61 ТН-59-020		1			1
9	11	409-29-61 ТН-4-004	Фланец	409-29-61 ТН-59-010		1			1
10	11	409-29-61 ТН-6-008	Обечайка	409-29-61 ТН-59-010		1			1
11	11	409-29-61 ТН-4-011	Фланец	409-29-61 ТН-59-010		1			1
12									1
13									2
14									
15	11	409-29-61 ТН-4-046	Фланец	409-29-61 ТН-59-030		1			1
16	11	409-29-61 ТН-4-057	Переходник	409-29-61 ТН-59-020		1			1
17	11	409-29-61 ТН-4-059	Фланец	409-29-61 ТН-59-020		1			1
18	11	409-29-61 ТН-4-061	Кронштейн	409-29-61 ТН-59-020		1			1

Изм		Лист	№ докум	Подп	Дата	409-29-61 ТН-59-000Б3		
Разраб	Зильберт	Зильберт	0278	0778	0778	Лит Лист Листов		
Пров	Гольдштейн	С	0278	0778	0778	1 1 1		
Рук	Гальцова	С	0278	0778	0778	Гиперстремашина		
Н.контр	Христюк	Ф	0278	0778	0778	г. Киев		
Чиб	Линник	С	0278	0778	0778	ММ		
Копировал						Формат		

№ строки	Обозначение	Наименование	Куда входит		Примечание
			Обозначение	Кол. Общее кол.	
1	409-29-61 ТН-59 — 000М4	Бункер выдачи			1
2					
3	409-29-61 ТН-4 — 010	Заглушка			1
4	409-29-61 ТН-4Б — 010	Цементопровод			2
5	409-29-61 ТН-59 — 010	Корпус			1
6	409-29-61 ТН-59 — 020	Патрубок			1
7	409-29-61 ТН-59 — 030	Крышка			1
8	409-29-61 ТН-59 — 040	Поперечина			2
9	409-29-61 ТН-59 — 050	Раскос			4
10	409-29-61 ТН-59 — 060	Рама			2
11					
12					
13					
14					

Изм.		Лист	№ докум.	Подп.	Дата	409-29-61 ТН-59 — 000 ВС		
Разраб.	Зильберт	Зильберт	01.79			Бункер выдачи		
Пров.	Саломей	С	01.79			Ведомость спецификации		
Рис.	Тепляков	С	01.79			Гипространишина		
Н. контр.	Христюк	С	01.79			г. Киев		
Ств.	Линник	С	02.79			формат 12		

№ строки	Наименование	Обозначение документа на поставку	Поставщик	Куда входит (обозначение)	Количество			Примечание
					на из-делие	в комплект	на резерв	
1	Крепежные изделия							
2								
3	Болт М6 х 25.46	ГОСТ 7798-70			1		1	
4	М12 х 30.46				40		40	
5	М16 х 50.46				46		46	
6								
7	Гайка М6.5	ГОСТ 5915-70			1		1	
8	М12.5				40		40	
9	М16.5				46		46	
10								
11	Шайба 16.01	ГОСТ 10906-66			12		12	
12								
13	Шайба 6.01	ГОСТ 11371-68			1		1	
14	12.01				40		40	
15	16.01				34		34	
16								
17								
18								
19								
20								
21								
22								
23								
24								
25								
26								

Изм.		Лист	№ докум.	Подп.	Дата	409-29-61 ТН-59 — 000 ВП		
Разраб.	Зильберт	Зильберт	01.79			Бункер выдачи		
Пров.	Саломей	С	01.79			Ведомость покупных изделий		
Рис.	Христюк	С	01.79			Гипространишина		
Н. контр.	Христюк	С	01.79			г. Киев		