

СОДЕРЖАНИЕ АЛЬБОМА

ОБОЗНАЧЕНИЕ	НАИМЕНОВАНИЕ	СТР
ТП 901-9-18.87 КНИ.01.0.0.0	ПЛИТА ПРС 56.15-6АIVТ-1	3
КНИ.02.0.0.0	ПЛИТА ПРС 56.15-6АIVТ-2	4
КНИ.03.0.0.0	ПЛИТА ПРС 56.15-6АIVТ-3	5
КНИ.04.0.0.0	ПЛИТА ПРС 56.15-6АIVТ-4	6
КНИ.05.0.0.0	ПЛИТА ПРС 56.15-6АIVТ-5	7
КНИ.06.0.0.0	КОЛОННА 2 КОЗ 36-21-2; 2 КОЗ 36-21 2 КОЗ 36-2-2-1; 2 КОЗ 36-2-2-2	8-1
КНИ.07.0.0.0	2 КОЗ 36-2-1; 2 КОЗ 36-2-2	11
КНИ.08.0.0.0	1 КОЗ 36-1-1; 1 КОЗ 36-1-2	12
КНИ.09.0.0.0	2 КДЗ 36-2-4-1; 2 КДЗ 36-2-4-2	13
КНИ.10.0.0.0	2 КОЗ 36-2-1-4	14
КНИ.11.0.0.0	ДИАФРАГМА 2ДП26.36-1; 2ДП26.32-2	15
КНИ.12.0.0.0	ДИАФРАГМА 2ДП26.36-3	16
КНИ.13.0.0.0	ДИАФРАГМА 2ДП30.36-1	17
КНИ.14.0.0.0	ДИАФРАГМА 2Д30.36-1	18
КНИ.15.0.0.0	СЕТКА АРМАТУРНАЯ С1	18
КНИ.16.0.0.0	РАМА МЕТАЛЛИЧЕСКАЯ Р1	19
КНИ.17.0.0.0	РАМА МЕТАЛЛИЧЕСКАЯ Р2	20
КНИ.18.0.0.0	ЩИТ МЕТАЛЛИЧЕСКИЙ Ц-1	21
КНИ.19.0.0.0	ЩИТ МЕТАЛЛИЧЕСКИЙ Ц-2	22
КНИ.20.0.0.0	НАЛЮЗИЙНАЯ РЕШЕТКА	23

АЛЬБОМ III

ТП 901-9-18.87

ОБЪЕКТ: ПОДП. РАБОТА

ВЗРАТ. ЧИСТ. М.

Льбом III

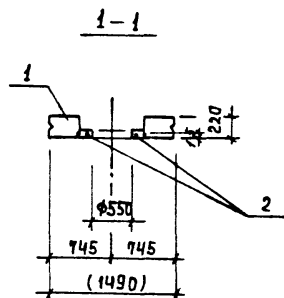
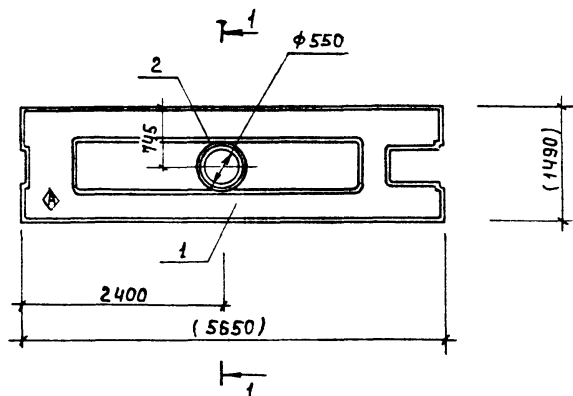

ФОРМАТ ЗОНА	Поз.	ОБОЗНАЧЕНИЕ	НАИМЕНОВАНИЕ	КОЛ.	ПРИМЕЧ.
			<u>СБОРОЧНЫЕ ЕДИНИЦЫ</u>		
A3	1	1.041.1-2.6 2.0.0.0.0-08	ПЛИТА ПРС 56.15-6А IУТ-1	1	
			<u>ДЕТАЛИ</u>		
B4	2	01	А-I-8-ГОСТ 5781-82 В=1880	2	0.74 КГ

ВЕДОМОСТЬ РАСХОДА СТАЛИ НА ЭЛЕМЕНТ, КГ.

МАРКА ЭЛЕМЕНТА	ИЗДЕЛИЯ АРМАТУРНЫЕ			ВСЕГО
	АРМАТУРА КЛАССА			
	ГОСТ 5781-82			
	А-I			
	φ8		Итого	
ПРС 56.15-6А IУТ-1	1.48		1.48	1.48

1. Знак \diamond НАМЕНИ НЕСМЫВАЕМОЙ КРАСКОЙ.
2. РАЗМЕРЫ В СКОБКАХ ДЛЯ СПРАВКИ.

ИМВ. № ПОДАТ. ПОДАТКИ И ДАТА ВЗАИМШЕИ

ПРИБЯЗАН	ПРОВЕР	ЛЕВИНА	<i>Левина</i>
	ИМ.Ж.	БАЗАНОВ	<i>ВБаз</i>
	ВЕД.ИМЖ.	СМЫСЛОВА	<i>Смыслова</i>
	ГИП	ЛЕВИНА	<i>Левина</i>
	И.КОНТР.	СТРОИГИН	<i>Строигин</i>
ИМВ. №	ИМВ.ОТА	КРАСАВИН	<i>Красавин</i>

ТП 901-9-18.87		КЖИ.01.0.0.0	
ПЛИТА ПРС 56.15-6А IУТ-1		СТАДИЯ	МАССА
Р	2890	МАШТАБ	1:50
ЛИСТ		ЛИСТОВ 1	
ЦНИИЭП ИНЖЕНЕРНОГО ОБСЛУЖИВАНИЯ Г. МОСКВА.			
ФОРМАТ А3			

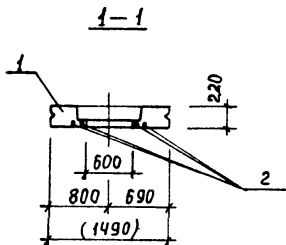
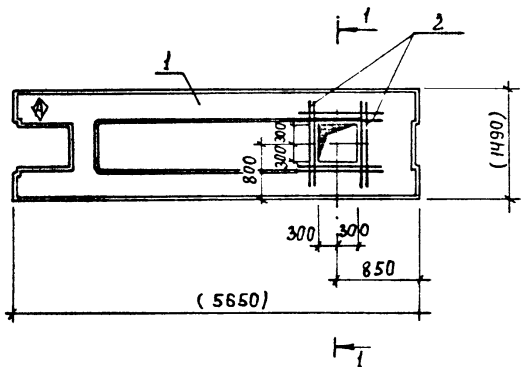

ФОРМАТ	ЗОНА	ПОЗ	ОБОЗНАЧЕНИЕ	НАИМЕНОВАНИЕ	КОЛ	ПРИМЕЧ.
				СБОРОЧНЫЕ ЕДИНИЦЫ		
A3	1		1.041.1-2.6 2.0.0.0-08	ПЛИТА ПРС 56.15-6А ИТ-2	1	
				ДЕТАЛИ		
A4	2		- 01	А-III-8-ГОСТ 5781-82, E=1100	8	0,43 кг

ВЕДОМОСТЬ РАСХОДА СТАЛИ НА ЭЛЕМЕНТ, КГ

МАРКА ЭЛЕМЕНТА	ИЗДЕЛИЯ АРМАТУРНЫЕ		ВСЕГО
	АРМАТУРА КЛАССА		
	ГОСТ 5781-82		
	А - III		
	Φ8	Итого	
ПРС 56.15-6А ИТ-2	3,48	3,48	3,48

1. Знак \blacklozenge НАНЕСТИ НЕСМЫВАЕМОЙ КРАСКОЙ.
2. РАЗМЕРЫ В СКОБКАХ ДЛЯ СПРАВОК.

ИНВ. № ПОДА П. ПОДПИСЬ И ДАТА ВЗЯТ. ИНВ. №

ПРИВЯЗАН

ПРОВЕР. ЛЕВИНА *С.С.*
 ИНЖ. БАЗАНОВ *В.В.*
 ВЕД. ИНЖ. СМЫСЛОВА *С.С.*
 Г. И. П. ЛЕВИНА *С.С.*
 Н. КОНТР. СТРОНГИН *С.С.*
 НАЧ. ОТД. КРАСАВИН *С.С.*

ТП 901-9-18.87

КЖИ.02.0.0.0

ПЛИТА
 ПРС 56.15-6А ИТ-2

СТАДИЯ | МАССА | МАСШТАБ

Р | 2890 | 1:50

ЛИСТ | ЛИСТОВ 1

ЦНИИЭП
 ИНЖЕНЕРНОГО ОБОРУДОВАНИЯ
 Г. МОСКВА

ФОРМАТ А3

Л А Б О Р А Т

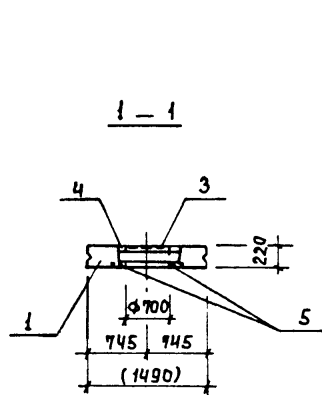
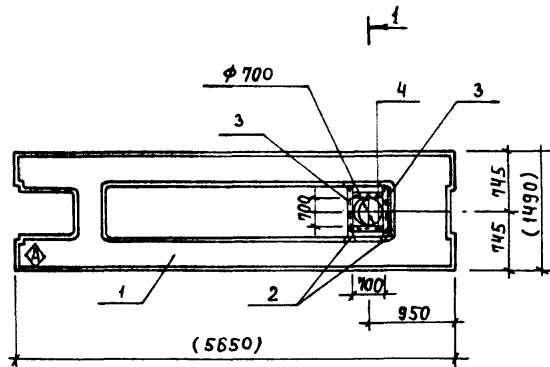

ФОРМАТ	ЗОНА	Поз.	ОБОЗНАЧЕНИЕ	НАИМЕНОВАНИЕ	КОЛ	ПРИМЕЧ.
<u>СБОРОЧНЫЕ ЕДИНИЦЫ</u>						
ЯЗ	1		1.041.1-2.6 2.0.0.0.0-06	ПЛИТА ПРС 56.15-6 А $\bar{\Gamma}$ -3	1	
ЯЧ	2		3.400-6/76	ИЗДЕЛИЕ ЗАКЛАДНОЕ МНЧ-48	4	
<u>ДЕТАЛИ</u>						
БЧ	3		-01	УГОЛОК 563x63x5 ГОСТ 8509-86 В ст 3 кп 2 ГОСТ 535-79		
				$\rho = 900$	2	4,33 кг
БЧ	4		-02	УГОЛОК 563x63x6 ГОСТ 8509-86 В ст 3 кп 2 ГОСТ 535-79		
				$\rho = 700$	2	4,0 кг
БЧ	5		-03	А-III-В-ГОСТ 5781-82; $\rho = 1100$	8	0,43 кг

ВЕДОМОСТЬ РАСХОДА СТАЛИ НА ДОПОЛНИТЕЛЬНЫЕ ЗАКЛАДНЫЕ ИЗДЕЛИЯ НА ОДИН ЭЛЕМЕНТ, КГ.

МАРКА ЭЛЕМЕНТА	ИЗДЕЛИЯ ЗАКЛАДНЫЕ						ВСЕГО	
	АРМАТУРА КЛАССА А-III			ПРОКАТ МАРКИ В ст 3 кп 2				
	ГОСТ 5781-82			ГОСТ 8509-86				
	$\phi 8$			Итого	1,63x6			Итого
ПРС 56.15-6 А $\bar{\Gamma}$ -1	4,64			4,64	17,4		17,4	22,04

1. Знак \diamond НАНЕСТИ НЕСМЫВАЕМОЙ КРАСКОЙ.
2. РАЗМЕРЫ В СКОБКАХ ДЛЯ СПРАВОК.

ПРИВЯЗАН

ПРОВЕР. ЛЕВИНА *Слепцова*
 ИМЖ. БАЗАНОВ *Вас*
 ВЕДИМЖ. ГРИГОРОВА *Сус*
 ГИП. ЛЕВИНА *Слепцова*
 И.КОНТР. СТРАНГИН *Сус*
 НАЧ.ОТД. КРАСАВИН *Иван*

ИНВ. №

ТП 901-9-18.87

КЖИ. 03.0.0.0

ПЛИТА ПРС 56.15 - 6 А $\bar{\Gamma}$ -3

СТАДИЯ | МАССА | МАСШТАБ

Р | 2890 | 1:50

ЛИСТ | ЛИСТОВ 1

ЦНИИЭП
 ИНЖЕНЕРНОГО ОБОРУДОВАНИЯ
 Г. МОСКВА

ФОРМАТ ЯЗ

Альбом III

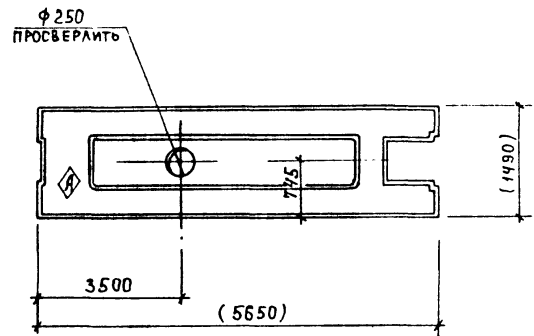

ФОРМАТ	ЗОНА	ПОЗ.	ОБОЗНАЧЕНИЕ	НАИМЕНОВАНИЕ	КОЛ.	ПРИМЕЧ.
				СБОРОЧНЫЕ ЕДИНИЦЫ		
А3	1		1 041 1-2.6 2 0000-08	Плита ПРС 56.5-БАУТ-4	1	

1. Знак \diamond НАНЕСТИ НЕСМЫВАЕМОЙ КРАСКОЙ.
2. РАЗМЕРЫ В СКОБКАХ ДЛЯ СПРАВОК.

ИМЬ. № ПОДА (ШАПКА) И ДАТА ВЗЯТИИ. А

						ТП 901-9-18.87	КЖИ.04.0.00
						Плита	СТАЯЯ МАССА
						ПРС 56.15-БА УТ-4	МАШТАБ
							Р 2890 1:50
							ЛИСТ ЛИСТОВ 1
							ЦНИИЭП
							ИНЖЕНЕРНОГО ОБОРУДОВАНИЯ
							г. МОСКВА
							ФОРМАТ А3

ПРИВЯЗАН	ПРОВЕР	ЛЕВИНА	<i>С.К.</i>
	ИНЖ.	БАЗАНОВ	<i>В.В.</i>
	ВЕД. ИНЖ.	СМЫСЛОВА	<i>С.С.</i>
	ГИП	ЛЕВИНА	<i>С.К.</i>
	И КОНТР.	СТРОИГИН	<i>В.В.</i>
ИНВ. №	НАЧ. ОТА	КРАСАВИН	<i>В.В.</i>

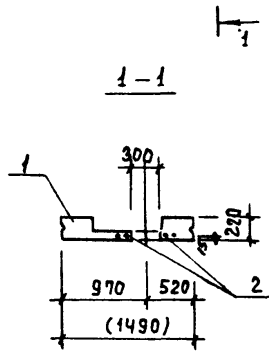
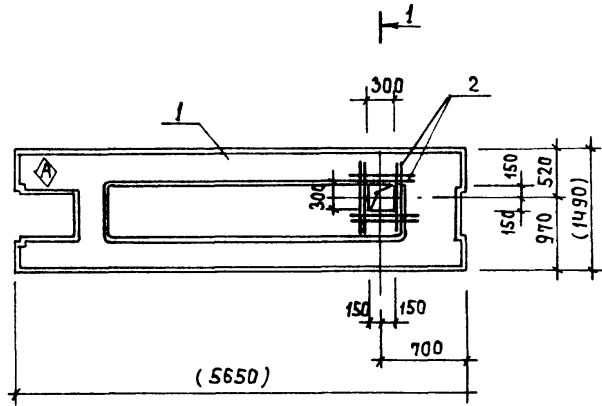

ФОРМА	ЗОНА	ПОЗ.	ОБОЗНАЧЕНИЕ	НАИМЕНОВАНИЕ	КОЛ.	ПРИМЕЧ.
				СБОРОЧНЫЕ ЕДИНИЦЫ		
АЗ		1	1.041-2 6 2.0.0.0.0 -08	ПЛИТА ПРС 56.15-6А УТ-5	1	
				ДЕТАЛИ		
БЧ		2	- 01	А-III-8-ГОСТ 5781-82 L=800	8	0.31 КГ

ВЕДОМОСТЬ РАСХОДА СТАЛИ НА ЭЛЕМЕНТ, КГ

МАРКА ЭЛЕМЕНТА	ИЗДЕЛИЯ АРМАТУРЫ		Всего
	АРМАТУРА КЛАССА		
	А - III		
	ГОСТ 5781-82		
	Ф 8	Итого	
ПРС 56.15-6А УТ-5	2.52	2.52	2.52

1. Знак \triangle НАНЕСИ НЕСМЫВАЕМОЙ КРАСКОЙ.
2. РАЗМЕРЫ В СКОБКАХ ДЛЯ СПРАВОК.

ИМЬ. № ПОДАТЬ ПОДПИСЬ И ДАТУ ВЗАМ. ИМЬ. №

ПРИВЯЗАН		ПРОВЕР. ЛЕВИНА <i>С. Лекина</i>	ТП 901-9-18.87	КЖИ.05.0.0.0
		ИНЖ. БАЗАНОВ <i>В.Базанов</i>	ПЛИТА ПРС 56.15-6А УТ-5	СТАДИО МАССА НАШТАВ
		ВЕД. ИНЖ. СМЫСЛОВА <i>С. Смислова</i>		Р 2890 1/50
		ГИП. ЛЕВИНА <i>С. Лекина</i>		ЛИСТ ЛИСТОВ 1
ИНВ. №		Н. КОНТР. СТРИГИН <i>С. Стригин</i>		ЦНИИ ЭП ИНЖЕНЕРНОГО ОБОРУДОВАНИЯ Г. МОСКВА
		НАЧ. ОТД. КРАСАВИН <i>И. Красавин</i>		ФОРМАТ АЗ

Альбом III

Рис. 1

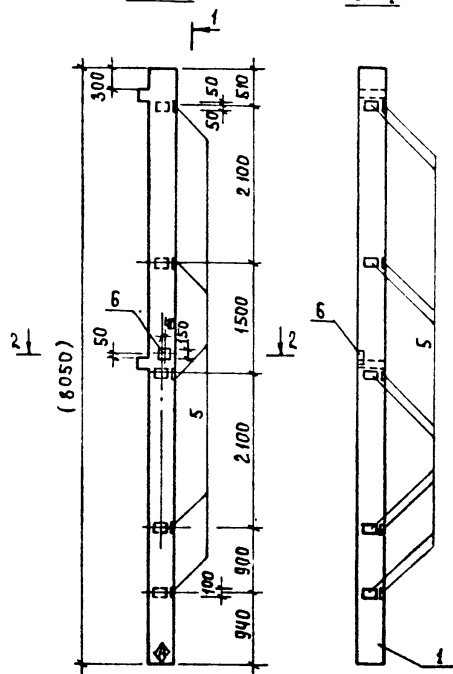

1-1

2-2

ФОРМА	ЗОНА	ПОЗ	ОБОЗНАЧЕНИЕ	НАИМЕНОВАНИЕ	КОЛИЧЕСТВО НА ИСПОЛНЕНИЕ					ПРИМЕЧ.
					в.о.о.о					
					-	-01	-02	-03	-04	
					<u>СБОРОЧНЫЕ ЕДИНИЦЫ</u>					
ЯЗ	1		1.020-1/83.2-1 08-02	Колонна 2 К03.36-2-1						
ЯЧ	2		1.020-1/83.2-15 23	ИЗДЕЛИЕ ЗАКЛАДНОЕ МН-13						
ЯЧ	3		1.020-1/83.2-15 24	ИЗДЕЛИЕ ЗАКЛАДНОЕ МН-19						
ЯЧ	4		1.020-1/83.2-15 26 СБ	ИЗДЕЛИЕ ЗАКЛАДНОЕ МН-27						
ЯЧ	5		1.020-1/83.2-15 24-07	ИЗДЕЛИЕ ЗАКЛАДНОЕ МН-34	10	10	5			
ЯЧ	6		1.020-1/83.2-15 24-08	ИЗДЕЛИЕ ЗАКЛАДНОЕ МН-40	1	1				
ЯЧ	7		1.020-1/83.2-15 27-09	ИЗДЕЛИЕ ЗАКЛАДНОЕ МН-41			1			
					<u>СБОРОЧНЫЕ ЕДИНИЦЫ</u>					
ЯЗ	1		1.020-1/83.2-1 15-03	Колонна 2 К03.36-2-2						
ЯЧ	2		1.020-1/83.2-15 23	ИЗДЕЛИЕ ЗАКЛАДНОЕ МН 13			16	8		
ЯЧ	3		1.020-1/83.2-15 24	ИЗДЕЛИЕ ЗАКЛАДНОЕ МН 19				1		
ЯЧ	4		1.020-1/83.2-15 26 СБ	ИЗДЕЛИЕ ЗАКЛАДНОЕ МН 27			1	1		
ЯЧ	6		1.020-1/83.2-15 24-08	ИЗДЕЛИЕ ЗАКЛАДНОЕ МН 40				1		

1. ПОКРЫТИЕ ЗАКЛАДНЫХ ДЕТАЛЕЙ : Гор. ц. 50-60.
- 2 Знак $\text{\textcircled{A}}$ НАНЕСТИ НЕСМЫВАЕМОЙ КРАСКОЙ.
3. РАЗМЕРЫ В СКОБКАХ ДЛЯ СПРАВОК.

ИНВ. № ПОДАТЬ ПОДПИСЬ И ДАТА ВЗАИМ. М.В.Н

ПРИВЯЗАН			ПРОВЕР. ЛЕВИНА <i>С.Лекина</i>		Тр 901-9-18.87		КЖИ.06.0.0.0		
			И.М.Ж. БАЗАНОВ <i>В.Базанов</i>		Колонна 2К03.36-2-1-1±2К03.36-2-1-3		СТАЛЬ МАССА МАСШТАБ		
			В.Е.И.М.Х. СМЫСЛОВА <i>С.Смыслова</i>		2К03.36-2-2-1 ; 2К03.36-2-2-2		Р	1845	1:50
			Г.И.П. ЛЕВИНА <i>С.Лекина</i>				Лист 1 / Листов 3		
			И.КОНТР. СТРАННИН <i>И.Страннин</i>				ЦНИИЭП		
ИНВ. №			НАЧ. ЦАТ. КРАСАВИН <i>И.Красавин</i>				ИНЖЕНЕРНОГО ОБОРУДОВАНИЯ		
							г. МОСКВА		
							ФОРМАТ А3		

Альбом III

Имя № подл. Подпись и дата. Взам. Инв. №

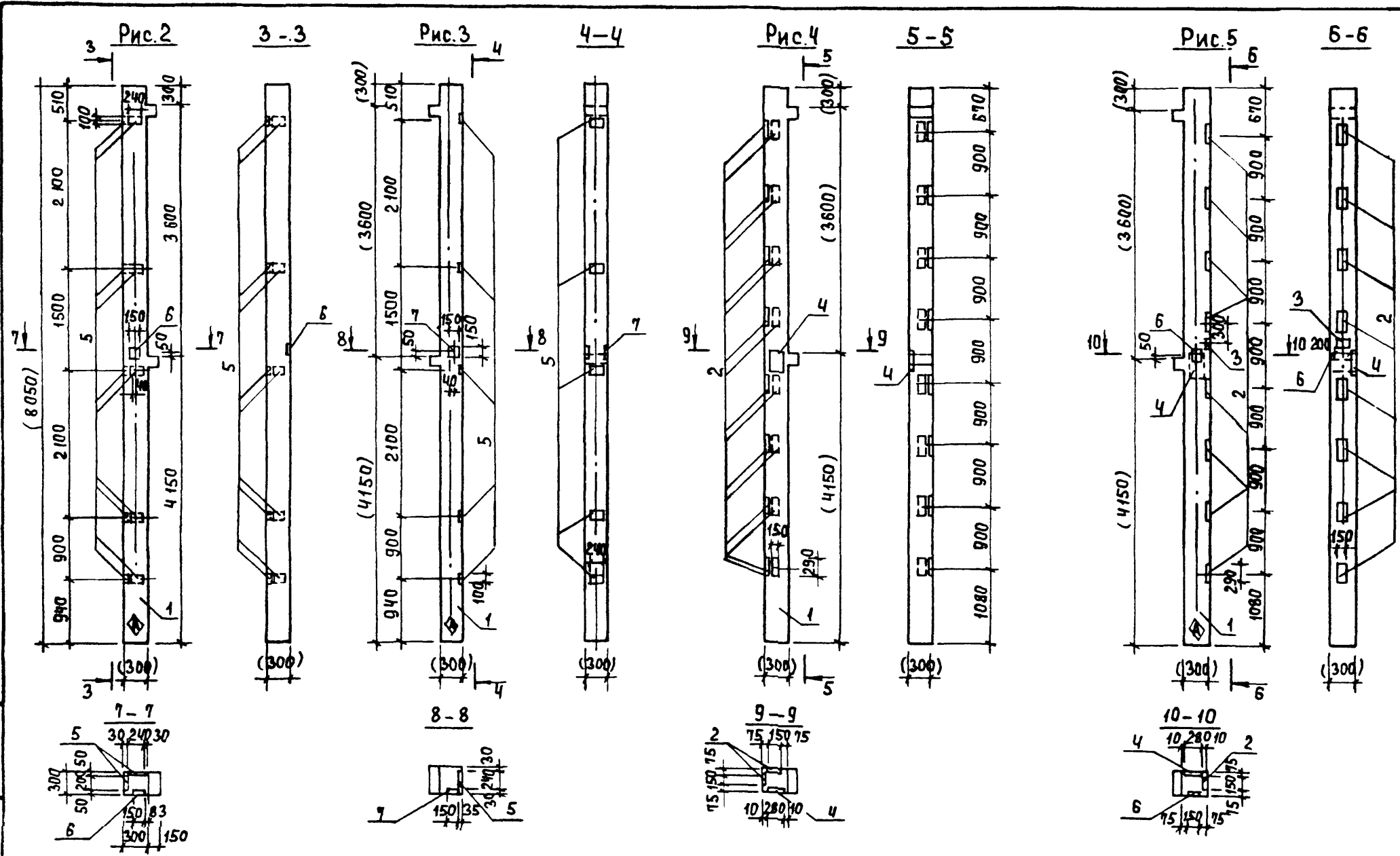

ПРИВЯЗАН			
Инв. №			

ТП 901-9-18.87

КЖИ.08.0.0.0

Лист 2

ФОРМАТ А3

22546-03

Ведомость расхода стали на дополнительные
закладные изделия на один элемент, кг.

Марка элемента	Изделия арматурные													Общий расход
	Арматура класса						Прокат марки							
	А-III						В ст 3 кл 2							
	ГОСТ 5781-82						ГОСТ 103-76							
	φ 8	φ 12	φ 16	φ 18			Итого	6×103	8×153	12×150	12×280			
2 К03.36-2.1-1	4.0	1.12					5.12	11.3	1.41				12.71	17.83
2 К03.36-2.1-2	4.0	1.12					5.12	11.3	1.41				12.71	17.83
2 К03.36-2.1-3	2.0	1.04					3.04	5.65	1.41				7.06	10.1
2 К03.36-2.2-1		4.34	4.90	3.84			57.18				8.97		8.97	66.15
2 К03.36-2.2-2		3.3	26.54				29.84		1.41	35.63			37.04	66.88

Обозначение	Марка	Рис.
Т.П. КЖИ.06.0.0.0	2 К03.36-2.1-1	1
-01	2 К03.36-2.1-2	2
-02	2 К03.36-2.1-3	3
-03	2 К03.36-2.2-1	4
-04	2 К03.36-2.2-2	5

Привязан			
ИНВ. №			

Тп 901-9-18.87

КЖИ. 06.0.0.0

Лист
3

Копировал: Хлюк Формат

А ЛЬБОМ IV

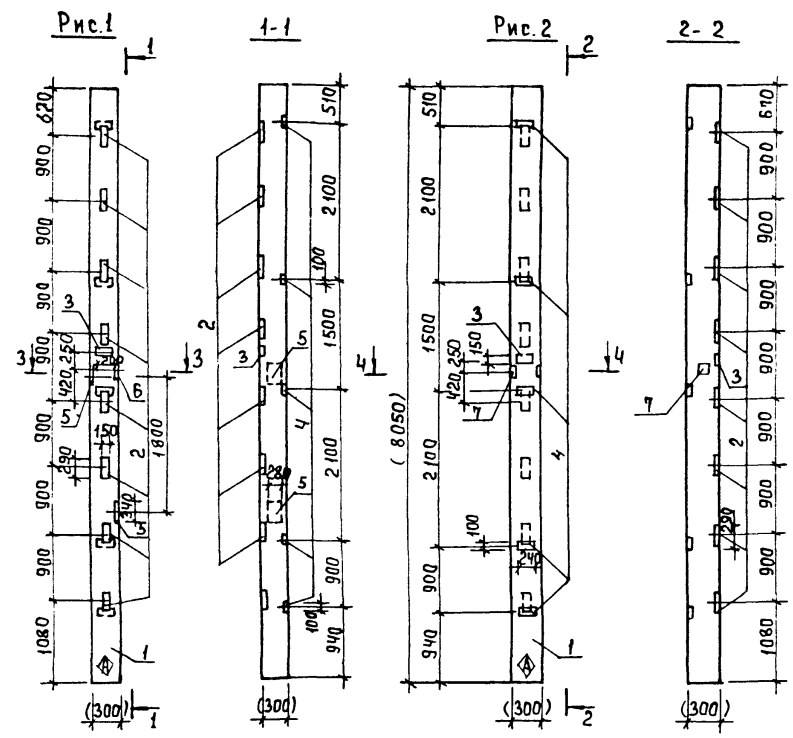

ФОРМАТ	ЗОНА	Поз.	ОБОЗНАЧЕНИЕ	НАИМЕНОВАНИЕ	КОЛ.	ПРИМЕЧ.
СБОРОЧНЫЕ ЕДИНИЦЫ						
А3	1		1.020-1/83.2-1 08 СБ	КОЛОННА 2 КЗ 36-2	1	
А4	2		1.020-1/83.2-15 23	ИЗДЕЛИЕ ЗАКЛАДНОЕ МН23	8	
А4	3		1.020-1/83.2-15 23	ИЗДЕЛИЕ ЗАКЛАДНОЕ МН19	1	
А4	4		1.020-1/83.2-15 24-07	ИЗДЕЛИЕ ЗАКЛАДНОЕ МН34	5	
ПЕРЕМЕННЫЕ ДАННЫЕ ДЛЯ ИСПОЛНЕНИЯ						
ТП 901-9-18.87 КЖИ.07.0.0.0						
А4	5		1.020-1/83.2-15 26 СБ	ИЗДЕЛИЕ ЗАКЛАДНОЕ МН27	2	
А4	6		1.020-1/83.2-15 24-08	ИЗДЕЛИЕ ЗАКЛАДНОЕ МН40	1	
ТП 901-9-18.87 КЖИ.07.0.0.0-01						
А4	7		1.020-1/83.2-15 27-09	ИЗДЕЛИЕ ЗАКЛАДНОЕ МН41	1	

ВЕДОМОСТЬ РАСХОДА СТАЛИ НА ДОПОЛНИТЕЛЬНЫЕ ЗАКЛАДНЫЕ ИЗДЕЛИЯ НА ОДИН ЭЛЕМЕНТ, КГ.

МАРКА ЭЛЕМЕНТА	ИЗДЕЛИЯ ЗАКЛАДНЫЕ								Общий РАСХОД		
	АРМАТУРА КЛАССА А-III				ПРОКАТ МАРКИ ВСтЗ кп 2						
	ГОСТ 5781-82				ГОСТ 103-76						
	φ8	φ12	φ16	φ18	Итого	8x150	12x150	12x280		6x100	Итого
2 КЗ 36 2-1	2.0	3.56	26.54	3.84	35.84	1.41	35.63	17.94	5.65	60.63	98.57
2 КЗ 36 2-2	2.0	3.12	26.54		31.66	1.41	35.63		5.65	42.69	74.35

1. ПОКРЫТИЕ ЗАКЛАДНЫХ ДЕТАЛЕЙ : ГОР. Ц. 50-60.
2. ЗНАК ◊ НАНЕСТИ НЕСМЫВАЕМОЙ КРАСКОЙ.
3. РАЗМЕРЫ В СКОБКАХ ДЛЯ СПРАВОК.

ТП 901-9-18.87 КЖИ.07.0.0.0

КОЛОННА
2 КЗ 3.36-2-1
2 КЗ 3.36-2-2

СТАДИЯ	МАССА	МАСШТАБ
Р	1811	1:50
Лист	Листов 1	

ИНЖИЭП
ИНЖЕНЕРНОГО ОБОРУДОВАНИЯ
С. МССКВА

ОБОЗНАЧЕНИЕ	МАРКА	РИС.
ТП КЖИ.07.000	2 КЗ.36-2-1	1
-01	2 КЗ.36-2-2	2

ПРОВЕР.	ИНЖ.	ВЕД. ИНЖ.	ГИП	И. КОНТР.	НАЧ. ОТД.
ЛЕВИНА	БАЗАНОВ	СМЫСЛОВА	ЛЕВИНА	СТРОНГИН	КРАСАВИН

ИМЯ, № ПОДПИСИ И ДАТА ВЗЯТИЯ ИМБ. Н.

Альбом III

Рис. 1

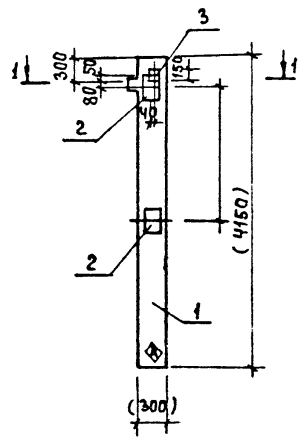

1-1



Рис. 2



2-2

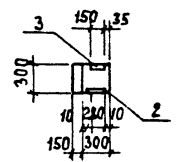
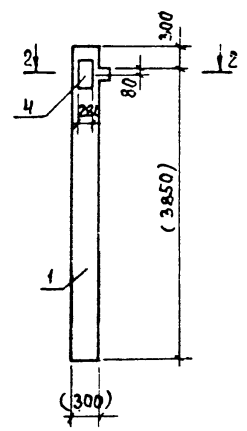
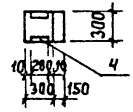

Обозначение	Марка	Рис.
ТП КЖИ.08.00.0	1 КОЗ.36-1-1	1
-01	1 КОЗ.36-1-2	2

Имя, № года, Подпись и дата. Взаим. Имя, №

Привязан	
Имя, №	

Форм.	Зона	Поз.	Обозначение	Наименование	Кол.	Примеч.
				<u>СБОРОЧНЫЕ ЕДИНИЦЫ</u>		
АЗ	1		1.020-1/83.2-1 04 СБ	Колонна 1 КОЗ.36-1	1	
<u>ПЕРЕМЕННЫЕ ДАННЫЕ ДЛЯ ИСПОЛНЕНИЯ</u>						
				ТП901-9-18.87 КЖИ.08.00.0		
АЧ	2		1.020-1/83.2-15 26-СБ	Изделие закладное МН27	2	
АЧ	3		1.020-1/83.2-15 24-08	МН40	1	
				ТП901-9-18.87 КЖИ.08.00.0		
АЧ	4		1.020-1/83.2-15 26-06	Изделие закладное МН36	2	

ВЕДОМОСТЬ РАСХОДА СТАЛИ НА ДОПОЛНИТЕЛЬНЫЕ ЗАКЛАДНЫЕ ИЗДЕЛИЯ НА ОДИН ЭЛЕМЕНТ, КГ.

Марка элемента	ИЗДЕЛИЯ ЗАКЛАДНЫЕ						Общий расход
	Арматура класса А-III			Прокат марки В ст 3 кп 2			
	ГОСТ 5781-82			ГОСТ 103-76			
	φ 12	φ 18	Итого	8x150	12x200	Итого	
1. КОЗ.36-1-1	1.4	7.68	9.08	1.41	17.94	19.35	28.43
1. КОЗ.36-1-2	0.72	6.36	7.08		35.88	35.88	43.56

1. ПОКРЫТИЕ ЗАКЛАДНЫХ ДЕТАЛЕЙ : ГОР. Ц 50-60.
2. Знак ⬠ НАНЕСИ НЕСМЫВАЕМОЙ КРАСКОЙ.
3. РАЗМЕРЫ В СКОБКАХ ДЛЯ СПРАВОК.

			ТП901-9-18.87	КЖИ.08.00.0
			Колонна 1 КОЗ.36-1-1	1 КОЗ.36-1-2
				СТАЛЬНАЯ МАССА МАСШТАБ
				Р 1018 1:50
				ЛИСТ ЛИСТОВ 1
				ЦНИИ ЭП ИНЖЕНЕРНОГО ОБРУДОВАНИЯ Г. МОСКВА

ФОРМАТ А3

Альбом III

Инв.№ подл. Подпись и дата

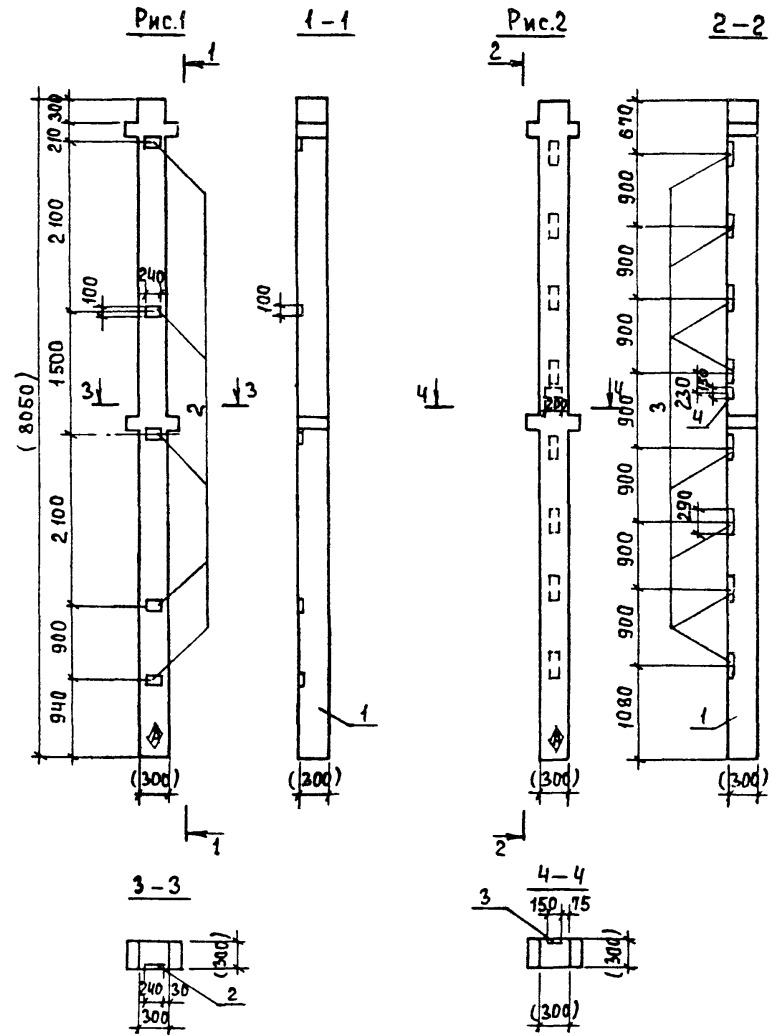

1. ПОКРЫТИЕ ЗАКЛАДНЫХ ДЕТАЛЕЙ: ГОР. Ц. 50-60.
2. Знак \blacklozenge нанести несмываемой краской.
3. Размеры в скобках для справок.

ФОРМАТ	ЗОНА	ПОЗ.	ОБОЗНАЧЕНИЕ	НАИМЕНОВАНИЕ	КОД	ПРИМЕЧ.
				СБОРОЧНЫЕ ЕДИНИЦЫ		
A3		1	1.020-1/83. 2-1 15-01	КОЛОНКА 2КА3.36-2,4	1	
				ПЕРЕМЕННЫЕ ДАННЫЕ ДЛЯ ИСПОЛНЕНИЙ		
				ТП 901-9-18.87	КЖИ.05.00.00	
A4		2	1.020-1/83. 2-15 24-07	ИЗДЕЛИЕ ЗАКЛАДНОЕ МНЗ4	5	
				ТП 901-9-18.87	КЖИ.05.000-01	
A4		3	1.020-1/83 2-15 23	ИЗДЕЛИЕ ЗАКЛАДНОЕ МНЗ3	8	
A4		4	1.020-1/83 2-15 25	"	МН19	1

ВЕДОМОСТЬ РАСХОДА СТАЛИ НА ДОПОЛНИТЕЛЬНЫЕ ЗАКЛАДНЫЕ ИЗДЕЛИЯ НА ОДИН ЭЛЕМЕНТ, КГ.

МАРКА ЭЛЕМЕНТА	ИЗДЕЛИЯ ЗАКЛАДНЫЕ								ОБЩИЙ РАСХОД
	АРМАТУРА КЛАССА				ПРОКАТ МАРКИ				
	А-III				Вст3 кп 2				
	ГОСТ 5781-82				ГОСТ 103-76				
	φ8	φ12	φ16	Итого	6x100	12x150		Итого	
2КА3.36-2,4-1	2,0			2,0	5,65			5,65	7,65
2КА3.36-2,4-2		1,04	4,6	5,64		35,61		35,61	41,25

ОБОЗНАЧЕНИЕ	МАРКА	РИС.
ТП КЖИ09.000	2КА3.36-2,4-1	1
-01	2КА3.36-2,4-2	2

ПРИЕЗДЫ		
Инв.№		

ТП 901-9-18.87		КЖИ 09.00.00	
КОЛОННА		СТАЛИ	МАССА
ПРОВЕР. ЛЕВИНА <i>elch</i>	2КА3.36-2,4-1	P	2722
ИНЖ. БАЗАНОВ <i>Базан</i>	2КА3.36-2,4-2		1:50
ВЕД. ИНЖ. СМЫСЛОВА <i>Смыслов</i>		Лист	Листов 1
ГИП. ЛЕВИНА <i>elch</i>		ЦИИЭП	
Н. КОНТР. СТРОИГИН <i>Строгин</i>		ИНЖЕНЕРНОГО ОБОРУДОВАНИЯ	
НАЧ. ОТД. КРАСАВИН <i>Красавин</i>		г. Москва	

Формат А3

Альбом III

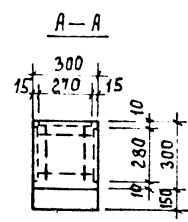
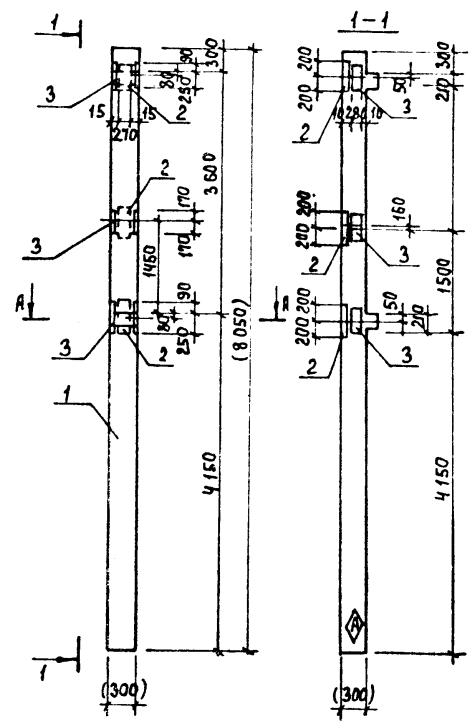

ФОРМАТ	ЗОНА	ПОЗ.	ОБОЗНАЧЕНИЕ	НАИМЕНОВАНИЕ	КОЛ.	ПРИМЕЧ.
				СБОРОЧНЫЕ ЕДИНИЦЫ		
А3	1		1.020-1/83. 2-1 08-02	Колонна 2К03.36-2.1-4	1	
А4	2		1.020-1/83. 2-15 26-02	ИЗДЕЛИЕ ЗАКЛАДНОЕ МН-26	3	
А4	3		1.020-1/83. 2-15 26-06	ИЗДЕЛИЕ ЗАКЛАДНОЕ МН-36	3	

ВЕДОМОСТЬ РАСХОДА СТАЛИ НА ДОПОЛНИТЕЛЬНЫЕ ЗАКЛАДНЫЕ ИЗДЕЛИЯ НА ЭЛЕМЕНТ, КГ.

МАРКА ЭЛЕМЕНТА	ИЗДЕЛИЯ ЗАКЛАДНЫЕ							Объем РАСХОД		
	АРМАТУРА КЛАССА		ПРОКАТ МАРКИ							
	А - III		В ст3 кп2							
	ГОСТ 5781-82	ГОСТ 82-10	ГОСТ 103-76			Итого				
2К03.36-2.1-4	φ18	φ12	φ14	Итого	12x230	-	6x100	Итого	53.34	73.72

1. ПОКРЫТИЕ ЗАКЛАДНЫХ ДЕТАЛЕЙ: ГОР. Ц. 50-60.
2. Знак НАНЕСТИ НЕСМЫВАЕМОЙ КРАСКОЙ.
3. РАЗМЕРЫ В СКОБКАХ ДЛЯ СПРАВОК.

ИНВ. № ПОДА. ПОДПИСЬ И ДАТА ВЗДАМ. ИНВ. №

ПРИВЯЗАН	ПРОВЕР. ДЕВИНА <i>С.В.</i>	ТП 901-9-18.87	КЖИ. 10.0.0.0		
	ИНЖ. БАЗАНОВ <i>В.В.</i>	Колонна 2 К03.36 - 2.1-4	СТАИЯ	МАССА	МАСШТАБ
	ВЕД. ИНЖ. СМЫСЛОВА <i>С.В.</i>		Р	1845	1:50
	ГИП. ДЕВИНА <i>С.В.</i>		ЛИСТ / ЛИСТОВ /		
	И. КОНТР. СТРОГИН <i>С.В.</i>		ЦНИИ ЭП		
ИНВ. №	НАЧ. ОТД. КРАСАВИН <i>В.В.</i>		ИНЖЕНЕРНОГО ОБОРУДОВАНИЯ Г. МОСКВА		

Формат А3

Альбом III

Рис. 1

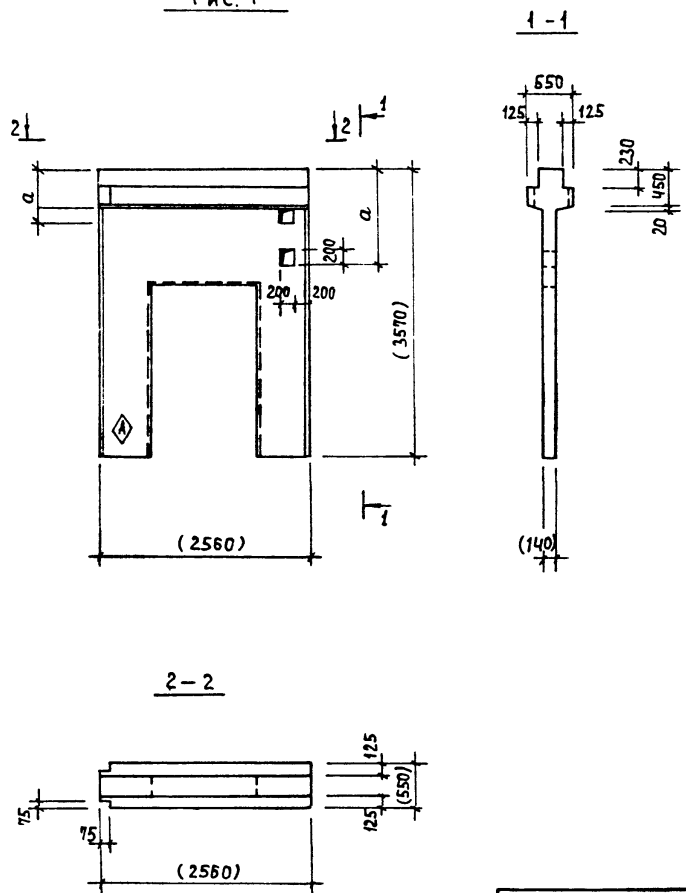

ФОРМАТ	ЗОНА	ПОЗ.	ОБОЗНАЧЕНИЕ	НАИМЕНОВАНИЕ	КОД	ПРИМеч.
				СБОРОЧНЫЕ ЕДИНИЦЫ		
А3		1	1.020-1/83 4-1 30	ДИАФРАГМА 2ДП 26.36	1	

ОБОЗНАЧЕНИЕ	МАРКА	α
ТП901-9-18.87 КЖИ.11.000	2ДП 26.36-1	1200
	-01 2ДП 26.36 _н -2	650

1. ПОКРЫТИЕ ЗАКЛАДНЫХ ДЕТАЛЕЙ: ГОР. Ц. 50-60.
2. Знак \blacklozenge НАНЕСТИ НЕСМЫВАЕМОЙ КРАСКОЙ.
3. РАЗМЕРЫ В СКОБКАХ ДЛЯ СПРАВОК.

ИМВ. № ПОДА | ПОДПИСЬ И ДАТА | ОБЪЕМ, ЛИСТЫ, №

ПРИВЯЗАН		ПРОВЕР. ЛЕВИНА <i>С.С.</i>	ТП 901-9-18.87	КЖИ. 11.0.0.0
		ИНЖ. БАЗАНОВ <i>В.В.</i>	ДИАФРАГМА	СТАДИЯ МАССА МАСШТАБ
		ВЕД. ИНЖ. СМЫСЛОВА <i>С.С.</i>	2ДП. 26.36-1 ;	Р 3150 1:50
		ГИП ЛЕВИНА <i>С.С.</i>	2 ДП 26.36 _н -2.	ЛИСТ ЛИСТОВ 1
		И. КОНТР. СТРОМГИН <i>С.С.</i>		ЦНИИЭП
ИМВ. №		НАЧ. ОТД. КРАСАВИН <i>В.В.</i>		ИНЖЕНЕРНОГО ОБОРУДОВАНИЯ
				Г. МОСКВА

ФОРМАТ А3

Альбом III

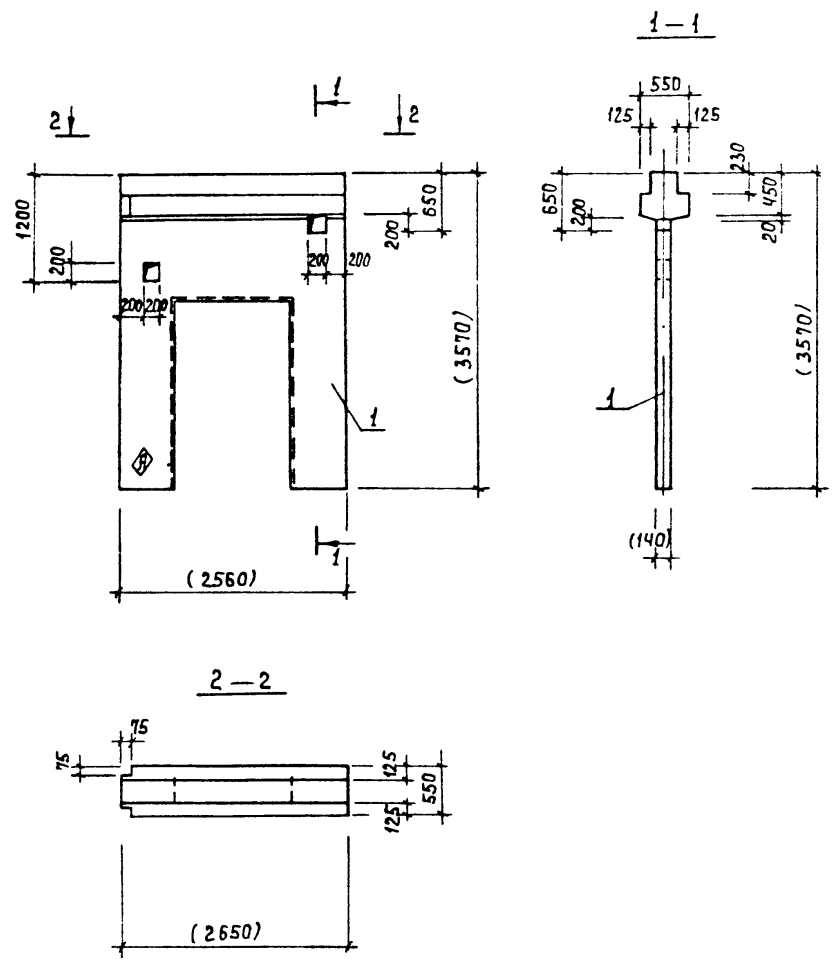

ФОРМАТ	ЗОНА	ПОЗ.	ОБОЗНАЧЕНИЕ	НАИМЕНОВАНИЕ	КОЛ.	ПРИМЕЧ.
				СБОРОЧНЫЕ ЕДИНИЦЫ:		
A3		1	1.020-1/83 4-1 30	ДИАФРАГМА. 2ДП 26.36	1	

1. ПОКРЫТИЕ ЗАКЛАДНЫХ ДЕТАЛЕЙ: ГОР. Ц. 50-60.
2. Знак \diamond МАНЕСТИ НЕСМЫВАЕМОЙ КРАСКОЙ.
3. РАЗМЕРЫ В СКОБКАХ ДЛЯ СПРАВОК.

ИЗВ. № ПОДАЛ ПРАВИСЬ И ДАТА 18.03.87 И.И.И.И.И.И.

ПРИВЯЗАН			ТП 901-9-18.87		КЖИ. 12.0.0.0	
ПРОВЕР	ЛЕВИНА	<i>Л.Левина</i>	ДИАФРАГМА		СТАДИЯ	МАССА
ИНЖ.	БАЗАНОВ	<i>В.Базанов</i>	2ДП 26 36 №3		Р	3150
ВЕД. ИНЖ.	СМЫСЛОВА	<i>С.Смыслова</i>				1:50
ГИП	ЛЕВИНА	<i>Л.Левина</i>			ЛИСТ	ЛИСТОВ 1
И. КОНТР.	СТРОМГИН	<i>В.Стромгин</i>			ИНИИЭП	
И.Н.В. №	НАЧ. ОТА	КРАСАВИН			ИНЖЕНЕРНОГО ОБОРУДОВАНИЯ	
		<i>Г.Красавин</i>			Г. МОСКВА	

ФОРМАТ А3

РЛБ08М III

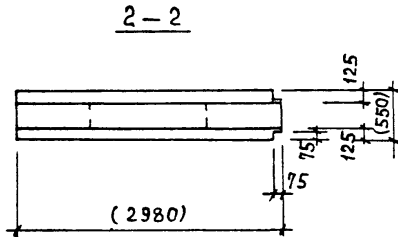
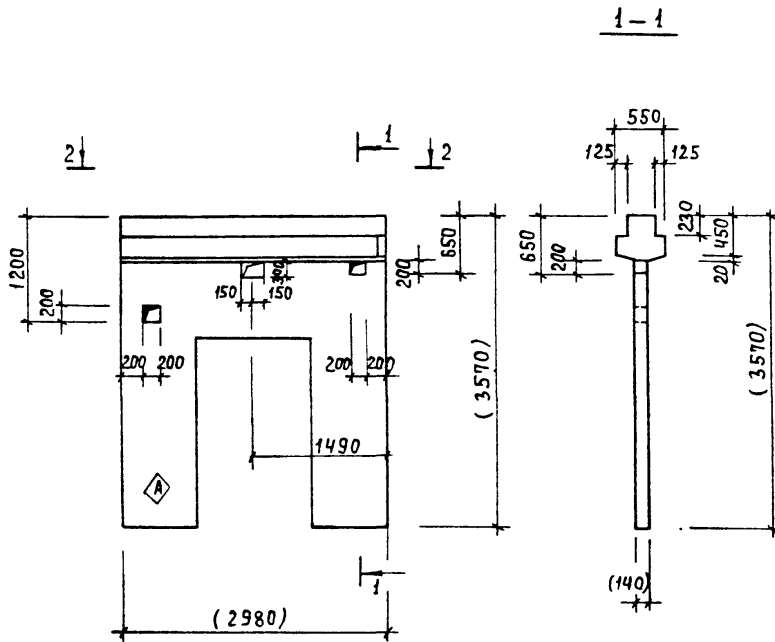

ФОРМАТ	ЗНАК	ПОЗ.	ОБОЗНАЧЕНИЕ	НАИМЕНОВАНИЕ	КОЛ.	ПРИМЕЧ.
				<u>СБОРОЧНЫЕ ЕДИНИЦЫ</u>		
А3		1	1.020-1/83. 4-1 31	ДИАФРАГМА 2ДП 30.36	1	

1. ПОКРЫТИЕ ЗАКЛАДНЫХ ДЕТАЛЕЙ: ГОР. Ц. 50-60.
2. ЗНАК \blacklozenge НАНЕСТИ НЕСМЫВАЕМОЙ КРАСКОЙ.
3. РАЗМЕРЫ В СКОБКАХ ДЛЯ СПРАВОК.

ИМВ. № ПОДАРИТЬ И ДАТА ВЗАИМН. №

ПРИВЯЗАН	ПРОВЕР. ЛЕВИНА	<i>Л. Левина</i>
	ИНЖ. БАЗАНОВ	<i>В. Базанов</i>
	ВЕД. ИНЖ. СМЫСЛОВА	<i>С. Смислова</i>
	ГИП ЛЕВИНА	<i>Л. Левина</i>
	И. КОНТР. СТРОНГИН	<i>И. Стронгин</i>
ИМВ. №	НАЧ. ОТД. КРАСАВИН	<i>В. Красавин</i>

ТП 901-9-18.87

КЖИ. 13.000

ДИАФРАГМА.
2 ДП 30.36-1

СТАЯЯ	МАССА	МАСШТАБ
-------	-------	---------

Р	3720	1:50
---	------	------

Лист	Листов 1
ЦНИИЭП ИНЖЕНЕРНОГО ОБОРУДОВАНИЯ Г. МОСКВА	

ФОРМАТ А3

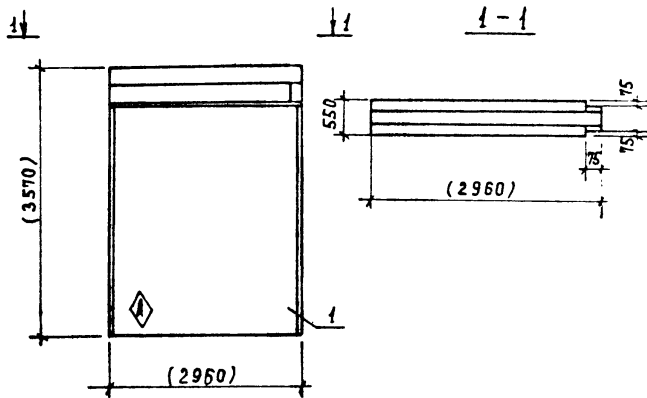

ФОРМАТ	ЗОНА	ПОЗ.	ОБОЗНАЧЕНИЕ	НАИМЕНОВАНИЕ	КОЛ.	ПРИМЕЧ.
				<u>СБОРОЧНЫЕ ЕДИНИЦЫ</u>		
А3	1		1.020-1/83.4-1 22	ДИАФРАГМА 2Д30.36	1	

1. Знак \diamond нанести несмываемой краской.
2. Размеры в скобках для справок.

ПРИВЯЗАН			
ИМВ. №			

Тп 901-9-18.87 КЖИ. 14.0.0.0

ДИАФРАГМА
2 Дн30.36к-1

СТААИЯ	МАССА	МАСШТАБ
Р	4730	1:50

ЛИСТ ЛИСТОВ 1

ЦНИИЭП
ИНЖЕНЕРНОГО ОБОРУДОВАНИЯ
Г. МОСКВА

ФОРМАТ А4

ИМВ. № ПОДАТ. ПОДПИСЬ И ДАТА ВЗАИМ. ИМВ. №

ПРОВЕР	ЛЕВИНА	<i>Слепак</i>
ИНЖ.	БАЗАНОВ	<i>В.Баз</i>
ВЕД. ИНЖ.	СМЫСЛОВА	<i>С.Смы</i>
Г.И.П.	ЛЕВИНА	<i>С.Лев</i>
Н.КОНТР.	СТРОНГИН	<i>А.Стр</i>
НАЧ. ОТД.	КРАСАВИН	<i>И.Кра</i>

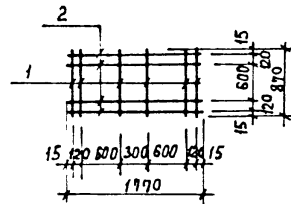

ФОРМАТ	ЗОНА	ПОЗ.	ОБОЗНАЧЕНИЕ	НАИМЕНОВАНИЕ	КОЛ.	ПРИМЕЧ.
				<u>ДЕТАЛИ</u>		
Б4	1		-01	А-III-8-ГОСТ 5181-82; $\rho=870$	6	0,35кг
Б4	2		-02	А-III-8-ГОСТ 5181-82; $\rho=1770$	4	0,71кг

ПРИВЯЗАН			
ИМВ. №			

Тп 901-9-18.87 КЖИ. 15.0.0.0

СЕТКА АРМАТУРНАЯ
С-1

СТААИЯ	МАССА	МАСШТАБ
Р	4,94	1:50

ЛИСТ ЛИСТОВ 1

ЦНИИЭП
ИНЖЕНЕРНОГО ОБОРУДОВАНИЯ
Г. МОСКВА

ФОРМАТ А4

ИМВ. № ПОДАТ. ПОДПИСЬ И ДАТА ВЗАИМ. ИМВ. №

ПРОВЕР	ЛЕВИНА	<i>Слепак</i>
ИНЖ.	БАЗАНОВ	<i>В.Баз</i>
ВЕД. ИНЖ.	СМЫСЛОВА	<i>С.Смы</i>
Г.И.П.	ЛЕВИНА	<i>С.Лев</i>
Н.КОНТР.	СТРОНГИН	<i>А.Стр</i>
НАЧ. ОТД.	КРАСАВИН	<i>И.Кра</i>

Альбом III

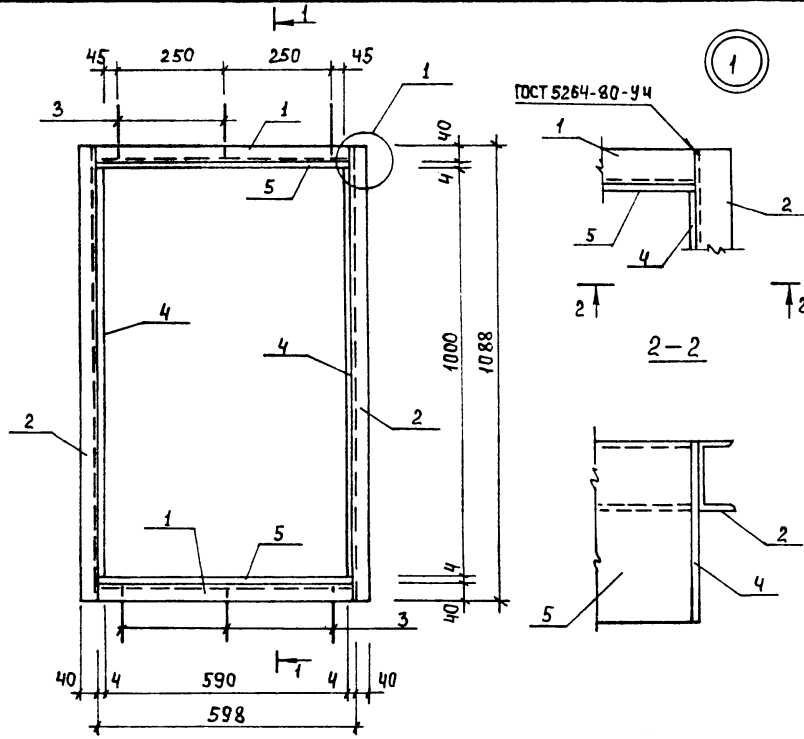

ФОРМАТ	ЗОНА	ПОЗ.	ОБОЗНАЧЕНИЕ	НАИМЕНОВАНИЕ	КОЛ.	ПРИМЕЧ.
				<u>ДЕТАЛИ</u>		
Б4	1	-01	ШВЕЛЕР	8 ГОСТ 8240-72 Вст 3 кп 2-II ГОСТ 535-79	2	4,22 кг
				$\rho = 598$		
Б4	2	-02	ШВЕЛЕР	8 ГОСТ 8240-72 Вст 3 кп 2-II ГОСТ 535-79	2	7,67 кг
				$\rho = 1088$		
Б4	3	-03	А-Т-8	ГОСТ 5781-82; $\rho = 300$	6	0,12 кг
Б4	4	-04	ПОЛОСА	4x220 ГОСТ 103-76 Вст 3 кп 2 ГОСТ 535-79	2	6,91 кг
				$\rho = 1000$		
Б4	5	-05	ПОЛОСА	4x220 ГОСТ 103-76 Вст 3 кп 2 ГОСТ 535-79	2	4,13 кг
				$\rho = 598$		

1. Сварку производить электродами типа Э42, ГОСТ 9467-75, катет шва 6 мм.
2. Металлоконструкции окрасить 2-я слоями масляной краски ГОСТ 8292-85 по грунтовке ГФ-021, ГОСТ 25129-82.

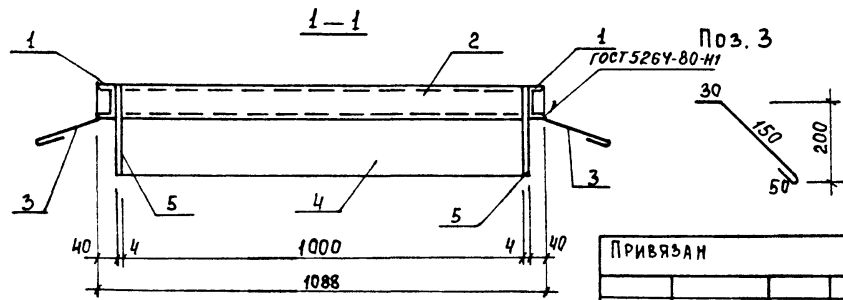

ИМВ. АС. ПРАД. ПОДПИСЬ И ДАТА. ВЗН. ИМВ. ИИ. ИИ.

ПРИВЯЗАН	ПРОВЕР	ЛЕВИНА	СЛОВА
	ИМЖ.	БАЗАНОВ	ВВАЛ
	ВЕД. ИМЖ.	СМЫСЛОВА	СМЫСЛ
	Г. И. П.	ЛЕВИНА	СЛОВА
	И. КОНТР.	СТРОНГИН	СЛОВА
ИМВ. №	НАЧ. ОТД.	КРАСАВИН	СЛОВА

ТП 901-9-18.87		КЖИ. 16.0.0.0	
РАМА МЕТАЛЛИЧЕСКАЯ Р1		СТАЛИ	МАССА
		Р	46,6
		МАШТАБ	1:50
		ЛИСТ	ЛИСТОВ 1
ЦНИИ ЭП ИНЖЕНЕРНОГО ОБОРУДОВАНИЯ г. Москва			

Листом III

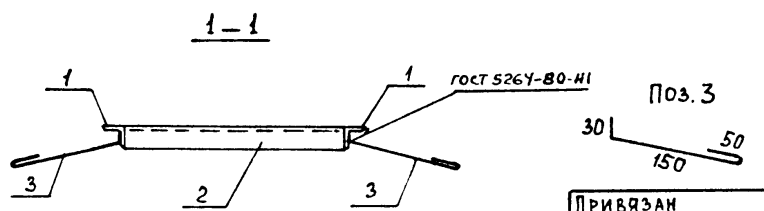
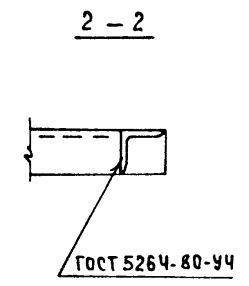
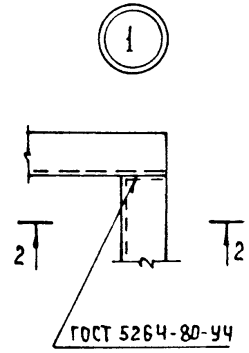
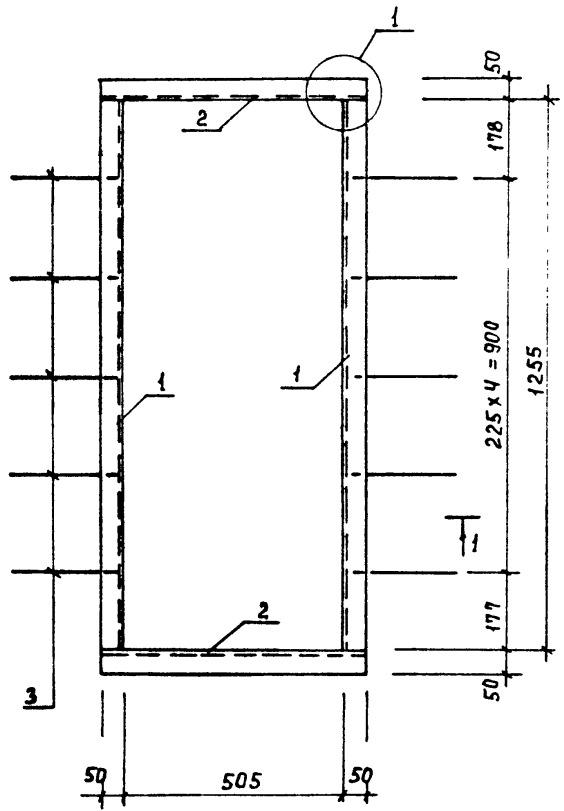

ФОРМАТ	ЗОНА	Поз.	ОБОЗНАЧЕНИЕ	НАИМЕНОВАНИЕ	КОЛ.	ПРИМЕЧ.
				<u>ДЕТАЛИ</u>		
Б4	1	-1	Уголок	Б-50x50x5 ГОСТ 8509-86 ВстЗкп2-ГОСТ535-79		
				ℓ = 1255	2	4,73 кг
Б4	2	-2	Уголок	Б-50x50x5 ГОСТ 8509-86 ВстЗкп2-ГОСТ535-79		
				ℓ = 605	2	2,28 кг
Б4	3	-3	А-Г-8-ГОСТ 5781-82	ℓ = 300	10	0,12 кг

1. СВАРКУ ПРОИЗВОДИТЬ ЭЛЕКТРОДАМИ Э-42 ГОСТ 9467-75, КАТЕТ ШВА - 6 ММ.
2. МЕТАЛЛОКОНСТРУКЦИИ ОКРАСИТЬ ДВУМЯ СЛОЯМИ МАСЛЯНОЙ КРАСКИ ГОСТ 8292-85 ПО ГРУНТОВКЕ ГФ-021, ГОСТ 25129-82.

ИМБ. № ПОДПИСЬ И ДАТА ВЗАИМ. ИМБ. №

ПРИВЯЗАН	ПРОВЕР.	ЛЕВИНА	<i>С. Левина</i>
	ИНЖ.	БАЗАНОВ	<i>В. Базанов</i>
	ВЕД. ИНЖ.	СМЫСЛОВА	<i>С. Смислова</i>
	ГИП	ЛЕВИНА	<i>С. Левина</i>
	И. КОНТР.	СТРОИГИН	<i>Д. Строигин</i>
ИМБ. №	НАЧ. ОТД.	КРАСАВИН	<i>В. Красавин</i>

Тп 901-9-18.87			КЖИ. 17.0.0.0		
РАМА МЕТАЛЛИЧЕСКАЯ Р2			СТАЛИЯ	МАССА	МАСШТАБ
			Р	15,22	1:50
			ЛИСТ	ЛИСТОВ 1	
ЦНИИ ЭП ИНЖЕНЕРНОГО ОБОРУДОВАНИЯ Г. МОСКВА					
ФОРМАТ А3					

Альбом III

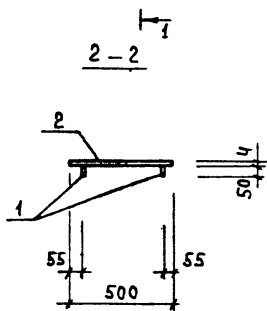
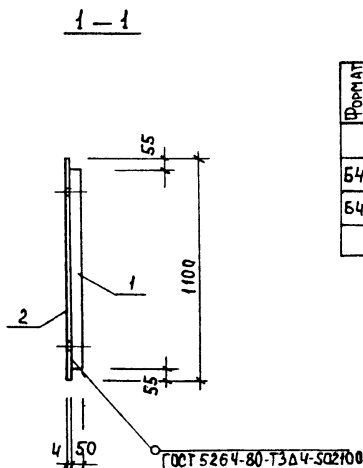
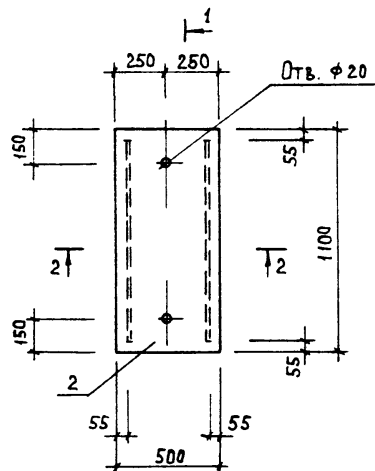

ФОРМАТ	ЗОНА	Поз.	ОБОЗНАЧЕНИЕ	НАИМЕНОВАНИЕ	КОЛ.	ПРИМЕР
ДЕТАЛИ						
Б4	1		-01	ПОЛОСА Б-2 Чx50 ГОСТ103-76 2-930 вст 3кл 2-1 ГОСТ 535-79	2	1,55 кг
Б4	2		-02	ЛИСТ РАМЫ К-4,0x1100x500 вст 3кл 2 ГОСТ 8568-77	1	18,4 кг

ПОКРЫТИЕ ПОВЕРХНОСТЕЙ : МАСЛЯНАЯ КРАСКА
ГОСТ 8292-85 в 2 СЛОЯ ПО ГРУНТОВКЕ ГФ-021,
ГОСТ 25129-82.

Инв. № подл. Подпись и дата Взам. инв. №

ПРОВЕР. ЛЕВИНА <i>Светик</i>		ТП 901-9-18.87	КЖИ. 18.0.0.0		
ИНЖ. БАЗАНОВ <i>В.Баз</i>					
ВЕДИНЖ СМЫСЛОВА <i>Светик</i>		МЕТАЛЛИЧЕСКИЙ ШИТ Ш 1	СТАДИЯ	МАССА	МАШТАБ
Г И П ЛЕВИНА <i>Светик</i>			Р	21.5	1:20
Н.КОНТР. СТРОМГИН <i>Светик</i>		ЛИСТ		ЛИСТОВ 1	
НАЧ.ОТД. КРАСАВИН <i>Светик</i>		ЦНИИОП		ИНЖЕНЕРНОГО ОБОРУДОВАНИЯ	
ИНВ. №		г. МОСКВА		ФОРМАТ А3	

Альбом III

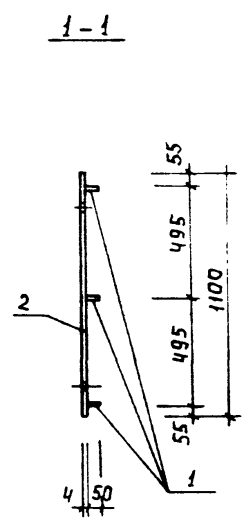
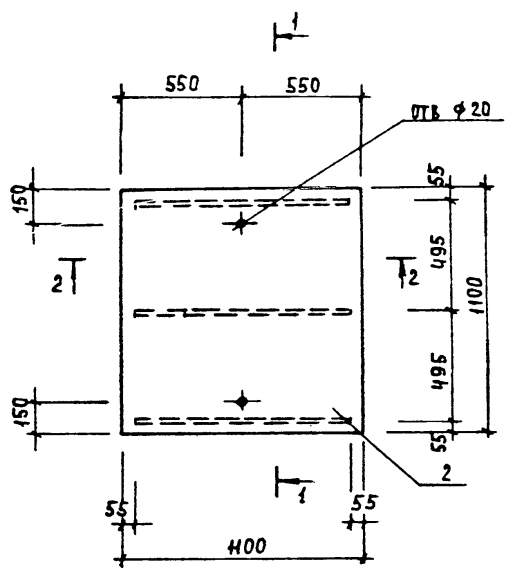

2-2

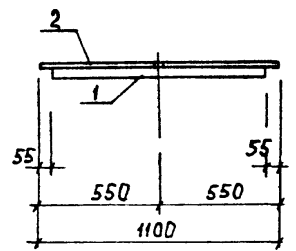

ФОРМАТ	ЗОНА	ПОЗ.	ОБОЗНАЧЕНИЕ	НАИМЕНОВАНИЕ	КОЛ.	ПРИМЕЧ.
				<u>ДЕТАЛИ</u>		
Б4	1		-01	ПОЛОСА Б-24x50 ГОСТ 103-76 ГОСТ 3535-79	3	1,55 кг
Б4	2		-02	ЛИСТРОМ К-4,0x1,00x1100 ГОСТ 3535-79	1	40,4 кг

ПОКРЫТИЕ ПОВЕРХНОСТЕЙ: МАСЛЯНАЯ КРАСКА
ГОСТ 8292-85 В 2 СЛОЯ ПО ГРУНТОВКЕ ГФ-021,
ГОСТ 25129-82.

ИНВ. № ПОДАЛ. ПОДПИСЬ И ДАТА ВЗЯТ. ИНВ. №

ПРИВЯЗАН				
ИНВ. №				

ПРОВЕР.	ЛЕВИНА	<i>Степан</i>
ИНЖ.	БАЗАНОВ	<i>Вас</i>
ВЕД. ИНЖ.	СМЫСЛОВА	<i>Смир</i>
ГИП	ЛЕВИНА	<i>Степан</i>
И. КОНТР.	СТРОНГИН	<i>Сте</i>
НАЧ. ОТД.	КРАСАВИН	<i>Вас</i>

ТП 904-9-18.87	КЖИ. 19.0.0.0.
МЕТАЛЛИЧЕСКИЙ ЩИТ Ш 2	СТАВКА МАССА
	МАШТАБ
	Р 43,5 1:20
	ЛИСТ ЛИСТОВ 1
ЦНИИЭП ИНЖЕНЕРНОГО ОБОРУДОВАНИЯ Г. МОСКВА	
ФОРМАТ А3	

Альбом III

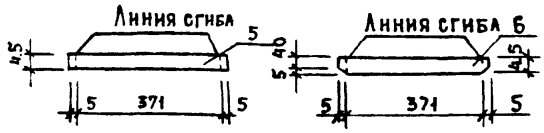
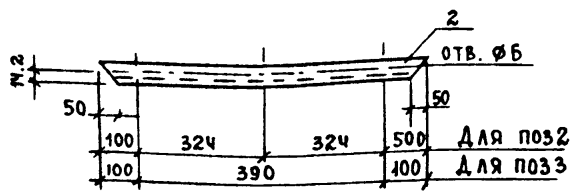
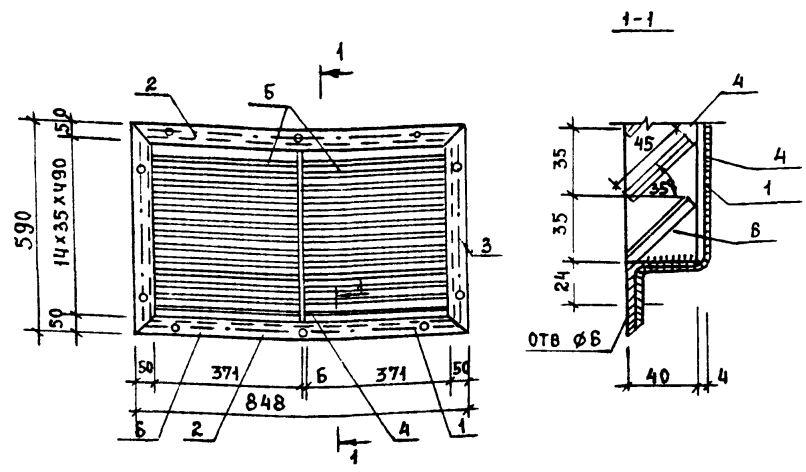

ФОРМА	ЗОНА	ПОЗ.	ОБОЗНАЧЕНИЕ	НАИМЕНОВАНИЕ	КОЛ	ПРИМЕЧАНИЕ
				СБОРОЧНЫЕ ЕДИНИЦЫ		
Б4		1		СЕТКАР-10-1.2 ГОСТ 5335-80	0.8 м ²	1.8 КГ
				ДЕТАЛИ		
Б4		2		Б-50x50x5 ГОСТ 8504-86 УГОЛОК ВСТ 3 КЛ 2 ГОСТ 535-79 L=848	2	3.2 КГ
Б4		3		Б-50x50x5 ГОСТ 8509-86 УГОЛОК ВСТ 3 КЛ 2 ГОСТ 535-79 L=590	2	2.2 КГ
Б4		4		ПОЛОСА Б 6x40 ГОСТ 19903-74 ВСТ В КЛ 2 ГОСТ 535-75 L=420	1	0.9 КГ
Б4		5		ПОЛОСА Б 1,5x45 ГОСТ 19903-74 ВСТ 3 КЛ 2 ГОСТ 535-79 L=381	25	0.2 КГ
Б4		6		ПОЛОСА Б 1,5x45 ГОСТ 19903-74 ВСТ 3 КЛ 2 ГОСТ 535-79 L=381	2	0.2 КГ

МЕТАЛЛОКОНСТРУКЦИИ ОКРАСИТЬ ДВУМЯ СЛОЯМИ
ЭМАЛИ ПФ-133 ГОСТ 926-82 ПО ГРУНТОВКЕ ПФ-020.

ИМ. П. ПОДП. ПОДАТ. И. ДАТА
ВЗАИМ. ИМ. В.

ПРИВЯЗАН	ПРОВЕР. ЛЕВИНА	ТП 901-9-18.87	20.0.0.0		
	ВЕД. ИММ. СМЫСЛОВА	НАЛЮЗИЙНАЯ РЕШЕТКА НР1	СТАДИЯ	МАССА	МАСШТАБ
	ГИП. ЛЕВИНА		Р	18,74	—
	И. КОНТР. СТРОИМ		ЛИСТ	ЛИСТОВ	
ИМ. №	НАЧ. ОТД. КРАСОВИЧ		ЦНИИЭП ИНЖЕНЕРНОГО ОБОРУДОВАНИЯ Г. МОСКВА.		