

ГОСУДАРСТВЕННЫЙ КОМИТЕТ СОВЕТА МИНИСТРОВ СССР ПО ДЕЛАМ СТРОИТЕЛЬСТВА
/ГОССТРОЙ СССР/

ТИПОВЫЕ КОНСТРУКЦИИ И ДЕТАЛИ ЗДАНИЙ И СООРУЖЕНИЙ

СЕРИЯ 1.459-1

СТАЛЬНЫЕ ПЛОЩАДКИ, ЛЕСТНИЦЫ И ОГРАЖДЕНИЯ
ДЛЯ ОБСЛУЖИВАНИЯ ОБОРУДОВАНИЯ
ХИМИЧЕСКОЙ И НЕФТЯНОЙ
ПРОМЫШЛЕННОСТИ

ВЫПУСК 2

ПЛОЩАДКИ ИЗ ГОРЯЧЕКАТАНЫХ ПРОФИЛЕЙ С НАСТИЛОМ ИЗ
ПРОСЕЧНО-ВЫТЯЖНОЙ И РИФЛЕНОЙ СТАЛЕЙ ИЗ ЭЛЕМЕНТОВ ШТАМПОВАННОГО И РЕШЕТАТОГО ТИПОВ

ЧЕРТЕЖИ КМ

РАЗРАБОТАНЫ
ЦНИИпроектстальконструкция
ПТИ Укрпроектстальконструкция

УТВЕРЖДЕНЫ И ВВЕДЕНЫ В ДЕЙСТВИЕ
С 1/II-1974 г.
ПОСТАНОВЛЕНИЕ ГОССТРОЯ СССР
ОТ 16/II-1974 г. № 77

Наименование		№№ листов	№№ стр.	Наименование		№№ листов	№№ стр.	Наименование		№№ листов	№№ стр.
Титульный лист			1	Монтажные схемы ограждений.		21	31	Секторные площадки с настилом из элементов штампованного типа ПСШГ 53, ПСШГ 54, ПСШГ 55 ÷ ПСШГ 69, ПСШГ 73 ÷ ПСШГ 75.		40	50
Содержание			2-3	Схемы разбивки фасадов.		22	32	Секторные площадки с настилом из элементов штампованного типа ПСШГ 70, ПСШГ 71, ПСШГ 72, ПСШГ 76 ÷ ПСШГ 87, ПСШГ 91, ПСШГ 92.		41	51
Пояснительная записка			4-5	Кронштейны для площадок шириной 800, 1000, 1200 мм.		23-26	33-36	Секторные площадки с настилом из элементов штампованного типа ПСШГ 88, ПСШГ 89, ПСШГ 90.		42	52
Таблицы нагрузок на стенки аппаратов от кронштейнов.			7-10	Консоли КНГ1, КНГ2, КНГ3, КНГ4, КНГ5, КНГ6 и узлы 24, 25, 26.		27	37	Секторные площадки с настилом из элементов решетчатого типа ПСРГ1 ÷ ПСРГ24, ПСРГ37.		43	53
Основные компоновочные схемы площадок для вертикальных аппаратов. Схемы №№ 1, 2, 3, 4.		1	11	Кронштейны для площадок шириной 1800, 2000, 2400 мм.		28-29	38-39	Секторные площадки с настилом из элементов решетчатого типа ПСРГ25 ÷ ПСРГ29, ПСРГ31, ПСРГ32, ПСРГ34, ПСРГ38, ПСРГ39.		44	54
Ключ для выбора марок площадок.		2-6	12-16	Секторные площадки с просечно-вытяжным настилом шириной 800 и 1000 мм.		30	40	Секторные площадки с настилом из элементов решетчатого типа ПСРГ30, ПСРГ33, ПСРГ35, ПСРГ36, ПСРГ40 ÷ ПСРГ43, ПСРГ49, ПСРГ50, ПСРГ55.		45	55
Ключ для выбора марок прямоугольных, переходных площадок и дополнительных элементов.		7	17	Секторные площадки с просечно-вытяжным настилом шириной 1200 мм. Узел 1.		31	41	Секторные площадки с настилом из элементов решетчатого типа ПСРГ48, ПСРГ51, ПСРГ52, ПСРГ56, ПСРГ57.		46	56
Ключ для выбора марок кронштейнов и консолей.		8	18	Секторные площадки с просечно-вытяжным настилом шириной 800, 1000 и 1200 мм.		32	42	Секторные площадки с настилом из элементов решетчатого типа ПСРГ53, ПСРГ54, ПСРГ58 ÷ ПСРГ69, ПСРГ73 ÷ ПСРГ75.		47	57
Ключ для выбора марок ограждений.		9	19	Секторные площадки с рифленным настилом.		33-35	43-45	Секторные площадки с настилом из элементов решетчатого типа ПСРГ70, ПСРГ71, ПСРГ72, ПСРГ76 ÷ ПСРГ87, ПСРГ91, ПСРГ92.		48	58
Монтажные схемы секторных площадок, кронштейнов и ограждений.		10-14	20-24	Секторные площадки с настилом из элементов штампованного типа ПСШГ1 ÷ ПСШГ29, ПСШГ37.		36	46	Секторные площадки с настилом из элементов решетчатого типа ПСРГ88, ПСРГ89, ПСРГ90.		49	59
Монтажные схемы комбинированных площадок, кронштейнов и ограждений.		15-18	25-28	Секторные площадки с настилом из элементов штампованного типа ПСШГ25 ÷ ПСШГ29, ПСШГ31, ПСШГ32, ПСШГ34, ПСШГ38, ПСШГ39.		37	47	Прямоугольные площадки шириной 1200 мм с просечно-вытяжным и рифленным настилами.		50-51	60-61
Монтажные схемы переходных площадок и стремянок.		19	29	Секторные площадки с настилом из элементов штампованного типа ПСШГ30, ПСШГ33, ПСШГ35, ПСШГ36, ПСШГ40 ÷ ПСШГ43, ПСШГ49, ПСШГ50, ПСШГ55.		38	48	Прямоугольные площадки шириной 1200 мм с настилами из элементов штампованного и решетчатого типов.		52-54	62-64
Схемы лестниц.		20	30	Секторные площадки с настилом из элементов штампованного типа ПСШГ48, ПСШГ51, ПСШГ52, ПСШГ56, ПСШГ57.		39	49				

Проект № 12893
 Киев

Наименование	№№ листов	№№ стр.	Наименование	№№ листов	№№ стр.	Наименование	№№ листов	3 №№ стр.
Переходные площадки с просечно-вытяжным настилом ДПВГ1 + ДПВГ14.	55	65	Узлы крепления секторных площадок к аппаратам. Узлы 4, 5.	68	78	Схемы опирания площадок на вертикальные аппараты и стойки. Схемы №№ 9, 10.	81	91
Переходные площадки с рифленным настилом ДПГ1 + ДПГ14.	56	66	Узлы крепления секторных площадок к аппаратам. Узлы 6, 7.	69	79	Узлы опирания площадок на горизонтальные аппараты. Узлы 27, 28, 29.	82	92
Переходные площадки с настилом из элементов штампованного типа ДПШГ1, ДПШГ2.	57	67	Узлы крепления комбинированных площадок к аппаратам. Узлы 8, 9.	70	80	Узлы опирания площадок на горизонтальные аппараты. Узлы 30, 31, 32, 33, 34, 35.	83	93
Переходные площадки с настилом из элементов штампованного типа ДПШГ3, ДПШГ4, ДПШГ5.	58	68	Узлы крепления комбинированных площадок к аппаратам. Узлы 10, 11.	71	81	Узлы опирания площадок на вертикальные аппараты. Узлы 37, 38, 39, 40, 41, 42.	84	94
Переходные площадки с настилом из элементов штампованного типа ДПШГ6, ДПШГ7, ДПШГ8, ДПШГ9, ДПШГ10.	59	69	Узлы опирания переходных площадок. Узлы 12, 13, 14, 15.	72	82	Расход стали по маркам в кг.	85-88	95-98
Переходные площадки с настилом из элементов штампованного типа ДПШГ11, ДПШГ12, ДПШГ13, ДПШГ14.	60	70	Узлы опирания переходных площадок. Узлы 16, 17, 18.	73	83	Приложение №1. Примеры решения кольцевых и переходных площадок для вертикальных аппаратов с использованием типовых элементов. Схемы 1, 2, 3, 4.	89	99
Переходные площадки с настилом из элементов решетчатого типа ДПРГ1, ДПРГ2.	61	71	Узлы опирания лестниц на площадки. Узлы 19, 20, 21.	74	84	Приложение №2. Примеры решения кольцевых и переходных площадок для вертикальных аппаратов с использованием типовых элементов. Схемы 5, 6, 7, 8.	90	100
Переходные площадки с настилом из элементов решетчатого типа ДПРГ3, ДПРГ4, ДПРГ5.	62	72	Узлы крепления стремянок. Узлы 22, 23.	75	85	Приложение №3. Примеры решения кольцевых и переходных площадок для вертикальных аппаратов с использованием типовых элементов. Схемы 9, 10.	91	101
Переходные площадки с настилом из элементов решетчатого типа ДПРГ6, ДПРГ7, ДПРГ8, ДПРГ9, ДПРГ10.	63	73	Стремянки с ограждениями, прикрепляемые к вертикальным аппаратам.	76	86	Приложение №4. Примеры решения кольцевых и переходных площадок для вертикальных аппаратов с использованием типовых элементов. Схемы 11, 12, 13.	92	102
Переходные площадки с настилом из элементов решетчатого типа ДПРГ11, ДПРГ12, ДПРГ13, ДПРГ14.	64	74	Схемы расположения площадок горизонтальных аппаратов.	77	87	Приложение №5. Примеры решения кольцевых и переходных площадок для вертикальных аппаратов с использованием типовых элементов. Схемы 14, 15.	93	103
Узлы №№ 43, 44, 45.	65	75	Схемы опирания площадок на горизонтальные аппараты. Схемы №№ 1, 2, 3. Узел 36.	78	88	Свободная таблица масс элементов площадок в кг для аппаратов диаметров от 800 до 6500 мм.	94	104
Ограждения секторных площадок.	66	76	Схемы опирания площадок на вертикальные аппараты. Схемы №№ 4, 5.	79	89			
Узлы крепления секторных площадок к аппаратам. Узлы 2, 3.	67	77	Схемы опирания площадок на вертикальные аппараты. Схемы №№ 6, 7, 8.	80	90			

ТК
1973г.

Содержание

СЕРИЯ
1459-1
ВЫПУСК ЛИСТ
2

I. Общая часть

В настоящем выпуске для конструкций площадок применяются горячекатаные профили.

Изготовление конструкций возможно как на заводах металлических конструкций широкой номенклатуры, так и в отдельных мастерских монтажных управлений.

Настил площадок выполнен из просечно-вытяжной и рифленой стали и из элементов штампованного и решетчатого типов.

Элементы штампованного типа разработаны институтом Гипромонтажиндустрия Минмонтажспецстроя СССР и ЦНИИпроектстальконструкция.

На элементы штампованного типа получено экспертное свидетельство № 369230.

II. Основные параметры и технические решения

В выпуске приняты схемы и параметры обслуживающих площадок, разработанные институтом ЦНИИпроектстальконструкция, применительно к широкой номенклатуре диаметров сосудов и аппаратов, с учетом ГОСТ 9617-67.

1. Конструкции разработаны для следующих типов обслуживающих площадок:

а) площадки многогранные вокруг вертикальных аппаратов двух типов:

секторные (см. схемы 1, 2) и комбинированные (см. схемы 3, 4 на листе 1);

б) переходные площадки между вертикальными аппаратами;

в) площадки прямоугольные вокруг вертикальных и у горизонтальных аппаратов, расположенных на перекрытиях и железобетонных поста-ментах. Для прямоугольных площадок даны примеры решений с использованием серии 1.459-2 выпуски 3, 4.

2. Площадки по вертикальным аппаратам разработаны для диаметров аппаратов от 800 до 2000 мм.

3. Ширина площадок принята 3-х размеров: 800, 1000, 1200 - основные и 1500, 2000, 2400 мм - составные двурядные, применяемые в исключительных случаях (схема 2 и 4) по индивидуальным проектам с использованием схем и конструкций, данных в альбоме.

4. Для вертикальных аппаратов с изоляцией применяются те же площадки, что и для аппаратов без изоляции, только следующего диаметра. При этом размер расстояния для крепления крашителей увеличивается на 100 мм.

5. Расстояния между обслуживающими площадками по вертикали приняты от 2400 до 7200 с шагом 600.

6. Крашители под секторные площадки располагают через 45° по окружности аппарата независимо от диаметра аппарата, кроме того для аппаратов $D_{вн} = 800 - 1600$ мм предусмотрено размещение площадок на 4-х консолях (см. лист 2), крашители под комбинированные площадки располагаются по

схеме 3 на листе 1. Подкосы всех крашителей располагаются под углом 45°.

7. Прямоугольные переходные площадки между вертикальными аппаратами, огражденные к ним, а также лестницы приняты по серии 1.459-2 вып. 3, 4.

8. Ширина маршевых лестниц - 828 мм с настилом по высоте 800 мм по серии 1.459-2 вып. 3, 4. Только в исключительных случаях допускается принимать высоту маршей лестниц 200 мм.

9. Лестницы приняты 2-х типов: одномаршевые и двухмаршевые (см. схемы лист 20). Из условий эксплуатации и пожарной безопасности рекомендуется применять двухмаршевые лестницы.

10. Отклонение аппаратов от вертикали при неточностях монтажа, обводности и кривизне изготовленных аппаратов учитывается устройством соответствующих зазоров между элементами конструкций площадок.

III. Конструктивные решения.

1. Секторные площадки выполнены каркасными с настилом 4-х типов: из элементов штампованного, решетчатого типов, рифленой стали Б-4, просечно-вытяжного листа ПБ-510. Штампованные и решетчатые элементы настилов прямоугольного типа разработаны институтом Гипромонтажиндустрия Минмонтажспецстроя СССР. Места расположения элементов трапецеидального типа в целях организации их изготовления защищать рифленым листом. Каркас изготавливается из С12 и С14 по ГОСТ 8240-72.

2. Комбинированные площадки выполняются с использованием секторных и прямоугольных площадок данной серии и прямоугольных площадок серии 1.459-2 выпуски 3, 4.

3. Переходные площадки между аппаратами выполняются 2-х типов в зависимости от их назначения:

а) прямоугольные по серии 1.459-2 вып. 3, 4;

б) с использованием секторных и дополнительных площадок марок ДПВГ, ДПГ, ДПВГ, ДППГ.

4. Площадки прямоугольные вокруг вертикальных и горизонтальных аппаратов, расположенных на перекрытиях, выполняются с использованием прямоугольных площадок серии 1.459-2 вып. 3, 4. Элементы прямоугольных площадок укладываются на основные балки или крашители, расстояние которых определяется формой обслуживаемых площадок (см. листы 77+81). Там, где это возможно по монтажу, типовые прямоугольные площадки укладываются через одну с перекрытием пространства между ними настилом.

5. Крашители выполняются в виде отдельной монтажной марки. Сечение горизонтального элемента крашителей принято из С12, С14. Сечение подкосов принято для однорядных площадок из С12х6, для двурядных из 4-63х6.

Места крепления флансов крашителя к аппаратам в необходимых случаях должны усиливаться на заводе изготовителе аппаратов по данным механических организаций. Усилия от крашителей на аппараты даны на стр. 7, 8, 9, 10.

Усилия от крашителей на стенки аппаратов при ширине площадок 1600, 2000, 2400 мм в альбоме

не приведены и определяются в каждом конкретном случае индивидуально. На крашители допускается одностороннее ограждение площадок.

6. Дополнительные элементы:

После монтажа площадок и устройства цоколя на аппаратах, зазор между вертикальной стенкой аппарата и площадкой закрываются дополнительными элементами марки «Н», принятыми в виде палас калачевого сечения из рифленой стали Б-4 мм. Для опирания переходных площадок предусмотрены монтажные марки «ММ», которые привариваются к площадке на монтаже см. листы 71, 72, 73.

IV. Нагрузки.

Обслуживаемые площадки как секторные, так и прямоугольные, рассчитаны на временную нормативную нагрузку 200 и 400 кг/м² с коэффициентом перегрузок: $K=1,4$ для 200 кг/м² и $K=1,3$ для 400 кг/м². Коэффициент перегрузки для собственного веса конструкций принят $K=1,1$.

Для площадок, расположенных на консолях аппаратов $D_{вн} = 800 - 1600$ мм, временная нормативная нагрузка принята 200 кг/м². Ограждения рассчитаны на боковую нагрузку 50 кг/м с $K=1,2$.

В случае, когда нагрузка на площадки превышает 400 кг/м², применение унифицированных элементов площадок и крашителей, разработанных в данном альбоме, возможно при условии проверки их несущей способности. Для переходных площадок на стр. 6 приведена таблица допускаемых пролетов. В случае нагрузки, превышающей 400 кг/м², даны схема и узел опирания их непосредственно на стенки аппаратов (см. лист 20 схема 4).

При размере «Б» секторных площадок до 2000 мм включительно допускается опирание переходных площадок размером 5400 × 1000 мм с нормативной нагрузкой до 400 кг/м² и лестничных маршей 3600 × 800 мм с нормативной нагрузкой 200 кг/м².

Для других размеров стороны «Б» требуется расчет и усиление по узлу на листе 74. Сечение элементов стоек для опирания лестниц по схеме № 2 и 3 на листе 20 принимается по расчету. В зависимости от высоты лестницы и нагрузки.

Конструкции разрешается применять в сейсмических районах.

ТК
1973г.

Пояснительная записка

СЕРИЯ
1.459-1
Выпуск ДМС-1
2 -

VI Маркировка элементов и выбор марок.

Для выбора требуется марок секторных, прямоугольных, переходных площадок, ограждений и крашителей дан, имеют монтажные схемы. В выпуске 2 настоящей серии в отличие от выпуска 1, все буквенные обозначения марок имеют в конце десятизначную букву "А", которая указывает на применение в конструкциях горизонтальной парусной ПСВ-площадки секторные с просечно-вытяжным настилом.

- ПСГ — " " " " с рифленым настилом
- ПШГ — " " " " с настилом из эл-тов штампованного типа
- ПСРГ — " " " " " " из эл-тов решетчатого типа
- ПВР-площадки прямоугольные с просечно-вытяжным настилом
- ПГ — " " " " с рифленым настилом
- ПШГ — " " " " с настилом из эл-тов штампованного типа
- ПСРГ — " " " " с настилом из эл-тов решетчатого типа

- КГ- крашители
- КНГ- консоли
- ДПВГ- переходные площадки с просечно-вытяжным настилом.
- ДПГ — " " " " с рифленым настилом
- ДПШГ — " " " " с настилом из эл-тов штампованного типа
- ДПРГ — " " " " с настилом из эл-тов решетчатого типа

- ПТГ- ограждения (по серии 1459-2 выпуск 4)
- Н- дополнительные элементы
- ММ- монтажные марки.

Маркировка лестниц принимается по серии 1459-2 вып.34. Количество типоразмеров элементов конструкций см. таблицу на стр. 6.

VII Материал конструкций.

Материалы конструкций для районов строительства с расчетной наружной температурой до -40°С-сталь углеродистая для сварных конструкций марки ВСт3 Кп2 по ГОСТ 380-71.

Для районов строительства с расчетной наружной температурой -40°С и ниже-сталь углеродистая для сварных конструкций марки ВСт3 Пс6 по ГОСТ 380-71.

VIII Защита конструкций от коррозии.

Способ защиты конструкций от коррозии разрабатывается в каждом конкретном случае проектирующей организацией в зависимости от агрессивности среды согласно СНиП II-V-62. Защита строительных конструкций от коррозии. Правила производства и приемки работ.

IX Транспортировка конструкций.

Транспортировка конструкций площадок, лестниц, крашителей и ограждений должна производиться с соблюдением мероприятий, предупреждающих их повреждение. Панели ограждений должны быть склеены в пакеты. Дополнительные элементы, если они транспортируются отдельно от основных конструкций, должны укладываться в ящики. Все элементы конструкций поставлять на строительство комплектно.

X Указания по применению чертежей альбома.

Задания на проектирование обслуживающих площадок должны выдаваться технологическими организациями с учетом настоящего альбома.

- В заданиях должно быть указано:
 1. Расположение площадок по высоте с указанием модуля 600.
 2. Размеры площадок в плане с указанием их ширины.
 3. Места расположения переходных площадок.
 4. Система и расположение маршевых лестниц и ступенек. Угол наклона маршей.
 5. Наличие или отсутствие изоляции аппаратов.
 6. Наружки на обслуживающие и переходные площадки.

При проектировании необходимо применять минимальное количество марок по ширине и типу настила. Выбор марок площадок, крашителей и ограждений производится по клочкам и монтажным схемам в зависимости от диаметра аппарата.

Выбор переходных площадок производится по клочку переходных площадок в зависимости от расстояния между аппаратами после того, как подобраны секторные и прямоугольные площадки, лестницы, ограждения и прямоугольные площадки, примененные по серии 1459-2 вып.34 подбираются по их размерам и монтажным схемам, приведенным в указанной серии.

При разработке проекта КМ площадок конкретного объекта по материалам данного альбома рекомендуются:

- а) составить схемы стальных конструкций площадок с маркировкой и перечнем типовых элементов и узлов;
- б) дать ссылки на альбом и номера листов, содержащие типовые элементы и типовые узлы;
- в) в необходимых случаях дополнительно дать схемы нетиповых участков и нетиповые узлы;
- г) технологическая организация должна проверить стенки аппаратов на усилие от крашителей и в случае необходимости зааректировать усиление стенок в местах крепления крашителя.

Полочка стенки аппарата с усиливающим листом условно принята 30мм. При других размерах стенки и листа длина фасочки крепления крашителя должна быть соответственно изменена.

Для проектной документация по площадкам должна быть составлена так, чтобы она могла быть выделена из проекта и передана на завод изготовителю.

В проекте должны быть указаны мероприятия по защите конструкций от коррозии.

XI Монтаж конструкций.

Монтаж конструкций площадок производить в соответствии со СНиП II-V-62.

«Металлические конструкции. Правила изготовления монтажных и приемки» и СНиП II-V-10, 10-65 «Аппараты колонного и башенного типов. Правила производства и приемки монтажных работ».

Монтажную сварку конструкций производить электродом типа Э42 ГОСТ 9467-60.

Сварка конструкций производится на балках и монтажной сварке.

При разбивке и приварке фасонки для крепления крашителя, должна быть соблюдена необходимая точность, обеспечивающая правильную и точную установку площадок на крашители.

Приварку фасонки крашителя к аппарату производить с помощью шаблонов, указанных на листе 22.

Установка металлоконструкций лестниц и площадок на аппаратах должна производиться по лобовому аппарату в вертикальном положении.

При монтаже площадок и лестниц после установки аппарата в вертикальное положение на аппаратах должны быть установлены необходимые такелажные приспособления.

Примечания.

- 1. Площадки, переходные мостики и крепления их к аппаратам, не обслуживаемые данной работой, проектируются в индивидуальном порядке с максимальным использованием типовых элементов данного альбома.
- 2. Площадки для аппаратов диаметрами 4500 и 5500 мм, включенными в нормальный ряд диаметров аппаратов нефтяной промышленности нормальны 4529-61, принимаются по площадкам ближайшего большего диаметра, соответственно: для аппаратов ДВ-4500, как для аппаратов ДВ-4600 мм, для аппаратов ДВ-5500, как для аппаратов ДВ-5600 мм, при этом длина фасонки крепления крашителя и лобовка к аппарату соответственно увеличивается.
- 3. Для обеспечения свободы температурных деформаций (имеющих значительные величины в аппаратах большого диаметра с температурным нагревом стенок более 200°) прикрепление переходных площадок и лестничных маршей выполнять по уз. от 19, 19 см. листы 73, 74.

ТК
1973г.

Пояснительная записка

СЕРИЯ	1459-2
ВЫПУСК	2
ЛИСТ	5

Количество типоразмеров площадок, кранштейнов, консолей, ограждений и дополнительных элементов

Профили, примененные в конструкциях лестниц, площадок и ограждений

Расход стали по площадкам / в кг/м²

Марки	Наименование	К-во шт.	Примечание
ПСВГ1+ПСВГ92	Площадки секторные	92	настил-просечно-вытяжная сталь
ПСГ1+ПСГ92	Площадки секторные	92	настил-рифленая сталь
ПШВГ1+ПШВГ92	Площадки секторные	92	настил из эл-об штампованного типа
ПРГ1+ПРГ92	Площадки секторные	92	настил из эл-об решетчатого типа
ПВГ45+ПВГ53	Площадки прямоугольные шириной 1200 мм	9	настил-просечно-вытяжная сталь
ПГ45+ПГ53	Площадки прямоугольные шириной 1200 мм	9	настил-рифленая сталь
ПШГ45+ПШГ53	Площадки прямоугольные шириной 1200 мм	9	настил из эл-об штампованного типа
ПРГ45+ПРГ53	Площадки прямоугольные шириной 1200 мм	9	настил из эл-об решетчатого типа
ДПВГ1+ДПВГ14	Переходные площадки шириной 800, 1000 мм	14	настил-просечно-вытяжная сталь
ДПГ1+ДПГ14	Переходные площадки шириной 800, 1000 мм	14	настил-рифленая сталь
ДПШГ1+ДПШГ14	Переходные площадки шириной 800, 1000 мм	14	настил из эл-об штампованного типа
ДПРГ1+ДПРГ14	Переходные площадки шириной 800, 1000 мм	14	настил из эл-об решетчатого типа
КГ1+КГ44	Кранштейны	44	—
КГ46+КГ72	Кранштейны	27	—
КГ73+КГ87	Кранштейны	15	—
КГ88+КГ89	Кранштейны	2	—
КНГ1+КНГ5	Консоли	6	—
ПГГ18+ПГГ28	Ограждения	11	—
Н1+Н41	Дополнительные элементы	41	Рифленая сталь
ММ1+ММ4	Монтажные марки	4	—

NN п/п	Профиль	ГОСТ или ТУ	В каких конструкциях применяется
1	C14	8240-72	прямоугольные, переходные площадки, кранштейны
2	C12	8240-72	секторные площадки, кранштейны
3	L 200*125*12	8510-72	монтажная марка
4	L 125*80*8	8510-72	переходные площадки
5	L 90*7	8509-72	стремянки
6	L 75*6	8509-72	стремянки
7	L 70*6	8509-72	кранштейны
8	L 63*6	8509-72	кранштейны, стремянки
9	L 50*4	8509-72	площадки, ограждения
10	L 25*3	8509-72	ограждения
11	-δ-20	5681-57*	монтажная марка
12	-δ-8	5681-57*	кранштейны, консоли
13	-110*4	103-57*	площадки
14	-60*4	103-57*	площадки
15	-40*4	103-57*	стремянки
16	-Рифл. δ=4	8568-57*	настил площадок
17	ПВ-510	8706-58	настил площадок
18	-δ-2	16523-70	настил площадок из эл-об штампованного типа
19	-2.5*50	6009-57*	настил площадок из эл-об решетчатого типа
20	-2.5*30	6009-57*	—
21	1.95*12	503-71	—
22	φ18	2590-71	стремянки

Вид площад.	Сечен. балки	Тип настила	Ширина площадки в мм			При длине рабочей балки, мм	Примечание	
			800	1000	1200			
Секторные	C12	просечно-вытяжная сталь ПВ-510	от 55.3 до 53.4	от 49.8 до 48.5	от 46.2 до 45.3	1036 ± 3686		
			Рифленая сталь - δ=4	от 62.5 до 60.0	от 57.5 до 55.4			от 55.7 до 52.0
			из эл-об штампованного типа	от 54.6 до 49.0	от 49.6 до 43.8			от 45.9 до 40.4
			из эл-об решетчатого типа	от 63.0 до 57.9	от 57.6 до 52.8			от 56.5 до 49.5
Переходные	C14	просечно-вытяжная сталь ПВ-510	от 76.5 до 69.0	от 73.5 до 57.2	—	2400 ± 6000		
			Рифленая сталь - δ=4	от 91.2 до 78.7	от 80.8 до 65.0			—
			из эл-об штампованного типа	от 63.3 до 59.8	от 66.6 до 61.9			—
			из эл-об решетчатого типа	от 70.5 до 64.7	от 74.5 до 71.8			—
Прямоугольные	C14	просечно-вытяжная сталь ПВ-510	—	—	от 49.6 до 46.1	1500 ± 5400		
			Рифленая сталь - δ=4	—	—			от 62.8 до 55.0
			из эл-об штампованного типа	—	—			от 45.9 до 43.1
			из эл-об решетчатого типа	—	—			от 53.7 до 51.7

Допускаемые пролеты переходных площадок

Временная нагрузка кг/м ²	Сечение балки	При ширине площадки, мм		Примечания
		800	1000	
200	C14	6000	6000	
300		6000	6000	
400		6000	5400	

Условные обозначения

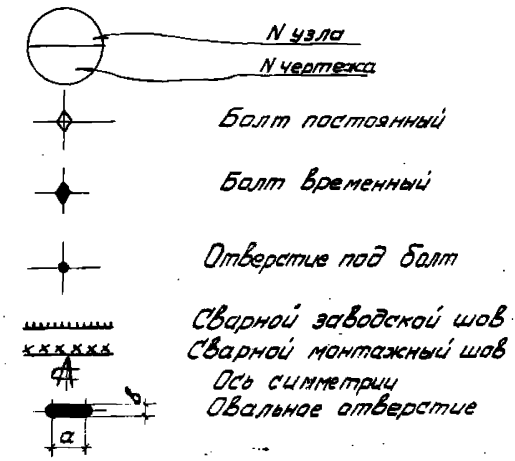

Расход стали на кранштейны и консоли / в кг/

Ширина площадки, мм	Марка	Масса/кг	Примечание
800	КГ1+КГ15 КГ73+КГ77	от 26.8 до 29.2 от 29.0 до 30.1	Для секторных и комбинированных площадок.
1000	КГ16+КГ30 КГ78+КГ82	от 31.8 до 34.2 от 33.8 до 35.0	
1200	КГ31+КГ44 КГ83+КГ87	от 34.0 до 36.3 от 36.0 до 37.4	
800	КНГ1+КНГ3	от 18.5 до 18.7	Консоли для аппаратов ДВ 800 ± 1600 мм
1000	КНГ4+КНГ6	от 20.5 до 20.8	
1600	КГ46+КГ54; КГ88	от 56.3 до 61.9; 62.6	Для секторных и комбинированных площадок
2000	КГ55+КГ63; КГ89	от 58.0 до 73.0; 72.9	
2400	КГ64+КГ72	от 87.2 до 93.4	

Таблицы нагрузок на стенки аппаратов от кронштейнов

D _в мм	Схема I при q _н = 200 кг/м ²												D _в мм	Схема I при q = 400 кг/м ²											
	Нгс			Qгс			Qгс			Нгс				Нгс			Qгс			Nгс					
	при h =													при h =											
	800	1000	1200	800	1000	1200	800	1000	1200	800	1000	1200		800	1000	1200	800	1000	1200	800	1000	1200	800	1000	1200
800	0.1	0.2	0.3	0.1	0.1	0.1	0.1	0.2	0.3	0.2	0.3	0.4	800	0.2	0.3	0.5	0.1	0.2	0.2	0.2	0.3	0.5	0.3	0.4	0.7
1200	0.2	0.2	0.3	0.1	0.1	0.1	0.2	0.2	0.3	0.2	0.3	0.5	1200	0.3	0.4	0.6	0.2	0.2	0.2	0.3	0.4	0.6	0.4	0.5	0.8
1600	0.2	0.3	0.4	0.1	0.2	0.1	0.2	0.3	0.4	0.3	0.4	0.6	1600	0.3	0.4	0.7	0.2	0.3	0.2	0.3	0.4	0.7	0.5	0.6	1.0
2000	0.2	0.3	0.5	0.1	0.2	0.2	0.2	0.3	0.5	0.3	0.4	0.6	2000	0.4	0.5	0.8	0.2	0.3	0.3	0.4	0.5	0.8	0.5	0.7	1.1
2400	0.2	0.3	0.5	0.1	0.2	0.2	0.2	0.3	0.5	0.4	0.5	0.7	2400	0.4	0.6	0.9	0.2	0.3	0.3	0.4	0.6	0.5	0.6	0.8	1.2
2800	0.3	0.4	0.6	0.1	0.2	0.2	0.3	0.4	0.6	0.5	0.5	0.8	2800	0.5	0.6	1.0	0.2	0.3	0.3	0.5	0.6	1.0	0.8	0.9	1.3
3200	0.4	0.4	0.6	0.1	0.2	0.2	0.4	0.4	0.6	0.5	0.6	0.9	3200	0.6	0.7	1.0	0.2	0.4	0.3	0.6	0.7	1.0	0.8	1.0	1.5
3600	0.4	0.5	0.7	0.2	0.3	0.2	0.4	0.5	0.7	0.5	0.7	1.0	3600	0.7	0.8	1.2	0.3	0.4	0.4	0.7	0.8	1.2	1.0	1.1	1.6
4000	0.5	0.5	0.8	0.2	0.3	0.2	0.4	0.5	0.8	0.6	0.7	1.1	4000	0.8	0.9	1.3	0.3	0.4	0.4	0.8	0.9	1.3	1.1	1.2	1.8
4400	0.5	0.5	0.8	0.2	0.3	0.2	0.5	0.5	0.8	0.6	0.7	1.1	4400	0.8	0.8	1.4	0.3	0.4	0.4	0.8	0.8	1.4	1.1	1.1	1.9
4800	0.5	0.5	0.9	0.2	0.3	0.3	0.5	0.5	0.9	0.8	0.7	1.3	4800	0.9	0.9	1.5	0.3	0.5	0.5	0.9	0.9	1.5	1.3	1.2	2.1
5200	0.6	0.7	1.0	0.2	0.3	0.2	0.6	0.7	1.0	0.8	0.9	1.3	5200	1.0	1.1	1.6	0.3	0.5	0.4	1.0	1.1	1.6	1.4	1.6	2.3
5600	0.6	0.7	1.0	0.2	0.3	0.2	0.6	0.7	1.0	0.9	1.0	1.4	5600	1.1	1.2	1.7	0.3	0.5	0.4	1.1	1.2	1.7	1.5	1.7	2.5
5800	0.7	0.8	1.1	0.2	0.3	0.2	0.7	0.8	1.1	0.9	1.1	1.5	5800	1.1	1.2	1.8	0.3	0.5	0.4	1.1	1.2	1.8	1.6	1.8	2.5
6000	0.8	0.9	1.2	0.2	0.3	0.3	0.7	0.8	1.1	1.0	1.1	1.6	6000	1.1	1.3	1.8	0.3	0.6	0.5	1.2	1.3	1.9	1.7	1.9	2.6
6400	0.8	0.9	1.2	0.2	0.3	0.3	0.8	0.8	1.2	1.1	1.2	1.6	6400	1.2	1.3	1.9	0.3	0.6	0.5	1.2	1.3	2.0	1.8	2.0	2.7
6800	0.9	1.0	1.3	0.2	0.4	0.3	0.8	0.9	1.3	1.2	1.2	1.7	6800	1.3	1.4	1.9	0.3	0.6	0.6	1.3	1.4	2.1	1.9	2.1	2.7
7200	0.3	0.3	0.5	0.2	0.3	0.2	0.3	0.3	0.5	0.4	0.4	0.7	7200	0.5	0.5	0.9	0.3	0.5	0.4	0.5	0.5	0.9	0.7	0.7	1.2
7600	0.3	0.3	0.5	0.2	0.3	0.2	0.3	0.3	0.5	0.5	0.4	0.7	7600	0.6	0.5	0.9	0.3	0.5	0.4	0.5	0.5	0.9	0.8	0.8	1.3
8000	0.3	0.4	0.6	0.2	0.3	0.2	0.3	0.4	0.6	0.5	0.6	0.8	8000	0.6	0.7	1.0	0.3	0.5	0.4	0.6	0.7	1.0	0.8	1.0	1.3
8400	0.4	0.5	0.7	0.1	0.2	0.2	0.4	0.5	0.7	0.6	0.7	0.9	8400	0.7	0.8	1.1	0.2	0.4	0.3	0.7	0.8	1.1	1.0	1.1	1.6
8800	0.4	0.5	0.6	0.2	0.3	0.3	0.4	0.5	0.6	0.5	0.6	0.8	8800	0.6	0.8	1.0	0.4	0.6	0.5	0.6	0.8	1.0	0.9	1.1	1.4
9200	0.4	0.4	0.6	0.2	0.3	0.3	0.4	0.4	0.6	0.5	0.6	0.9	9200	0.7	0.8	1.1	0.4	0.5	0.5	0.7	0.8	1.1	0.9	1.1	1.5
9600	0.4	0.5	0.6	0.2	0.3	0.3	0.4	0.5	0.6	0.6	0.7	0.9	9600	0.7	0.8	1.1	0.4	0.5	0.5	0.7	0.8	1.1	1.0	1.1	1.5
10000	0.4	0.5	0.7	0.2	0.3	0.3	0.4	0.5	0.7	0.6	0.7	1.0	10000	0.7	0.8	1.2	0.4	0.5	0.5	0.7	0.8	1.2	1.0	1.2	1.6
10400	0.5	0.5	0.7	0.2	0.3	0.3	0.5	0.5	0.7	0.6	0.7	1.0	10400	0.8	0.9	1.2	0.4	0.6	0.5	0.8	0.9	1.2	1.1	1.2	1.7
10800	0.5	0.5	0.8	0.2	0.3	0.3	0.5	0.5	0.8	0.7	0.8	1.1	10800	0.8	0.9	1.3	0.4	0.6	0.5	0.8	0.9	1.3	1.1	1.3	1.8
11200	0.5	0.6	0.8	0.2	0.3	0.3	0.5	0.6	0.8	0.8	0.9	1.2	11200	0.9	1.0	1.4	0.3	0.5	0.4	0.9	1.0	1.4	1.3	1.5	2.0
11600	0.5	0.6	0.9	0.2	0.4	0.3	0.6	0.6	0.9	0.8	0.9	1.2	11600	1.0	1.1	1.5	0.3	0.7	0.4	1.0	1.1	1.5	1.3	1.5	2.1
12000	0.6	0.6	0.8	0.2	0.4	0.4	0.6	0.6	0.8	0.8	0.8	1.1	12000	1.0	1.0	1.3	0.3	0.7	0.6	1.0	1.0	1.3	1.4	1.3	1.9
14000	0.7	0.7	1.0	0.1	0.3	0.2	0.7	0.7	1.0	1.0	1.0	1.4	14000	1.2	1.4	2.0	0.2	0.5	0.3	1.2	1.2	1.8	1.7	1.7	2.5
16000	0.8	0.8	1.1	0.1	0.4	0.3	0.8	0.8	1.1	1.1	1.1	1.5	16000	1.4	1.6	2.3	0.2	0.7	0.5	1.4	1.4	2.0	2.0	2.0	2.8
18000	0.9	1.0	1.2	0.2	0.4	0.4	0.9	1.0	1.2	1.3	1.4	1.7	18000	1.6	1.8	2.7	0.3	0.7	0.7	1.6	1.8	2.2	2.3	2.5	3.1
20200	1.0	1.1	1.3	0.2	0.5	0.5	1.0	1.1	1.3	1.4	1.5	1.8	20200	1.8	2.0	3.0	0.4	0.9	0.9	1.8	2.0	2.4	2.5	2.8	3.4

Схема I

Комбинированные площадки

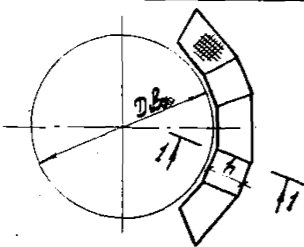

Секторные площадки

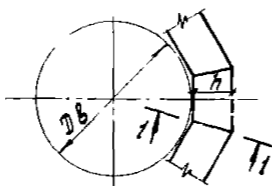

1-1

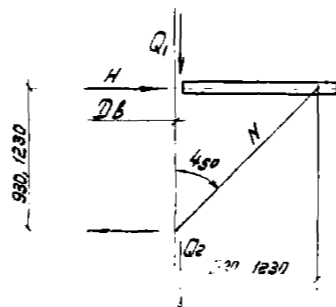

Примечания.

1. В таблицах даны расчетные нагрузки с учетом собственного веса конструкций.
2. См. п.2 примечания на стр. 8.

Таблицы нагрузок на стенки аппаратов от кранштейнов

В

D _в мм	Схема II при q _н = 200 кг/м ²												D _в мм	Схема II при q = 400 кг/м ²											
	Нгс			Q _{1гс}			Q _{2гс}			Nгс				Нгс			Q _{1гс}			Q _{2гс}			Nгс		
	при η =													при η =											
	800	1000	1200	800	1000	1200	800	1000	1200	800	1000	1200		800	1000	1200	800	1000	1200	800	1000	1200	800	1000	1200
800	0,7	0,8	1,1	0,1	0,2	—	0,7	0,8	1,1	1,0	1,2	1,5	800	1,2	1,4	1,8	0,1	0,3	—	1,2	1,4	1,8	1,7	2,0	2,5
1200	0,8	0,9	1,2	0,1	0,2	—	0,8	0,9	1,2	1,2	1,2	1,7	1200	1,4	1,5	2,0	0,1	0,3	—	1,4	1,5	2,0	1,9	2,1	2,8
1600	0,9	1,0	1,3	0,1	0,2	—	0,9	1,0	1,3	1,3	1,4	1,8	1600	1,5	1,6	2,1	0,1	0,3	—	1,5	1,6	2,1	2,2	2,3	3,0
2000	1,0	1,1	1,4	0,1	0,2	—	1,0	1,1	1,4	1,4	1,5	1,9	2000	1,7	1,8	2,3	0,1	0,3	—	1,7	1,8	2,3	2,4	2,5	3,2
2400	1,1	1,1	1,5	0,1	0,2	—	1,1	1,1	1,5	1,5	1,6	2,1	2400	1,8	1,9	2,4	0,1	0,3	0,1	1,8	1,9	2,4	2,5	2,7	3,4
2800	1,2	1,2	1,6	—	0,2	—	1,2	1,2	1,6	1,7	1,7	2,6	2800	2,0	2,0	2,6	0,1	0,3	0,1	2,0	2,0	2,6	2,8	2,8	3,6
3200	1,3	1,3	1,7	—	0,2	—	1,3	1,3	1,7	1,8	1,8	2,3	3200	2,1	2,2	2,8	0,1	0,3	—	2,1	2,2	2,8	2,9	3,0	3,9
3600	1,4	1,4	1,7	—	0,2	—	1,4	1,4	1,7	1,9	1,9	2,5	3600	2,3	2,3	2,9	—	0,3	0,1	2,3	2,3	2,9	3,2	3,2	4,1
4000	1,4	1,4	1,9	—	0,2	—	1,4	1,4	1,9	2,0	2,0	2,6	4000	2,4	2,4	3,1	—	0,4	—	2,4	2,4	3,1	3,4	3,4	4,4
4400	1,6	1,4	1,9	—	0,2	—	1,6	1,4	1,9	2,2	2,0	2,7	4400	2,7	2,4	3,2	—	0,3	—	2,7	2,4	3,2	3,7	3,4	4,6
4800	1,6	1,5	2,0	—	0,2	—	1,6	1,5	2,0	2,3	2,1	2,9	4800	2,7	2,5	3,4	—	0,3	0,1	2,7	2,5	3,4	3,8	3,5	4,8
5200	1,7	1,7	2,1	—	0,2	—	1,7	1,7	2,1	2,4	2,3	3,0	5200	2,8	2,8	3,5	-0,1	0,3	—	2,8	2,8	3,5	4,0	3,9	5,0
5600	1,8	1,8	2,2	—	0,2	—	1,8	1,8	2,2	2,5	2,5	3,2	5600	3,0	2,9	3,7	-0,1	0,3	—	3,0	2,9	3,7	4,2	4,2	5,3
5800	1,8	1,8	2,3	0,1	0,2	—	1,8	1,8	2,3	2,5	2,5	3,2	5800	3,0	2,9	3,8	-0,1	0,3	—	3,0	2,9	3,8	4,2	4,2	5,3
6000	1,9	1,9	2,4	0,1	0,3	—	1,9	1,9	2,3	2,6	2,6	3,4	6000	3,2	3,1	4,0	-0,1	0,4	—	3,2	3,1	3,9	4,3	4,3	5,4
6400	1,9	1,9	2,5	0,1	0,3	—	1,9	1,9	2,4	2,7	2,7	3,4	6400	3,2	3,1	4,0	-0,1	0,5	—	3,2	3,1	3,9	4,3	4,3	5,4
6800	2,0	2,0	2,5	0,1	0,3	—	1,1	1,1	1,4	1,6	1,6	2,0	6800	3,3	3,2	4,1	-0,2	0,5	—	3,3	3,2	4,0	4,4	4,4	5,5
7200	1,1	1,1	1,4	0,1	0,3	0,1	1,1	1,0	1,4	1,5	1,5	2,0	7200	1,8	1,8	2,3	0,2	0,5	0,2	1,8	1,8	2,3	2,5	2,5	3,3
7600	1,1	1,1	1,5	0,1	0,3	0,1	1,1	1,1	1,5	1,6	1,5	2,1	7600	1,9	1,8	2,4	0,2	0,5	0,2	1,9	1,8	2,4	2,7	2,6	3,4
8000	1,2	1,2	1,5	0,1	0,3	0,1	1,2	1,2	1,5	1,7	1,7	2,2	8000	2,0	2,0	2,6	0,2	0,4	0,1	2,0	2,0	2,6	2,8	2,8	3,6
8400	1,3	1,3	1,6	0,1	0,2	—	1,3	1,3	1,6	1,8	1,8	2,3	8400	2,1	2,1	2,7	0,1	0,4	0,1	2,1	2,1	2,7	3,0	3,0	3,8
8800	1,2	1,3	1,7	0,1	0,3	0,1	1,2	1,3	1,6	1,7	1,8	2,2	8800	2,0	2,1	2,6	0,2	0,5	0,2	2,0	2,1	2,6	2,9	3,0	3,7
9200	1,3	1,3	1,6	0,1	0,3	0,1	1,3	1,3	1,6	1,8	1,8	2,3	9200	2,1	2,1	2,7	0,2	0,5	0,2	2,1	2,1	2,7	3,0	3,0	3,9
9600	1,3	1,3	1,7	0,1	0,3	0,1	1,3	1,3	1,7	1,9	1,9	2,4	9600	2,2	2,2	2,8	0,2	0,5	0,2	2,2	2,2	2,8	3,1	3,1	4,0
10000	1,4	1,4	1,8	0,1	0,3	0,1	1,4	1,4	1,8	2,0	2,0	2,5	10000	2,3	2,3	2,9	0,1	0,5	0,2	2,3	2,3	2,9	3,2	3,3	4,1
10400	1,5	1,5	1,8	0,1	0,3	0,1	1,5	1,5	1,8	2,1	2,0	2,6	10400	2,5	2,4	3,0	0,1	0,5	0,1	2,5	2,4	3,0	3,6	3,4	4,3
10800	1,6	1,5	1,9	0,1	0,3	0,1	1,6	1,5	1,9	2,2	2,1	2,7	10800	2,6	2,5	3,1	0,1	0,4	0,1	2,6	2,5	3,1	3,7	3,5	4,4
11200	1,5	1,5	1,9	0,1	0,3	0,1	1,5	1,5	1,9	2,1	2,1	2,7	11200	2,5	2,5	3,2	0,1	0,4	0,1	2,5	2,5	3,2	3,5	3,5	4,4
11600	1,6	1,5	1,0	—	0,3	0,1	1,6	1,5	2,0	2,2	2,2	2,8	11600	2,6	2,6	3,3	0,1	0,6	0,1	2,6	2,6	3,3	3,8	3,8	4,6
12000	1,7	1,5	1,9	—	0,3	0,1	1,7	1,5	1,9	2,4	2,1	2,7	12000	2,9	2,5	3,2	—	0,6	0,2	2,9	2,5	3,2	4,0	3,5	4,5
14000	1,8	1,6	2,1	—	0,3	0,1	1,8	1,6	2,1	2,5	2,3	3,0	14000	3,0	2,7	3,5	—	0,5	0,2	3,0	2,7	3,5	4,2	3,8	4,9
16000	1,9	1,7	2,2	—	0,4	0,1	1,9	1,7	2,2	2,7	2,4	3,1	16000	3,2	2,9	3,7	—	0,7	0,2	3,2	2,9	3,7	4,5	4,1	5,2
18000	2,0	1,8	2,3	—	0,5	0,2	2,0	1,8	2,3	2,8	2,5	3,2	18000	3,4	3,0	3,9	—	0,8	0,3	3,4	3,0	3,9	4,8	4,2	5,5
20200	2,1	1,9	2,4	—	0,6	0,3	2,1	1,9	2,4	3,0	2,6	3,4	20200	3,6	3,2	4,1	—	1,0	0,5	3,6	3,2	4,1	5,1	4,5	5,7

Схема II

Комбинированные площадки

Секторные площадки

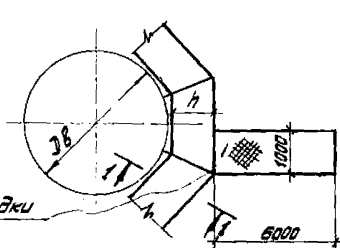
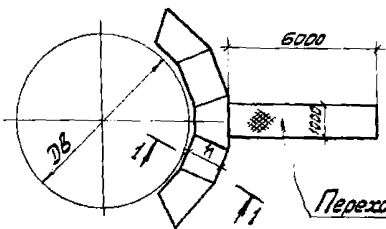

Переходные площадки

1-1

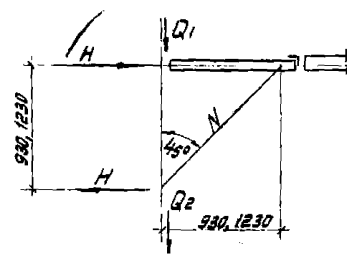

Примечания.

1. В таблицах даны расчетные нагрузки с учетом собственного веса конструкции.
2. Нагрузки для диаметров аппаратов, не указанных в таблицах на стр. 7, 8, 9, 10, принимаются по ближайшему большему диаметру.

ГК
1973г

Таблицы нагрузок на стенки аппаратов от кранштейнов.

СЕРИЯ
1.459-1
Выпуск Лист
2

Таблицы нагрузок на стенки аппаратов от кронштейнов

D _B мм	Схема III $q = 200 \text{ кгс/м}^2$											D _B мм	Схема III $q = 400 \text{ кгс/м}^2$												
	Hrc			Q1rc			Q2rc			Nrc			Hrc			Q1rc			Q2rc			Nrc			
	при $\lambda =$												при $\lambda =$												
	800	1000	1200	800	1000	1200	800	1000	1200	800	1000		1200	800	1000	1200	800	1000	1200	800	1000	1200	800	1000	1200
800	0,5	0,6	0,8	0,1	0,1	—	0,5	0,6	0,8	0,8	0,9	1,2	800	0,6	0,8	1,0	0,1	0,2	0,1	0,6	0,8	1,0	0,9	1,1	1,4
1200	0,6	0,7	0,9	0,1	0,2	0,1	0,6	0,7	0,9	0,9	1,0	1,3	1200	0,7	0,9	1,2	0,2	0,2	0,1	0,7	0,9	1,2	1,0	1,2	1,6
1600	0,7	0,8	1,0	0,1	0,2	0,1	0,7	0,8	1,0	1,0	1,1	1,4	1600	0,8	1,0	1,3	0,2	0,3	0,2	0,8	1,0	1,3	1,2	1,4	1,8
2000	0,8	0,8	1,1	0,1	0,2	0,1	0,8	0,8	1,1	1,1	1,2	1,6	2000	0,9	1,1	1,4	0,2	0,3	0,2	0,9	1,1	1,4	1,3	1,5	2,0
2400	0,8	0,9	1,3	0,1	0,2	0,1	0,8	0,9	1,3	1,2	1,3	1,8	2400	1,0	1,1	1,7	0,2	0,3	0,2	1,0	1,1	1,7	1,4	1,6	2,3
2800	0,9	1,1	1,4	0,1	0,2	0,1	1,0	1,1	1,4	1,3	1,5	2,0	2800	1,2	1,3	1,8	0,2	0,3	0,2	1,2	1,3	1,8	1,6	1,9	2,6
3200	1,1	1,2	1,5	0,1	0,2	0,1	1,1	1,2	1,5	1,6	1,6	2,1	3200	1,4	1,4	1,9	0,2	0,4	0,2	1,4	1,4	1,9	1,9	2,0	2,7
3600	1,2	1,2	1,6	0,1	0,2	0,1	1,2	1,2	1,6	1,7	1,7	2,2	3600	1,5	1,6	2,0	0,2	0,4	0,2	1,5	1,6	2,1	2,1	2,2	2,9
4000	1,3	1,3	1,7	—	0,2	—	1,3	1,3	1,7	1,8	1,9	2,4	4000	1,6	1,7	2,2	0,2	0,4	0,2	1,6	1,7	2,2	2,3	2,4	3,2
4400	1,4	1,6	1,8	0,1	0,2	—	1,4	1,6	1,8	1,9	2,3	2,6	4400	1,7	1,6	2,4	0,2	0,4	0,2	1,7	1,6	2,4	2,4	2,3	3,4
4800	1,5	1,4	1,9	—	0,2	0,1	1,5	1,4	1,9	2,1	1,9	2,7	4800	1,9	1,7	2,5	0,1	0,4	0,3	1,9	1,7	2,5	2,6	2,4	3,6
5200	1,6	1,6	2,0	—	0,2	—	1,6	1,6	2,0	2,2	2,2	3,0	5200	2,0	2,0	2,7	0,1	0,4	0,2	2,0	2,0	2,7	2,8	2,9	3,7
5600	1,6	1,6	2,1	—	0,2	—	1,6	1,6	2,1	2,3	2,3	2,9	5600	2,1	2,1	2,8	0,1	0,4	0,2	2,1	2,1	2,8	2,9	3,0	4,0
5800	1,7	1,7	2,1	—	0,2	—	1,7	1,7	2,1	2,3	2,3	3,0	5800	2,1	2,1	2,8	0,1	0,4	0,2	2,1	2,1	2,8	3,0	3,0	4,0
6000	1,8	1,8	2,2	—	0,3	—	1,8	1,8	2,2	2,4	2,4	3,1	6000	2,2	2,2	2,9	0,3	0,4	0,3	2,2	2,2	2,9	3,1	3,1	4,2
6400	1,8	1,8	2,2	—	0,3	—	1,8	1,8	2,3	2,4	2,4	3,2	6400	2,2	2,2	2,9	0,3	0,5	0,3	2,2	2,2	2,9	3,2	3,2	4,3
6800	1,9	1,9	2,3	—	0,3	—	1,9	1,9	2,3	2,5	2,5	3,3	6800	2,3	2,3	3,0	0,3	0,5	0,3	2,3	2,3	3,0	3,3	3,3	4,5
7200	0,8	0,8	1,1	0,1	0,3	0,1	0,8	0,8	1,1	1,2	1,2	1,6	7200	1,1	1,0	1,5	0,3	0,5	0,3	1,1	1,0	1,5	1,5	1,5	2,1
7600	0,9	0,9	1,2	0,1	0,3	0,1	0,9	0,9	1,2	1,3	1,2	1,8	7600	1,1	1,1	1,6	0,3	0,6	0,3	1,1	1,1	1,6	1,6	1,5	2,3
8000	0,9	1,0	1,4	0,1	0,3	0,1	0,9	1,0	1,4	1,3	1,4	2,0	8000	1,2	1,3	1,8	0,3	0,5	0,3	1,2	1,3	1,8	1,7	1,8	2,5
8400	1,0	1,0	1,5	0,1	0,2	0,1	1,0	1,0	1,5	1,4	1,5	2,0	8400	1,3	1,4	1,9	0,2	0,4	0,2	1,3	1,4	1,9	1,9	1,9	2,7
8800	1,0	1,1	1,4	0,2	0,3	0,1	1,0	1,1	1,4	1,4	1,5	2,0	8800	1,2	1,4	1,8	0,3	0,6	0,3	1,2	1,4	1,8	1,7	2,0	2,6
9200	1,1	1,2	1,5	0,1	0,3	0,1	1,1	1,2	1,5	1,5	1,6	2,1	9200	1,4	1,5	1,9	0,3	0,5	0,3	1,4	1,5	1,9	1,9	2,1	2,7
9600	1,2	1,2	1,5	0,1	0,3	0,1	1,2	1,2	1,5	1,7	1,7	2,2	9600	1,5	1,5	2,0	0,3	0,5	0,3	1,5	1,5	2,0	2,1	2,2	2,8
10000	1,2	1,3	1,6	0,1	0,3	0,1	1,2	1,3	1,6	1,8	1,8	2,3	10000	1,5	1,6	2,1	0,3	0,5	0,3	1,5	1,6	2,1	2,2	2,3	3,0
10400	1,3	1,3	1,7	0,1	0,3	0,1	1,3	1,3	1,7	1,9	1,9	2,4	10400	1,6	1,7	2,2	0,4	0,5	0,6	1,6	1,7	2,2	2,3	2,4	3,1
10800	1,4	1,4	1,8	0,1	0,3	0,1	1,4	1,4	1,8	1,0	1,9	2,5	10800	1,7	1,8	2,3	0,2	0,5	0,3	1,7	1,8	2,3	2,4	2,5	3,2
11200	1,4	1,4	1,7	0,1	0,3	0,1	1,4	1,4	1,7	1,9	1,9	2,5	11200	1,7	1,8	2,3	0,2	0,5	0,3	1,7	1,8	2,3	2,4	2,5	3,3
11600	1,4	1,4	1,8	0,1	0,3	0,1	1,4	1,4	1,8	2,0	2,0	2,6	11600	1,8	1,9	2,4	0,2	0,6	0,3	1,8	1,9	2,4	2,5	2,6	3,4
12000	1,5	1,4	1,8	—	0,3	0,2	1,5	1,4	1,8	2,1	1,9	2,5	12000	1,9	1,8	2,3	0,2	0,6	0,4	1,9	1,8	2,3	2,7	2,5	3,3
14000	1,6	1,4	1,9	—	0,3	0,1	1,6	1,4	1,9	2,3	2,1	2,7	14000	2,7	2,4	3,1	—	0,4	0,2	2,7	2,4	3,1	3,7	3,4	4,4
16000	1,7	1,5	2,0	—	0,4	0,1	1,7	1,5	2,0	2,4	2,2	2,8	16000	2,8	2,6	3,3	—	0,6	0,2	2,8	2,6	3,3	4,0	3,6	4,6
18000	1,8	1,6	2,1	—	0,4	0,2	1,8	1,6	2,1	2,5	2,3	2,9	18000	3,0	2,7	3,5	—	0,7	0,3	3,0	2,7	3,5	4,3	3,7	4,9
20300	1,9	1,7	2,2	—	0,5	0,3	1,9	1,7	2,2	2,7	2,4	3,1	20300	3,2	2,8	3,6	—	0,9	0,3	3,2	2,8	3,6	4,5	4,0	5,1

Серия 1.459-1
 Выпуск Лист 2
 Киев

Комбинированные площадки

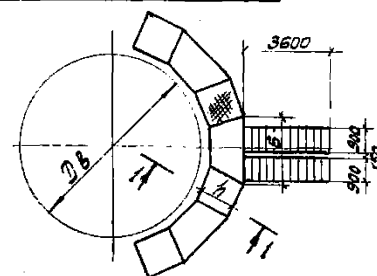

Секторные площадки

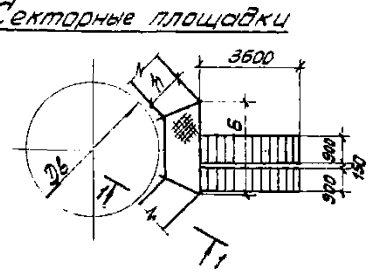

Комбинированные площадки

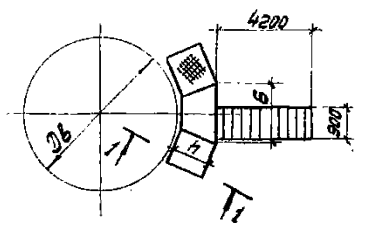

Секторные площадки

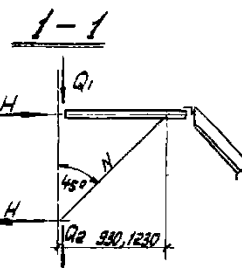
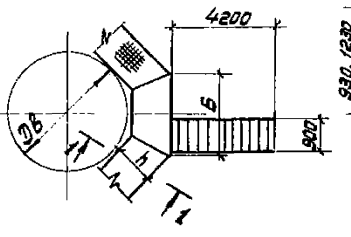

Примечание.

1. См. примечания на стр. 8, 10.

Таблицы нагрузок на стенки аппаратов от кранштейнов

10

D6 мм	Схема IV Q = 200 кг/м ²												D6 мм	Схема IV Q = 400 кг/м ²											
	Нгс			Qгс			Qсгс			Нгс				Нгс			Qгс			Nгс					
	при h =									при h =															
	800	1000	1200	800	1000	1200	800	1000	1200	800	1000	1200		800	1000	1200	800	1000	1200	800	1000	1200			
800	1.1	1.3	1.6	0.1	0.2	-0.1	1.1	1.3	1.6	1.6	1.8	2.3	800	1.2	1.4	1.8	0.1	0.2	—	1.2	1.4	1.8	1.7	2.0	2.5
1200	1.3	1.4	1.8	0.1	0.2	-0.1	1.3	1.4	1.8	1.8	2.0	2.5	1200	1.4	1.5	2.0	0.1	0.3	—	1.4	1.5	2.0	2.0	2.2	2.8
1600	1.4	1.5	1.9	0.1	0.2	-0.1	1.4	1.5	1.9	2.0	2.1	2.7	1600	1.6	1.7	2.2	0.2	0.3	—	1.6	1.7	2.2	2.2	2.4	3.1
2000	1.6	1.6	2.0	—	0.2	-0.1	1.6	1.6	2.0	2.2	2.3	2.9	2000	1.7	1.8	2.3	0.1	0.3	0.1	1.7	1.8	2.3	2.4	2.6	3.3
2400	1.7	1.7	2.3	—	0.2	-0.1	1.7	1.7	2.3	2.3	2.4	3.2	2400	1.8	1.9	2.6	0.1	0.3	—	1.8	1.9	2.6	2.6	2.7	3.7
2800	1.8	1.9	2.4	—	0.2	-0.1	1.8	1.9	2.4	2.6	2.7	3.4	2800	2.0	2.2	2.8	0.1	0.3	—	2.0	2.2	2.8	2.9	3.0	3.9
3200	2.0	2.0	2.5	—	0.2	-0.1	2.0	2.0	2.5	2.9	2.9	3.6	3200	2.3	2.3	2.9	0.1	0.3	—	2.3	2.3	2.9	3.2	3.2	4.2
3600	2.2	2.1	2.7	-0.1	0.2	-0.1	2.2	2.1	2.7	3.1	3.0	3.7	3600	2.4	2.4	3.1	—	0.4	—	2.4	2.4	3.1	3.4	3.4	4.4
4000	2.3	2.2	2.8	-0.1	0.2	-0.2	2.3	2.2	2.8	3.2	3.2	4.0	4000	2.6	2.6	3.3	—	0.3	—	2.6	2.6	3.3	3.7	3.7	4.7
4400	2.5	2.6	2.9	-0.1	0.1	-0.2	2.5	2.6	2.9	3.5	3.6	4.1	4400	2.8	2.6	3.5	—	0.3	—	2.8	2.6	3.5	4.0	3.8	4.9
4800	2.5	2.4	3.1	-0.2	0.1	-0.2	2.5	2.4	3.1	3.6	3.3	4.3	4800	2.9	2.7	3.7	-0.1	0.3	0.1	2.9	2.7	3.7	4.1	3.8	5.2
5200	2.7	2.5	3.1	-0.2	0.1	-0.2	2.7	2.5	3.1	3.7	3.6	4.4	5200	3.1	3.0	3.8	-0.1	0.3	-0.1	3.1	3.0	3.8	4.3	4.3	5.4
5600	2.7	2.6	3.3	-0.2	0.1	-0.3	2.7	2.6	3.3	3.9	3.7	4.6	5600	3.2	3.1	4.0	-0.1	0.3	-0.1	3.2	3.1	4.0	4.5	4.4	5.6
5800	2.8	2.7	3.3	-0.3	0.1	-0.3	2.8	2.7	3.3	3.9	3.8	4.7	5800	3.2	3.2	4.0	-0.2	0.3	-0.1	3.2	3.2	4.0	4.6	4.5	5.7
6000	2.9	2.8	3.5	-0.3	0.3	-0.3	2.9	2.8	3.4	4.0	3.9	4.8	6000	3.3	3.3	4.1	-0.2	0.3	-0.1	3.3	3.3	4.2	4.8	4.7	5.8
6400	2.9	2.8	3.5	-0.3	0.3	-0.3	2.9	2.8	3.4	4.0	4.0	4.9	6400	3.3	3.3	4.1	-0.2	0.3	-0.1	3.3	3.3	4.2	4.9	4.8	5.9
6600	3.0	2.9	3.6	-0.3	0.3	-0.3	3.0	2.9	3.5	4.1	4.1	5.0	6600	3.4	3.4	4.2	-0.2	0.3	-0.1	3.4	3.4	4.3	5.1	5.0	6.1
7200	1.6	1.6	2.0	0.1	0.3	—	1.6	1.6	2.0	2.3	2.2	2.9	7200	1.8	1.8	2.4	0.2	0.5	0.2	1.8	1.8	2.4	2.6	2.5	3.4
7600	1.7	1.6	2.2	0.1	0.3	—	1.7	1.6	2.2	2.4	2.3	3.1	7600	1.9	1.9	2.6	0.2	0.6	0.2	1.9	1.9	2.6	2.7	2.6	3.6
8000	1.8	1.8	2.4	—	0.3	-0.1	1.8	1.8	2.4	2.5	2.6	3.3	8000	2.0	2.1	2.8	0.1	0.4	0.1	2.0	2.1	2.8	2.9	3.0	3.9
8400	1.9	1.8	2.4	—	0.2	-0.1	1.9	1.8	2.4	2.6	2.6	3.4	8400	2.1	2.2	2.9	0.1	0.4	0.1	2.1	2.2	2.9	3.0	3.0	4.0
8800	1.8	1.9	2.4	0.1	0.3	—	1.8	1.9	2.4	2.6	2.7	3.4	8800	2.1	2.2	2.8	0.2	0.6	0.2	2.1	2.2	2.8	2.9	3.1	4.0
9200	2.0	2.0	2.5	—	0.3	-0.1	2.0	2.0	2.5	2.8	2.8	3.5	9200	2.3	2.3	2.9	0.2	0.5	0.2	2.3	2.3	2.9	3.2	3.2	4.1
9600	2.1	2.1	2.6	—	0.3	-0.1	2.1	2.1	2.6	3.0	3.0	3.7	9600	2.4	2.4	3.0	0.2	0.5	0.1	2.4	2.4	3.1	3.4	3.4	4.3
10000	2.2	2.2	2.7	—	0.2	-0.1	2.2	2.2	2.7	3.1	3.1	3.8	10000	2.5	2.5	3.2	0.1	0.5	0.1	2.5	2.5	3.2	3.5	3.6	4.5
12400	2.4	2.3	2.8	-0.1	0.2	-0.1	2.4	2.3	2.8	3.4	3.2	3.9	12400	2.7	2.6	3.3	0.3	0.4	0.4	2.7	2.6	3.3	3.8	3.6	4.6
10800	2.5	2.3	2.9	-0.1	0.2	-0.1	2.5	2.3	2.9	3.5	3.3	4.1	10800	2.8	2.7	3.4	0.1	0.4	0.1	2.8	2.7	3.4	4.0	3.8	4.8
11200	2.3	2.3	2.8	-0.1	0.2	-0.1	2.3	2.3	2.8	3.3	3.2	4.0	11200	2.7	2.7	3.4	0.1	0.4	0.1	2.7	2.7	3.4	3.8	3.8	4.8
11600	2.4	2.3	2.9	-0.1	0.3	-0.1	2.4	2.3	2.9	3.4	3.3	4.1	11600	2.8	2.8	3.5	0.1	0.6	0.1	2.8	2.8	3.5	3.9	3.9	5.0
12000	2.6	2.3	2.9	-0.1	0.3	-0.1	2.6	2.3	2.9	3.7	3.3	4.1	12000	3.0	2.7	3.4	—	0.6	0.2	3.0	2.7	3.4	4.3	3.8	4.8
14000	2.2	2.0	2.5	—	0.2	-0.1	2.2	2.0	2.5	3.1	2.8	3.5	14000	3.6	3.3	4.0	—	0.3	-0.1	3.6	3.3	4.0	5.1	4.7	5.6
16000	2.3	2.1	2.6	—	0.3	-0.1	2.3	2.1	2.6	3.2	3.0	3.7	16000	3.7	3.5	4.2	—	0.5	-0.1	3.7	3.5	4.2	5.2	4.9	5.9
18000	2.4	2.2	2.7	—	0.3	-0.2	2.4	2.2	2.7	3.4	3.1	3.8	18000	3.9	3.6	4.4	—	0.6	-0.2	3.9	3.6	4.4	5.5	5.1	6.2
20200	2.5	2.3	2.8	—	0.4	-0.2	2.5	2.3	2.8	3.5	3.2	4.0	20200	4.1	3.7	4.5	—	0.8	-0.2	4.1	3.7	4.5	5.8	5.2	6.3

Схема IV

Комбинированные площадки

Секторные площадки

Комбинированные площадки

Секторные площадки

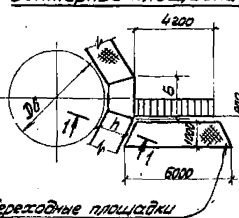
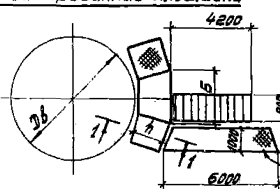
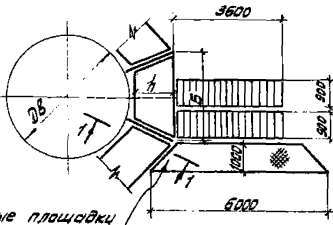
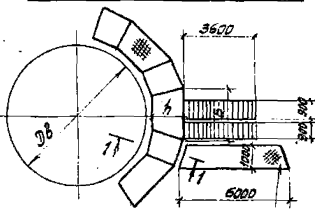

1-1

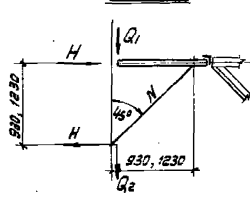

Примечания.

1. В таблицах даны расчетные нагрузки с учетом собственной веса конструкции.
2. В комбинированной и секторной схемах при размере стороны „б“ секторной площадки < 2 м нагрузки подсчитаны от одной из боковых лестниц с высотой лобового 4.2 м.
3. См. п. 2 примечания на стр. 8.

ТК
1973

Таблицы нагрузок на стенки аппара-
тов от кранштейнов.

СЕРИЯ
1459-1
Выпуск Лист
2

Секторные площадки

Схема №1

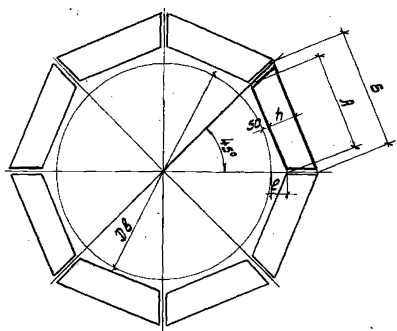

Dб	h		
от 800 до 6600	800	1000	1200
6800	800	1000	—

Монтажные схемы на листах NN 10, 11, 12.

Схема №2

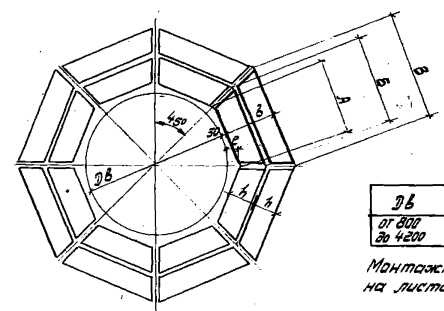

Dб	B=2h		
от 800 до 4200	1600	2000	2400

Монтажные схемы на листах NN 13, 14.

Комбинированные площадки

(секторные + прямоугольные)

Схема №3

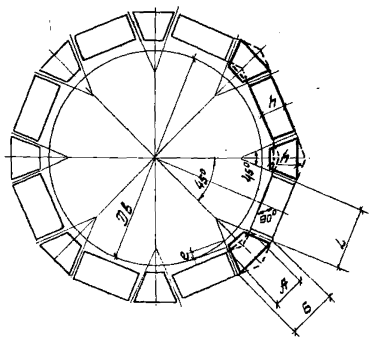

Dб	h		
от 1000 до 20200	800	1000	1200

Монтажные схемы на листах NN 15, 16.

Схема №4

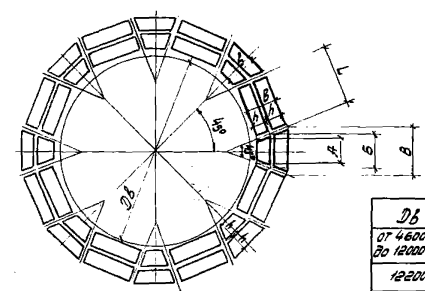

Dб	B=2h		
от 4600 до 12000	1600	2000	2400
12200	1600	2000	—

Монтажные схемы на листах NN 17, 18.

Примечание.

1. Значение размеров А, Б, В, L, см. в таблицах на листах 2÷6.

Секторные площадки /схема №1/

Внутр. диаметр аппарата, мм	Ширина площадки h, мм	Длина, мм		Настил просечно-вы- тяжная сталь	Настил рифленая сталь	Настил из эл-об штам- пованного типа	Настил из эл-об решет- чатого типа	Внутр. диаметр аппа- рата, мм	Ширина площадки h, мм	Длина, мм		Настил просечно-вы- тяжная сталь	Настил рифленая сталь	Настил из эл-об штам- пованного типа	Настил из эл-об решет- чатого типа	Внутр. диаметр аппа- рата, мм	Ширина площадки h, мм	Длина, мм		Настил просечно-вы- тяжная сталь	Настил рифленая сталь	Настил из эл-об штам- пованного типа	Настил из эл-об решет- чатого типа						
		А	Б							Марка								А	Б					Марка		А	Б	Марка	
										А	Б													А	Б			А	Б
800	800	373	1036	ПСВГ 1	ПСГ 1	ПСШГ 1	ПСРГ 1	3200	800	1367	2080	ПСВГ 37	ПСГ 37	ПСШГ 37	ПСРГ 37	5600	800	2361	3024	ПСВГ 73	ПСГ 73	ПСШГ 73	ПСРГ 73						
	1000		1201	ПСВГ 2	ПСГ 2	ПСШГ 2	ПСРГ 2		1000		2195	ПСВГ 38	ПСГ 38	ПСШГ 38	ПСРГ 38		1000		3189	ПСВГ 74	ПСГ 74	ПСШГ 74	ПСРГ 74						
	1200		1367	ПСВГ 3	ПСГ 3	ПСШГ 3	ПСРГ 3		1200		2361	ПСВГ 39	ПСГ 39	ПСШГ 39	ПСРГ 39		1200		3355	ПСВГ 75	ПСГ 75	ПСШГ 75	ПСРГ 75						
1000	800	456	1118	ПСВГ 4	ПСГ 4	ПСШГ 4	ПСРГ 4	3400	800	1450	2112	ПСВГ 40	ПСГ 40	ПСШГ 40	ПСРГ 40	5800	800	2444	3107	ПСВГ 76	ПСГ 76	ПСШГ 76	ПСРГ 76						
	1000		1284	ПСВГ 5	ПСГ 5	ПСШГ 5	ПСРГ 5		1000		2278	ПСВГ 41	ПСГ 41	ПСШГ 41	ПСРГ 41		1000		3272	ПСВГ 77	ПСГ 77	ПСШГ 77	ПСРГ 77						
	1200		1450	ПСВГ 6	ПСГ 6	ПСШГ 6	ПСРГ 6		1200		2444	ПСВГ 42	ПСГ 42	ПСШГ 42	ПСРГ 42		1200		3438	ПСВГ 78	ПСГ 78	ПСШГ 78	ПСРГ 78						
1200	800	538	1201	ПСВГ 7	ПСГ 7	ПСШГ 7	ПСРГ 7	3600	800	1533	2195	ПСВГ 43	ПСГ 43	ПСШГ 43	ПСРГ 43	6000	800	2527	3189	ПСВГ 79	ПСГ 79	ПСШГ 79	ПСРГ 79						
	1000		1367	ПСВГ 8	ПСГ 8	ПСШГ 8	ПСРГ 8		1000		2361	ПСВГ 44	ПСГ 44	ПСШГ 44	ПСРГ 44		1000		3355	ПСВГ 80	ПСГ 80	ПСШГ 80	ПСРГ 80						
	1200		1533	ПСВГ 9	ПСГ 9	ПСШГ 9	ПСРГ 9		1200		2527	ПСВГ 45	ПСГ 45	ПСШГ 45	ПСРГ 45		1200		3521	ПСВГ 81	ПСГ 81	ПСШГ 81	ПСРГ 81						
1400	800	621	1284	ПСВГ 10	ПСГ 10	ПСШГ 10	ПСРГ 10	3800	800	1615	2278	ПСВГ 46	ПСГ 46	ПСШГ 46	ПСРГ 46	6200	800	2610	3272	ПСВГ 82	ПСГ 82	ПСШГ 82	ПСРГ 82						
	1000		1450	ПСВГ 11	ПСГ 11	ПСШГ 11	ПСРГ 11		1000		2444	ПСВГ 47	ПСГ 47	ПСШГ 47	ПСРГ 47		1000		3438	ПСВГ 83	ПСГ 83	ПСШГ 83	ПСРГ 83						
	1200		1615	ПСВГ 12	ПСГ 12	ПСШГ 12	ПСРГ 12		1200		2610	ПСВГ 48	ПСГ 48	ПСШГ 48	ПСРГ 48		1200		3604	ПСВГ 84	ПСГ 84	ПСШГ 84	ПСРГ 84						
1600	800	704	1367	ПСВГ 13	ПСГ 13	ПСШГ 13	ПСРГ 13	4000	800	1698	2361	ПСВГ 49	ПСГ 49	ПСШГ 49	ПСРГ 49	6400	800	2692	3355	ПСВГ 85	ПСГ 85	ПСШГ 85	ПСРГ 85						
	1000		1533	ПСВГ 14	ПСГ 14	ПСШГ 14	ПСРГ 14		1000		2527	ПСВГ 50	ПСГ 50	ПСШГ 50	ПСРГ 50		1000		3521	ПСВГ 86	ПСГ 86	ПСШГ 86	ПСРГ 86						
	1200		1698	ПСВГ 15	ПСГ 15	ПСШГ 15	ПСРГ 15		1200		2692	ПСВГ 51	ПСГ 51	ПСШГ 51	ПСРГ 51		1200		3686	ПСВГ 87	ПСГ 87	ПСШГ 87	ПСРГ 87						
1800	800	787	1450	ПСВГ 16	ПСГ 16	ПСШГ 16	ПСРГ 16	4200	800	1781	2444	ПСВГ 52	ПСГ 52	ПСШГ 52	ПСРГ 52	6600	800	2775	3438	ПСВГ 88	ПСГ 88	ПСШГ 88	ПСРГ 88						
	1000		1615	ПСВГ 17	ПСГ 17	ПСШГ 17	ПСРГ 17		1000		2610	ПСВГ 53	ПСГ 53	ПСШГ 53	ПСРГ 53		1000		3604	ПСВГ 89	ПСГ 89	ПСШГ 89	ПСРГ 89						
	1200		1781	ПСВГ 18	ПСГ 18	ПСШГ 18	ПСРГ 18		1200		2775	ПСВГ 54	ПСГ 54	ПСШГ 54	ПСРГ 54		1200		3769	ПСВГ 90	ПСГ 90	ПСШГ 90	ПСРГ 90						
2000	800	870	1533	ПСВГ 19	ПСГ 19	ПСШГ 19	ПСРГ 19	4400	800	1864	2527	ПСВГ 55	ПСГ 55	ПСШГ 55	ПСРГ 55	6800	800	2858	3521	ПСВГ 91	ПСГ 91	ПСШГ 91	ПСРГ 91						
	1000		1698	ПСВГ 20	ПСГ 20	ПСШГ 20	ПСРГ 20		1000		2692	ПСВГ 56	ПСГ 56	ПСШГ 56	ПСРГ 56		1000		3686	ПСВГ 92	ПСГ 92	ПСШГ 92	ПСРГ 92						
	1200		1864	ПСВГ 21	ПСГ 21	ПСШГ 21	ПСРГ 21		1200		2858	ПСВГ 57	ПСГ 57	ПСШГ 57	ПСРГ 57														
2200	800	953	1615	ПСВГ 22	ПСГ 22	ПСШГ 22	ПСРГ 22	4600	800	1947	2610	ПСВГ 58	ПСГ 58	ПСШГ 58	ПСРГ 58														
	1000		1781	ПСВГ 23	ПСГ 23	ПСШГ 23	ПСРГ 23		1000		2775	ПСВГ 59	ПСГ 59	ПСШГ 59	ПСРГ 59														
	1200		1947	ПСВГ 24	ПСГ 24	ПСШГ 24	ПСРГ 24		1200		2941	ПСВГ 60	ПСГ 60	ПСШГ 60	ПСРГ 60														
2400	800	1036	1698	ПСВГ 25	ПСГ 25	ПСШГ 25	ПСРГ 25	4800	800	2030	2692	ПСВГ 61	ПСГ 61	ПСШГ 61	ПСРГ 61														
	1000		1864	ПСВГ 26	ПСГ 26	ПСШГ 26	ПСРГ 26		1000		2858	ПСВГ 62	ПСГ 62	ПСШГ 62	ПСРГ 62														
	1200		2030	ПСВГ 27	ПСГ 27	ПСШГ 27	ПСРГ 27		1200		3024	ПСВГ 63	ПСГ 63	ПСШГ 63	ПСРГ 63														
2600	800	1118	1781	ПСВГ 28	ПСГ 28	ПСШГ 28	ПСРГ 28	5000	800	2112	2775	ПСВГ 64	ПСГ 64	ПСШГ 64	ПСРГ 64														
	1000		1947	ПСВГ 29	ПСГ 29	ПСШГ 29	ПСРГ 29		1000		2941	ПСВГ 65	ПСГ 65	ПСШГ 65	ПСРГ 65														
	1200		2112	ПСВГ 30	ПСГ 30	ПСШГ 30	ПСРГ 30		1200		3107	ПСВГ 66	ПСГ 66	ПСШГ 66	ПСРГ 66														
2800	800	1201	1864	ПСВГ 31	ПСГ 31	ПСШГ 31	ПСРГ 31	5200	800	2195	2858	ПСВГ 67	ПСГ 67	ПСШГ 67	ПСРГ 67														
	1000		2030	ПСВГ 32	ПСГ 32	ПСШГ 32	ПСРГ 32		1000		3024	ПСВГ 68	ПСГ 68	ПСШГ 68	ПСРГ 68														
	1200		2195	ПСВГ 33	ПСГ 33	ПСШГ 33	ПСРГ 33		1200		3189	ПСВГ 69	ПСГ 69	ПСШГ 69	ПСРГ 69														
3000	800	1284	1947	ПСВГ 34	ПСГ 34	ПСШГ 34	ПСРГ 34	5400	800	2278	2941	ПСВГ 70	ПСГ 70	ПСШГ 70	ПСРГ 70														
	1000		2112	ПСВГ 35	ПСГ 35	ПСШГ 35	ПСРГ 35		1000		3107	ПСВГ 71	ПСГ 71	ПСШГ 71	ПСРГ 71														
	1200		2278	ПСВГ 36	ПСГ 36	ПСШГ 36	ПСРГ 36		1200		3272	ПСВГ 72	ПСГ 72	ПСШГ 72	ПСРГ 72														

Примечания.

1. Монтажные схемы площадок см. листы 10, 11, 12.
2. Конструкции секторных площадок см. листы 30 - 49.
3. Выбор элементов площадок для аппаратов $D \leq 4500$ и 5500 мм см. примечание п.2 на стр. 5.

ТК
1973г

Ключ для выбора марок площадок.

СЕРИЯ
1459-1
Выпуск/Лист
2/2

Утверждено
 Л.С.С.
 Проверено
 Л.С.С.
 Согласовано
 Л.С.С.

Секторные площадки /схема №2/

Внутр. диаметр, мм	Ширина площадки, мм	Длина, мм			Настил - просечно-вытяжная сталь		Настил - рифленая сталь		Настил из эл-ов штампованного типа		Настил из эл-ов решетчатого типа		Внутр. диаметр, мм	Ширина площадки, мм	Длина, мм			Настил - просечно-вытяжная сталь		Настил - рифленая сталь		Настил из эл-ов штампованного типа		Настил из эл-ов решетчатого типа		
		А	Б	В	Марка		Марка		Марка		Марка				Марка		Марка		Марка		Марка		Марка		Марка	
					Внутр.	Наруж.	Внутр.	Наруж.	Внутр.	Наруж.	Внутр.	Наруж.			Внутр.	Наруж.	Внутр.	Наруж.	Внутр.	Наруж.	Внутр.	Наруж.	Внутр.	Наруж.	Внутр.	Наруж.
800	1600	373	1036	1698	ПСВГ1	ПСВГ25	ПСГ1	ПСГ25	ПСШГ1	ПСШГ25	ПСРГ1	ПСРГ25	2800	2000	1201	1864	2527	ПСВГ31	ПСВГ55	ПСГ31	ПСГ55	ПСШГ31	ПСШГ55	ПСРГ31	ПСРГ55	
	2000		1201	2030	ПСВГ2	ПСВГ32	ПСГ2	ПСГ32	ПСШГ2	ПСШГ32	ПСРГ2	ПСРГ32				2195	3189	ПСВГ33	ПСВГ69	ПСГ33	ПСГ69	ПСШГ33	ПСШГ69	ПСРГ33	ПСРГ69	
	2400		1361	2361	ПСВГ3	ПСВГ39	ПСГ3	ПСГ39	ПСШГ3	ПСШГ39	ПСРГ3	ПСРГ39				1600	3000	1284	1947	2610	ПСВГ34	ПСВГ58	ПСГ34	ПСГ58	ПСШГ34	ПСШГ58
1000	1600	456	1118	1781	ПСВГ4	ПСВГ28	ПСГ4	ПСГ28	ПСШГ4	ПСШГ28	ПСРГ4	ПСРГ28	2000	2112	2941	ПСВГ35			ПСВГ65	ПСГ35	ПСГ65	ПСШГ35	ПСШГ65	ПСРГ35	ПСРГ65	
	2000		1284	2112	ПСВГ5	ПСВГ35	ПСГ5	ПСГ35	ПСШГ5	ПСШГ35	ПСРГ5	ПСРГ35	2400	2278	3272	ПСВГ36			ПСВГ72	ПСГ36	ПСГ72	ПСШГ36	ПСШГ72	ПСРГ36	ПСРГ72	
	2400		1450	2444	ПСВГ6	ПСВГ42	ПСГ6	ПСГ42	ПСШГ6	ПСШГ42	ПСРГ6	ПСРГ42	1600	3200	1367	2030	2692	ПСВГ37	ПСВГ61	ПСГ37	ПСГ61	ПСШГ37	ПСШГ61	ПСРГ37	ПСРГ61	
1200	1600	538	1201	1864	ПСВГ7	ПСВГ31	ПСГ7	ПСГ31	ПСШГ7	ПСШГ31	ПСРГ7	ПСРГ31	2000			2195	3024	ПСВГ38	ПСВГ68	ПСГ38	ПСГ68	ПСШГ38	ПСШГ68	ПСРГ38	ПСРГ68	
	2000		1367	2195	ПСВГ8	ПСВГ38	ПСГ8	ПСГ38	ПСШГ8	ПСШГ38	ПСРГ8	ПСРГ38	2400			2361	3355	ПСВГ39	ПСВГ75	ПСГ39	ПСГ75	ПСШГ39	ПСШГ75	ПСРГ39	ПСРГ75	
	2400		1533	2527	ПСВГ9	ПСВГ45	ПСГ9	ПСГ45	ПСШГ9	ПСШГ45	ПСРГ9	ПСРГ45	1600	3400	1450	2112	2775	ПСВГ40	ПСВГ64	ПСГ40	ПСГ64	ПСШГ40	ПСШГ64	ПСРГ40	ПСРГ64	
1400	1600	621	1284	1947	ПСВГ10	ПСВГ34	ПСГ10	ПСГ34	ПСШГ10	ПСШГ34	ПСРГ10	ПСРГ34	2000			2278	3107	ПСВГ41	ПСВГ71	ПСГ41	ПСГ71	ПСШГ41	ПСШГ71	ПСРГ41	ПСРГ71	
	2000		1450	2278	ПСВГ11	ПСВГ41	ПСГ11	ПСГ41	ПСШГ11	ПСШГ41	ПСРГ11	ПСРГ41	2400			2444	3433	ПСВГ42	ПСВГ78	ПСГ42	ПСГ78	ПСШГ42	ПСШГ78	ПСРГ42	ПСРГ78	
	2400		1615	2610	ПСВГ12	ПСВГ48	ПСГ12	ПСГ48	ПСШГ12	ПСШГ48	ПСРГ12	ПСРГ48	1600	3600	1533	2195	2858	ПСВГ43	ПСВГ67	ПСГ43	ПСГ67	ПСШГ43	ПСШГ67	ПСРГ43	ПСРГ67	
1600	1600	704	1367	2030	ПСВГ13	ПСВГ37	ПСГ13	ПСГ37	ПСШГ13	ПСШГ37	ПСРГ13	ПСРГ37	2000			2361	3189	ПСВГ44	ПСВГ74	ПСГ44	ПСГ74	ПСШГ44	ПСШГ74	ПСРГ44	ПСРГ74	
	2000		1533	2361	ПСВГ14	ПСВГ44	ПСГ14	ПСГ44	ПСШГ14	ПСШГ44	ПСРГ14	ПСРГ44	2400			2527	3321	ПСВГ45	ПСВГ81	ПСГ45	ПСГ81	ПСШГ45	ПСШГ81	ПСРГ45	ПСРГ81	
	2400		1698	2692	ПСВГ15	ПСВГ51	ПСГ15	ПСГ51	ПСШГ15	ПСШГ51	ПСРГ15	ПСРГ51	1600	3800	1615	2278	2941	ПСВГ46	ПСВГ70	ПСГ46	ПСГ70	ПСШГ46	ПСШГ70	ПСРГ46	ПСРГ70	
1800	1600	787	1450	2112	ПСВГ16	ПСВГ40	ПСГ16	ПСГ40	ПСШГ16	ПСШГ40	ПСРГ16	ПСРГ40	2000			2444	3272	ПСВГ47	ПСВГ77	ПСГ47	ПСГ77	ПСШГ47	ПСШГ77	ПСРГ47	ПСРГ77	
	2000		1615	2444	ПСВГ17	ПСВГ47	ПСГ17	ПСГ47	ПСШГ17	ПСШГ47	ПСРГ17	ПСРГ47	2400			2610	3604	ПСВГ48	ПСВГ84	ПСГ48	ПСГ84	ПСШГ48	ПСШГ84	ПСРГ48	ПСРГ84	
	2400		1781	2775	ПСВГ18	ПСВГ54	ПСГ18	ПСГ54	ПСШГ18	ПСШГ54	ПСРГ18	ПСРГ54	1600	4000	1698	2361	3024	ПСВГ49	ПСВГ73	ПСГ49	ПСГ73	ПСШГ49	ПСШГ73	ПСРГ49	ПСРГ73	
2000	1600	870	1533	2195	ПСВГ19	ПСВГ43	ПСГ19	ПСГ43	ПСШГ19	ПСШГ43	ПСРГ19	ПСРГ43	2000			2527	3355	ПСВГ50	ПСВГ80	ПСГ50	ПСГ80	ПСШГ50	ПСШГ80	ПСРГ50	ПСРГ80	
	2000		1698	2527	ПСВГ20	ПСВГ50	ПСГ20	ПСГ50	ПСШГ20	ПСШГ50	ПСРГ20	ПСРГ50	2400			2692	3687	ПСВГ51	ПСВГ87	ПСГ51	ПСГ87	ПСШГ51	ПСШГ87	ПСРГ51	ПСРГ87	
	2400		1864	2858	ПСВГ21	ПСВГ57	ПСГ21	ПСГ57	ПСШГ21	ПСШГ57	ПСРГ21	ПСРГ57	1600	4200	1781	2444	3107	ПСВГ52	ПСВГ76	ПСГ52	ПСГ76	ПСШГ52	ПСШГ76	ПСРГ52	ПСРГ76	
2200	1600	953	1615	2278	ПСВГ22	ПСВГ46	ПСГ22	ПСГ46	ПСШГ22	ПСШГ46	ПСРГ22	ПСРГ46	2000			2610	3438	ПСВГ53	ПСВГ83	ПСГ53	ПСГ83	ПСШГ53	ПСШГ83	ПСРГ53	ПСРГ83	
	2000		1781	2610	ПСВГ23	ПСВГ53	ПСГ23	ПСГ53	ПСШГ23	ПСШГ53	ПСРГ23	ПСРГ53	2400			2775	3769	ПСВГ54	ПСВГ90	ПСГ54	ПСГ90	ПСШГ54	ПСШГ90	ПСРГ54	ПСРГ90	
	2400		1947	2941	ПСВГ24	ПСВГ60	ПСГ24	ПСГ60	ПСШГ24	ПСШГ60	ПСРГ24	ПСРГ60	1600	2400	1036	1698	2361	ПСВГ25	ПСВГ49	ПСГ25	ПСГ49	ПСШГ25	ПСШГ49	ПСРГ25	ПСРГ49	
2400	1600	1036	1864	2692	ПСВГ26	ПСВГ56	ПСГ26	ПСГ56	ПСШГ26	ПСШГ56	ПСРГ26	ПСРГ56	2000			2030	3024	ПСВГ27	ПСВГ63	ПСГ27	ПСГ63	ПСШГ27	ПСШГ63	ПСРГ27	ПСРГ63	
	2000		1600	2600	1781	2444	ПСВГ28	ПСВГ52	ПСГ28	ПСГ52	ПСШГ28	ПСШГ52	ПСРГ28			ПСРГ52	2400	1947	2775	ПСВГ29	ПСВГ59	ПСГ29	ПСГ59	ПСШГ29	ПСШГ59	ПСРГ29
	2400		2112		3107	ПСВГ30	ПСВГ66	ПСГ30	ПСГ66	ПСШГ30	ПСШГ66	ПСРГ30	ПСРГ66													

Примечания.

1. Монтажные схемы площадок см. листы 13, 14.
2. Конструкции секторных площадок см. листы 30 ÷ 49.

Комбинированные площадки

/Схема №3/

Высота аппарата, мм	Ширина площадки, мм	Длина, мм			Настил - просечно-вытяжная сталь		Настил - рифленая сталь		Настил из эл-об штампованного типа		Настил из эл-об решетчатого типа		Высота аппарата, мм	Ширина площадки, мм	Длина, мм			Настил - просечно-вытяжная сталь		Настил - рифленая сталь		Настил из эл-об штампованного типа		Настил из эл-об решетчатого типа		
		А	Б	L	Марка		Марка		Марка		Марка				Марка		Марка		Марка		Марка		Марка		Марка	
					Секторные	Прямоугольн.	Секторные	Прямоугольн.	Секторные	Прямоугольн.	Секторные	Прямоугольн.			Секторные	Прямоугольн.	Секторные	Прямоугольн.	Секторные	Прямоугольн.	Секторные	Прямоугольн.	Секторные	Прямоугольн.	Секторные	Прямоугольн.
7000	800	787	1450	1333	1698	ПСВГ 16	ПВГ 14	ПСГ 16	ПГ 14	ПСШГ 16	ПШГ 14	ПСРГ 16	ПРГ 14	12000	800	1864	2927	ПСВГ 55	ПВГ 20	ПСГ 55	ПГ 20	ПСШГ 55	ПШГ 20	ПСРГ 55	ПРГ 20	
	1000		704			1933	ПСВГ 14	ПВГ 15	ПСГ 14	ПГ 15	ПСШГ 14	ПШГ 15	ПСРГ 14				ПРГ 15	ПСВГ 53	ПВГ 21	ПСГ 53	ПГ 21	ПСШГ 53	ПШГ 21	ПСРГ 53	ПРГ 21	
	1200		1698			ПСВГ 15	ПВГ 47	ПСГ 15	ПГ 47	ПСШГ 15	ПШГ 47	ПСРГ 15	ПРГ 47				ПСВГ 54	ПВГ 49	ПСГ 54	ПГ 49	ПСШГ 54	ПШГ 49	ПСРГ 54	ПРГ 49		
7200	800	787	1450	1515	1781	ПСВГ 16	ПВГ 14	ПСГ 16	ПГ 14	ПСШГ 16	ПШГ 14	ПСРГ 16	ПРГ 14	12200	800	2030	2030	ПСВГ 37	ПВГ 23	ПСГ 37	ПГ 23	ПСШГ 37	ПШГ 23	ПСРГ 37	ПРГ 23	
	1000		1515			ПСВГ 17	ПВГ 15	ПСГ 17	ПГ 15	ПСШГ 17	ПШГ 15	ПСРГ 17	ПРГ 15				ПСВГ 38	ПВГ 24	ПСГ 38	ПГ 24	ПСШГ 38	ПШГ 24	ПСРГ 38	ПРГ 24		
	1200		1781			ПСВГ 18	ПВГ 47	ПСГ 18	ПГ 47	ПСШГ 18	ПШГ 47	ПСРГ 18	ПРГ 47				ПСВГ 39	ПВГ 50	ПСГ 39	ПГ 50	ПСШГ 39	ПШГ 50	ПСРГ 39	ПРГ 50		
9000	800	1118	1781	1947	2112	ПСВГ 28	ПВГ 14	ПСГ 28	ПГ 14	ПСШГ 28	ПШГ 14	ПСРГ 28	ПРГ 14	14000	800	2030	2692	ПСВГ 61	ПВГ 23	ПСГ 61	ПГ 23	ПСШГ 61	ПШГ 23	ПСРГ 61	ПРГ 23	
	1000		1947			ПСВГ 29	ПВГ 15	ПСГ 29	ПГ 15	ПСШГ 29	ПШГ 15	ПСРГ 29	ПРГ 15				ПСВГ 62	ПВГ 24	ПСГ 62	ПГ 24	ПСШГ 62	ПШГ 24	ПСРГ 62	ПРГ 24		
	1200		2112			ПСВГ 30	ПВГ 47	ПСГ 30	ПГ 47	ПСШГ 30	ПШГ 47	ПСРГ 30	ПРГ 47				ПСВГ 63	ПВГ 50	ПСГ 63	ПГ 50	ПСШГ 63	ПШГ 50	ПСРГ 63	ПРГ 50		
8200	800	1201	1864	2030	2195	ПСВГ 31	ПВГ 14	ПСГ 31	ПГ 14	ПСШГ 31	ПШГ 14	ПСРГ 31	ПРГ 14	14200	800	2112	2775	ПСВГ 64	ПВГ 23	ПСГ 64	ПГ 23	ПСШГ 64	ПШГ 23	ПСРГ 64	ПРГ 23	
	1000		2030			ПСВГ 32	ПВГ 15	ПСГ 32	ПГ 15	ПСШГ 32	ПШГ 15	ПСРГ 32	ПРГ 15				ПСВГ 65	ПВГ 24	ПСГ 65	ПГ 24	ПСШГ 65	ПШГ 24	ПСРГ 65	ПРГ 24		
	1200		2195			ПСВГ 33	ПВГ 47	ПСГ 33	ПГ 47	ПСШГ 33	ПШГ 47	ПСРГ 33	ПРГ 47				ПСВГ 66	ПВГ 50	ПСГ 66	ПГ 50	ПСШГ 66	ПШГ 50	ПСРГ 66	ПРГ 50		
9000	800	1201	1864	2030	2195	ПСВГ 31	ПВГ 17	ПСГ 31	ПГ 17	ПСШГ 31	ПШГ 17	ПСРГ 31	ПРГ 17	16000	800	2775	3438	ПСВГ 88	ПВГ 23	ПСГ 88	ПГ 23	ПСШГ 88	ПШГ 23	ПСРГ 88	ПРГ 23	
	1000		2030			ПСВГ 32	ПВГ 18	ПСГ 32	ПГ 18	ПСШГ 32	ПШГ 18	ПСРГ 32	ПРГ 18				ПСВГ 89	ПВГ 24	ПСГ 89	ПГ 24	ПСШГ 89	ПШГ 24	ПСРГ 89	ПРГ 24		
	1200		2195			ПСВГ 33	ПВГ 48	ПСГ 33	ПГ 48	ПСШГ 33	ПШГ 48	ПСРГ 33	ПРГ 48				ПСВГ 90	ПВГ 50	ПСГ 90	ПГ 50	ПСШГ 90	ПШГ 50	ПСРГ 90	ПРГ 50		
9200	800	1284	1947	2112	2278	ПСВГ 34	ПВГ 17	ПСГ 34	ПГ 17	ПСШГ 34	ПШГ 17	ПСРГ 34	ПРГ 17	16200	800	2858	3521	ПСВГ 91	ПВГ 23	ПСГ 91	ПГ 23	ПСШГ 91	ПШГ 23	ПСРГ 91	ПРГ 23	
	1000		2112			ПСВГ 35	ПВГ 18	ПСГ 35	ПГ 18	ПСШГ 35	ПШГ 18	ПСРГ 35	ПРГ 18				ПСВГ 92	ПВГ 24	ПСГ 92	ПГ 24	ПСШГ 92	ПШГ 24	ПСРГ 92	ПРГ 24		
	1200		2278			ПСВГ 36	ПВГ 48	ПСГ 36	ПГ 48	ПСШГ 36	ПШГ 48	ПСРГ 36	ПРГ 48				ПСВГ 72	ПВГ 51	ПСГ 72	ПГ 51	ПСШГ 72	ПШГ 51	ПСРГ 72	ПРГ 51		
10000	800	1615	2278	2444	2610	ПСВГ 46	ПВГ 17	ПСГ 46	ПГ 17	ПСШГ 46	ПШГ 17	ПСРГ 46	ПРГ 17	18000	800	2444	3107	ПСВГ 76	ПВГ 29	ПСГ 76	ПГ 29	ПСШГ 76	ПШГ 29	ПСРГ 76	ПРГ 29	
	1000		2444			ПСВГ 47	ПВГ 18	ПСГ 47	ПГ 18	ПСШГ 47	ПШГ 18	ПСРГ 47	ПРГ 18				ПСВГ 77	ПВГ 30	ПСГ 77	ПГ 30	ПСШГ 77	ПШГ 30	ПСРГ 77	ПРГ 30		
	1200		2610			ПСВГ 48	ПВГ 48	ПСГ 48	ПГ 48	ПСШГ 48	ПШГ 48	ПСРГ 48	ПРГ 48				ПСВГ 78	ПВГ 52	ПСГ 78	ПГ 52	ПСШГ 78	ПШГ 52	ПСРГ 78	ПРГ 52		
10200	800	1698	2361	2527	2692	ПСВГ 49	ПВГ 17	ПСГ 49	ПГ 17	ПСШГ 49	ПШГ 17	ПСРГ 49	ПРГ 17	18200	800	2527	3189	ПСВГ 79	ПВГ 29	ПСГ 79	ПГ 29	ПСШГ 79	ПШГ 29	ПСРГ 79	ПРГ 29	
	1000		2527			ПСВГ 50	ПВГ 18	ПСГ 50	ПГ 18	ПСШГ 50	ПШГ 18	ПСРГ 50	ПРГ 18				ПСВГ 80	ПВГ 30	ПСГ 80	ПГ 30	ПСШГ 80	ПШГ 30	ПСРГ 80	ПРГ 30		
	1200		2692			ПСВГ 51	ПВГ 48	ПСГ 51	ПГ 48	ПСШГ 51	ПШГ 48	ПСРГ 51	ПРГ 48				ПСВГ 81	ПВГ 52	ПСГ 81	ПГ 52	ПСШГ 81	ПШГ 52	ПСРГ 81	ПРГ 52		
11000	800	1450	2112	2278	2444	ПСВГ 40	ПВГ 20	ПСГ 40	ПГ 20	ПСШГ 40	ПШГ 20	ПСРГ 40	ПРГ 20	20000	800	2692	3355	ПСВГ 85	ПВГ 32	ПСГ 85	ПГ 32	ПСШГ 85	ПШГ 32	ПСРГ 85	ПРГ 32	
	1000		2278			ПСВГ 41	ПВГ 21	ПСГ 41	ПГ 21	ПСШГ 41	ПШГ 21	ПСРГ 41	ПРГ 21				ПСВГ 86	ПВГ 33	ПСГ 86	ПГ 33	ПСШГ 86	ПШГ 33	ПСРГ 86	ПРГ 33		
	1200		2444			ПСВГ 42	ПВГ 49	ПСГ 42	ПГ 49	ПСШГ 42	ПШГ 49	ПСРГ 42	ПРГ 49				ПСВГ 87	ПВГ 53	ПСГ 87	ПГ 53	ПСШГ 87	ПШГ 53	ПСРГ 87	ПРГ 53		
11200	800	1533	2195	2361	2527	ПСВГ 43	ПВГ 20	ПСГ 43	ПГ 20	ПСШГ 43	ПШГ 20	ПСРГ 43	ПРГ 20	20200	800	2775	3438	ПСВГ 88	ПВГ 32	ПСГ 88	ПГ 32	ПСШГ 88	ПШГ 32	ПСРГ 88	ПРГ 32	
	1000		2361			ПСВГ 44	ПВГ 21	ПСГ 44	ПГ 21	ПСШГ 44	ПШГ 21	ПСРГ 44	ПРГ 21				ПСВГ 89	ПВГ 33	ПСГ 89	ПГ 33	ПСШГ 89	ПШГ 33	ПСРГ 89	ПРГ 33		
	1200		2527			ПСВГ 45	ПВГ 49	ПСГ 45	ПГ 49	ПСШГ 45	ПШГ 49	ПСРГ 45	ПРГ 49				ПСВГ 90	ПВГ 53	ПСГ 90	ПГ 53	ПСШГ 90	ПШГ 53	ПСРГ 90	ПРГ 53		

Примечания

1. Монтажные схемы площадок см. листы 15, 16.

2. Конструкции секторных площадок см. листы 30 ÷ 49.

3. Конструкции прямоугольных площадок h=800, 1000 по серии 1.459-2 выпускн. 3.4.

4. Конструкции прямоугольных площадок h=1200 см. листы 50 ÷ 54.

5. Размеры А, Б, L см. схеме 3 на листе 1.

ТК 1973	Ключ для выбора марок площадок	Серия 1.459-1
		Выпускн. Лист 2 4

Комбинированные площадки /схема N 4/

Внутренний диаметр ст. по ра. по, мм	Ширина площ. В, мм	Длина, мм				Настил - прогночно-вытяжная сталь				Настил - рифленая сталь				Настил из элементов штампованного типа				Настил из элементов решетчатого типа			
		Секторных			Прямоуг. L	Марка сектор.		Марка прямоуг.		Марка сектор.		Марка прямоуг.		Марка сектор.		Марка прямоуг.		Марка сектор.		Марка прямоуг.	
		А	Б	В		Внутр.	Наруж.	Внутр.	Наруж.	Внутр.	Наруж.	Внутр.	Наруж.	Внутр.	Наруж.	Внутр.	Наруж.	Внутр.	Наруж.		
					Внутр.															Наруж.	Внутр.
4600	1600	373	1036	1698	1500	псвг1	псвг25	пвг8	пвг8	псг1	псг25	пг8	пг8	псшг1	псшг25	пшг8	пшг8	псрг1	псрг25	прг8	прг8
	2000		1201	2030		псвг2	псвг32	пвг9	пвг9	псг2	псг32	пг9	пг9	псшг2	псшг32	пшг9	пшг9	псрг2	псрг32	прг9	прг9
	2400		1367	2361		псвг3	псвг39	пвг45	пвг45	псг3	псг39	пг45	пг45	псшг3	псшг39	пшг45	пшг45	псрг3	псрг39	прг45	прг45
4800	1600	456	1118	1781		псвг4	псвг28	пвг8	пвг8	псг4	псг28	пг8	пг8	псшг4	псшг28	пшг8	пшг8	псрг4	псрг28	прг8	прг8
	2000		1284	2112		псвг5	псвг35	пвг9	пвг9	псг5	псг35	пг9	пг9	псшг5	псшг35	пшг9	пшг9	псрг5	псрг35	прг9	прг9
	2400		1450	2444		псвг6	псвг42	пвг45	пвг45	псг6	псг42	пг45	пг45	псшг6	псшг42	пшг45	пшг45	псрг6	псрг42	прг45	прг45
5000	1600	538	1201	1864		псвг7	псвг31	пвг8	пвг8	псг7	псг31	пг8	пг8	псшг7	псшг31	пшг8	пшг8	псрг7	псрг31	прг8	прг8
	2000		1367	2195		псвг8	псвг38	пвг9	пвг9	псг8	псг38	пг9	пг9	псшг8	псшг38	пшг9	пшг9	псрг8	псрг38	прг9	прг9
	2400		1533	2527		псвг9	псвг45	пвг45	пвг45	псг9	псг45	пг45	пг45	псшг9	псшг45	пшг45	пшг45	псрг9	псрг45	прг45	прг45
5200	1600	621	1284	1947		псвг10	псвг34	пвг8	пвг8	псг10	псг34	пг8	пг8	псшг10	псшг34	пшг8	пшг8	псрг10	псрг34	прг8	прг8
	2000		1450	2278		псвг11	псвг41	пвг9	пвг9	псг11	псг41	пг9	пг9	псшг11	псшг41	пшг9	пшг9	псрг11	псрг41	прг9	прг9
	2400		1615	2610		псвг12	псвг48	пвг45	пвг45	псг12	псг48	пг45	пг45	псшг12	псшг48	пшг45	пшг45	псрг12	псрг48	прг45	прг45
5600	1600	456	1118	1781		псвг4	псвг28	пвг11	пвг11	псг4	псг28	пг11	пг11	псшг4	псшг28	пшг11	пшг11	псрг4	псрг28	прг11	прг11
	2000		1284	2112		псвг5	псвг35	пвг12	пвг12	псг5	псг35	пг12	пг12	псшг5	псшг35	пшг12	пшг12	псрг5	псрг35	прг12	прг12
	2400		1450	2444		псвг6	псвг42	пвг46	пвг46	псг6	псг42	пг46	пг46	псшг6	псшг42	пшг46	пшг46	псрг6	псрг42	прг46	прг46
5800	1600	538	1201	1864		псвг7	псвг31	пвг11	пвг11	псг7	псг31	пг11	пг11	псшг7	псшг31	пшг11	пшг11	псрг7	псрг31	прг11	прг11
	2000		1367	2195		псвг8	псвг38	пвг12	пвг12	псг8	псг38	пг12	пг12	псшг8	псшг38	пшг12	пшг12	псрг8	псрг38	прг12	прг12
	2400		1533	2527		псвг9	псвг45	пвг46	пвг46	псг9	псг45	пг46	пг46	псшг9	псшг45	пшг46	пшг46	псрг9	псрг45	прг46	прг46
6000	1600	621	1284	1947	псвг10	псвг34	пвг11	пвг11	псг10	псг34	пг11	пг11	псшг10	псшг34	пшг11	пшг11	псрг10	псрг34	прг11	прг11	
	2000		1450	2278	псвг11	псвг41	пвг12	пвг12	псг11	псг41	пг12	пг12	псшг11	псшг41	пшг12	пшг12	псрг11	псрг41	прг12	прг12	
	2400		1615	2610	псвг12	псвг48	пвг46	пвг46	псг12	псг48	пг46	пг46	псшг12	псшг48	пшг46	пшг46	псрг12	псрг48	прг46	прг46	
6200	1600	704	1367	2030	псвг13	псвг37	пвг11	пвг11	псг13	псг37	пг11	пг11	псшг13	псшг37	пшг11	пшг11	псрг13	псрг37	прг11	прг11	
	2000		1533	2361	псвг14	псвг44	пвг12	пвг12	псг14	псг44	пг12	пг12	псшг14	псшг44	пшг12	пшг12	псрг14	псрг44	прг12	прг12	
	2400		1698	2692	псвг15	псвг51	пвг46	пвг46	псг15	псг51	пг46	пг46	псшг15	псшг51	пшг46	пшг46	псрг15	псрг51	прг46	прг46	
6400	1600	787	1450	2112	псвг16	псвг40	пвг11	пвг11	псг16	псг40	пг11	пг11	псшг16	псшг40	пшг11	пшг11	псрг16	псрг40	прг11	прг11	
	2000		1615	2444	псвг17	псвг47	пвг12	пвг12	псг17	псг47	пг12	пг12	псшг17	псшг47	пшг12	пшг12	псрг17	псрг47	прг12	прг12	
	2400		1781	2775	псвг18	псвг54	пвг46	пвг46	псг18	псг54	пг46	пг46	псшг18	псшг54	пшг46	пшг46	псрг18	псрг54	прг46	прг46	
6600	1600	870	1533	2195	псвг19	псвг43	пвг11	пвг11	псг19	псг43	пг11	пг11	псшг19	псшг43	пшг11	пшг11	псрг19	псрг43	прг11	прг11	
	2000		1698	2527	псвг20	псвг50	пвг12	пвг12	псг20	псг50	пг12	пг12	псшг20	псшг50	пшг12	пшг12	псрг20	псрг50	прг12	прг12	
	2400		1864	2858	псвг21	псвг57	пвг46	пвг46	псг21	псг57	пг46	пг46	псшг21	псшг57	пшг46	пшг46	псрг21	псрг57	прг46	прг46	
7000	1600	787	1450	2112	2100	псвг16	псвг40	пвг14	пвг14	псг16	псг40	пг14	пг14	псшг16	псшг40	пшг14	пшг14	псрг16	псрг40	прг14	прг14
	2000	704	1533	2361		псвг14	псвг44	пвг15	пвг15	псг14	псг44	пг15	пг15	псшг14	псшг44	пшг15	пшг15	псрг14	псрг44	прг15	прг15
	2400	1698	2692	псвг15		псвг51	пвг47	пвг47	псг15	псг51	пг47	пг47	псшг15	псшг51	пшг47	пшг47	псрг15	псрг51	прг47	прг47	

Примечания.

1. Монтажные схемы площадок см. листы 17, 18.
2. Конструкции секторных площадок см. листы 30 ÷ 49.
3. Конструкции прямоугольных площадок
4. Конструкции прямоугольных площадок h=800, 1000 по серии 1.459-2 выпуски 3, 4.
5. Разрезы В, А, Б, В см. схему 4 лист 1.

ТК 1973	Ключ для выбора марок площадок.	СЕРИЯ
		1.459-1
		ВЫПУСК ЛИСТ
		2 5

Комбинированные площадки /схема №4/

16

Внутр. диаметр площадки, мм	Ширина площадки, мм	Длина, мм				Настил-просечно-вытяжная сталь				Настил-рифленая сталь				Настил из элементов штампованного типа				Настил из элементов решетчатого типа						
		Секторных			Прямоуг.	Марка сектор.		Марка прямоуг.		Марка сектор.		Марка прямоуг.		Марка сектор.		Марка прямоуг.		Марка сектор.		Марка прямоуг.				
		А	Б	В		Внутр.	Наруж.	Внутр.	Наруж.	Внутр.	Наруж.	Внутр.	Наруж.	Внутр.	Наруж.	Внутр.	Наруж.	Внутр.	Наруж.					
7200	1600	787	1450	2112	2100	псвг16	псвг40	пвг14	пвг14	псг16	псг40	пг14	пг14	псшг16	псшг40	пшг14	пшг14	псрг16	псрг40	прг14	прг14			
	2000		1615	2444		псвг17	псвг47	пвг15	пвг15	псг17	псг47	пг15	пг15	псшг17	псшг47	пшг15	пшг15	псрг17	псрг47	прг15	прг15			
	2400		1781	2775		псвг18	псвг54	пвг17	пвг17	псг18	псг54	пг17	пг17	псшг18	псшг54	пшг17	пшг17	псрг18	псрг54	прг17	прг17			
8000	1600	1118	1781	2444		2400	псвг28	псвг52	пвг14	пвг14	псг28	псг52	пг14	пг14	псшг28	псшг52	пшг14	пшг14	псрг28	псрг52	прг14	прг14		
	2000		1947	2775			псвг29	псвг59	пвг15	пвг15	псг29	псг59	пг15	пг15	псшг29	псшг59	пшг15	пшг15	псрг29	псрг59	прг15	прг15		
	2400		2112	3105			псвг30	псвг66	пвг17	пвг17	псг30	псг66	пг17	пг17	псшг30	псшг66	пшг17	пшг17	псрг30	псрг66	прг17	прг17		
8200	1600	1201	1864	2527			2100	псвг31	псвг55	пвг14	пвг14	псг31	псг55	пг14	пг14	псшг31	псшг55	пшг14	пшг14	псрг31	псрг55	прг14	прг14	
	2000		2030	2858				псвг32	псвг62	пвг15	пвг15	псг32	псг62	пг15	пг15	псшг32	псшг62	пшг15	пшг15	псрг32	псрг62	прг15	прг15	
	2400		2195	3189				псвг33	псвг69	пвг17	пвг17	псг33	псг69	пг17	пг17	псшг33	псшг69	пшг17	пшг17	псрг33	псрг69	прг17	прг17	
9000	1600	1201	1864	2527				2400	псвг31	псвг55	пвг17	пвг17	псг31	псг55	пг17	пг17	псшг31	псшг55	пшг17	пшг17	псрг31	псрг55	прг17	прг17
	2000		2030	2858					псвг32	псвг62	пвг18	пвг18	псг32	псг62	пг18	пг18	псшг32	псшг62	пшг18	пшг18	псрг32	псрг62	прг18	прг18
	2400		2195	3189					псвг33	псвг69	пвг18	пвг18	псг33	псг69	пг18	пг18	псшг33	псшг69	пшг18	пшг18	псрг33	псрг69	прг18	прг18
9200	1600	1284	1947	2610	2400				псвг34	псвг58	пвг17	пвг17	псг34	псг58	пг17	пг17	псшг34	псшг58	пшг17	пшг17	псрг34	псрг58	прг17	прг17
	2000		2112	2941					псвг35	псвг65	пвг18	пвг18	псг35	псг65	пг18	пг18	псшг35	псшг65	пшг18	пшг18	псрг35	псрг65	прг18	прг18
	2400		2278	3272					псвг36	псвг72	пвг18	пвг18	псг36	псг72	пг18	пг18	псшг36	псшг72	пшг18	пшг18	псрг36	псрг72	прг18	прг18
10000	1600	1515	2278	2941		3000			псвг46	псвг70	пвг17	пвг17	псг46	псг70	пг17	пг17	псшг46	псшг70	пшг17	пшг17	псрг46	псрг70	прг17	прг17
	2000		2444	3272					псвг47	псвг77	пвг18	пвг18	псг47	псг77	пг18	пг18	псшг47	псшг77	пшг18	пшг18	псрг47	псрг77	прг18	прг18
	2400		2610	3604					псвг48	псвг84	пвг18	пвг18	псг48	псг84	пг18	пг18	псшг48	псшг84	пшг18	пшг18	псрг48	псрг84	прг18	прг18
10200	1600	1598	2361	3024			3000		псвг49	псвг73	пвг17	пвг17	псг49	псг73	пг17	пг17	псшг49	псшг73	пшг17	пшг17	псрг49	псрг73	прг17	прг17
	2000		2527	3355					псвг50	псвг80	пвг18	пвг18	псг50	псг80	пг18	пг18	псшг50	псшг80	пшг18	пшг18	псрг50	псрг80	прг18	прг18
	2400		2692	3686					псвг51	псвг87	пвг18	пвг18	псг51	псг87	пг18	пг18	псшг51	псшг87	пшг18	пшг18	псрг51	псрг87	прг18	прг18
11000	1600	1450	2112	2775				3000	псвг40	псвг64	пвг20	пвг20	псг40	псг64	пг20	пг20	псшг40	псшг64	пшг20	пшг20	псрг40	псрг64	прг20	прг20
	2000		2278	3107					псвг41	псвг71	пвг21	пвг21	псг41	псг71	пг21	пг21	псшг41	псшг71	пшг21	пшг21	псрг41	псрг71	прг21	прг21
	2400		2444	3438					псвг42	псвг78	пвг21	пвг21	псг42	псг78	пг21	пг21	псшг42	псшг78	пшг21	пшг21	псрг42	псрг78	прг21	прг21
11200	1600	1333	2195	2858	3000				псвг43	псвг67	пвг20	пвг20	псг43	псг67	пг20	пг20	псшг43	псшг67	пшг20	пшг20	псрг43	псрг67	прг20	прг20
	2000		2361	3189					псвг44	псвг74	пвг21	пвг21	псг44	псг74	пг21	пг21	псшг44	псшг74	пшг21	пшг21	псрг44	псрг74	прг21	прг21
	2400		2527	3521					псвг45	псвг81	пвг21	пвг21	псг45	псг81	пг21	пг21	псшг45	псшг81	пшг21	пшг21	псрг45	псрг81	прг21	прг21
12000	1600	1781	2444	3107		3000			псвг52	псвг76	пвг20	пвг20	псг52	псг76	пг20	пг20	псшг52	псшг76	пшг20	пшг20	псрг52	псрг76	прг20	прг20
	2000		2610	3438					псвг53	псвг83	пвг21	пвг21	псг53	псг83	пг21	пг21	псшг53	псшг83	пшг21	пшг21	псрг53	псрг83	прг21	прг21
	2400		2775	3769					псвг54	псвг90	пвг21	пвг21	псг54	псг90	пг21	пг21	псшг54	псшг90	пшг21	пшг21	псрг54	псрг90	прг21	прг21
12200	1600	1864	2527	3189			3000		псвг55	псвг79	пвг20	пвг20	псг55	псг79	пг20	пг20	псшг55	псшг79	пшг20	пшг20	псрг55	псрг79	прг20	прг20
	2000		2692	3521					псвг56	псвг86	пвг21	пвг21	псг56	псг86	пг21	пг21	псшг56	псшг86	пшг21	пшг21	псрг56	псрг86	прг21	прг21

Примечание.

Общие примечания см. лист 5.

ТК
1973

Ключ для выбора марок площадок.

Серия
1459-1
Лист
2 из 6

1141
ИЗДАНИЕ
С.К.И.В.

Прямоугольные площадки				Переходные площадки				Дополнительные элементы секторов						17									
Марка	Ширина, мм	Длина, мм	Вид настила	Примечания	Марка	Ширина, мм	Длина, мм	Вид настила	Примечания	Марка	ТВ Внутренний диаметр аппарата, мм	Длина, мм		r, мм	Примечания	Марка	ТВ Внутренний диаметр аппарата, мм	Ширина, мм	Длина, мм		r, мм	Примечания	
												с	с ₁						с	с ₁			
ПБГ45	1200	1800	-ПБ 510 ГОСТ 8706-58	Конструкц. площадки см. листы 50, 51	ДПБГ1	800	2400	-ПБ 510 ГОСТ 8706-58	Конструкц. площадки см. лист 55	Н1	800	325	420	60		Н39	16000	180	3140	3210	r	Примечания	
ПБГ46		1800			ДПБГ2	1000	2400			Н2	1000	405	520	80									
ПБГ47		2100			ДПБГ3	800	3000			Н3	1200	485	580	100									
ПБГ48		2400			ДПБГ4	1000	3000			Н4	1400	560	655	120									
ПБГ49		3000			ДПБГ5	800	3600			Н5	1600	640	735	140									
ПБГ50		3600			ДПБГ6	1000	3600			Н6	1800	720	815	160									
ПБГ51		4200			ДПБГ7	800	4200			Н7	2200	800	890	180									
ПБГ52		4800			ДПБГ8	1000	4200			Н8	2200	875	1010	200									
ПБГ53		5400			ДПБГ9	800	4800			Н9	2400	955	1090	220									
ПГ45		1200			1800	-Рифл. Б-4 ГОСТ 8568-57*	Конструкц. площадки см. листы 50, 51			ДПГ1	800	2400	-Рифл. Б-4 ГОСТ 8568-57*	Конструкц. площадки см. лист 56									Н10
ПГ46	1800		ДПГ2	1000	2400			Н11	2800	1110	1245	260											
ПГ47	2100		ДПГ3	800	3000			Н12	3000	1180	1325	280											
ПГ48	2400		ДПГ4	1000	3000			Н13	3200	1270	1405	300											
ПГ49	3000		ДПГ5	800	3600			Н14	3400	1350	1520	320											
ПГ50	3600		ДПГ6	1000	3600			Н15	3600	1425	1600	340											
ПГ51	4200		ДПГ7	800	4200			Н16	3800	1505	1680	360											
ПГ52	4800		ДПГ8	1000	4200			Н17	4000	1585	1755	380											
ПГ53	5400		ДПГ9	800	4800			Н18	4200	1660	1835	400											
ПШГ45	1200		1500	Настил из элементов штампованного титана	Конструкц. площадки см. листы 52, 53, 54			ДПШГ1	800	2400	Настил из элементов штампованного титана	Конструкц. площадки см. листы 57 + 60			Н19	4400	1740	1915	420		Н41	20000	420
ПШГ46		1800	ДПШГ2			1000	2400	Н20	4600	1820			2030	440									
ПШГ47		2100	ДПШГ3			800	3000	Н21	4800	1900			2110	460									
ПШГ48		2400	ДПШГ4			1000	3000	Н22	5000	1975			2190	480									
ПШГ49		3000	ДПШГ5			800	3600	Н23	5200	2055			2265	500									
ПШГ50		3600	ДПШГ6			1000	3600	Н24	5400	2135			2345	520									
ПШГ51		4200	ДПШГ7			800	4200	Н25	5600	2210			2425	540									
ПШГ52		4800	ДПШГ8			1000	4200	Н26	5800	2290			2500	560									
ПШГ53		5400	ДПШГ9			800	4800	Н27	6000	2370			2580	580									
ПРГ45		1200	1800			Настил из элементов решетчатого титана	Конструкц. площадки см. листы 52, 53, 54	ДПРГ1	800	2400			Настил из элементов решетчатого титана	Конструкц. площадки см. листы 61 + 64	Н28	6200	2430	2455	600				
ПРГ46	1800		ДПРГ2	1000	2400			Н29	6400	2510	2535	620											
ПРГ47	2100		ДПРГ3	800	3000			Н30	6600	2590	2615	640											
ПРГ48	2400		ДПРГ4	1000	3000			Прим. 1 Н28	7000*	1335	1420	Размер r устанавливается в каждом конкретном случае по проекту.											
ПРГ49	3000		ДПРГ5	800	3600			Н31	8200*	1570	1660												
ПРГ50	3600		ДПРГ6	1000	3600			Н32	9000*	1730	1815												
ПРГ51	4200		ДПРГ7	800	4200			Н33	9200	230	1810				1900								
ПРГ52	4800		ДПРГ8	1000	4200			Н34	10000	250	1965				2060								
ПРГ53	5400		ДПРГ9	800	4800			Н35	11000*	320	2160				2285								
			ДПРГ10	1000	4800			Н36	12000	320	2280				2405								
		ДПРГ11	800	5400	Н37	12200	350	2370	2425														
		ДПРГ12	1000	5400	Н38	14000	240	2750	2840														
		ДПРГ13	800	6000																			
		ДПРГ14	1000	6000																			

Дополнительный элемент сектора

При температуре аппаратов до 200°

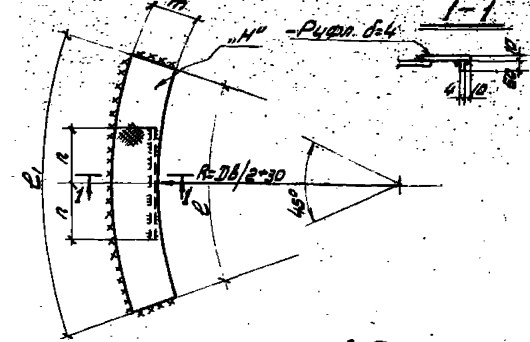

При температуре аппаратов более 200°

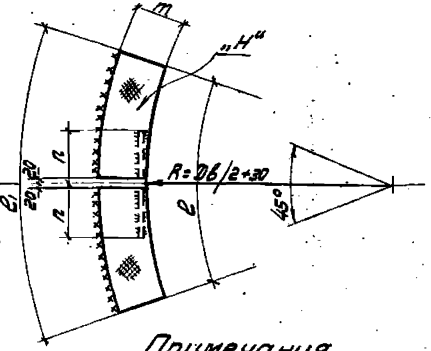

Примечания.

- В марке Н29 при ТВ=7000 мм и ширине площадки 800 мм т=270 мм.
- Начиная с марки Н29, для внутренней привязки элемента R взята по диаметру, отмеченному *, длины с и с₁ - по меньшему диаметру.

Кронштейны для секторных площадок					Кронштейны для секторных и комбинированных площадок					Кронштейны для секторных площадок					Кронштейны для секторных и комбинированных площадок					18																																																																																																																																																																																																																																																																																																		
Марка кроншт.	Дв аппарата, мм	е, мм	Ширина площ., мм	Примечания	Марка кроншт.	Дв аппарата, мм	е, мм	Ширина площ., мм	Примечания	Марка кроншт.	Дв аппарата, мм	е, мм	Ширина площ., мм	Примечания	Марка кроншт.	Дв аппарата, мм	е, мм	Ширина площ., мм	Примечания	Марка кроншт.	Дв аппарата, мм	е, мм	Ширина площ., мм	Примечания																																																																																																																																																																																																																																																																																														
КГ1	800 1000	91	800		КГ3	7000	124	800		КГ46	800 1000	91	1600		КГ47	7000	108	1600																																																																																																																																																																																																																																																																																																				
КГ2	1000 1400	108			КГ3	1600 1800	124			КГ4	2000 2200	141			КГ5	2400 2600	157			КГ6	2800 3000	177	КГ7	3400 3600	198	КГ8	3800 4000	215	КГ9	4200 4400	231	КГ10	4600 4800	252	КГ11	5200 5400	272	КГ12	5600 5800	289	КГ13	6000 6200	311	КГ14	6400 6600	327	КГ15	6800	329	КГ16	800 1000	91	КГ17	1200 1400	108	КГ18	1600 1800	124	КГ19	2000 2200	141	КГ20	2400 2600	157	КГ21	2800 3000	177	КГ22	3400 3600	198	КГ23	3800 4000	215	КГ24	4200 4400	231	КГ25	4600 4800	252	КГ26	5200 5400	272	КГ27	5600 5800	289	КГ28	6000 6200	311	КГ29	6400 6600	327	КГ30	6800	329	КГ31	800 1000	91	КГ32	1200 1400	108	КГ33	1600 1800	124	КГ34	2000 2200	141	КГ35	2400 2600	157	КГ36	2800 3000	177	КГ37	3400 3600	198	КГ38	3800 4000	215	КГ39	4200 4400	231	КГ40	4600 4800	252	КГ41	5200 5400	272	КГ42	5600 5800	289	КГ43	6000 6200	311	КГ44	6400 6600	327	КГ45	7000	307	КГ46	800 1000	91	КГ47	1200 1400	108	КГ48	1600 1800	124	КГ49	2000 2200	141	КГ50	2400 2600	157	КГ51	2800 3000 3200	177	КГ52	3400 3600	198	КГ53	3800 4000	215	КГ54	4200	227	КГ55	800 1000	91	КГ56	1200 1400	108	КГ57	1600 1800	124	КГ58	2000 2200	141	КГ59	2400 2600	157	КГ60	2800 3000 3200	177	КГ61	3400 3600	198	КГ62	3800 4000	215	КГ63	4200	227	КГ64	800 1000	91	КГ65	1200 1400	108	КГ66	1600 1800	124	КГ67	2000 2200	141	КГ68	2400 2600	157	КГ69	2800 3000 3200	177	КГ70	3400 3600	198	КГ71	3800 4000	215	КГ72	4200	227	КГ73	8000 8200	141	КГ74	9200 12000	141	КГ75	10000	157	КГ76	10200	157	КГ77	11000	231	КГ78	11200	231	КГ79	12200	307	КГ80	14000	240	КГ81	14200	240	КГ82	16000	184	КГ83	16200	184	КГ84	18000	319	КГ85	18200	319	КГ86	20000 20200	414	КГ87	7000	110	КГ88	7200	124	КГ89	9000	124	КГ90	8000 8200	141	КГ91	9200 12000	141	КГ92	10000	157	КГ93	10200	157	КГ94	11000	231	КГ95	11200	231	КГ96	12200	307	КГ97	14000	240	КГ98	14200	240	КГ99	16000 16200	184	КГ100	18000	319	КГ101	18200	319	КГ102	20000 20200	414
КГ3	1600 1800	124			КГ4	2000 2200	141			КГ5	2400 2600	157			КГ6	2800 3000	177			КГ7	3400 3600	198	КГ8	3800 4000	215	КГ9	4200 4400	231	КГ10	4600 4800	252	КГ11	5200 5400	272	КГ12	5600 5800	289	КГ13	6000 6200	311	КГ14	6400 6600	327	КГ15	6800	329	КГ16	800 1000	91	КГ17	1200 1400	108	КГ18	1600 1800	124	КГ19	2000 2200	141	КГ20	2400 2600	157	КГ21	2800 3000	177	КГ22	3400 3600	198	КГ23	3800 4000	215	КГ24	4200 4400	231	КГ25	4600 4800	252	КГ26	5200 5400	272	КГ27	5600 5800	289	КГ28	6000 6200	311	КГ29	6400 6600	327	КГ30	6800	329	КГ31	800 1000	91	КГ32	1200 1400	108	КГ33	1600 1800	124	КГ34	2000 2200	141	КГ35	2400 2600	157	КГ36	2800 3000	177	КГ37	3400 3600	198	КГ38	3800 4000	215	КГ39	4200 4400	231	КГ40	4600 4800	252	КГ41	5200 5400	272	КГ42	5600 5800	289	КГ43	6000 6200	311	КГ44	6400 6600	327	КГ45	7000	307	КГ46	800 1000	91	КГ47	1200 1400	108	КГ48	1600 1800	124	КГ49	2000 2200	141	КГ50	2400 2600	157	КГ51	2800 3000 3200	177	КГ52	3400 3600	198	КГ53	3800 4000	215	КГ54	4200	227	КГ55	800 1000	91	КГ56	1200 1400	108	КГ57	1600 1800	124	КГ58	2000 2200	141	КГ59	2400 2600	157	КГ60	2800 3000 3200	177	КГ61	3400 3600	198	КГ62	3800 4000	215	КГ63	4200	227	КГ64	800 1000	91	КГ65	1200 1400	108	КГ66	1600 1800	124	КГ67	2000 2200	141	КГ68	2400 2600	157	КГ69	2800 3000 3200	177	КГ70	3400 3600	198	КГ71	3800 4000	215	КГ72	4200	227	КГ73	8000 8200	141	КГ74	9200 12000	141	КГ75	10000	157	КГ76	10200	157	КГ77	11000	231	КГ78	11200	231	КГ79	12200	307	КГ80	14000	240	КГ81	14200	240	КГ82	16000	184	КГ83	16200	184	КГ84	18000	319	КГ85	18200	319	КГ86	20000 20200	414	КГ87	7000	110	КГ88	7200	124	КГ89	9000	124	КГ90	8000 8200	141	КГ91	9200 12000	141	КГ92	10000	157	КГ93	10200	157	КГ94	11000	231	КГ95	11200	231	КГ96	12200	307	КГ97	14000	240	КГ98	14200	240	КГ99	16000 16200	184	КГ100	18000	319	КГ101	18200	319	КГ102	20000 20200	414			
КГ4	2000 2200	141			КГ5	2400 2600	157			КГ6	2800 3000	177			КГ7	3400 3600	198			КГ8	3800 4000	215	КГ9	4200 4400	231	КГ10	4600 4800	252	КГ11	5200 5400	272	КГ12	5600 5800	289	КГ13	6000 6200	311	КГ14	6400 6600	327	КГ15	6800	329	КГ16	800 1000	91	КГ17	1200 1400	108	КГ18	1600 1800	124	КГ19	2000 2200	141	КГ20	2400 2600	157	КГ21	2800 3000	177	КГ22	3400 3600	198	КГ23	3800 4000	215	КГ24	4200 4400	231	КГ25	4600 4800	252	КГ26	5200 5400	272	КГ27	5600 5800	289	КГ28	6000 6200	311	КГ29	6400 6600	327	КГ30	6800	329	КГ31	800 1000	91	КГ32	1200 1400	108	КГ33	1600 1800	124	КГ34	2000 2200	141	КГ35	2400 2600	157	КГ36	2800 3000	177	КГ37	3400 3600	198	КГ38	3800 4000	215	КГ39	4200 4400	231	КГ40	4600 4800	252	КГ41	5200 5400	272	КГ42	5600 5800	289	КГ43	6000 6200	311	КГ44	6400 6600	327	КГ45	7000	307	КГ46	800 1000	91	КГ47	1200 1400	108	КГ48	1600 1800	124	КГ49	2000 2200	141	КГ50	2400 2600	157	КГ51	2800 3000 3200	177	КГ52	3400 3600	198	КГ53	3800 4000	215	КГ54	4200	227	КГ55	800 1000	91	КГ56	1200 1400	108	КГ57	1600 1800	124	КГ58	2000 2200	141	КГ59	2400 2600	157	КГ60	2800 3000 3200	177	КГ61	3400 3600	198	КГ62	3800 4000	215	КГ63	4200	227	КГ64	800 1000	91	КГ65	1200 1400	108	КГ66	1600 1800	124	КГ67	2000 2200	141	КГ68	2400 2600	157	КГ69	2800 3000 3200	177	КГ70	3400 3600	198	КГ71	3800 4000	215	КГ72	4200	227	КГ73	8000 8200	141	КГ74	9200 12000	141	КГ75	10000	157	КГ76	10200	157	КГ77	11000	231	КГ78	11200	231	КГ79	12200	307	КГ80	14000	240	КГ81	14200	240	КГ82	16000	184	КГ83	16200	184	КГ84	18000	319	КГ85	18200	319	КГ86	20000 20200	414	КГ87	7000	110	КГ88	7200	124	КГ89	9000	124	КГ90	8000 8200	141	КГ91	9200 12000	141	КГ92	10000	157	КГ93	10200	157	КГ94	11000	231	КГ95	11200	231	КГ96	12200	307	КГ97	14000	240	КГ98	14200	240	КГ99	16000 16200	184	КГ100	18000	319	КГ101	18200	319	КГ102	20000 20200	414						
КГ5	2400 2600	157			КГ6	2800 3000	177			КГ7	3400 3600	198			КГ8	3800 4000	215			КГ9	4200 4400	231	КГ10	4600 4800	252	КГ11	5200 5400	272	КГ12	5600 5800	289	КГ13	6000 6200	311	КГ14	6400 6600	327	КГ15	6800	329	КГ16	800 1000	91	КГ17	1200 1400	108	КГ18	1600 1800	124	КГ19	2000 2200	141	КГ20	2400 2600	157	КГ21	2800 3000	177	КГ22	3400 3600	198	КГ23	3800 4000	215	КГ24	4200 4400	231	КГ25	4600 4800	252	КГ26	5200 5400	272	КГ27	5600 5800	289	КГ28	6000 6200	311	КГ29	6400 6600	327	КГ30	6800	329	КГ31	800 1000	91	КГ32	1200 1400	108	КГ33	1600 1800	124	КГ34	2000 2200	141	КГ35	2400 2600	157	КГ36	2800 3000	177	КГ37	3400 3600	198	КГ38	3800 4000	215	КГ39	4200 4400	231	КГ40	4600 4800	252	КГ41	5200 5400	272	КГ42	5600 5800	289	КГ43	6000 6200	311	КГ44	6400 6600	327	КГ45	7000	307	КГ46	800 1000	91	КГ47	1200 1400	108	КГ48	1600 1800	124	КГ49	2000 2200	141	КГ50	2400 2600	157	КГ51	2800 3000 3200	177	КГ52	3400 3600	198	КГ53	3800 4000	215	КГ54	4200	227	КГ55	800 1000	91	КГ56	1200 1400	108	КГ57	1600 1800	124	КГ58	2000 2200	141	КГ59	2400 2600	157	КГ60	2800 3000 3200	177	КГ61	3400 3600	198	КГ62	3800 4000	215	КГ63	4200	227	КГ64	800 1000	91	КГ65	1200 1400	108	КГ66	1600 1800	124	КГ67	2000 2200	141	КГ68	2400 2600	157	КГ69	2800 3000 3200	177	КГ70	3400 3600	198	КГ71	3800 4000	215	КГ72	4200	227	КГ73	8000 8200	141	КГ74	9200 12000	141	КГ75	10000	157	КГ76	10200	157	КГ77	11000	231	КГ78	11200	231	КГ79	12200	307	КГ80	14000	240	КГ81	14200	240	КГ82	16000	184	КГ83	16200	184	КГ84	18000	319	КГ85	18200	319	КГ86	20000 20200	414	КГ87	7000	110	КГ88	7200	124	КГ89	9000	124	КГ90	8000 8200	141	КГ91	9200 12000	141	КГ92	10000	157	КГ93	10200	157	КГ94	11000	231	КГ95	11200	231	КГ96	12200	307	КГ97	14000	240	КГ98	14200	240	КГ99	16000 16200	184	КГ100	18000	319	КГ101	18200	319	КГ102	20000 20200	414									
КГ6	2800 3000	177			КГ7	3400 3600	198			КГ8	3800 4000	215			КГ9	4200 4400	231			КГ10	4600 4800	252	КГ11	5200 5400	272	КГ12	5600 5800	289	КГ13	6000 6200	311	КГ14	6400 6600	327	КГ15	6800	329	КГ16	800 1000	91	КГ17	1200 1400	108	КГ18	1600 1800	124	КГ19	2000 2200	141	КГ20	2400 2600	157	КГ21	2800 3000	177	КГ22	3400 3600	198	КГ23	3800 4000	215	КГ24	4200 4400	231	КГ25	4600 4800	252	КГ26	5200 5400	272	КГ27	5600 5800	289	КГ28	6000 6200	311	КГ29	6400 6600	327	КГ30	6800	329	КГ31	800 1000	91	КГ32	1200 1400	108	КГ33	1600 1800	124	КГ34	2000 2200	141	КГ35	2400 2600	157	КГ36	2800 3000	177	КГ37	3400 3600	198	КГ38	3800 4000	215	КГ39	4200 4400	231	КГ40	4600 4800	252	КГ41	5200 5400	272	КГ42	5600 5800	289	КГ43	6000 6200	311	КГ44	6400 6600	327	КГ45	7000	307	КГ46	800 1000	91	КГ47	1200 1400	108	КГ48	1600 1800	124	КГ49	2000 2200	141	КГ50	2400 2600	157	КГ51	2800 3000 3200	177	КГ52	3400 3600	198	КГ53	3800 4000	215	КГ54	4200	227	КГ55	800 1000	91	КГ56	1200 1400	108	КГ57	1600 1800	124	КГ58	2000 2200	141	КГ59	2400 2600	157	КГ60	2800 3000 3200	177	КГ61	3400 3600	198	КГ62	3800 4000	215	КГ63	4200	227	КГ64	800 1000	91	КГ65	1200 1400	108	КГ66	1600 1800	124	КГ67	2000 2200	141	КГ68	2400 2600	157	КГ69	2800 3000 3200	177	КГ70	3400 3600	198	КГ71	3800 4000	215	КГ72	4200	227	КГ73	8000 8200	141	КГ74	9200 12000	141	КГ75	10000	157	КГ76	10200	157	КГ77	11000	231	КГ78	11200	231	КГ79	12200	307	КГ80	14000	240	КГ81	14200	240	КГ82	16000	184	КГ83	16200	184	КГ84	18000	319	КГ85	18200	319	КГ86	20000 20200	414	КГ87	7000	110	КГ88	7200	124	КГ89	9000	124	КГ90	8000 8200	141	КГ91	9200 12000	141	КГ92	10000	157	КГ93	10200	157	КГ94	11000	231	КГ95	11200	231	КГ96	12200	307	КГ97	14000	240	КГ98	14200	240	КГ99	16000 16200	184	КГ100	18000	319	КГ101	18200	319	КГ102	20000 20200	414												
КГ7	3400 3600	198			КГ8	3800 4000	215			КГ9	4200 4400	231			КГ10	4600 4800	252			КГ11	5200 5400	272	КГ12	5600 5800	289	КГ13	6000 6200	311	КГ14	6400 6600	327	КГ15	6800	329	КГ16	800 1000	91	КГ17	1200 1400	108	КГ18	1600 1800	124	КГ19	2000 2200	141	КГ20	2400 2600	157	КГ21	2800 3000	177	КГ22	3400 3600	198	КГ23	3800 4000	215	КГ24	4200 4400	231	КГ25	4600 4800	252	КГ26	5200 5400	272	КГ27	5600 5800	289	КГ28	6000 6200	311	КГ29	6400 6600	327	КГ30	6800	329	КГ31	800 1000	91	КГ32	1200 1400	108	КГ33	1600 1800	124	КГ34	2000 2200	141	КГ35	2400 2600	157	КГ36	2800 3000	177	КГ37	3400 3600	198	КГ38	3800 4000	215	КГ39	4200 4400	231	КГ40	4600 4800	252	КГ41	5200 5400	272	КГ42	5600 5800	289	КГ43	6000 6200	311	КГ44	6400 6600	327	КГ45	7000	307	КГ46	800 1000	91	КГ47	1200 1400	108	КГ48	1600 1800	124	КГ49	2000 2200	141	КГ50	2400 2600	157	КГ51	2800 3000 3200	177	КГ52	3400 3600	198	КГ53	3800 4000	215	КГ54	4200	227	КГ55	800 1000	91	КГ56	1200 1400	108	КГ57	1600 1800	124	КГ58	2000 2200	141	КГ59	2400 2600	157	КГ60	2800 3000 3200	177	КГ61	3400 3600	198	КГ62	3800 4000	215	КГ63	4200	227	КГ64	800 1000	91	КГ65	1200 1400	108	КГ66	1600 1800	124	КГ67	2000 2200	141	КГ68	2400 2600	157	КГ69	2800 3000 3200	177	КГ70	3400 3600	198	КГ71	3800 4000	215	КГ72	4200	227	КГ73	8000 8200	141	КГ74	9200 12000	141	КГ75	10000	157	КГ76	10200	157	КГ77	11000	231	КГ78	11200	231	КГ79	12200	307	КГ80	14000	240	КГ81	14200	240	КГ82	16000	184	КГ83	16200	184	КГ84	18000	319	КГ85	18200	319	КГ86	20000 20200	414	КГ87	7000	110	КГ88	7200	124	КГ89	9000	124	КГ90	8000 8200	141	КГ91	9200 12000	141	КГ92	10000	157	КГ93	10200	157	КГ94	11000	231	КГ95	11200	231	КГ96	12200	307	КГ97	14000	240	КГ98	14200	240	КГ99	16000 16200	184	КГ100	18000	319	КГ101	18200	319	КГ102	20000 20200	414															
КГ8	3800 4000	215			КГ9	4200 4400	231			КГ10	4600 4800	252			КГ11	5200 5400	272			КГ12	5600 5800	289	КГ13	6000 6200	311	КГ14	6400 6600	327	КГ15	6800	329	КГ16	800 1000	91	КГ17	1200 1400	108	КГ18	1600 1800	124	КГ19	2000 2200	141	КГ20	2400 2600	157	КГ21	2800 3000	177	КГ22	3400 3600	198	КГ23	3800 4000	215	КГ24	4200 4400	231	КГ25	4600 4800	252	КГ26	5200 5400	272	КГ27	5600 5800	289	КГ28	6000 6200	311	КГ29	6400 6600	327	КГ30	6800	329	КГ31	800 1000	91	КГ32	1200 1400	108	КГ33	1600 1800	124	КГ34	2000 2200	141	КГ35	2400 2600	157	КГ36	2800 3000	177	КГ37	3400 3600	198	КГ38	3800 4000	215	КГ39	4200 4400	231	КГ40	4600 4800	252	КГ41	5200 5400	272	КГ42	5600 5800	289	КГ43	6000 6200	311	КГ44	6400 6600	327	КГ45	7000	307	КГ46	800 1000	91	КГ47	1200 1400	108	КГ48	1600 1800	124	КГ49	2000 2200	141	КГ50	2400 2600	157	КГ51	2800 3000 3200	177	КГ52	3400 3600	198	КГ53	3800 4000	215	КГ54	4200	227	КГ55	800 1000	91	КГ56	1200 1400	108	КГ57	1600 1800	124	КГ58	2000 2200	141	КГ59	2400 2600	157	КГ60	2800 3000 3200	177	КГ61	3400 3600	198	КГ62	3800 4000	215	КГ63	4200	227	КГ64	800 1000	91	КГ65	1200 1400	108	КГ66	1600 1800	124	КГ67	2000 2200	141	КГ68	2400 2600	157	КГ69	2800 3000 3200	177	КГ70	3400 3600	198	КГ71	3800 4000	215	КГ72	4200	227	КГ73	8000 8200	141	КГ74	9200 12000	141	КГ75	10000	157	КГ76	10200	157	КГ77	11000	231	КГ78	11200	231	КГ79	12200	307	КГ80	14000	240	КГ81	14200	240	КГ82	16000	184	КГ83	16200	184	КГ84	18000	319	КГ85	18200	319	КГ86	20000 20200	414	КГ87	7000	110	КГ88	7200	124	КГ89	9000	124	КГ90	8000 8200	141	КГ91	9200 12000	141	КГ92	10000	157	КГ93	10200	157	КГ94	11000	231	КГ95	11200	231	КГ96	12200	307	КГ97	14000	240	КГ98	14200	240	КГ99	16000 16200	184	КГ100	18000	319	КГ101	18200	319	КГ102	20000 20200	414																		
КГ9	4200 4400	231			КГ10	4600 4800	252			КГ11	5200 5400	272			КГ12	5600 5800	289			КГ13	6000 6200	311	КГ14	6400 6600	327	КГ15	6800	329	КГ16	800 1000	91	КГ17	1200 1400	108	КГ18	1600 1800	124	КГ19	2000 2200	141	КГ20	2400 2600	157	КГ21	2800 3000	177	КГ22	3400 3600	198	КГ23	3800 4000	215	КГ24	4200 4400	231	КГ25	4600 4800	252	КГ26	5200 5400	272	КГ27	5600 5800	289	КГ28	6000 6200	311	КГ29	6400 6600	327	КГ30	6800	329	КГ31	800 1000	91	КГ32	1200 1400	108	КГ33	1600 1800	124	КГ34	2000 2200	141	КГ35	2400 2600	157	КГ36	2800 3000	177	КГ37	3400 3600	198	КГ38	3800 4000	215	КГ39	4200 4400	231	КГ40	4600 4800	252	КГ41	5200 5400	272	КГ42	5600 5800	289	КГ43	6000 6200	311	КГ44	6400 6600	327	КГ45	7000	307	КГ46	800 1000	91	КГ47	1200 1400	108	КГ48	1600 1800	124	КГ49	2000 2200	141	КГ50	2400 2600	157	КГ51	2800 3000 3200	177	КГ52	3400 3600	198	КГ53	3800 4000	215	КГ54	4200	227	КГ55	800 1000	91	КГ56	1200 1400	108	КГ57	1600 1800	124	КГ58	2000 2200	141	КГ59	2400 2600	157	КГ60	2800 3000 3200	177	КГ61	3400 3600	198	КГ62	3800 4000	215	КГ63	4200	227	КГ64	800 1000	91	КГ65	1200 1400	108	КГ66	1600 1800	124	КГ67	2000 2200	141	КГ68	2400 2600	157	КГ69	2800 3000 3200	177	КГ70	3400 3600	198	КГ71	3800 4000	215	КГ72	4200	227	КГ73	8000 8200	141	КГ74	9200 12000	141	КГ75	10000	157	КГ76	10200	157	КГ77	11000	231	КГ78	11200	231	КГ79	12200	307	КГ80	14000	240	КГ81	14200	240	КГ82	16000	184	КГ83	16200	184	КГ84	18000	319	КГ85	18200	319	КГ86	20000 20200	414	КГ87	7000	110	КГ88	7200	124	КГ89	9000	124	КГ90	8000 8200	141	КГ91	9200 12000	141	КГ92	10000	157	КГ93	10200	157	КГ94	11000	231	КГ95	11200	231	КГ96	12200	307	КГ97	14000	240	КГ98	14200	240	КГ99	16000 16200	184	КГ100	18000	319	КГ101	18200	319	КГ102	20000 20200	414																					
КГ10	4600 4800	252			КГ11	5200 5400	272			КГ12	5600 5800	289			КГ13	6000 6200	311			КГ14	6400 6600	327	КГ15	6800	329	КГ16	800 1000	91	КГ17	1200 1400	108	КГ18	1600 1800	124	КГ19	2000 2200	141	КГ20	2400 2600	157	КГ21	2800 3000	177	КГ22	3400 3600	198	КГ23	3800 4000	215	КГ24	4200 4400	231	КГ25	4600 4800	252	КГ26	5200 5400	272	КГ27	5600 5800	289	КГ28	6000 6200	311	КГ29	6400 6600	327	КГ30	6800	329	КГ31	800 1000	91	КГ32	1200 1400	108	КГ33	1600 1800	124	КГ34	2000 2200	141	КГ35	2400 2600	157	КГ36	2800 3000	177	КГ37	3400 3600	198	КГ38	3800 4000	215	КГ39	4200 4400	231	КГ40	4600 4800	252	КГ41	5200 5400	272	КГ42	5600 5800	289	КГ43	6000 6200	311	КГ44	6400 6600	327	КГ45	7000	307	КГ46	800 1000	91	КГ47	1200 1400	108	КГ48	1600 1800	124	КГ49	2000 2200	141	КГ50	2400 2600	157	КГ51	2800 3000 3200	177	КГ52	3400 3600	198	КГ53	3800 4000	215	КГ54	4200	227	КГ55	800 1000	91	КГ56	1200 1400	108	КГ57	1600 1800	124	КГ58	2000 2200	141	КГ59	2400 2600	157	КГ60	2800 3000 3200	177	КГ61	3400 3600	198	КГ62	3800 4000	215	КГ63	4200	227	КГ64	800 1000	91	КГ65	1200 1400	108	КГ66	1600 1800	124	КГ67	2000 2200	141	КГ68	2400 2600	157	КГ69	2800 3000 3200	177	КГ70	3400 3600	198	КГ71	3800 4000	215	КГ72	4200	227	КГ73	8000 8200	141	КГ74	9200 12000	141	КГ75	10000	157	КГ76	10200	157	КГ77	11000	231	КГ78	11200	231	КГ79	12200	307	КГ80	14000	240	КГ81	14200	240	КГ82	16000	184	КГ83	16200	184	КГ84	18000	319	КГ85	18200	319	КГ86	20000 20200	414	КГ87	7000	110	КГ88	7200	124	КГ89	9000	124	КГ90	8000 8200	141	КГ91	9200 12000	141	КГ92	10000	157	КГ93	10200	157	КГ94	11000	231	КГ95	11200	231	КГ96	12200	307	КГ97	14000	240	КГ98	14200	240	КГ99	16000 16200	184	КГ100	18000	319	КГ101	18200	319	КГ102	20000 20200	414																								
КГ11	5200 5400	272			КГ12	5600 5800	289			КГ13	6000 6200	311			КГ14	6400 6600	327			КГ15	6800	329	КГ16	800 1000	91	КГ17	1200 1400	108	КГ18	1600 1800	124	КГ19	2000 2200	141	КГ20	2400 2600	157	КГ21	2800 3000	177	КГ22	3400 3600	198	КГ23	3800 4000	215	КГ24	4200 4400	231	КГ25	4600 4800	252	КГ26	5200 5400	272	КГ27	5600 5800	289	КГ28	6000 6200	311	КГ29	6400 6600	327	КГ30	6800	329	КГ31	800 1000	91	КГ32	1200 1400	108	КГ33	1600 1800	124	КГ34	2000 2200	141	КГ35	2400 2600	157	КГ36	2800 3000	177	КГ37	3400 3600	198	КГ38	3800 4000	215	КГ39	4200 4400	231	КГ40	4600 4800	252	КГ41	5200 5400	272	КГ42	5600 5800	289	КГ43	6000 6200	311	КГ44	6400 6600	327	КГ45	7000	307	КГ46	800 1000	91	КГ47	1200 1400	108	КГ48	1600 1800	124	КГ49	2000 2200	141	КГ50	2400 2600	157	КГ51	2800 3000 3200	177	КГ52	3400 3600	198	КГ53	3800 4000	215	КГ54	4200	227	КГ55	800 1000	91	КГ56	1200 1400	108	КГ57	1600 1800	124	КГ58	2000 2200	141	КГ59	2400 2600	157	КГ60	2800 3000 3200	177	КГ61	3400 3600	198	КГ62	3800 4000	215	КГ63	4200	227	КГ64	800 1000	91	КГ65	1200 1400	108	КГ66	1600 1800	124	КГ67	2000 2200	141	КГ68	2400 2600	157	КГ69	2800 3000 3200	177	КГ70	3400 3600	198	КГ71	3800 4000	215	КГ72	4200	227	КГ73	8000 8200	141	КГ74	9200 12000	141	КГ75	10000	157	КГ76	10200	157	КГ77	11000	231	КГ78	11200	231	КГ79	12200	307	КГ80	14000	240	КГ81	14200	240	КГ82	16000	184	КГ83	16200	184	КГ84	18000	319	КГ85	18200	319	КГ86	20000 20200	414	КГ87	7000	110	КГ88	7200	124	КГ89	9000	124	КГ90	8000 8200	141	КГ91	9200 12000	141	КГ92	10000	157	КГ93	10200	157	КГ94	11000	231	КГ95	11200	231	КГ96	12200	307	КГ97	14000	240	КГ98	14200	240	КГ99	16000 16200	184	КГ100	18000	319	КГ101	18200	319	КГ102	20000 20200	414																											
КГ12	5600 5800	289			КГ13	6000 6200	311			КГ14	6400 6600	327			КГ15	6800	329			КГ16	800 1000	91	КГ17	1200 1400	108	КГ18	1600 1800	124	КГ19	2000 2200	141	КГ20	2400 2600	157	КГ21	2800 3000	177	КГ22	3400 3600	198	КГ23	3800 4000	215	КГ24	4200 4400	231	КГ25	4600 4800	252	КГ26	5200 5400	272	КГ27	5600 5800	289	КГ28	6000 6200	311	КГ29	6400 6600	327	КГ30	6800	329	КГ31	800 1000	91	КГ32	1200 1400	108	КГ33	1600 1800	124	КГ34	2000 2200	141	КГ35	2400 2600	157	КГ36	2800 3000	177	КГ37	3400 3600	198	КГ38	3800 4000	215	КГ39	4200 4400	231	КГ40	4600 4800	252	КГ41	5200 5400	272	КГ42	5600 5800	289	КГ43	6000 6200	311	КГ44	6400 6600	327	КГ45	7000	307	КГ46	800 1000	91	КГ47	1200 1400	108	КГ48	1600 1800	124	КГ49	2000 2200	141	КГ50	2400 2600	157	КГ51	2800 3000 3200	177	КГ52	3400 3600	198	КГ53	3800 4000	215	КГ54	4200	227	КГ55	800 1000	91	КГ56	1200 1400	108	КГ57	1600 1800	124	КГ58	2000 2200	141	КГ59	2400 2600	157	КГ60	2800 3000 3200	177	КГ61	3400 3600	198	КГ62	3800 4000	215	КГ63	4200	227	КГ64	800 1000	91	КГ65	1200 1400	108	КГ66	1600 1800	124	КГ67	2000 2200	141	КГ68	2400 2600	157	КГ69	2800 3000 3200	177	КГ70	3400 3600	198	КГ71	3800 4000	215	КГ72	4200	227	КГ73	8000 8200	141	КГ74	9200 12000	141	КГ75	10000	157	КГ76	10200	157	КГ77	11000	231	КГ78	11200	231	КГ79	12200	307	КГ80	14000	240	КГ81	14200	240	КГ82	16000	184	КГ83	16200	184	КГ84	18000	319	КГ85	18200	319	КГ86	20000 20200	414	КГ87	7000	110	КГ88	7200	124	КГ89	9000	124	КГ90	8000 8200	141	КГ91	9200 12000	141	КГ92	10000	157	КГ93	10200	157	КГ94	11000	231	КГ95	11200	231	КГ96	12200	307	КГ97	14000	240	КГ98	14200	240	КГ99	16000 16200	184	КГ100	18000	319	КГ101	18200	319	КГ102	20000 20200	414																														
КГ13	6000 6200	311			КГ14	6400 6600	327			КГ15	6800	329			КГ16	800 1000	91			КГ17	1200 1400	108	КГ18	1600 1800	124	КГ19	2000 2200	141	КГ20	2400 2600	157	КГ21	2800 3000	177	КГ22	3400 3600	198	КГ23	3800 4000	215	КГ24	4200 4400	231	КГ25	4600 4800	252	КГ26	5200 5400	272	КГ27	5600 5800	289	КГ28	6000 6200	311	КГ29	6400 6600	327	КГ30	6800	329	КГ31	800 1000	91	КГ32	1200 1400	108	КГ33	1600 1800	124	КГ34	2000 2200	141	КГ35	2400 2600	157	КГ36	2800 3000	177	КГ37	3400 3600	198	КГ38	3800 4000	215	КГ39	4200 4400	231	КГ40	4600 4800	252	КГ41	5200 5400	272	КГ42	5600 5800	289	КГ43	6000 6200	311	КГ44	6400 6600	327	КГ45	7000	307	КГ46	800 1000	91	КГ47	1200 1400	108	КГ48	1600 1800	124	КГ49	2000 2200	141	КГ50	2400 2600	157	КГ51	2800 3000 3200	177	КГ52	3400 3600	198	КГ53	3800 4000	215	КГ54	4200	227	КГ55	800 1000	91	КГ56	1200 1400	108	КГ57	1600 1800	124	КГ58	2000 2200	141	КГ59	2400 2600	157	КГ60	2800 3000 3200	177	КГ61	3400 3600	198	КГ62	3800 4000	215	КГ63	4200	227	КГ64	800 1000	91	КГ65	1200 1400	108	КГ66	1600 1800	124	КГ67	2000 2200	141	КГ68	2400 2600	157	КГ69	2800 3000 3200	177	КГ70	3400 3600	198	КГ71	3800 4000	215	КГ72	4200	227	КГ73	8000 8200	141	КГ74	9200 12000	141	КГ75	10000	157	КГ76	10200	157	КГ77	11000	231	КГ78	11200	231	КГ79	12200	307	КГ80	14000	240	КГ81	14200	240	КГ82	16000	184	КГ83	16200	184	КГ84	18000	319	КГ85	18200	319	КГ86	20000 20200	414	КГ87	7000	110	КГ88	7200	124	КГ89	9000	124	КГ90	8000 8200	141	КГ91	9200 12000	141	КГ92	10000	157	КГ93	10200	157	КГ94	11000	231	КГ95	11200	231	КГ96	12200	307	КГ97	14000	240	КГ98	14200	240	КГ99	16000 16200	184	КГ100	18000	319	КГ101	18200	319	КГ102	20000 20200	414																																	
КГ14	6400 6600	327			КГ15	6800	329			КГ16	800 1000	91			КГ17	1200 1400	108			КГ18	1600 1800	124	КГ19	2000 2200	141	КГ20	2400 2600	157	КГ21	2800 3000	177	КГ22	3400 3600	198	КГ23	3800 4000	215	КГ24	4200 4400	231	КГ25	4600 4800	252	КГ26	5200 5400	272	КГ27	5600 5800	289	КГ28	6000 6200	311	КГ29	6400 6600	327	КГ30	6800	329	КГ31	800 1000	91	КГ32	1200 1400	108	КГ33	1600 1800	124	КГ34	2000 2200	141	КГ35	2400 2600	157	КГ36	2800 3000	177	КГ37	3400 3600	198	КГ38	3800 4000	215	КГ39	4200 4400	231	КГ40	4600 4800	252	КГ41	5200 5400	272	КГ42	5600 5800	289	КГ43	6000 6200	311	КГ44	6400 6600	327	КГ45	7000	307	КГ46	800 1000	91	КГ47	1200 1400	108	КГ48	1600 1800	124	КГ49	2000 2200	141	КГ50	2400 2600	157	КГ51	2800 3000 3200	177	КГ52	3400 3600	198	КГ53	3800 4000	215	КГ54	4200	227	КГ55	800 1000	91	КГ56	1200 1400	108	КГ57	1600 1800	124	КГ58	2000 2200	141	КГ59	2400 2600	157	КГ60	2800 3000 3200	177	КГ61	3400 3600	198	КГ62	3800 4000	215	КГ63	4200	227	КГ64	800 1000	91	КГ65	1200 1400	108	КГ66	1600 1800	124	КГ67	2000 2200	141	КГ68	2400 2600	157	КГ69	2800 3000 3200	177	КГ70	3400 3600	198	КГ71	3800 4000	215	КГ72	4200	227	КГ73	8000 8200	141	КГ74	9200 12000	141	КГ75	10000	157	КГ76	10200	157	КГ77	11000	231	КГ78	11200	231	КГ79	12200	307	КГ80	14000	240	КГ81	14200	240	КГ82	16000	184	КГ83	16200	184	КГ84	18000	319	КГ85	18200	319	КГ86	20000 20200	414	КГ87	7000	110	КГ88	7200	124	КГ89	9000	124	КГ90	8000 8200	141	КГ91	9200 12000	141	КГ92	10000	157	КГ93	10200	157	КГ94	11000	231	КГ95	11200	231	КГ96	12200	307	КГ97	14000	240	КГ98	14200	240	КГ99	16000 16200	184	КГ100	18000	319	КГ101	18200	319	КГ102	20000 20200	414																																				
КГ15	6800	329			КГ16	800 1000	91			КГ17	1200 1400	108			КГ18	1600 1800	124			КГ19	2000 2200	141	КГ20	2400 2600	157	КГ21	2800 3000	177	КГ22	3400 3600	198	КГ23	3800 4000	215	КГ24	4200 4400	231	КГ25	4600 4800	252	КГ26	5200 5400	272	КГ27	5600 5800	289	КГ28	6000 6200	311	КГ29	6400 6600	327	КГ30	6800	329	КГ31	800 1000	91	КГ32	1200 1400	108	КГ33	1600 1800	124	КГ34	2000 2200	141	КГ35	2400 2600	157	КГ36	2800 3000	177	КГ37	3400 3600	198	КГ38	3800 4000	215	КГ39	4200 4400	231	КГ40	4600 4800	252	КГ41	5200 5400	272	КГ42	5600 5800	289	КГ43	6000 6200	311	КГ44	6400 6600	327	КГ45	7000	307	КГ46	800 1000	91	КГ47	1200 1400	108	КГ48	1600 1800	124	КГ49	2000 2200	141	КГ50	2400 2600	157	КГ51	2800 3000 3200	177	КГ52	3400 3600	198	КГ53	3800 4000	215	КГ54	4200	227	КГ55	800 1000	91	КГ56	1200 1400	108	КГ57	1600 1800	124	КГ58	2000 2200	141	КГ59	2400 2600	157	КГ60	2800 3000 3200	177	КГ61	3400 3600	198	КГ62	3800 4000	215	КГ63	4200	227	КГ64	800 1000	91	КГ65	1200 1400	108	КГ66	1600 1800	124	КГ67	2000 2200	141	КГ68	2400 2600	157	КГ69	2800 3000 3200	177	КГ70	3400 3600	198	КГ71	3800 4000	215	КГ72	4200	227	КГ73	8000 8200	141	КГ74	9200 12000	141	КГ75	10000	157	КГ76	10200	157	КГ77	11000	231	КГ78	11200	231	КГ79	12200	307	КГ80	14000	240	КГ81	14200	240	КГ82	16000	184	КГ83	16200	184	КГ84	18000	319	КГ85	18200	319	КГ86	20000 20200	414	КГ87	7000	110	КГ88	7200	124	КГ89	9000	124	КГ90	8000 8200	141	КГ91	9200 12000	141	КГ92	10000	157	КГ93	10200	157	КГ94	11000	231	КГ95	11200	231	КГ96	12200	307	КГ97	14000	240	КГ98	14200	240	КГ99	16000 16200	184	КГ100	18000	319	КГ101	18200	319	КГ102	20000 20200	414																																							
КГ16	800 1000	91	КГ17	1200 1400	108	КГ18	1600 1800	124	КГ19	2000 2200	141	КГ20	2400 2600	157	КГ21	2800 3000	177	КГ22	3400 3600	198	КГ23	3800 4000	215	КГ24	4200 4400	231	КГ25	4600 4800	252	КГ26	5200 5400	272	КГ27	5600 5800	289	КГ28	6000 6200	311	КГ29	6400 6600	327	КГ30	6800	329	КГ31	800 1000	91	КГ32	1200 1400	108	КГ33	1600 1800	124	КГ34	2000 2200	141	КГ35	2400 2600	157	КГ36	2800 3000	177	КГ37	3400 3600	198	КГ38	3800 4000	215	КГ39	4200 4400	231	КГ40	4600 4800	252	КГ41	5200 5400	272	КГ42	5600 5800	289	КГ43	6000 6200	311	КГ44	6400 6600	327	КГ45	7000	307	КГ46	800 1000	91	КГ47	1200 1400	108	КГ48	1600 1800	124	КГ49	2000 2200	141	КГ50	2400 2600	157	КГ51	2800 3000 3200	177	КГ52	3400 3600	198	КГ53	3800 4000	215	КГ54	4200	227	КГ55	800 1000	91	КГ56	1200 1400	108	КГ57	1600 1800	124	КГ58	2000 2200	141	КГ59	2400 2600	157	КГ60	2800 3000 3200	177	КГ61	3400 3600	198	КГ62	3800 4000	215	КГ63	4200	227	КГ64	800 1000	91	КГ65	1200 1400	108	КГ66	1600 1800	124	КГ67	2000 2200	141	КГ68	2400 2600	157	КГ69	2800 3000 3200	177	КГ70	3400 3600	198	КГ71	3800 4000	215	КГ72	4200	227	КГ73	8000 8200	141	КГ74	9200 12000	141	КГ75	10000	157	КГ76	10200	157	КГ77	11000	231	КГ78	11200	231	КГ79	12200	307	КГ80	14000	240	КГ81	14200	240	КГ82	16000	184	КГ83	16200	184	КГ84	18000	319	КГ85	18200	319	КГ86	20000 20200	414	КГ87	7000	110	КГ88	7200	124	КГ89	9000	124	КГ90	8000 8200	141	КГ91	9200 12000	141	КГ92	10000	157	КГ93	10200	157	КГ94	11000	231	КГ95	11200	231	КГ96	12200	307	КГ97	14000	240	КГ98	14200	240	КГ99	16000 16200	184	КГ100	18000	319	КГ101	18200	319	КГ102	20000 20200	414																																																		
КГ17	1200 1400	108	КГ18	1600 1800	124	КГ19	2000 2200	141	КГ20	2400 2600	157	КГ21	2800 3000	177	КГ22	3400 3600	198	КГ23	3800 4000	215	КГ24	4200 4400	231	КГ25	4600 4800	252	КГ26	5200 5400	272	КГ27	5600 5800	289	КГ28	6000 6200	311	КГ29	6400 6600	327	КГ30	6800	329	КГ31	800 1000	91	КГ32	1200 1400	108	КГ33	1600 1800	124	КГ34	2000 2200	141	КГ35	2400 2600	157	КГ36	2800 3000	177	КГ37	3400 3600	198	КГ38	3800 4000	215	КГ39	4200 4400	231	КГ40	4600 4800	252	КГ41	5200 5400	272	КГ42	5600 5800	289	КГ43	6000 6200	311	КГ44	6400 6600	327	КГ45	7000	307	КГ46	800 1000	91	КГ47	1200 1400	108	КГ48	1600 1800	124	КГ49	2000 2200	141	КГ50	2400 2600	157	КГ51	2800 3000 3200	177	КГ52	3400 3600	198	КГ53	3800 4000	215	КГ54	4200	227	КГ55	800 1000	91	КГ56	1200 1400	108	КГ57	1600 1800	124	КГ58	2000 2200	141	КГ59	2400 2600	157	КГ60	2800 3000 3200	177	КГ61	3400 3600	198	КГ62	3800 4000	215	КГ63	4200	227	КГ64	800 1000	91	КГ65	1200 1400	108	КГ66	1600 1800	124	КГ67	2000 2200	141	КГ68	2400 2600	157	КГ69	2800 3000 3200	177	КГ70	3400 3600	198	КГ71	3800 4000	215	КГ72	4200	227	КГ73	8000 8200	141	КГ74	9200 12000	141	КГ75	10000	157	КГ76	10200	157	КГ77	11000	231	КГ78	11200	231	КГ79	12200	307	КГ80	14000	240	КГ81	14200	240	КГ82	16000	184	КГ83	16200	184	КГ84	18000	319	КГ85	18200	319	КГ86	20000 20200	414	КГ87	7000	110	КГ88	7200	124	КГ89	9000	124	КГ90	8000 8200	141	КГ91	9200 12000	141	КГ92	10000	157	КГ93	10200	157	КГ94	11000	231	КГ95	11200	231	КГ96	12200	307	КГ97	14000	240	КГ98	14200	240	КГ99	16000 16200	184	КГ100	18000	319	КГ101	18200	319	КГ102	20000 20200	414																																																					
КГ18	1600 1800	124	КГ19	2000 2200	141	КГ20	2400 2600	157	КГ21	2800 3000	177	КГ22	3400 3600	198	КГ23	3800 4000	215	КГ24	4200 4400	231	КГ25	4600 4800	252	КГ26	5200 5400	272	КГ27	5600 5800	289	КГ28	6000 6200	311	КГ29	6400 6600	327	КГ30	6800	329	КГ31	800 1000	91	КГ32	1200 1400	108	КГ33	1600 1800	124	КГ34	2000 2200	141	КГ35	2400 2600	157	КГ36	2800 3000	177	КГ37	3400 3600	198	КГ38	3800 4000	215	КГ39	4200 4400	231	КГ40	4600 4800	252	КГ41	5200 5400	272	КГ42	5600 5800	289	КГ43	6000 6200	311	КГ44	6400 6600	327	КГ45	7000	307	КГ46	800 1000	91	КГ47	1200 1400	108	КГ48	1600 1800	124	КГ49	2000 2200	141	КГ50	2400 2600	157	КГ51	2800 3000 3200	177	КГ52	3400 3600	198	КГ53	3800 4000	215	КГ54	4200	227	КГ55	800 1000	91	КГ56	1200 1400	108	КГ57	1600 1800	124	КГ58	2000 2200	141	КГ59	2400 2600	157	КГ60	2800 3000 3200	177	КГ61	3400 3600	198	КГ62	3800 4000	215	КГ63	4200	227	КГ64	800 1000	91	КГ65	1200 1400	108	КГ66	1600 1800	124	КГ67	2000 2200	141	КГ68	2400 2600	157	КГ69	2800 3000 3200	177	КГ70	3400 3600	198	КГ71	3800 4000	215	КГ72	4200	227	КГ73	8000 8200	141	КГ74	9200 12000	141	КГ75	10000	157	КГ76	10200	157	КГ77	11000	231	КГ78	11200	231	КГ79	12200	307	КГ80	14000	240	КГ81	14200	240	КГ82	16000	184	КГ83	16200	184	КГ84	18000	319	КГ85	18200	319	КГ86	20000 20200	414	КГ87	7000	110	КГ88	7200	124	КГ89	9000	124	КГ90	8000 8200	141	КГ91	9200 12000	141	КГ92	10000	157	КГ93	10200	157	КГ94	11000	231	КГ95	11200	231	КГ96	12200	307	КГ97	14000	240	КГ98	14200	240	КГ99	16000 16200	184	КГ100	18000	319	КГ101	18200	319	КГ102	20000 20200	414																																																								
КГ19	2000 2200	141	КГ20	2400 2600	157	КГ21	2800 3000	177	КГ22	3400 3600	198	КГ23	3800 4000	215	КГ24	4200 4400	231	КГ25	4600 4800	252	КГ26	5200 5400	272	КГ27	5600 5800	289	КГ28	6000 6200	311	КГ29	6400 6600	327	КГ30	6800	329	КГ31	800 1000	91	КГ32	1200 1400	108	КГ33	1600 1800	124	КГ34	2000 2200	141	КГ35	2400 2600	157	КГ36	2800 3000	177	КГ37	3400 3600	198	КГ38	3800 4000	215	КГ39	4200 4400	231	КГ40	4600 4800	252	КГ41	5200 5400	272	КГ42	5600 5800	289	КГ43	6000 6200	311	КГ44	6400 6600	327	КГ45	7000	307	КГ46	800 1000	91	КГ47	1200 1400	108	КГ48	1600 1800	124	КГ49	2000 2200	141	КГ50	2400 2600	157	КГ51	2800 3000 3200	177	КГ52	3400 3600	198	КГ53	3800 4000	215	КГ54	4200	227	КГ55	800 1000	91	КГ56	1200 1400	108	КГ57	1600 1800	124	КГ58	2000 2200	141	КГ59	2400 2600	157	КГ60	2800 3000 3200	177	КГ61	3400 3600	198	КГ62	3800 4000	215	КГ63	4200	227	КГ64	800 1000	91	КГ65	1200 1400	108	КГ66	1600 1800	124	КГ67	2000 2200	141	КГ68	2400 2600	157	КГ69	2800 3000 3200	177	КГ70	3400 3600	198	КГ71	3800 4000	215	КГ72	4200	227	КГ73	8000 8200	141	КГ74	9200 12000	141	КГ75	10000	157	КГ76	10200	157	КГ77	11000	231	КГ78	11200	231	КГ79	12200	307	КГ80	14000	240	КГ81	14200	240	КГ82	16000	184	КГ83	16200	184	КГ84	18000	319	КГ85	18200	319	КГ86	20000 20200	414	КГ87	7000	110	КГ88	7200	124	КГ89	9000	124	КГ90	8000 8200	141	КГ91	9200 12000	141	КГ92	10000	157	КГ93	10200	157	КГ94	11000	231	КГ95	11200	231	КГ96	12200	307	КГ97	14000	240	КГ98	14200	240	КГ99	16000 16200	184	КГ100	18000	319	КГ101	18200	319	КГ102	20000 20200	414																																																											
КГ20	2400 2600	157	КГ21	2800 3000	177	КГ22	3400 3600	198	КГ23	3800 4000	215	КГ24	4200 4400	231	КГ25	4600 4800	252	КГ26	5200 5400	272	КГ27	5600 5800	289	КГ28	6000 6200	311	КГ29	6400 6600	327	КГ30	6800	329	КГ31	800 1000	91	КГ32	1200 1400	108	КГ33	1600 1800	124	КГ34	2000 2200	141	КГ35	2400 2600	157	КГ36	2800 3000	177	КГ37	3400 3600	198	КГ38	3800 4000	215	КГ39	4200 4400	231	КГ40	4600 4800	252	КГ41	5200 5400	272	КГ42	5600 5800	289	КГ43	6000 6200	311	КГ44	6400 6600	327	КГ45	7000	307	КГ46	800 1000	91	КГ47	1200 1400	108	КГ48	1600 1800	124	КГ49	2000 2200	141	КГ50	2400 2600	157	КГ51	2800 3000 3200	177	КГ52	3400 3600	198	КГ53	3800 4000	215	КГ54	4200	227	КГ55	800 1000	91	КГ56	1200 1400	108	КГ57	1600 1800	124	КГ58	2000 2200	141	КГ59	2400 2600	157	КГ60	2800 3000 3200	177	КГ61	3400 3600	198	КГ62	3800 4000	215	КГ63	4200	227	КГ64	800 1000	91	КГ65	1200 1400	108	КГ66	1600 1800	124	КГ67	2000 2200	141	КГ68	2400 2600	157	КГ69	2800 3000 3200	177	КГ70	3400 3600	198	КГ71	3800 4000	215	КГ72	4200	227	КГ73	8000 8200	141	КГ74	9200 12000	141	КГ75	10000	157	КГ76	10200	157	КГ77	11000	231	КГ78	11200	231	КГ79	12200	307	КГ80	14000	240	КГ81	14200	240	КГ82	16000	184	КГ83	16200	184	КГ84	18000	319	КГ85	18200	319	КГ86	20000 20200	414	КГ87	7000	110	КГ88	7200	124	КГ89	9000	124	КГ90	8000 8200	141	КГ91	9200 12000	141	КГ92	10000	157	КГ93	10200	157	КГ94	11000	231	КГ95	11200	231	КГ96	12200	307	КГ97	14000	240	КГ98	14200	240	КГ99	16000 16200	184	КГ100	18000	319	КГ101	18200	319	КГ102	20000 20200	414																																																														
КГ21	2800 3000	177	КГ22	3400 3600	198	КГ23	3800 4000	215	КГ24	4200 4400	231	КГ25	4600 4800	252	КГ26	5200 5400	272	КГ27	5600 5800	289	КГ28	6000 6200	311	КГ29	6400 6600	327	КГ30	6800	329	КГ31	800 1000	91	КГ32	1200 1400	108	КГ33	1600 1800	124	КГ34	2000 2200	141	КГ35	2400 2600	157	КГ36	2800 3000	177	КГ37	3400 3600	198	КГ38	3800 4000	215	КГ39	4200 4400	231	КГ40	4600 4800	252	КГ41	5200 5400	272	КГ42	5600 5800	289	КГ43	6000 6200	311	КГ44	6400 6600	327	КГ45	7000	307	КГ46	800 1000	91	КГ47	1200 1400	108	КГ48	1600 1800	124	КГ49	2000 2200	141	КГ50	2400 2600	157	КГ51	2800 3000 3200	177	КГ52	3400 3600	198	КГ53	3800 4000	215	КГ54	4200	227	КГ55	800 1000	91	КГ56	1200 1400	108	КГ57	1600 1800	124	КГ58	2000 2200	141	КГ59	2400 2600	157	КГ60	2800 3000 3200	177	КГ61	3400 3600	198	КГ62	3800 4000	215	КГ63	4200	227	КГ64	800 1000	91	КГ65	1200 1400	108	КГ66	1600 1800	124	КГ67	2000 2200	141	КГ68	2400 2600	157	КГ69	2800 3000 3200	177	КГ70	3400 3600	198	КГ71	3800 4000	215	КГ72	4200	227	КГ73	8000 8200	141	КГ74	9200 12000	141	КГ75	10000	157	КГ76	10200	157	КГ77	11000	231	КГ78	11200	231	КГ79	12200	307	КГ80	14000	240	КГ81	14200	240	КГ82	16000	184	КГ83	16200	184	КГ84	18000	319	КГ85	18200	319	КГ86	20000 20200	414	КГ87	7000	110	КГ88	7200	124	КГ89	9000	124	КГ90	8000 8200	141	КГ91	9200 12000	141	КГ92	10000	157	КГ93	10200	157	КГ94	11000	231	КГ95	11200	231	КГ96	12200	307	КГ97	14000	240	КГ98	14200	240	КГ99	16000 16200	184	КГ100	18000	319	КГ101	18200	319	КГ102	20000 20200	414																																																																	
КГ22	3400 3600	198	КГ23	3800 4000	215	КГ24	4200 4400	231	КГ25	4600 4800	252	КГ26	5200 5400	272	КГ27	5600 5800	289	КГ28	6000 6200	311	КГ29	6400 6600	327	КГ30	6800	329	КГ31	800 1000	91	КГ32	1200 1400	108	КГ33	1600 1800	124	КГ34	2000 2200	141	КГ35	2400 2600	157	КГ36	2800 3000	177	КГ37	3400 3600	198	КГ38	3800 4000	215	КГ39	4200 4400	231	КГ40	4600 4800	252	КГ41	5200 5400	272	КГ42	5600 5800	289	КГ43	6000 6200	311	КГ44	6400 6600	327	КГ45	7000	307	КГ46	800 1000	91	КГ47	1200 1400	108	КГ48	1600 1800	124	КГ49	2000 2200	141	КГ50	2400 2600	157	КГ51	2800 3000 3200	177	КГ52	3400 3600	198	КГ53	3800 4000	215	КГ54	4200	227	КГ55	800 1000	91	КГ56	1200 1400	108	КГ57	1600 1800	124	КГ58	2000 2200	141	КГ59	2400 2600	157	КГ60	2800 3000 3200	177	КГ61	3400 3600	198	КГ62	3800 4000	215	КГ63	4200	227	КГ64	800 1000	91	КГ65	1200 1400	108	КГ66	1600 1800	124	КГ67	2000 2200	141	КГ68	2400 2600	157	КГ69	2800 3000 3200	177	КГ70	3400 3600	198	КГ71	3800 4000	215	КГ72	4200	227	КГ73	8000 8200	141	КГ74	9200 12000	141	КГ75	10000	157	КГ76	10200	157	КГ77	11000	231	КГ78	11200	231	КГ79	12200	307	КГ80	14000	240	КГ81	14200	240	КГ82	16000	184	КГ83	16200	184	КГ84	18000	319	КГ85	18200	319	КГ86	20000 20200	414	КГ87	7000	110	КГ88	7200	124	КГ89	9000	124	КГ90	8000 8200	141	КГ91	9200 12000	141	КГ92	10000	157	КГ93	10200	157	КГ94	11000	231	КГ95	11200	231	КГ96	12200	307	КГ97	14000	240	КГ98	14200	240	КГ99	16000 16200	184	КГ100	18000	319	КГ101	18200	319	КГ102	20000 20200	414																																																																				
КГ23	3800 4000	215	КГ24	4200 4400	231	КГ25	4600 4800	252	КГ26	5200 5400	272	КГ27	5600 5800	289	КГ28	6000 6200	311	КГ29	6400 6600	327	КГ30	6800	329	КГ31	800 1000	91	КГ32	1200 1400	108	КГ33	1600 1800	124	КГ34	2000 2200	141	КГ35	2400 2600	157	КГ36	2800 3000	177	КГ37	3400 3600	198	КГ38	3800 4000	215	КГ39	4200 4400	231	КГ40	4600 4800	252	КГ41	5200 5400	272	КГ42	5600 5800	289	КГ43	6000 6200	311	КГ44	6400 6600	327	КГ45	7000	307	КГ46	800 1000	91	КГ47	1200 1400	108	КГ48	1600 1800	124	КГ49	2000 2200	141	КГ50	2400 2600	157	КГ51	2800 3000 3200	177	КГ52	3400 3600	198	КГ53	3800 4000	215	КГ54	4200	227	КГ55	800 1000	91	КГ56	1200 1400	108	КГ57	1600 1800	124	КГ58	2000 2200	141	КГ59	2400 2600	157	КГ60	2800 3000 3200	177	КГ61	3400 3600	198	КГ62	3800 4000	215	КГ63	4200	227	КГ64	800 1000	91	КГ65	1200 1400	108	КГ66	1600 1800	124	КГ67	2000 2200	141	КГ68	2400 2600	157	КГ69	2800 3000 3200	177	КГ70	3400 3600	198	КГ71	3800 4000	215	КГ72	4200	227	КГ73	8000 8200	141	КГ74	9200 12000	141	КГ75	10000	157	КГ76	10200	157	КГ77	11000	231	КГ78	11200	231	КГ79	12200	307	КГ80	14000	240	КГ81	14200	240	КГ82	16000	184	КГ83	16200	184	КГ84	18000	319	КГ85	18200	319	КГ86	20000 20200	414	КГ87	7000	110	КГ88	7200	124	КГ89	9000	124	КГ90	8000 8200	141	КГ91	9200 12000	141	КГ92	10000	157	КГ93	10200	157	КГ94	11000	231	КГ95	11200	231	КГ96	12200	307	КГ97	14000	240	КГ98	14200	240	КГ99	16000 16200	184	КГ100	18000	319	КГ101	18200	319	КГ102	20000 20200	414																																																																							
КГ24	4200 4400	231	КГ25	4600 4800	252	КГ26	5200 5400	272	КГ27	5600 5800	289	КГ28	6000 6200	311	КГ29	6400 6600	327	КГ30	6800	329	КГ31	800 1000	91	КГ32	1200 1400	108	КГ33	1600 1800	124	КГ34	2000 2200	141	КГ35	2400 2600	157	КГ36	2800 3000	177	КГ37	3400 3600	198	КГ38	3800 4000	215	КГ39	4200 4400	231	КГ40	4600 4800	252	КГ41	5200 5400	272	КГ42	5600 5800	289	КГ43	6000 6200	311	КГ44	6400 6600	327	КГ45	7000	307	КГ46	800 1000	91	КГ47	1200 1400	108	КГ48	1600 1800	124	КГ49	2000 2200	141	КГ50	2400 2600	157	КГ51	2800 3000 3200	177	КГ52	3400 3600	198	КГ53	3800 4000	215	КГ54	4200	227	КГ55	800 1000	91	КГ56	1200 1400	108	КГ57	1600 1800	124	КГ58	2000 2200	141	КГ59	2400 2600	157	КГ60	2800 3000 3200	177	КГ61	3400 3600	198	КГ62	3800 4000	215	КГ63	4200	227	КГ64	800 1000	91	КГ65	1200 1400	108	КГ66	1600 1800	124	КГ67	2000 2200	141	КГ68	2400 2600	157	КГ69	2800 3000 3200	177	КГ70	3400 3600	198	КГ71	3800 4000	215	КГ72	4200	227	КГ73	8000 8200	141	КГ74	9200 12000	141	КГ75	10000	157	КГ76	10200	157	КГ77	11000	231	КГ78	11200	231	КГ79	12200	307	КГ80	14000	240	КГ81	14200	240	КГ82	16000	184	КГ83	16200	184	КГ84	18000	319	КГ85	18200	319	КГ86	20000 20200	414	КГ87	7000	110	КГ88	7200	124	КГ89	9000	124	КГ90	8000 8200	141	КГ91	9200 12000	141	КГ92	10000	157	КГ93	10200	157	КГ94	11000	231	КГ95	11200	231	КГ96	12200	307	КГ97	14000	240	КГ98	14200	240	КГ99	16000 16200	184	КГ100	18000	319	КГ101	18200	319	КГ102	20000 20200	414																																																																										
КГ25	4600 4800	252	КГ26	5200 5400	272	КГ27	5600 5800	289	КГ28	6000 6200	311	КГ29	6400 6600	327	КГ30	6800	329	КГ31	800 1000	91	КГ32	1200 1400	108	КГ33	1600 1800	124	КГ34	2000 2200	141	КГ35	2400 2600	157	КГ36	2800 3000	177	КГ37	3400 3600	198	КГ38	3800 4000	215	КГ39	4200 4400	231	КГ40	4600 4800	252	КГ41	5200 5400	272	КГ42	5600 5800	289	КГ43	6000 6200	311	КГ44	6400 6600	327	КГ45	7000	307	КГ46	800 1000	91	КГ47	1200 1400	108	КГ48	1600 1800	124	КГ49	2000 2200	141	КГ50	2400 2600	157	КГ51	2800 3000 3200	177	КГ52	3400 3600	198	КГ53	3800 4000	215	КГ54	4200	227	КГ55	800 1000	91	КГ56	1200 1400	108	КГ57	1600 1800	124	КГ58	2000 2200	141	КГ59	2400 2600	157	КГ60	2800 3000 3200	177	КГ61	3400 3600	198	КГ62	3800 4000	215	КГ63	4200	227	КГ64	800 1000	91	КГ65	1200 1400	108	КГ66	1600 1800	124	КГ67	2000 2200	141	КГ68	2400 2600	157	КГ69	2800 3000 3200	177	КГ70	3400 3600	198	КГ71	3800 4000	215	КГ72	4200	227	КГ73	8000 8200	141	КГ74	9200 12000	141	КГ75	10000	157	КГ76	10200	157	КГ77	11000	231	КГ78	11200	231	КГ79	12200	307	КГ80	14000	240	КГ81	14200	240	КГ82	16000	184	КГ83	16200	184	КГ84	18000	319	КГ85	18200	319	КГ86	20000 20200	414	КГ87	7000	110	КГ88	7200	124	КГ89	9000	124	КГ90	8000 8200	141	КГ91	9200 12000	141	КГ92	10000	157	КГ93	10200	157	КГ94	11000	231	КГ95	11200	231	КГ96	12200	307	КГ97	14000	240	КГ98	14200	240	КГ99	16000 16200	184	КГ100	18000	319	КГ101	18200	319	КГ102	20000 20200	414																																																																													
КГ26	5200 5400	272	КГ27	5600 5800	289	КГ28	6000 6200	311	КГ29	6400 6600	327	КГ30	6800	329	КГ31	800 1000	91	КГ32	1200 1400	108	КГ33	1600 1800	124	КГ34	2000 2200	141	КГ35	2400 2600	157	КГ36	2800 3000	177	КГ37	3400 3600	198	КГ38	3800 4000	215	КГ39	4200 4400	231	КГ40	4600 4800	252	КГ41	5200 5400	272	КГ42	5600 5800	289	КГ43	6000 6200	311	КГ44	6400 6600	327	КГ45	7000	307	КГ46	800 1000	91	КГ47	1200 1400	108	КГ48	1600 1800	124	КГ49	2000 2200	141	КГ50	2400 2600	157	КГ51	2800 3000 3200	177	КГ52	3400 3600	198	КГ53	3800 4000	215	КГ54	4200	227	КГ55	800 1000	91	КГ56	1200 1400	108	КГ57	1600 1800	124	КГ58	2000 2200	141	КГ59	2400 2600	157	КГ60	2800 3000 3200	177	КГ61	3400 3600	198	КГ62	3800 4000	215	КГ63	4200	227	КГ64	800 1000	91	КГ65	1200 1400	108	КГ66	1600 1800	124	КГ67	2000 2200	141	КГ68	2400 2600	157	КГ69	2800 3000 3200	177	КГ70	3400 3600	198	КГ71	3800 4000	215	КГ72	4200	227	КГ73	8000 8200	141	КГ74	9200 12000	141	КГ75	10000	157	КГ76	10200	157	КГ77	11000	231	КГ78	11200	231	КГ79	12200	307	КГ80	14000	240	КГ81	14200	240	КГ82	16000	184	КГ83	16200	184	КГ84	18000	319	КГ85	18200	319	КГ86	20000 20200	414	КГ87	7000	110	КГ88	7200	124	КГ89	9000	124	КГ90	8000 8200	141	КГ91	9200 12000	141	КГ92	10000	157	КГ93	10200	157	КГ94	11000	231	КГ95	11200	231	КГ96	12200	307	КГ97	14000	240	КГ98	14200	240	КГ99	16000 16200	184	КГ100	18000	319	КГ101	18200	319	КГ102	20000 20200	414																																																																																
КГ27	5600 5800	289	КГ28	6000 6200	311	КГ29	6400 6600	327	КГ30	6800	329	КГ31	800 1000	91	КГ32	1200 1400	108	КГ33	1600 1800	124	КГ34	2000 2200	141	КГ35	2400 2600	157	КГ36	2800 3000	177	КГ37	3400 3600	198	КГ38	3800 4000	215	КГ39	4200 4400	231	КГ40	4600 4800	252	КГ41	5200 5400	272	КГ42	5600 5800	289	КГ43	6000 6200	311	КГ44	6400 6600	327	КГ45	7000	307	КГ46	800 1000	91	КГ47	1200 1400	108	КГ48	1600 1800	124	КГ49	2000 2200	141	КГ50	2400 2600	157	КГ51	2800 3000 3200	177	КГ52	3400 3600	198	КГ53	3800 4000	215	КГ54	4200	227	КГ55	800 1000	91	КГ56	1200 1400	108	КГ57	1600 1800	124	КГ58	2000 2200	141	КГ59	2400 2600	157	КГ60	2800 3000 3200	177	КГ61	3400 3600	198	КГ62	3800 4000	215	КГ63	4200	227	КГ64	800 1000	91	КГ65	1200 1400	108	КГ66	1600 1800	124	КГ67	2000 2200	141	КГ68	2400 2600	157	КГ69	2800 3000 3200	177	КГ70	3400 3600	198	КГ71	3800 4000	215	КГ72	4200	227	КГ73	8000 8200	141	КГ74	9200 12000	141	КГ75	10000	157	КГ76	10200	157	КГ77	11000	231	КГ78	11200	231	КГ79	12200	307	КГ80	14000	240	КГ81	14200	240	КГ82	16000	184	КГ83	16200	184	КГ84	18000	319	КГ85	18200	319	КГ86	20000 20200	414	КГ87	7000	110	КГ88	7200	124	КГ89	9000	124	КГ90	8000 8200	141	КГ91	9200 12000	141	КГ92	10000	157	КГ93	10200	157	КГ94	11000	231	КГ95	11200	231	КГ96	12200	307	КГ97	14000	240	КГ98	14200	240	КГ99	16000 16200	184	КГ100	18000	319	КГ101	18200	319	КГ102	20000 20200	414																																																																																			
КГ28	6000 6200	311	КГ29	6400 6600	327	КГ30	6800	329	КГ31	800 1000	91	КГ32	1200 1400	108	КГ33	1600 1800	124	КГ34	2000 2200	141	КГ35	2400 2600	157	КГ36	2800 3000	177	КГ37	3400 3600	198	КГ38	3800 4000	215	КГ39	4200 4400	231	КГ40	4600 4800	252	КГ41	5200 5400	272	КГ42	5600 5800	289	КГ43	6000 6200	311	КГ44	6400 6600	327	КГ45	7000	307	КГ46	800 1000	91	КГ47	1200 1400	108	КГ48	1600 1800	124	КГ49	2000 2200	141	КГ50	2400 2600	157	КГ51	2800 3000 3200	177	КГ52	3400 3600	198	КГ53	3800 4000	215	КГ54	4200	227	КГ55	800 1000	91	КГ56	1200 1400	108	КГ57	1600 1800	124	КГ58	2000 2200	141	КГ59	2400 2600	157	КГ60	2800 3000 3200	177	КГ61	3400 3600	198	КГ62	3800 4000	215	КГ63	4200	227	КГ64	800 1000	91	КГ65	1200 1400	108	КГ66	1600 1800	124	КГ67	2000 2200	141	КГ68	2400 2600	157	КГ69	2800 3000 3200	177	КГ70	3400 3600	198	КГ71	3800 4000	215	КГ72	4200	227	КГ73	8000 8200	141	КГ74	9200 12000	141	КГ75	10000	157	КГ76	10200	157	КГ77	11000	231	КГ78	11200	231	КГ79	12200	307	КГ80	14000	240	КГ81	14200	240	КГ82	16000	184	КГ83	16200	184	КГ84	18000	319	КГ85	18200	319	КГ86	20000 20200	414	КГ87	7000	110	КГ88	7200	124	КГ89	9000	124	КГ90	8000 8200	141	КГ91	9200 12000	141	КГ92	10000	157	КГ93	10200	157	КГ94	11000	231	КГ95	11200	231	КГ96	12200	307	КГ97	14000	240	КГ98	14200	240	КГ99	16000 16200	184	КГ100	18000	319	КГ101	18200	319	КГ102	20000 20200	414																																																																																						
КГ29	6400 6600	327	КГ30	6800	329	КГ31	800 1000	91	КГ32	1200 1400	108	КГ33	1600 1800	124	КГ34	2000 2200	141	КГ35	2400 2600	157	КГ36	2800 3000	177	КГ37	3400 3600	198	КГ38	3800 4000	215	КГ39	4200 4400	231	КГ40	4600 4800	252	КГ41	5200 5400	272	КГ42	5600 5800	289	КГ43	6000 6200	311	КГ44	6400 6600	327	КГ45	7000	307	КГ46	800 1000	91	КГ47	1200 1400	108	КГ48	1600 1800	124	КГ49	2000 2200	141	КГ50	2400 2600	157	КГ51	2800 3000 3200	177	КГ52	3400 3600	198	КГ53	3800 4000	215	КГ54	4200	227	КГ55	800 1000	91	КГ56	1200 1400	108	КГ57	1600 1800	124	КГ58	2000 2200	141	КГ59	2400 2600	157	КГ60	2800 3000 3200	177	КГ61	3400 3600	198	КГ62	3800 4000	215	КГ63	4200	227	КГ64	800 1000	91	КГ65	1200 1400	108	КГ66	1600 1800	124	КГ67	2000 2200	141	КГ68	2400 2600	157	КГ69	2800 3000 3200	177	КГ70	3400 3600	198	КГ71	3800 4000	215	КГ72	4200	227	КГ73	8000 8200	141	КГ74	9200 12000	141	КГ75	10000	157	КГ76	10200	157	КГ77	11000	231	КГ78	11200	231	КГ79	12200	307	КГ80	14000	240	КГ81	14200	240	КГ82	16000	184	КГ83	16200	184	КГ84	18000	319	КГ85	18200	319	КГ86	20000 20200	414	КГ87	7000	110	КГ88	7200	124	КГ89	9000	124	КГ90	8000 8200	141	КГ91	9200 12000	141	КГ92	10000	157	КГ93	10200	157	КГ94	11000	231	КГ95	11200	231	КГ96	12200	307	КГ97	14000	240	КГ98	14200	240	КГ99	16000 16200	184	КГ100	18000	319	КГ101	18200	319	КГ102	20000 20200	414																																																																																									
КГ30	6800	329	КГ31	800 1000	91	КГ32	1200 1400	108	КГ33	1600 1800	124	КГ34	2000 2200	141	КГ35	2400 2600	157	КГ36	2800 3000	177	КГ37	3400 3600	198	КГ38	3800 4000	215	КГ39	4200 4400	231	КГ40	4600 4800	252	КГ41	5200 5400	272	КГ42	5600 5800	289	КГ43	6000 6200	311	КГ44	6400 6600	327	КГ45	7000	307	КГ46	800 1000	91	КГ47	1200 1400	108	КГ48	1600 1800	124	КГ49	2000 2200	141	КГ50	2400 2600	157	КГ51	2800 3000 3200	177	КГ52	3400 3600	198	КГ53	3800 4000	215	КГ54	4200	227	КГ55	800 1000	91	КГ56	1200 1400	108	КГ57	1600 1800	124	КГ58	2000 2200	141	КГ59	2400 2600	157	КГ60	2800 3000 3200	177	КГ61	3400 3600	198	КГ62	3800 4000	215	КГ63	4200	227	КГ64	800 1000	91	КГ65	1200 1400	108	КГ66	1600 1800	124	КГ67	2000 2200	141	КГ68	2400 2600	157	КГ69	2800 3000 3200	177	КГ70	3400 3600	198	КГ71	3800 4000	215	КГ72	4200	227	КГ73	8000 8200	141	КГ74	9200 12000	141	КГ75	10000	157	КГ76	10200	157	КГ77	11000	231	КГ78	11200	231	КГ79	12200	307	КГ80	14000	240	КГ81	14200	240	КГ82	16000	184	КГ83	16200	184	КГ84	18000	319	КГ85	18200	319	КГ86	20000 20200	414	КГ87	7000	110	КГ88	7200	124	КГ89	9000	124	КГ90	8000 8200	141	КГ91	9200 12000	141	КГ92	10000	157	КГ93	10200	157	КГ94	11000	231	КГ95	11200	231	КГ96	12200	307	КГ97	14000	240	КГ98	14200	240	КГ99	16000 16200	184	КГ100	18000	319	КГ101	18200	319	КГ102	20000 20200	414																																																																																												
КГ31	800 1000	91	КГ32	1200 1400	108	КГ33	1600 1800	124	КГ34	2000 2200	141	КГ35	2400 2600	157	КГ36	2800 3000	177	КГ37	3400 3600	198	КГ38	3800 4000	215	КГ39	4200 4400	231	КГ40	4600 4800	252	КГ41	5200 5400	272	КГ42	5600 5800	289	КГ43	6000 6200	311	КГ44	6400 6600	327	КГ45	7000	307	КГ46	800 1000	91	КГ47	1200 1400	108	КГ48	1600 1800	124	КГ49	2000 2200	141	КГ50	2400 2600	157	КГ51	2800 3000 3200	177	КГ52	3400 3600	198	КГ53	3800 4000	215	КГ54	4200	227	КГ55	800 1000	91	КГ56	1200 1400	108	КГ57	1600 1800	124	КГ58	2000 2200	141	КГ59	2400 2600	157	КГ60	2800 3000 3200	177	КГ61	3400 3600	198	КГ62	3800 4000	215	КГ63	4200	227	КГ64	800 1000	91	КГ65	1200 1400	108	КГ66	1600 1800	124	КГ67	2000 2200	141	КГ68	2400 2600	157	КГ69	2800 3000 3200	177	КГ70	3400 3600	198	КГ71	3800 4000	215	КГ72	4200	227	КГ73	8000 8200	141	КГ74	9200 12000	141	КГ75	10000	157	КГ76	10200	157	КГ77	11000	231	КГ78	11200	231	КГ79	12200	307	КГ80	14000	240	КГ81	14200	240	КГ82	16000	184	КГ83	16200	184	КГ84	18000	319	КГ85	18200	319	КГ86	20000 20200	414	КГ87	7000	110	КГ88	7200	124	КГ89	9000	124	КГ90	8000 8200	141	КГ91	9200 12000	141	КГ92	10000	157	КГ93	10200	157	КГ94	11000	231	КГ95	11200	231	КГ96	12200	307	КГ97	14000	240	КГ98	14200	240	КГ99	16000 16200	184	КГ100	18000	319	КГ101	18200	319	КГ102	20000 20200	414																																																																																															
КГ32	1200 1400	108	КГ33	1600 1800	124	КГ34	2000 2200	141	КГ35	2400 2600	157	КГ36	2800 3000	177	КГ37	3400 3600	198	КГ38	3800 4000	215	КГ39	4200 4400	231	КГ40	4600 4800	252	КГ41	5200 5400	272	КГ42	5600 5800	289	КГ43	6000 6200	311	КГ44	6400 6600	327	КГ45	7000	307	КГ46	800 1000	91	КГ47	1200 1400	108	КГ48	1600 1800	124	КГ49	2000 2200	141	КГ50	2400 2600	157	КГ51	2800 3000 3200	177	КГ52	3400 3600	198	КГ53	3800 4000	215	КГ54	4200	227	КГ55	800 1000	91	КГ56	1200 1400	108	КГ57	1600 1800	124	КГ58	2000 2200	141	КГ59	2400 2600	157	КГ60	2800 3000 3200	177	КГ61	3400 3600	198	КГ62	3800 4000	215	КГ63	4200	227	КГ64	800 1000	91	КГ65	1200 1400	108	КГ66	1600 1800	124	КГ67	2000 2200	141	КГ68	2400 2600	157	КГ69	2800 3000 3200	177	КГ70	3400 3600	198	КГ71	3800 4000	215	КГ72	4200	227	КГ73	8000 8200	141	КГ74	9200 12000	141	КГ75	10000	157	КГ76	10200	157	КГ77	11000	231	КГ78	11200	231	КГ79	12200	307	КГ80	14000	240	КГ81	14200	240	КГ82	16000	184	КГ83	16200	184	КГ84	18000	319	КГ85	18200	319	КГ86	20000 20200	414	КГ87	7000	110	КГ88	7200	124	КГ89	9000	124	КГ90	8000 8200	141	КГ91	9200 12000	141	КГ92	10000	157	КГ93	10200	157	КГ94	11000	231	КГ95	11200	231	КГ96	12200	307	КГ97	14000	240	КГ98	14200	240	КГ99	16000 16200	184	КГ100	18000	319	КГ101	18200	319	КГ102	20000 20200	414																																																																																																		
КГ33	1600 1800	124	КГ34	2000 2200	141	КГ35	2400 2600	157	КГ36	2800 3000	177	КГ37	3400 3600	198	КГ38	3800 4000	215	КГ39	4200 4400	231	КГ40	4600 4800	252	КГ41	5200 5400	272	КГ42	5600 5800	289	КГ43	6000 6200	311	КГ44	6400 6600	327	КГ45	7000	307	КГ46	800 1000	91	КГ47	1200 1400	108	КГ48	1600 1800	124	КГ49	2000 2200	141	КГ50	2400 2600	157	КГ51	2800 3000 3200	177	КГ52	3400 3600	198	КГ53	3800 4000	215	КГ54	4200	227	КГ55	800 1000	91	КГ56	1200 1400	108	КГ57	1600 1800	124	КГ58	2000 2200	141	КГ59	2400 2600	157	КГ60	2800 3000 3200	177	КГ61	3400 3600	198	КГ62	3800 4000	215	КГ63	4200	227	КГ64	800 1000	91	КГ65	1200 1400	108	КГ66	1600 1800	124	КГ67	2000 2200	141	КГ68	2400 2600	157	КГ69	2800 3000 3200	177	КГ70	3400 3600	198	КГ71	3800 4000	215	КГ72	4200	227	КГ73	8000 8200	141	КГ74	9200 12000	141	КГ75	10000	157	КГ76	10200	157	КГ77	11000	231	КГ78	11200	231	КГ79	12200	307	КГ80	14000	240	КГ81	14200	240	КГ82	16000	184	КГ83	16200	184	КГ84	18000	319	КГ85	18200	319	КГ86	20000 20200	414	КГ87	7000	110	КГ88	7200	124	КГ89	9000	124	КГ90	8000 8200	141	КГ91	9200 12000	141	КГ92	10000	157	КГ93	10200	157	КГ94	11000	231	КГ95	11200	231	КГ96	12200	307	КГ97	14000	240	КГ98	14200	240	КГ99	16000 16200	184	КГ100	18000	319	КГ101	18200	319	КГ102	20000 20200	414																																																																																																					
КГ34	2000 2200	141	КГ35	2400 2600	157	КГ36	2800 3000	177	КГ37	3400 3600	198	КГ38	3800 4000	215	КГ39	4200 4400	231	КГ40	4600 4800	252	КГ41	5200 5400	272	КГ42	5600 5800	289	КГ43	6000 6200	311	КГ44	6400 6600	327	КГ45	7000	307	КГ46	800 1000	91	КГ47	1200 1400	108	КГ48	1600 1800	124	КГ49	2000 2200	141	КГ50	2400 2600	157	КГ51	2800 3000 3200	177	КГ52	3400 3600	198	КГ53	3800 4000	215	КГ54	4200	227	КГ55	800 1000	91	КГ56	1200 1400	108	КГ57	1600 1800	124	КГ58	2000 2200	141	КГ59	2400 2600	157	КГ60	2800 3000 3200	177	КГ61	3400 3600	198	КГ62	3800 4000	215	КГ63	4200	227	КГ64	800 1000	91	КГ65	1200 1400	108	КГ66	1600 1800	124	КГ67	2000 2200	141	КГ68	2400 2600	157	КГ69	2800 3000 3200	177	КГ70	3400 3600	198	КГ71	3800 4000	215	КГ72	4200	227	КГ73	8000 8200	141	КГ74	9200 12000	141	КГ75	10000	157	КГ76	10200	157	КГ77	11000	231	КГ78	11200	231	КГ79	12200	307	КГ80	14000	240	КГ81	14200	240	КГ82	16000	184	КГ83	16200	184	КГ84	18000	319	КГ85	18200	319	КГ86	20000 20200	414	КГ87	7000	110	КГ88	7200	124	КГ89	9000	124	КГ90	8000 8200	141	КГ91	9200 12000	141	КГ92	10000	157	КГ93	10200	157	КГ94	11000	231	КГ95	11200	231	КГ96	12200	307	КГ97	14000	240	КГ98	14200	240	КГ99	16000 16200	184	КГ100	18000	319	КГ101	18200	319	КГ102	20000 20200	414																																																																																																								
КГ35	2400 2600	157	КГ36	2800 3000	177	КГ37	3400 3600	198	КГ38	3800 4000	215	КГ39	4200 4400	231	КГ40	4600 4800	252	КГ41	5200 5400	272	КГ42	5600 5800	289	КГ43	6000 6200	311	КГ44	6400 6600	327	КГ45	7000	307	КГ46	800 1000	91	КГ47	1200 1400	108	КГ48	1600 1800	124	КГ49	2000 2200	141	КГ50	2400 2600	157	КГ51	2800 3000 3200	177	КГ52	3400 3600	198	КГ53	3800 4000	215	КГ54	4200	227	КГ55	800 1000	91	КГ56	1200 1400	108	КГ57	1600 1800	124	КГ58	2000 2200	141	КГ59	2400 2600	157	КГ60	2800 3000 3200	177	КГ61	3400 3600	198	КГ62	3800 4000	215	КГ63	4200	227	КГ64	800 1000	91	КГ65	1200 1400	108	КГ66	1600 1800	124	КГ67	2000 2200	141	КГ68	2400 2600	157	КГ69	2800 3000 3200	177	КГ70	3400 3600	198	КГ71	3800 4000	215	КГ72	4200	227	КГ73	8000 8200	141	КГ74	9200 12000	141	КГ75	10000	157	КГ76	10200	157	КГ77	11000	231	КГ78	11200	231	КГ79	12200	307	КГ80	14000	240	КГ81	14200	240	КГ82	16000	184	КГ83	16200	184	КГ84	18000	319	КГ85	18200	319	КГ86	20000 20200	414	КГ87	7000	110	КГ88	7200	124	КГ89	9000	124	КГ90	8000 8200	141	КГ91	9200 12000	141	КГ92	10000	157	КГ93	10200	157	КГ94	11000	231	КГ95	11200	231	КГ96	12200	307	КГ97	14000	240	КГ98	14200	240	КГ99	16000 16200	184	КГ100	18000	319	КГ101	18200	319	КГ102	20000 20200	414																																																																																																											
КГ36	2800 3000	177	КГ37	3400 3600	198	КГ38	3800 4000	215	КГ39	4200 4400	231	КГ40	4600 4800	252	КГ41	5200 5400	272	КГ42	5600 5800	289	КГ43	6000 6200	311	КГ44	6400 6600	327	КГ45	7000	307	КГ46	800 1000	91	КГ47	1200 1400	108	КГ48	1600 1800	124	КГ49	2000 2200	141	КГ50	2400 2600	157	КГ51	2800 3000 3200	177	КГ52	3400 3600	198	КГ53	3800 4000	215	КГ54	4200	227	КГ55	800 1000	91	КГ56	1200 1400	108	КГ57	1600 1800	124	КГ58	2000 2200	141	КГ59	2400 2600	157	КГ60	2800 3000 3200	177	КГ61	3400 3600	198	КГ62	3800 4000	215	КГ63	4200	227	КГ64	800 1000	91	КГ65	1200 1400	108	КГ66	1600 1800	124	КГ67	2000 2200	141	КГ68	2400 2600	157	КГ69	2800 3000 3200	177	КГ70	3400 3600	198	КГ71	3800 4000	215	КГ72	4200	227	КГ73	8000 8200	141	КГ74	9200 12000	141	КГ75	10000	157	КГ76	10200	157	КГ77	11000	231	КГ78	11200	231	КГ79	12200	307	КГ80	14000	240	КГ81	14200	240	КГ82	16000	184	КГ83	16200	184	КГ84	18000	319	КГ85	18200	319	КГ86	20000 20200	414	КГ87	7000	110	КГ88	7200	124	КГ89	9000	124	КГ90	8000 8200	141	КГ91	9200 12000	141	КГ92	10000	157	КГ93	10200	157	КГ94	11000	231	КГ95	11200	231	КГ96	12200	307	КГ97	14000	240	КГ98	14200	240	КГ99	16000 16200	184	КГ100	18000	319	КГ101	18200	319	КГ102	20000 20200	414																																																																																																														
КГ37	3400 3600	198	КГ38	3800 4000	215	КГ39	4200 4400	231	КГ40	4600 4800	252	КГ41	5200 5400	272	КГ42	5600 5800	289	КГ43	6000 6200	311	КГ44	6400 6600	327	КГ45	7000	307	КГ46	800 1000	91	КГ47	1200 1400	108	КГ48	1600 1800	124	КГ49	2000 2200	141	КГ50	2400 2600	157	КГ51	2800 3000 3200	177	КГ52	3400 3600	198	КГ53	3800 4000	215	КГ54	4200	227	КГ55	800 1000	91	КГ56	1200 1400	108	КГ57	1600 1800	124	КГ58	2000 2200	141	КГ59	2400 2600	157	КГ60	2800 3000 3200	177	КГ61	3400 3600	198	КГ62	3800 4000	215	КГ63	4200	227	КГ64	800 1000	91	КГ65	1200 1400	108	КГ66	1600 1800	124	КГ67	2000 2200	141	КГ68	2400 2600	157	КГ69	2800 3000 3200	177	КГ70	3400 3600	198	КГ71	3800 4000	215	КГ72	4200	227	КГ73	8000 8200	141	КГ74	9200 12000	141	КГ75	10000	157	КГ76	10200	157	КГ77	11000	231	КГ78	11200	231	КГ79	12200	307	КГ80	14000	240	КГ81	14200	240	КГ82	16000	184	КГ83	16200	184	КГ84	18000	319	КГ85	18200	319	КГ86	20000 20200	414	КГ87	7000	110	КГ88	7200	124	КГ89	9000	124	КГ90	8000 8200	141	КГ91	9200 12000	141	КГ92	10000	157	КГ93	10200	157	КГ94	11000	231	КГ95	11200	231	КГ96	12200	307	КГ97	14000	240	КГ98	14200	240	КГ99	16000 16200	184	КГ100	18000	319	КГ101	18200	319	КГ102	20000 20200	414																																																																																																																	
КГ38	3800 4000	215	КГ39	4200 4400	231	КГ40	4600 4800	252	КГ41	5200 5400	272	КГ42	5600 5800	289	КГ43	6000 6200	311	КГ44	6400 6600	327	КГ45	7000	307	КГ46	800 1000	91	КГ47	1200 1400	108	КГ48	1600 1800	124	КГ49	2000 2200	141	КГ50	2400 2600	157	КГ51	2800 3000 3200	177	КГ52	3400 3600	198	КГ53	3800 4000	215	КГ54	4200	227	КГ55	800 1000	91	КГ56	1200 1400	108	КГ57	1600 1800	124	КГ58	2000 2200	141	КГ59	2400 2600	157	КГ60	2800 3000 3200	177	КГ61	3400 3600	198	КГ62	3800 4000	215	КГ63	4200	227	КГ64	800 1000	91	КГ65	1200 1400	108	КГ66	1600 1800	124	КГ67	2000 2200	141	КГ68	2400 2600	157	КГ69	2800 3000 3200	177	КГ70	3400 3600	198	КГ71	3800 4000	215	КГ72	4200	227	КГ73	8000 8200	141	КГ74	9200 12000	141	КГ75	10000	157	КГ76	10200	157	КГ77	11000	231	КГ78	11200	231	КГ79	12200	307	КГ80	14000	240	КГ81	14200	240	КГ82	16000	184	КГ83	16200	184	КГ84	18000	319	КГ85	18200	319	КГ86	20000 20200	414	КГ87	7000	110	КГ88	7200	124	КГ89	9000	124	КГ90	8000 8200	141	КГ91	9200 12000	141	КГ92	10000	157	КГ93	10200	157	КГ94	11000	231	КГ95	11200	231	КГ96	12200	307	КГ97	14000	240	КГ98	14200	240	КГ99	16000 16200	184	КГ100	18000	319	КГ101	18200	319	КГ102	20000 20200	414																																																																																																																				
КГ39	4200 4400	231	КГ40	4600 4800	252	КГ41	5200 5400	272	КГ42	5600 5800	289	КГ43	6000 6200	311	КГ44	6400 6600	327	КГ45	7000	307	КГ46	800 1000	91	КГ47	1200 1400	108	КГ48	1600 1800	124	КГ49	2000 2200	141	КГ50	2400 2600	157	КГ51	2800 3000 3200	177	КГ52	3400 3600	198	КГ53	3800 4000	215	КГ54	4200	227	КГ55	800 1000	91	КГ56	1200 1400	108	КГ57	1600 1800	124	КГ58	2000 2200	141	КГ59	2400 2600	157	КГ60	2800 3000 3200	177	КГ61	3400 3600	198	КГ62	3800 4000	215	КГ63	4200	227	КГ64	800 1000	91	КГ65	1200 1400	108	КГ66	1600 1800	124	КГ67	2000 2200	141	КГ68	2400 2600	157	КГ69	2800 3000 3200	177	КГ70	3400 3600	198	КГ71	3800 4000	215	КГ72	4200	227	КГ73	8000 8200	141	КГ74	9200 12000	141	КГ75	10000	157	КГ76	10200	157	КГ77	11000	231	КГ78	11200	231	КГ79	12200	307	КГ80	14000	240	КГ81	14200	240	КГ82	16000	184	КГ83	16200	184	КГ84	18000	319	КГ85	18200	319	КГ86	20000 20200	414	КГ87	7000	110	КГ88	7200	124	КГ89	9000	124	КГ90	8000 8200	141	КГ91	9200 12000	141	КГ92	10000	157	КГ93	10200	157	КГ94	11000	231	КГ95	11200	231	КГ96	12200	307	КГ97	14000	240	КГ98	14200	240	КГ99	16000 16200	184	КГ100	18000	319	КГ101	18200	319	КГ102	20000 20200	414																																																																																																																							
КГ40	4600 4800	252	КГ41	5200 5400	272	КГ42	5600 5800	289	КГ43	6000 6200	311	КГ44	6400 6600	327	КГ45	7000	307	КГ46	800 1000	91	КГ47	1200 1400	108	КГ48	1600 1800	124	КГ49	2000 2200	141	КГ50	2400 2600	157	КГ51	2800 3000 3200	177	КГ52	3400 3600	198	КГ53	3800 4000	215	КГ54	4200	227	КГ55	800 1000	91	КГ56	1200 1400	108	КГ57	1600 1800	124	КГ58	2000 2200	141	КГ59	2400 2600	157	КГ60	2800 3000 3200	177	КГ61	3400 3600	198	КГ62	3800 4000	215	КГ63	4200	227	КГ64	800 1000	91	КГ65	1200 1400	108	КГ66	1600 1800	124	КГ67	2000 2200	141	КГ68	2400 2600	157	КГ69	2800 3000 3200	177	КГ70	3400 3600	198	КГ71	3800 4000	215	КГ72	4200	227	КГ73	8000 8200	141	КГ74	9200 12000	141	КГ75	10000	157	КГ76	10200	157	КГ77	11000	231	КГ78	11200	231	КГ79	12200	307	КГ80	14000	240	КГ81	14200	240	КГ82	16000	184	КГ83	16200	184	КГ84	18000	319	КГ85	18200	319	КГ86	20000 20200	414	КГ87	7000	110	КГ88	7200	124	КГ89	9000	124	КГ90	8000 8200	141	КГ91	9200 12000	141	КГ92	10000	157	КГ93	10200	157	КГ94	11000	231	КГ95	11200	231	КГ96	12200	307	КГ97	14000	240	КГ98	14200	240	КГ99	16000 16200	184	КГ100	18000	319	КГ101	18200	319	КГ102	20000 20200	414																																																																																																																										
КГ41	5200 5400	272	КГ42	5600 5800	289	КГ43	6000 6200	311	КГ44	6400 6600	327	КГ45	7000	307	КГ46	800 1000	91	КГ47	1200 1400	108	КГ48	1600 1800	124	КГ49	2000 2200	141	КГ50	2400 2600	157	КГ51	2800 3000 3200	177	КГ52	3400 3600	198	КГ53	3800 4000	215	КГ54	4200	227	КГ55	800 1000	91	КГ56	1200 1400	108	КГ57	1600 1800	124	КГ58	2000 2200	141	КГ59	2400 2600	157	КГ60	2800 3000 3200	177	КГ61	3400 3600	198	КГ62	3800 4000	215	КГ63	4200	227	КГ64	800 1000	91	КГ65	1200 1400	108	КГ66	1600 1800	124	КГ67	2000 2200	141	КГ68	2400 2600	157	КГ69	2800 3000 3200	177	КГ70	3400 3600	198	КГ71	3800 4000	215	КГ72	4200	227	КГ73	8000 8200	141	КГ74	9200 12000	141	КГ75	10000	157	КГ76	10200	157	КГ77	11000	231	КГ78	11200	231	КГ79	12200	307	КГ80	14000	240	КГ81	14200	240	КГ82	16000	184	КГ83	16200	184	КГ84	18000	319	КГ85	18200	319	КГ86	20000 20200	414	КГ87	7000	110	КГ88	7200	124	КГ89	9000	124	КГ90	8000 8200	141	КГ91	9200 12000	141	КГ92	10000	157	КГ93	10200	157	КГ94	11000	231	КГ95	11200	231	КГ96	12200	307	КГ97	14000	240	КГ98	14200	240	КГ99	16000 16200	184	КГ100	18000	319	КГ101	18200	319	КГ102	20000 20200	414																																																																																																																													
КГ42	5600 5800	289	КГ43	6000 6200	311	КГ44	6400 6600	327	КГ45	7000	307	КГ46	800 1000	91	КГ47	1200 1400	108	КГ48	1600 1800	124	КГ49	2000 2200	141	КГ50	2400 2600	157	КГ51	2800 3000 3200	177	КГ52	3400 3600	198	КГ53	3800 4000	215	КГ54	4200	227	КГ55	800 1000	91	КГ56	1200 1400	108	КГ57	1600 1800	124	КГ58	2000 2200	141	КГ59	2400 2600	157	КГ60	2800 3000 3200	177	КГ61	3400 3600	198	КГ62	3800 4000	215	КГ63	4200	227	КГ64	800 1000	91	КГ65	1200 1400	108	КГ66	1600 1800	124	КГ67	2000 2200	141	КГ68	2400 2600	157	КГ69	2800 3000 3200	177	КГ70	3400 3600	198	КГ71	3800 4000	215	КГ72	4200	227	КГ73	8000 8200	141	КГ74	9200 12000	141	КГ75	10000	157	КГ76	10200	157	КГ77	11000	231	КГ78	11200	231	КГ79	12200	307	КГ80	14000	240	КГ81	14200	240	КГ82	16000	184	КГ83	16200	184	КГ84	18000	319	КГ85	18200	319	КГ86	20000 20200	414	КГ87	7000	110	КГ88	7200	124	КГ89	9000	124	КГ90	8000 8200	141	КГ91	9200 12000	141	КГ92	10000	157	КГ93	10200	157	КГ94	11000	231	КГ95	11200	231	КГ96	12200	307	КГ97	14000	240	КГ98	14200	240	КГ99	16000 16200	184	КГ100	18000	319	КГ101	18200	319	КГ102	20000 20200	414																																																																																																																																
КГ43	6000 6200	311	КГ44	6400 6600	327	КГ45	7000	307	КГ46	800 1000	91	КГ47	1200 1400	108	КГ48	1600 1800	124	КГ49	2000 2200	141	КГ50	2400 2600	157	КГ51	2800 3000 3200	177	КГ52	3400 3600	198	КГ53	3800 4000	215	КГ54	4200	227	КГ55	800 1000	91	КГ56	1200 1400	108	КГ57	1600 1800	124	КГ58	2000 2200	141	КГ59	2400 2600	157	КГ60	2800 3000 3200	177	КГ61	3400 3600	198	КГ62	3800 4000	215	КГ63	4200	227	КГ64	800 1000	91	КГ65	1200 1400	108	КГ66	1600 1800	124	КГ67	2000 2200	141	КГ68	2400 2600	157	КГ69	2800 3000 3200	177	КГ70	3400 3600	198	КГ71	3800 4000	215	КГ72	4200	227	КГ73	8000 8200	141	КГ74	9200 12000	141	КГ75	10000	157	КГ76	10200	157	КГ77	11000	231	КГ78	11200	231	КГ79	12200	307	КГ80	14000	240	КГ81	14200	240	КГ82	16000	184	КГ83	16200	184	КГ84	18000	319	КГ85	18200	319	КГ86	20000 20200	414	КГ87	7000	110	КГ88	7200	124	КГ89	9000	124	КГ90	8000 8200	141	КГ91	9200 12000	141	КГ92	10000	157	КГ93	10200	157	КГ94	11000	231	КГ95	11200	231	КГ96	12200	307	КГ97	14000	240	КГ98	14200	240	КГ99	16000 16200	184	КГ100	18000	319	КГ101	18200	319	КГ102	20000 20200	414																																																																																																																																			
КГ44	6400 6600	327	КГ45	7000	307	КГ46	800 1000	91	КГ47	1200 1400	108	КГ48	1600 1800	124	КГ49	2000 2200	141	КГ50	2400 2600	157	КГ51	2800 3000 3200	177	КГ52	3400 3600	198	КГ53	3800 4000	215	КГ54	4200	227	КГ55	800 1000	91	КГ56	1200 1400	108	КГ57	1600 1800	124	КГ58	2000 2200	141	КГ59	2400 2600	157	КГ60	2800 3000 3200	177	КГ61	3400 3600	198	КГ62	3800 4000	215	КГ63	4200	227	КГ64	800 1000	91	КГ65	1200 1400	108	КГ66	1600 1800	124	КГ67	2000 2200	141	КГ68	2400 2600	157	КГ69	2800 3000 3200	177	КГ70	3400 3600	198	КГ71	3800 4000	215	КГ72	4200	227	КГ73	8000 8200	141	КГ74	9200 12000	141	КГ75	10000	157	КГ76	10200	157	КГ77	11000	231	КГ78	11200	231	КГ79	12200	307	КГ80	14000	240	КГ81	14200	240	КГ82	16000	184	КГ83	16200	184	КГ84	18000	319	КГ85	18200	319	КГ86	20000 20200	414	КГ87	7000	110	КГ88	7200	124	КГ89	9000	124	КГ90	8000 8200	141	КГ91	9200 12000	141	КГ92	10000	157	КГ93	10200	157	КГ94	11000	231	КГ95	11200	231	КГ96	12200	307	КГ97	14000	240	КГ98	14200	240	КГ99	16000 16200	184	КГ100	18000	319	КГ101	18200	319	КГ102	20000 20200	414																																																																																																																																						
КГ45	7000	307	КГ46	800 1000	91	КГ47	1200 1400	108	КГ48	1600 1800	124	КГ49	2000 2200	141	КГ50	2400 2600	157	КГ51	2800 3000 3200	177	КГ52	3400 3600	198	КГ53	3800 4000	215	КГ54	4200	227	КГ55	800 1000	91	КГ56	1200 1400	108	КГ57	1600 1800	124	КГ58	2000 2200	141	КГ59	2400 2600	157	КГ60	2800 3000 3200	177	КГ61	3400 3600	198	КГ62	3800 4000	215	КГ63	4200	227	КГ64	800 1000	91	КГ65	1200 1400	108	КГ66	1600 1800	124	КГ67	2000 2200	141	КГ68	2400 2600	157	КГ69	2800 3000 3200	177	КГ70	3400 3600	198	КГ71	3800 4000	215	КГ72	4200	227	КГ73	8000 8200	141	КГ74	9200 12000	141	КГ75	10000	157	КГ76	10200	157	КГ77	11000	231	КГ78	11200	231	КГ79	12200	307	КГ80	14000	240	КГ81	14200	240	КГ82	16000	184	КГ83	16200	184	КГ84	18000	319	КГ85	18200	319	КГ86	20000 20200	414	КГ87	7000	110	КГ88	7200	124	КГ89	9000	124	КГ90	8000 8200	141	КГ91	9200 12000	141	КГ92	10000	157	КГ93	10200	157	КГ94	11000	231	КГ95	11200	231	КГ96	12200	307	КГ97	14000	240	КГ98	14200	240	КГ99	16000 16200	184	КГ100	18000	319	КГ101	18200	319	КГ102	20000 20200	414																																																																																																																																									
КГ46	800 1000	91	КГ47	1200 1400	108	КГ48	1600 1800	124	КГ49	2000 2200	141	КГ50	2400 2600	157	КГ51	2800 3000 3200	177	КГ52	3400 3600	198	КГ53	3800 4000	215	КГ54	4200	227	КГ55	800 1000	91	КГ56	1200 1400	108	КГ57	1600 1800	124	КГ58	2000 2200	141	КГ59	2400 2600	157	КГ60	2800 3000 3200	177	КГ61	3400 3600	198	КГ62	3800 4000	215	КГ63	4200	227	КГ64	800 1000	91	КГ65	1200 1400	108	КГ66	1600 1800	124	КГ67	2000 2200	141	КГ68	2400 2600	157	КГ69	2800 3000 3200	177	КГ70	3400 3600	198	КГ71	3800 4000	215	КГ72	4200	227	КГ73	8000 8200	141	КГ74	9200 12000	141	КГ75	10000	157	КГ76	10200	157	КГ77	11000	231	КГ78	11200	231	КГ79	12200	307	КГ80	14000	240	КГ81	14200	240	КГ82	16000	184	КГ83	16200	184	КГ84	18000	319	КГ85	18200	319	КГ86	20000 20200	414	КГ87	7000	110	КГ88	7200	124	КГ89	9000	124	КГ90	8000 8200	141	КГ91	9200 12000	141	КГ92	10000	157	КГ93	10200	157	КГ94	11000	231	КГ95	11200	231	КГ96	12200	307	КГ97	14000	240	КГ98	14200	240	КГ99	16000 16200	184	КГ100	18000	319	КГ101	18200	319	КГ102	20000 20200	414																																																																																																																																												
КГ47	1200 1400	108	КГ48	1600 1800	124	КГ49	2000 2200	141	КГ50	2400 2600	157	КГ51	2800 3000 3200	177	КГ52	3400 3600	198	КГ53	3800 4000	215	КГ54	4200	227	КГ55	800 1000	91	КГ56	1200 1400	108	КГ57	1600 1800	124	КГ58	2000 2200	141	КГ59	2400 2600	157	КГ60	2800 3000 3200	177	КГ61	3400 3600	198	КГ62	3800 4000	215	КГ63	4200	227	КГ64	800 1000	91	КГ65	1200 1400	108	КГ66	1600 1800	124	КГ67	2000 2200	141	КГ68	2400 2600	157	КГ69	2800 3000 3200	177	КГ70	3400 3600	198	КГ71	3800 4000	215	КГ72	4200	227	КГ73	8000 8200	141	КГ74	9200 12000	141	КГ75	10000	157	КГ76	10200	157	КГ77	11000	231	КГ78	11200	231	КГ79	12200	307	КГ80	14000	240	КГ81	14200	240	КГ82	16000	184	КГ83	16200	184	КГ84	18000	319	КГ85	18200	319	КГ86	20000 20200	414	КГ87	7000	110	КГ88	7200	124	КГ89	9000	124	КГ90	8000 8200	141	КГ91	9200 12000	141	КГ92	10000	157	КГ93	10200	157	КГ94	11000	231	КГ95	11200	231	КГ96	12200	307	КГ97	14000	240	КГ98	14200	240	КГ99	16000 16200	184	КГ100	18000	319	КГ101	18200	319	КГ102	20000 20200	414																																																																																																																																															
КГ48	1600 1800	124	КГ49	2000 2200	141	КГ50	2400 2600	157	КГ51	2800 3000 3200	177	КГ52	3400 3600	198	КГ53	3800 4000	215	КГ54	4200	227	КГ55	800 1000	91	КГ56	1200 1400	108	КГ57	1600 1800	124	КГ58	2000 2200	141	КГ59	2400 2600	157	КГ60	2800 3000 3200	177	КГ61	3400 3600	198	КГ62	3800 4000	215	КГ63	4200	227	КГ64	800 1000	91	КГ65	1200 1400	108	КГ66	1600 1800	124	КГ67	2000 2200	141	КГ68	2400 2600	157	КГ69	2800 3000 3200	177	КГ70	3400 3600	198	КГ71	3800 4000	215	КГ72	4200	227	КГ73	8000 8200	141	КГ74	9200 12000	141	КГ75	10000	157	КГ76	10200	157	КГ77	11000	231	КГ78	11200	231	КГ79	12200	307	КГ80	14000	240	КГ81	14200	240	КГ82	16000	184	КГ83	16200	184	КГ84	18000	319	КГ85	18200	319	КГ86	20000 20200	414	КГ87	7000	110	КГ88	7200	124	КГ89	9000	124	КГ90	8000 8200	141	КГ91	9200 12000	141	КГ92	10000	157	КГ93	10200	157	КГ94	11000	231	КГ95	11200	231	КГ96	12200	307	КГ97	14000	240	КГ98	14200	240	КГ99	16000 16200	184	КГ100	18000	319	КГ101	18200	319	КГ102	20000 20200	414																																																																																																																																																		
КГ49	2000 2200	141	КГ50	2400 2600	157	КГ51	2800 3000 3200	177	КГ52	3400 3600	198	КГ53	3800 4000	215	КГ54	4200	227	КГ55	800 1000	91	КГ56	1200 1400	108	КГ57	1600 1800	124	КГ58	2000 2200	141	КГ59	2400 2600	157	КГ60	2800 3000 3200	177	КГ61	3400 3600	198	КГ62	3800 4000	215	КГ63	4200	227	КГ64	800 1000	91	КГ65	1200 1400	108	КГ66	1600 1800	124	КГ67	2000 2200	141	КГ68	2400 2600	157	КГ69	2800 3000 3200	177	КГ70	3400 3600	198	КГ71	3800 4000	215	КГ72	4200	227	КГ73	8000 8200	141	КГ74	9200 12000	141	КГ75	10000	157	КГ76	10200	157	КГ77	11000	231	КГ78	11200	231	КГ79	12200	307	КГ80	14000	240	КГ81	14200	240	КГ82	16000	184	КГ83	16200	184	КГ84	18000	319	КГ85	18200	319	КГ86	20000 20200	414	КГ87	7000	110	КГ88	7200	124	КГ89	9000	124	КГ90	8000 8200	141	КГ91	9200 12000	141	КГ92	10000	157	КГ93	10200	157	КГ94	11000	231	КГ95	11200	231	КГ96	12200	307	КГ97	14000	240	КГ98	14200	240	КГ99	16000 16200	184	КГ100	18000	319	КГ101	18200	319	КГ102	20000 20200	414																																																																																																																																																					
КГ50	2400 2600	157	КГ51	2800 3000 3200	177	КГ52	3400 3600	198	КГ53	3800 4000	215	КГ54	4200	227	КГ55	800 1000	91	КГ56	1200 1400	108	КГ57	1600 1800	124	КГ58	2000 2200	141	КГ59	2400 2600	157	КГ60	2800 3000 3200	177	КГ61	3400 3600	198	КГ62	3800 4000	215	КГ63	4200	227	КГ64	800 1000	91	КГ65	1200 1400	108	КГ66	1600 1800	124	КГ67	2000 2200	141	КГ68	2400 2600	157	КГ69	2800 3000 3200	177	КГ70	3400 3600	198	КГ71	3800 4000	215	КГ72	4200	227	КГ73	8000 8200	141	КГ74	9200 12000	141	КГ75	10000	157	КГ76	10200	157	КГ77	11000	231	КГ78	11200	231	КГ79	12200	307	КГ80	14000	240	КГ81	14200	240	КГ82	16000	184	КГ83	16200	184	КГ84	18000	319	КГ85	18200	319	КГ86	20000 20200	414	КГ87	7000	110	КГ88	7200	124	КГ89	9000	124	КГ90	8000 8200	141	КГ91	9200 12000	141	КГ92	10000	157	КГ93	10200	157	КГ94	11000	231	КГ95	11200	231	КГ96	12200	307	КГ97	14000	240	КГ98	14200	240	КГ99	16000 16200	184	КГ100	18000	319	КГ101	18200	319	КГ102	20000 20200	414																																																																																																																																																								
КГ51	2800 3000 3200	177	КГ52	3400 3600	198	КГ53	3800 4000	215	КГ54	4200	227	КГ55	800 1000	91	КГ56	1200 1400	108	КГ57	1600 1800	124	КГ58	2000 2200	141	КГ59	2400 2600	157	КГ60	2800 3000 3200	177	КГ61	3400 3600	198	КГ62	3800 4000	215	КГ63	4200	227	КГ64	800 1000	91	КГ65	1200 1400	108	КГ66	1600 1800	124	КГ67	2000 2200	141	КГ68	2400 2600	157	КГ69	2800 3000 3200	177	КГ70	3400 3600	198	КГ71	3800 4000	215	КГ72	4200	227	КГ73	8000 8200	141	КГ74	9200 12000	141	КГ75	10000	157	КГ76	10200	157	КГ77	11000	231	КГ78	11200	231	КГ79	12200	307	КГ80	14000	240	КГ81	14200	240	КГ82	16000	184	КГ83	16200	184	КГ84	18000	319	КГ85	18200	319	КГ86	20000 20200	414	КГ87	7000	110	КГ88	7200	124	КГ89	9000	124	КГ90	8000 8200	141	КГ91	9200 12000	141	КГ92	10000	157	КГ93	10200	157	КГ94	11000	231	КГ95	11200	231	КГ96	12200	307	КГ97	14000	240	КГ98	14200	240	КГ99	16000 16200	184	КГ100	18000	319	КГ101	18200	319	КГ102	20000 20200	414																																																																																																																																																											
КГ52	3400 3600	198	КГ53	3800 4000	215	КГ54	4200	227	КГ55	800 1000	91	КГ56	1200 1400	108	КГ57	1600 1800	124	КГ58	2000 2200	141	КГ59	2400 2600	157	КГ60	2800 3000 3200	177	КГ61	3400 3600	198	КГ62	3800 4000	215	КГ63	4200	227	КГ64	800 1000	91	КГ65	1200 1400	108	КГ66	1600 1800	124	КГ67	2000 2200	141	КГ68	2400 2600	157	КГ69	2800 3000 3200	177	КГ70	3400 3600	198	КГ71	3800 4000	215	КГ72	4200	227	КГ73	8000 8200	141	КГ74	9200 12000	141	КГ75	10000	157	КГ76	10200	157	КГ77	11000	231	КГ78	11200	231	КГ79	12200	307	КГ80	14000	240	КГ81	14200	240	КГ82	16000	184	КГ83	16200	184	КГ84	18000	319	КГ85	18200	319	КГ86	20000 20200	414	КГ87	7000	110	КГ88	7200	124	КГ89	9000	124	КГ90	8000 8200	141	КГ91	9200 12000	141	КГ92	10000	157	КГ93	10200	157	КГ94	11000	231	КГ95	11200	231	КГ96	12200	307	КГ97	14000	240	КГ98	14200	240	КГ99	16000 16200	184	КГ100	18000	319	КГ101	18200	319	КГ102	20000 20200	414																																																																																																																																																														
КГ53	3800 4000	215	КГ54	4200	227	КГ55	800 1000	91	КГ56	1200 1400	108	КГ57	1600 1800	124	КГ58	2000 2200	141	КГ59	2400 2600	157	КГ60	2800 3000 3200	177	КГ61	3400 3600	198	КГ62	3800 4000	215	КГ63	4200	227	КГ64	800 1000	91	КГ65	1200 1400	108	КГ66	1600 1800	124	КГ67	2000 2200	141	КГ68	2400 2600	157	КГ69	2800 3000 3200	177	КГ70	3400 3600	198	КГ71	3800 4000	215	КГ72	4200	227	КГ73	8000 8200	141	КГ74	9200 12000	141	КГ75	10000	157	КГ76	10200	157	КГ77	11000	231	КГ78	11200	231	КГ79	12200	307	КГ80	14000	240	КГ81	14200	240	КГ82	16000	184	КГ83	16200	184	КГ84	18000	319	КГ85	18200	319	КГ86	20000 20200	414	КГ87	7000	110	КГ88	7200	124	КГ89	9000	124	КГ90	8000 8200	141	КГ91	9200 12000	141	КГ92	10000	157	КГ93	10200	157	КГ94	11000	231	КГ95	11200	231	КГ96	12200	307	КГ97	14000	240	КГ98	14200	240	КГ99	16000 16200	184	КГ100	18000	319	КГ101	18200	319	КГ102	20000 20200	414																																																																																																																																																																	
КГ54	4200	227	КГ55	800 1000	91	КГ56	1200 1400	108	КГ57	1600 1800	124	КГ58	2000 2200	141	КГ59	2400 2600	157	КГ60	2800 3000 3200	177	КГ61	3400 3600	198	КГ62	3800 4000	215	КГ63	4200	227	КГ64	800 1000	91	КГ65	1200 1400	108	КГ66	1600 1800	124	КГ67	2000 2200	141	КГ68	2400 2600	157	КГ69	2800 3000 3200	177	КГ70	3400 3600	198	КГ71	3800 4000	215	КГ72	4200	227	КГ73	8000 8200	141	КГ74	9200 12000	141	КГ75	10000	157	КГ76	10200	157	КГ77	11000	231	КГ78	11200	231	КГ79	12200	307	КГ80	14000	240	КГ81	14200	240	КГ82	16000	184	КГ83	16200	184	КГ84	18000	319	КГ85	18200	319	КГ86	20000 20200	414	КГ87	7000	110	КГ88	7200	124	КГ89	9000	124	КГ90	8000 8200	141	КГ91	9200 12000	141	КГ92	10000	157	КГ93	10200	157	КГ94	11000	231	КГ95	11200	231	КГ96	12200	307	КГ97	14000	240	КГ98	14200	240	КГ99	16000 16200	184	КГ100	18000	319	КГ101	18200	319	КГ102	20000 20200	414																																																																																																																																																																				
КГ55	800 1000	91	КГ56	1200 1400	108	КГ57	1600 1800	124	КГ58	2000 2200	141	КГ59	2400 2600	157	КГ60	2800 3000 3200	177	КГ61	3400 3600	198	КГ62	3800 4000	215	КГ63	4200	227	КГ64	800 1000	91	КГ65	1200 1400	108	КГ66	1600 1800	124	КГ67	2000 2200	141	КГ68	2400 2600	157	КГ69	2800 3000 3200	177	КГ70	3400 3600	198	КГ71	3800 4000	215	КГ72	4200	227	КГ73	8000 8200	141	КГ74	9200 12000	141	КГ75	10000	157	КГ76	10200	157	КГ77	11000	231	КГ78	11200	231	КГ79	12200	307	КГ80	14000	240	КГ81	14200	240	КГ82	16000	184	КГ83	16200	184	КГ84	18000	319	КГ85	18200	319	КГ86	20000 20200	414	КГ87	7000	110	КГ88	7200	124	КГ89	9000	124	КГ90	8000 8200	141	КГ91	9200 12000	141	КГ92	10000	157	КГ93	10200	157	КГ94	11000	231	КГ95	11200	231	КГ96	12200	307	КГ97	14000	240	КГ98	14200	240	КГ99	16000 16200	184	КГ100	18000	319	КГ101	18200	319	КГ102	20000 20200	414																																																																																																																																																																							
КГ56	1200 1400	108	КГ57	1600 1800	124	КГ58	2000 2200	141	КГ59	2400 2600	157	КГ60	2800 3000 3200	177	КГ61	3400 3600	198	КГ62	3800 4000	215	КГ63	4200	227	КГ64	800 1000	91	КГ65	1200 1400	108	КГ66	1600 1800	124	КГ67	2000 2200	141	КГ68	2400 2600	157	КГ69	2800 3000 3200	177	КГ70	3400 3600	198	КГ71	3800 4000	215	КГ72	4200	227	КГ73	8000 8200	141	КГ74	9200 12000	141	КГ75	10000	157	КГ76	10200	157	КГ77	11000	231	КГ78	11200	231	КГ79	12200	307	КГ80	14000	240	КГ81	14200	240	КГ82	16000	184	КГ83	16200	184	КГ84	18000	319	КГ85	18200	319	КГ86	20000 20200	414	КГ87	7000	110	КГ88	7200	124	КГ89	9000	124	КГ90	8000 8200	141	КГ91	9200 12000	141	КГ92	10000	157	КГ93	10200	157	КГ94	11000	231	КГ95	11200	231	КГ96	12200	307	КГ97	14000	240	КГ98	14200	240	КГ99	16000 16200	184	КГ100	18000	319	КГ101	18200	319	КГ102	20000 20200	414																																																																																																																																																																										
КГ57	1600 1800	124	КГ58	2000 2200	141	КГ59	2400 2600	157	КГ60	2800 3000 3200	177	КГ61	3400 3600	198	КГ62	3800 4000	215	КГ63	4200	227	КГ64	800 1000	91	КГ65	1200 1400	108	КГ66	1600 1800	124	КГ67	2000 2200	141	КГ68	2400 2600	157	КГ69	2800 3000 3200	177	КГ70	3400 3600	198	КГ71	3800 4000	215	КГ72	4200	227	КГ73	8000 8200	141	КГ74	9200 12000	141	КГ75	10000	157	КГ76	10200	157	КГ77	11000	231	КГ78	11200	231	КГ79	12200	307	КГ80	14000	240	КГ81	14200	240	КГ82	16000	184	КГ83	16200	184	КГ84	18000	319	КГ85	18200	319	КГ86	20000 20200	414	КГ87	7000	110	КГ88	7200	124	КГ89	9000	124	КГ90	8000 8200	141	КГ91	9200 12000	141	КГ92	10000	157	КГ93	10200	157	КГ94	11000	231	КГ95	11200	231	КГ96	12200	307	КГ97	14000	240	КГ98	14200	240	КГ99	16000 16200	184	КГ100	18000	319	КГ101	18200	319	КГ102	20000 20200	414																																																																																																																																																																													
КГ58	2000 2200	141	КГ59	2400 2600	157	КГ60	2800 3000 3200	177	КГ61	3400 3600	198	КГ62	3800 4000	215	КГ63	4200	227	КГ64	800 1000	91	КГ65	1200 1400	108	КГ66	1600 1800	124	КГ67	2000 2200	141	КГ68	2400 2600	157	КГ69	2800 3000 3200	177	КГ70	3400 3600	198	КГ71	3800 4000	215	КГ72	4200	227	КГ73	8000 8200	141	КГ74	9200 12000	141	КГ75	10000	157	КГ76	10200	157	КГ77	11000	231	КГ78	11200	231	КГ79	12200	307	КГ80	14000	240	КГ81	14200	240	КГ82	16000	184	КГ83	16200	184	КГ84	18000	319	КГ85	18200	319	КГ86	20000 20200	414	КГ87	7000	110	КГ88	7200	124	КГ89	9000	124	КГ90	8000 8200	141	КГ91	9200 12000	141	КГ92	10000	157	КГ93	10200	157	КГ94	11000	231	КГ95	11200	231	КГ96	12200	307	КГ97	14000	240	КГ98	14200	240	КГ99	16000 16200	184	КГ100	18000	319	КГ101	18200	319	КГ102	20000 20200	414																																																																																																																																																																																
КГ59	2400 2600	157	КГ60	2800 3000 3200	177	КГ61	3400 3600	198	КГ62	3800 4000	215	КГ63	4200	227	КГ64	800 1000	91	КГ65	1200 1400	108	КГ66	1600 1800	124	КГ67	2000 2200	141	КГ68	2400 2600	157	КГ69	2800 3000 3200	177	КГ70	3400 3600	198	КГ71	3800 4000	215	КГ72	4200	227	КГ73	8000 8200	141	КГ74	9200 12000	141	КГ75	10000	157	КГ76	10200	157	КГ77	11000	231	КГ78	11200	231	КГ79	12200	307	КГ80	14000	240	КГ81	14200	240	КГ82	16000	184	КГ83	16200	184	КГ84	18000	319	КГ85	18200	319	КГ86	20000 20200	414	КГ87	7000	110	КГ88	7200	124	КГ89	9000	124	КГ90	8000 8200	141	КГ91	9200 12000	141	КГ92	10000	157	КГ93	10200	157	КГ94	11000	231	КГ95	11200	231	КГ96	12200	307	КГ97	14000	240	КГ98	14200	240	КГ99	16000 16200	184	КГ100	18000	319	КГ101	18200	319	КГ102	20000 20200	414																																																																																																																																																																																			
КГ60	2800 3000 3200	177	КГ61	3400 3600	198	КГ62	3800 4000	215	КГ63	4200	227	КГ64	800 1000	91	КГ65	1200 1400	108	КГ66	1600 1800	124	КГ67	2000 2200	141	КГ68	2400 2600	157	КГ69	2800 3000 3200	177	КГ70	3400 3600	198	КГ71	3800 4000	215	КГ72	4200	227	КГ73	8000 8200	141	КГ74	9200 12000	141	КГ75	10000	157	КГ76	10200	157	КГ77	11000	231	КГ78	11200	231	КГ79	12200	307	КГ80	14000	240	КГ81	14200	240	КГ82	16000	184	КГ83	16200	184	КГ84	18000	319	КГ85	18200	319	КГ86	20000 20200	414	КГ87	7000	110	КГ88	7200	124	КГ89	9000	124	КГ90	8000 8200	141	КГ91	9200 12000	141	КГ92	10000	157	КГ93	10200	157	КГ94	11000	231	КГ95	11200	231	КГ96	12200	307	КГ97	14000	240	КГ98	14200	240	КГ99	16000 16200	184	КГ100	18000	319	КГ101	18200	319	КГ102	20000 20200	414																																																																																																																																																																																						
КГ61	3400 3600	198	КГ62	3800 4000	215	КГ63	4200	227	КГ64	800 1000	91	КГ65	1200 1400	108	КГ66	1600 1800	124	КГ67	2000 2200	141	КГ68	2400 2600	157	КГ69	2800 3000 3200	177	КГ70	3400 3600	198	КГ71	3800 4000	215	КГ72	4200	227	КГ73	8000 8200	141	КГ74	9200 12000	141	КГ75	10000	157	КГ76	10200	157	КГ77	11000	231	КГ78	11200	231	КГ79	12200	307	КГ80	14000	240	КГ81	14200	240	КГ82	16000	184	КГ83	16200	184	КГ84	18000	319	КГ85	18200	319	КГ86	20000 20200	414	КГ87	7000	110	КГ88	7200	124	КГ89	9000	124	КГ90	8000 8200	141	КГ91	9200 12000	141	КГ92	10000	157	КГ93	10200	157	КГ94	11000	231	КГ95	11200	231	КГ96	12200	307	КГ97	14000	240	КГ98	14200	240	КГ99	16000 16200	184	КГ100	18000	319	КГ101	18200	319	КГ102	20000 20200	414																																																																																																																																																																																									
КГ62	3800 4000	215	КГ63	4200	227	КГ64	800 1000	91	КГ65	1200 1400	108	КГ66	1600 1800	124	КГ67	2000 2200	141	КГ68	2400 2600	157	КГ69	2800 3000 3200	177	КГ70	3400 3600	198	КГ71	3800 4000	215	КГ72	4200	227	КГ73	8000 8200	141	КГ74	9200 12000	141	КГ75	10000	157	КГ76	10200	157	КГ77	11000	231	КГ78	11200	231	КГ79	12200	307	КГ80	14000	240	КГ81	14200	240	КГ82	16000	184	КГ83	16200	184	КГ84	18000	319	КГ85	18200	319	КГ86	20000 20200	414	КГ87	7000	110	КГ88	7200	124	КГ89	9000	124	КГ90	8000 8200	141	КГ91	9200 12000	141	КГ92	10000	157	КГ93	10200	157	КГ94	11000	231	КГ95	11200	231	КГ96	12200	307	КГ97	14000	240	КГ98	14200	240	КГ99	16000 16200	184	КГ100	18000	319	КГ101	18200	319	КГ102	20000 20200	414																																																																																																																																																																																												
КГ63	4200	227	КГ64	800 1000	91	КГ65	1200 1400	108	КГ66	1600 1800	124	КГ67	2000 2200	141	КГ68	2400 2600	157	КГ69	2800 3000 3200	177	КГ70	3400 3600	198	КГ71	3800 4000	215	КГ72	4200	227	КГ73	8000 8200	141	КГ74	9200 12000	141	КГ75	10000	157	КГ76	10200	157	КГ77	11000	231	КГ78	11200	231	КГ79	12200	307	КГ80	14000	240	КГ81	14200	240	КГ82	16000	184	КГ83	16200	184	КГ84	18000	319	КГ85	18200	319	КГ86	20000 20200	414	КГ87	7000	110	КГ88	7200	124	КГ89	9000	124	КГ90	8000 8200	141	КГ91	9200 12000	141	КГ92	10000	157	КГ93	10200	157	КГ94	11000	231	КГ95	11200	231	КГ96	12200	307	КГ97	14000	240	КГ98	14200	240	КГ99	16000 16200	184	КГ100	18000	319	КГ101	18200	319	КГ102	20000 20200	414																																																																																																																																																																																															
КГ64	800 1000	91	КГ65	1200 1400	108	КГ66	1600 1800	124	КГ67	2000 2200	141	КГ68	2400 2600	157	КГ69	2800 3000 3200	177	КГ70	3400 3600	198	КГ71	3800 4000	215	КГ72	4200	227	КГ73	8000 8200	141	КГ74	9200 12000	141	КГ75	10000	157	КГ76	10200	157	КГ77	11000	231	КГ78	11200	231	КГ79	12200	307	КГ80	14000	240	КГ81	14200	240	КГ82	16000	184	КГ83	16200	184	КГ84	18000	319	КГ85	18200	319	КГ86	20000 20200	414	КГ87	7000	110	КГ88	7200	124	КГ89	9000	124	КГ90	8000 8200	141	КГ91	9200 12000	141	КГ92	10000	157	КГ93	10200	157	КГ94	11000	231	КГ95	11200	231	КГ96	12200	307	КГ97	14000	240	КГ98	14200	240	КГ99	16000 16200	184	КГ100	18000	319	КГ101	18200	319	КГ102	20000 20200	414																																																																																																																																																																																																		
КГ65	1200 1400	108	КГ66	1600 1800	124	КГ67	2000 2200	141	КГ68	2400 2600	157	КГ69	2800 3000 3200	177	КГ70	3400 3600	198	КГ71	3800 4000	215	КГ72	4200	227	КГ73	8000 8200	141	КГ74	9200 12000	141	КГ75	10000	157	КГ76	10200	157	КГ77	11000	231	КГ78	11200	231	КГ79	12200	307	КГ80	14000	240	КГ81	14200	240	КГ82	16000	184	КГ83	16200	184	КГ84	18000	319	КГ85	18200	319	КГ86	20000 20200	414	КГ87	7000	110	КГ88	7200	124	КГ89	9000	124	КГ90	8000 8200	141	КГ91	9200 12000	141	КГ92	10000	157	КГ93	10200	157	КГ94	11000	231	КГ95	11200	231	КГ96	12200	307	КГ97	14000	240	КГ98	14200	240	КГ99	16000 16200	184	КГ100	18000	319	КГ101	18200	319	КГ102	20000 20200	414																																																																																																																																																																																																					
КГ66	1600 1800	124	КГ67	2000 2200	141	КГ68	2400 2600	157	КГ69	2800 3000 3200	177	КГ70	3400 3600	198	КГ71	3800 4000	215	КГ72	4200	227	КГ73	8000 8200	141	КГ74	9200 12000	141	КГ75	10000	157	КГ76	10200	157	КГ77	11000	231	КГ78	11200	231	КГ79	12200	307	КГ80	14000	240	КГ81	14200	240	КГ82	16000	184	КГ83	16200	184	КГ84	18000	319	КГ85	18200	319	КГ86	20000 20200	414	КГ87	7000	110	КГ88	7200	124	КГ89	9000	124	КГ90	8000 8200	141	КГ91	9200 12000	141	КГ92	10000	157	КГ93	10200	157	КГ94	11000	231	КГ95	11200	231	КГ96	12200	307	КГ97	14000	240	КГ98	14200	240	КГ99	16000 16200	184	КГ100	18000	319	КГ101	18200	319	КГ102	20000 20200	414																																																																																																																																																																																																								
КГ67	2000 2200	141	КГ68	2400 2600	157	КГ69	2800 3000 3200	177	КГ70	3400 3600	198	КГ71	3800 4000	215	КГ72	4200	227	КГ73	8000 8200	141	КГ74	9200 12000	141	КГ75	10000	157	КГ76	10200	157	КГ77	11000	231	КГ78	11200	231	КГ79	12200	307	КГ80	14000	240	КГ81	14200	240	КГ82	16000	184	КГ83	16200	184	КГ84	18000	319	КГ85	18200	319	КГ86	20000 20200	414	КГ87	7000	110	КГ88	7200	124	КГ89	9000	124	КГ90	8000 8200	141	КГ91	9200 12000	141	КГ92	10000	157	КГ93	10200	157	КГ94	11000	231	КГ95	11200	231	КГ96	12200	307	КГ97	14000	240	КГ98	14200	240	КГ99	16000 16200	184	КГ100	18000	319	КГ101	18200	319	КГ102	20000 20200	414																																																																																																																																																																																																											
КГ68	2400 2600	157	КГ69	2800 3000 3200	177	КГ70	3400 3600	198	КГ71	3800 4000	215	КГ72	4200	227	КГ73	8000 8200	141	КГ74	9200 12000	141	КГ75	10000	157	КГ76	10200	157	КГ77	11000	231	КГ78	11200	231	КГ79	12200	307	КГ80	14000	240	КГ81	14200	240	КГ82	16000	184	КГ83	16200	184	КГ84	18000	319	КГ85	18200	319	КГ86	20000 20200	414	КГ87	7000	110	КГ88	7200	124	КГ89	9000	124	КГ90	8000 8200	141	КГ91	9200 12000	141	КГ92	10000	157	КГ93	10200	157	КГ94	11000	231	КГ95	11200	231	КГ96	12200	307	КГ97	14000	240	КГ98	14200	240	КГ99	16000 16200	184	КГ100	18000	319	КГ101	18200	319	КГ102	20000 20200	414																																																																																																																																																																																																														
КГ69	2800 3000 3200	177	КГ70	3400 3600	198	КГ71	3800 4000	215	КГ72	4200	227	КГ73	8000 8200	141	КГ74	9200 12000	141	КГ75	10000	157	КГ76	10200	157	КГ77	11000	231	КГ78	11200	231	КГ79	12200	307	КГ80	14000	240	КГ81	14200	240	КГ82	16000	184	КГ83	16200	184	КГ84	18000	319	КГ85	18200	319	КГ86	20000 20200	414	КГ87	7000	110	КГ88	7200	124	КГ89	9000	124	КГ90	8000 8200	141	КГ91	9200 12000	141	КГ92	10000	157	КГ93	10200	157	КГ94	11000	231	КГ95	11200	231	КГ96	12200	307	КГ97	14000	240	КГ98	14200	240	КГ99	16000 16200	184	КГ100	18000	319	КГ101	18200	319	КГ102	20000 20200	414																																																																																																																																																																																																																	
КГ70	3400 3600	198	КГ71	3800 4000	215	КГ72	4200	227	КГ73	8000 8200	141	КГ74	9200 12000	141	КГ75	10000	157	КГ76	10200	157	КГ77	11000	231	КГ78	11200	231	КГ79	12200	307	КГ80	14000	240	КГ81	14200	240	КГ82	16000	184	КГ83	16200	184	КГ84	18000	319	КГ85	18200	319	КГ86	20000 20200	414	КГ87	7000	110	КГ88	7200	124	КГ89	9000	124	КГ90	8000 8200	141	КГ91	9200 12000	141	КГ92	10000	157	КГ93	10200	157	КГ94	11000	231	КГ95	11200	231	КГ96	12200	307	КГ97	14000	240	КГ98	14200	240	КГ99	16000 16200	184	КГ100	18000	319	КГ101	18200	319	КГ102	20000 20200	414																																																																																																																																																																																																																				
КГ71	3800 4000	215	КГ72	4200	227	КГ73	8000 8200	141	КГ74	9200 12000	141	КГ75	10000	157	КГ76	10200	157	КГ77	11000	231	КГ78	11200	231	КГ79	12200	307	КГ80	14000	240	КГ81	14200	240	КГ82	16000	184	КГ83	16200	184	КГ84	18000	319	КГ85	18200	319	КГ86	20000 20200	414	КГ87	7000	110	КГ88	7200	124	КГ89	9000	124	КГ90	8000 8200	141	КГ91	9200 12000	141	КГ92	10000	157	КГ93	10200	157	КГ94	11000	231	КГ95	11200	231	КГ96	12200	307	КГ97	14000	240	КГ98	14200	240	КГ99	16000 16200	184	КГ100	18000	319	КГ101	18200	319	КГ102	20000 20200	414																																																																																																																																																																																																																							
КГ72	4200	227	КГ73	8000 8200	141	КГ74	9200 12000	141	КГ75	10000	157	КГ76	10200	157	КГ77	11000	231	КГ78	11200	231	КГ79	12200	307	КГ80	14000	240	КГ81	14200	240	КГ82	16000	184	КГ83	16200	184	КГ84	18000	319	КГ85	18200	319	КГ86	20000 20200	414	КГ87	7000	110	КГ88	7200	124	КГ89	9000	124	КГ90	8000 8200	141	КГ91	9200 12000	141	КГ92	10000	157	КГ93	10200	157	КГ94	11000	231	КГ95	11200	231	КГ96	12200	307	КГ97	14000	240	КГ98	14200	240	КГ99	16000 16200	184	КГ100	18000	319	КГ101	18200	319	КГ102	20000 20200	414																																																																																																																																																																																																																										
КГ73	8000 8200	141	КГ74	9200 12000	141	КГ75	10000	157	КГ76	10200	157	КГ77	11000	231	КГ78	11200	231	КГ79	12200	307	КГ80	14000	240	КГ81	14200	240	КГ82	16000	184	КГ83	16200	184	КГ84	18000	319	КГ85	18200	319	КГ86	20000 20200	414	КГ87	7000	110	КГ88	7200	124	КГ89	9000	124	КГ90	8000 8200	141	КГ91	9200 12000	141	КГ92	10000	157	КГ93	10200	157	КГ94	11000	231	КГ95	11200	231	КГ96	12200	307	КГ97	14000	240	КГ98	14200	240	КГ99	16000 16200	184	КГ100	18000	319	КГ101	18200	319	КГ102	20000 20200	414																																																																																																																																																																																																																													
КГ74	9200 12000	141	КГ75	10000	157	КГ76	10200	157	КГ77	11000	231	КГ78	11200	231	КГ79	12200	307	КГ80	14000	240	КГ81	14200	240	КГ82	16000	184	КГ83	16200	184	КГ84	18000	319	КГ85	18200	319	КГ86	20000 20200	414	КГ87	7000	110	КГ88	7200	124	КГ89	9000	124	КГ90	8000 8200	141	КГ91	9200 12000	141	КГ92	10000	157	КГ93	10200	157	КГ94	11000	231	КГ95	11200	231	КГ96	12200	307	КГ97	14000	240	КГ98	14200	240	КГ99	16000 16200	184	КГ100	18000	319	КГ101	18200	319	КГ102	20000 20200	414																																																																																																																																																																																																																																
КГ75	10000	157	КГ76	10200	157	КГ77	11000	231	КГ78	11200	231	КГ79	12200	307	КГ80	14000	240	КГ81	14200	240	КГ82	16000	184	КГ83	16200	184	КГ84	18000	319	КГ85	18200	319	КГ86	20000 20200	414	КГ87	7000	110	КГ88	7200	124	КГ89	9000	124	КГ90	8000 8200	141	КГ91	9200 12000	141	КГ92	10000	157	КГ93	10200	157	КГ94	11000	231	КГ95	11200	231	КГ96	12200	307	КГ97	14000	240	КГ98	14200	240	КГ99	16000 16200	184	КГ100	18000	319	КГ101	18200	319	КГ102	20000 20200	414																																																																																																																																																																																																																																			
КГ76	10200	157	КГ77	11000	231	КГ78	11200	231	КГ79	12200	307	КГ80	14000	240	КГ81	14200	240	КГ82	16000	184	КГ83	16200	184	КГ84	18000	319	КГ85	18200	319	КГ86	20000 20200	414	КГ87	7000	110	КГ88	7200	124	КГ89	9000	124	КГ90	8000 8200	141	КГ91	9200 12000	141	КГ92	10000	157	КГ93	10200	157	КГ94	11000	231	КГ95	11200	231	КГ96	12200	307	КГ97	14000	240	КГ98	14200	240	КГ99	16000 16200	184	КГ100	18000	319	КГ101	18200	319	КГ102	20000 20200	414																																																																																																																																																																																																																																						
КГ77	11000	231	КГ78	11200	231	КГ79	12200	307	КГ80	14000	240	КГ81	14200	240	КГ82	16000	184	КГ83	16200	184	КГ84	18000	319	КГ85	18200	319	КГ86	20000 20200	414	КГ87	7000	110	КГ88	7200	124	КГ89	9000	124	КГ90	8000 8200	141	КГ91	9200 12000	141	КГ92	10000	157	КГ93	10200	157	КГ94	11000	231	КГ95	11200	231	КГ96	12200	307	КГ97	14000	240	КГ98	14200	240	КГ99	16000 16200	184	КГ100	18000	319	КГ101	18200	319	КГ102	20000 20200	414																																																																																																																																																																																																																																									
КГ78	11200	231	КГ79	12200	307	КГ80	14000	240	КГ81	14200	240	КГ82	16000	184	КГ83	16200	184	КГ84	18000	319	КГ85	18200	319	КГ86	20000 20200	414	КГ87	7000	110	КГ88	7200	124	КГ89	9000	124	КГ90	8000 8200	141	КГ91	9200 12000	141	КГ92	10000	157	КГ93	10200	157	КГ94	11000	231	КГ95	11200	231	КГ96	12200	307	КГ97	14000	240	КГ98	14200	240	КГ99	16000 16200	184	КГ100	18000	319	КГ101	18200	319	КГ102	20000 20200	414																																																																																																																																																																																																																																												
КГ79	12200	307	КГ80	14000	240	КГ81	14200	240	КГ82	16000	184	КГ83	16200	184	КГ84	18000	319	КГ85	18200	319	КГ86	20000 20200	414	КГ87	7000	110	КГ88	7200	124	КГ89	9000	124	КГ90	8000 8200	141	КГ91	9200 12000	141	КГ92	10000	157	КГ93	10200	157	КГ94	11000	231	КГ95	11200	231	КГ96	12200	307	КГ97	14000	240	КГ98	14200	240	КГ99	16000 16200	184	КГ100	18000	319	КГ101	18200	319	КГ102	20000 20200	414																																																																																																																																																																																																																																															
КГ80	14000	240	КГ81	14200	240	КГ82	16000	184	КГ83	16200	184	КГ84	18000	319	КГ85	18200	319	КГ86	20000 20200	414	КГ87	7000	110	КГ88	7200	124	КГ89	9000	124	КГ90	8000 8200	141	КГ91	9200 12000	141	КГ92	10000	157	КГ93	10200	157	КГ94	11000	231	КГ95	11200	231	КГ96	12200	307	КГ97	14000	240	КГ98	14200	240	КГ99	16000 16200	184	КГ100	18000	319	КГ101	18200	319	КГ102	20000 20200	414																																																																																																																																																																																																																																																		
КГ81	14200	240	КГ82	16000	184	КГ83	16200	184	КГ84	18000	319	КГ85	18200	319	КГ86	20000 20200	414	КГ87	7000	110	КГ88	7200	124	КГ89	9000	124	КГ90	8000 8200	141	КГ91	9200 12000	141	КГ92	10000	157	КГ93	10200	157	КГ94	11000	231	КГ95	11200	231	КГ96	12200	307	КГ97	14000	240	КГ98	14200	240	КГ99	16000 16200	184	КГ100	18000	319	КГ101	18200	319	КГ102	20000 20200	414																																																																																																																																																																																																																																																					
КГ82	16000	184	КГ83	16200	184	КГ84	18000	319	КГ85	18200	319	КГ86	20000 20200	414	КГ87	7000	110	КГ88	7200	124	КГ89	9000	124	КГ90	8000 8200	141	КГ91	9200 12000	141	КГ92	10000	157	КГ93	10200	157	КГ94	11000	231	КГ95	11200	231	КГ96	12200	307	КГ97	14000	240	КГ98	14200	240	КГ99	16000 16200	184	КГ100	18000	319	КГ101	18200	319	КГ102	20000 20200	414																																																																																																																																																																																																																																																								
КГ83	16200	184	КГ84	18000	319	КГ85	18200	319	КГ86	20000 20200	414	КГ87	7000	110	КГ88	7200	124	КГ89	9000	124	КГ90	8000 8200	141	КГ91	9200 12000	141	КГ92	10000	157	КГ93	10200	157	КГ94	11000	231	КГ95	11200	231	КГ96	12200	307	КГ97	14000	240	КГ98	14200	240	КГ99	16000 16200	184	КГ100	18000	319	КГ101	18200	319	КГ102	20000 20200	414																																																																																																																																																																																																																																																											
КГ84	18000	319	КГ85	18200	319	КГ86	20000 20200	414	КГ87	7000	110	КГ88	7200	124	КГ89	9000	124	КГ90	8000 8200	141	КГ91	9200 12000	141	КГ92	10000	157	КГ93	10200	157	КГ94	11000	231	КГ95	11200	231	КГ96	12200	307	КГ97	14000	240	КГ98	14200	240	КГ99	16000 16200	184	КГ100	18000	319	КГ101	18200	319	КГ102	20000 20200	414																																																																																																																																																																																																																																																														
КГ85	18200	319	КГ86	20000 20200	414	КГ87	7000	110	КГ88	7200	124	КГ89	9000	124	КГ90	8000 8200	141	КГ91	9200 12000	141	КГ92	10000	157	КГ93	10200	157	КГ94	11000	231	КГ95	11200	231	КГ96	12200	307	КГ97	14000	240	КГ98	14200	240	КГ99	16000 16200	184	КГ100	18000	319	КГ101	18200	319	КГ102	20000 20200	414																																																																																																																																																																																																																																																																	
КГ86	20000 20200	414	КГ87	7000	110	КГ88	7200	124	КГ89	9000	124	КГ90	8000 8200	141	КГ91	9200 12000	141	КГ92	10000	157	КГ93	10200	157	КГ94	11000	231	КГ95	11200	231	КГ96	12200	307	КГ97	14000	240	КГ98	14200	240	КГ99	16000 16200	184	КГ100	18000	319	КГ101	18200	319	КГ102	20000 20200	414																																																																																																																																																																																																																																																																				
КГ87	7000	110	КГ88	7200	124	КГ89	9000	124	КГ90	8000 8200	141	КГ91	9200 12000	141	КГ92	10000	157	КГ93	10200	157	КГ94	11000	231	КГ95	11200	231	КГ96	12200	307	КГ97	14000	240	КГ98	14200	240	КГ99	16000 16200	184	КГ100	18000	319	КГ101	18200	319	КГ102	20000 20200	414																																																																																																																																																																																																																																																																							
КГ88	7200	124	КГ89	9000	124	КГ90	8000 8200	141	КГ91	9200 12000	141	КГ92	10000	157	КГ93	10200	157	КГ94	11000	231	КГ95	11200	231	КГ96	12200	307	КГ97	14000	240	КГ98	14200	240	КГ99	16000 16200	184	КГ100	18000	319	КГ101	18200	319	КГ102	20000 20200	414																																																																																																																																																																																																																																																																										
КГ89	9000	124	КГ90	8000 8200	141	КГ91	9200 12000	141	КГ92	10000	157	КГ93	10200	157	КГ94	11000	231	КГ95	11200	231	КГ96	12200	307	КГ97	14000	240	КГ98	14200	240	КГ99	16000 16200	184	КГ100	18000	319	КГ101	18200	319	КГ102	20000 20200	414																																																																																																																																																																																																																																																																													
КГ90	8000 8200	141	КГ91	9200 12000	141	КГ92	10000	157	КГ93	10200	157	КГ94	11000	231	КГ95	11200	231	КГ96	12200	307	КГ97	14000	240	КГ98	14200	240	КГ99	16000 16200	184	КГ100	18000	319	КГ101	18200	319	КГ102	20000 20200	414																																																																																																																																																																																																																																																																																
КГ91	9200 12000	141	КГ92	10000	157	КГ93	10200	157	КГ94	11000	231	КГ95	11200	231	КГ96	12200	307	КГ97	14000	240	КГ98	14200	240	КГ99	16000 16200	184	КГ100	18000	319	КГ101	18200	319	КГ102	20000 20200	414																																																																																																																																																																																																																																																																																			
КГ92	10000	157	КГ93	10200	157	КГ94	11000	231	КГ95	11200	231	КГ96	12200	307	КГ97	14000	240	КГ98	14200	240	КГ99	16000 16200	184	КГ100	18000	319	КГ101	18200	319	КГ102	20000 20200	414																																																																																																																																																																																																																																																																																						
КГ93	10200	157	КГ94	11000	231	КГ95	11200	231	КГ96	12200	307	КГ97	14000	240	КГ98	14200	240	КГ99	16000 16200	184	КГ100	18000	319	КГ101	18200	319	КГ102	20000 20200	414																																																																																																																																																																																																																																																																																									
КГ94	11000	231	КГ95	11200	231	КГ96	12200	307	КГ97	14000	240	КГ98	14200	240	КГ99	16000 16200	184	КГ100	18000	319	КГ101	18200	319	КГ102	20000 20200	414																																																																																																																																																																																																																																																																																												
КГ95	11200	231	КГ96	12200	307	КГ97	14000	240	КГ98	14200	240	КГ99	16000 16200	184	КГ100	18000	319	КГ101	18200	319	КГ102	20000 20200	414																																																																																																																																																																																																																																																																																															
КГ96	12200	307	КГ97	14000	240	КГ98	14200	240	КГ99	16000 16200	184	КГ100	18000	319	КГ101	18200	319	КГ102	20000 20200	414																																																																																																																																																																																																																																																																																																		
КГ97	14000	240	КГ98	14200	240	КГ99	16000 16200	184	КГ100	18000	319	КГ101	18200	319	КГ102	20000 20200	414																																																																																																																																																																																																																																																																																																					
КГ98	14200	240	КГ99	16000 16200	184	КГ100	18000	319	КГ101	18200	319	КГ102	20000 20200	414																																																																																																																																																																																																																																																																																																								
КГ99	16000 16200	184	КГ100	18000	319	КГ101	18200	319	КГ102	20000 20200	414																																																																																																																																																																																																																																																																																																											
КГ100	18000	319	КГ101	18200	319	КГ102	20000 20200	414																																																																																																																																																																																																																																																																																																														
КГ101	18200	319	КГ102	20000 20200	414																																																																																																																																																																																																																																																																																																																	
КГ102	20000 20200	414																																																																																																																																																																																																																																																																																																																				

Конструкции кронштейнов см. листы 23, 24, 25.
 Монтажные схемы см. листы 10, 11, 12.

Конструкции кронштейнов см. листы 25, 26.
 Монтажные схемы см. листы 15, 16.

Конструкции кронштейнов см. листы 28, 29.
 Монтажные схемы см. листы 13, 14.

Конструкции кронштейнов см. листы 28, 29.
 Монтажные схемы см. листы 17, 18.

Консоли для секторных площадок Дв 800-1600

Марка консоли	Дв аппарата, мм	В, мм	Ширина площ., мм	Примечания
КНГ1	800 1000	91	800	Конструкции консолей см. лист 27. Монтажные схемы см. лист 27.
КНГ2	1200 1400	110		
КНГ3	1600	124		
КНГ4	800 1000	91	1000	
КНГ5	1200 1400	110		
КНГ6	1600	124		

Ограждения секторных площадок

Марка площадки				Марка огражд. Денция	Длина, мм		Марка площадки				Марка огражд. Денция	Длина, мм		Марка площадки				Марка огражд. Денция	Длина, мм								
Настыл. просечно-вып. сталь	Настыл. профилированная сталь	Настыл. из 30-го шпатель. типа	Настыл. из 30-го решетчат. типа		Площадки	Ограждения	Настыл. просечно-вып. сталь	Настыл. профилированная сталь	Настыл. из 30-го шпатель. типа	Настыл. из 30-го решетчат. типа		Площадки	Ограждения	Площадки	Ограждения	Настыл. просечно-вып. сталь	Настыл. профилированная сталь		Настыл. из 30-го шпатель. типа	Настыл. из 30-го решетчат. типа	Площадки	Ограждения					
ПСВГ1	ПСГ1	ПСШГ1	ПСРГ1	ППГ18	1036	1160	ПСВГ29	ПСГ29	ПСШГ29	ПСРГ29	ППГ20	1947	2080	ПСВГ57	ПСГ57	ПСШГ57	ПСРГ57	ППГ22	2898	3000	ПСВГ85	ПСГ85	ПСШГ85	ПСРГ85	ППГ24	3353	3500
ПСВГ2	ПСГ2	ПСШГ2	ПСРГ2	ППГ2	1201	1300	ПСВГ30	ПСГ30	ПСШГ30	ПСРГ30	ППГ5	2112	2200	ПСВГ58	ПСГ58	ПСШГ58	ПСРГ58	ППГ22	2610	3000	ПСВГ86	ПСГ86	ПСШГ86	ПСРГ86	ППГ25	3521	3850
ПСВГ3	ПСГ3	ПСШГ3	ПСРГ3	ППГ19	1367	1420	ПСВГ31	ПСГ31	ПСШГ31	ПСРГ31	ППГ20	1864	2080	ПСВГ59	ПСГ59	ПСШГ59	ПСРГ59	ППГ22	2775	3000	ПСВГ87	ПСГ87	ПСШГ87	ПСРГ87	ППГ24	3686	3850
ПСВГ4	ПСГ4	ПСШГ4	ПСРГ4	ППГ18	1118	1160	ПСВГ32	ПСГ32	ПСШГ32	ПСРГ32	ППГ20	2030	2080	ПСВГ60	ПСГ60	ПСШГ60	ПСРГ60	ППГ22	2941	3000	ПСВГ88	ПСГ88	ПСШГ88	ПСРГ88	ППГ24	3438	3500
ПСВГ5	ПСГ5	ПСШГ5	ПСРГ5	ППГ19	1284	1420	ПСВГ33	ПСГ33	ПСШГ33	ПСРГ33	ППГ21	2195	2580	ПСВГ61	ПСГ61	ПСШГ61	ПСРГ61	ППГ22	2692	3000	ПСВГ89	ПСГ89	ПСШГ89	ПСРГ89	ППГ25	3604	3850
ПСВГ6	ПСГ6	ПСШГ6	ПСРГ6	ППГ3	1450	1600	ПСВГ34	ПСГ34	ПСШГ34	ПСРГ34	ППГ20	1947	2080	ПСВГ62	ПСГ62	ПСШГ62	ПСРГ62	ППГ22	2858	3000	ПСВГ90	ПСГ90	ПСШГ90	ПСРГ90	ППГ25	3769	3850
ПСВГ7	ПСГ7	ПСШГ7	ПСРГ7	ППГ2	1201	1300	ПСВГ35	ПСГ35	ПСШГ35	ПСРГ35	ППГ5	2112	2200	ПСВГ63	ПСГ63	ПСШГ63	ПСРГ63	ППГ7	3024	3100	ПСВГ91	ПСГ91	ПСШГ91	ПСРГ91	ППГ25	3521	3850
ПСВГ8	ПСГ8	ПСШГ8	ПСРГ8	ППГ19	1367	1420	ПСВГ36	ПСГ36	ПСШГ36	ПСРГ36	ППГ21	2278	2580	ПСВГ64	ПСГ64	ПСШГ64	ПСРГ64	ППГ22	2775	3000	ПСВГ92	ПСГ92	ПСШГ92	ПСРГ92	ППГ25	3686	3850
ПСВГ9	ПСГ9	ПСШГ9	ПСРГ9	ППГ3	1533	1600	ПСВГ37	ПСГ37	ПСШГ37	ПСРГ37	ППГ20	2030	2080	ПСВГ65	ПСГ65	ПСШГ65	ПСРГ65	ППГ22	2941	3000							
ПСВГ10	ПСГ10	ПСШГ10	ПСРГ10	ППГ19	1284	1420	ПСВГ38	ПСГ38	ПСШГ38	ПСРГ38	ППГ21	2185	2580	ПСВГ66	ПСГ66	ПСШГ66	ПСРГ66	ППГ23	3107	3180							
ПСВГ11	ПСГ11	ПСШГ11	ПСРГ11	ППГ3	1450	1600	ПСВГ39	ПСГ39	ПСШГ39	ПСРГ39	ППГ6	2361	2500	ПСВГ67	ПСГ67	ПСШГ67	ПСРГ67	ППГ22	2858	3000							
ПСВГ12	ПСГ12	ПСШГ12	ПСРГ12	ППГ20	1615	2080	ПСВГ40	ПСГ40	ПСШГ40	ПСРГ40	ППГ5	2112	2200	ПСВГ68	ПСГ68	ПСШГ68	ПСРГ68	ППГ7	3024	3100							
ПСВГ13	ПСГ13	ПСШГ13	ПСРГ13	ППГ19	1367	1420	ПСВГ41	ПСГ41	ПСШГ41	ПСРГ41	ППГ21	2278	2580	ПСВГ69	ПСГ69	ПСШГ69	ПСРГ69	ППГ24	3189	3500							
ПСВГ14	ПСГ14	ПСШГ14	ПСРГ14	ППГ3	1533	1600	ПСВГ42	ПСГ42	ПСШГ42	ПСРГ42	ППГ6	2444	2500	ПСВГ70	ПСГ70	ПСШГ70	ПСРГ70	ППГ22	2941	3000							
ПСВГ15	ПСГ15	ПСШГ15	ПСРГ15	ППГ20	1698	2090	ПСВГ43	ПСГ43	ПСШГ43	ПСРГ43	ППГ21	2195	2580	ПСВГ71	ПСГ71	ПСШГ71	ПСРГ71	ППГ23	3107	3160							
ПСВГ16	ПСГ16	ПСШГ16	ПСРГ16	ППГ3	1450	1600	ПСВГ44	ПСГ44	ПСШГ44	ПСРГ44	ППГ6	2361	2500	ПСВГ72	ПСГ72	ПСШГ72	ПСРГ72	ППГ24	3272	3500							
ПСВГ17	ПСГ17	ПСШГ17	ПСРГ17	ППГ20	1615	2080	ПСВГ45	ПСГ45	ПСШГ45	ПСРГ45	ППГ21	2527	2580	ПСВГ73	ПСГ73	ПСШГ73	ПСРГ73	ППГ7	3024	3100							
ПСВГ18	ПСГ18	ПСШГ18	ПСРГ18	ППГ20	1781	2080	ПСВГ46	ПСГ46	ПСШГ46	ПСРГ46	ППГ21	2278	2580	ПСВГ74	ПСГ74	ПСШГ74	ПСРГ74	ППГ24	3189	3500							
ПСВГ19	ПСГ19	ПСШГ19	ПСРГ19	ППГ3	1533	1600	ПСВГ47	ПСГ47	ПСШГ47	ПСРГ47	ППГ6	2444	2500	ПСВГ75	ПСГ75	ПСШГ75	ПСРГ75	ППГ24	3355	3500							
ПСВГ20	ПСГ20	ПСШГ20	ПСРГ20	ППГ20	1698	2080	ПСВГ48	ПСГ48	ПСШГ48	ПСРГ48	ППГ22	2610	3000	ПСВГ76	ПСГ76	ПСШГ76	ПСРГ76	ППГ23	3107	3160							
ПСВГ21	ПСГ21	ПСШГ21	ПСРГ21	ППГ20	1864	2080	ПСВГ49	ПСГ49	ПСШГ49	ПСРГ49	ППГ6	2361	2500	ПСВГ77	ПСГ77	ПСШГ77	ПСРГ77	ППГ24	3272	3500							
ПСВГ22	ПСГ22	ПСШГ22	ПСРГ22	ППГ20	1615	2080	ПСВГ50	ПСГ50	ПСШГ50	ПСРГ50	ППГ21	2527	2580	ПСВГ78	ПСГ78	ПСШГ78	ПСРГ78	ППГ24	3438	3500							
ПСВГ23	ПСГ23	ПСШГ23	ПСРГ23	ППГ20	1781	2080	ПСВГ51	ПСГ51	ПСШГ51	ПСРГ51	ППГ22	2692	3000	ПСВГ79	ПСГ79	ПСШГ79	ПСРГ79	ППГ24	3189	3500							
ПСВГ24	ПСГ24	ПСШГ24	ПСРГ24	ППГ20	1947	2080	ПСВГ52	ПСГ52	ПСШГ52	ПСРГ52	ППГ6	2444	2500	ПСВГ80	ПСГ80	ПСШГ80	ПСРГ80	ППГ24	3355	3500							
ПСВГ25	ПСГ25	ПСШГ25	ПСРГ25	ППГ20	1698	2080	ПСВГ53	ПСГ53	ПСШГ53	ПСРГ53	ППГ22	2610	3000	ПСВГ81	ПСГ81	ПСШГ81	ПСРГ81	ППГ25	3521	3850							
ПСВГ26	ПСГ26	ПСШГ26	ПСРГ26	ППГ20	1864	2080	ПСВГ54	ПСГ54	ПСШГ54	ПСРГ54	ППГ22	2775	3000	ПСВГ82	ПСГ82	ПСШГ82	ПСРГ82	ППГ24	3272	3500							
ПСВГ27	ПСГ27	ПСШГ27	ПСРГ27	ППГ20	2030	2080	ПСВГ55	ПСГ55	ПСШГ55	ПСРГ55	ППГ21	2527	2580	ПСВГ83	ПСГ83	ПСШГ83	ПСРГ83	ППГ24	3438	3500							
ПСВГ28	ПСГ28	ПСШГ28	ПСРГ28	ППГ20	1781	2080	ПСВГ56	ПСГ56	ПСШГ56	ПСРГ56	ППГ22	2692	3000	ПСВГ84	ПСГ84	ПСШГ84	ПСРГ84	ППГ25	3604	3850							

Ограждение по торцам секторных площадок

Ширина площадки, мм	Марка огражд.	Длина, мм	
		площад.	Огражден.
800	ППГ26	866	1050
1000	ППГ27	1082	1250
1200	ППГ28	1299	1450

Примечания

1. Марки ППГ2, ППГ3, ППГ5 + ППГ7 приняты по серии 1.459-2 вып. 4
2. Марки ППГ18 + ППГ28 см. лист 66.
3. Монтажные схемы ограждения см. лист 21.

ТК 18730	Ключ для выбора марок ограждения	Серия 1.459-1
		Выпуск лист 2/9

$D\delta = 800, 1000$

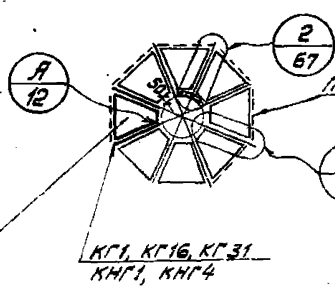

$D\delta = 1200, 1400$

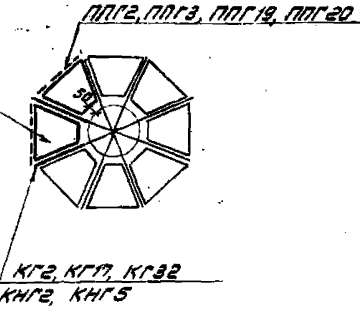

$D\delta = 1600, 1800$

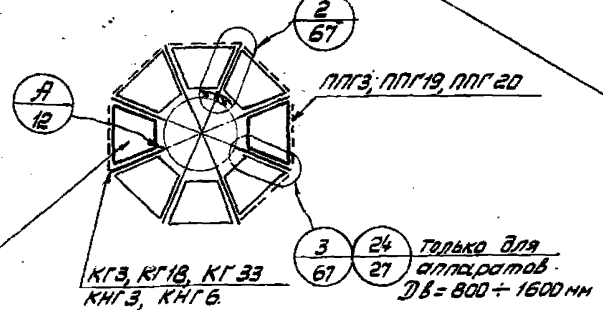

$D\delta = 2000, 2200$

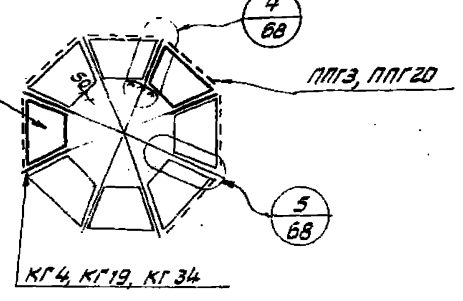

$D\delta = 800$
 $D\delta = 1000$

$D\delta = 1600$
 $D\delta = 1800$

$D\delta = 2800, 3000$

$D\delta = 3600, 3800$

$D\delta = 2400, 2600$

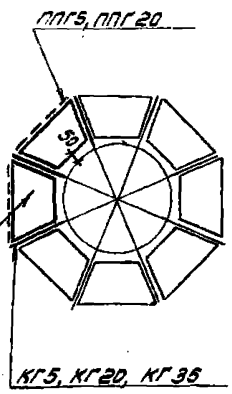

$D\delta = 2800$
 $D\delta = 3000$

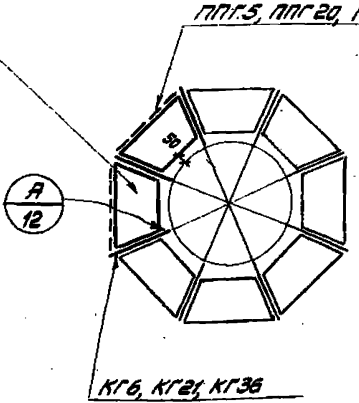

$D\delta = 3200, 3400$

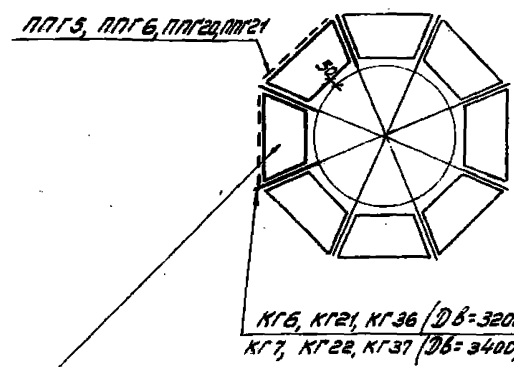

$D\delta = 3600$
 $D\delta = 3800$

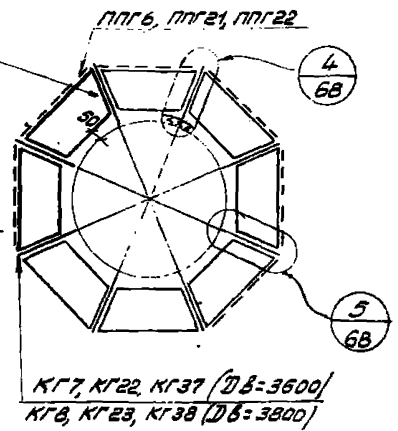

$D\delta = 2400$
 $D\delta = 2600$

$D\delta = 3200$
 $D\delta = 3400$

Примечания

1. Для аппаратов $D\delta = 800 - 1600$ мм площадки могут располагаться на 4-х крайних или консольных (см. лист 27), в месте опирания переходной площадки крайней или консоли располагать под $L 45^\circ$.
2. Размер "е" см. узел .
3. Крайние см. листы 23, 24, 25.

$D\delta$ мм	800	1000	1200	1400	1600	1800	2000	2200	2400	2600	2800	3000	3200	3400	3600	3800
е мм	87	95	104	112	120	129	137	145	153	161	169	178	186	194	202	211

ТК 1973г. Монтажные системы секторных площадок, крайних и ограждений. СЕРИЯ 1.459-1. Выпуск Лист 2 10

Проект:
 Исполнитель:
 Проверен:
 Утвержден:
 Дата:
 Место:
 Киев

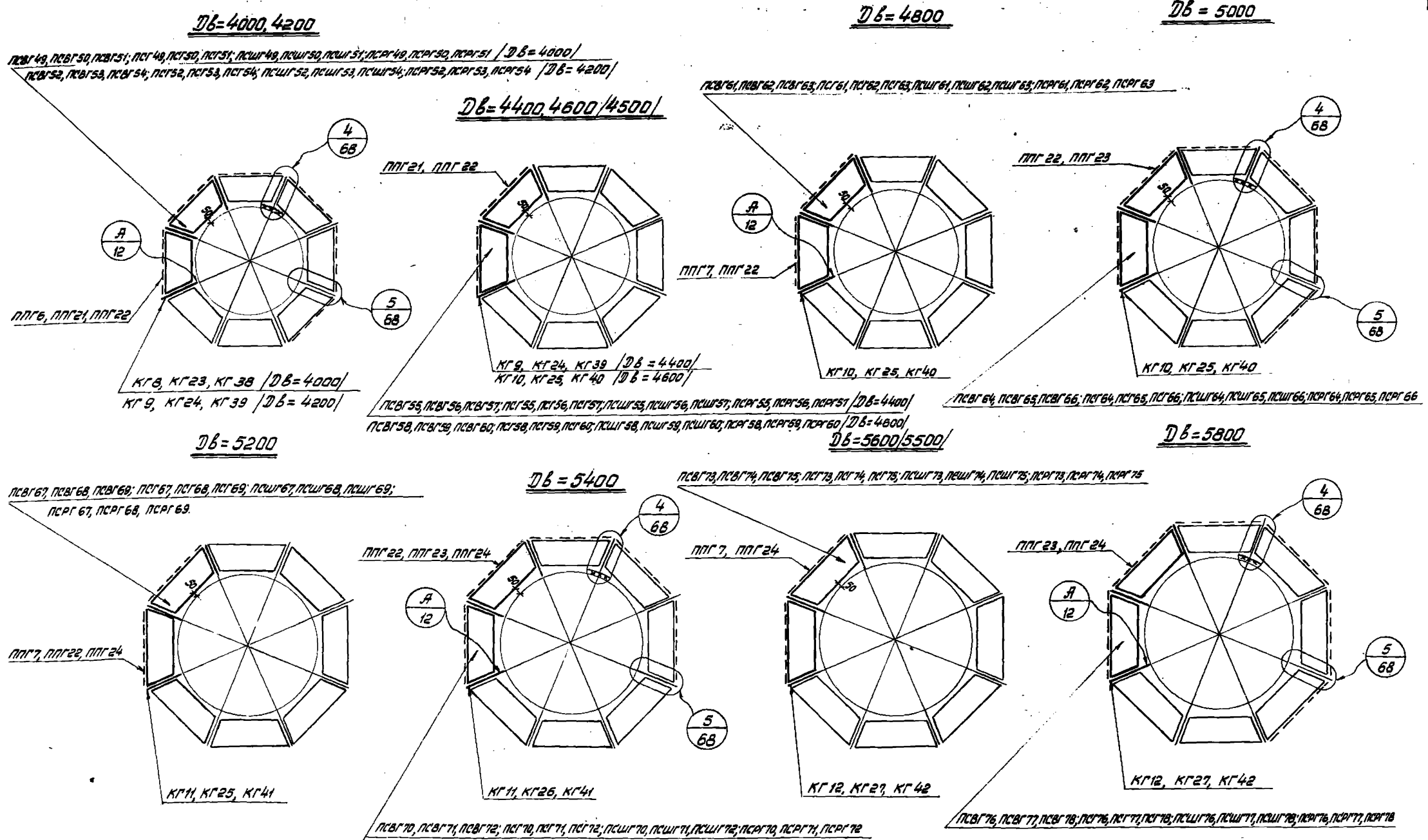

ПРИМЕЧАНИЯ.

1. Для аппаратов Дб=4500 и 5500 мм размер фасонки крепления кронштейна и подкоса к аппарату увеличить на 50 мм (см. примеч. п. 2 на стр. 5).
2. Размер "е" см. узел А.
3. Кронштейны см. листы 23, 24, 25.

Дб мм	4000	4200	4400	4600	4800	5000	5200	5400	5600	5800
е мм	219	227	235	244	252	260	268	277	285	293

ТК 1973. Монтажные схемы секторных площадок кронштейнов и ограждений

СЕРИЯ 1.459-1
 Выпуск Лист 2 11

ДБ=6000

ДБ=6200

ДБ=6400

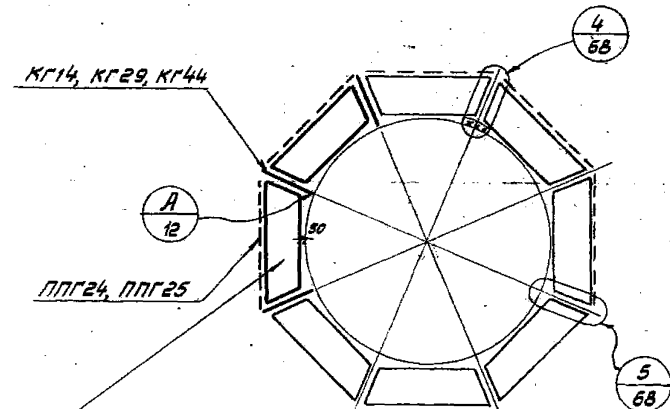
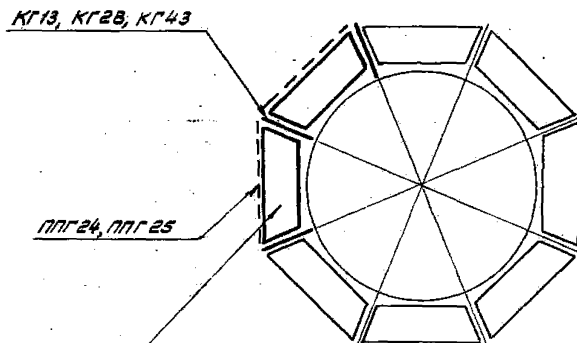
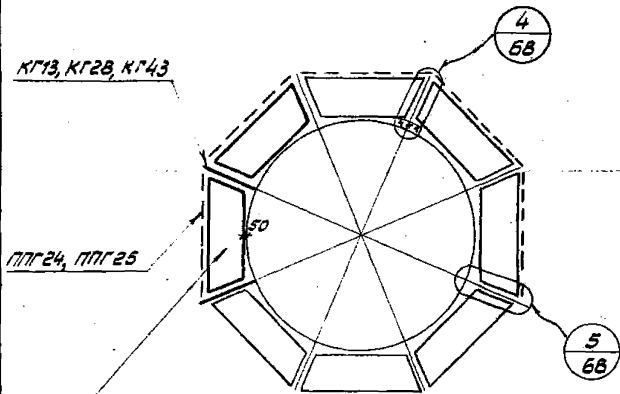

ПСВГ79, ПСВГ80, ПСВГ81; ПСГ79, ПСГ80, ПСГ81; ПСШГ79, ПСШГ80, ПСШГ81; ПСРГ79, ПСРГ80, ПСРГ81

ПСВГ82, ПСВГ83, ПСВГ84; ПСГ82, ПСГ83, ПСГ84; ПСШГ82, ПСШГ83, ПСШГ84; ПСРГ82, ПСРГ83, ПСРГ84

ПСВГ85, ПСВГ86, ПСВГ87; ПСГ85, ПСГ86, ПСГ87; ПСШГ85, ПСШГ86, ПСШГ87; ПСРГ85, ПСРГ86, ПСРГ87

ДБ=6600

ДБ=6800

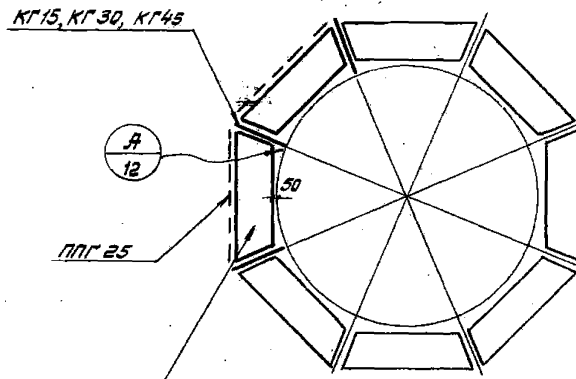
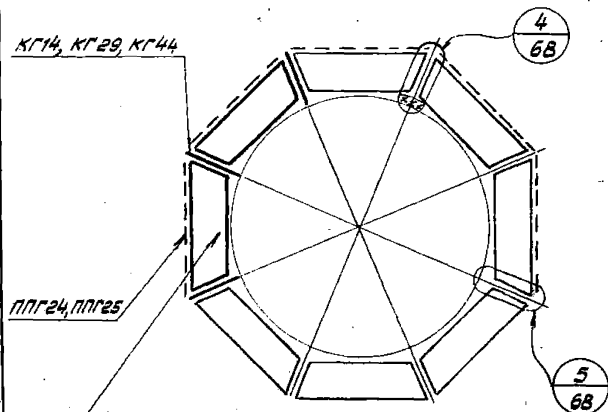

ПСВГ88, ПСВГ89, ПСВГ90; ПСГ88, ПСГ89, ПСГ90; ПСШГ88, ПСШГ89, ПСШГ90; ПСРГ88, ПСРГ89, ПСРГ90

ПСВГ91, ПСВГ92; ПСГ91, ПСГ92; ПСШГ91, ПСШГ92; ПСРГ91, ПСРГ92

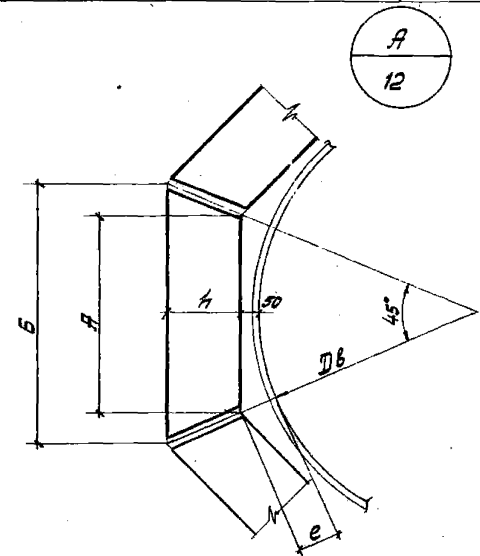

Примечания.

1. Размер "е" см. на узле "А".
2. Кронштейны см. листы 23, 24, 25.

ДБ мм	6000	6200	6400	6600	6800
е мм	302	310	317	326	334

с Киев

ТК 1973г.	Монтажные схемы секторных площадок, кронштейнов и ограждений.	СЕРИЯ 1.459-1
		Лист 2/12

ДБ = 800, 1000

ДБ = 1600, 1800

ПСВГ25, ПСВГ32, ПСВГ39; ПСГ25, ПСГ32, ПСГ39; ПСШГ25, ПСШГ32, ПСШГ39 | ДБ = 800 |
 ПСВГ28, ПСВГ35, ПСВГ42; ПСГ28, ПСГ35, ПСГ42; ПСШГ28, ПСШГ35, ПСШГ42 | ДБ = 1000 |

ПСВГ37, ПСВГ44, ПСВГ51; ПСГ37, ПСГ44, ПСГ51; ПСШГ37, ПСШГ44, ПСШГ51 | ДБ = 1600 |
 ПСВГ40, ПСВГ47, ПСВГ54; ПСГ40, ПСГ47, ПСГ54; ПСШГ40, ПСШГ47, ПСШГ54; ПСРГ40, ПСРГ47, ПСРГ54 | ДБ = 1800 |

ПСВГ1, ПСВГ2, ПСВГ3; ПСГ1, ПСГ2, ПСГ3; ПСШГ1, ПСШГ2, ПСШГ3; ПСРГ1, ПСРГ2, ПСРГ3 | ДБ = 800 |
 ПСВГ4, ПСВГ5, ПСВГ6; ПСГ4, ПСГ5, ПСГ6; ПСШГ4, ПСШГ5, ПСШГ6; ПСРГ4, ПСРГ5, ПСРГ6 | ДБ = 1000 |
 ДБ = 1200, 1400

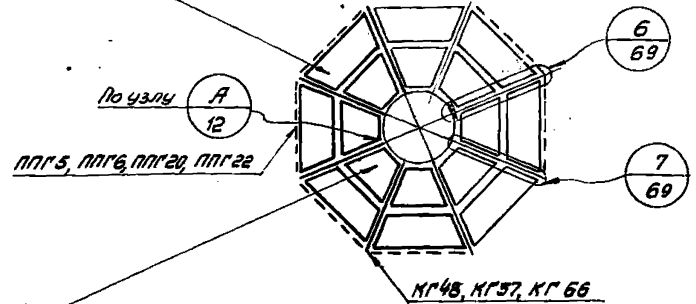
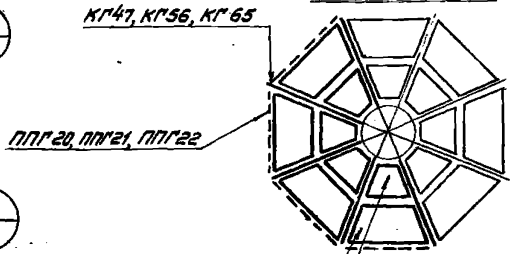
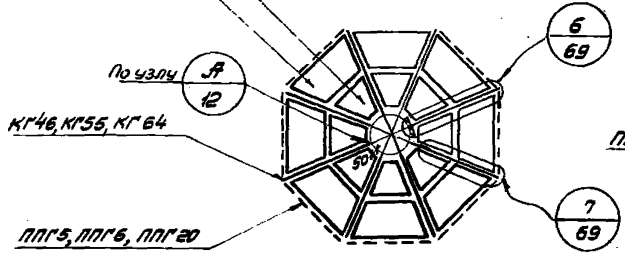

ПСВГ31, ПСВГ38, ПСВГ45; ПСГ31, ПСГ38, ПСГ45; ПСШГ31, ПСШГ38, ПСШГ45 | ДБ = 1200 |
 ПСВГ34, ПСВГ41, ПСВГ48; ПСГ34, ПСГ41, ПСГ48; ПСШГ34, ПСШГ41, ПСШГ48; ПСРГ34, ПСРГ41, ПСРГ48 | ДБ = 1400 |
 ПСВГ7, ПСВГ8, ПСВГ9; ПСГ7, ПСГ8, ПСГ9; ПСШГ7, ПСШГ8, ПСШГ9; ПСРГ7, ПСРГ8, ПСРГ9 | ДБ = 1200 |
 ПСВГ10, ПСВГ11, ПСВГ12; ПСГ10, ПСГ11, ПСГ12; ПСШГ10, ПСШГ11, ПСШГ12; ПСРГ10, ПСРГ11, ПСРГ12 | ДБ = 1400 |

ПСВГ13, ПСВГ14, ПСВГ15; ПСГ13, ПСГ14, ПСГ15; ПСШГ13, ПСШГ14, ПСШГ15; ПСРГ13, ПСРГ14, ПСРГ15 | ДБ = 1600 |
 ПСВГ16, ПСВГ17, ПСВГ18; ПСГ16, ПСГ17, ПСГ18; ПСШГ16, ПСШГ17, ПСШГ18; ПСРГ16, ПСРГ17, ПСРГ18 | ДБ = 1800 |

ДБ = 2000, 2200

ДБ = 2400, 2600

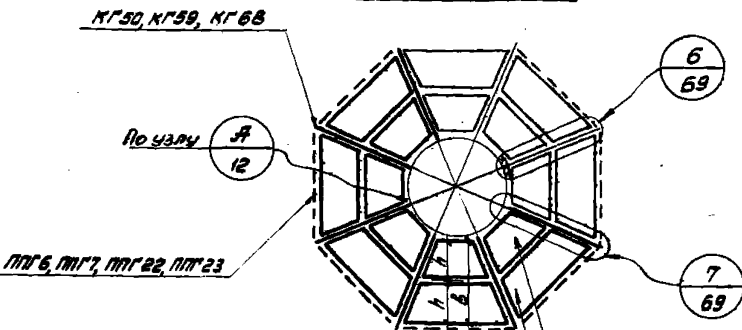
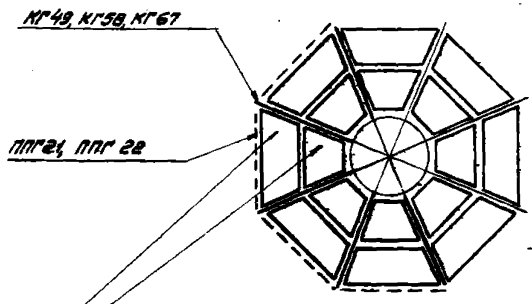

Примечания

1. Размер "e" см. узел 
2. Крайние см. листы 28, 29.

ПСВГ19, ПСВГ20, ПСВГ21; ПСГ19, ПСГ20, ПСГ21; ПСШГ19, ПСШГ20, ПСШГ21; ПСРГ19, ПСРГ20, ПСРГ21 | ДБ = 2000 |
 ПСВГ22, ПСВГ23, ПСВГ24; ПСГ22, ПСГ23, ПСГ24; ПСШГ22, ПСШГ23, ПСШГ24; ПСРГ22, ПСРГ23, ПСРГ24 | ДБ = 2200 |
 ПСВГ43, ПСВГ50, ПСВГ57; ПСГ43, ПСГ50, ПСГ57; ПСШГ43, ПСШГ50, ПСШГ57; ПСРГ43, ПСРГ50, ПСРГ57 | ДБ = 2000 |
 ПСВГ46, ПСВГ53, ПСВГ60; ПСГ46, ПСГ53, ПСГ60; ПСШГ46, ПСШГ53, ПСШГ60; ПСРГ46, ПСРГ53, ПСРГ60 | ДБ = 2200 |

ПСВГ25, ПСВГ26, ПСВГ27; ПСГ25, ПСГ26, ПСГ27; ПСШГ25, ПСШГ26, ПСШГ27; ПСРГ25, ПСРГ26, ПСРГ27 | ДБ = 2400 |
 ПСВГ28, ПСВГ29, ПСВГ30; ПСГ28, ПСГ29, ПСГ30; ПСШГ28, ПСШГ29, ПСШГ30; ПСРГ28, ПСРГ29, ПСРГ30 | ДБ = 2600 |
 ПСВГ49, ПСВГ56, ПСВГ63; ПСГ49, ПСГ56, ПСГ63; ПСШГ49, ПСШГ56, ПСШГ63; ПСРГ49, ПСРГ56, ПСРГ63 | ДБ = 2400 |
 ПСВГ52, ПСВГ59, ПСВГ66; ПСГ52, ПСГ59, ПСГ66; ПСШГ52, ПСШГ59, ПСШГ66; ПСРГ52, ПСРГ59, ПСРГ66 | ДБ = 2600 |

ДБ мм	800	1000	1200	1400	1600	1800	2000	2200	2400	2600
е мм	87	95	104	112	120	128	137	145	153	161

ДБ = 2800, 3000

ДБ = 3200, 3400

ДБ = 3600, 3800

ПСВГ30, ПСВГ32, ПСВГ33, ПСВГ34, ПСВГ35, ПСВГ36, ПСВГ37, ПСВГ38, ПСВГ39, ПСВГ40, ПСВГ41, ПСВГ42, ПСВГ43, ПСВГ44, ПСВГ45, ПСВГ46, ПСВГ47, ПСВГ48, ПСВГ49, ПСВГ50, ПСВГ51, ПСВГ52, ПСВГ53, ПСВГ54, ПСВГ55, ПСВГ56, ПСВГ57, ПСВГ58, ПСВГ59, ПСВГ60, ПСВГ61, ПСВГ62, ПСВГ63, ПСВГ64, ПСВГ65, ПСВГ66, ПСВГ67, ПСВГ68, ПСВГ69, ПСВГ70, ПСВГ71, ПСВГ72, ПСВГ73, ПСВГ74, ПСВГ75, ПСВГ76, ПСВГ77, ПСВГ78, ПСВГ79, ПСВГ80, ПСВГ81, ПСВГ82, ПСВГ83, ПСВГ84, ПСВГ85, ПСВГ86, ПСВГ87, ПСВГ88, ПСВГ89, ПСВГ90, ПСВГ91, ПСВГ92, ПСВГ93, ПСВГ94, ПСВГ95, ПСВГ96, ПСВГ97, ПСВГ98, ПСВГ99, ПСВГ100 (ДБ = 2800)

ПСВГ43, ПСВГ44, ПСВГ45, ПСВГ46, ПСВГ47, ПСВГ48, ПСВГ49, ПСВГ50, ПСВГ51, ПСВГ52, ПСВГ53, ПСВГ54, ПСВГ55, ПСВГ56, ПСВГ57, ПСВГ58, ПСВГ59, ПСВГ60, ПСВГ61, ПСВГ62, ПСВГ63, ПСВГ64, ПСВГ65, ПСВГ66, ПСВГ67, ПСВГ68, ПСВГ69, ПСВГ70, ПСВГ71, ПСВГ72, ПСВГ73, ПСВГ74, ПСВГ75, ПСВГ76, ПСВГ77, ПСВГ78, ПСВГ79, ПСВГ80, ПСВГ81, ПСВГ82, ПСВГ83, ПСВГ84, ПСВГ85, ПСВГ86, ПСВГ87, ПСВГ88, ПСВГ89, ПСВГ90, ПСВГ91, ПСВГ92, ПСВГ93, ПСВГ94, ПСВГ95, ПСВГ96, ПСВГ97, ПСВГ98, ПСВГ99, ПСВГ100 (ДБ = 3000)

ПСВГ37, ПСВГ38, ПСВГ39, ПСВГ40, ПСВГ41, ПСВГ42, ПСВГ43, ПСВГ44, ПСВГ45, ПСВГ46, ПСВГ47, ПСВГ48, ПСВГ49, ПСВГ50, ПСВГ51, ПСВГ52, ПСВГ53, ПСВГ54, ПСВГ55, ПСВГ56, ПСВГ57, ПСВГ58, ПСВГ59, ПСВГ60, ПСВГ61, ПСВГ62, ПСВГ63, ПСВГ64, ПСВГ65, ПСВГ66, ПСВГ67, ПСВГ68, ПСВГ69, ПСВГ70, ПСВГ71, ПСВГ72, ПСВГ73, ПСВГ74, ПСВГ75, ПСВГ76, ПСВГ77, ПСВГ78, ПСВГ79, ПСВГ80, ПСВГ81, ПСВГ82, ПСВГ83, ПСВГ84, ПСВГ85, ПСВГ86, ПСВГ87, ПСВГ88, ПСВГ89, ПСВГ90, ПСВГ91, ПСВГ92, ПСВГ93, ПСВГ94, ПСВГ95, ПСВГ96, ПСВГ97, ПСВГ98, ПСВГ99, ПСВГ100 (ДБ = 3200)

*КГ52, КГ61, КГ70 (ДБ = 3600)
КГ53, КГ62, КГ71 (ДБ = 3800)*

ПМГ21, ПМГ22, ПМГ24

КГ51, КГ60, КГ69

*КГ41, КГ50, КГ59 (ДБ = 3200)
КГ52, КГ61, КГ70 (ДБ = 3400)*

ПМГ7, ПМГ22, ПМГ23, ПМГ24

ПМГ22, ПМГ24, ПМГ25

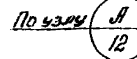

ПСВГ55, ПСВГ56, ПСВГ57, ПСВГ58, ПСВГ59, ПСВГ60, ПСВГ61, ПСВГ62, ПСВГ63, ПСВГ64, ПСВГ65, ПСВГ66, ПСВГ67, ПСВГ68, ПСВГ69, ПСВГ70, ПСВГ71, ПСВГ72, ПСВГ73, ПСВГ74, ПСВГ75, ПСВГ76, ПСВГ77, ПСВГ78, ПСВГ79, ПСВГ80, ПСВГ81, ПСВГ82, ПСВГ83, ПСВГ84, ПСВГ85, ПСВГ86, ПСВГ87, ПСВГ88, ПСВГ89, ПСВГ90, ПСВГ91, ПСВГ92, ПСВГ93, ПСВГ94, ПСВГ95, ПСВГ96, ПСВГ97, ПСВГ98, ПСВГ99, ПСВГ100 (ДБ = 2800)

ПСВГ67, ПСВГ68, ПСВГ69, ПСВГ70, ПСВГ71, ПСВГ72, ПСВГ73, ПСВГ74, ПСВГ75, ПСВГ76, ПСВГ77, ПСВГ78, ПСВГ79, ПСВГ80, ПСВГ81, ПСВГ82, ПСВГ83, ПСВГ84, ПСВГ85, ПСВГ86, ПСВГ87, ПСВГ88, ПСВГ89, ПСВГ90, ПСВГ91, ПСВГ92, ПСВГ93, ПСВГ94, ПСВГ95, ПСВГ96, ПСВГ97, ПСВГ98, ПСВГ99, ПСВГ100 (ДБ = 3600)

ПСВГ61, ПСВГ62, ПСВГ63, ПСВГ64, ПСВГ65, ПСВГ66, ПСВГ67, ПСВГ68, ПСВГ69, ПСВГ70, ПСВГ71, ПСВГ72, ПСВГ73, ПСВГ74, ПСВГ75, ПСВГ76, ПСВГ77, ПСВГ78, ПСВГ79, ПСВГ80, ПСВГ81, ПСВГ82, ПСВГ83, ПСВГ84, ПСВГ85, ПСВГ86, ПСВГ87, ПСВГ88, ПСВГ89, ПСВГ90, ПСВГ91, ПСВГ92, ПСВГ93, ПСВГ94, ПСВГ95, ПСВГ96, ПСВГ97, ПСВГ98, ПСВГ99, ПСВГ100 (ДБ = 3200)

ДБ = 4000, 4200

ПМГ7, ПМГ23, ПМГ24, ПМГ25

*КГ53, КГ62, КГ71 (ДБ = 4000)
КГ54, КГ63, КГ72 (ДБ = 4200)*

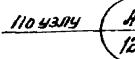

ПСВГ49, ПСВГ50, ПСВГ51, ПСВГ52, ПСВГ53, ПСВГ54, ПСВГ55, ПСВГ56, ПСВГ57, ПСВГ58, ПСВГ59, ПСВГ60, ПСВГ61, ПСВГ62, ПСВГ63, ПСВГ64, ПСВГ65, ПСВГ66, ПСВГ67, ПСВГ68, ПСВГ69, ПСВГ70, ПСВГ71, ПСВГ72, ПСВГ73, ПСВГ74, ПСВГ75, ПСВГ76, ПСВГ77, ПСВГ78, ПСВГ79, ПСВГ80, ПСВГ81, ПСВГ82, ПСВГ83, ПСВГ84, ПСВГ85, ПСВГ86, ПСВГ87, ПСВГ88, ПСВГ89, ПСВГ90, ПСВГ91, ПСВГ92, ПСВГ93, ПСВГ94, ПСВГ95, ПСВГ96, ПСВГ97, ПСВГ98, ПСВГ99, ПСВГ100 (ДБ = 4000)

ПСВГ73, ПСВГ74, ПСВГ75, ПСВГ76, ПСВГ77, ПСВГ78, ПСВГ79, ПСВГ80, ПСВГ81, ПСВГ82, ПСВГ83, ПСВГ84, ПСВГ85, ПСВГ86, ПСВГ87, ПСВГ88, ПСВГ89, ПСВГ90, ПСВГ91, ПСВГ92, ПСВГ93, ПСВГ94, ПСВГ95, ПСВГ96, ПСВГ97, ПСВГ98, ПСВГ99, ПСВГ100 (ДБ = 4200)

ДБ мм	2800	3000	3200	3400	3600	3800	4000	4200
е мм	169	178	186	194	202	211	219	227

Примечания

- 1. Размер «Б» см. узел
- 2. Крошштейны см. листы 28, 29.

ТК 1973г. Монтажные схемы секторных прищипок, крошштейнов и овраждений. СЕРИЯ 1.459-1, Выпуск ЛИСТ 2 / 14

Дб = 7000, 7200

Дб = 8000, 8200

Дб = 9000, 9200

ПКБГ16, ПКБГ14, ПКБГ15, ПКГ16, ПКГ14, ПКГ15, ПШГ16, ПШГ14, ПШГ15, ПКПГ16, ПКПГ14, ПКПГ15 (Дб = 7000)
ПШБГ16, ПШБГ14, ПШБГ15, ПКГ16, ПКГ14, ПКГ15, ПШГ16, ПШГ14, ПШГ15, ПКПГ16, ПКПГ14, ПКПГ15 (Дб = 7200)

ПКБГ28, ПКБГ29, ПКБГ30, ПКГ28, ПКГ29, ПКГ30, ПШГ28, ПШГ29, ПШГ30, ПКПГ28, ПКПГ29, ПКПГ30 (Дб = 8000)
ПШБГ28, ПШБГ29, ПШБГ30, ПКГ28, ПКГ29, ПКГ30, ПШГ28, ПШГ29, ПШГ30, ПКПГ28, ПКПГ29, ПКПГ30 (Дб = 8200)

ПКБГ17, ПКБГ18, ПКБГ19, ПКГ17, ПКГ18, ПКГ19, ПШГ17, ПШГ18, ПШГ19, ПКПГ17, ПКПГ18, ПКПГ19 (Дб = 9000)
ПШБГ17, ПШБГ18, ПШБГ19, ПКГ17, ПКГ18, ПКГ19, ПШГ17, ПШГ18, ПШГ19, ПКПГ17, ПКПГ18, ПКПГ19 (Дб = 9200)

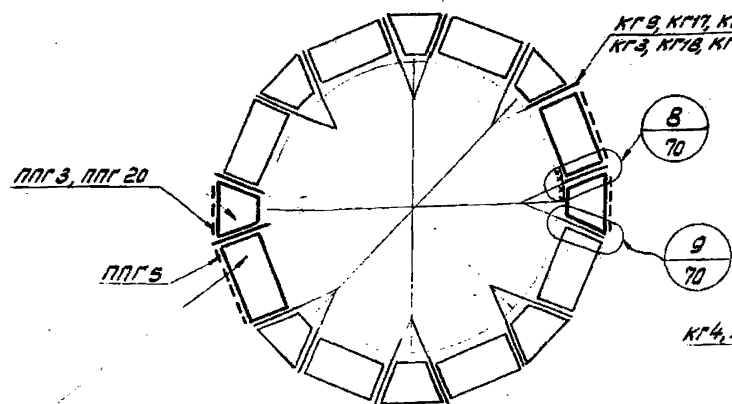

КГ9, КГ17, КГ32 (Дб = 7000)
КГ3, КГ18, КГ33 (Дб = 7200)

8/70

9/70

ПКГ5

КГ4, КГ19, КГ34

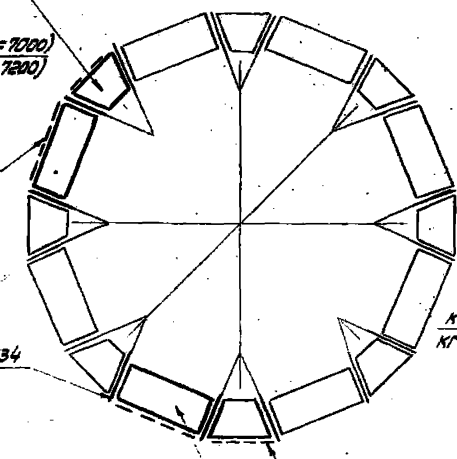

КГ3, КГ18, КГ33 (Дб = 8000)
КГ4, КГ19, КГ34 (Дб = 8200)

ПКБГ14, ПКБГ15, ПКБГ17, ПКГ14, ПКГ15, ПКГ17, ПШГ14, ПШГ15, ПШГ17, ПКПГ14, ПКПГ15, ПКПГ17

ПКГ5, ПКГ20, ПКГ21

8/16

8/70

9/70

ПКГ5, ПКГ20, ПКГ21

ПКГ6

ПКБГ17, ПКБГ18, ПКБГ19, ПКГ17, ПКГ18, ПКГ19, ПШГ17, ПШГ18, ПШГ19, ПКПГ17, ПКПГ18, ПКПГ19

Дб = 10000, 10200

Дб = 11000, 11200

ПКБГ40, ПКБГ41, ПКБГ42, ПКГ40, ПКГ41, ПКГ42, ПШГ40, ПШГ41, ПШГ42, ПКПГ40, ПКПГ41, ПКПГ42 (Дб = 11000)
ПШБГ40, ПШБГ41, ПШБГ42, ПКГ40, ПКГ41, ПКГ42, ПШГ40, ПШГ41, ПШГ42, ПКПГ40, ПКПГ41, ПКПГ42 (Дб = 11200)

ПКБГ17, ПКБГ18, ПКБГ19, ПКГ17, ПКГ18, ПКГ19, ПШГ17, ПШГ18, ПШГ19, ПКПГ17, ПКПГ18, ПКПГ19

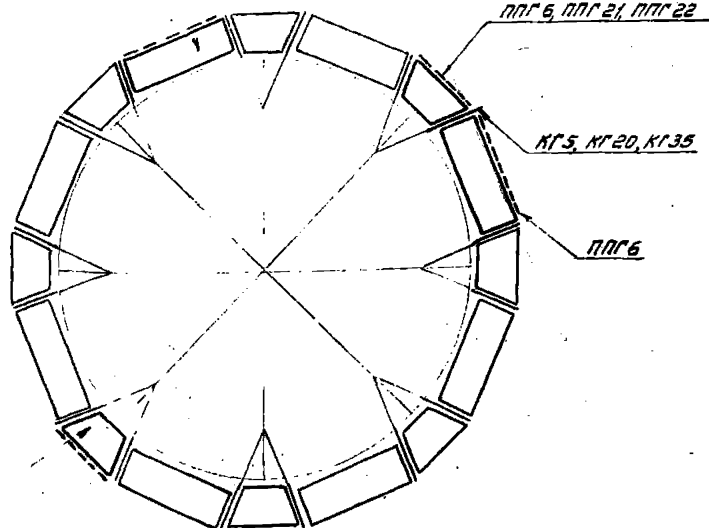

ПКГ5, ПКГ20, ПКГ35

ПКГ6

8/16

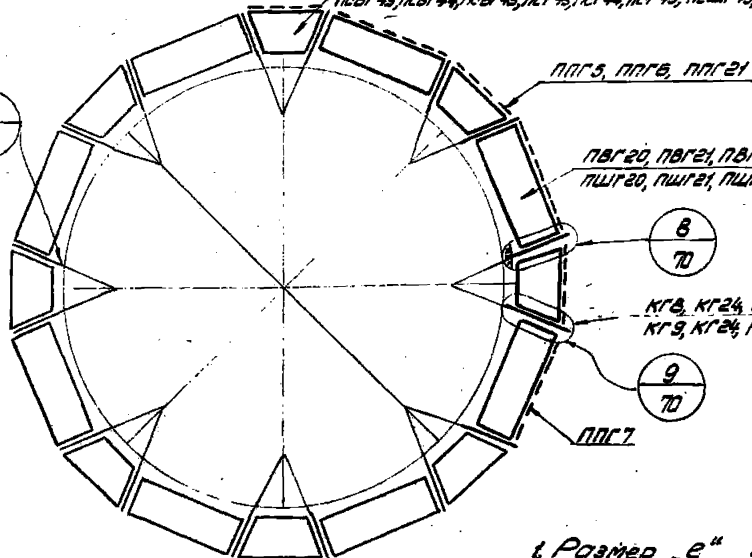

ПКБГ20, ПКБГ21, ПКБГ40, ПКГ20, ПКГ21, ПКГ40, ПШГ20, ПШГ21, ПШГ40, ПКПГ20, ПКПГ21, ПКПГ40

8/70

9/70

КГ9, КГ24, КГ39 (Дб = 11000)
КГ5, КГ24, КГ39 (Дб = 11200)

ПКГ7

Примечания.

- 1. Размер "е" см. узел 8/16
- 2. Размер "е*" дан для ширины $\lambda = 800$ мм.
- 3. Кронштейны см. листы 25, 26.

ПКБГ40, ПКБГ41, ПКБГ42, ПКГ40, ПКГ41, ПКГ42, ПШГ40, ПШГ41, ПШГ42, ПКПГ40, ПКПГ41, ПКПГ42 (Дб = 10000)
ПШБГ40, ПШБГ41, ПШБГ42, ПКГ40, ПКГ41, ПКГ42, ПШГ40, ПШГ41, ПШГ42, ПКПГ40, ПКПГ41, ПКПГ42 (Дб = 10200)

Дб · мм	7000	7200	8000	8200	9000	9200	10000	10200	11000	11200
е мм	224 116	119	136	142	130	134	154	159	224	229

ТК 1973	Монтажные схемы комбинированных	Серия
	площадок, кронштейнов и ограждений	1.459-1
		Валенсия Лист
		2 15

Дб = 12000, 12200

Дб = 14000, 14200

Дб = 16000, 16200

псг 60, псг 62, псг 64; псг 20, псг 21, псг 49; псг 20, псг 21, псг 49; псг 20, псг 21, псг 49 / Дб = 12000 /
 псг 23, псг 24, псг 50; псг 23, псг 24, псг 50; псг 23, псг 24, псг 50; псг 23, псг 24, псг 50 / Дб = 12200 /

псг 23, псг 24, псг 50; псг 23, псг 24, псг 50;
 псг 23, псг 24, псг 50; псг 23, псг 24, псг 50

псг 23, псг 24, псг 50; псг 23, псг 24, псг 50; псг 23, псг 24, псг 50; псг 23, псг 24, псг 50 / Дб = 16000 /
 псг 23, псг 24, псг 50; псг 23, псг 24, псг 50; псг 23, псг 24, псг 50; псг 23, псг 24, псг 50 / Дб = 16200 /

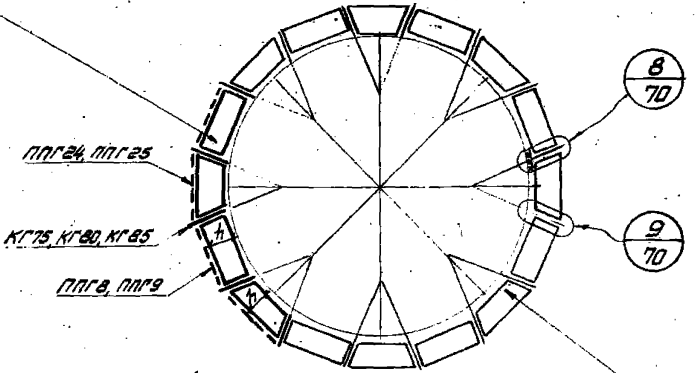
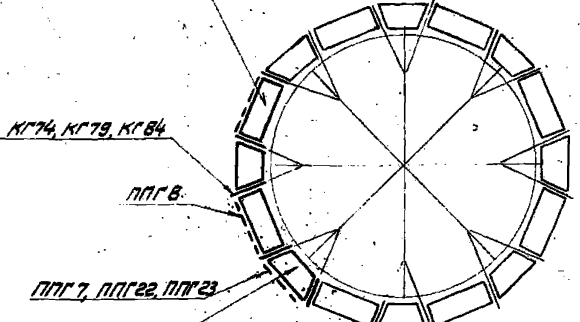
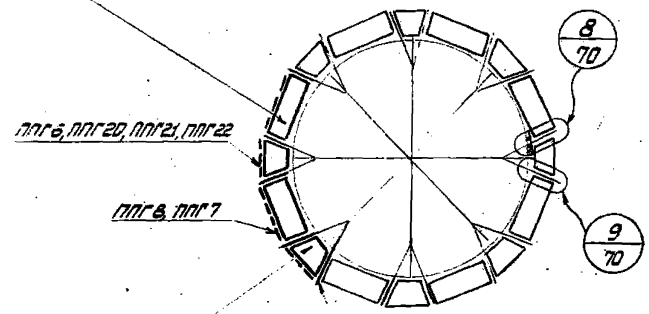

псг 10, псг 19, псг 34 / Дб = 12000 /
 псг 73, псг 78, псг 83 / Дб = 12200 /

псг 161, псг 162, псг 163, псг 164, псг 165, псг 166, псг 167, псг 168, псг 169, псг 170, псг 171, псг 172, псг 173, псг 174, псг 175, псг 176, псг 177, псг 178, псг 179, псг 180, псг 181, псг 182 / Дб = 14000 /
 псг 161, псг 162, псг 163, псг 164, псг 165, псг 166, псг 167, псг 168, псг 169, псг 170, псг 171, псг 172, псг 173, псг 174, псг 175, псг 176, псг 177, псг 178, псг 179, псг 180, псг 181, псг 182 / Дб = 14200 /

псг 55, псг 56, псг 57, псг 58, псг 59, псг 60, псг 61, псг 62, псг 63, псг 64, псг 65, псг 66, псг 67, псг 68, псг 69, псг 70, псг 71, псг 72, псг 73, псг 74, псг 75, псг 76, псг 77, псг 78, псг 79, псг 80, псг 81, псг 82, псг 83, псг 84, псг 85, псг 86, псг 87, псг 88, псг 89, псг 90, псг 91, псг 92, псг 93, псг 94, псг 95, псг 96, псг 97, псг 98, псг 99, псг 100 / Дб = 12000 /
 псг 37, псг 38, псг 39, псг 40, псг 41, псг 42, псг 43, псг 44, псг 45, псг 46, псг 47, псг 48, псг 49, псг 50, псг 51, псг 52, псг 53, псг 54, псг 55, псг 56, псг 57, псг 58, псг 59, псг 60, псг 61, псг 62, псг 63, псг 64, псг 65, псг 66, псг 67, псг 68, псг 69, псг 70, псг 71, псг 72, псг 73, псг 74, псг 75, псг 76, псг 77, псг 78, псг 79, псг 80, псг 81, псг 82, псг 83, псг 84, псг 85, псг 86, псг 87, псг 88, псг 89, псг 90, псг 91, псг 92, псг 93, псг 94, псг 95, псг 96, псг 97, псг 98, псг 99, псг 100 / Дб = 12200 /

Дб = 20000, 20200

псг 98, псг 99, псг 100, псг 98, псг 99, псг 100, псг 98, псг 99, псг 100, псг 98, псг 99, псг 100, псг 98, псг 99, псг 100, псг 98, псг 99, псг 100 / Дб = 16000 /
 псг 91, псг 92, псг 93, псг 94, псг 95, псг 96, псг 97, псг 98, псг 99, псг 100, псг 91, псг 92, псг 93, псг 94, псг 95, псг 96, псг 97, псг 98, псг 99, псг 100 / Дб = 16200 /

псг 76, псг 77, псг 78, псг 79, псг 80, псг 81, псг 82, псг 83, псг 84, псг 85, псг 86, псг 87, псг 88, псг 89, псг 90, псг 91, псг 92, псг 93, псг 94, псг 95, псг 96, псг 97, псг 98, псг 99, псг 100 / Дб = 18000 /
 псг 76, псг 77, псг 78, псг 79, псг 80, псг 81, псг 82, псг 83, псг 84, псг 85, псг 86, псг 87, псг 88, псг 89, псг 90, псг 91, псг 92, псг 93, псг 94, псг 95, псг 96, псг 97, псг 98, псг 99, псг 100 / Дб = 18200 /

Дб = 18000, 18200

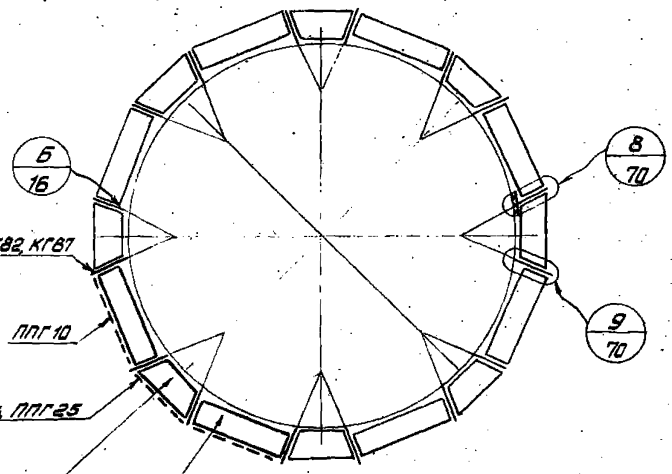
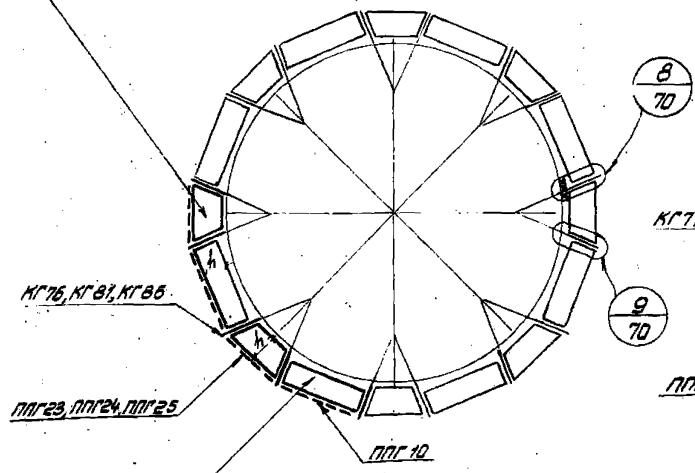

псг 29, псг 30, псг 52; псг 29, псг 30, псг 52;
 псг 29, псг 30, псг 52; псг 29, псг 30, псг 52

псг 32, псг 33, псг 53; псг 32, псг 33, псг 53;
 псг 32, псг 33, псг 53; псг 32, псг 33, псг 53

псг 85, псг 86, псг 87; псг 85, псг 86, псг 87; псг 85, псг 86, псг 87; псг 85, псг 86, псг 87 / Дб = 20000 /
 псг 85, псг 86, псг 87; псг 85, псг 86, псг 87; псг 85, псг 86, псг 87; псг 85, псг 86, псг 87 / Дб = 20200 /

5 / 15, 16

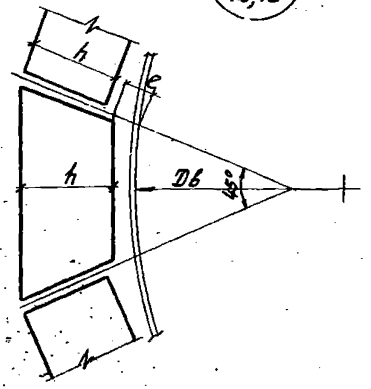

Примечания

1. Размер "e" см. удел $\frac{5}{16}$
2. Размер "e" дан для ширины h = 800 мм.
3. Кронштейны см. листы 25, 26.

Дб мм	12000	12200	14000	14200	16000	16200	18000	18200	20000	20200
г мм	247 ² 139	302	232	237	176	192	311	317	406	412

ТК 1973: Монтажные схемы комбинированных площадок, кронштейнов и ограждений.

СЕРИЯ 1.459.1
 Выпуск лист 2 / 16

$D\delta = 4600, 4800/4500/$

$D\delta = 5000, 5200$

$D\delta = 5600, 5800/5500/$

$PCB125, PCB132, PCB139, PCB125, PCB132, PCB139; PCW125, PCW132, PCW139; PCR125, PCR132, PCR139 / D\delta = 4600 /$
 $PCB125, PCB132, PCB139; PCW125, PCW132, PCW139; PCR125, PCR132, PCR139 / D\delta = 4800 /$

$PCB125, PCB132, PCB139; PCW125, PCW132, PCW139; PCR125, PCR132, PCR139 / D\delta = 5000 /$
 $PCB125, PCB132, PCB139; PCW125, PCW132, PCW139; PCR125, PCR132, PCR139 / D\delta = 5200 /$

$PCB125, PCB132, PCB139; PCW125, PCW132, PCW139; PCR125, PCR132, PCR139 / D\delta = 5600 /$
 $PCB125, PCB132, PCB139; PCW125, PCW132, PCW139; PCR125, PCR132, PCR139 / D\delta = 5800 /$

$PCB125, PCB132, PCB139; PCW125, PCW132, PCW139; PCR125, PCR132, PCR139 / D\delta = 4600 /$
 $PCB125, PCB132, PCB139; PCW125, PCW132, PCW139; PCR125, PCR132, PCR139 / D\delta = 4800 /$

$Kr48, Kr57, Kr66 / D\delta = 5000 /$
 $Kr48, Kr57, Kr67 / D\delta = 5200 /$

$PCB125, PCB132, PCB139; PCW125, PCW132, PCW139; PCR125, PCR132, PCR139 / D\delta = 5000 /$
 $PCB125, PCB132, PCB139; PCW125, PCW132, PCW139; PCR125, PCR132, PCR139 / D\delta = 5200 /$

$PCB125, PCB132, PCB139; PCW125, PCW132, PCW139; PCR125, PCR132, PCR139 / D\delta = 5600 /$
 $PCB125, PCB132, PCB139; PCW125, PCW132, PCW139; PCR125, PCR132, PCR139 / D\delta = 5800 /$

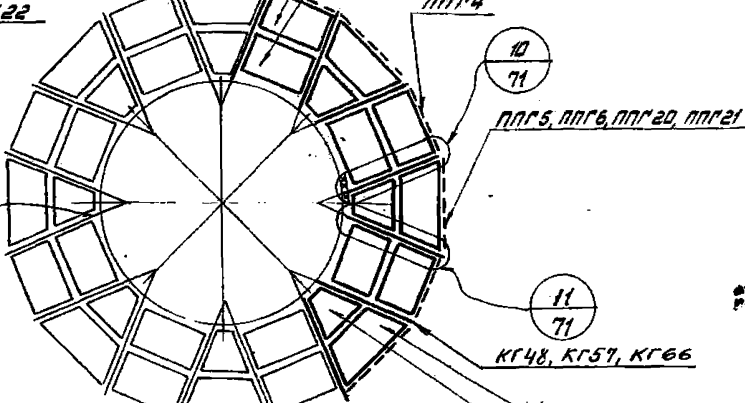
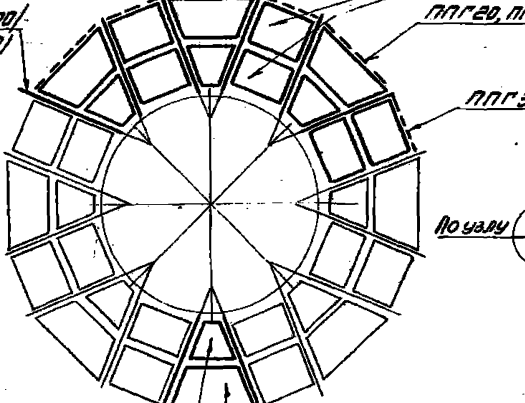
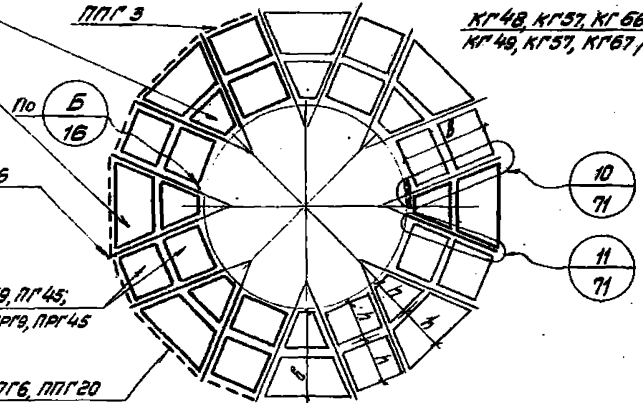

$PCB125, PCB132, PCB139; PCW125, PCW132, PCW139; PCR125, PCR132, PCR139 / D\delta = 5000 /$
 $PCB125, PCB132, PCB139; PCW125, PCW132, PCW139; PCR125, PCR132, PCR139 / D\delta = 5200 /$

$PCB125, PCB132, PCB139; PCW125, PCW132, PCW139; PCR125, PCR132, PCR139 / D\delta = 5600 /$
 $PCB125, PCB132, PCB139; PCW125, PCW132, PCW139; PCR125, PCR132, PCR139 / D\delta = 5800 /$

$PCB125, PCB132, PCB139; PCW125, PCW132, PCW139; PCR125, PCR132, PCR139 / D\delta = 5000 /$
 $PCB125, PCB132, PCB139; PCW125, PCW132, PCW139; PCR125, PCR132, PCR139 / D\delta = 5200 /$

$PCB125, PCB132, PCB139; PCW125, PCW132, PCW139; PCR125, PCR132, PCR139 / D\delta = 5600 /$
 $PCB125, PCB132, PCB139; PCW125, PCW132, PCW139; PCR125, PCR132, PCR139 / D\delta = 5800 /$

$D\delta = 6000, 6200$

$D\delta = 6400, 6600$

$D\delta = 7000, 7200$

$PCB125, PCB132, PCB139; PCW125, PCW132, PCW139; PCR125, PCR132, PCR139 / D\delta = 6000 /$
 $PCB125, PCB132, PCB139; PCW125, PCW132, PCW139; PCR125, PCR132, PCR139 / D\delta = 6200 /$

$PCB125, PCB132, PCB139; PCW125, PCW132, PCW139; PCR125, PCR132, PCR139 / D\delta = 6400 /$
 $PCB125, PCB132, PCB139; PCW125, PCW132, PCW139; PCR125, PCR132, PCR139 / D\delta = 6600 /$

$PCB125, PCB132, PCB139; PCW125, PCW132, PCW139; PCR125, PCR132, PCR139 / D\delta = 7000 /$
 $PCB125, PCB132, PCB139; PCW125, PCW132, PCW139; PCR125, PCR132, PCR139 / D\delta = 7200 /$

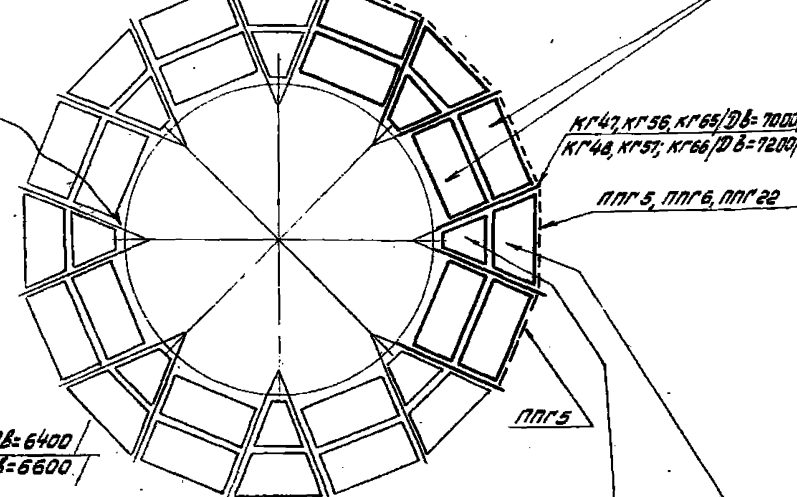
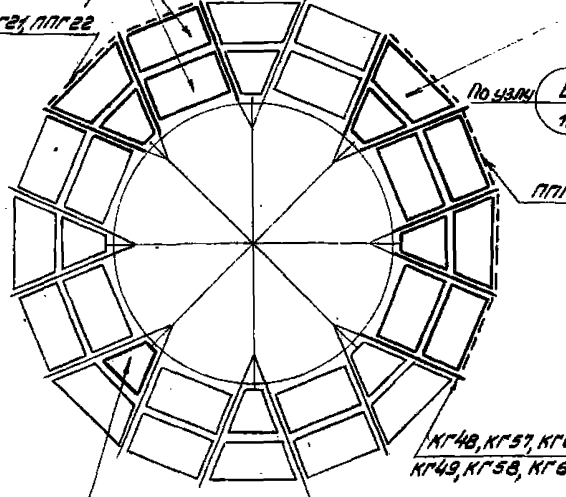
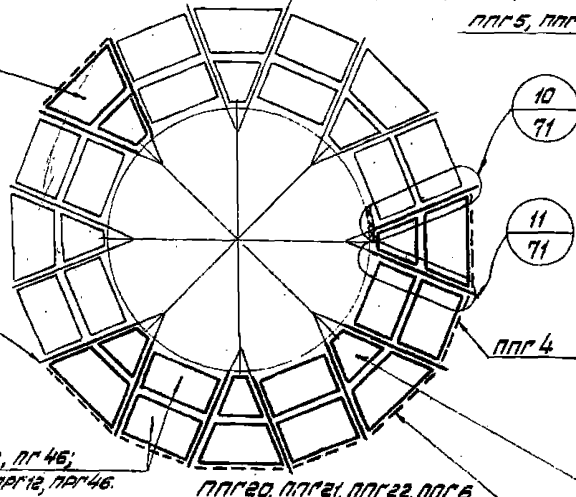

$PCB125, PCB132, PCB139; PCW125, PCW132, PCW139; PCR125, PCR132, PCR139 / D\delta = 6000 /$
 $PCB125, PCB132, PCB139; PCW125, PCW132, PCW139; PCR125, PCR132, PCR139 / D\delta = 6200 /$

$PCB125, PCB132, PCB139; PCW125, PCW132, PCW139; PCR125, PCR132, PCR139 / D\delta = 6400 /$
 $PCB125, PCB132, PCB139; PCW125, PCW132, PCW139; PCR125, PCR132, PCR139 / D\delta = 6600 /$

$PCB125, PCB132, PCB139; PCW125, PCW132, PCW139; PCR125, PCR132, PCR139 / D\delta = 7000 /$
 $PCB125, PCB132, PCB139; PCW125, PCW132, PCW139; PCR125, PCR132, PCR139 / D\delta = 7200 /$

D δ мм	4600	4800	5000	5200	5600	5800	6000	6200	6400	6600	7000	7200
Э мм	124	126	129	132	117	119	123	126	130	134	224* 116	119

Примечания.
 1. Размер, * см. 48x7
 2. Размер 224* для ширины 1-800 мм
 3. Кронштейны см. листы 28, 29.

ТК
1973

Монтажные системы комбинированных
 площадей, кронштейнов и ограждений.

СЕРИЯ
1, 459-1
Лист
2 17

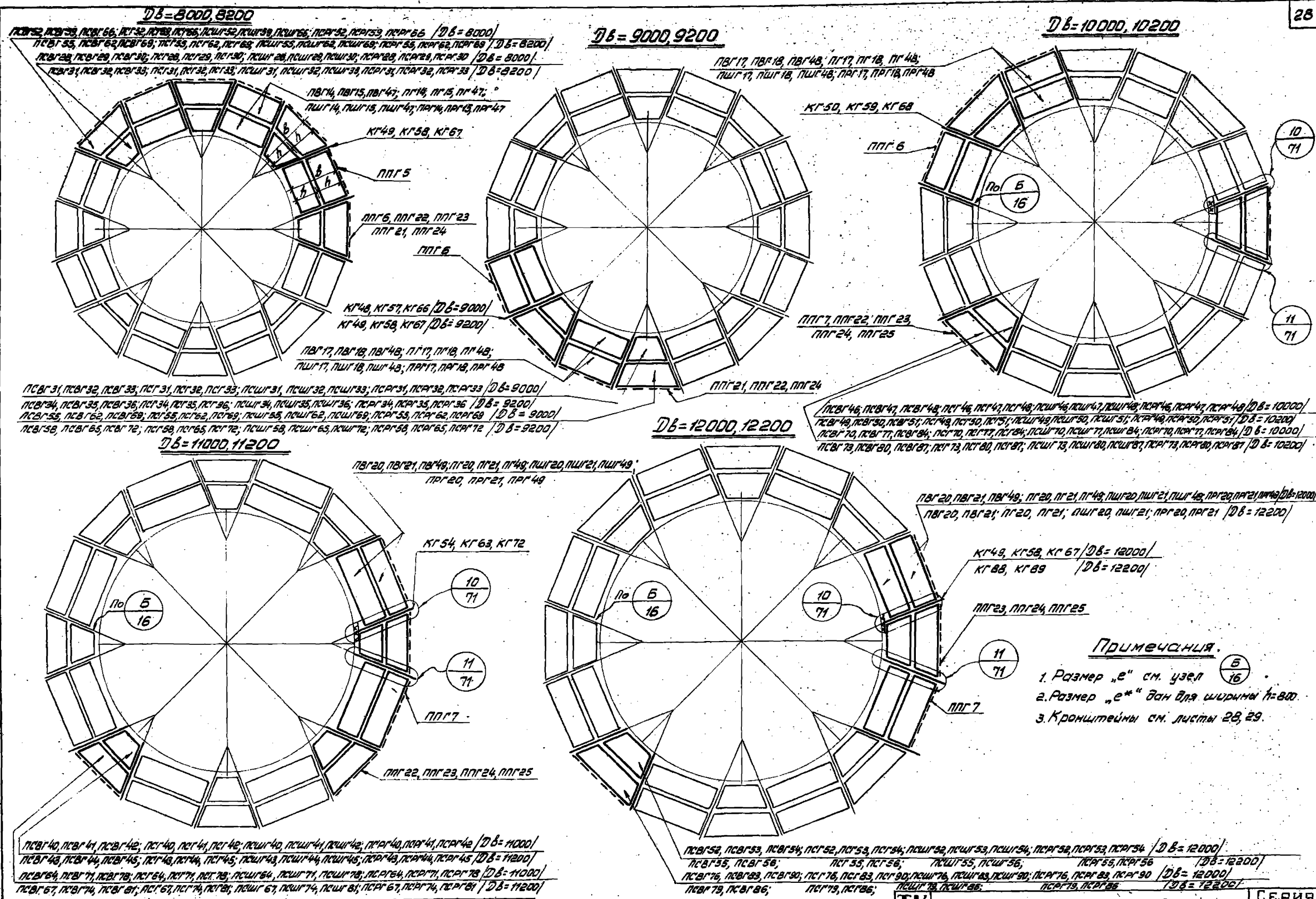

Примечания.

1. Размер "е" см. узел 
2. Размер "е*" дан для ширины h=800.
3. Кронштейны см. листы 28, 29.

D _б мм	8000	8200	9000	9200	10000	10200	11000	11200	12000	12200
φ мм	136	142	130	134	154	159	224	229	247*	302

ТК 1973
Монтажные системы комбинированные лю-
щодок, кронштейнов и ограждений.

Серия 1.459-1
Выпущено листов 2 18

ОКРЕМЛЕННЯ ТАБЛІТОК (КРАКІВ) НАГОТОВЛЕНА ШЕЛІНЦЬКИМ ПІДПРИЄМСТВОМ ІНЖЕНЕРІВ КИЄВ

Схема решения переходных участков с применением переходных площадок



Схема решения переходных участков с применением секторных площадок



Схема решения переходных участков с применением прямоугольных площадок

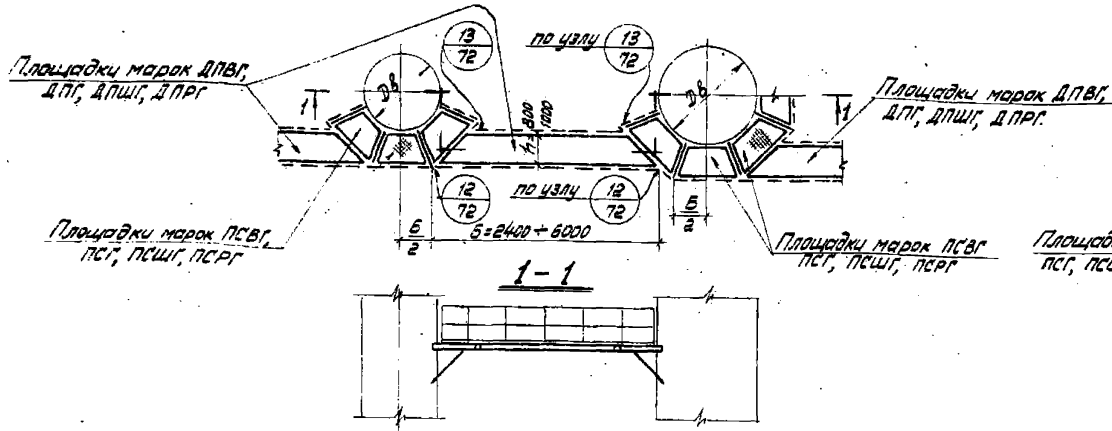

Схема решения переходных участков с применением переходных площадок при больших диаметрах аппаратов

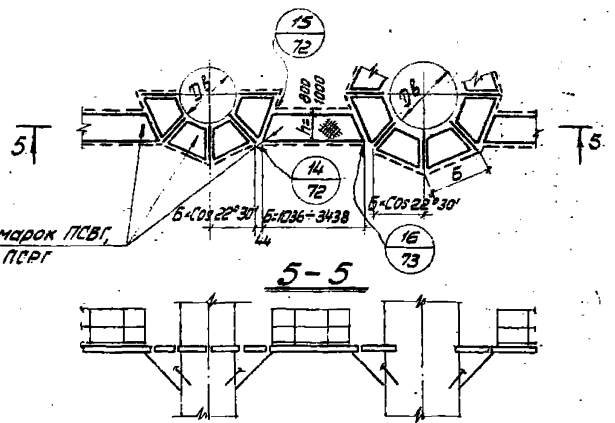

г. Киев

Схема лестницы №1

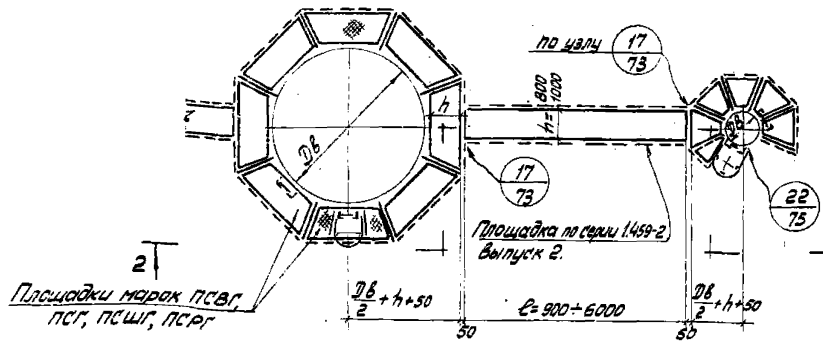
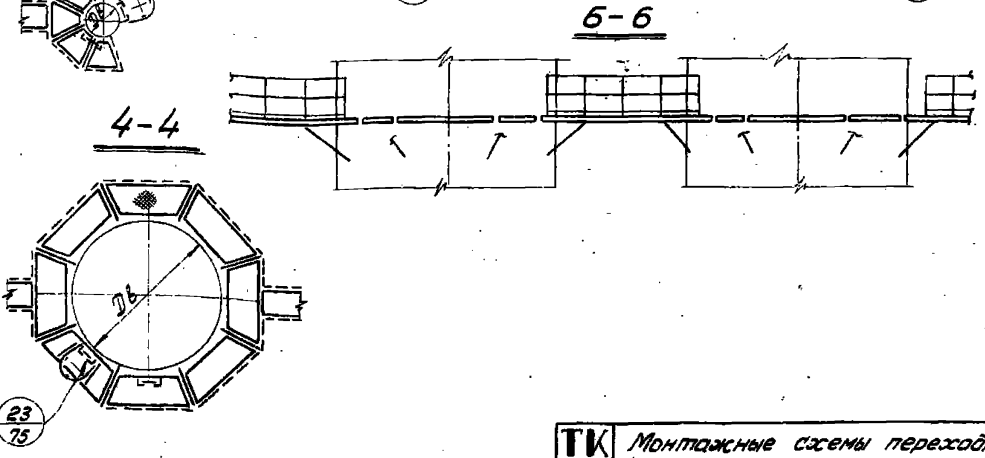
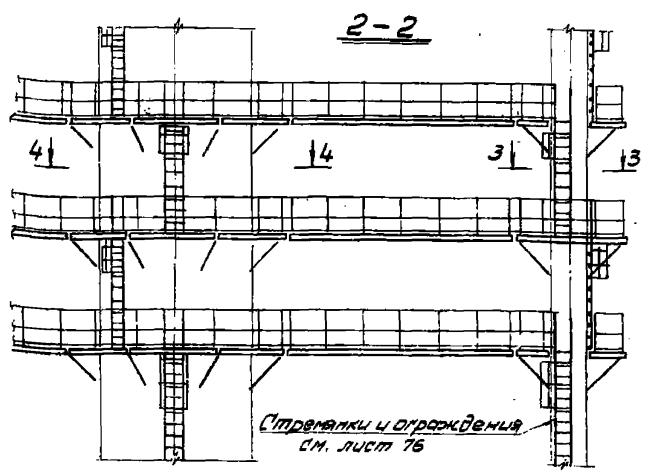
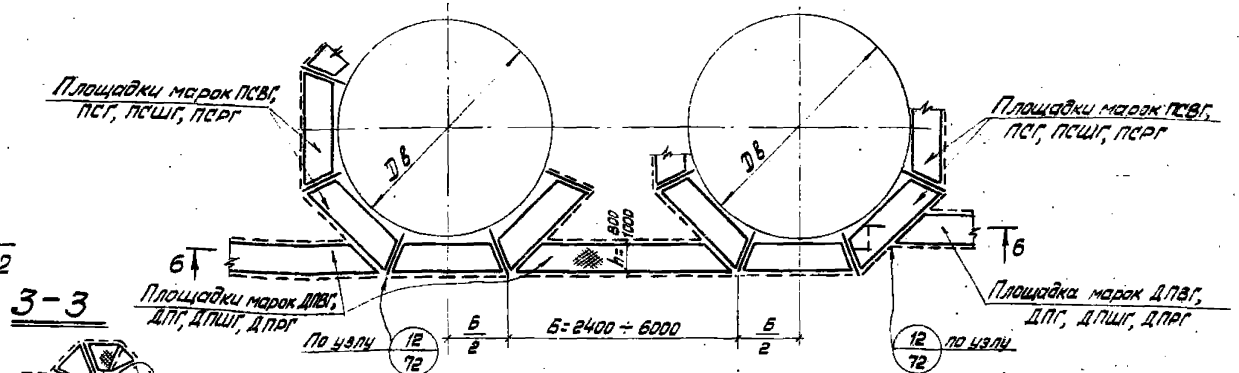

Схема лестницы №2



Схема лестницы №3

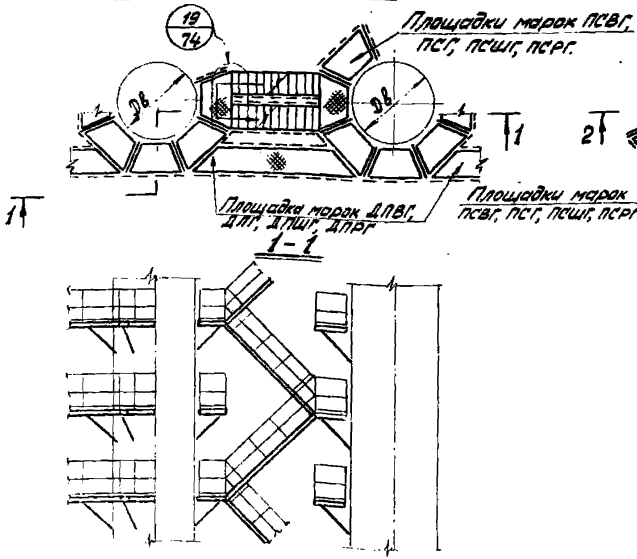

Схема №4
лестницы и площадки

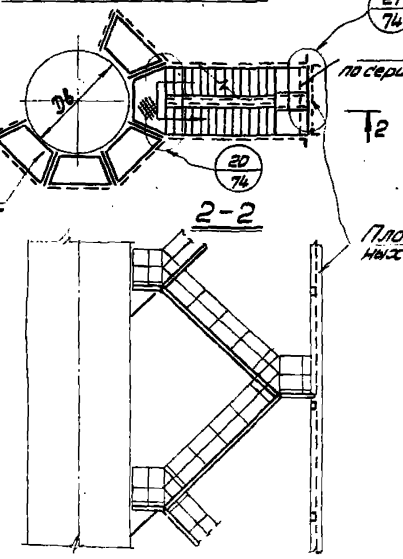

Схема лестницы №5

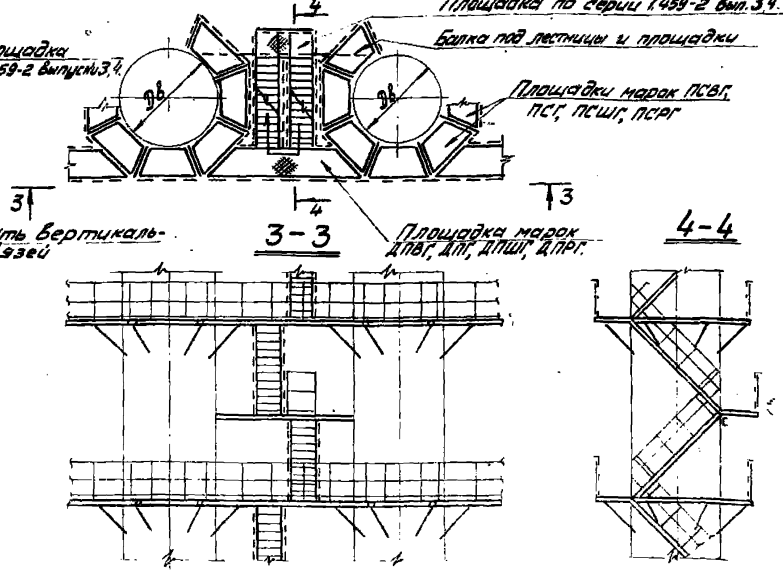

Примечания

1. Лестницы и площадки по схеме №4 устраиваются в случаях, когда дополнительная нагрузка от размещенного на них оборудования превышает 400 кг/м². Эта схема учитывает опирание элементов непосредственно на стенки аппаратов. Выбор сечений элементов конструкции по этой схеме производится в каждом конкретном проекте.
2. Лестницы и ограждения к ним по приведенным на данном листе схемам №1, 2, 3, 4, 5 приняты по серии 1.459.2 Выпуск 3.4.
3. Вертикальные стойки под лестницы по схеме №2 в зависимости от высоты и нагрузки разрабатываются в каждом конкретном проекте.
4. При температуре аппаратов более 200° лестницы необходимо выполнять по схемам №1, 4, 5.

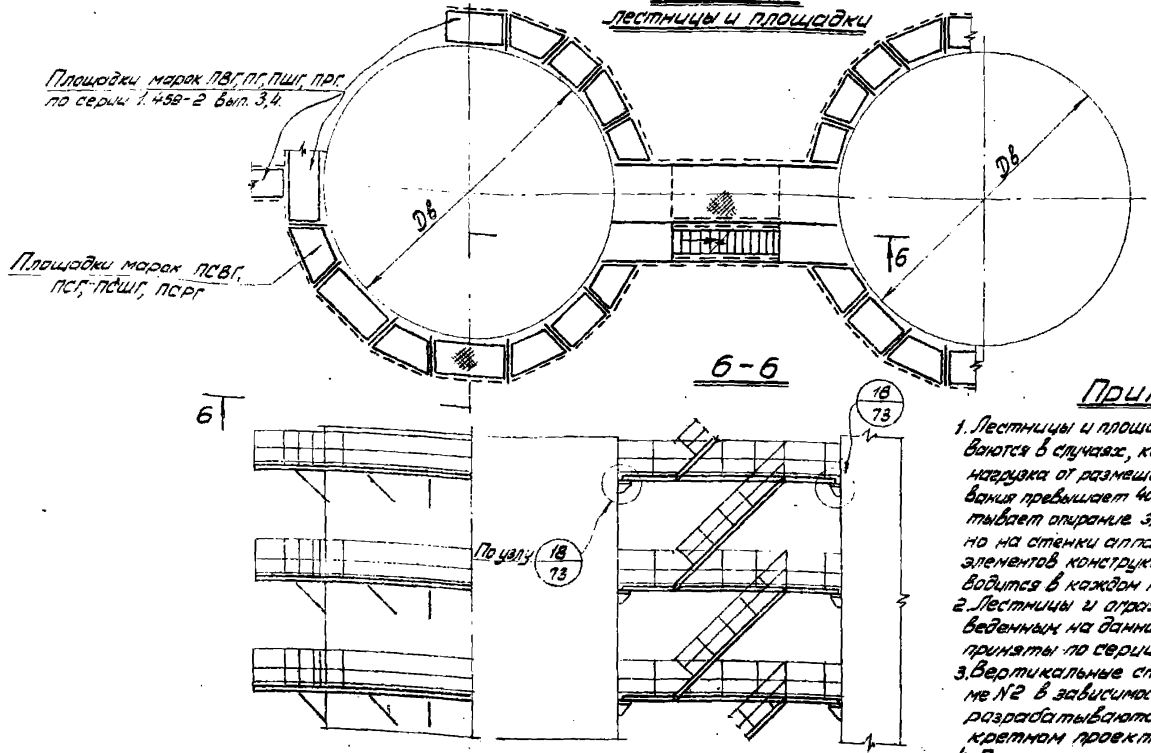
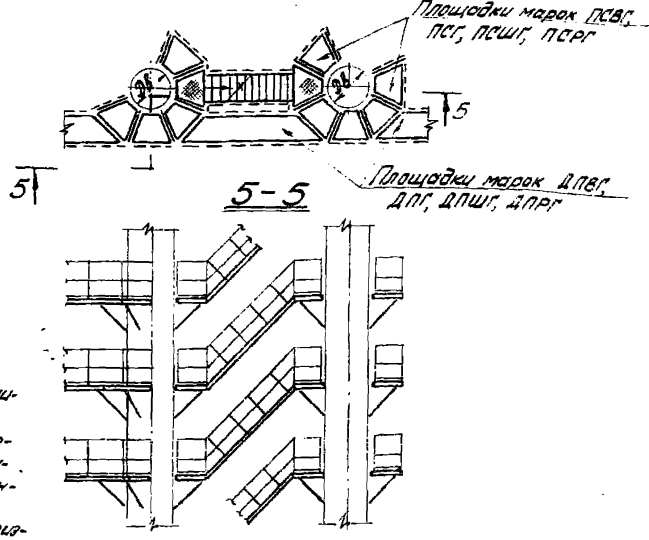
ТК
1973

Схемы лестниц

Серия
1.459-2
Лист
20

12895

ПНГ 18	ПНГ 2	ПНГ 19	ПНГ 20	ПНГ 5	ПНГ 26, ПНГ 27, ПНГ 28 / для торцов обшивки /	
1160	1300	1420	2090	2200	1060	
1038	1201	1284	1615	2112	1250	
118		1367	1698		1450	
ПНГ 1: ПНГ 1, ПНГ 2, ПНГ 3, ПНГ 4, ПНГ 5, ПНГ 6, ПНГ 7, ПНГ 8, ПНГ 9, ПНГ 10, ПНГ 11, ПНГ 12, ПНГ 13, ПНГ 14, ПНГ 15, ПНГ 16, ПНГ 17, ПНГ 18, ПНГ 19, ПНГ 20, ПНГ 21, ПНГ 22, ПНГ 23, ПНГ 24, ПНГ 25, ПНГ 26, ПНГ 27, ПНГ 28, ПНГ 29, ПНГ 30, ПНГ 31, ПНГ 32, ПНГ 33, ПНГ 34, ПНГ 35, ПНГ 36, ПНГ 37, ПНГ 38, ПНГ 39, ПНГ 40, ПНГ 41, ПНГ 42, ПНГ 43, ПНГ 44, ПНГ 45, ПНГ 46, ПНГ 47, ПНГ 48, ПНГ 49, ПНГ 50, ПНГ 51, ПНГ 52, ПНГ 53, ПНГ 54, ПНГ 55, ПНГ 56, ПНГ 57, ПНГ 58, ПНГ 59, ПНГ 60, ПНГ 61, ПНГ 62, ПНГ 63, ПНГ 64, ПНГ 65, ПНГ 66, ПНГ 67, ПНГ 68, ПНГ 69, ПНГ 70, ПНГ 71, ПНГ 72, ПНГ 73, ПНГ 74, ПНГ 75, ПНГ 76, ПНГ 77, ПНГ 78, ПНГ 79, ПНГ 80, ПНГ 81, ПНГ 82, ПНГ 83, ПНГ 84, ПНГ 85, ПНГ 86, ПНГ 87, ПНГ 88, ПНГ 89, ПНГ 90, ПНГ 91, ПНГ 92, ПНГ 93, ПНГ 94, ПНГ 95, ПНГ 96, ПНГ 97, ПНГ 98, ПНГ 99, ПНГ 100	ПНГ 26: ПНГ 26, ПНГ 27, ПНГ 28, ПНГ 29, ПНГ 30, ПНГ 31, ПНГ 32, ПНГ 33, ПНГ 34, ПНГ 35, ПНГ 36, ПНГ 37, ПНГ 38, ПНГ 39, ПНГ 40, ПНГ 41, ПНГ 42, ПНГ 43, ПНГ 44, ПНГ 45, ПНГ 46, ПНГ 47, ПНГ 48, ПНГ 49, ПНГ 50, ПНГ 51, ПНГ 52, ПНГ 53, ПНГ 54, ПНГ 55, ПНГ 56, ПНГ 57, ПНГ 58, ПНГ 59, ПНГ 60, ПНГ 61, ПНГ 62, ПНГ 63, ПНГ 64, ПНГ 65, ПНГ 66, ПНГ 67, ПНГ 68, ПНГ 69, ПНГ 70, ПНГ 71, ПНГ 72, ПНГ 73, ПНГ 74, ПНГ 75, ПНГ 76, ПНГ 77, ПНГ 78, ПНГ 79, ПНГ 80, ПНГ 81, ПНГ 82, ПНГ 83, ПНГ 84, ПНГ 85, ПНГ 86, ПНГ 87, ПНГ 88, ПНГ 89, ПНГ 90, ПНГ 91, ПНГ 92, ПНГ 93, ПНГ 94, ПНГ 95, ПНГ 96, ПНГ 97, ПНГ 98, ПНГ 99, ПНГ 100	866	ПНГ 26			
			1781		1082	ПНГ 27
			1864		1299	ПНГ 28
			1947			
			2030			

ПНГ 24	ПНГ 25	ПНГ 7	ПНГ 3	ПНГ 22	ПНГ 21	ПНГ 23	ПНГ 6
3500	3850	3100	1600	3000	2580	3160	2500
3189	3768	3024	1450	2610	2195	3107	2061
3272	3604		1533	2692	2278		2444
3365	3697			2775	2527		
3438	3521			2858			
				2941			

Примечания.

1. Марки ПНГ 2, ПНГ 3, ПНГ 5, ПНГ 6, ПНГ 7 приняты по серии 1.459-2, выпуск 4.
2. Марки ПНГ 18 ÷ ПНГ 28 см. лист 66.

ТК 1973г.	Монтажные схемы ограждений.	Серия 1.459-1
		Выпуск Лист 2 21

Разбивка фасонки для секторной осеи

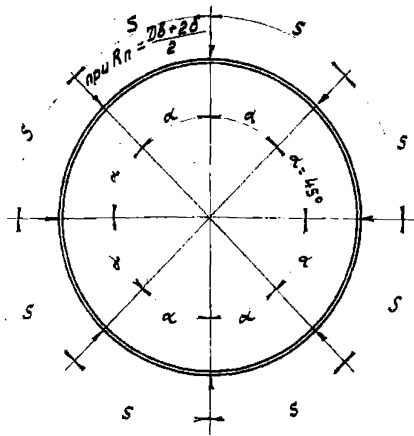

Шаблон для определения направления фасонки

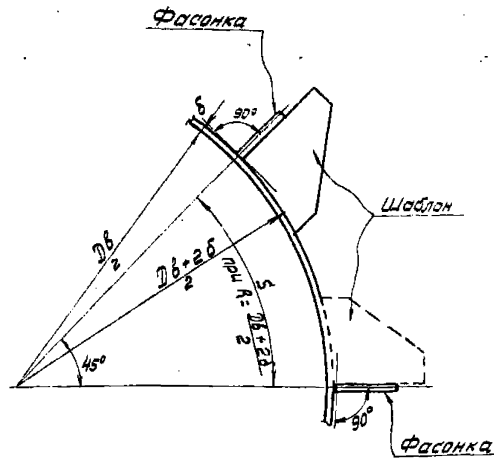

Разбивка фасонки для комбинированной осеи

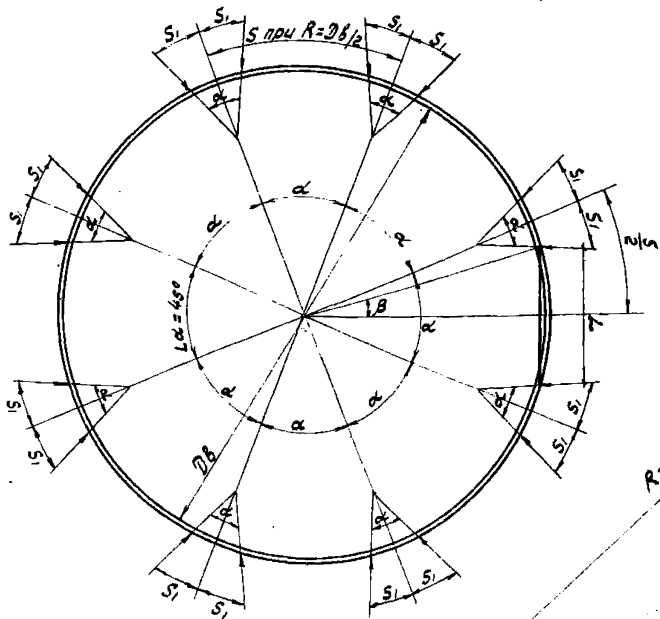

Шаблон для определения направления фасонки

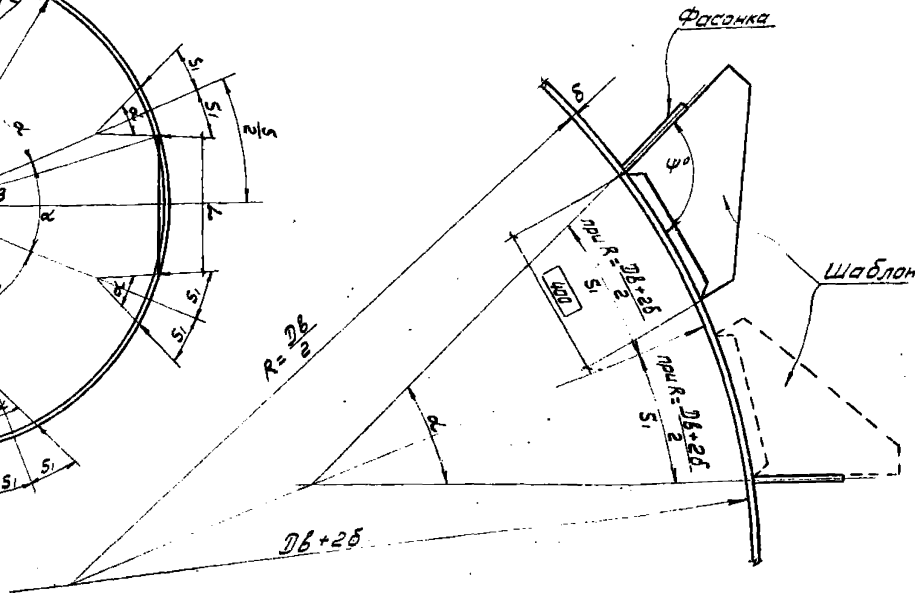

Комбинированные площадки					Секторные площадки			32
Dб мм	L α°	S мм	S1 мм	ψ°	Dб мм	L α°	S мм	Примечан.
7000	45°	2749	308	110° 44' 00"	800	45°	314	
7200		2827	348	110° 08' 33"	1000		392	
8000		3142	508	108° 05' 04"	1200		471	
8200		3220	548	107° 38' 03"	1400		550	
9000		3534	552	108° 00' 48"	1600		628	
9200		3613	592	107° 36' 48"	1800		707	
10000		3927	752	106° 10' 45"	2000		785	
10200		4006	791	105° 51' 23"	2200		864	
11000		4320	641	107° 54' 38"	2400		942	
11200		4398	681	107° 35' 00"	2600		1021	
12000		4712	840	106° 23' 18"	2800		1100	
12200		4789	879	109° 03'	3000		1178	
14000		5495	998	106° 32'	3200		1257	
14200		5574	1038	106° 18'	3400		1335	
16000	6280	1380	104° 26'	3600	1414			
16200	6359	1398	104° 75' *	3800	1492			
18000	7065	1283	106° 44'	4000	1571			
18200	7144	1297	106° 33'	4200	1649			
20000	7850	1125	106° 49'	4400	1728			
20200	7929	1137	106° 83°	4600	1806			
				4800	1885			
				5000	1963			
				5200	2042			
				5400	2121			
				5600	2199			
				5800	2278			
				6000	2355			
				6200	2434			
				6400	2512			
				6600	2591			
				6800	2669			

* при длине прямоугольной площадки L = 3600

Примечания.

1. Размеры S и S1 вычислены по внутренним диаметрам аппаратов без учета толщины стенок. При разбивке фасонки размеры S и S1 скорректировать в зависимости от толщины стенки б; $S = \frac{\pi}{2} (Dб + 2б)$; $S1 = \frac{\pi}{2} (Dб + 2б) (\cos \beta - \frac{\beta}{180^\circ})$; $\sin \beta = \frac{L}{Dб + 2б}$; где L - размер прямоугольной площадки (вставки); См. ключи листы 4, 5.
2. Размер основания шаблона 400 мм выдержать.

ТК
1973г

Схемы разбивки фасонки

СЕРИЯ
1.459-1
Выпуск лист
2 22

КГ1, КГ2, КГ6, КГ7, КГ11, КГ12
Для площадок шириной 800 мм

КГ16, КГ21, КГ22, КГ23, КГ25, КГ26, КГ27
Для площадок шириной 1000 мм

КГ31, КГ36, КГ37, КГ38
Для площадок шириной 1200 мм

КГ1	96
КГ2	113
КГ6	182
КГ7	203
КГ11	277
КГ12	294

КГ16	96
КГ21	182
КГ22	203
КГ23	220
КГ25	257
КГ26	277
КГ27	294

КГ31	96
КГ36	182
КГ37	203
КГ38	220

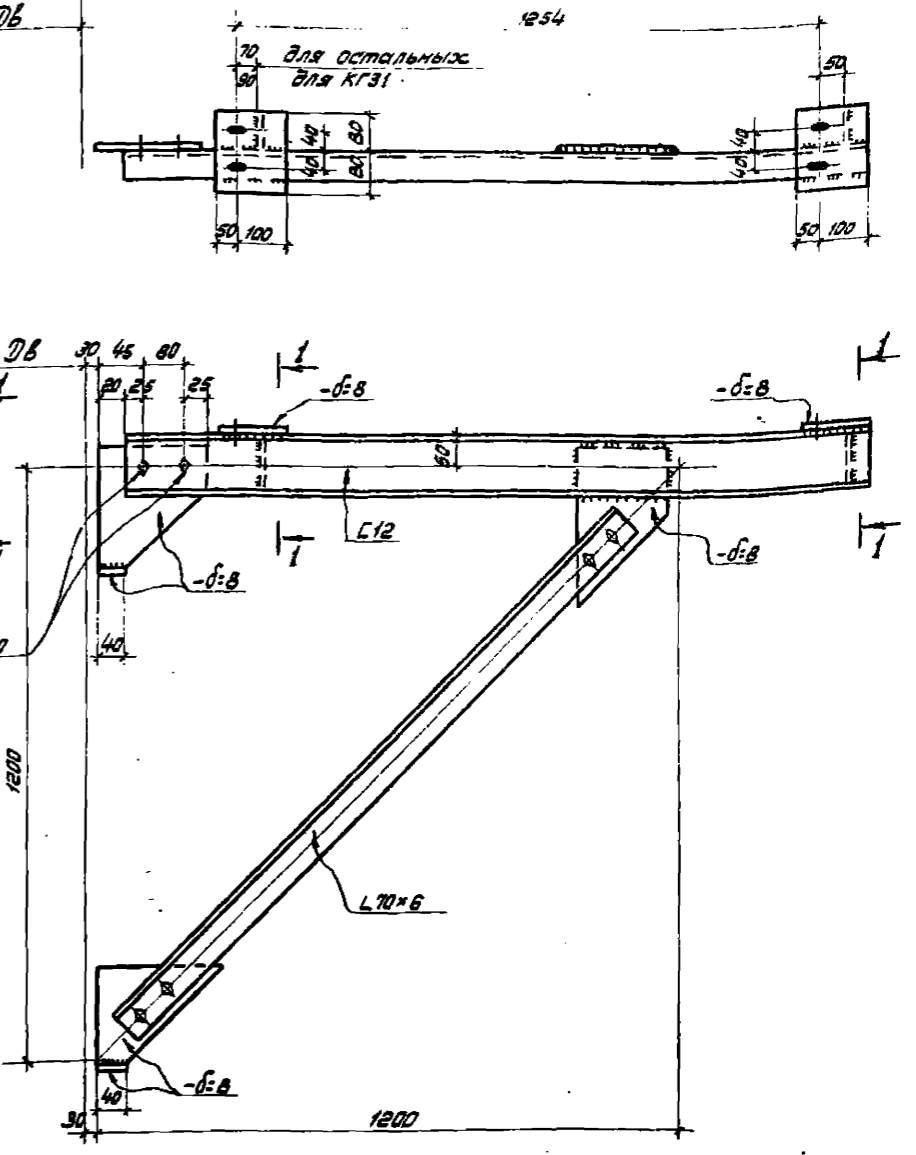
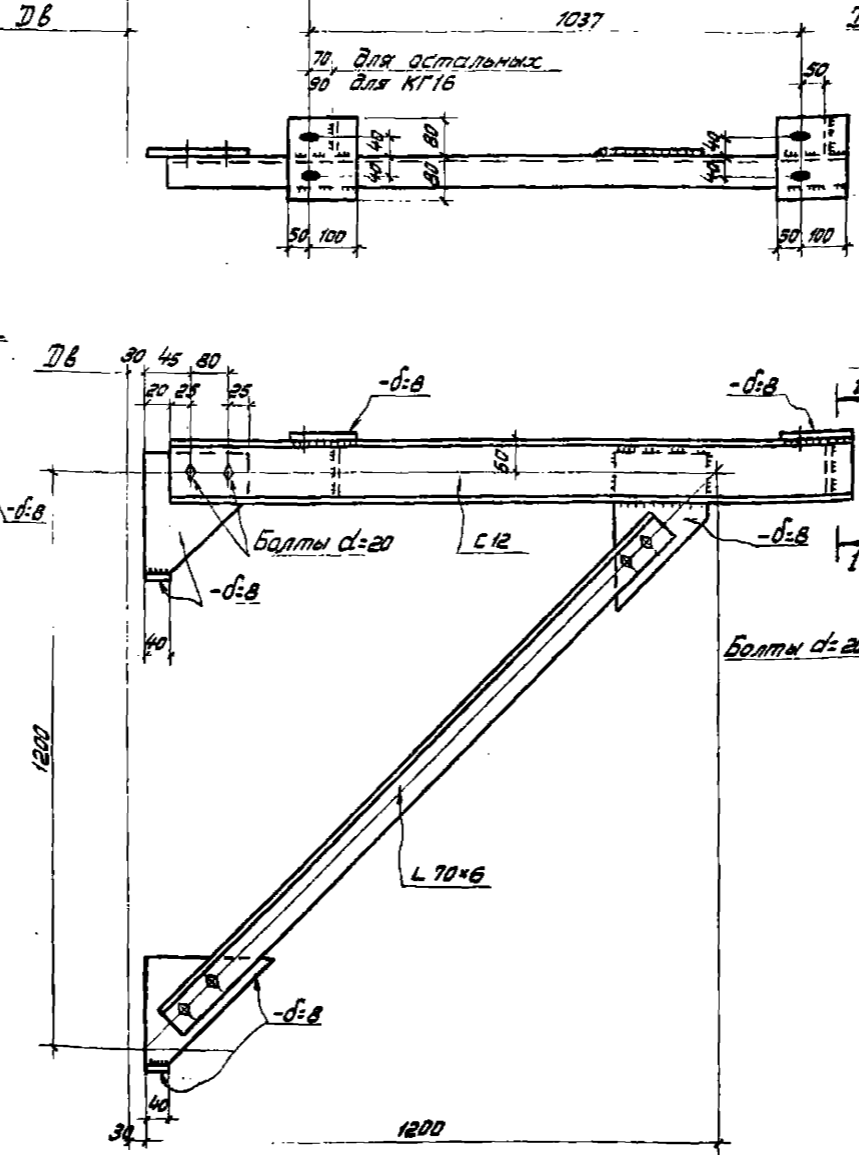
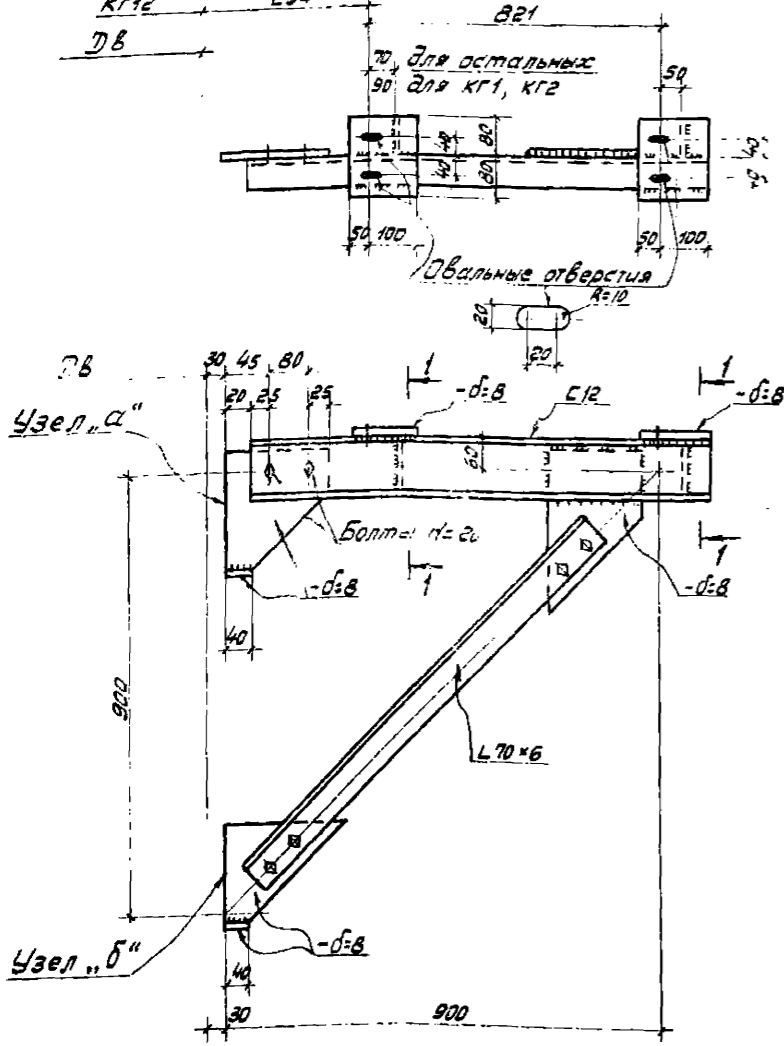

Узел „а“

Узел „б“

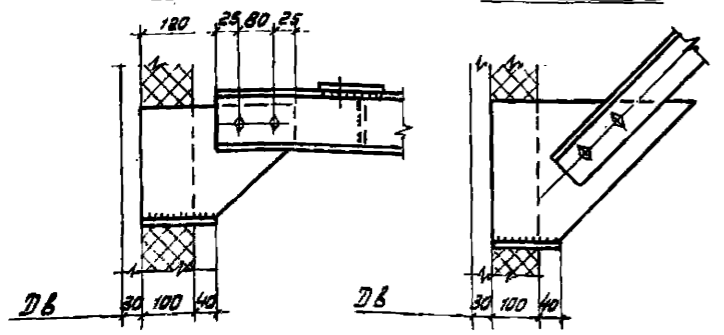

Примечания.

1. Узлы „а“ и „б“ даны для кронштейнов к аппаратам с изоляцией, для секторной и комбинированной схем.
2. Для аппаратов ДВ = 4500 и 5500 мм кронштейны принимать соответственно, как для

3. Все болты d=16 мм, кроме зговоренных.
4. Сварные швы $t_{ш} = 6$ мм.

ТК Кронштейны для площадок шириной 800, 1000, 1200 мм.

ИВИА
409-1
Лист
25

КГ13, КГ14, КГ15

Для площадок шириной 800 мм

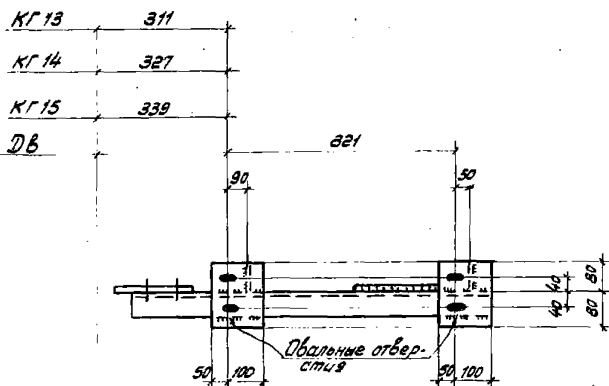

КГ28, КГ29, КГ30

Для площадок шириной 1000 мм

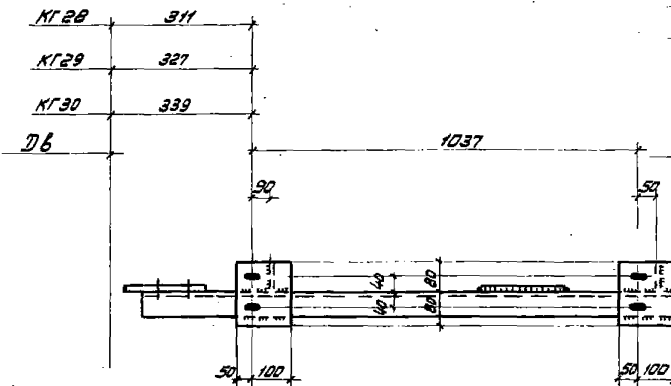

КГ43, КГ44, КГ40, КГ41, КГ42

Для площадок шириной 1200 мм

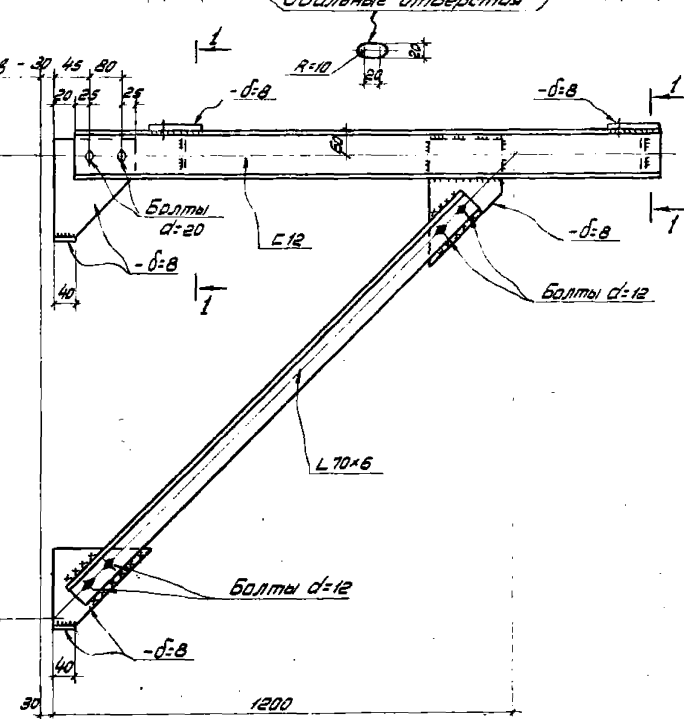
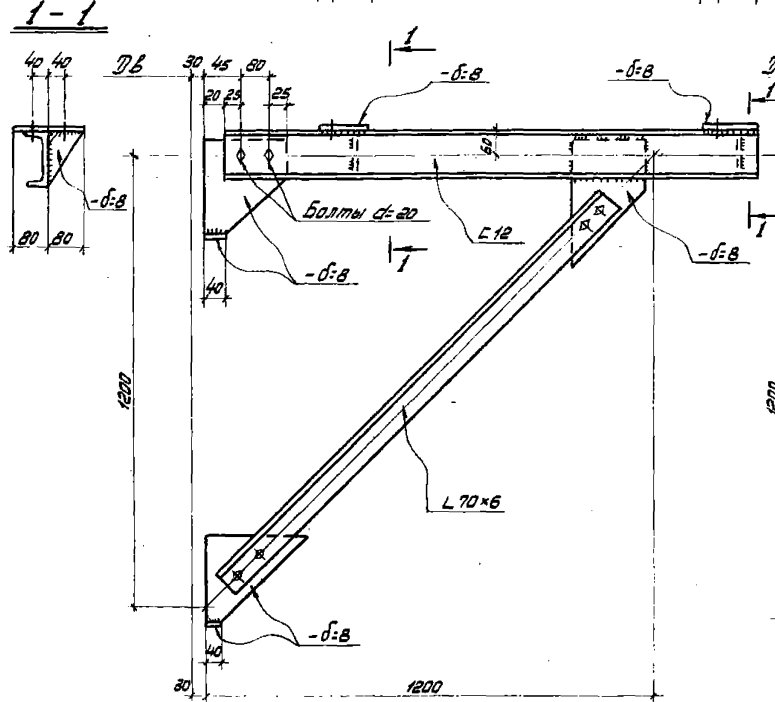
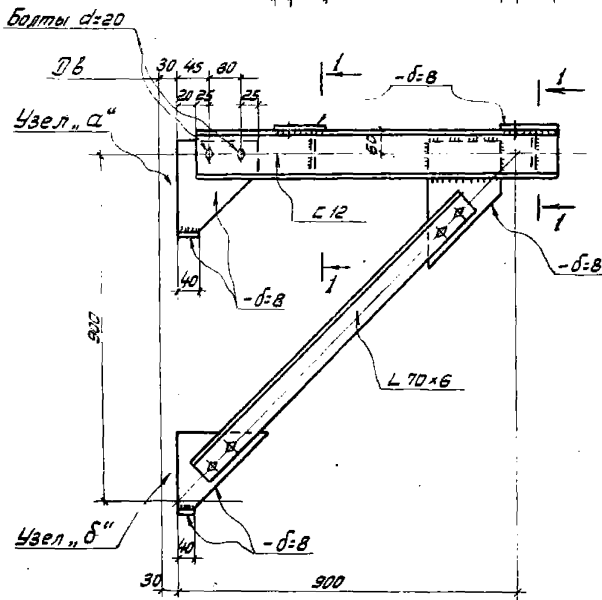
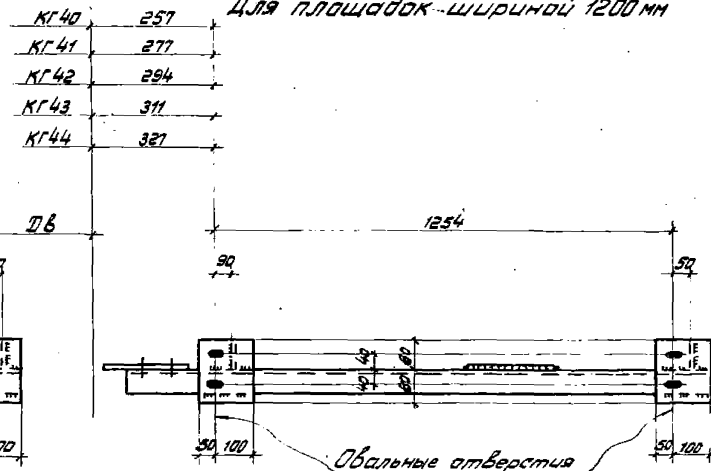

Примечания.

1. Узлы „а“ и „б“ даны для кронштейнов к аппаратам с изоляцией см. лист 23.
2. Все болты $d=16$ мм, кроме оговоренных.
3. Сварные швы $f_{ш}=6$ мм.

ОКРЕМНИК И Л. П. ИНЖЕНЕРНО-ПРОЕКЦИОННО-МОНТАЖНО-ОБОРУДОВАТЕЛЬСКИЙ ЦЕНТР
 г. Киев

ТК 1973г.	Кронштейны для площадок шириной 800, 1000, 1200 мм	СЕРИЯ Г. 459-1
		Выпуск Лист 2 24

КГ3, КГ4, КГ5, КГ8, КГ9, КГ10.
Для площадок шириной 800 мм

КГ17, КГ18, КГ19, КГ20, КГ24.
Для площадок шириной 1000 мм

КГ32, КГ33, КГ34, КГ35, КГ39.
Для площадок шириной 1200 мм

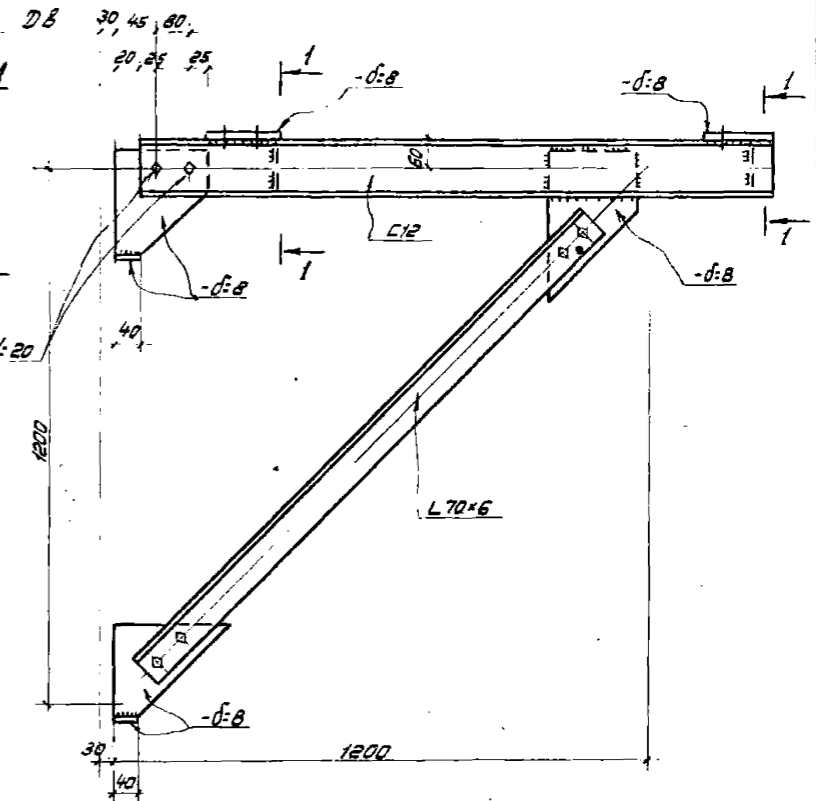
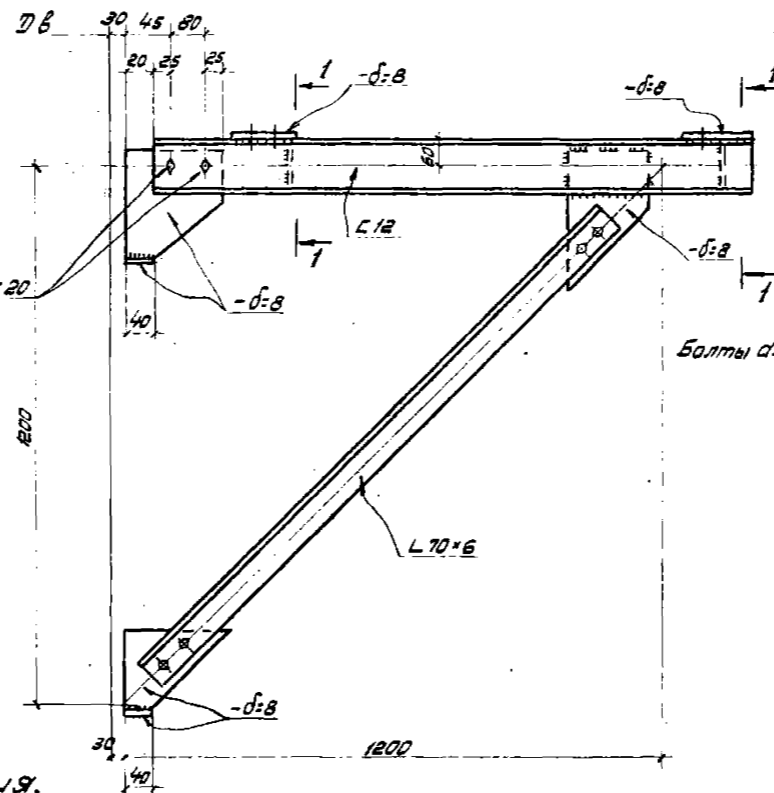
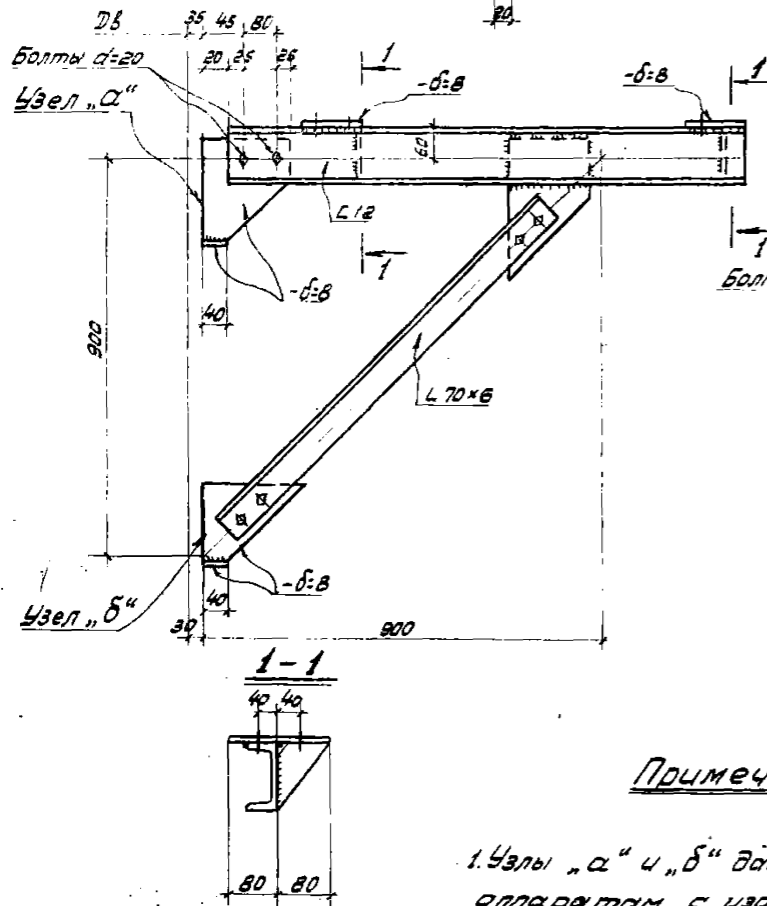
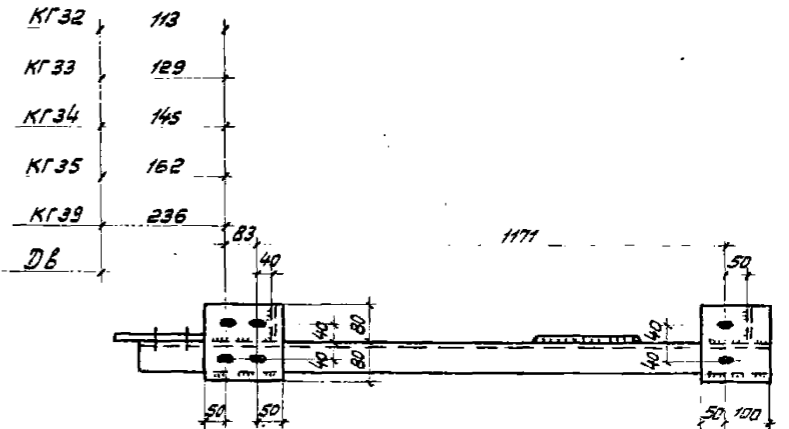
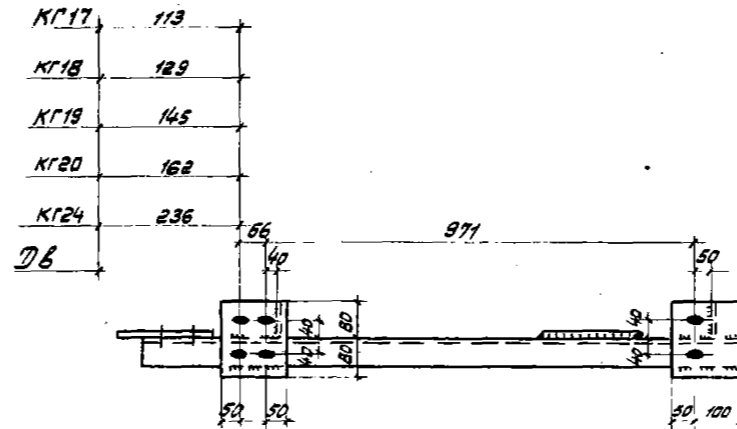
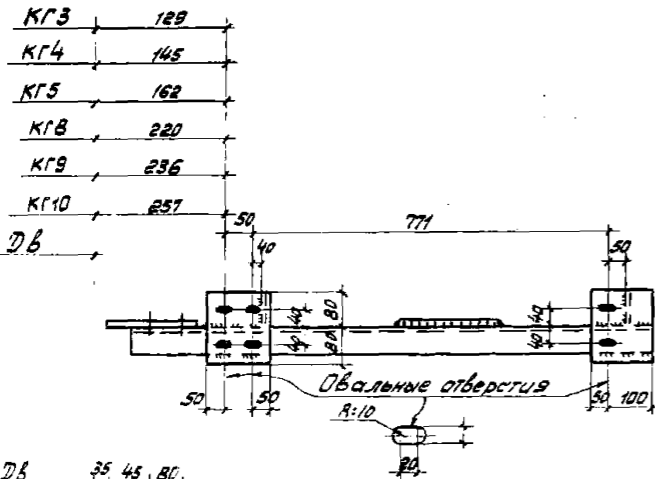

Примечания.

1. Узлы "а" и "б" даны для кронштейнов к аппаратам с изоляцией см. лист 23.
2. Все болты $d=16$ мм, кроме оловяренных.
3. Сварные швы $t_s=6$ мм.

ТК 1973	Кронштейны для площадок шириной 800, 1000, 1200 мм.	СЕРИЯ 1.459-1
		Выпуск Лист 2 25

КГ73, КГ74, КГ75, КГ76, КГ77

Для площадок шириной 800 мм

КГ78, КГ79, КГ80, КГ81, КГ82

Для площадок шириной 1000 мм

КГ83, КГ84, КГ85, КГ86, КГ87

Для площадок шириной 1200 мм

КГ 73	307
КГ 74	240
КГ 75	184
КГ 76	319
КГ 77	414

КГ 78	307
КГ 79	240
КГ 80	184
КГ 81	319
КГ 82	414

КГ 83	307
КГ 84	240
КГ 85	184
КГ 86	319
КГ 87	414

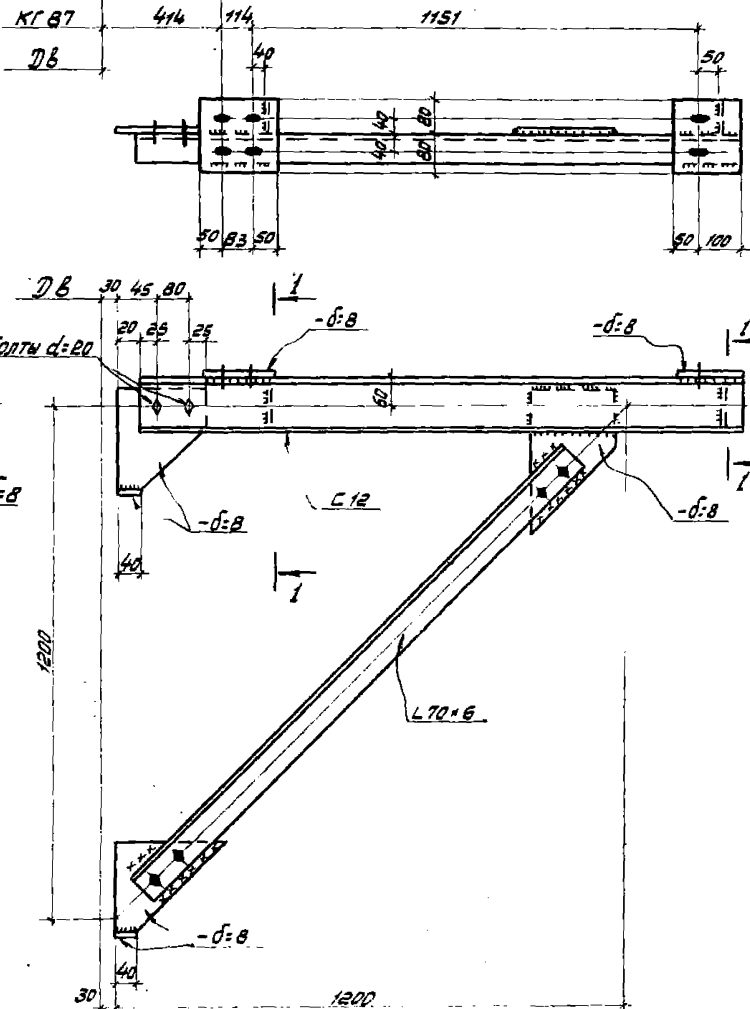
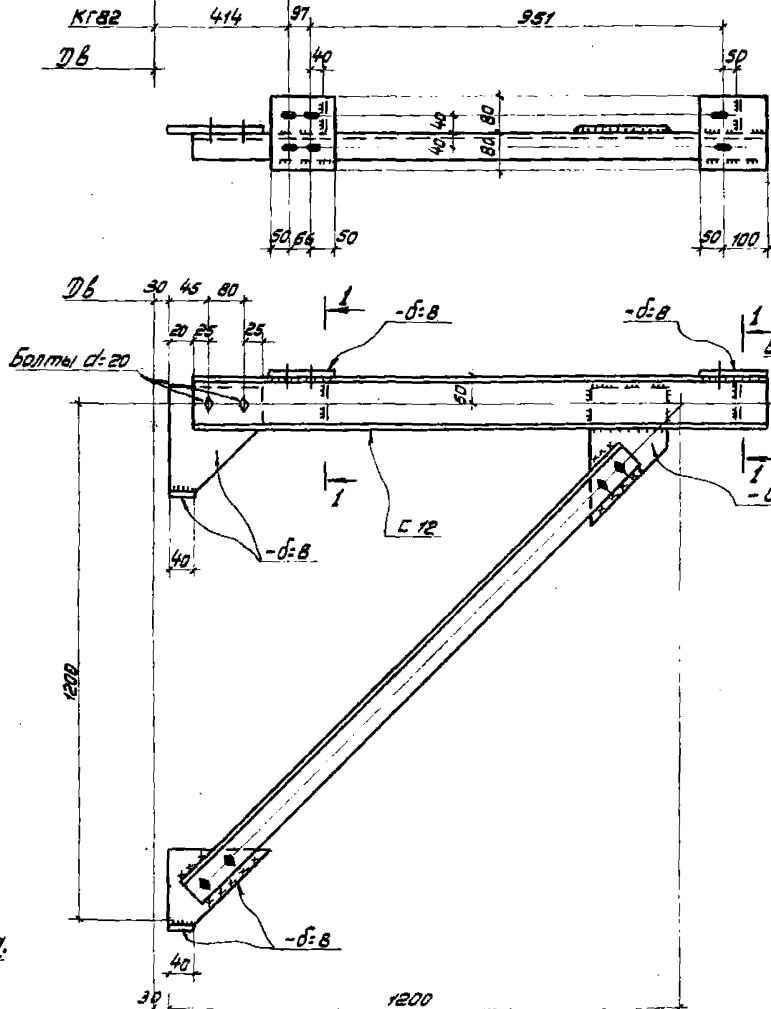
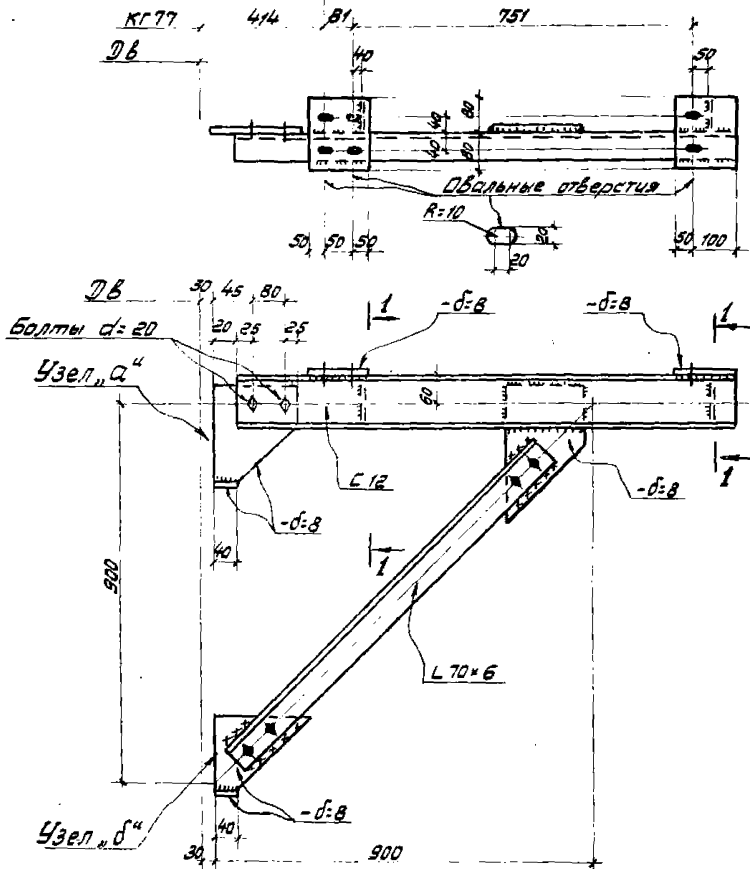

Примечания.

1. Узлы „а“ и „б“ даны для краештей-нав к аппаратам с изоляцией, см. лист 23.
2. Все болты d=12 мм, кроме оговоренных.
3. Сварные швы $\frac{1}{4}ш = 6$ мм.

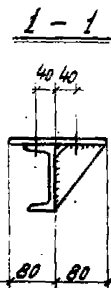

ТК 1973г	Краештейны для площадок шириной 800, 1000 и 1200 мм.	СЕРИЯ 1.459-1
		Выпуск Лист 2 26

Схема площадок на консолях

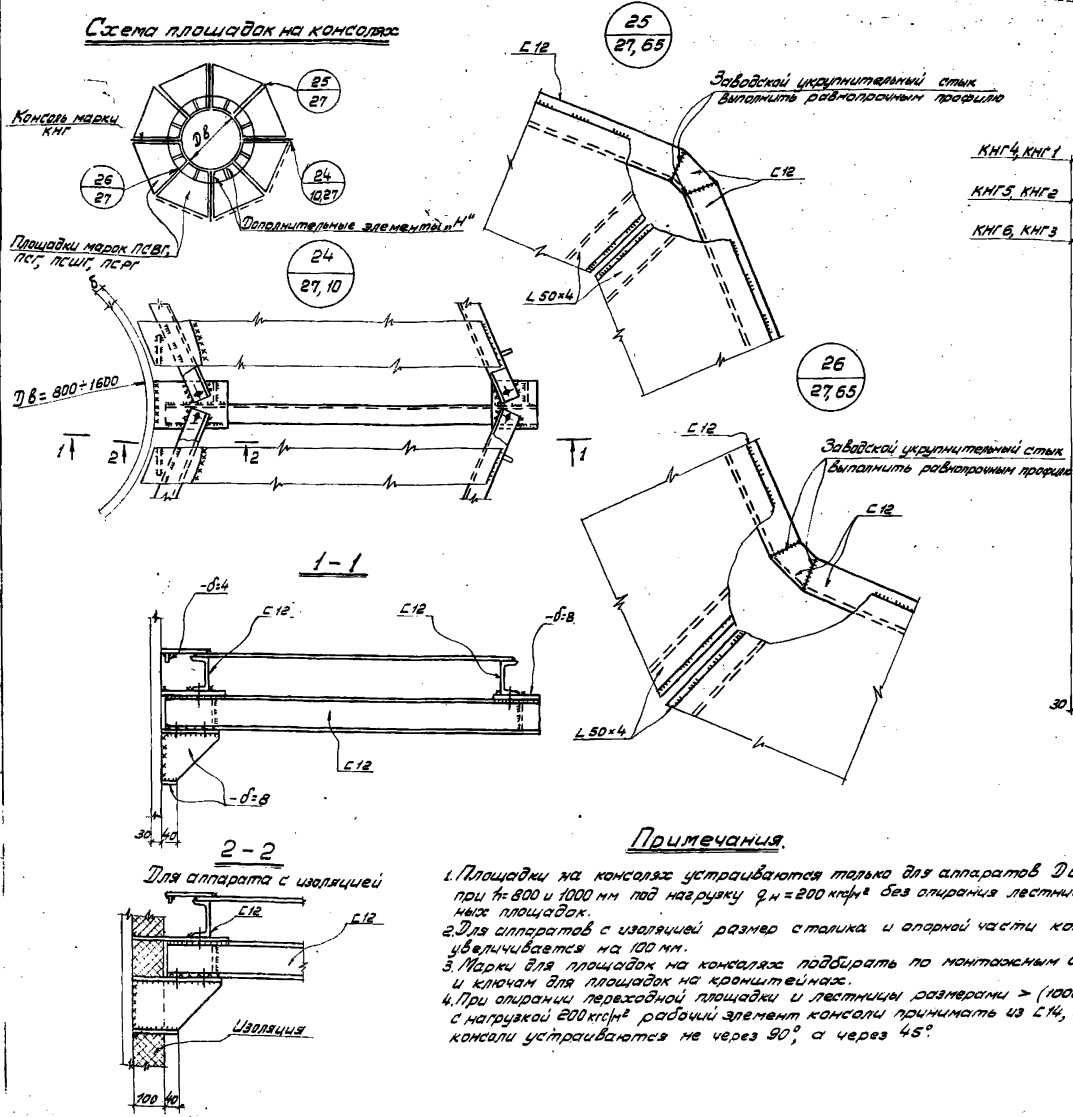

К НГ1, К НГ2, К НГ3, К НГ4, К НГ5, К НГ6

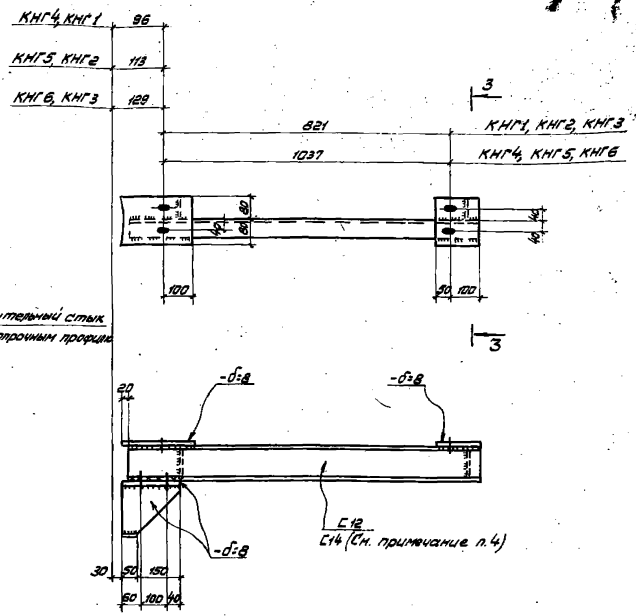

Примечания.

1. Площадки на консолях устраиваются только для аппаратов $D_B=800\pm1600$ мм при $\gamma=800$ и 1000 мм под нагрузку $q_n=200$ кг/м² без опирания лестницы и переходных площадок.
2. Для аппаратов с изоляцией размер столика и опорной части консоли увеличивается на 100 мм.
3. Марки для площадок на консолях подбирать по монтажным схемам и ключам для площадок на крайних стенах.
4. При опирании переходной площадки и лестницы размерами $> (1000 \times 3600)$ мм с нагрузкой 200 кг/м² рабочий элемент консоли принимать из С14, в этом месте консоли устраиваются не через 90°, а через 45°.

ТК 1973г.	Консоли КНГ1, КНГ2, КНГ3, КНГ4, КНГ5, КНГ6 и узлы 24, 25, 26.	СЕРИЯ 459-1 Выпуск Лист 2 из 27
--------------	--	--

КГ46, КГ51, КГ52, КГ53

Для площадок шириной 1600 мм

КГ46	96
КГ51	182
КГ52	203
КГ53	220

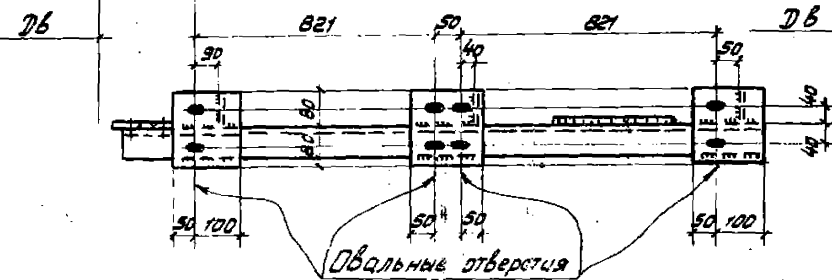

КГ55, КГ60, КГ61, КГ62

Для площадок шириной 2000 мм

КГ55	96
КГ60	182
КГ61	203
КГ62	220

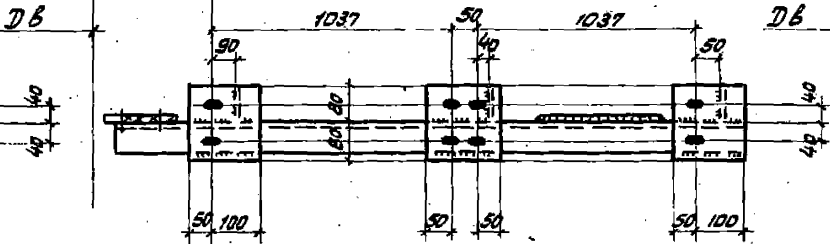

КГ64, КГ69, КГ70, КГ71

Для площадок шириной 2400 мм

КГ64	96
КГ69	182
КГ70	203
КГ71	220

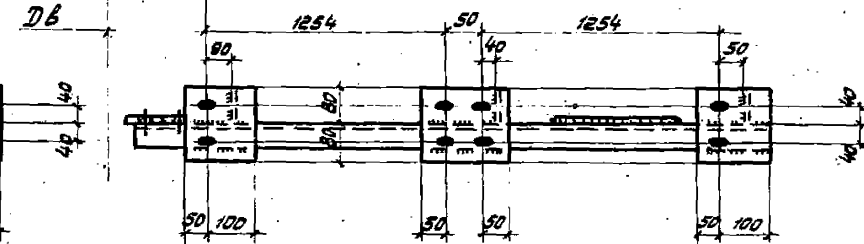

Деталь овального отверстия

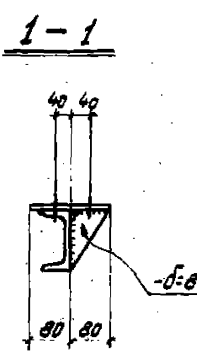
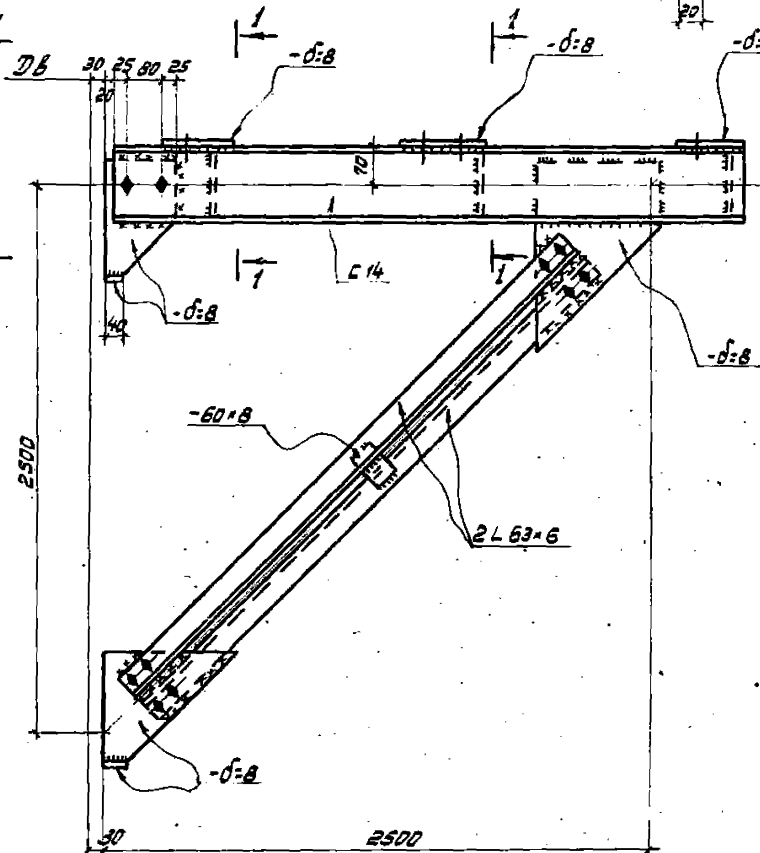
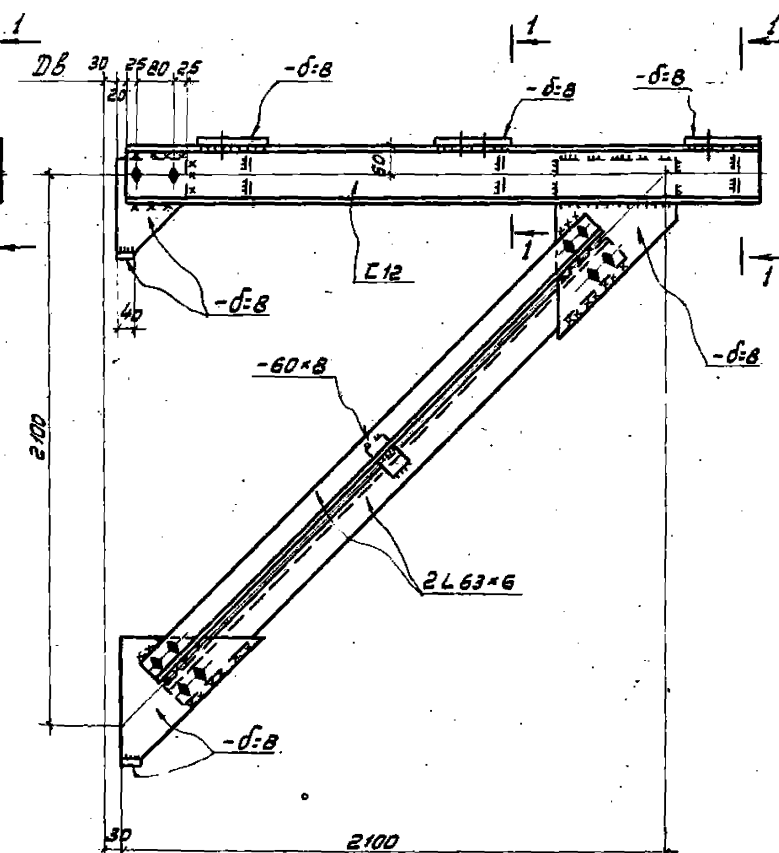
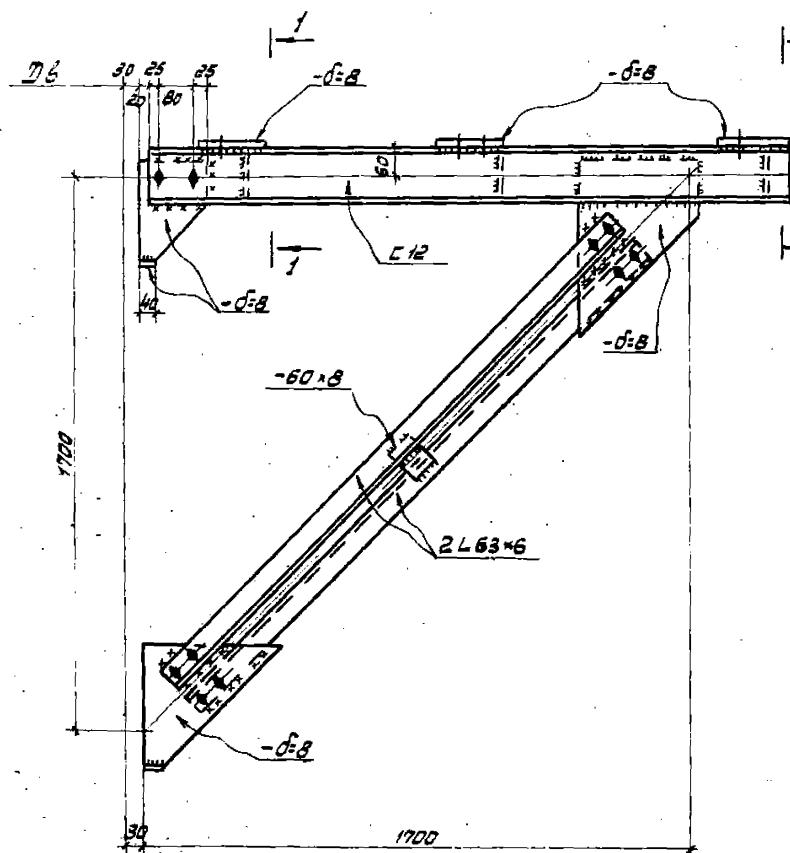

Примечания.

1. Сварные швы $h=6$ мм.
2. Все болты $d=12$ мм.

ТК 1973	Кронштейны для площадок шириной 1600, 2000 и 2400 мм	Серия 1459-1
		Выпуск Лист 2 28

КГ47, КГ48, КГ49, КГ50, КГ54, КГ88.

Для площадок шириной 1600 мм

КГ56, КГ57, КГ58, КГ59, КГ63, КГ89.

Для площадок шириной 2000 мм

КГ65, КГ66, КГ67, КГ68, КГ72.

Для площадок шириной 2400 мм

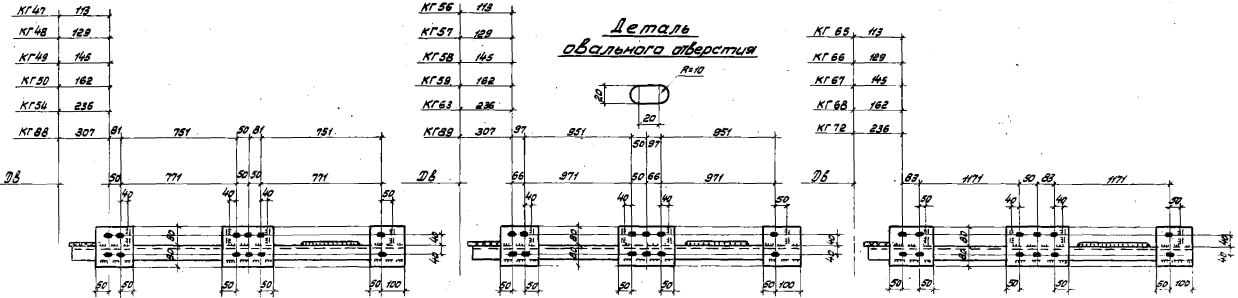

Деталь
объёмного отверстия



1-1

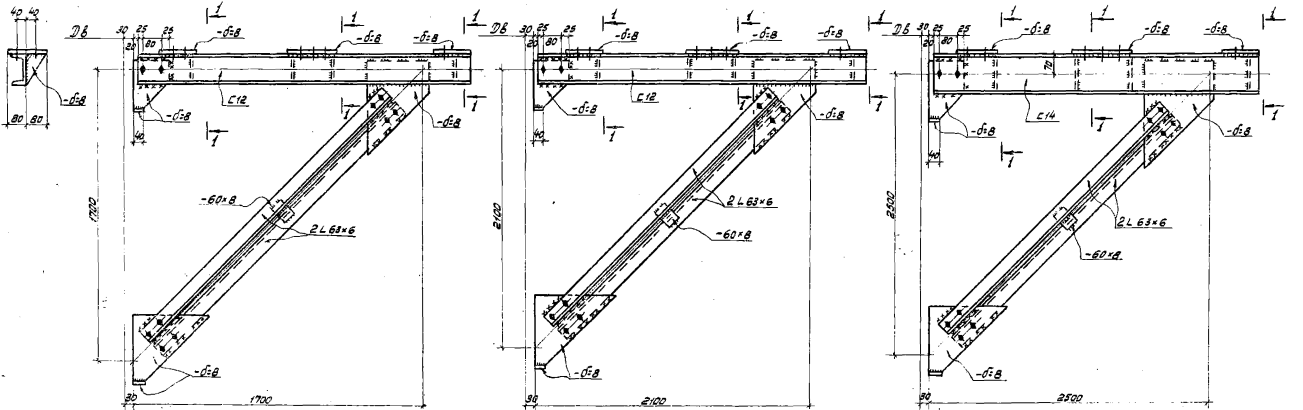

ПРИМЕЧАНИЯ

1. Сварные швы $\lambda_{ш} = 6 \text{ мм}$.
2. Все болты $d = 12 \text{ мм}$.

ТК 1973г.	Кронштейны для площадок шириной 1600, 2000 и 2400 мм	СЕРИЯ 1.45.93-1
		РАБОЧИЙ ЛИСТ 2 28

ПСВГ1, ПСВГ2, ПСВГ4, ПСВГ5, ПСВГ7, ПСВГ8, ПСВГ10, ПСВГ11, ПСВГ13, ПСВГ14, ПСВГ16,
ПСВГ17, ПСВГ19, ПСВГ20, ПСВГ22, ПСВГ23, ПСВГ25, ПСВГ26, ПСВГ28, ПСВГ29,
ПСВГ31, ПСВГ32, ПСВГ34, ПСВГ37

ПСВГ35, ПСВГ38, ПСВГ40, ПСВГ41, ПСВГ43, ПСВГ44, ПСВГ46, ПСВГ47, ПСВГ49,
ПСВГ50, ПСВГ52, ПСВГ55

ПСВГ53, ПСВГ56, ПСВГ58, ПСВГ59, ПСВГ61, ПСВГ62, ПСВГ64, ПСВГ65, ПСВГ67,
ПСВГ68, ПСВГ70, ПСВГ71, ПСВГ73, ПСВГ74, ПСВГ76, ПСВГ77

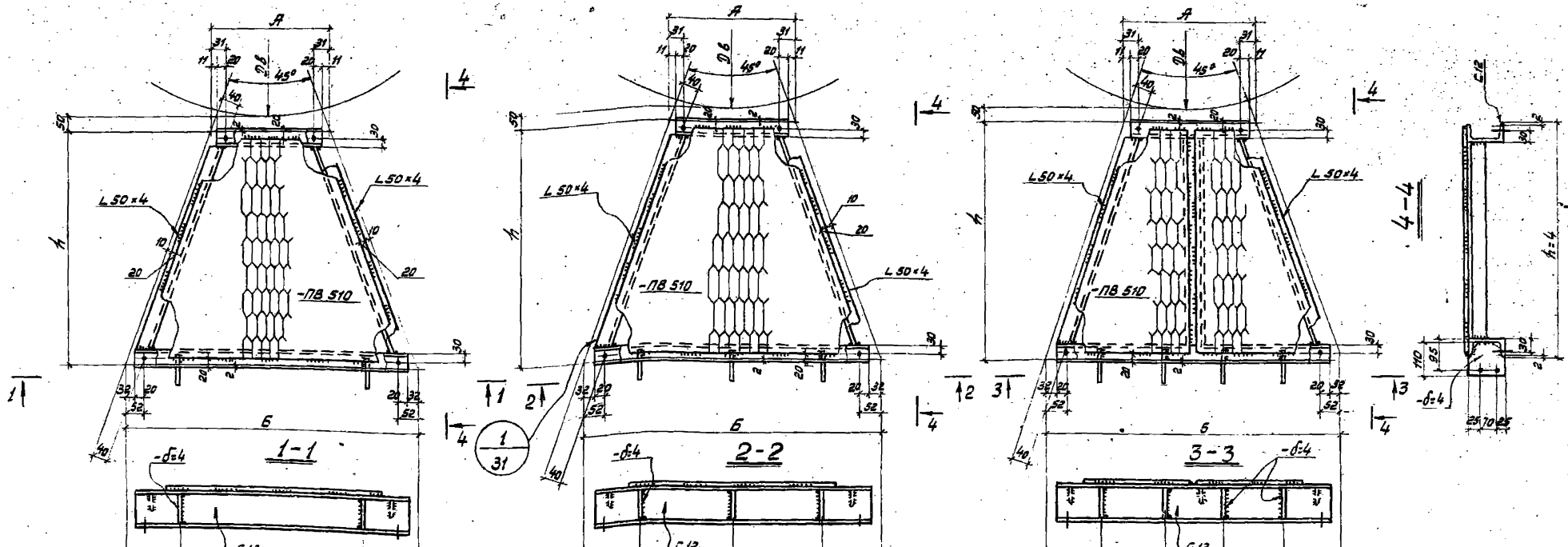

168	700	168	ПСВГ1
209	700	209	ПСВГ4
120	1000	101	ПСВГ2, ПСВГ7
133	1000	134	ПСВ8, ПСВГ13
142	1000	142	ПСВГ5, ПСВГ10
75	1300	75	ПСВГ11, ПСВГ16
116	1300	117	ПСВГ14, ПСВГ19
137	1300	138	ПСВГ17, ПСВГ22
139	1300	139	ПСВГ20, ПСВГ25
240	1300	241	ПСВГ23, ПСВГ28
282	1300	282	ПСВГ26, ПСВГ31
323	1300	324	ПСВГ29, ПСВГ34
366	1300	365	ПСВГ32, ПСВГ37

106	950	950	106	ПСВГ35, ПСВГ40
97	1000	1000	98	ПСВГ38, ПСВГ43
139	1000	1000	139	ПСВГ41, ПСВГ46
80	1100	1100	81	ПСВГ44, ПСВГ49
122	1100	1100	122	ПСВГ47, ПСВГ52
263	1000	1000	264	ПСВГ50, ПСВГ55

105	800	800	800	105	ПСВГ53, ПСВГ58
146	800	800	800	146	ПСВГ56, ПСВГ61
187	800	800	800	188	ПСВГ59, ПСВГ64
229	800	800	800	229	ПСВГ62, ПСВГ67
270	800	800	800	271	ПСВГ65, ПСВГ70
112	900	1000	900	112	ПСВГ68, ПСВГ73
153	900	1000	900	154	ПСВГ71, ПСВГ76
94	1000	1600	1000	95	ПСВГ74
136	1000	1000	1000	136	ПСВГ77

Узел крепления ограждений
марок ПЛ26, ПЛ27, ПЛ28 в торцах

площадок

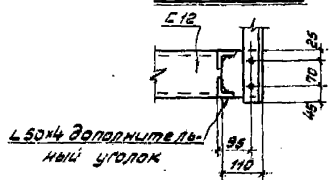

L50x4 дополните ль-
 ный уголок

Примечания.

1. Все отверстия $d = 15$ мм.
2. Сварные швы $t = 4$ мм.

ТК	Секторные площадки с просебно-вытяжным	СЕРИЯ Л 457-1
	1973 настмном шириной 800 и 1000 мм.	

ПСВГ 3, ПСВГ 6, ПСВГ 9, ПСВГ 12, ПСВГ 15,
ПСВГ 18, ПСВГ 21, ПСВГ 24, ПСВГ 27

ПСВГ 30, ПСВГ 33, ПСВГ 36,
ПСВГ 39, ПСВГ 42, ПСВГ 45

ПСВГ 48, ПСВГ 51, ПСВГ 54, ПСВГ 57, ПСВГ 60, ПСВГ 63,
ПСВГ 66, ПСВГ 69, ПСВГ 72, ПСВГ 75, ПСВГ 78

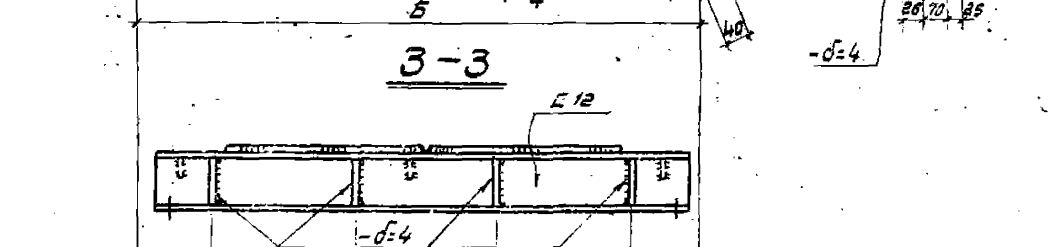
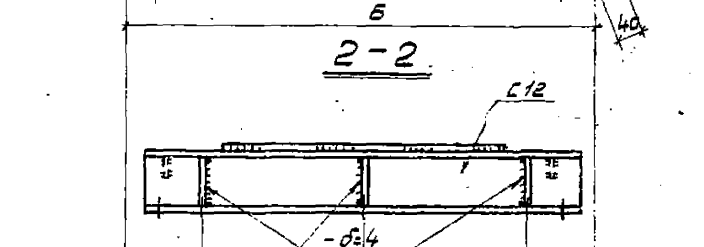
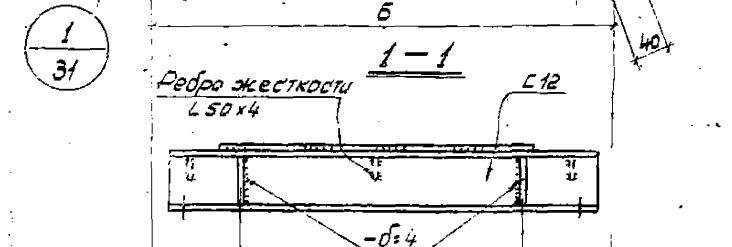
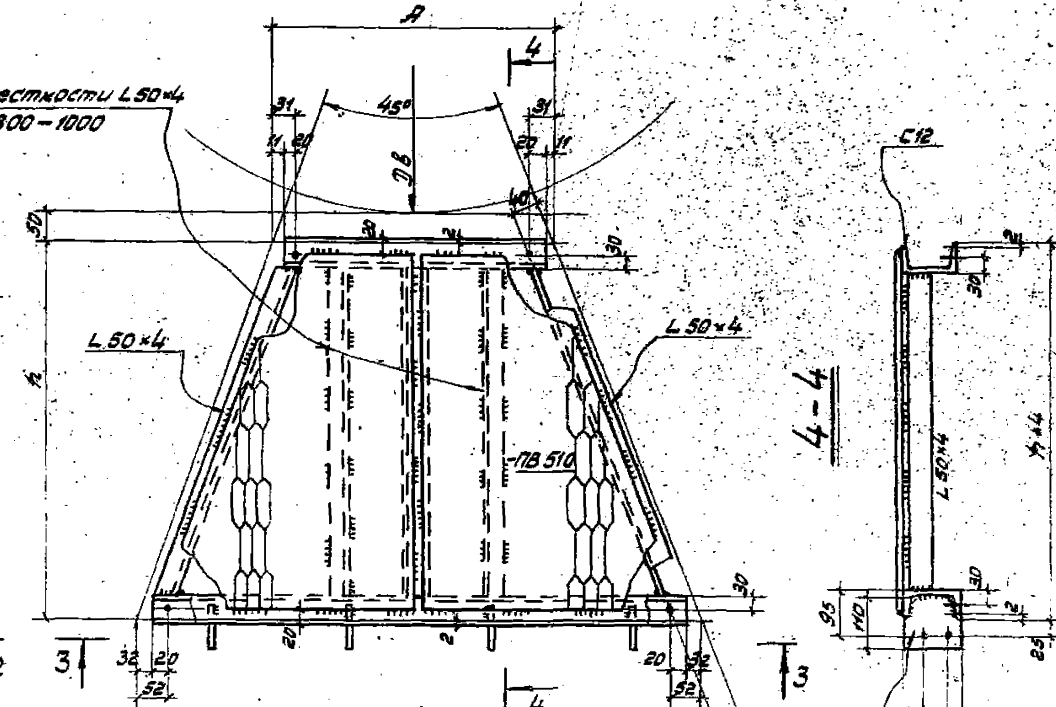
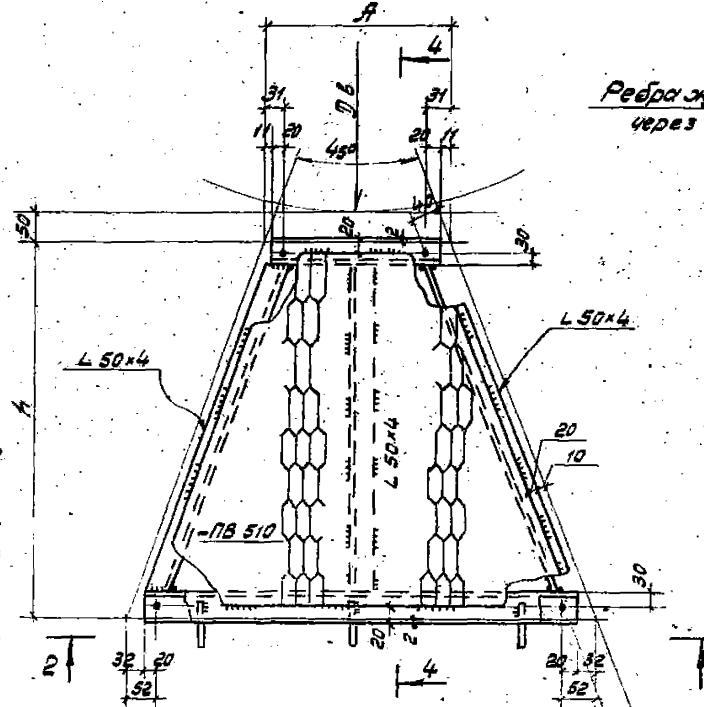
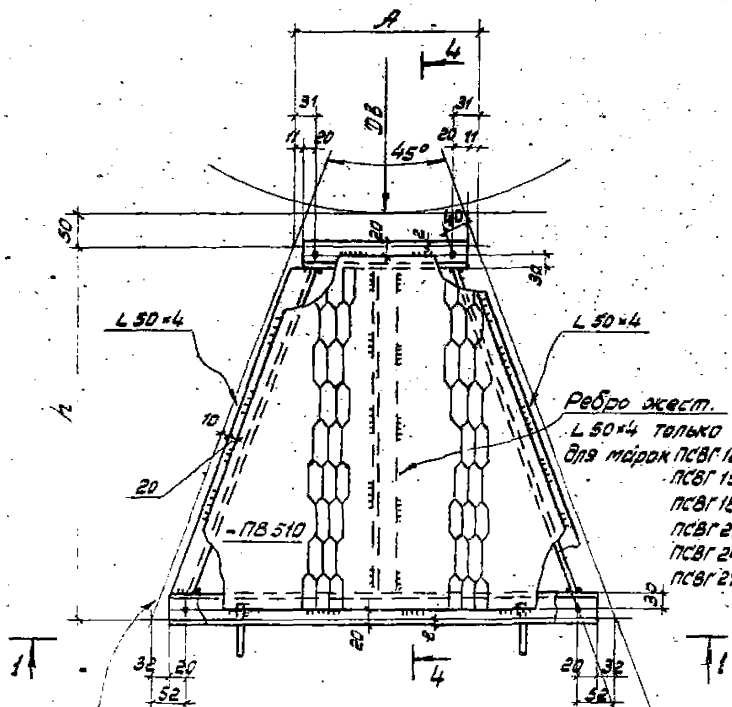

183	1000	184	ПСВГ 3
75	1300	75	ПСВГ 6
116	1300	117	ПСВГ 9
157	1300	158	ПСВГ 12
199	1300	199	ПСВГ 15
240	1300	241	ПСВГ 18
282	1300	282	ПСВГ 21
323	1300	324	ПСВГ 24
365	1300	365	ПСВГ 27

106	950	950	106	ПСВГ 30
97	1000	1000	98	ПСВГ 33
139	1000	1000	139	ПСВГ 36
80	1100	1100	81	ПСВГ 39
122	1100	1100	122	ПСВГ 42
263	1000	1000	264	ПСВГ 45

145	800	800	200	125	ПСВГ 48
146	800	800	800	146	ПСВГ 51
187	800	800	800	188	ПСВГ 54
229	800	800	800	229	ПСВГ 57
270	800	800	500	271	ПСВГ 60
112	900	1000	900	112	ПСВГ 63
153	900	1000	900	154	ПСВГ 66
94	1000	1000	1000	95	ПСВГ 69
136	1000	1000	1000	136	ПСВГ 72
177	1000	1000	1000	178	ПСВГ 75
219	1000	1000	1000	219	ПСВГ 78

Примечания.

1. Все отверстия $d = 15$ мм
2. Сварные швы $t_{ш} = 4$ мм
3. В случае отсутствия листа - ПБ 510 шириной 1200 мм применяются более узкие листы с укладкой в перпендикулярном направлении и стыкованием на ребрах жёсткости.

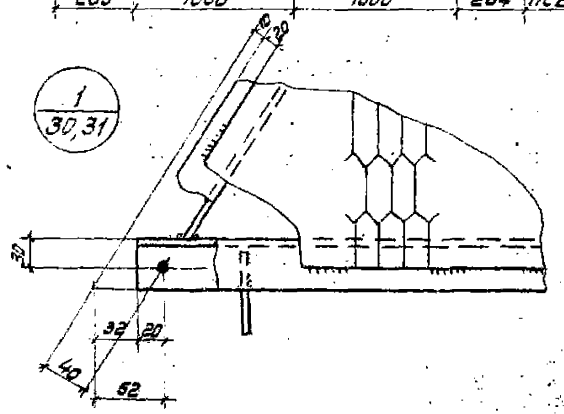

ТК 1973	Сектарные площадки с просечно-вытяжным настилом шириной 1200 мм. Узел 1.	СЕРИЯ 1459-1
		Лист 2 31

ПСВГ 79, ПСВГ 82, ПСВГ 85, ПСВГ 88, ПСВГ 91

ПСВГ 80, ПСВГ 83, ПСВГ 86, ПСВГ 89, ПСВГ 92

ПСВГ 81, ПСВГ 84, ПСВГ 87, ПСВГ 90

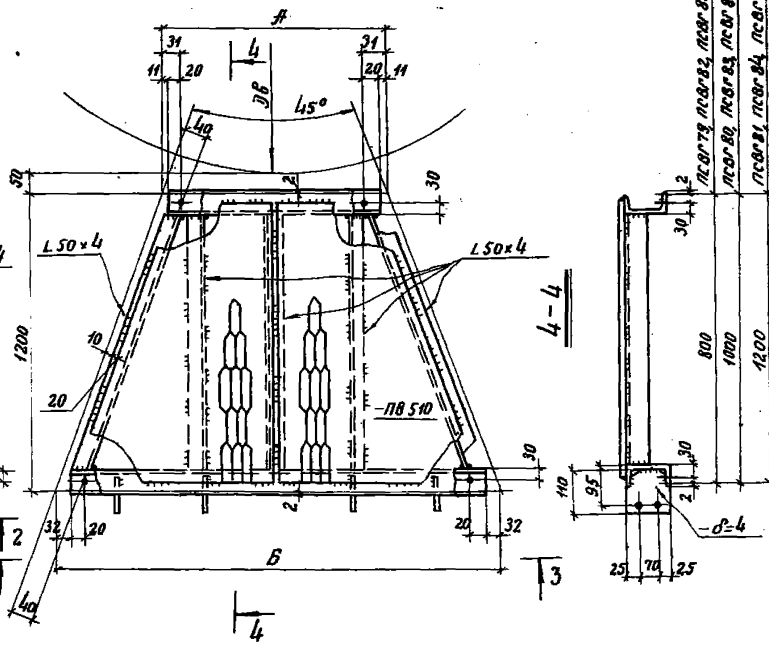
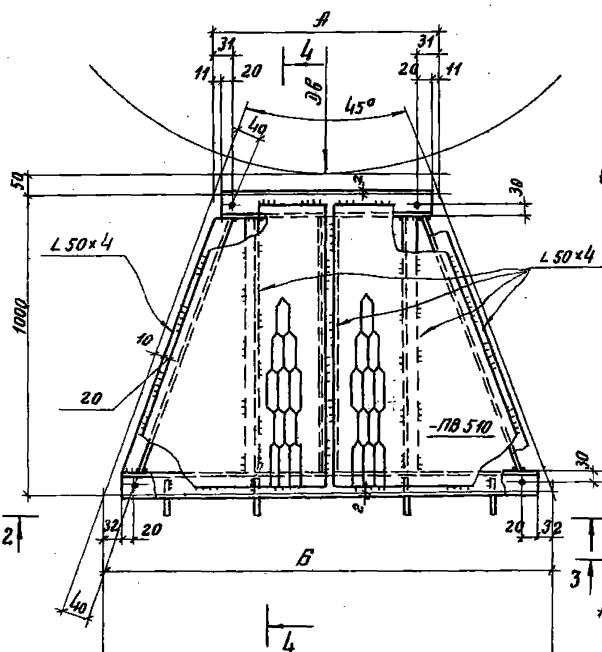
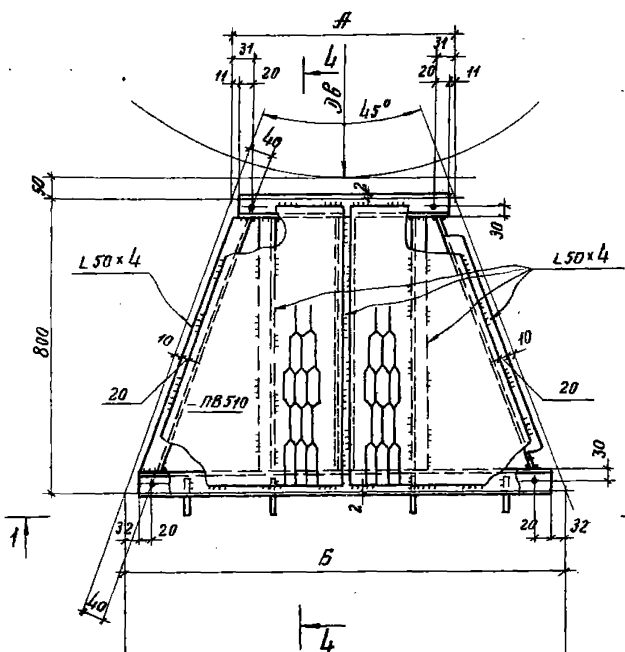

1-1

95	1000	1000	1000	94	ПСВГ 79
136	1000	1000	1000	136	ПСВГ 82
177	1000	1000	1000	178	ПСВГ 85
219	1000	1000	1000	219	ПСВГ 88
260	1000	1000	1000	261	ПСВГ 91

2-2

177	1000	1000	1000	178	ПСВГ 80
219	1000	1000	1000	219	ПСВГ 83
260	1000	1000	1000	261	ПСВГ 86
302	1000	1000	1000	302	ПСВГ 89
343	1000	1000	1000	343	ПСВГ 92

3-3

260	1000	1000	1000	261	ПСВГ 81
302	1000	1000	1000	302	ПСВГ 84
343	1000	1000	1000	343	ПСВГ 87
384	1000	1000	1000	385	ПСВГ 90

ПРИМЕЧАНИЯ.

1. Все отверстия $d=15$ мм.
2. Сварные швы $h_w=4$ мм.
3. В случае отсутствия листа - ПБ 510 шириной 1200 мм применяются более узкие листы с укладкой их в перпендикулярном направлении и стыкованием на ребрах жесткости.

ТК 1973г	Секторные площадки с правыми вытяжными	СЕРИЯ 14504
	настилом шириной 700, 1000 и 1200 мм.	

пер 3, пер 6, пер 9, пер 12, пер 15, пер 18,
пер 21, пер 24, пер 27

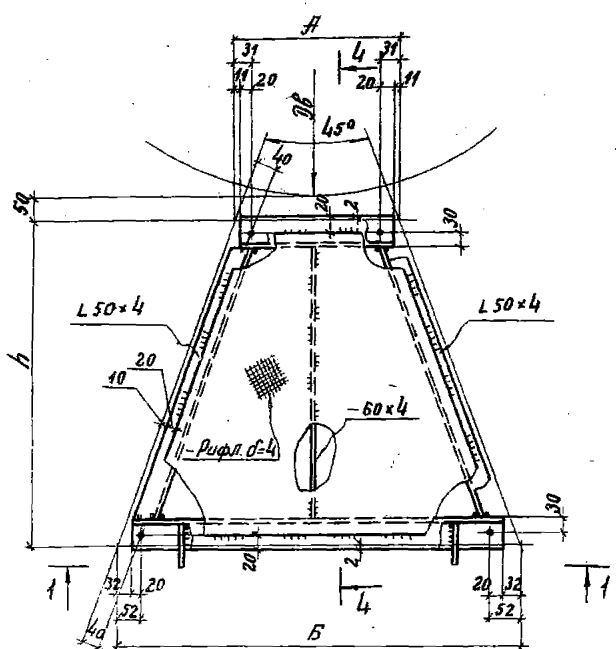

183	1000	184	пер 3
75	1300	75	пер 6
116	1300	117	пер 9
157	1300	158	пер 12
199	1300	199	пер 15
240	1300	241	пер 18
282	1300	282	пер 21
323	1300	324	пер 24
365	1300	365	пер 27

пер 30, пер 33, пер 36, пер 39, пер 42,
пер 45

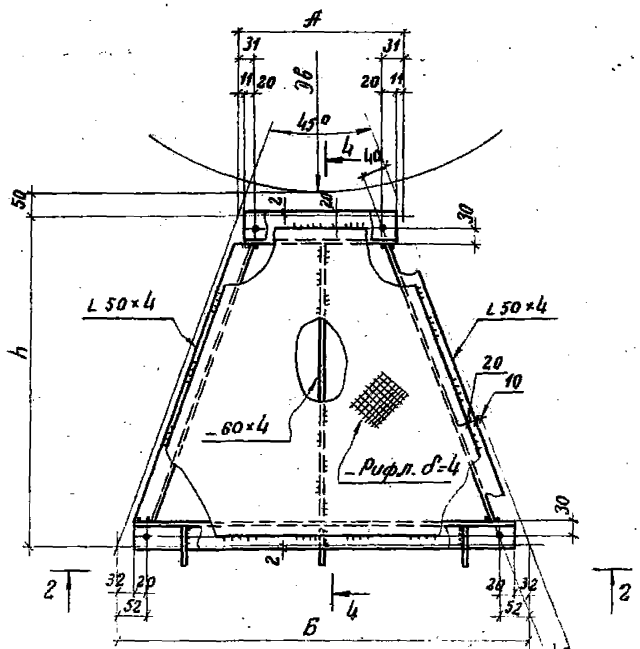

106	950	950	106	пер 30
97	1000	1000	98	пер 33
139	1000	1000	139	пер 36
80	1100	1100	81	пер 39
122	1100	1100	122	пер 42
263	1000	1000	264	пер 45

пер 48, пер 51, пер 54, пер 57, пер 60, пер 63,
пер 66, пер 69, пер 72, пер 75, пер 78

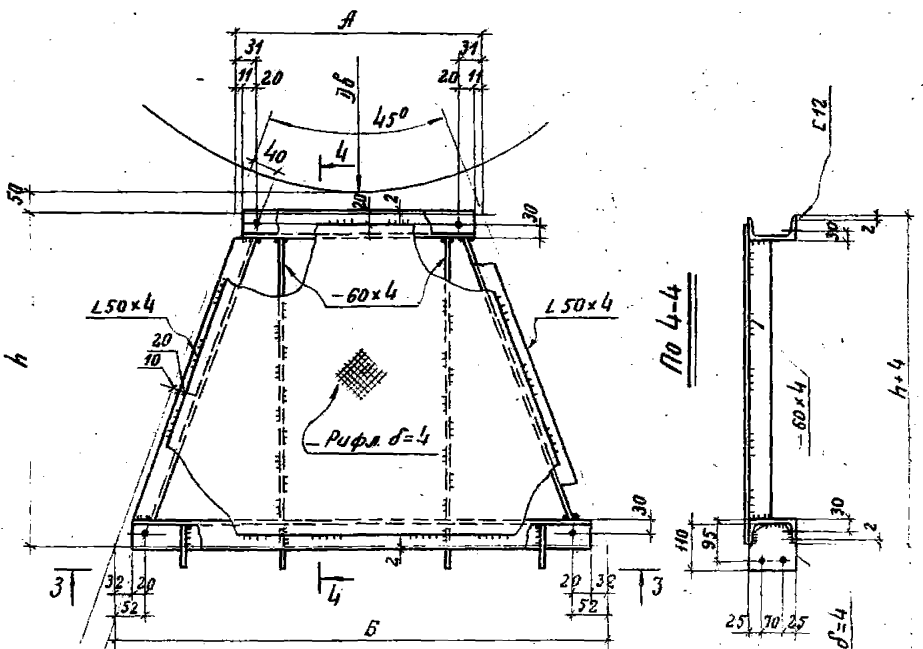

105	800	800	800	105	пер 48
146	800	800	800	146	пер 51
187	800	800	800	188	пер 54
229	800	800	800	229	пер 57
270	800	800	800	271	пер 60
112	900	1000	900	112	пер 63
153	900	1000	900	154	пер 66
94	1000	1000	1000	95	пер 69
136	1000	1000	1000	136	пер 72
177	1000	1000	1000	178	пер 75
219	1000	1000	1000	219	пер 78

Примечания.

1. Все отверстия $d=15\text{мм}$.
2. Сварные швы $h=4\text{мм}$.

Киевский завод строительных машин
 Киев

ПСГ 79, ПСГ 82, ПСГ 85, ПСГ 88, ПСГ 91

ПСГ 80, ПСГ 83, ПСГ 86, ПСГ 89, ПСГ 92

ПСГ 81, ПСГ 84, ПСГ 87, ПСГ 90

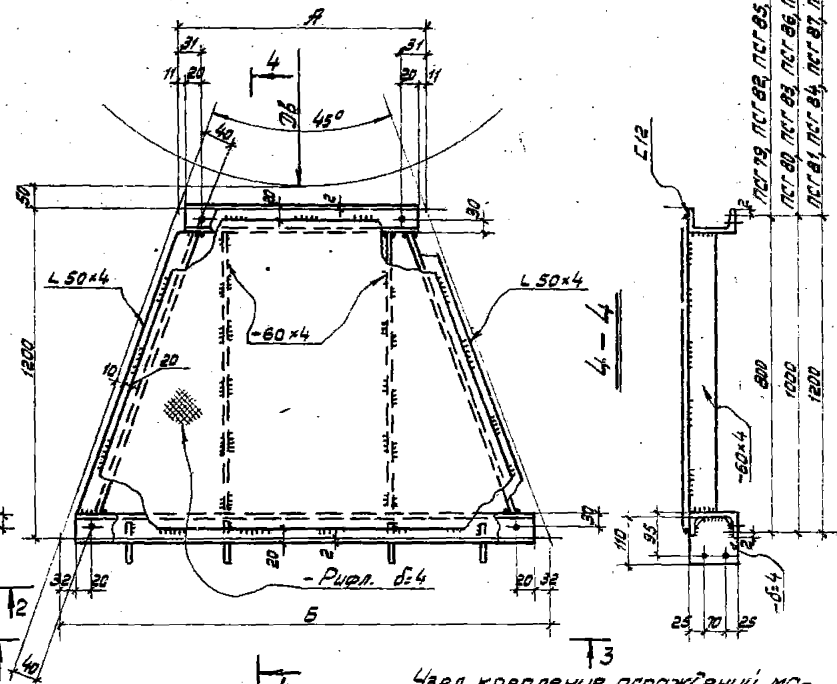
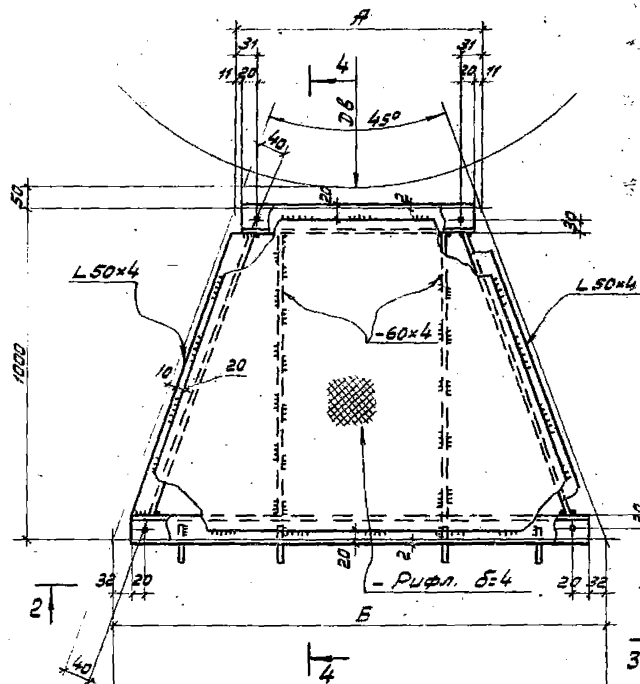
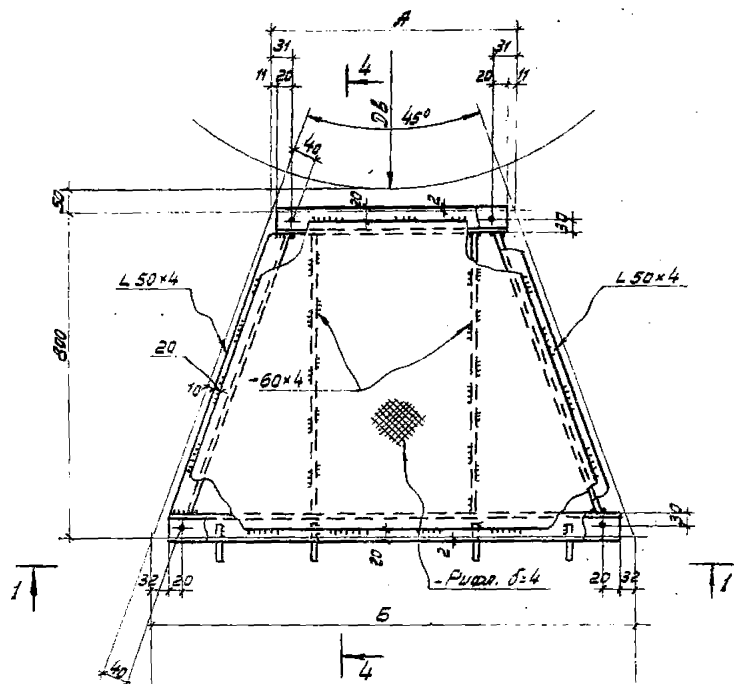

Узел крепления ограждений марок ПЛ 26, ПЛ 27, ПЛ 28 в торцах ограждений

1-1

95	1000	1000	1000	94	ПСГ 79
136	1000	1000	1000	136	ПСГ 82
177	1000	1000	1000	178	ПСГ 85
219	1000	1000	1000	219	ПСГ 88
260	1000	1000	1000	261	ПСГ 91

2-2

177	1000	1000	1000	178	ПСГ 80
219	1000	1000	1000	219	ПСГ 83
260	1000	1000	1000	261	ПСГ 86
302	1000	1000	1000	302	ПСГ 89
343	1000	1000	1000	343	ПСГ 92

3-3

260	1000	1000	1000	260	ПСГ 81
302	1000	1000	1000	302	ПСГ 84
343	1000	1000	1000	343	ПСГ 87
384	1000	1000	1000	385	ПСГ 90

Примечания.

1. Все отверстия $d = 15$ мм.
2. Все швы $t = 4$ мм.

ТК Секторные площадки с рифленным настилом шириной 800, 1000 и 1200 мм.

1973

СЕРИЯ 12533
Выпуск 1
Лист 35

псшг1, псшг2, псшг3, псшг4, псшг5, псшг6

псшг7, псшг8, псшг9, псшг10, псшг11, псшг12,
псшг13, псшг14, псшг15, псшг19, псшг20, псшг21

псшг16, псшг17, псшг18, псшг22, псшг23,
псшг24, псшг37

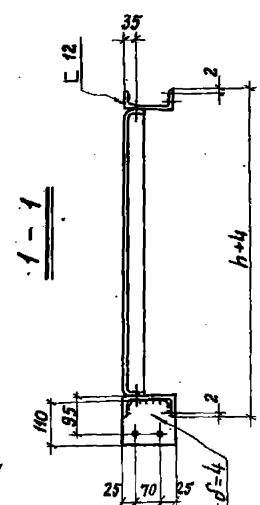
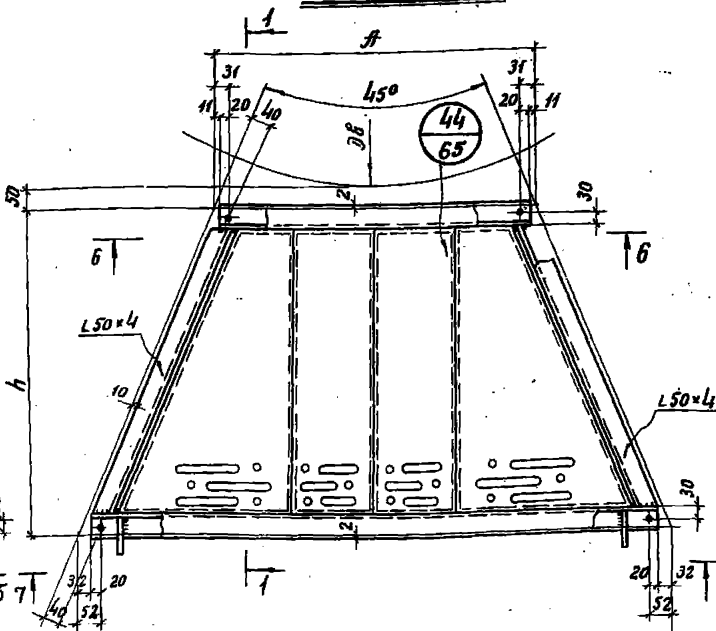
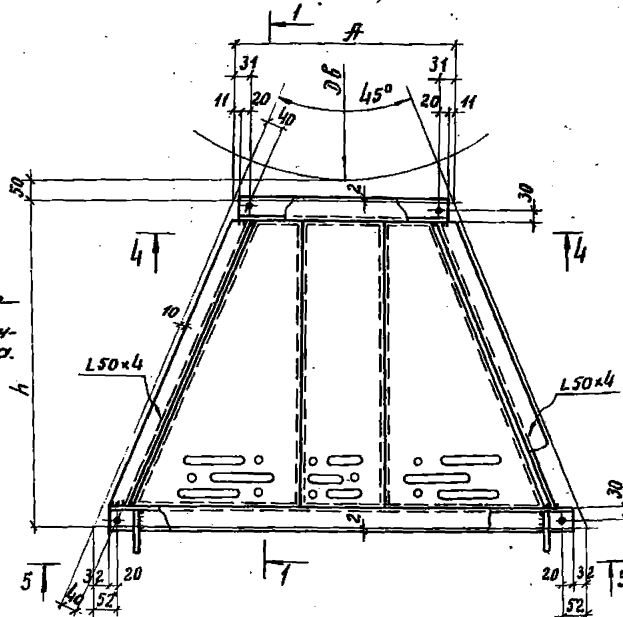
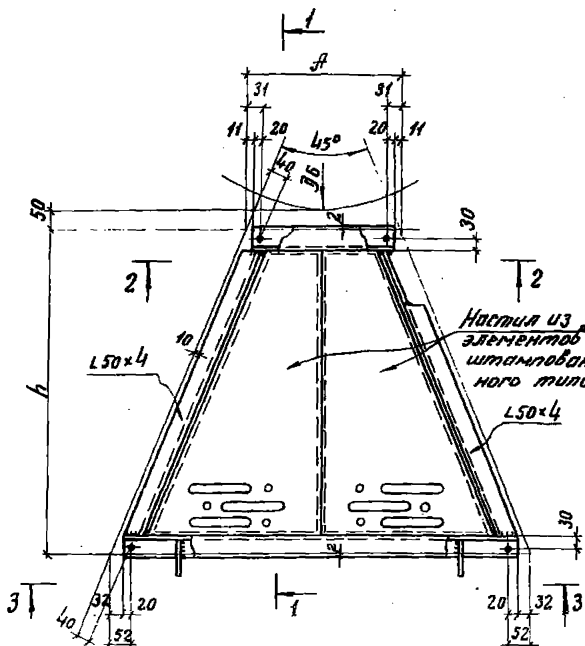

Узел крепления ограждения
марок ПП26, ПП27, ПП28 в торцах

плоскобок.

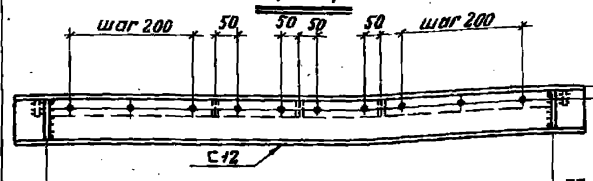
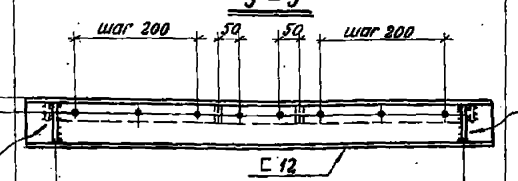
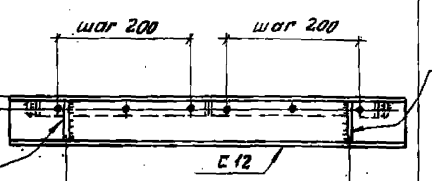
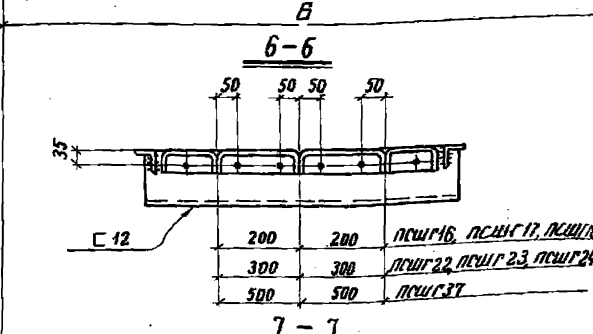
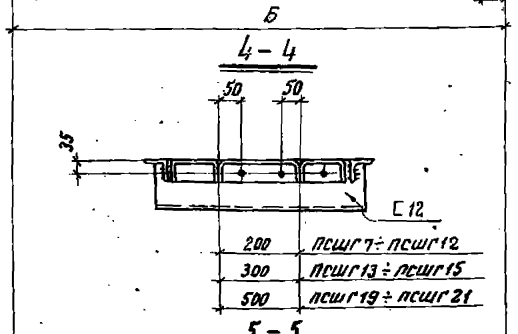
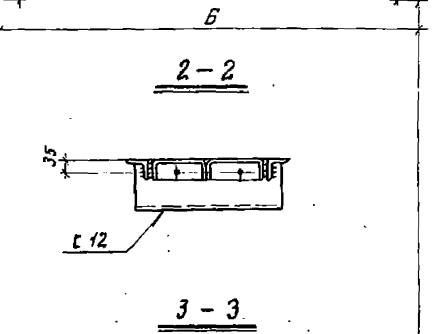
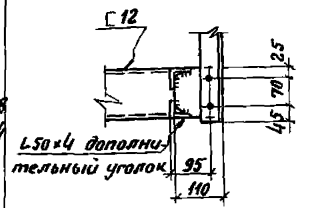

168	700	168	псшг1
100	1000	101	псшг2
183	1000	184	псшг3
209	700	209	псшг4
142	1000	142	псшг5
75	1300	75	псшг6

100	1000	101	псшг7	75	псшг16
157	1300	158	псшг12	157	псшг17, псшг22
142	1000	142	псшг10	240	псшг18, псшг23
75	1300	75	псшг11	323	псшг24
282	1300	282	псшг21	365	псшг37
183	1000	184	псшг8, псшг13		
199	1300	199	псшг15, псшг20		
116	1300	117	псшг9, псшг14, псшг19		

200	псшг7 ÷ псшг12	
300	псшг13 ÷ псшг15	
500	псшг19 ÷ псшг21	
200	псшг16, псшг17, псшг18	
300	псшг22, псшг23, псшг24	
500	псшг37	

Примечания.

1 Шаг отверстий для крепления элементов штампованного типа.
а) для элементов шириной 200мм - 1×100мм;
б) для элементов шириной 300мм - 1×200мм;

в) для элементов шириной 500мм - 2×200мм;
2) для крайних (насых) элементов - n × 200мм;
2. Все отверстия d=15мм.
3. Сварные швы hш=4мм.

4) Элемент настила шириной 500мм может быть заменен элементами 200 и 300 мм.

ТК 1973	Сентарные площадки с настилью из элементов штампованного типа. псшг1 ÷ псшг24, псшг37.	СЕРИЯ 1594
		Лист 2 36

псшг 25, псшг 26, псшг 27, псшг 28, псшг 29, псшг 31, псшг 32, псшг 34

псшг 38, псшг 39

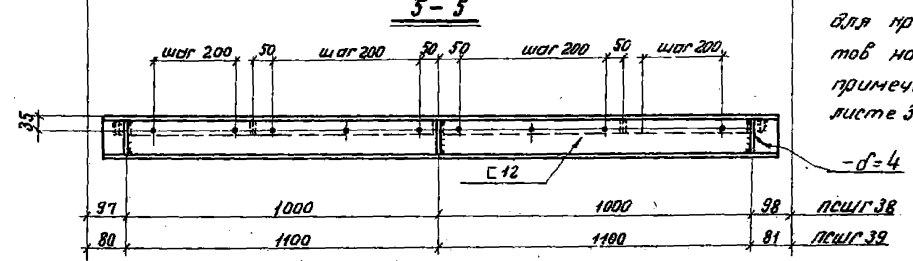
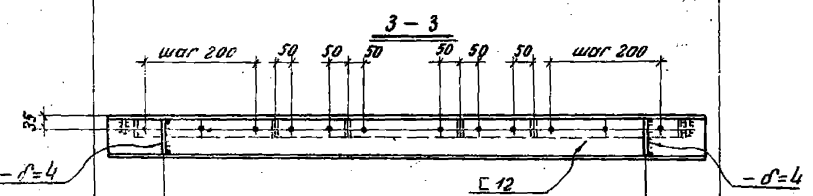
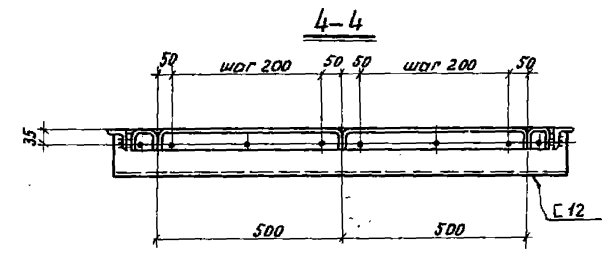
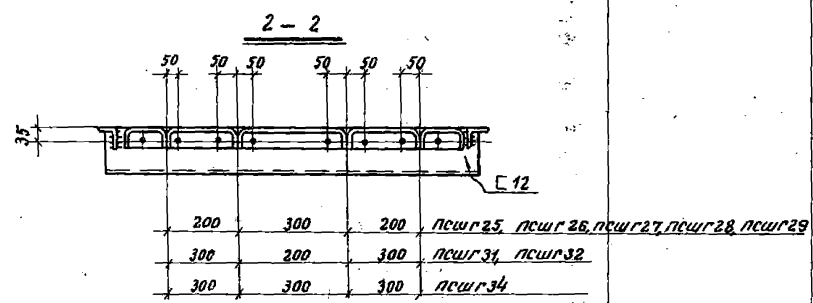
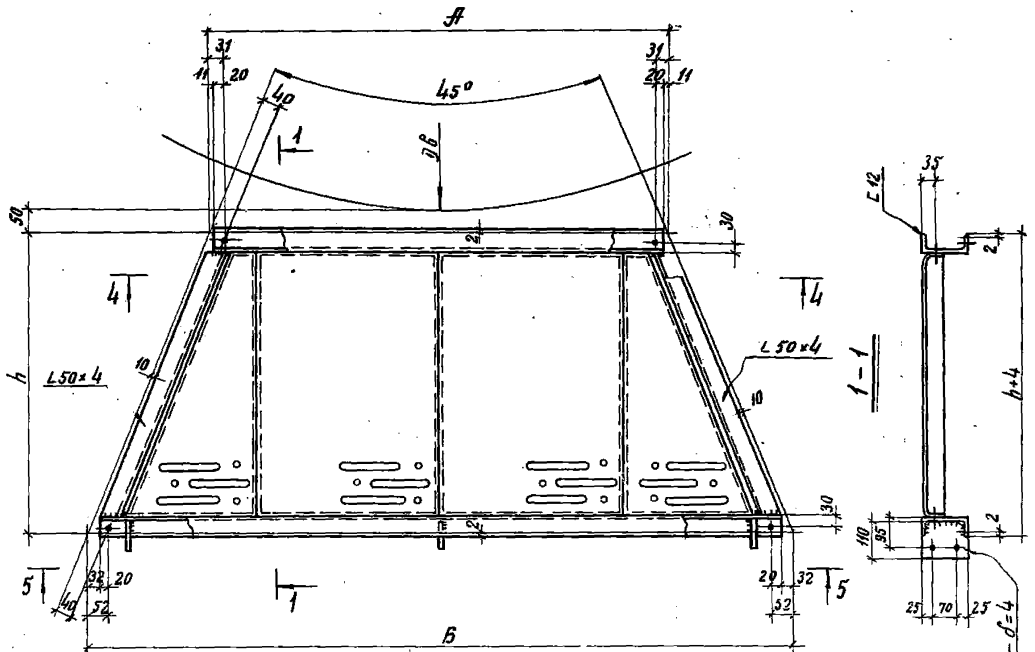
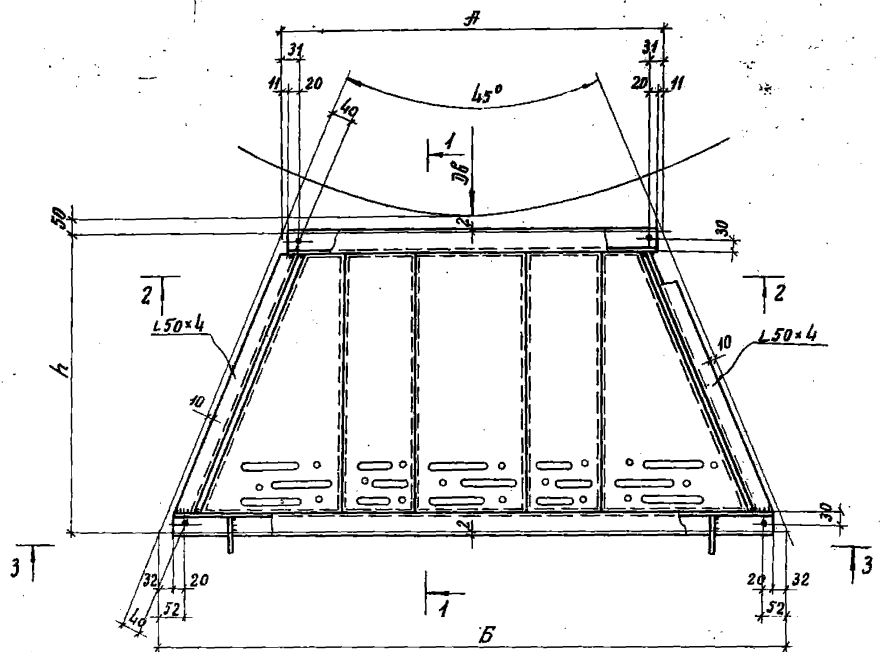

- Примечания.**
1. Все отверстия $d=15$ мм.
 2. Сварные швы $t_w=4$ мм.
 3. Элемент настила шириной 500 мм может быть заменен элементами шириной 200 и 300 мм.
 4. Разбивку отверстий для крепления элементов настила см. примечание п.1 на листе 36.

псшг 25	159	1300	199
псшг 26, псшг 31	282	1300	282
псшг 27, псшг 32	365	1300	365
псшг 28	240	1300	241
псшг 29, псшг 34	323	1300	324

ТК 1973г.	Секторные площадки с настилом из элементов штампованного типа псшг 25-29, псшг 31, псшг 32, псшг 34, псшг 38, псшг 39.	СЕРИЯ 1459-1
		ВЫСОТА ЛИСТА 2 37

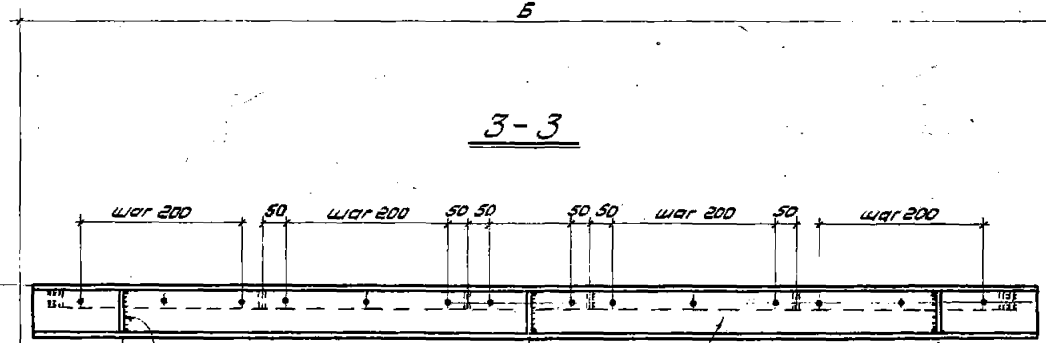
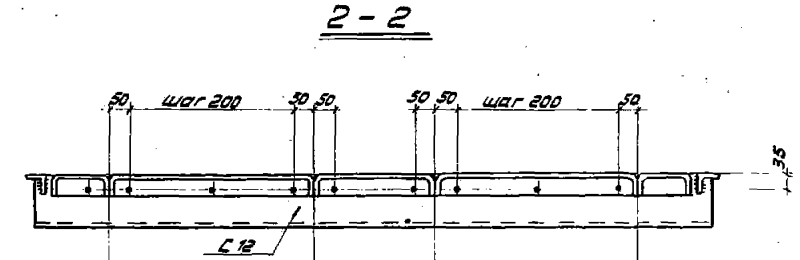
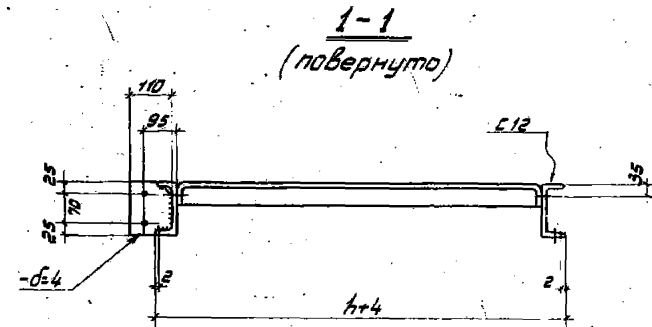
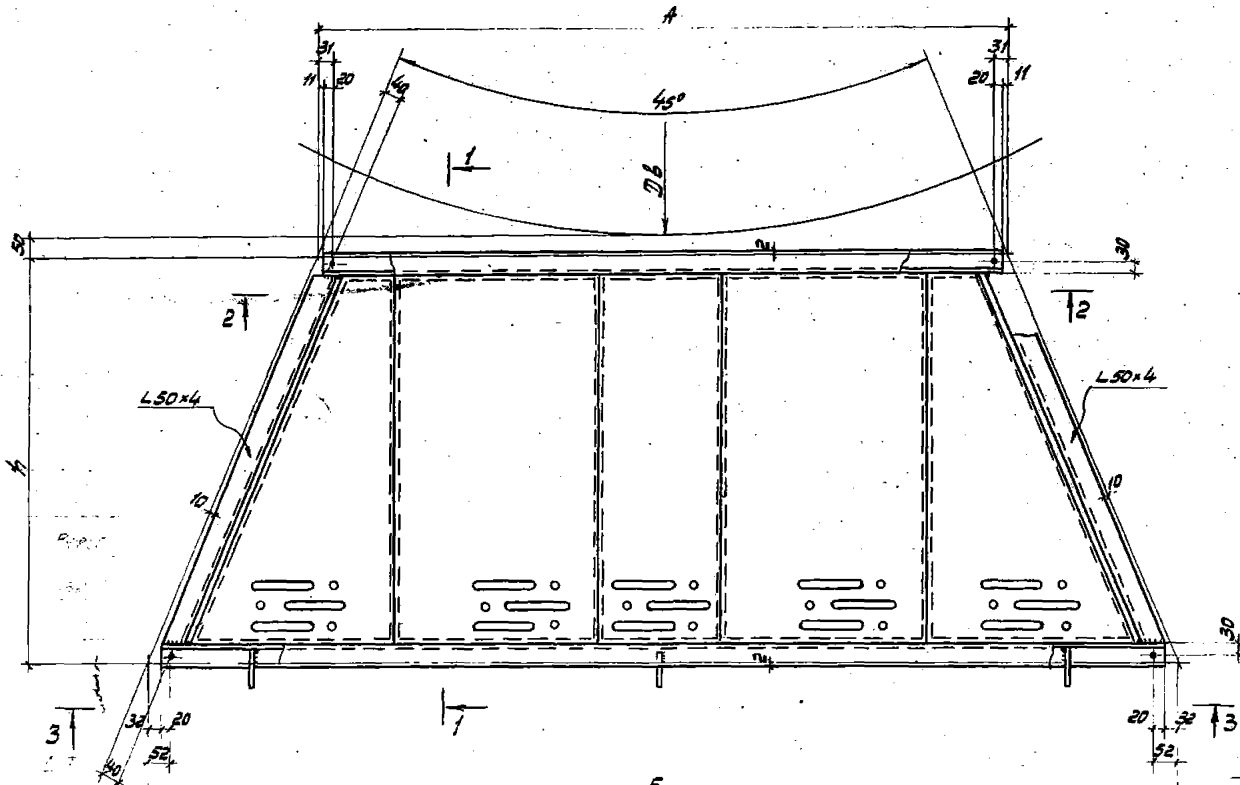

ПСШГ 33, ПСШГ 30	300	200	300	
ПСШГ 35, ПСШГ 36	300	300	300	
ПСШГ 40, ПСШГ 41, ПСШГ 42	300	500	300	
ПСШГ 49, ПСШГ 50	500	300	500	
	500	200	500	ПСШГ 43, ПСШГ 44, ПСШГ 45, ПСШГ 46, ПСШГ 47
ПСШГ 55	500	500	500	

106	950	950	106	ПСШГ 30, ПСШГ 35, ПСШГ 40
97	1000	1000	98	ПСШГ 33, ПСШГ 43
139	1000	1000	139	ПСШГ 36, ПСШГ 41, ПСШГ 46
122	1100	1100	122	ПСШГ 42, ПСШГ 47
80	1100	1100	81	ПСШГ 44, ПСШГ 49
263	1000	1000	264	ПСШГ 45, ПСШГ 50, ПСШГ 55

Примечания.

1. Все отверстия $d=15$ мм.
2. Сварные швы $t_{ш}=4$ мм.
3. Элемент настила шириной 500 мм может быть заменен элементами шириной 200 и 300 мм.
4. Разбивку отверстий для крепления элементов настила см. примечание п.1 на листе 36.

ТК 1973г	Секторные площадки с настилом из элементов штампобанного типа ПСШГ 30, ПСШГ 33, ПСШГ 35, ПСШГ 36, ПСШГ 40 + 41, ПСШГ 42, ПСШГ 43, ПСШГ 44, ПСШГ 45, ПСШГ 46, ПСШГ 47, ПСШГ 49, ПСШГ 50, ПСШГ 55.	СЕРИЯ Л 459-1
		ВЫПЕЧАТ 2

УТВЕРЖАЮЩИЙ:
 ПРОЕКТИРУЮЩИЙ:
 г. Киев

ПСИГ 48, ПСИГ 51, ПСИГ 56, ПСИГ 57

ПСИГ 52

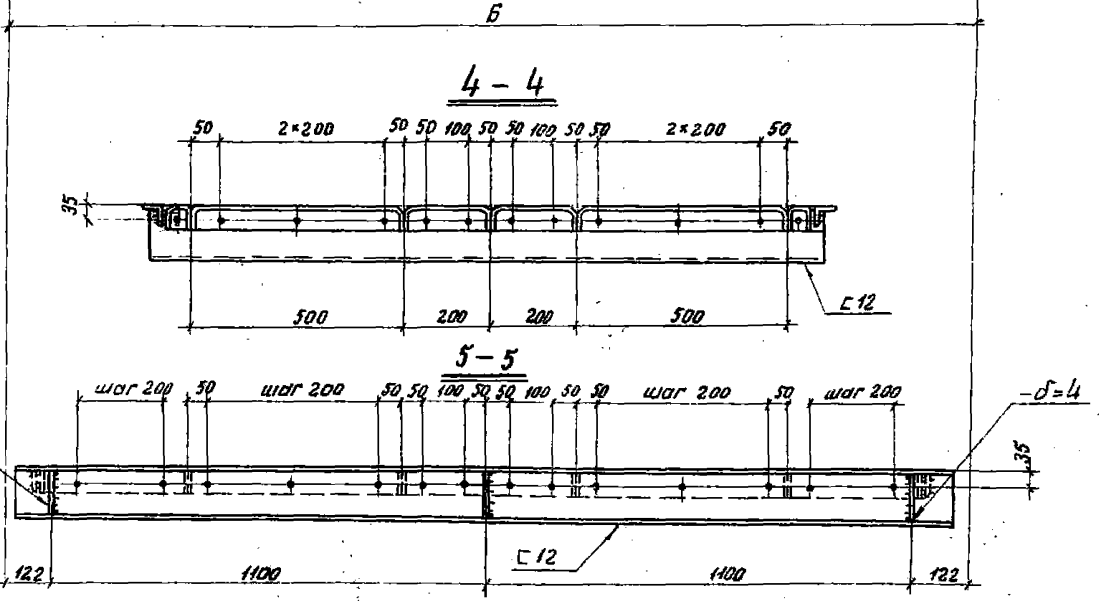
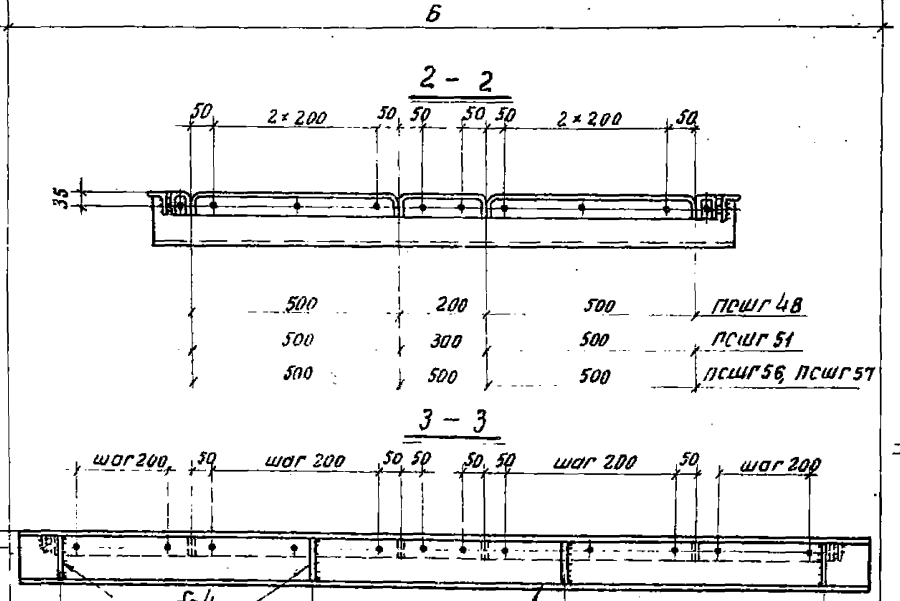
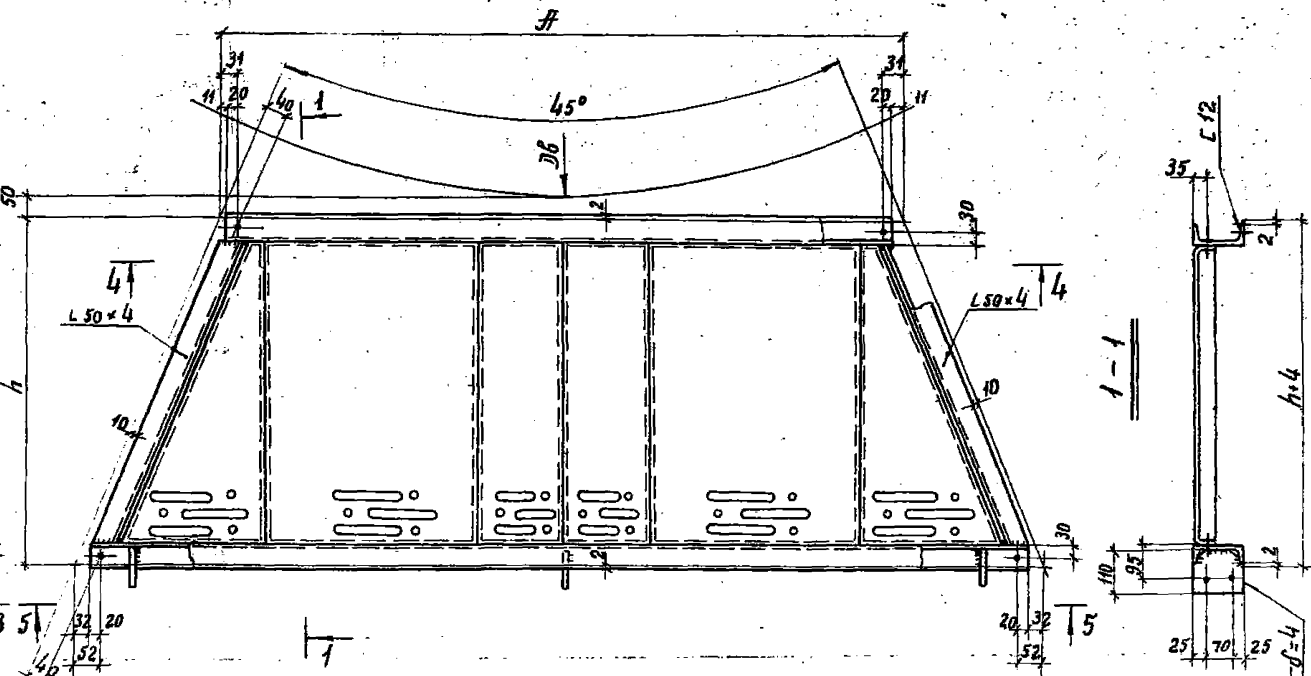
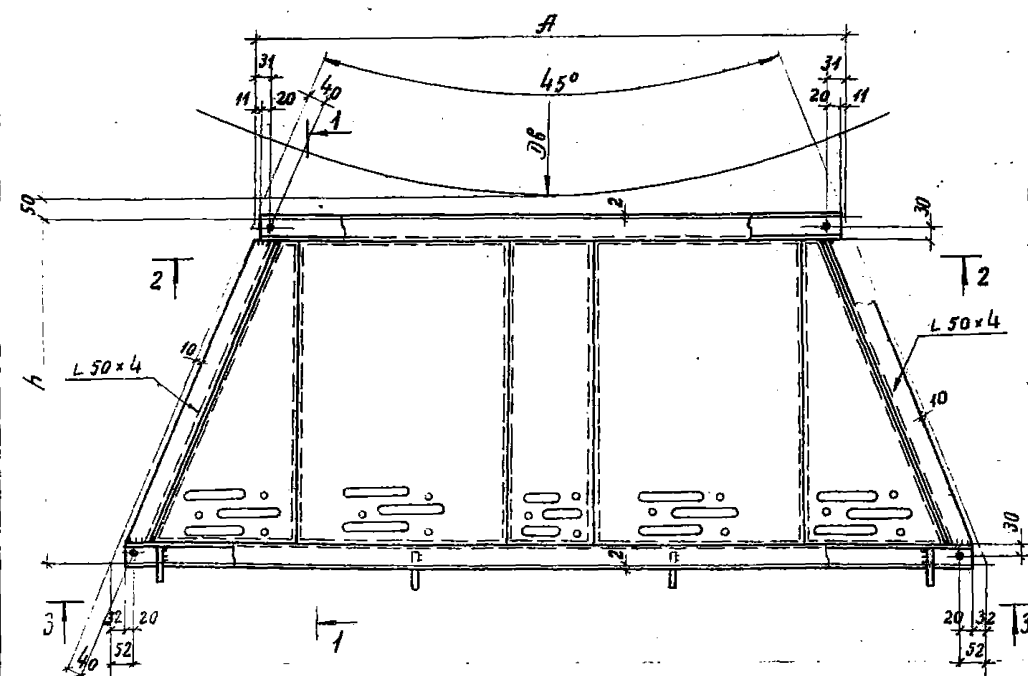

105	800	800	800	105	ПСИГ 48
146	800	800	800	146	ПСИГ 51, ПСИГ 56
229	800	800	800	229	ПСИГ 57

Примечания

1. Все отверстия $d=15\text{мм}$.
2. Сварные швы $h_w=4\text{мм}$.
3. Элемент настила шириной 500мм может быть заменен элементом шириной 200 и 300мм.

4. Разбивку отверстий для крепления элементов настила см. примечание п.1 на листе 36.

ТК 1973г	Секторные площадки с настилом из элементов штампованного типа ПСИГ 48, ПСИГ 51, ПСИГ 52, ПСИГ 56, ПСИГ 57.	СЕРИЯ 1.45.001
		ВЫПЕЧАТ 2 ЛИСТ 39

ПСШГ 53, ПСШГ 54, ПСШГ 58, ПСШГ 59, ПСШГ 60, ПСШГ 61, ПСШГ 62, ПСШГ 63, ПСШГ 64, ПСШГ 65, ПСШГ 66, ПСШГ 67, ПСШГ 68, ПСШГ 69, ПСШГ 73, ПСШГ 74, ПСШГ 75

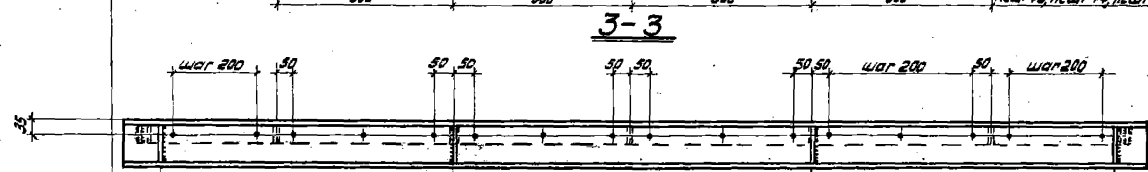
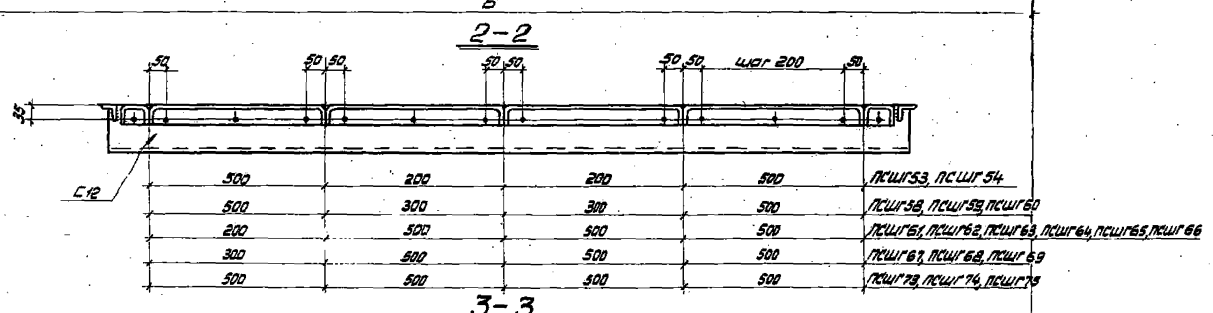
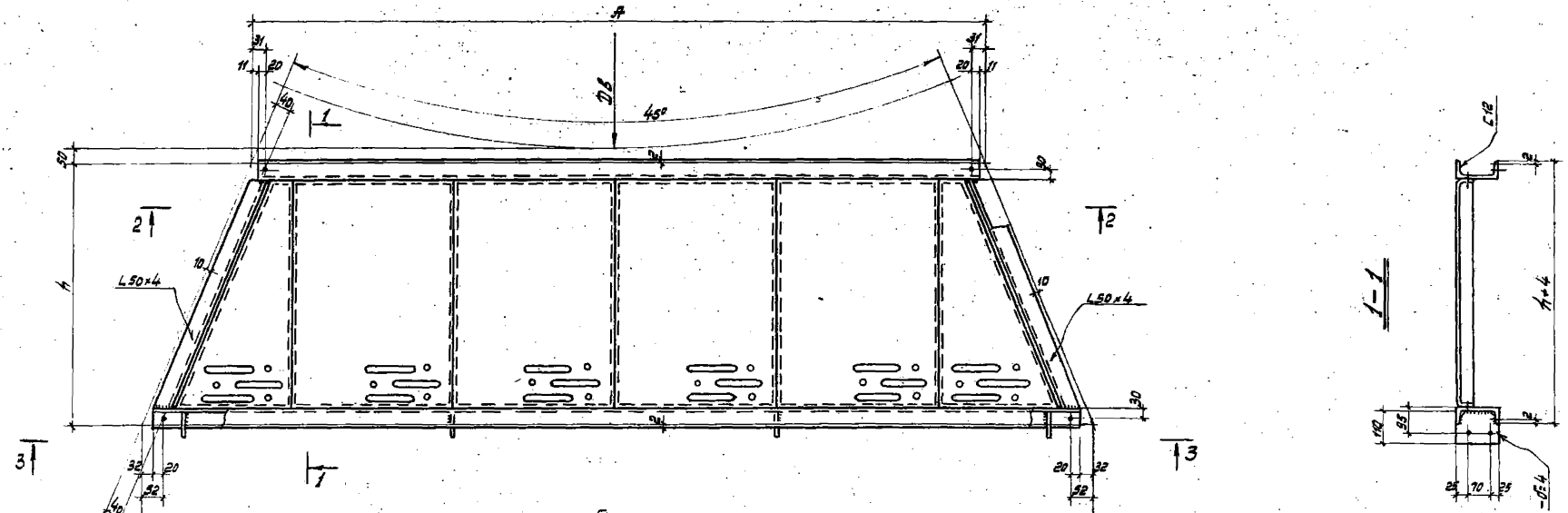

ПСШГ 53, ПСШГ 58	105	800	800	800	105
ПСШГ 54, ПСШГ 59, ПСШГ 64	187	800	800	800	187
ПСШГ 60, ПСШГ 65	270	800	800	800	270
ПСШГ 61	146	800	800	800	146
ПСШГ 62, ПСШГ 67	229	800	800	800	229
ПСШГ 73, ПСШГ 63, ПСШГ 68	112	900	1000	900	112
ПСШГ 66	153	900	1000	900	153
ПСШГ 69, ПСШГ 74	94	1000	1000	1000	94
ПСШГ 75	177	1000	1000	1000	177

Примечания

1. Все отверстия $d=15$ мм.
2. Сварные швы $t_w=4$ мм.
3. Элемент настила шириной 500мм может быть заменен элементами шириной 200 и 300мм.
4. Разбивку отверстий для крепления элементов настила см. примечание п.1 на листе 36.

ТК 1975	Секторные площадки с настилом из элементов штампованного типа ПСШГ 53, ПСШГ 54, ПСШГ 58 - 69, ПСШГ 73 - 75.	СЕРИЯ 1.458-1
		Выпуск 2
		Лист 40

ПРОЕКТА ИЛИ РАЗРАБОТКА
Г. КИЕВ

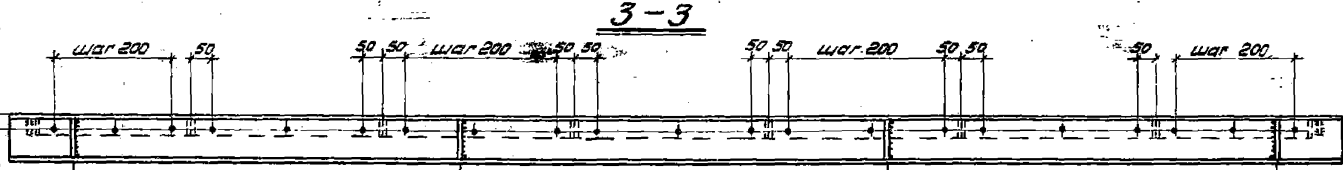
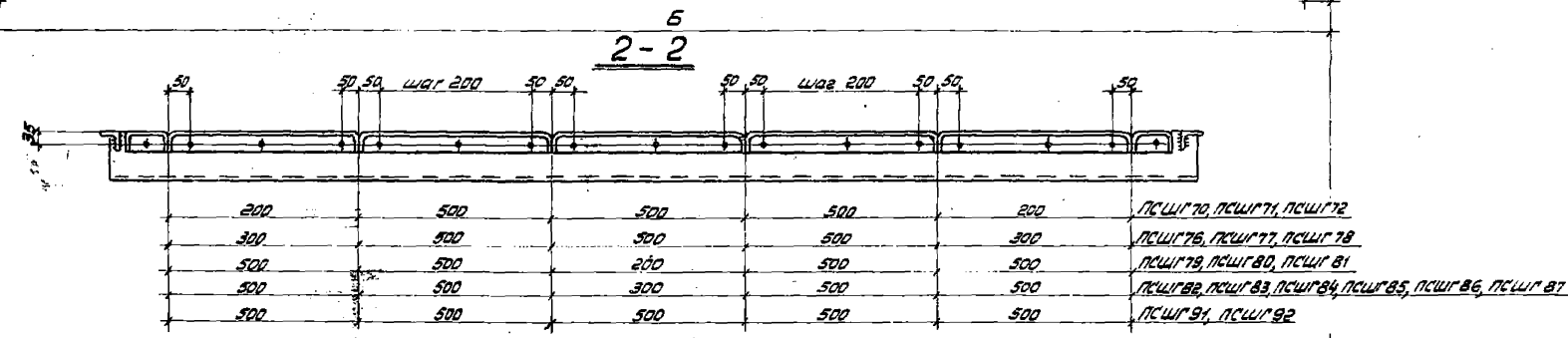
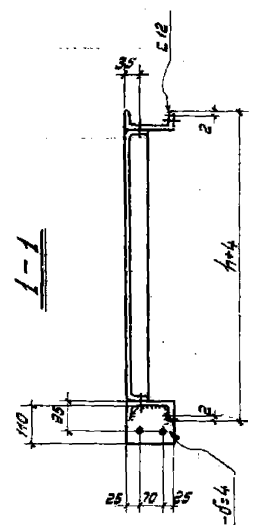
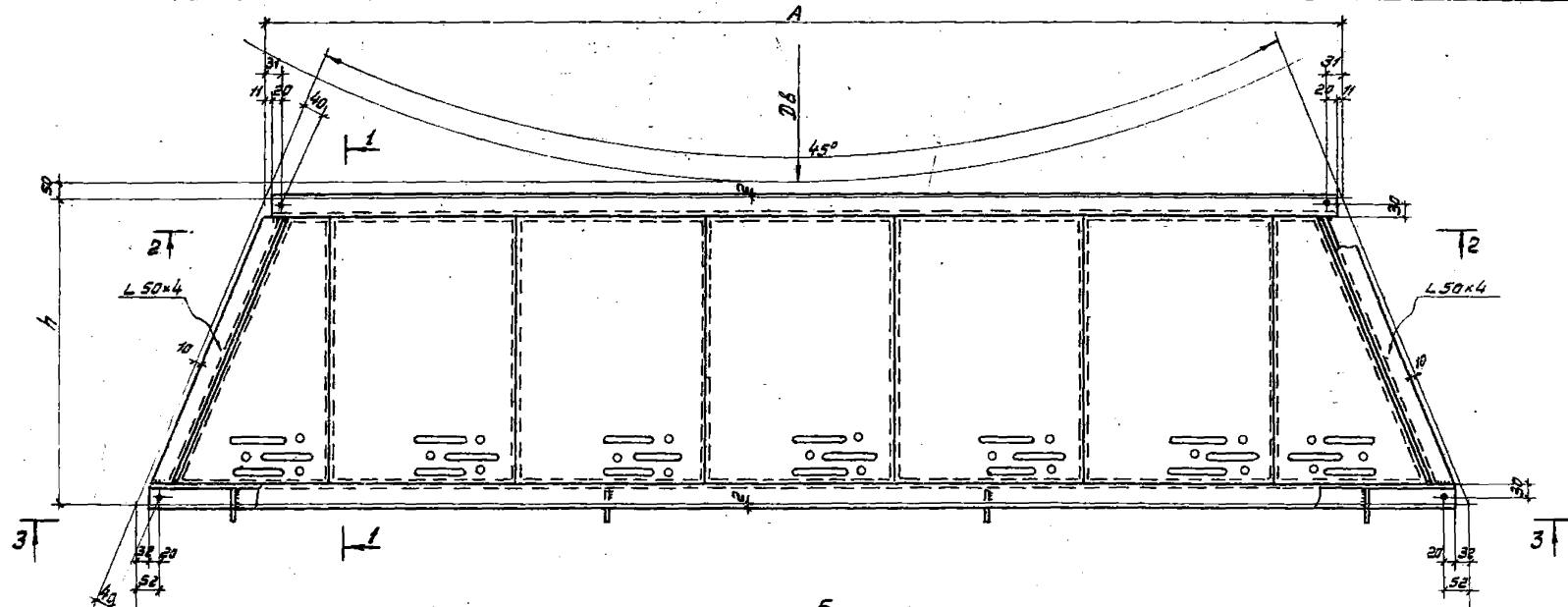

ПСШГ 70	270	800	800	800	271
ПСШГ 71, ПСШГ 76	153	900	1000	900	154
ПСШГ 72, ПСШГ 77, ПСШГ 82	196	1000	1000	1000	196
ПСШГ 73, ПСШГ 83	219	1000	1000	1000	219
ПСШГ 79	95	1000	1000	1000	94
ПСШГ 80, ПСШГ 85	177	1000	1000	1000	178
ПСШГ 81, ПСШГ 86, ПСШГ 91	260	1000	1000	1000	261
ПСШГ 84	302	1000	1000	1000	302
ПСШГ 87, ПСШГ 92	343	1000	1000	1000	343

- Примечания**
1. Все отверстия $d=15$ мм.
 2. Сварные швы $t_{ш}=4$ мм.
 3. Элемент настила шириной 500 мм может быть заменён элементами 200 и 300 мм.
 4. Разбивку отверстий для крепления элементов настила см. примечание п.1 на листе 36.

С. КИРЕВ

ПСШГ 88, ПСШГ 89, ПСШГ 90

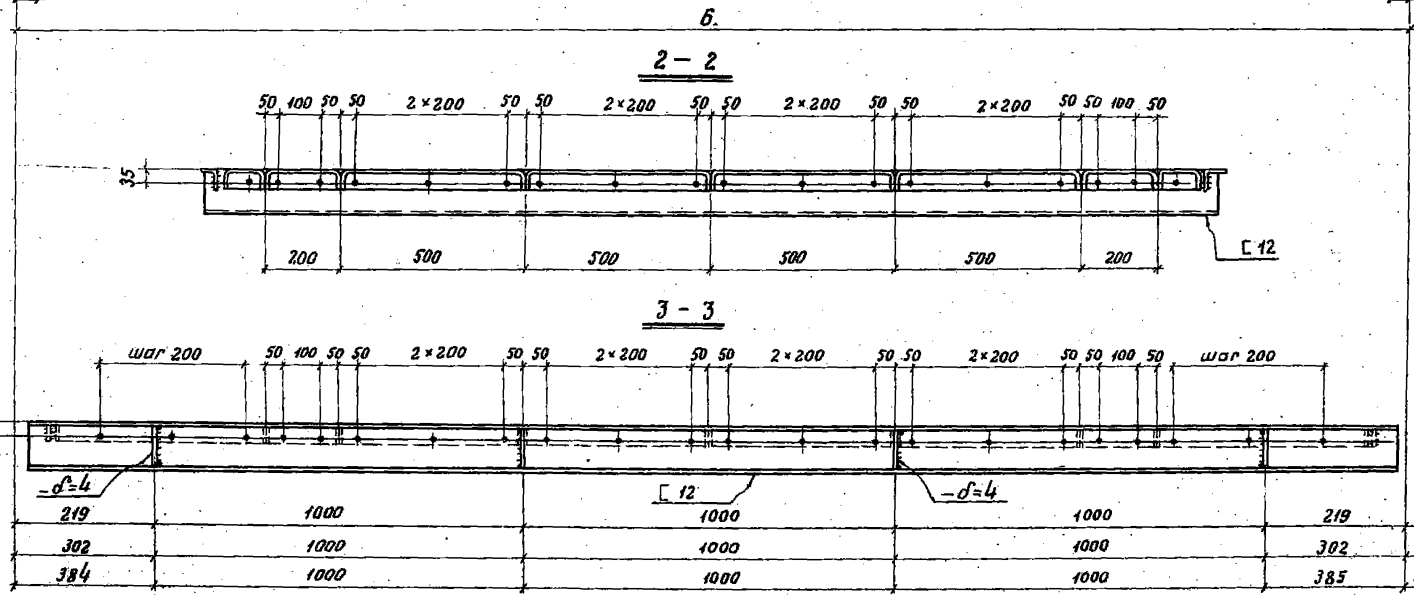
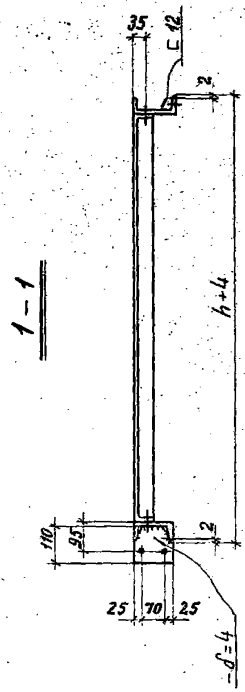
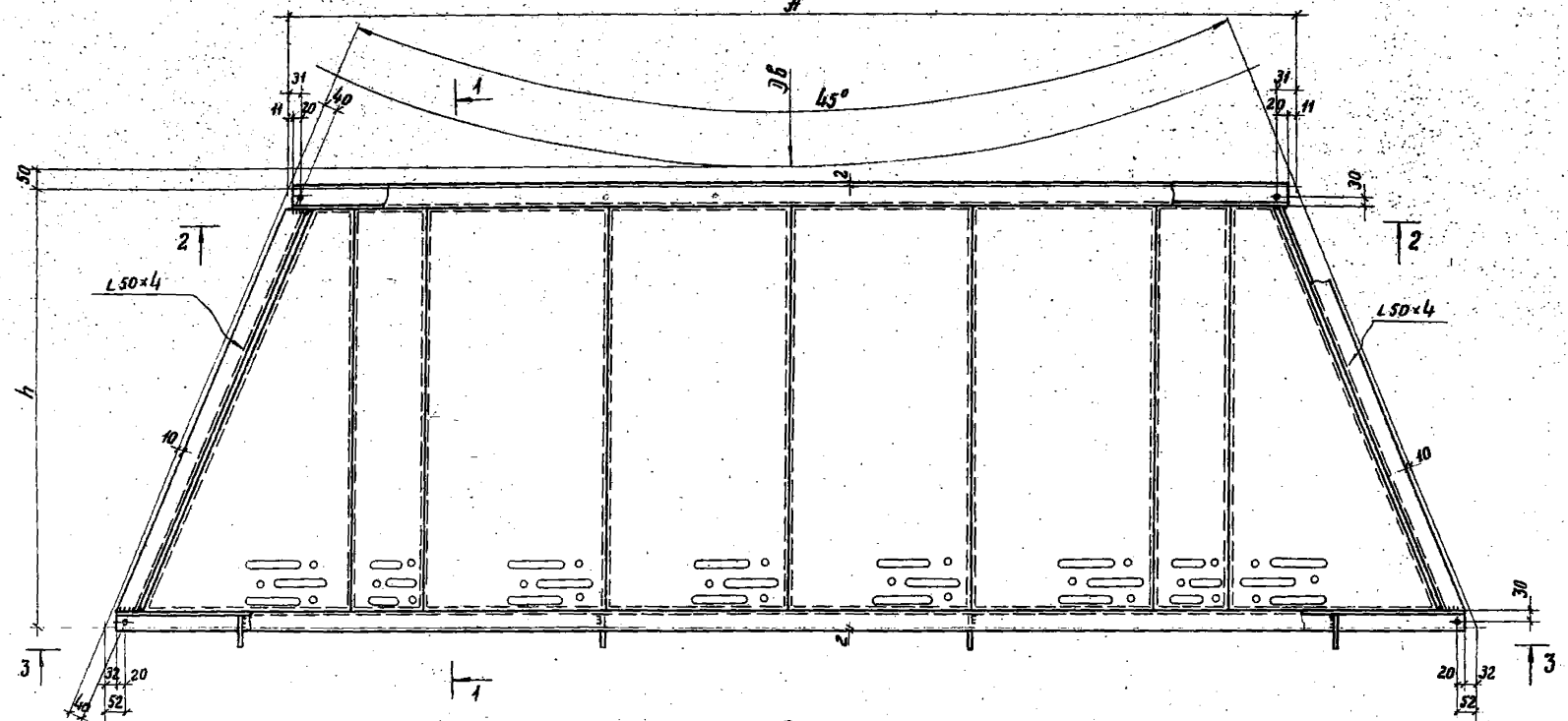

Примечания

1. Все отверстия $d=15\text{мм}$.
2. Сварные швы $h_{ш}=4\text{мм}$.
3. Элемент настила шириной 500мм может быть заменен элементами шириной 200и 300мм.
4. Разбивку отверстий для крепления элементов настила см. примечание п.1 на листе 35.

219	1000	1000	1000	219	ПСШГ 88
302	1000	1000	1000	302	ПСШГ 89
384	1000	1000	1000	385	ПСШГ 90

ТК 1973г	Секторные площадки в настиле из элементов штампованного типа ПСШГ 88, ПСШГ 89, ПСШГ 90.	СЕРИЯ 1.459-1
		ВЫВОД ЛИСТ 2 42

Институт «Металлург» г. Киев

ПСРГ1, ПСРГ2, ПСРГ3, ПСРГ4, ПСРГ5, ПСРГ6

ПСРГ7, ПСРГ8, ПСРГ9, ПСРГ10, ПСРГ11, ПСРГ12, ПСРГ13
ПСРГ14, ПСРГ15, ПСРГ19, ПСРГ20, ПСРГ21

ПСРГ16, ПСРГ17, ПСРГ18, ПСРГ22, ПСРГ23
ПСРГ24, ПСРГ27

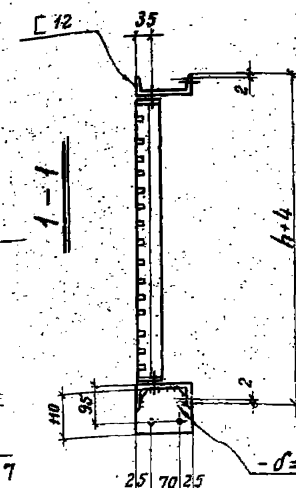
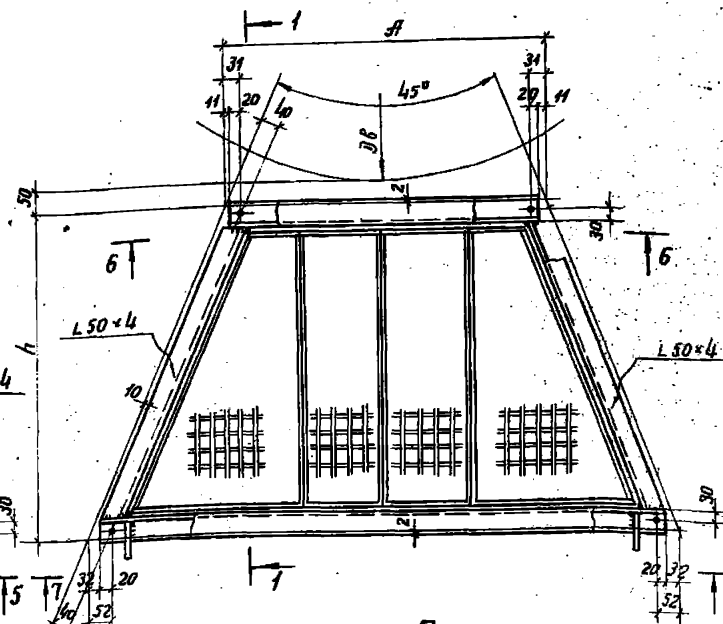
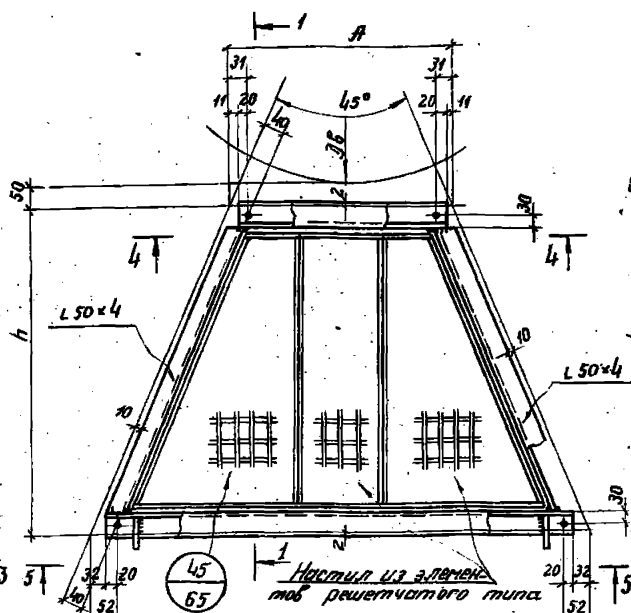
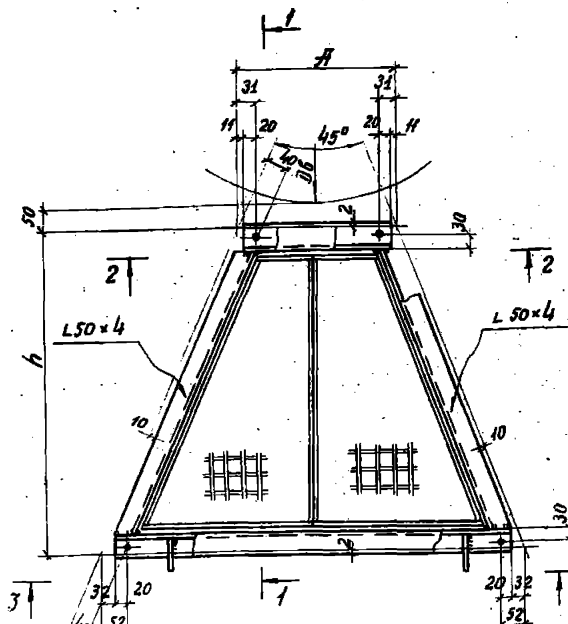

Узел крепления ограждения
марок ПП26, ПП27, ПП28 в
торцах площадок

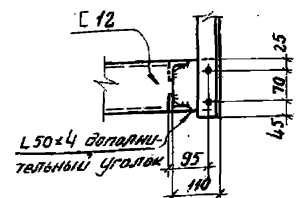

2-2

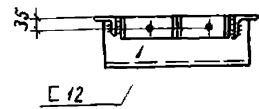

3-3

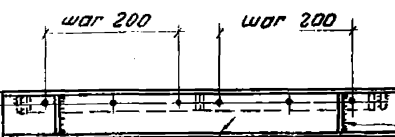

4-4



5-5

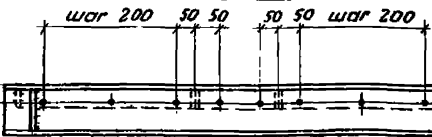

6-6

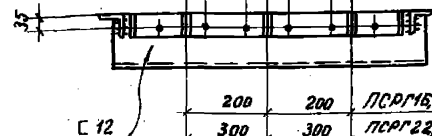

7-7

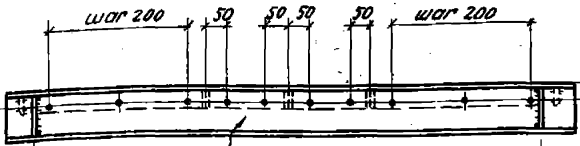

168	700	168	ПСРГ1
100	1000	101	ПСРГ2
183	1000	184	ПСРГ3
209	700	209	ПСРГ4
142	1000	142	ПСРГ5
75	1300	75	ПСРГ6

100	1000	101	ПСРГ7
157	1300	158	ПСРГ12
142	1000	142	ПСРГ10
75	1300	75	ПСРГ11
282	1300	282	ПСРГ21
183	1000	184	ПСРГ8, ПСРГ13
199	1300	199	ПСРГ15, ПСРГ20
116	1300	117	ПСРГ9, ПСРГ14, ПСРГ19

75	1300	75	ПСРГ16
157	1300	158	ПСРГ17, ПСРГ22
240	1300	241	ПСРГ18, ПСРГ23
323	1300	324	ПСРГ24
365	1300	365	ПСРГ27

Примечания

- Шаг отверстий для крепления элементов настила решетчатого типа:
- а) для элементов шириной 200мм - 1x100мм,
- б) для элементов шириной 300мм - 1x200мм,

- для элементов шириной 500мм - 2x200мм,
- для крайних /носых/ элементов - n x 200мм,
- Все отверстия d=15мм.
- Сварные швы tш=4мм.

4. Элемент настила шириной 500мм может быть заменен элементами шириной 200 и 300мм.

ТК 1973г	Секторные площадки с настилом из элементов решетчатого типа ПСРГ1-37.	СЕР ИЯ 1.459-1
		ВЫЧИСЛ ЛИСТ 2 43

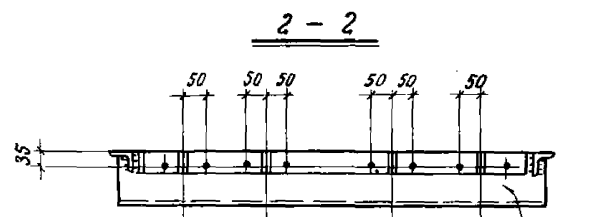
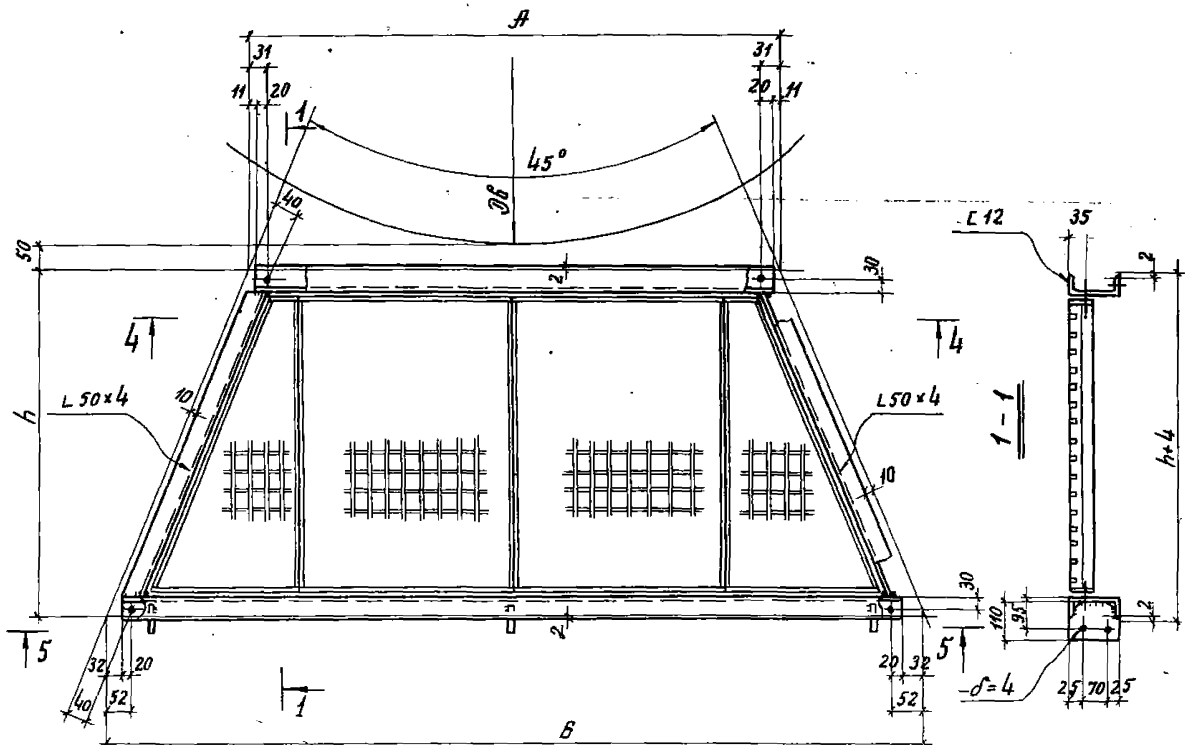
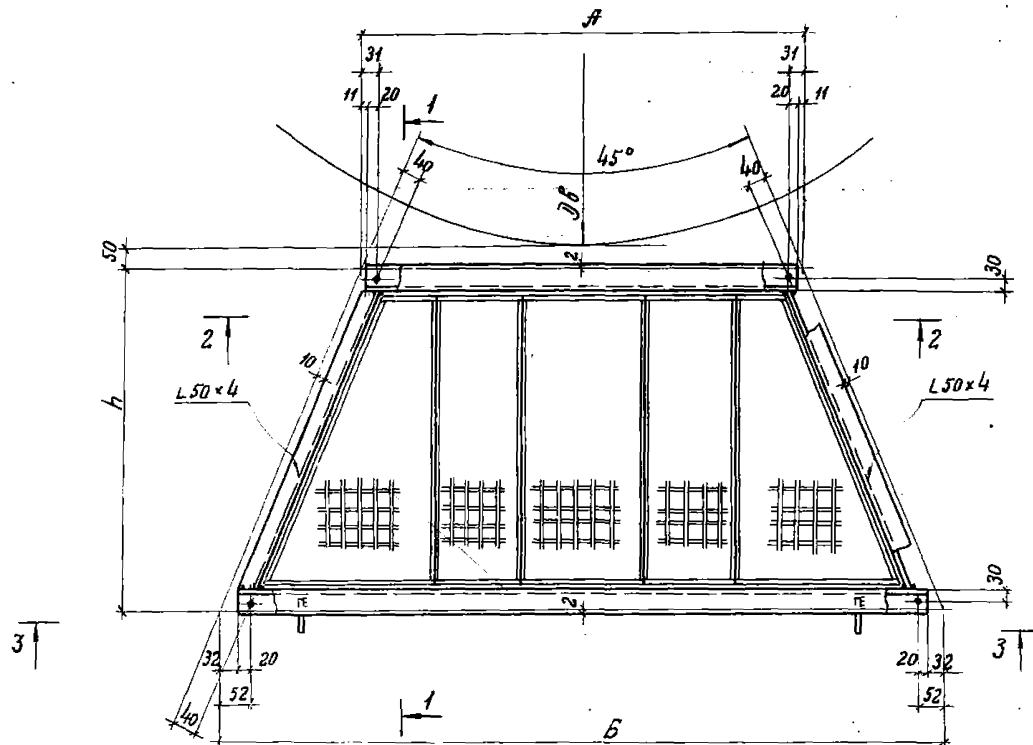

ПСРГ 25 - ПСРГ 29	200	300	200
ПСРГ 31, ПСРГ 32	300	200	300
ПСРГ 34	300	300	300

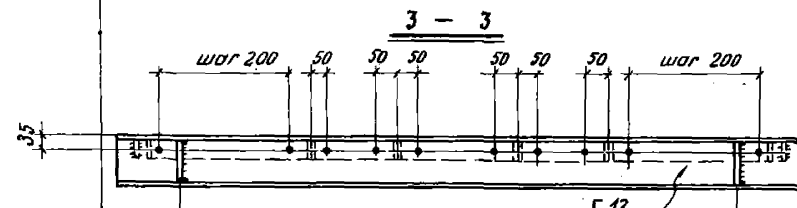

ПСРГ 25	199	1300	199
ПСРГ 26, ПСРГ 31	282	1300	282
ПСРГ 27, ПСРГ 32	365	1300	365
ПСРГ 28	240	1300	241
ПСРГ 29, ПСРГ 34	323	1300	324

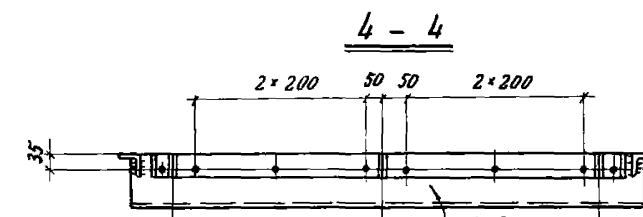

ПСРГ 38	97	1000	1000	98
ПСРГ 39	80	1100	1100	81

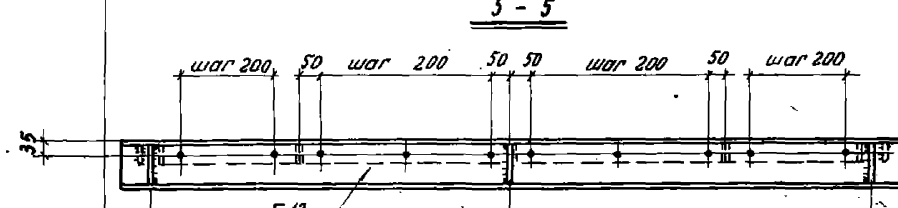

ПСРГ 38	97	1000	1000	98
ПСРГ 39	80	1100	1100	81

Примечания.

1. Все отверстия $d=15$ мм.
2. Сварные швы $h_{ш}=4$ мм.
3. Элемент настила шириной 500 мм может быть заменен элементами шириной 200 и 300 мм.
4. Разбивка отверстий для крепления элементов настила см. примечание п.1 на листе 43.

г. Киев

ПСРГ 30, ПСРГ 33, ПСРГ 35, ПСРГ 36, ПСРГ 40, ПСРГ 41, ПСРГ 42, ПСРГ 43, ПСРГ 44, ПСРГ 45, ПСРГ 46, ПСРГ 47, ПСРГ 49, ПСРГ 50, ПСРГ 55.

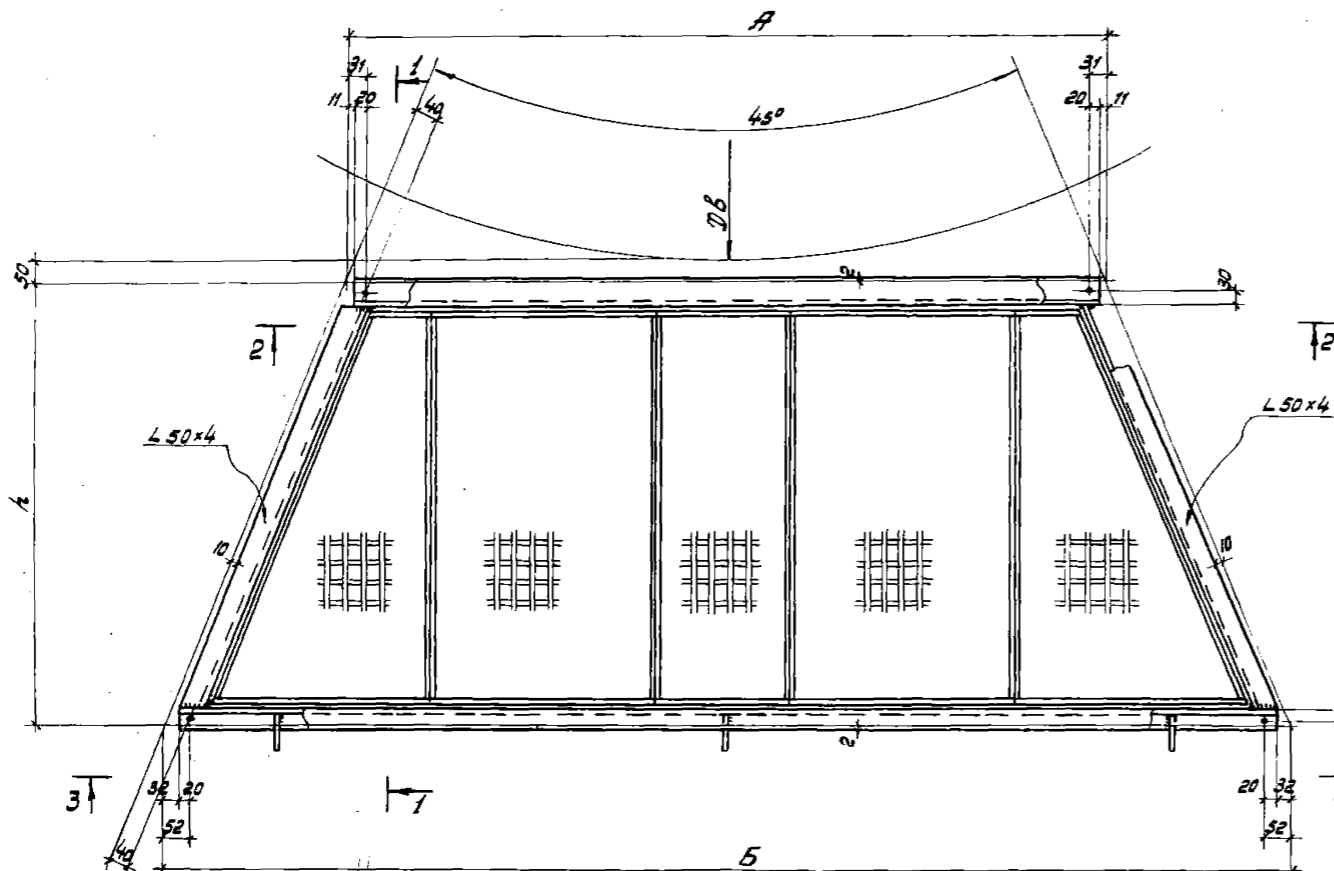

1-1
(повернута)

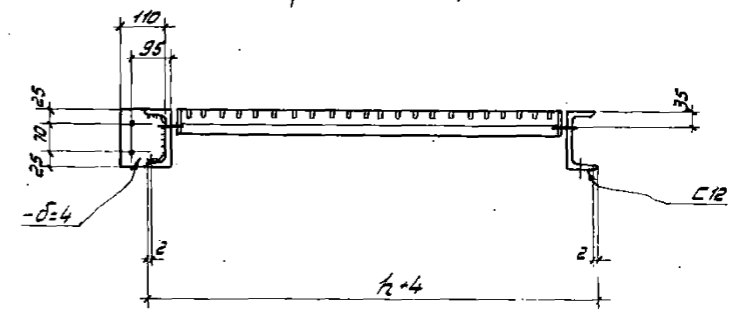

2-2

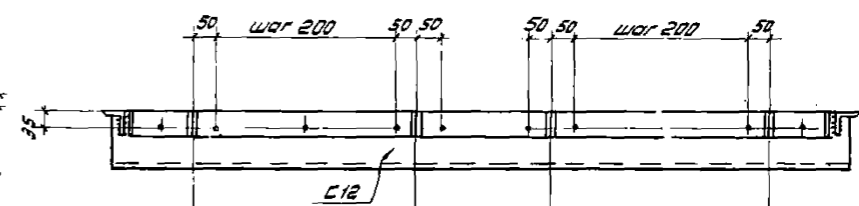

3-3

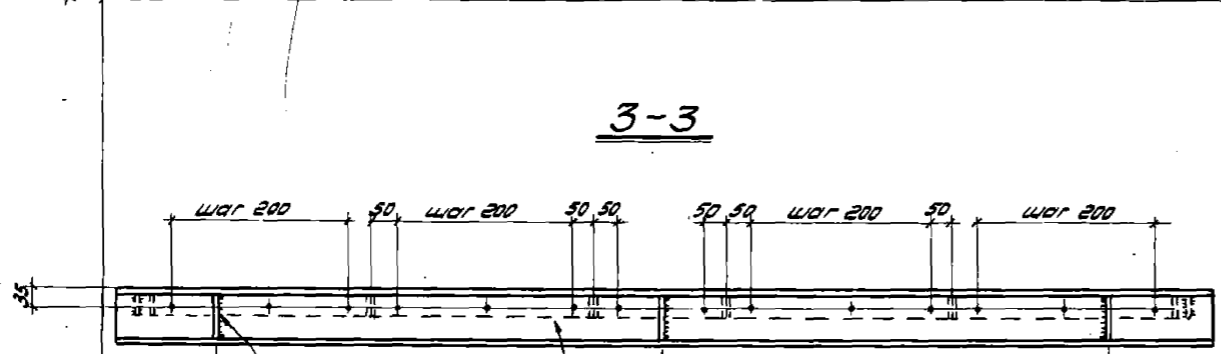

ПСРГ 30, ПСРГ 33	300	200	300
ПСРГ 35, ПСРГ 36	300	300	300
ПСРГ 40, ПСРГ 41, ПСРГ 42	300	500	300
ПСРГ 43, ПСРГ 50	500	300	500
ПСРГ 44, ПСРГ 47	500	200	500
ПСРГ 45	500	500	500

Примечания.

1. Все отверстия $d=15$ мм.
2. Сварные швы $t_w=4$ мм.
3. Элемент настила шириной 500 мм может быть заменен элементами шириной 200 и 300 мм.
4. Разбивку отверстий для крепления элементов настила см. примечание п.1 на листе 43.

106	950	950	106	ПСРГ 30, ПСРГ 35, ПСРГ 40
97	1000	1000	98	ПСРГ 33, ПСРГ 43
139	1000	1000	139	ПСРГ 36, ПСРГ 41, ПСРГ 46
122	1100	1100	122	ПСРГ 42, ПСРГ 47
80	1100	1100	81	ПСРГ 44, ПСРГ 49
263	1000	1000	264	ПСРГ 45, ПСРГ 50, ПСРГ 55

ТК 1973	Секторные площадки в настиле из элементов решетчатого типа ПСРГ 30, ПСРГ 33, ПСРГ 35, ПСРГ 36, ПСРГ 40 - ПСРГ 47, ПСРГ 49, ПСРГ 50, ПСРГ 55	СЕРИЯ 1.459-1
		БЫЛ ЧИСТ ЛИС 2 45

псрг48, псрг51, псрг56, псрг57

псрг52

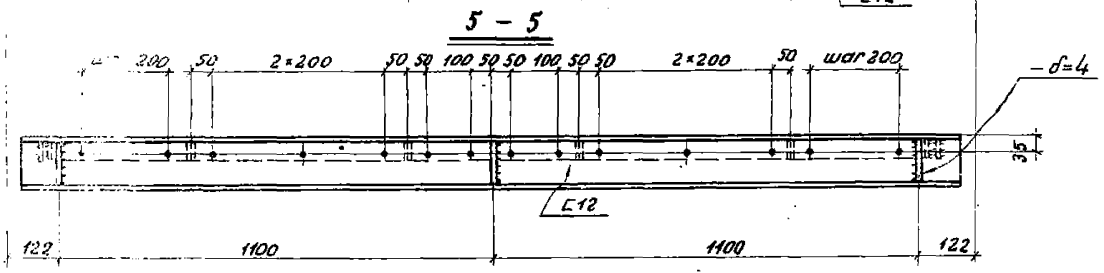
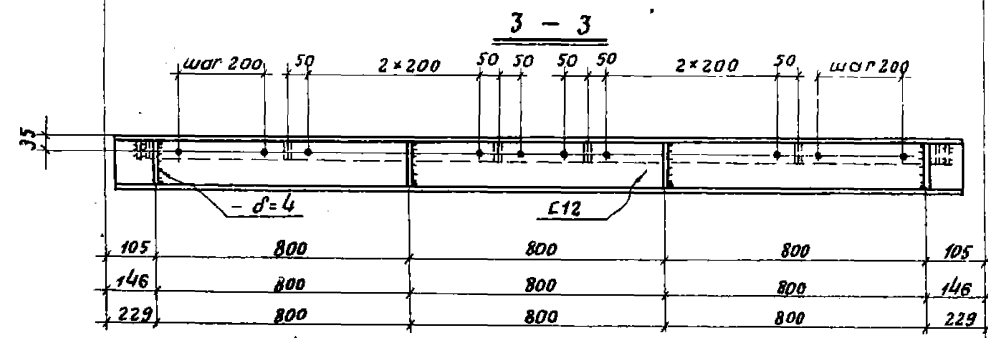
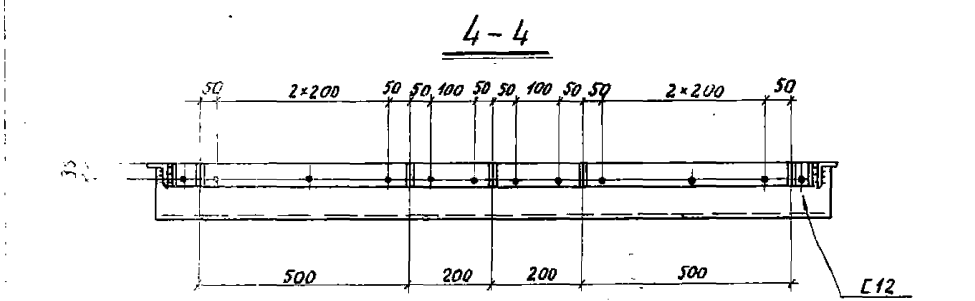
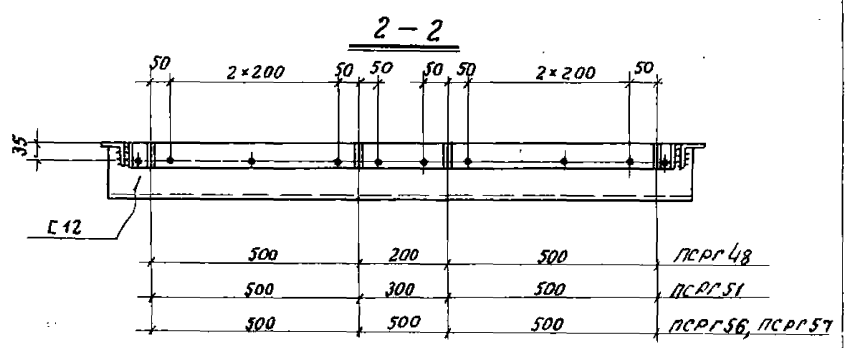
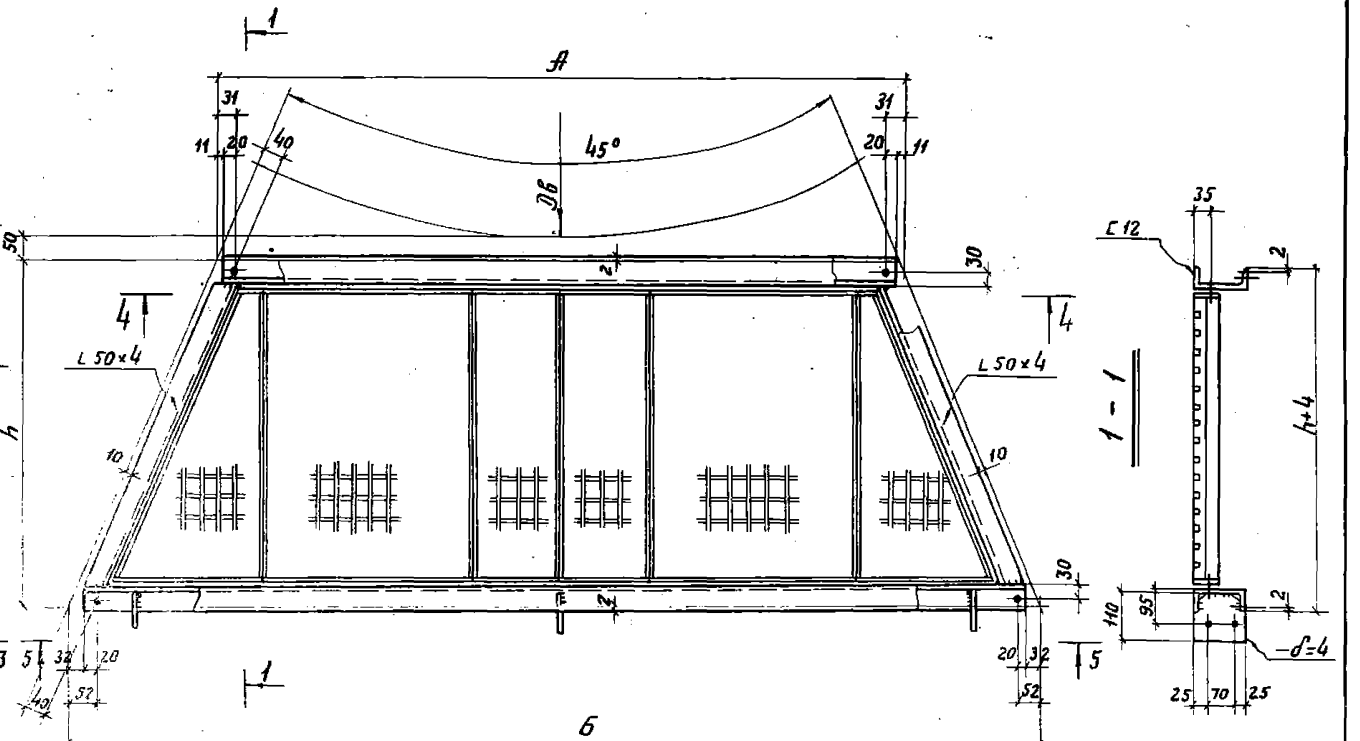
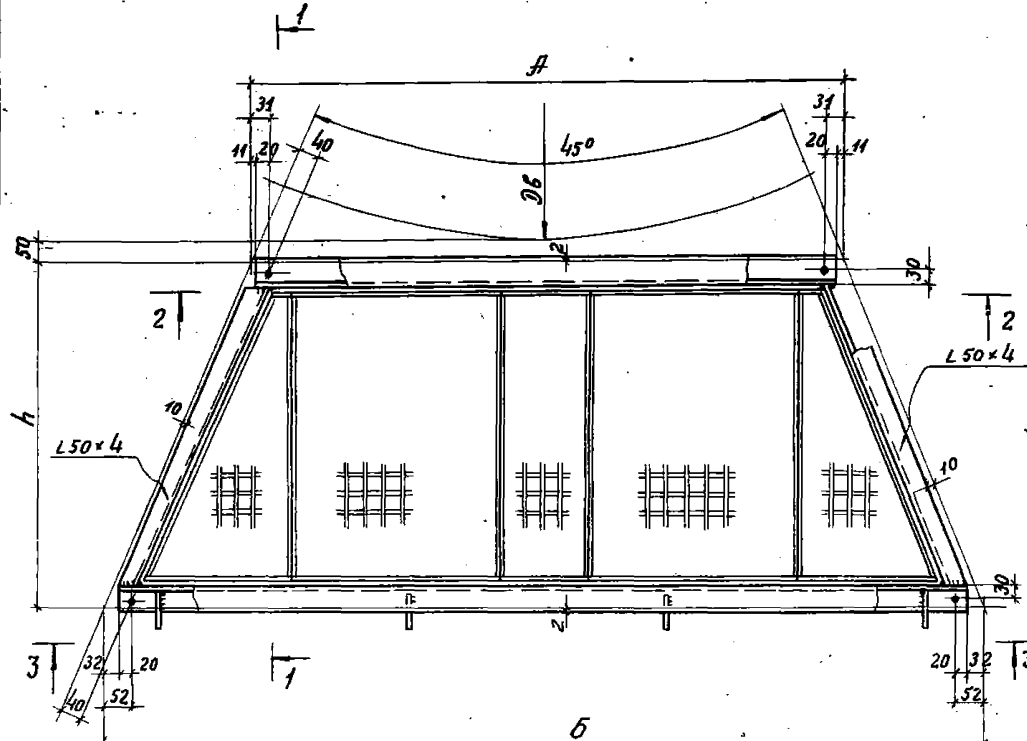

105	800	800	800	105	псрг48
146	800	800	800	146	псрг51, псрг56
229	800	800	800	229	псрг57

Примечания.

1. Все отверстия $d=15$ мм.
2. Сварные швы $h_w=4$ мм.
3. Элемент настила шириной 500 мм может быть заменен элементами шириной 200 и 300 мм.

4. Разбивку отверстий для крепления элементов настила см. примечание п.1 на листе 43.

ТК 1973	Секторные глаубалли с настилом из элементов решетчатого типа псрг48, псрг51, псрг52, псрг56, псрг57.	СЕРИЯ 1.459-1
		Выпуск 2

УТВЕРЖДЕНО
 Проектно-конструкторский отдел
 г. Киев

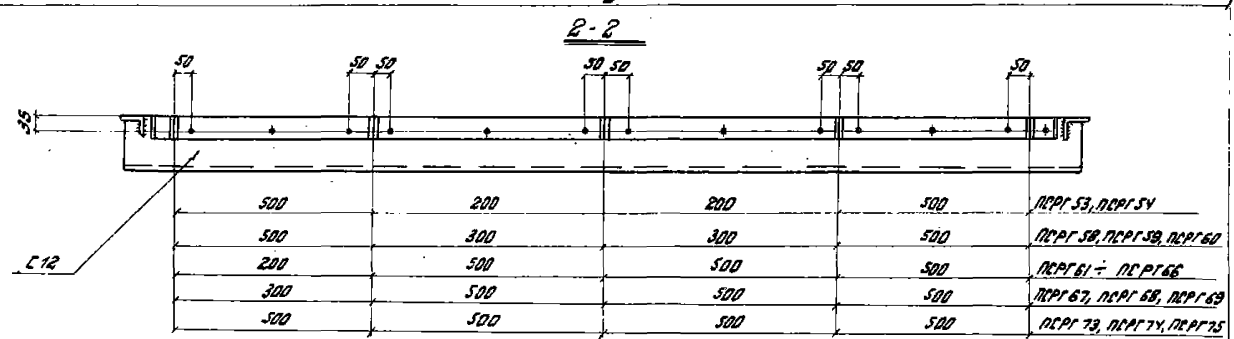
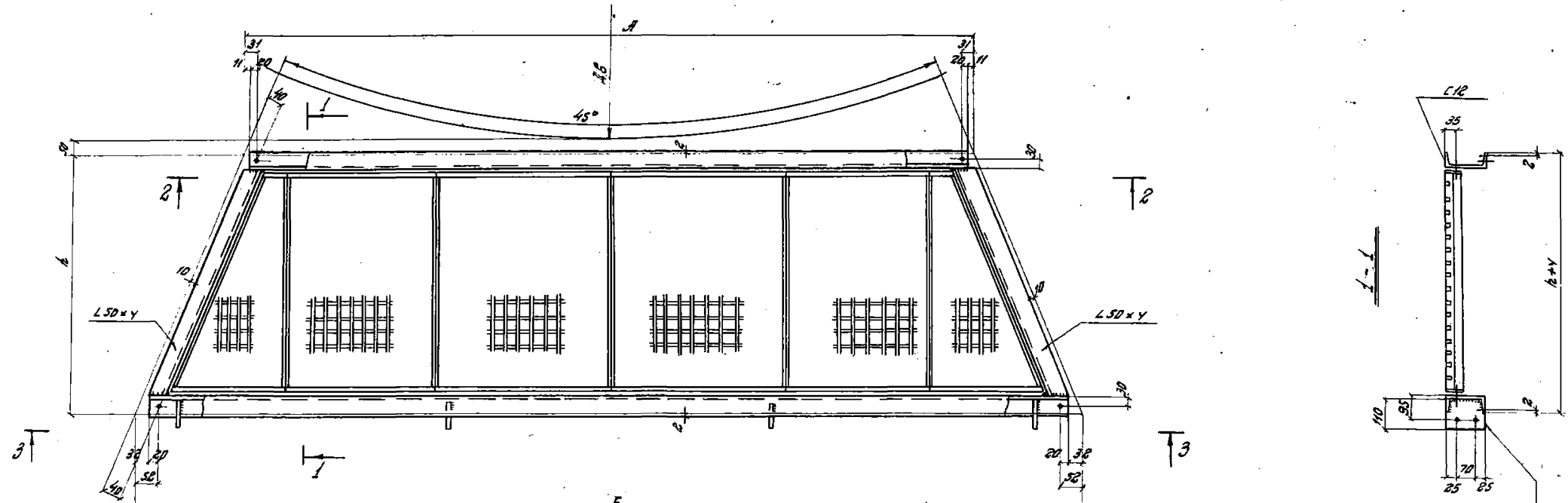

3-3

ПСРГ 53, ПСРГ 58	105	800	800	800	105
ПСРГ 54, ПСРГ 59, ПСРГ 64	187	800	800	800	188
ПСРГ 60, ПСРГ 65	270	800	800	800	271
ПСРГ 61	146	800	800	800	146
ПСРГ 62, ПСРГ 67	229	800	800	800	229
ПСРГ 63, ПСРГ 68, ПСРГ 73	112	900	1000	900	112
ПСРГ 66	153	900	1000	900	154
ПСРГ 69, ПСРГ 74	94	1000	1000	1000	95
ПСРГ 75	177	1000	1000	1000	178

- Примечания.**
1. Все отверстия $d=15\text{мм}$.
 2. Сварные швы $\frac{1}{2} = 4\text{мм}$.
 3. Элемент настила шириной 500мм может быть заменен элементами шириной 200 и 300мм.
 4. Разбивка отверстий для крепления элементов настила примечание п.1. на листе 43.

ТК 1973г	Ректорские площадки с настилом из элементов решетчатого типа ПСРГ 53, ПСРГ 54 ПСРГ 58-ПСРГ 69, ПСРГ 73-ПСРГ 75.	ДЕ 19
		ВЕРХНИЙ ЛИСТ 47

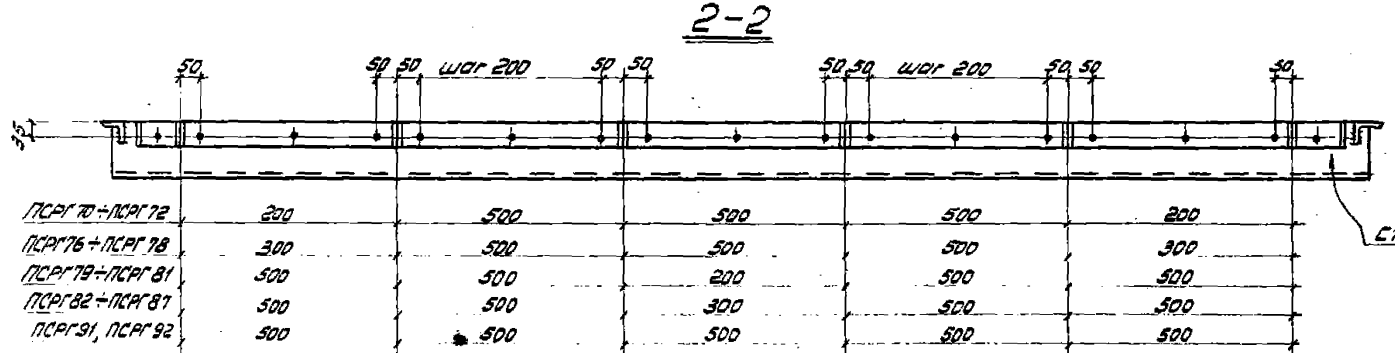
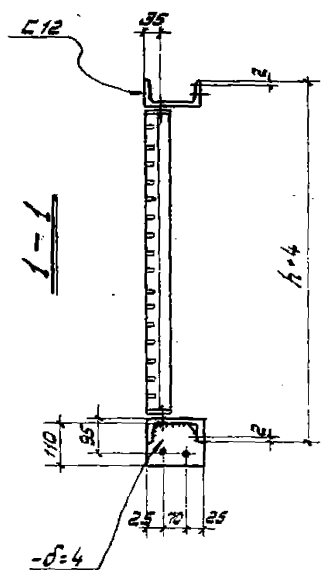
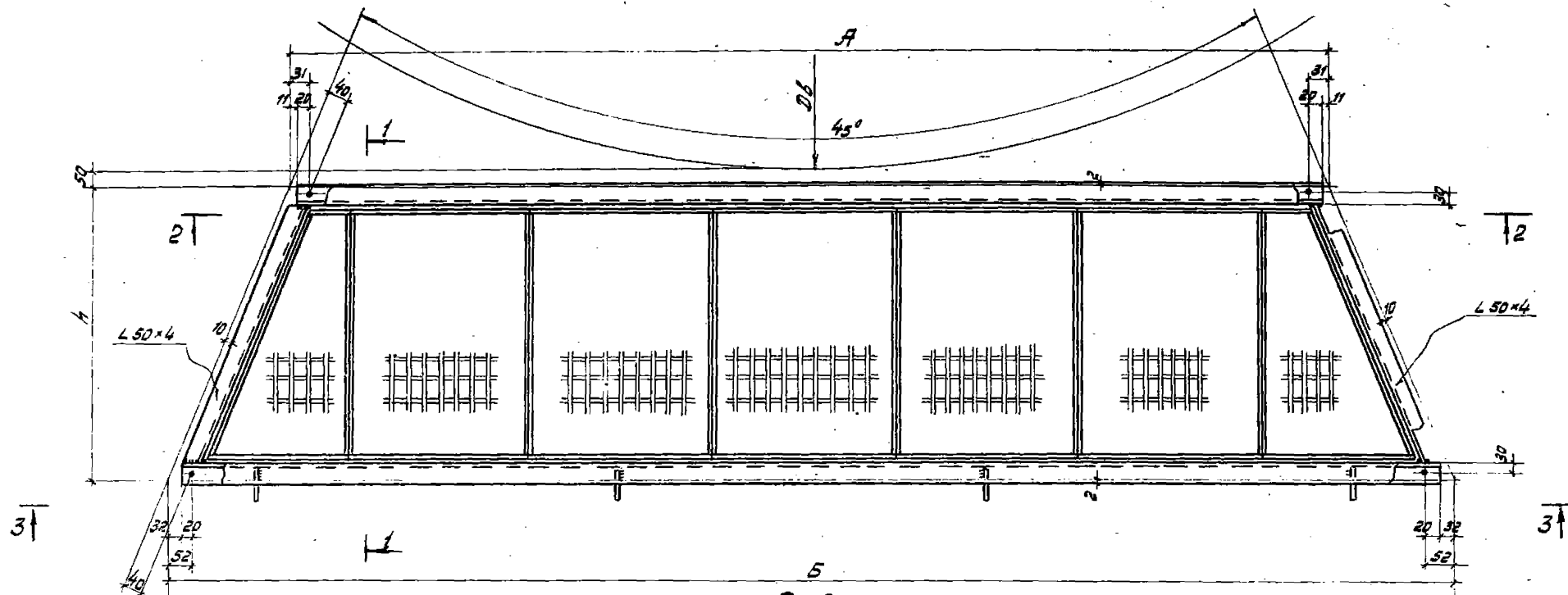

ПСРГ 70 + ПСРГ 72	200	500	500	500	200
ПСРГ 76 + ПСРГ 78	300	500	500	500	300
ПСРГ 79 + ПСРГ 81	500	500	200	500	500
ПСРГ 82 + ПСРГ 87	500	500	300	500	500
ПСРГ 91, ПСРГ 92	500	500	500	500	500

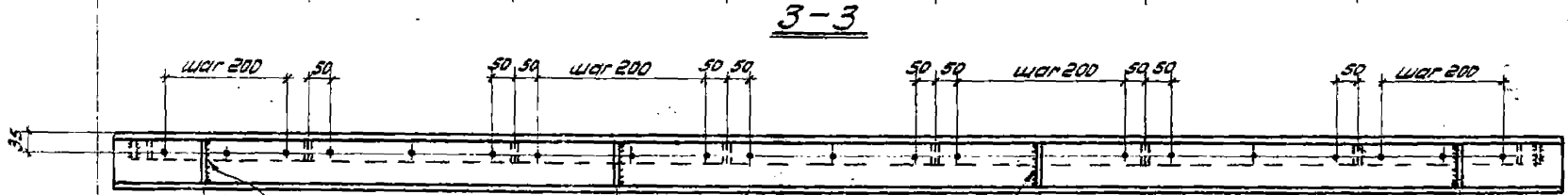

ПСРГ 70	270	800	800	800	271
ПСРГ 71, ПСРГ 76	153	900	1000	900	154
ПСРГ 72, ПСРГ 77, ПСРГ 82	136	1000	1000	1000	136
ПСРГ 78, ПСРГ 83	219	1000	1000	1000	219
ПСРГ 79	95	1000	1000	1000	94
ПСРГ 80, ПСРГ 85	177	1000	1000	1000	178
ПСРГ 84, ПСРГ 86, ПСРГ 91	260	1000	1000	1000	261
ПСРГ 84	302	1000	1000	1000	302
ПСРГ 87, ПСРГ 92	343	1000	1000	1000	343

Примечания

1. Все отверстия $d=15$ мм.
2. Сварные швы $h_{ш}=4$ мм.
3. Элемент настила шириной 500 мм может быть заменен элементами 200 и 300 мм.
4. Разбивку отверстий для крепления элементов настила см. примечание п.1 на листе 43.

ТК 1973г. Секторные площадки с настилом из элементов решетчатого типа ПСРГ 70 ПСРГ 71, ПСРГ 72, ПСРГ 76 + ПСРГ 87, ПСРГ 91, ПСРГ 92. СЕРИЯ 1.459. Выпущена ЛИС 2 48

ПСРГ 88, ПСРГ 89, ПСРГ 90

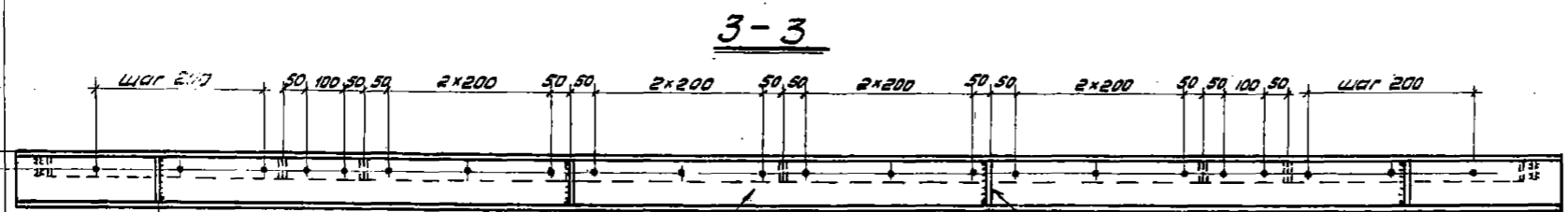
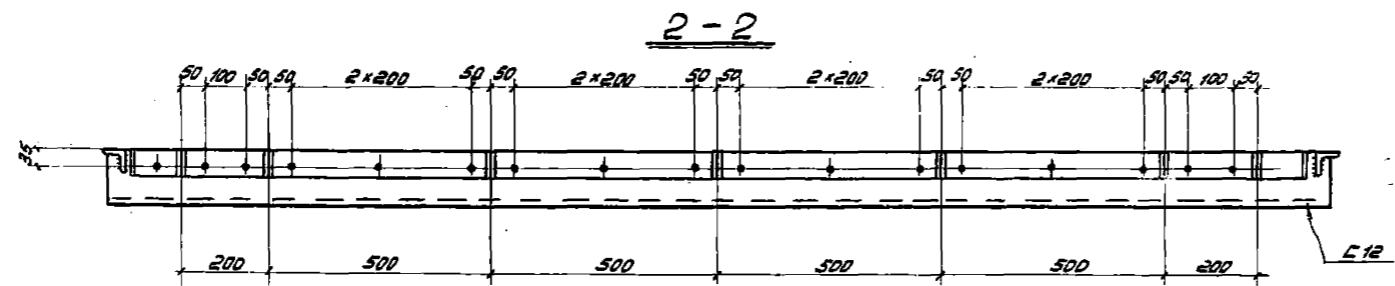
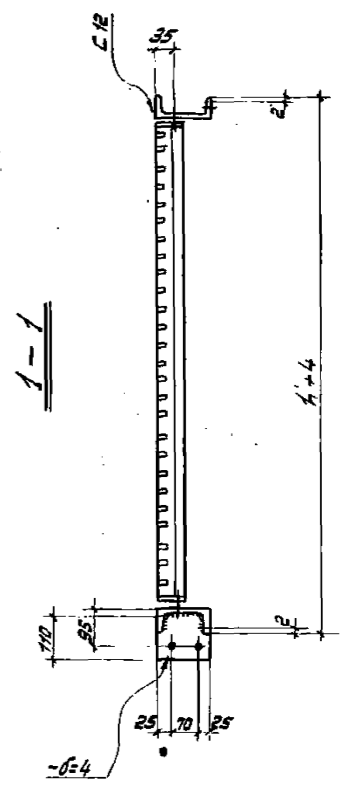
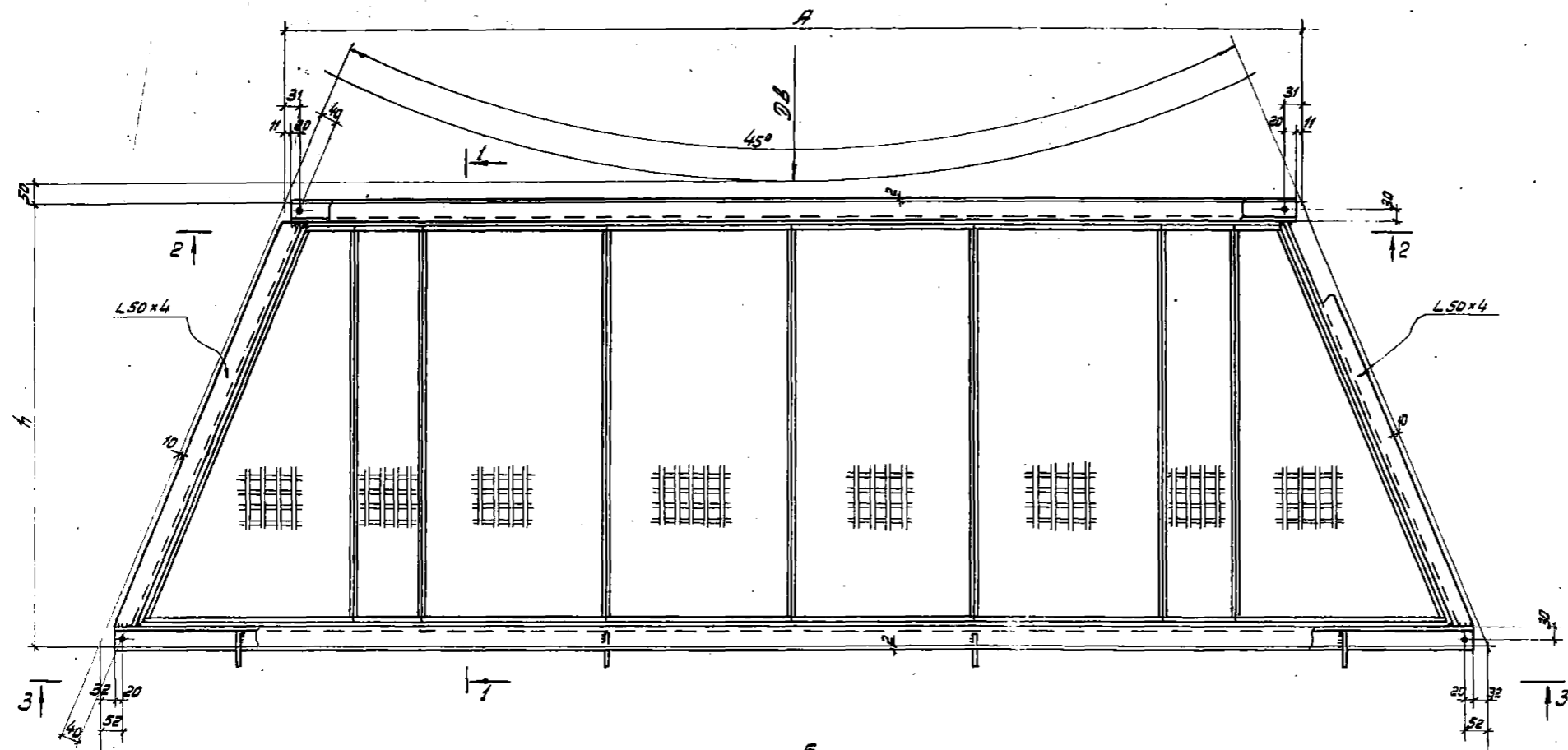

ПСРГ 88	219	1000	C 12	1000	1000	219
ПСРГ 89	302	1000		1000	1000	302
ПСРГ 90	384	1000		1000	1000	384

Примечания

1. Все отверстия $d=15$ мм.
2. Сварные швы $t_{ш}=4$ мм.
3. Элемент настила шириной 500 мм может быть заменен элементами шириной 200 и 300 мм.
4. Разбивку отверстий для крепления элементов настила см. примечание п. 1 на листе 43.

ПВГ 45, ПВГ 46, ПВГ 47, ПВГ 48

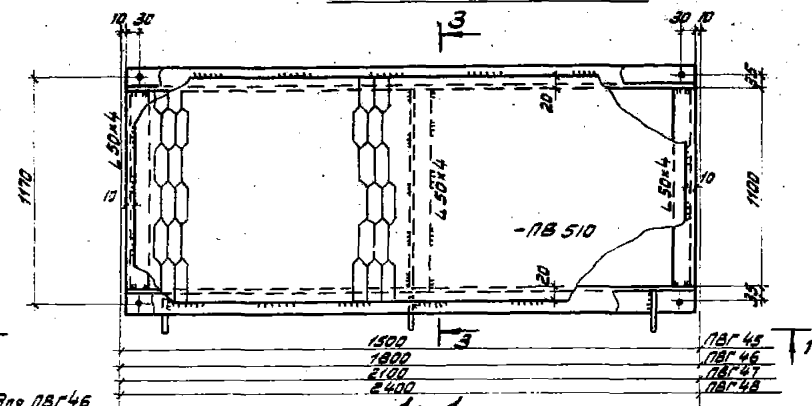

-δ=4 только для ПВГ 46, ПВГ 47, ПВГ 48

1-1

100	-δ=4	1300	100	ПВГ 45
100	800	800	100	ПВГ 46
100	950	950	100	ПВГ 47
100	1100	1100	100	ПВГ 48

ПВГ 49, ПВГ 50

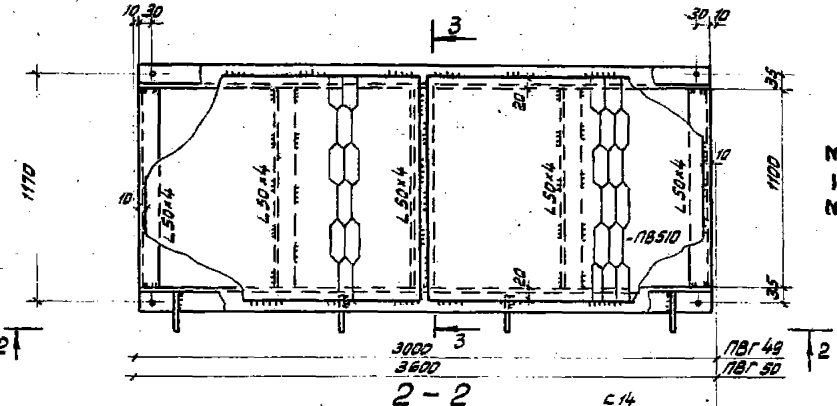

3-3

2-2

100	900	1000	900	100	ПВГ 49
100	1100	1200	1100	100	ПВГ 50

ПГ 45, ПГ 46, ПГ 47, ПГ 48

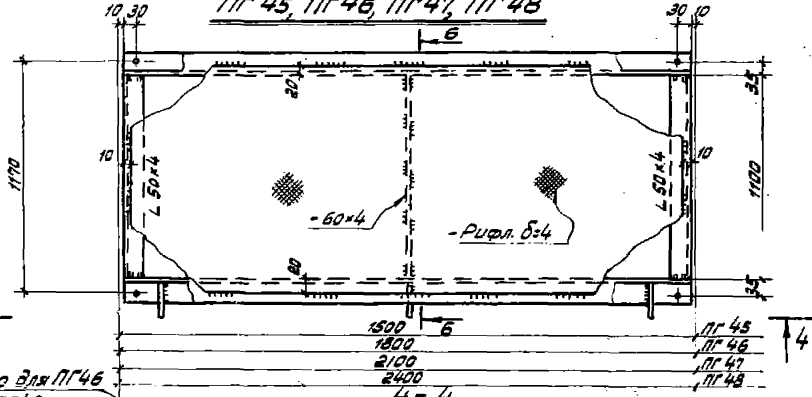

-δ=4 только для ПГ 46, ПГ 47, ПГ 48

4-4

100	-δ=4	1300	100	ПГ 45
100	800	800	100	ПГ 46
100	950	950	100	ПГ 47
100	1100	1100	100	ПГ 48

ПГ 49, ПГ 50

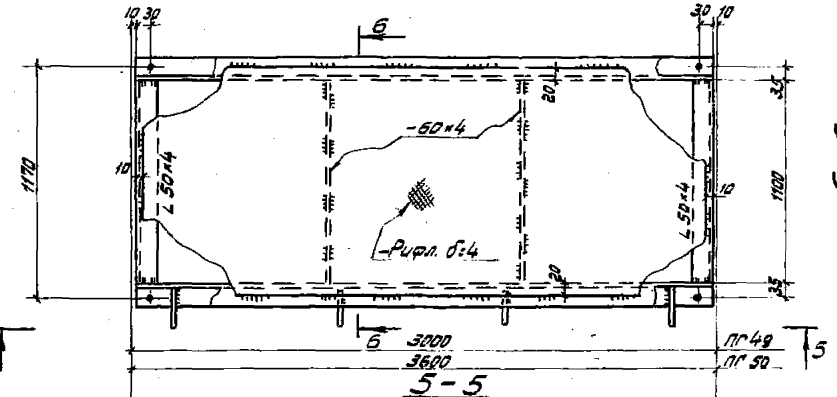

6-6

5-5

100	900	1000	900	100	ПГ 49
100	1100	1200	1100	100	ПГ 50

Узел крепления ограждений в торцах площадок

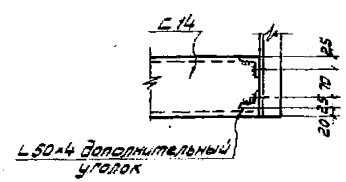

Примечания.

1. Все отверстия d=15 мм.
2. Сварные швы h_ш=4 мм.

ГК 1973г	Прямоугольные площадки шириной 1200 мм с просечно-вытяжным и рифленным настилами	ДЕФИЯ 1.459-1
		Выпуск 2

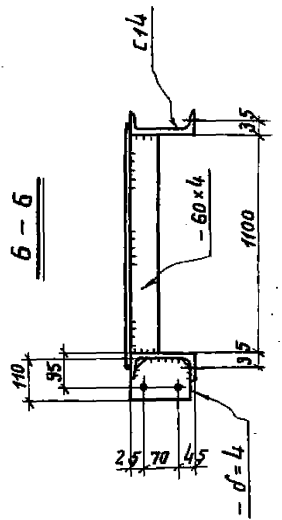
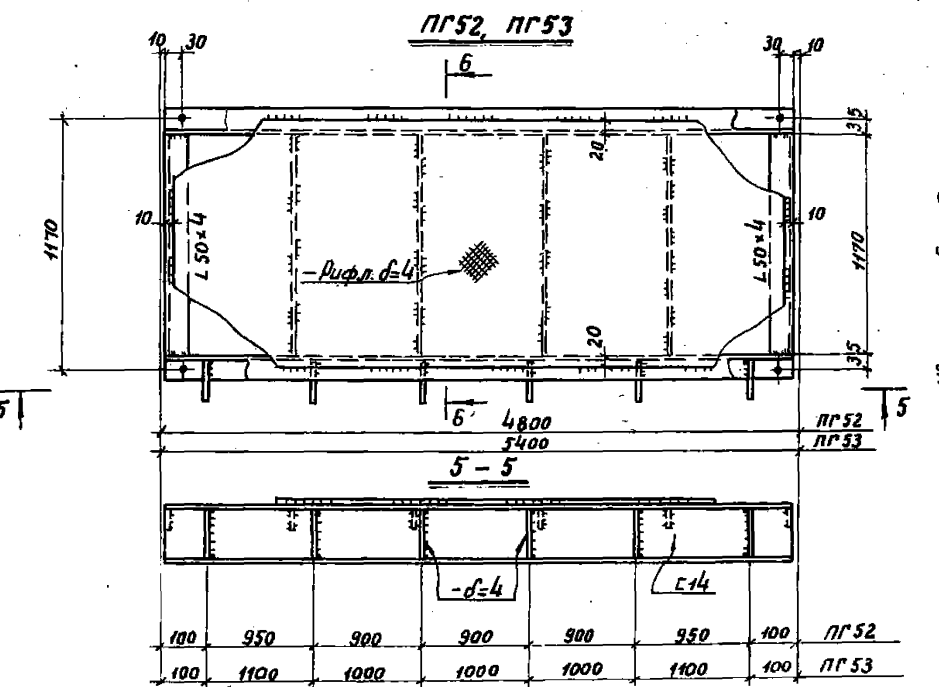
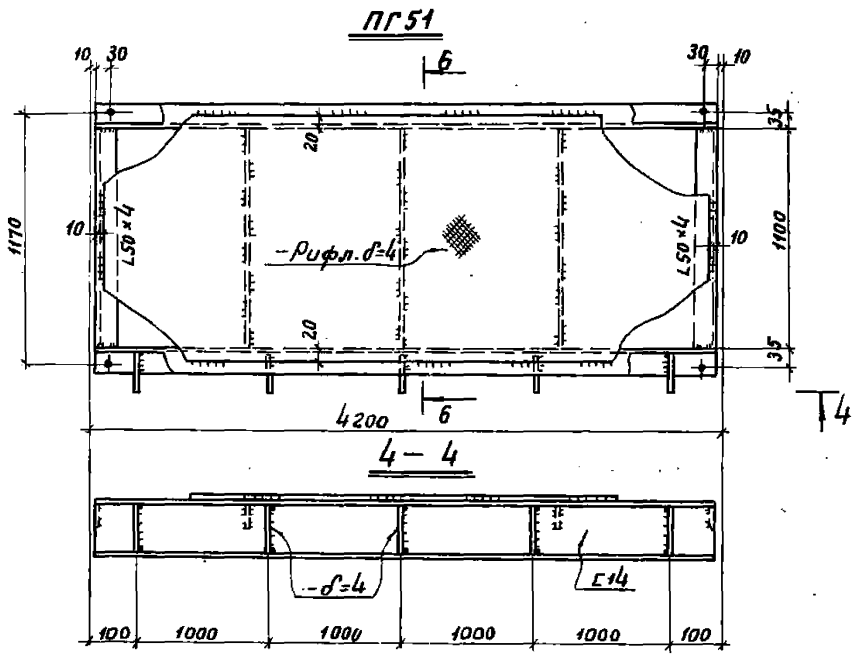
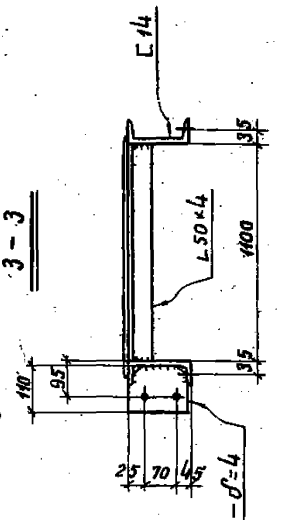
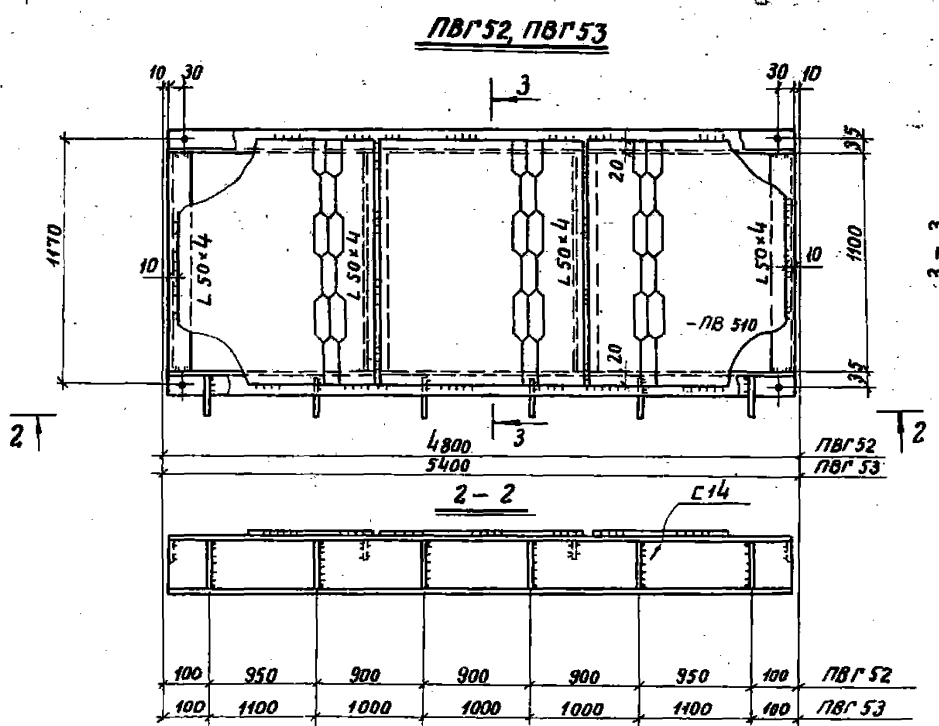
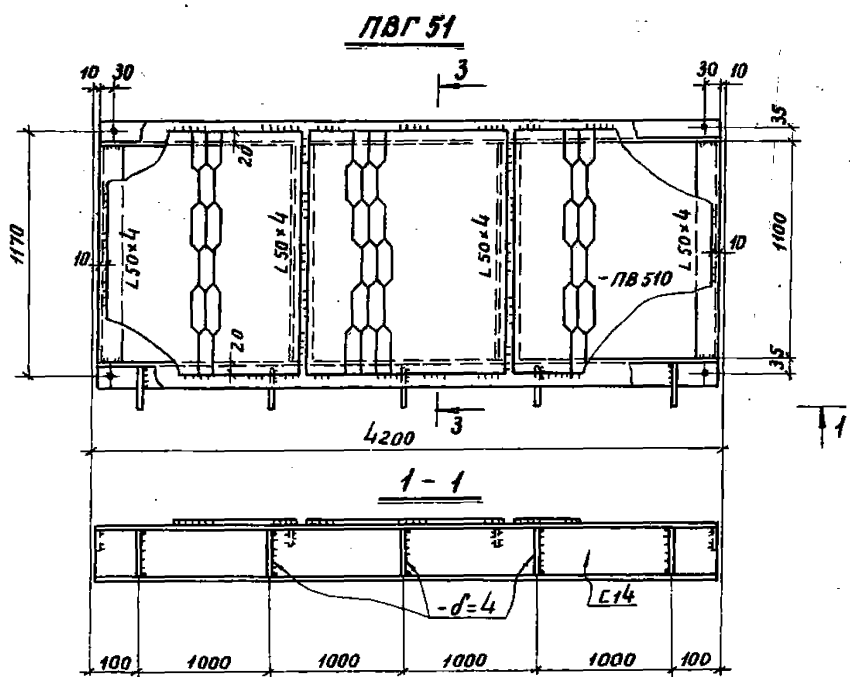

Примечания.

1. Все отверстия $d=15\text{мм}$.
2. Сварные швы $t_{ш}=4\text{мм}$.

ТК 1973	Прямоугольные площадки шириной 1200мм с просечно-вытяжным и рифленным настилами.	СЕРИЯ 1459-1
		ВЫПУСК ЛИСТ 2 51

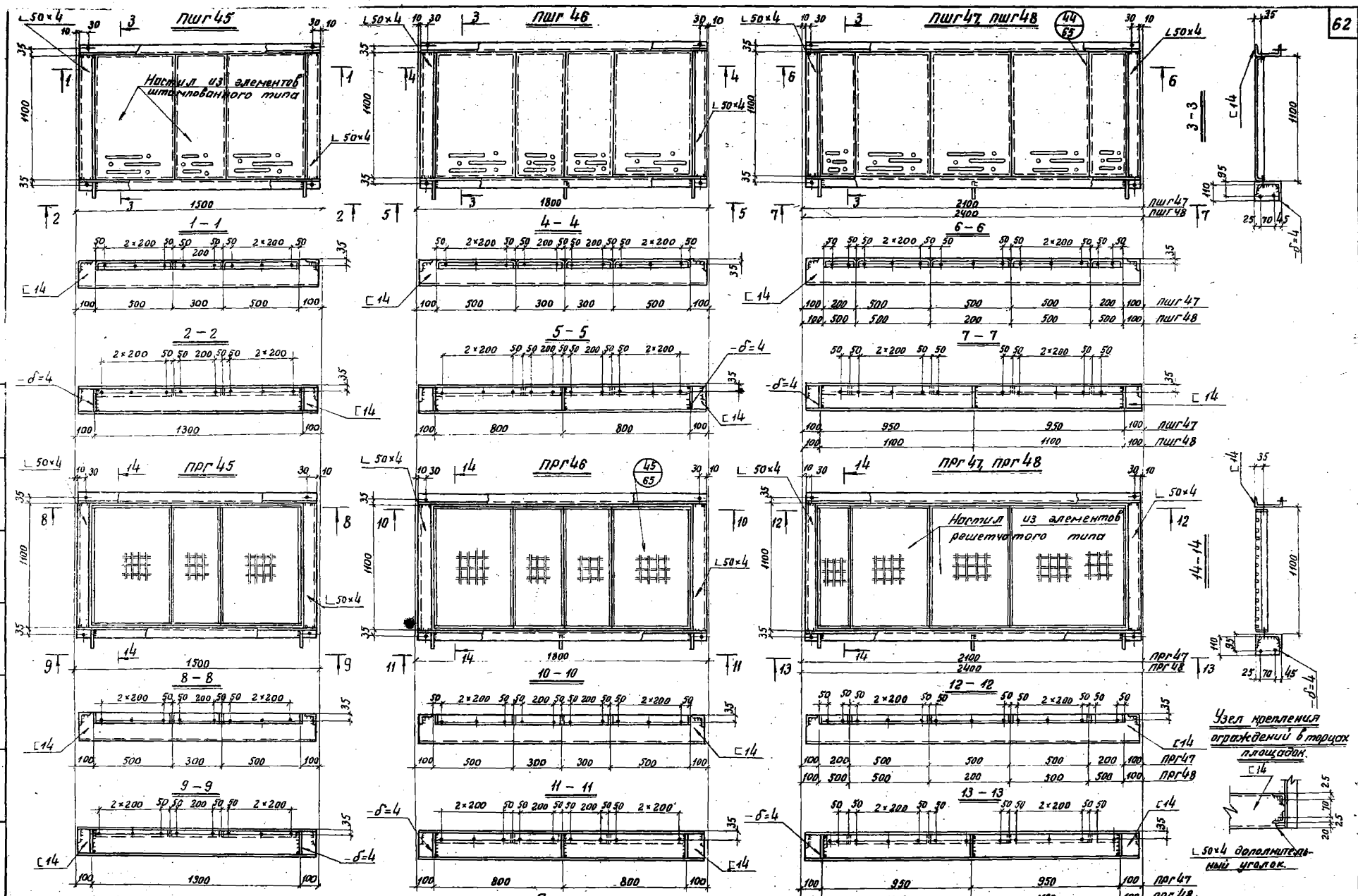

Примечания

1. Шаг отверстий для крепления элементов настила.
- а) для элементов шириной 200мм - 1х100мм,
- б) для элементов шириной 300мм - 1х200мм,
2. Все отверстия $\phi=15$ мм
3. Сварные швы $R_{sw}=4$ мм.
4. Элемент настила шириной 500мм может быть заменен элементами шириной 200мм и 300мм.

ТК
1975
Прямоугольные площадки шириной 120мм с настилами из элементов штапикового и решетчатого типов.
СЕРИЯ 1.45.51
Выпуск Лист 2 52

г. Киев

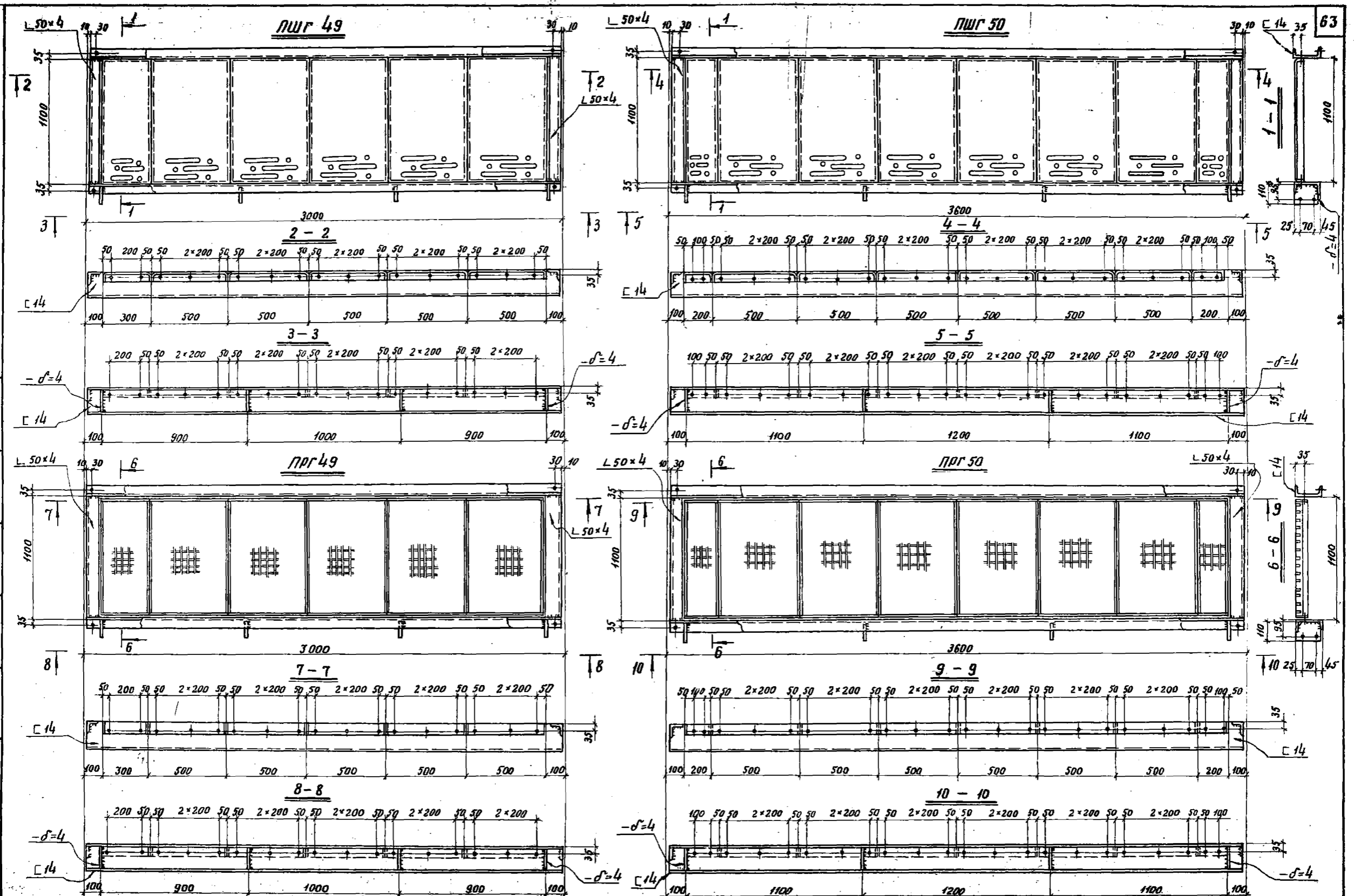

1. Все отверстия $d=15$ мм.
2. Сварные швы $\delta_w=4$ мм.
3. Элемент настила шири-

Примечания.
 ной 500 мм может быть заменен элементами шириной 200 и 300 мм.
 4. Разбивку отверстий настила

см. примечание п.1 на листе 52.

ТК 1973г.	Прямоугольные площадки шириной 1200 мм с настилами из элементов штампованного и решетчатого типов.	СЕРИЯ 1.958-1
		Выпуск Лист 2 53

Проектная организация: Киев
 Инженер: Шеняк
 Проверил: Савченко
 Главный инженер: Рабинович

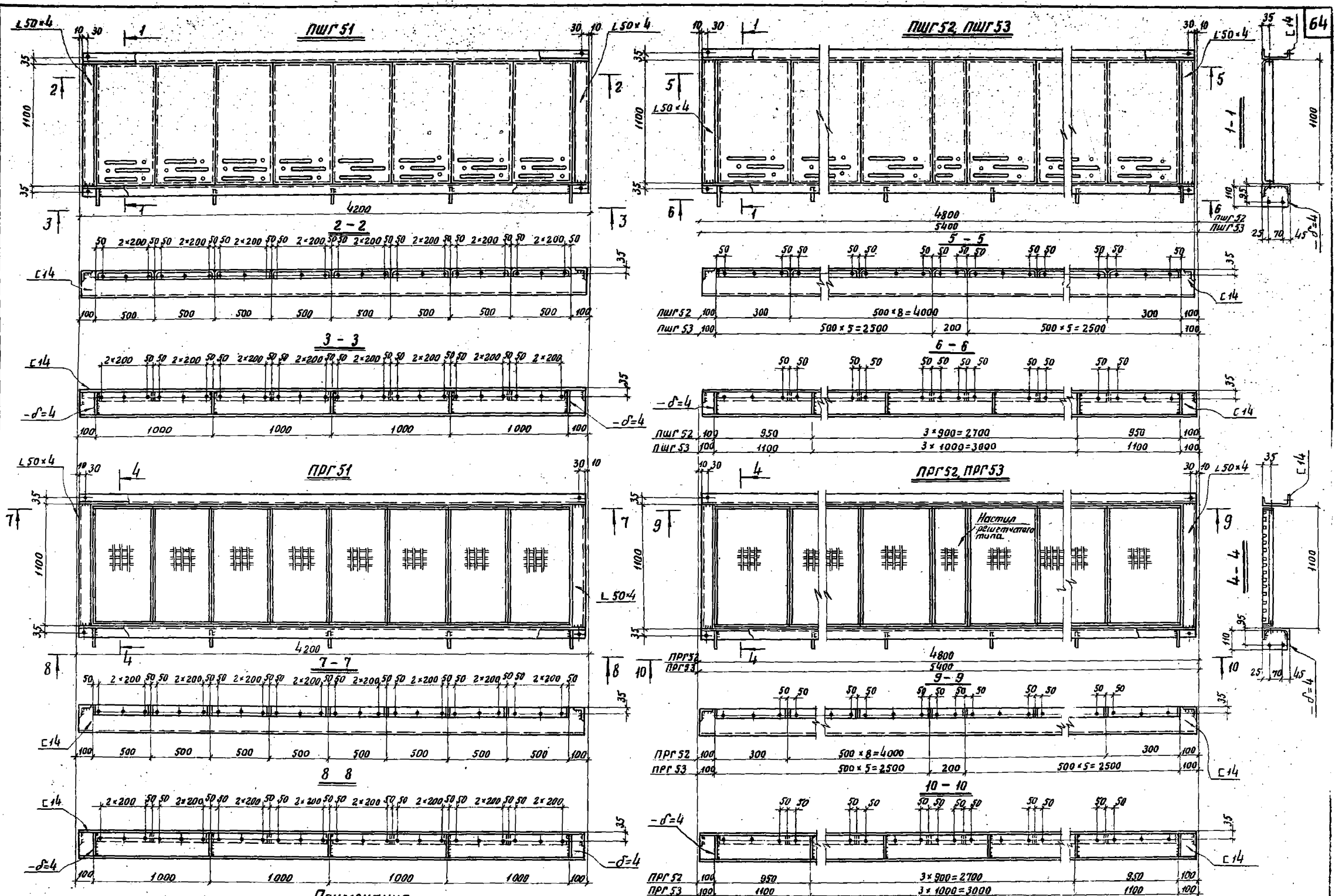

Примечания.

1. Все отверстия $d=15\text{мм}$.
2. Сварные швы $h=4\text{мм}$.
3. Элемент настила шириной 500мм может быть заменен элементами шириной 200 и 300мм.
4. Разбивку отверстий для крепления элементов настила см. примечание п.1 на листе 52.

ТК 1973г.	Прямоугольные площадки шириной 1200мм с настилом из элементов штампованного и решчатого типов.	СЕРИЯ 1459-1 ЛИСТ 2 54
	1:93 85	

ДПВГ1, ДПВГ2

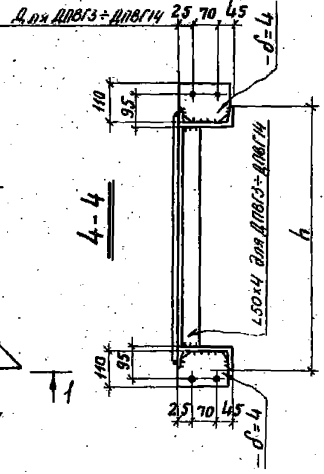
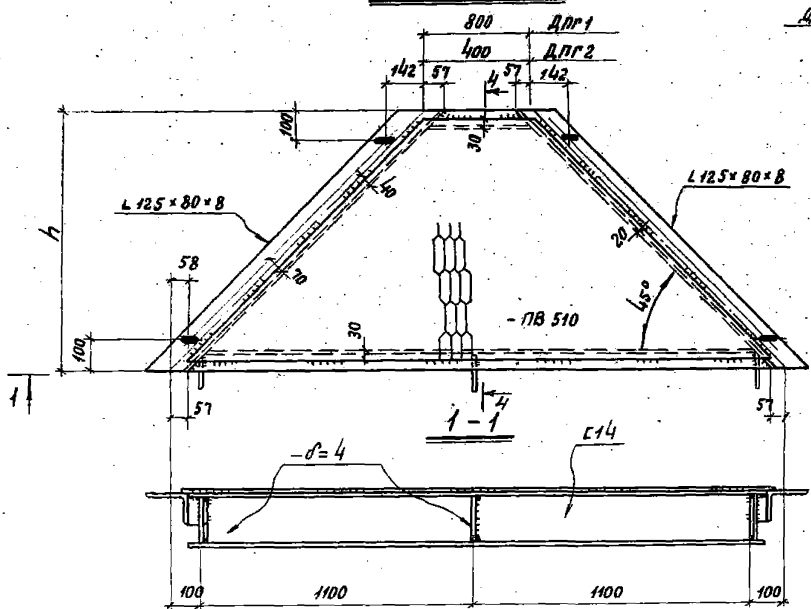

ДПВГ7, ДПВГ8, ДПВГ9, ДПВГ10, ДПВГ11, ДПВГ12, ДПВГ13, ДПВГ14

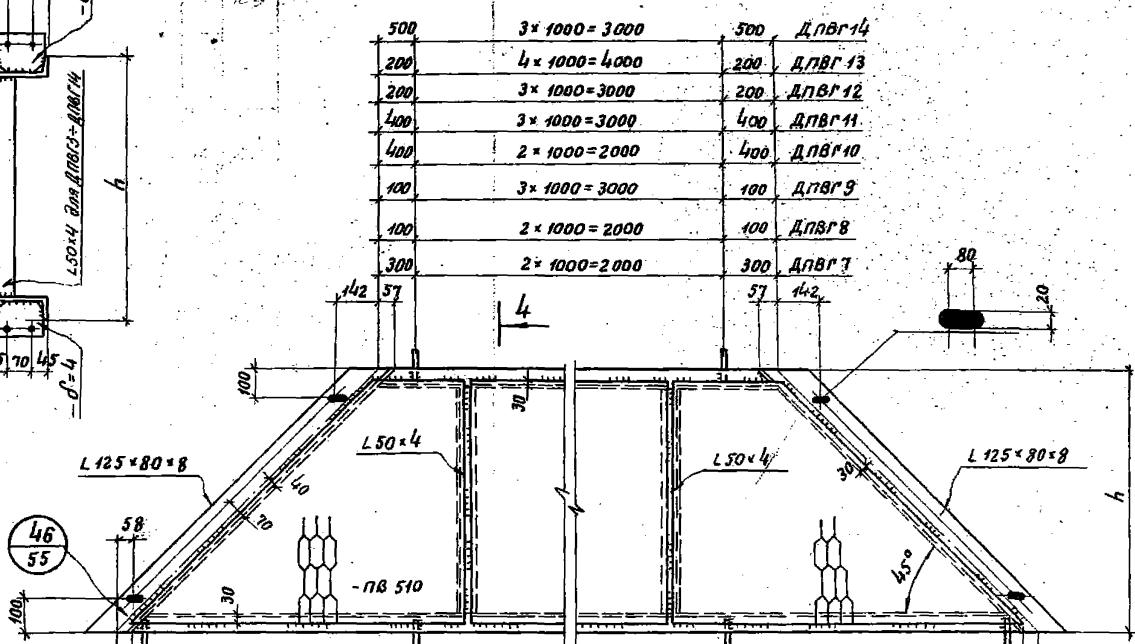

500	3 × 1000 = 3000	500	ДПВГ14
200	4 × 1000 = 4000	200	ДПВГ13
200	3 × 1000 = 3000	200	ДПВГ12
400	3 × 1000 = 3000	400	ДПВГ11
400	2 × 1000 = 2000	400	ДПВГ10
100	3 × 1000 = 3000	100	ДПВГ9
100	2 × 1000 = 2000	100	ДПВГ8
300	2 × 1000 = 2000	300	ДПВГ7

ДПВГ3, ДПВГ4, ДПВГ5, ДПВГ6

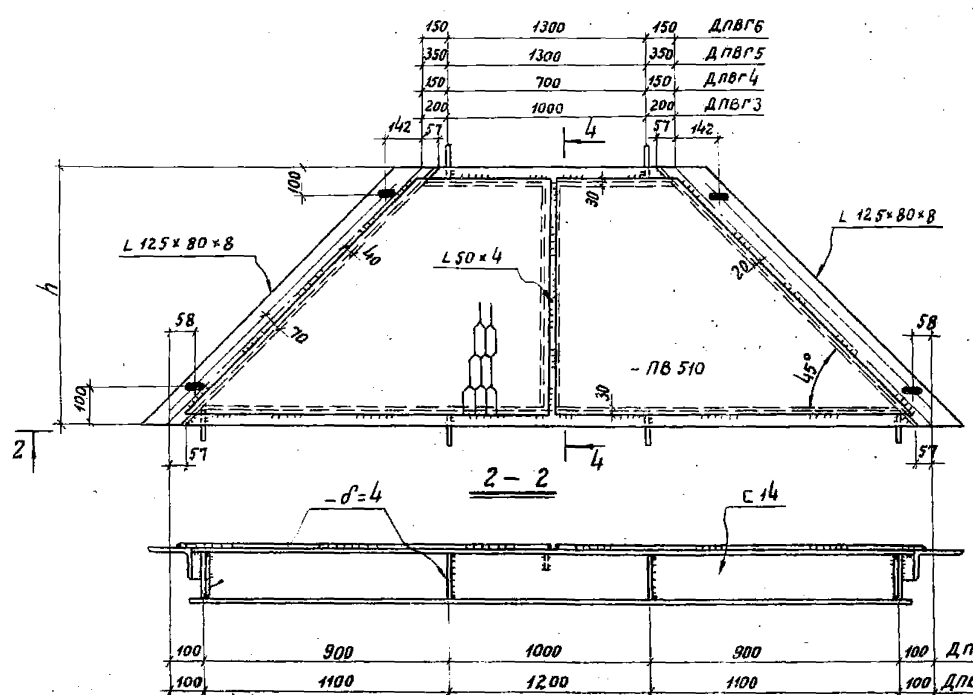

150	1300	150	ДПВГ6
350	1300	350	ДПВГ5
150	700	150	ДПВГ4
200	1000	200	ДПВГ3

100	1000	2 × 1000 = 2000	1000	100	ДПВГ7, ДПВГ8
100	950	3 × 900 = 2700	950	100	ДПВГ9, ДПВГ10
100	1100	3 × 1000 = 3000	1100	100	ДПВГ11, ДПВГ12
100	900	4 × 1000 = 4000	900	100	ДПВГ13, ДПВГ14

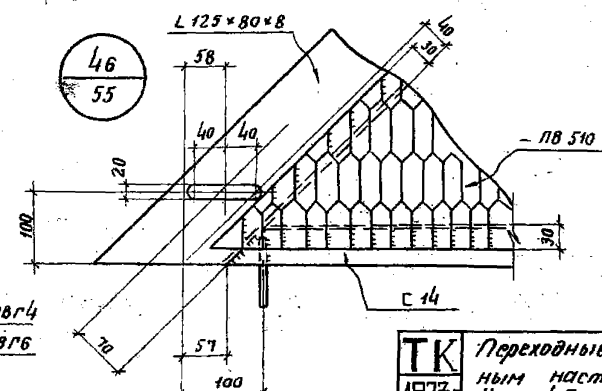

Примечания

1. Все отверстия $d=15$ мм, кроме оговоренных.
2. Все швы $h=4$ мм.
3. Размер „h“ см. ключ на листе 7.

ТК 1973г
 Переходные площадки с просечно-вытяж-
 ным настилом шириной 800, 1000мм.
 Узел 46.

ДЕРЖА
 1459-1
 ВЫПУСК Лист
 2 55

ДПГ1, ДПГ2

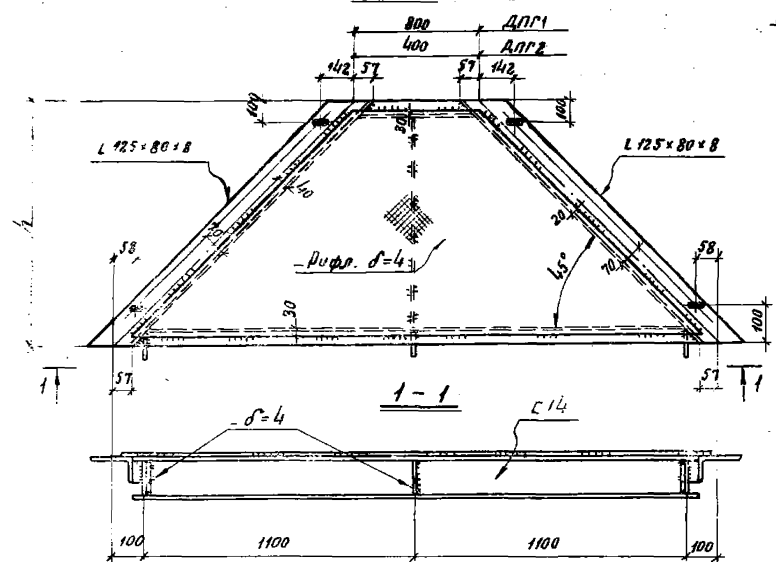

Для ДПГ3-ДПГ14 25 70 45

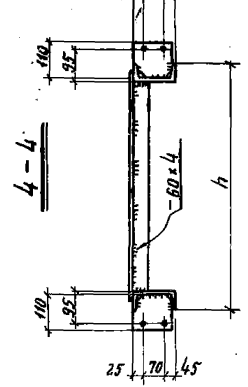

ДПГ7, ДПГ8, ДПГ9, ДПГ10, ДПГ11, ДПГ12, ДПГ13, ДПГ14

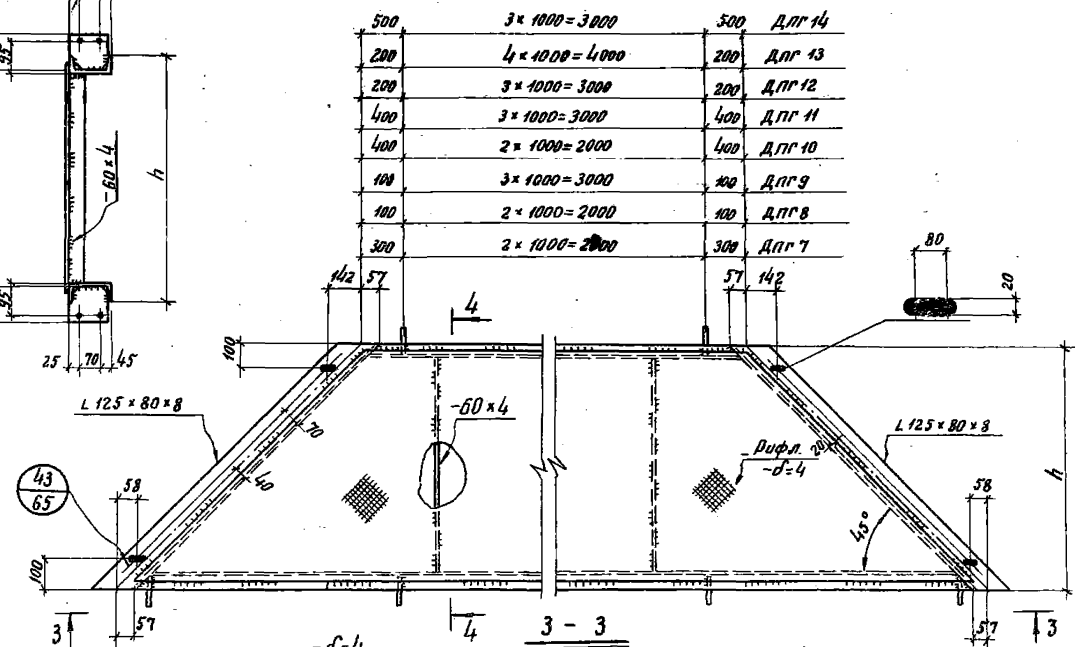

500	3 × 1000 = 3000	500	ДПГ 14
200	4 × 1000 = 4000	200	ДПГ 13
200	3 × 1000 = 3000	200	ДПГ 12
400	3 × 1000 = 3000	400	ДПГ 11
400	2 × 1000 = 2000	400	ДПГ 10
100	3 × 1000 = 3000	100	ДПГ 9
100	2 × 1000 = 2000	100	ДПГ 8
300	2 × 1000 = 2000	300	ДПГ 7

ДПГ3, ДПГ4, ДПГ5, ДПГ6

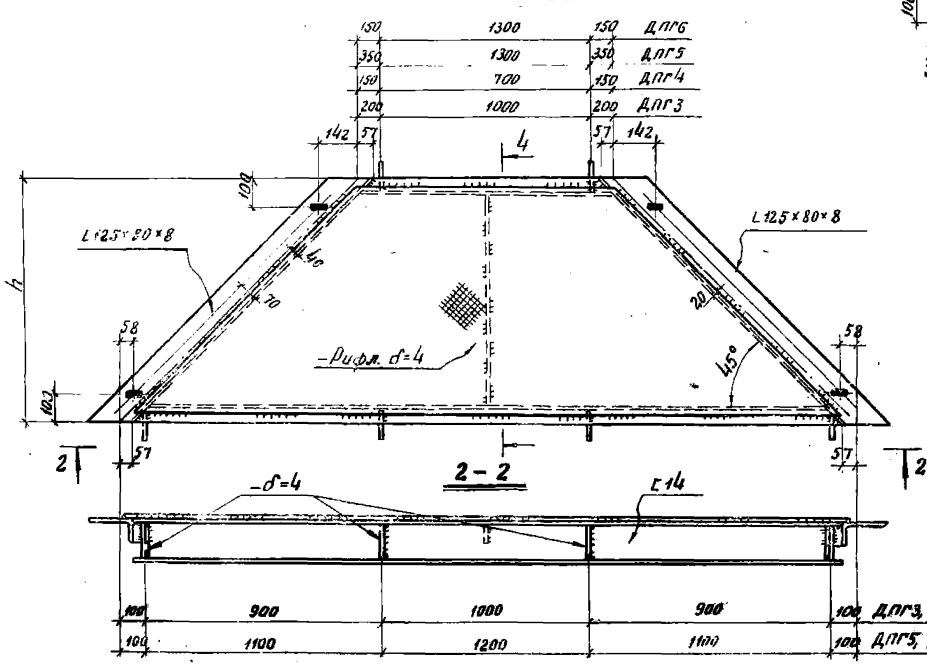

150	1300	150	ДПГ 6
350	1300	350	ДПГ 5
150	700	150	ДПГ 4
200	1000	200	ДПГ 3

100	1000	2 × 1000 = 2000	1000	100	ДПГ 7, ДПГ 8
100	950	3 × 900 = 2700	950	100	ДПГ 9, ДПГ 10
100	1100	3 × 1000 = 3000	1100	100	ДПГ 11, ДПГ 12
100	900	4 × 1000 = 4000	900	100	ДПГ 13, ДПГ 14

Примечания.

1. Все отверстия $d=15$ мм, кроме оговоренных.
2. Все швы $h=4$ мм.
3. Размер „h“ см. ключ на листе 7.

ТК 1973г	Переходные площадки с рифленым	СЕР 199 1.4.56.3 ВЫПУСК ЛИСТ 2 56
	настилом шириной 800, 1000 мм.	

ДПШГ1

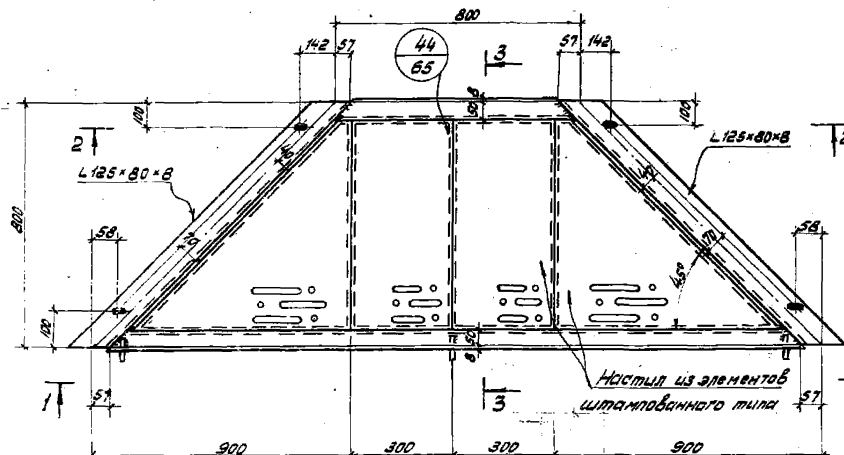

ДПШГ2

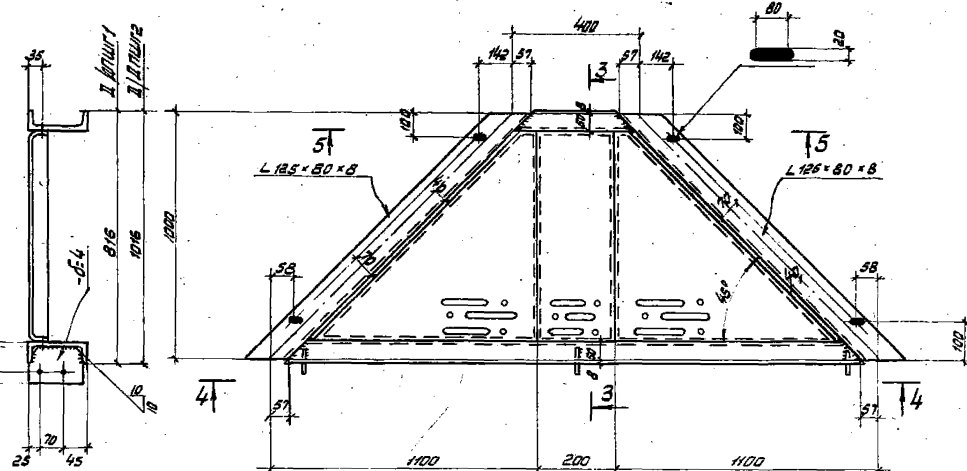

1-1

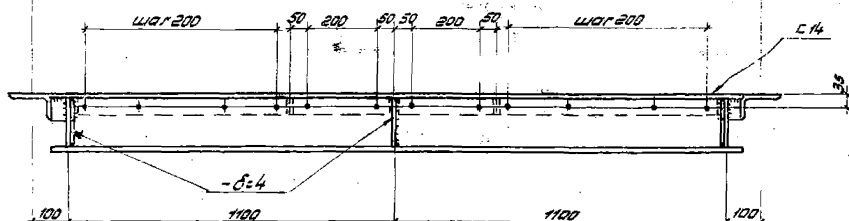

4-4

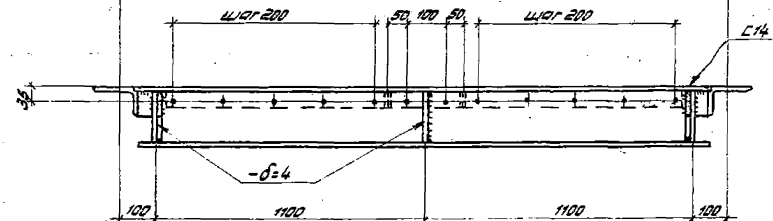

2-2

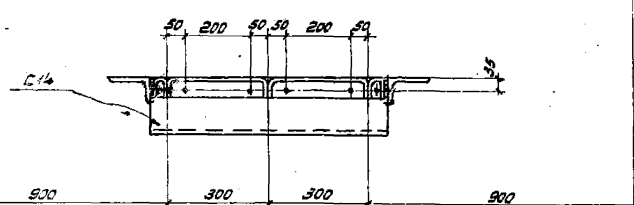

5-5

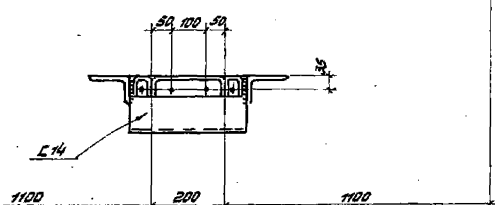

Примечания.

1. Все отверстия $d=15$ мм, кроме оговоренных.
2. Все швы $t_{ш}=4$ мм.
3. Шаг отверстий для крепления элементов настила штампованного типа:
 - а) для элементов шириной 200-1*100 мм,
 - б) для элементов шириной 300-1*200 мм,
 - в) для элементов шириной 500-2*200 мм,
 - г) для крайних (косых) элементов - 7*200 мм.

Р. Мисес

ТК 1973	Переходные площадки с настилом из элементов штампованного типа ДПШГ1, ДПШГ2.	СЕРИЯ 1459-1
		выпуск Лист 2 51

ДПШГЗ, ДПШГ4

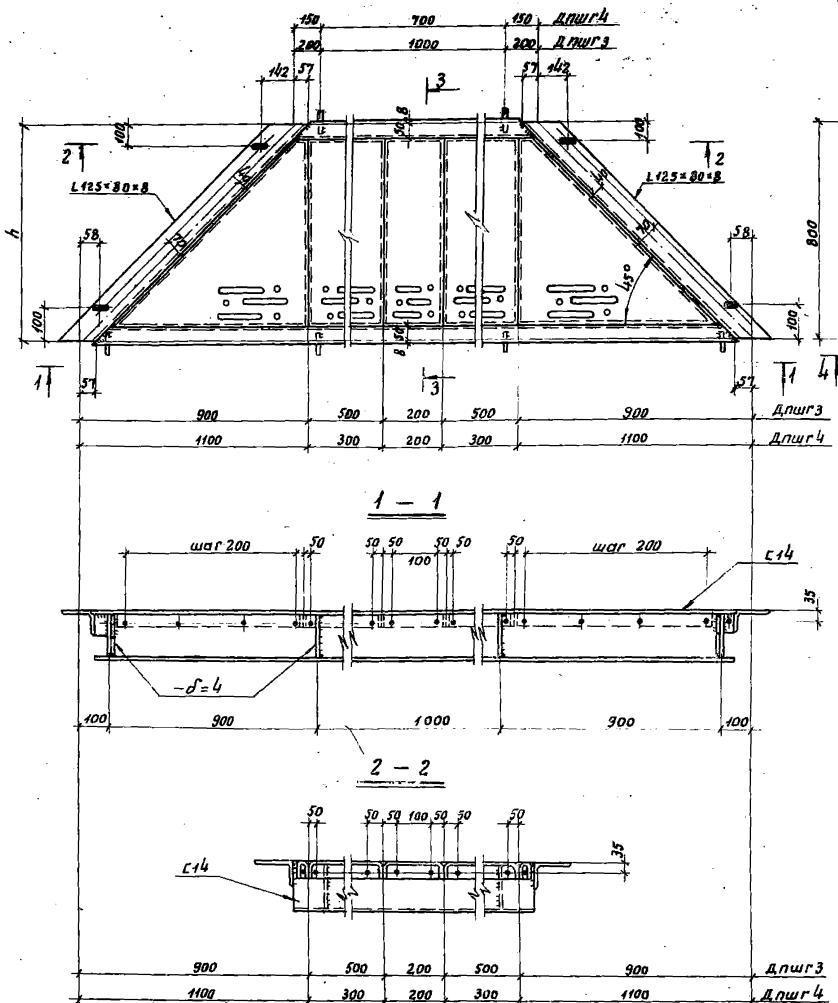

ДПШГ5

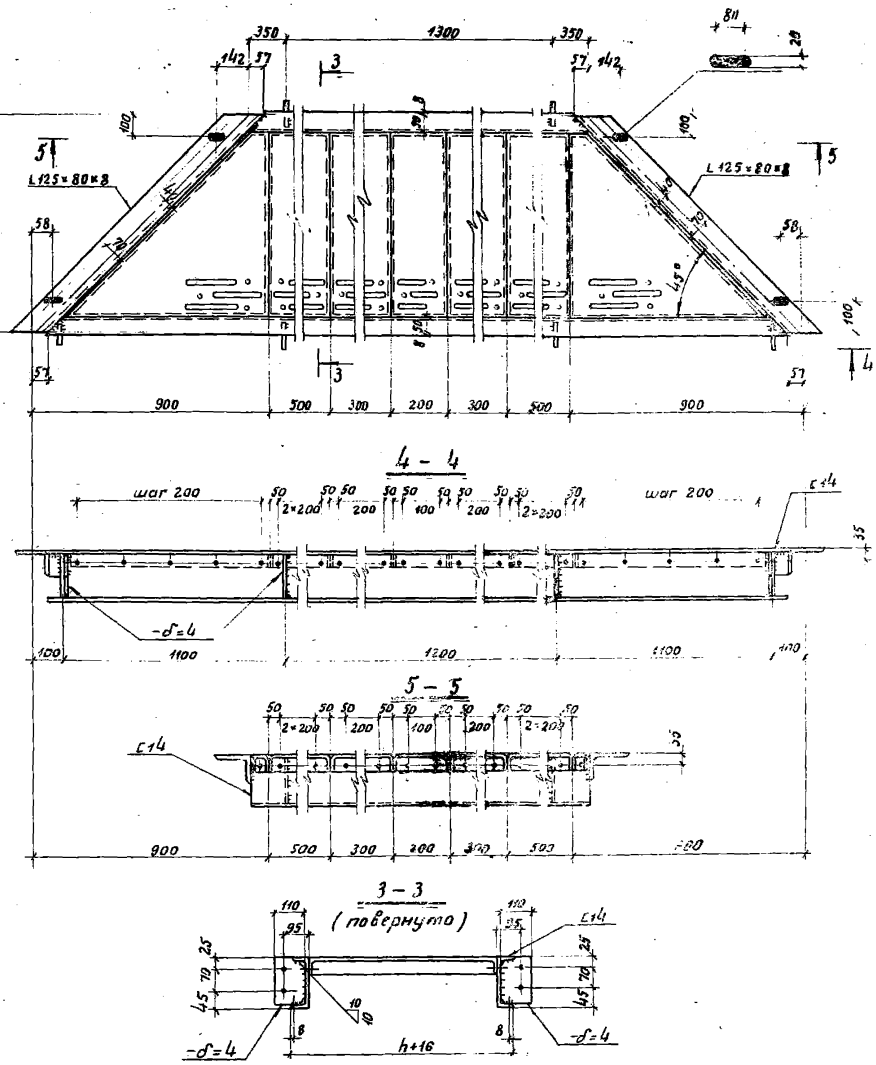

Примечания.

1. Все отверстия $d=16$ мм, края оговоренных.
2. Все швы $t_{ш}=4$ мм.
3. Размер „h“ см. на лист 7.
4. Разбивку отверстий для крепления элементов настила см. примечание п.3 на листе 57.

ТК 1973

Переходные площадки с настилом из элементов шпунтованного типа ДПШГЗ, ДПШГ4, ДПШГ5.

СЕРИЯ 1469
ВЫДЕРЖКА 2 57

ДПШГ6, ДПШГ8

3-3
/повернуто/

ДПШГ7, ДПШГ9, ДПШГ10

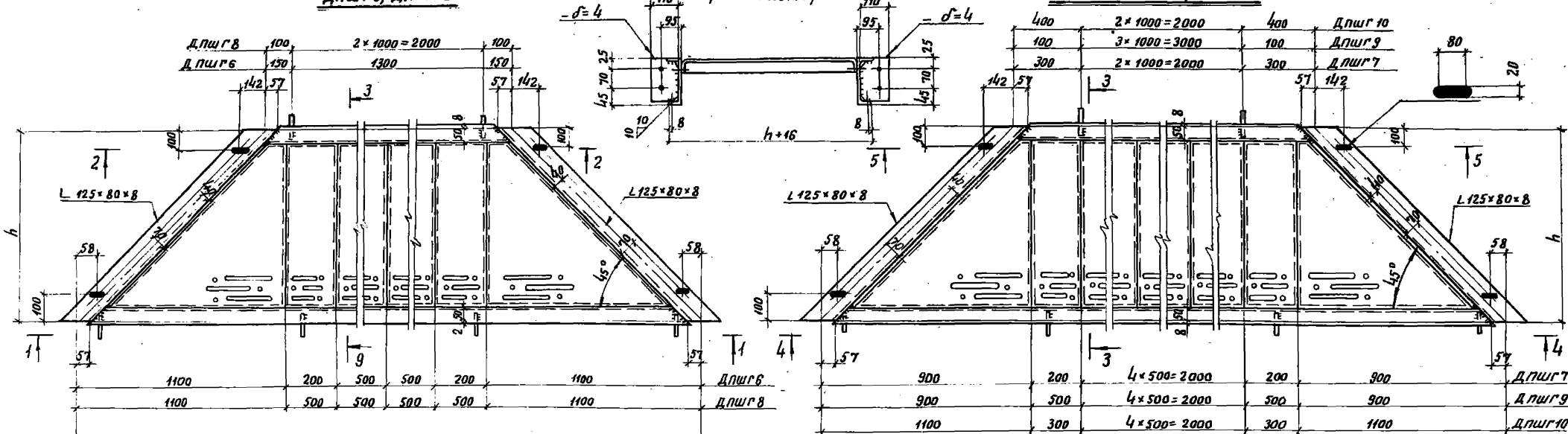

1-1

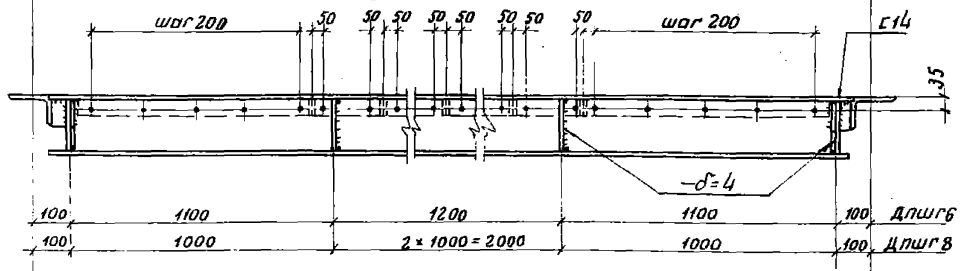

4-4

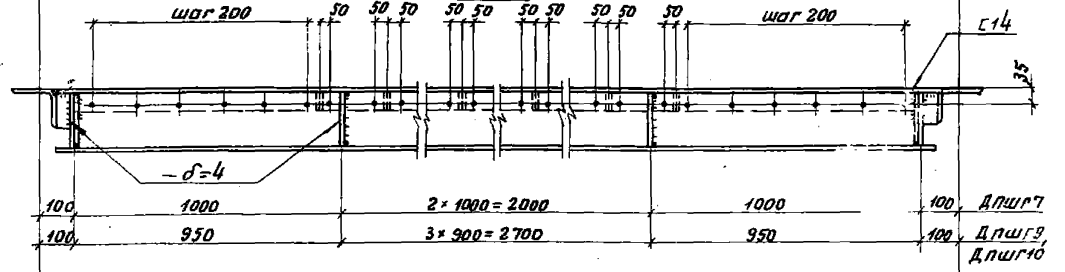

2-2

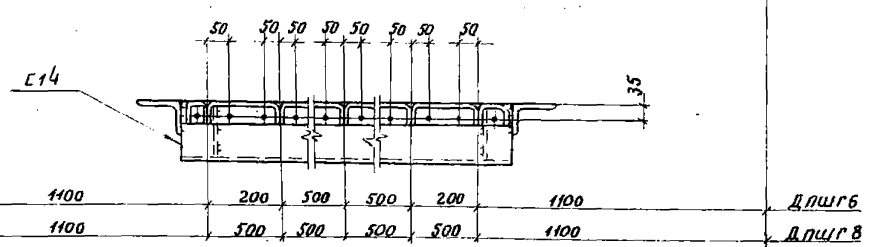

5-5

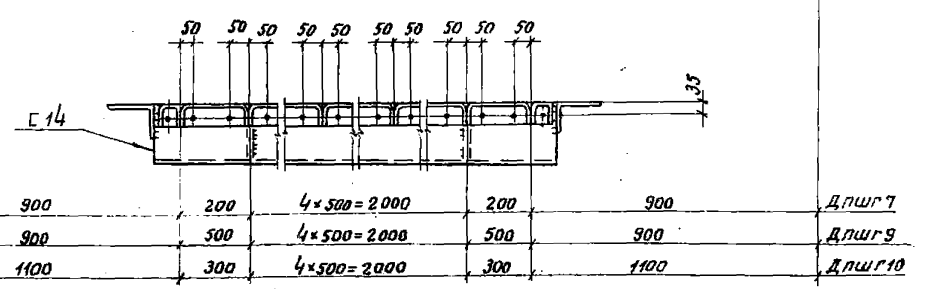

Примечания.

1. Все отверстия $d=15$ мм, кроме оговоренных.
2. Все швы $h_{ш}=4$ мм.
3. Размер "h" см. ключ на листе 7.
4. Разбивку отверстий для крепления элементов настила см. примеч. п.3 на листе 57.

ТК 1973г.	Переходные площадки с настилом из	СЕР 119
	элементов штампованного типа ДПШГ6, ДПШГ7, ДПШГ8, ДПШГ9, ДПШГ10.	1459-1
		ВЫПУСК ЛИСТ
		2 59

ДПШГ 11, ДПШГ 14

ДПШГ 12, ДПШГ 13

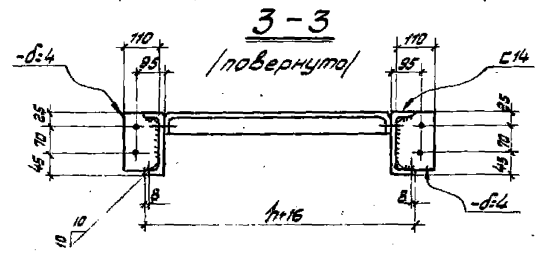
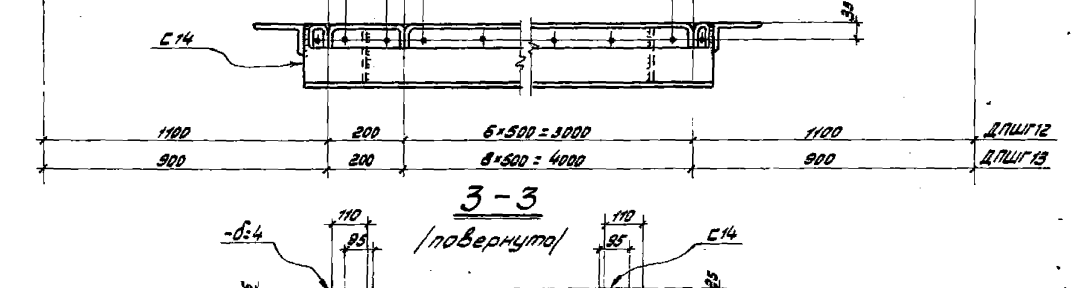
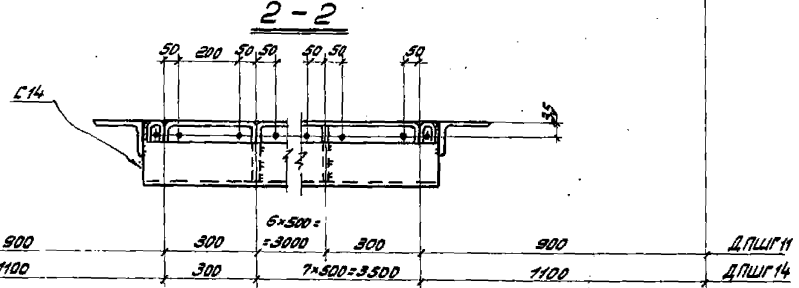
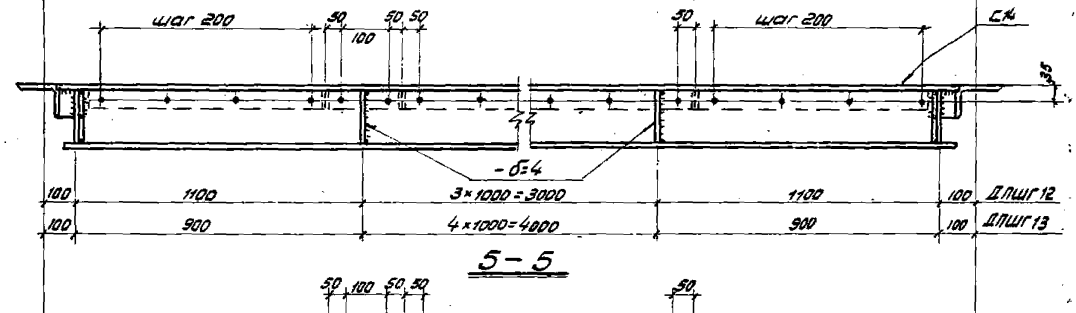
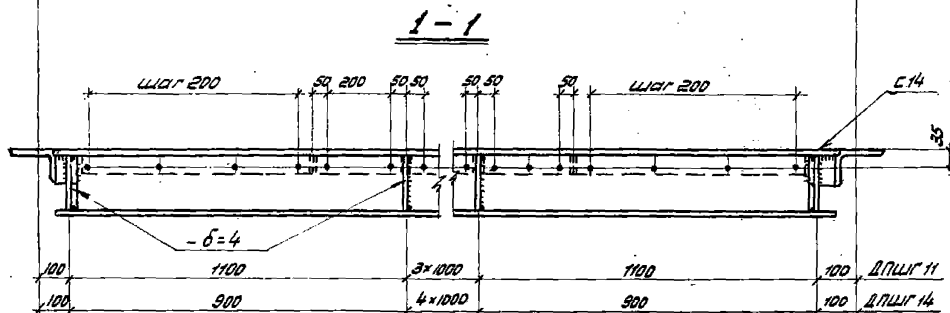
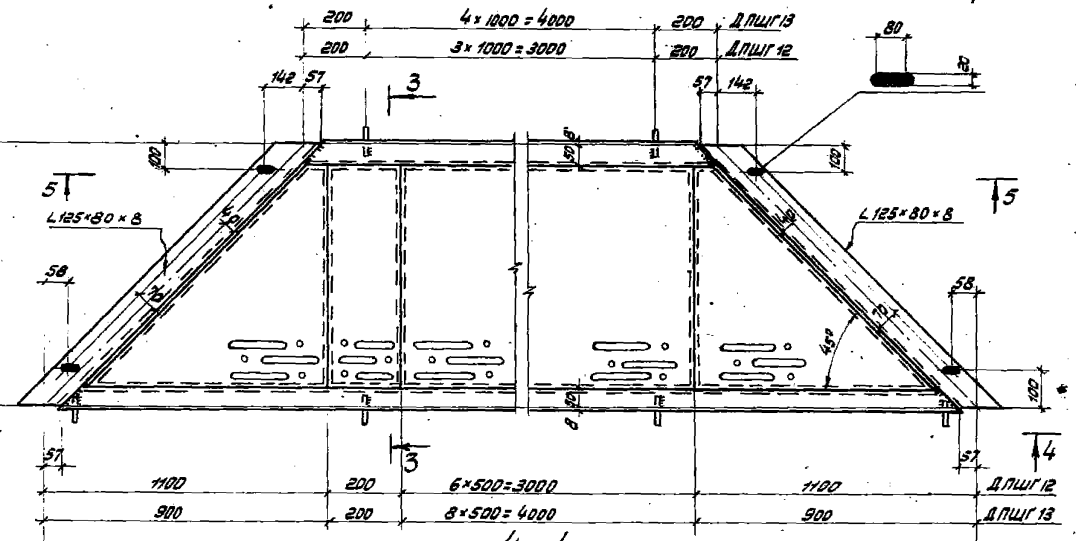
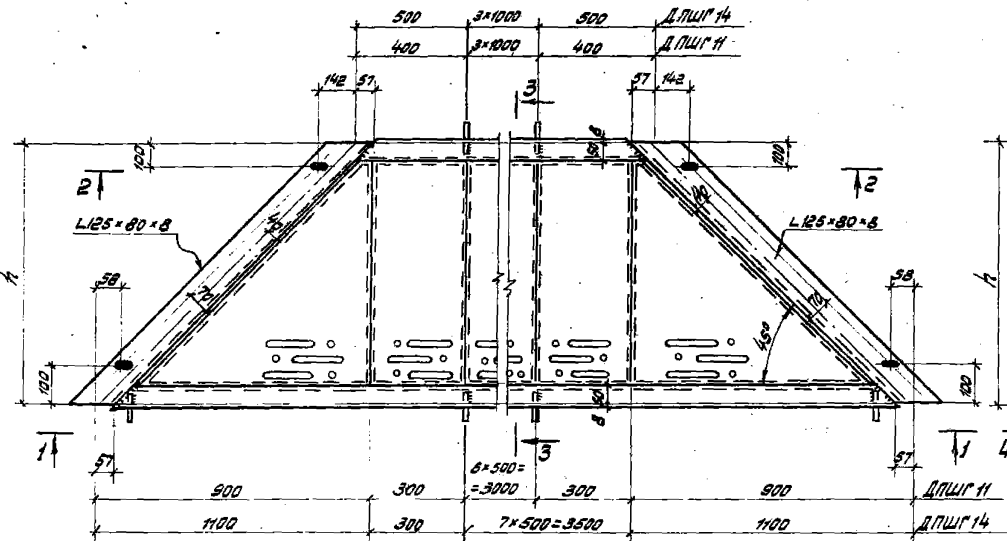

Примечания.

1. Все отверстия $d=15$ мм, кроме оговоренных.
2. Все швы $t_{ш}=4$ мм.
3. Размер "н" см. ключ на листе 7.
4. Разбивку отверстий для крепления элементов настила см. примечание п.3 на листе 57.

СМОНТАЖ СТАЛЬНЫХ ПУРТИЛ КАР. ОПЕРАЦИЯ
 ИСПОЛНИЛ
 ПОДПИСАЛ
 РАБОТАЕТ

ТК 1973г	Переходные площадки с настилом из элементов	СЕРИЯ 1459-1
	штампованного типа ДПШГ 11, ДПШГ 12, ДПШГ 13, ДПШГ 14.	

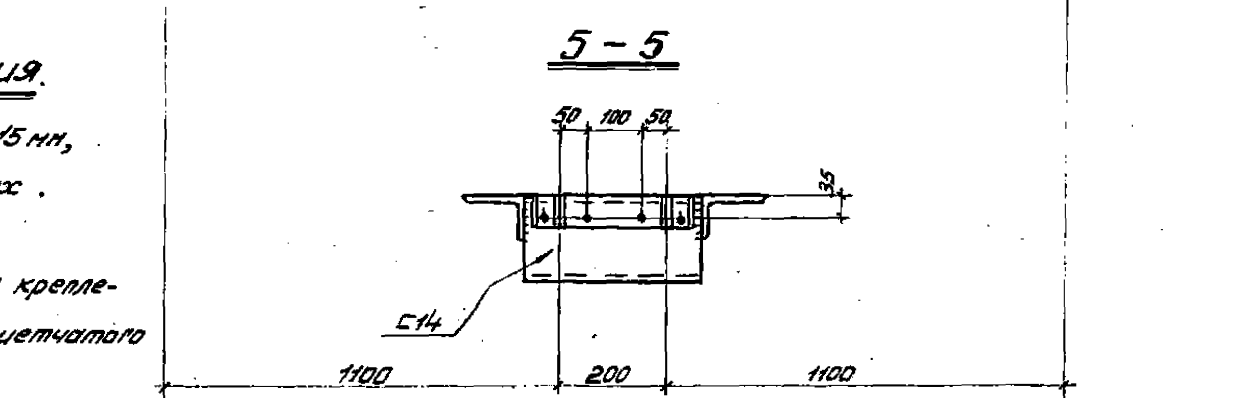
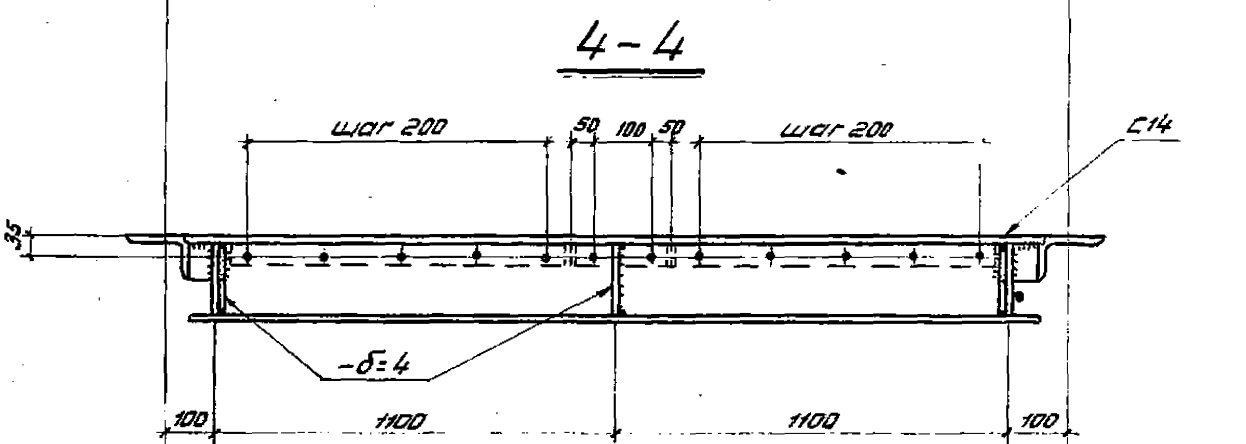
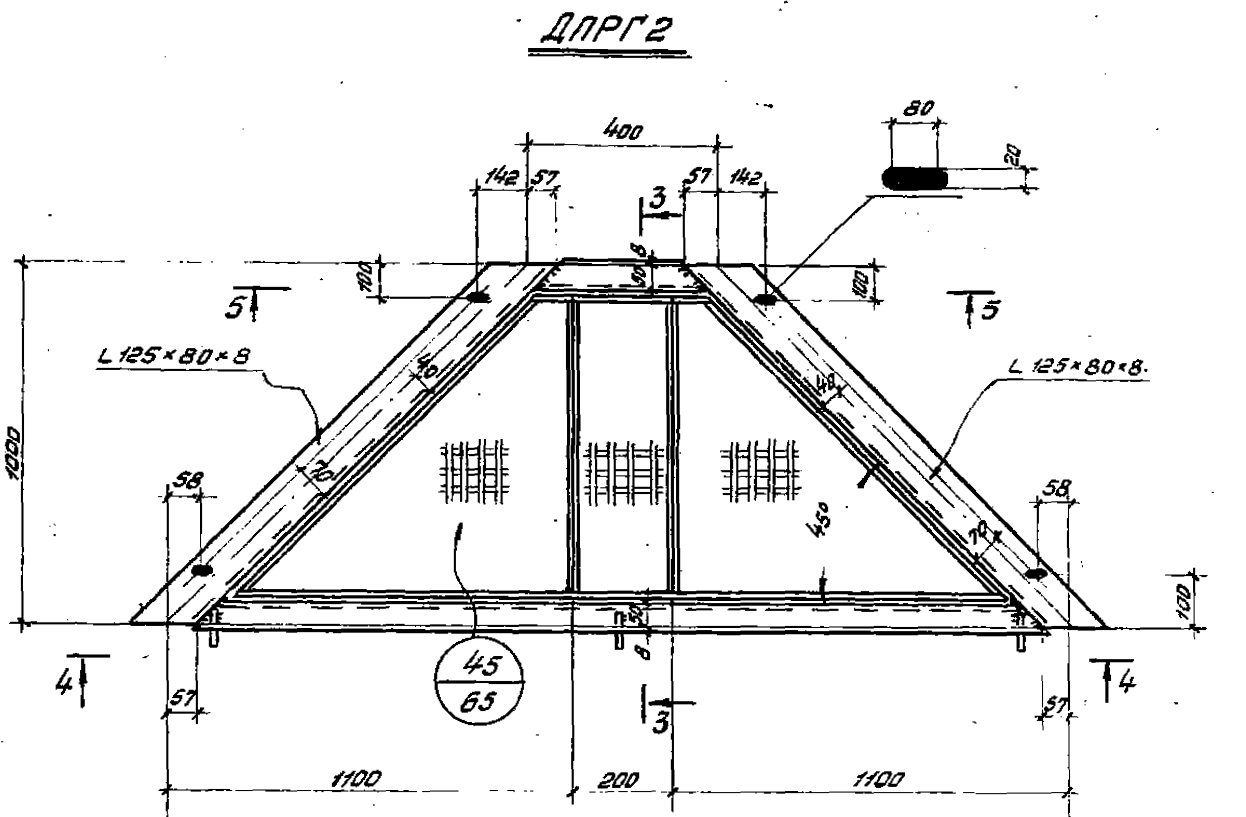
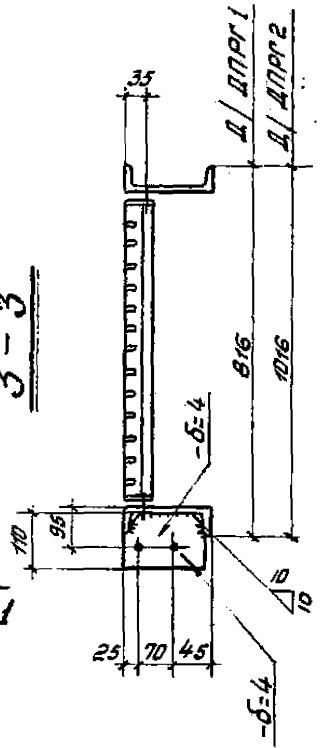
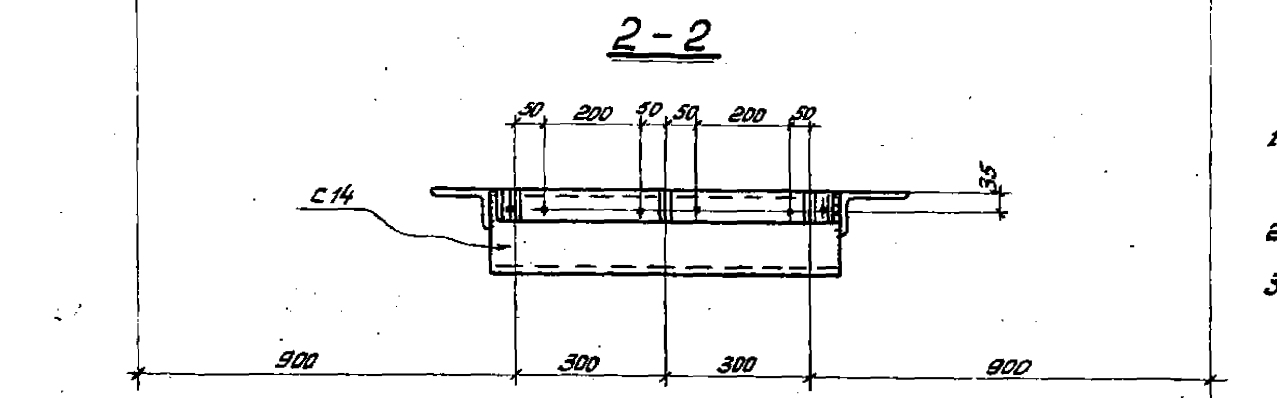
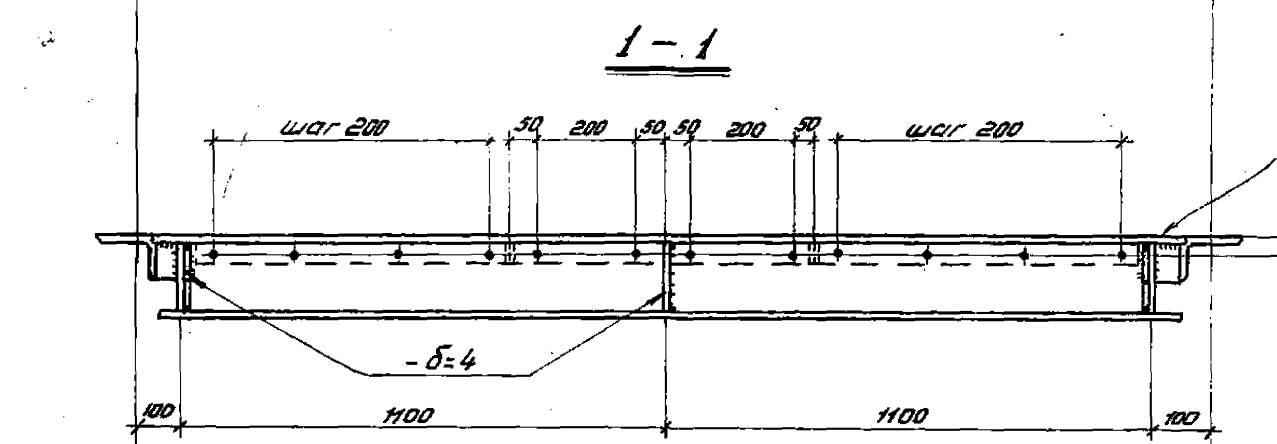
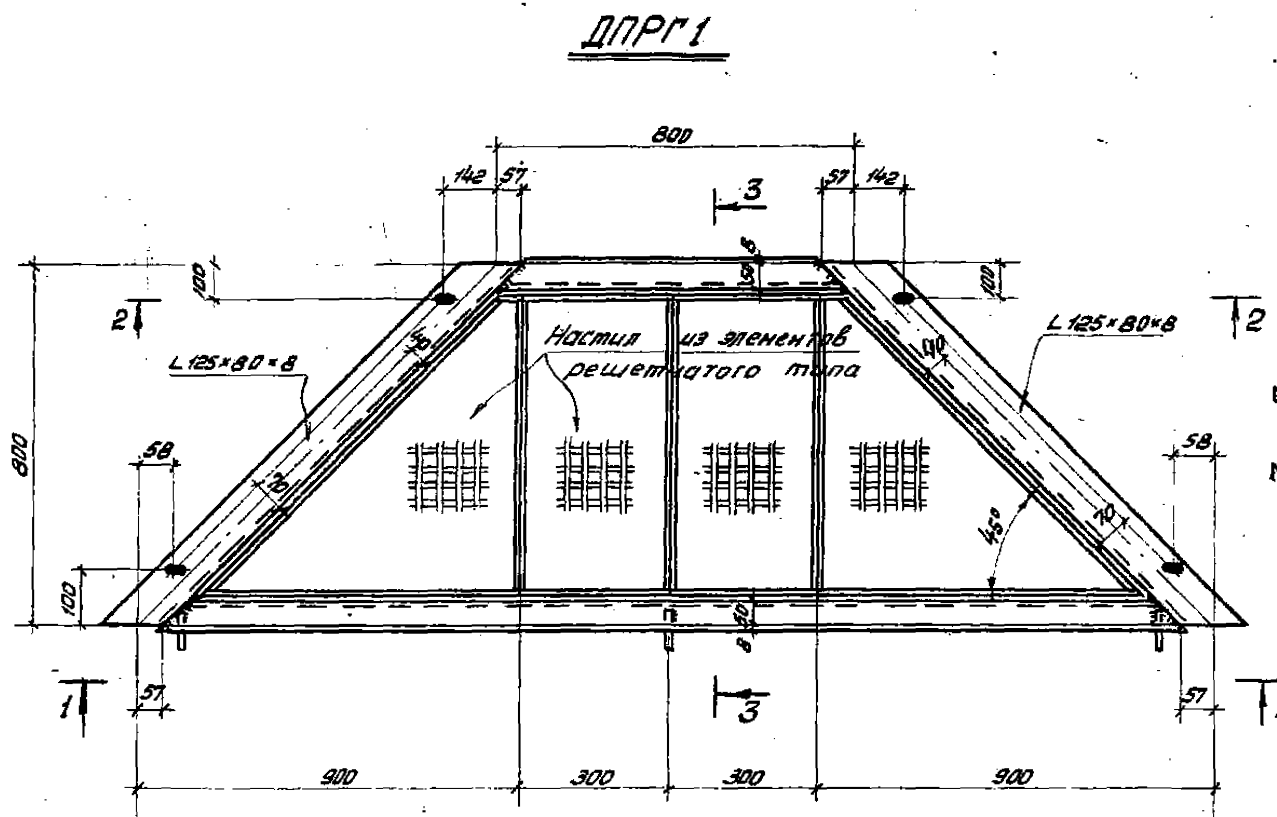

Примечания.

1. Все отверстия $d=15$ мм, кроме оговоренных.
2. Все швы $t_{ш}=4$ мм.
3. Шаг отверстий для крепежных элементов решетчатого настила:
 - а. для элементов шириной 200-1x100 мм,
 - б. для элементов шириной 300-1x200 мм,
 - в. для элементов шириной 500-2x200 мм,
 - г. для крайних (косых) элементов - $п \times 200$ мм.

ТК 1973г	Переходные площадки с настилью из элементов решетчатого типа ДПРГ1, ДПРГ2.	СЕРИЯ 1.459-1
		ВЫПУСК 2
		ЛИСТ 61

ДПРГЗ, ДПРГ4

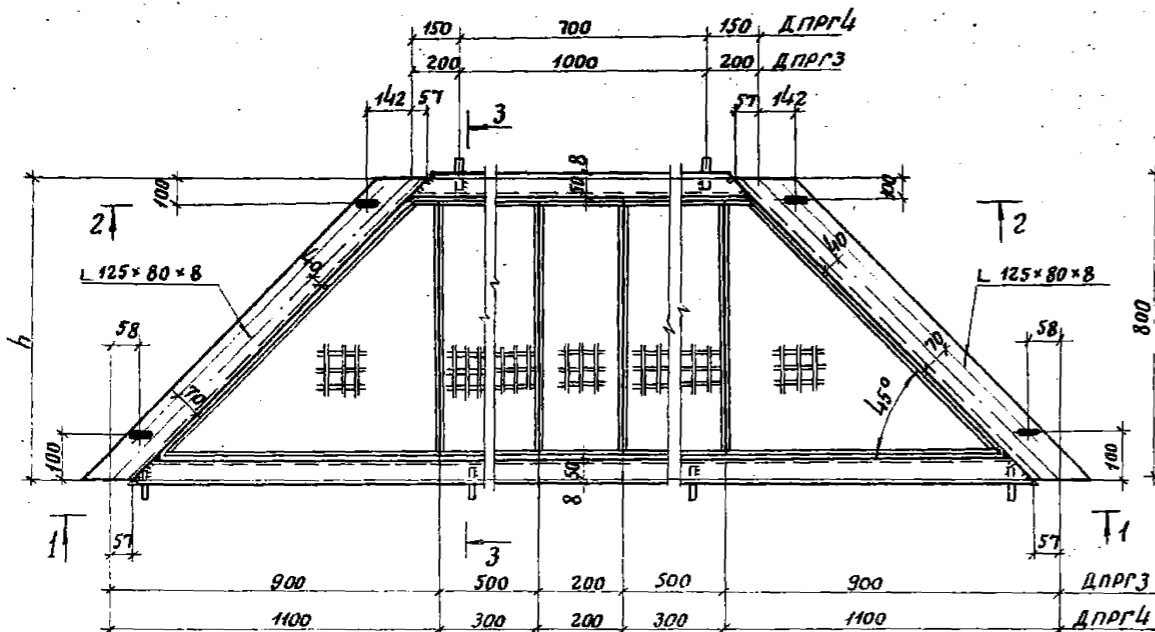

ДПРГ5

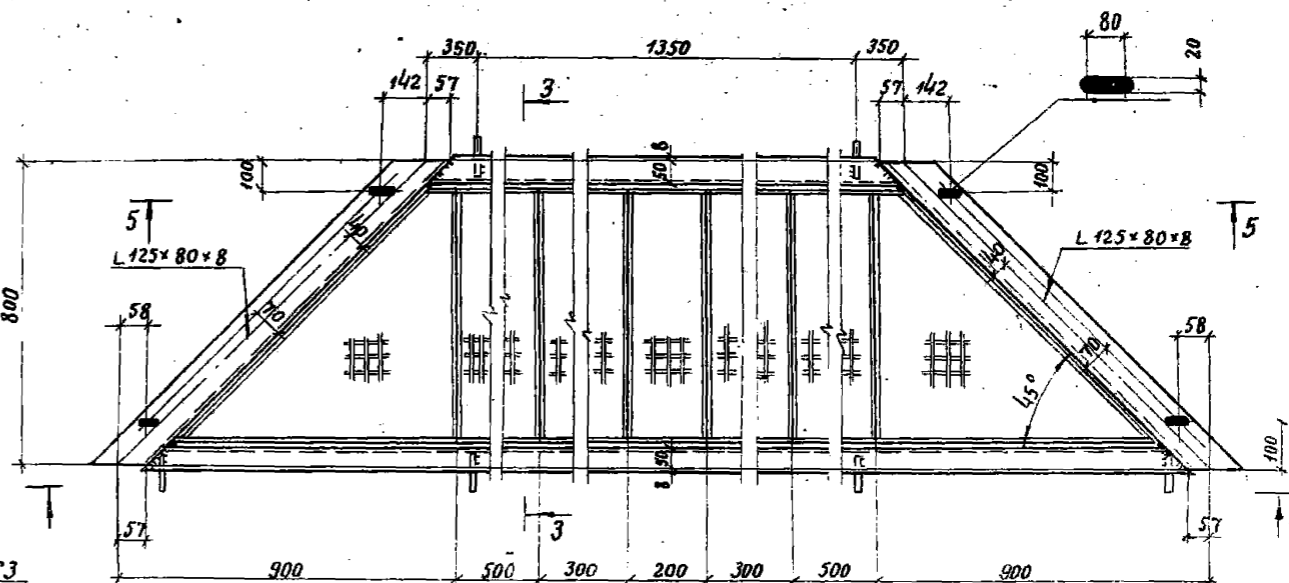

4-4

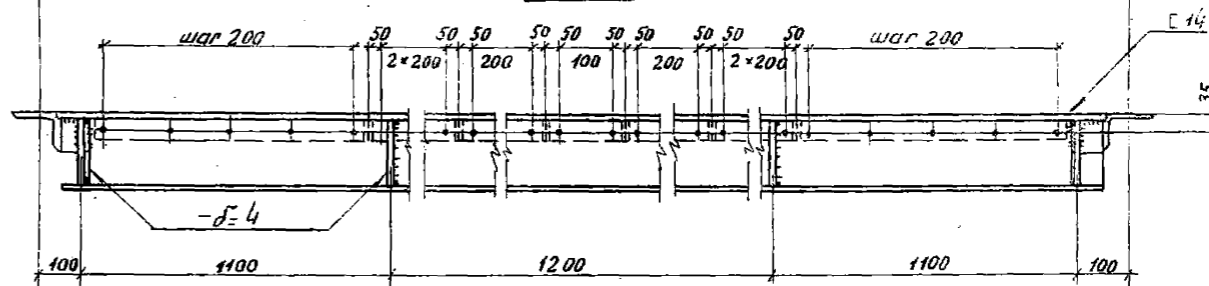

5-5

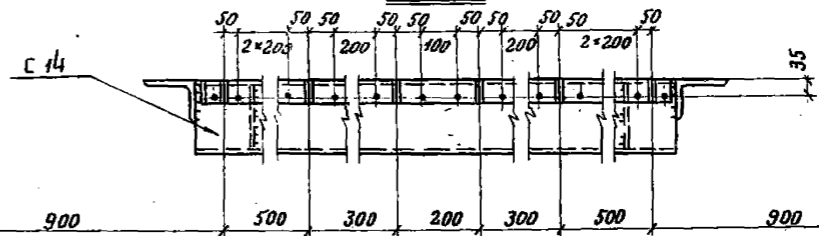

3-3

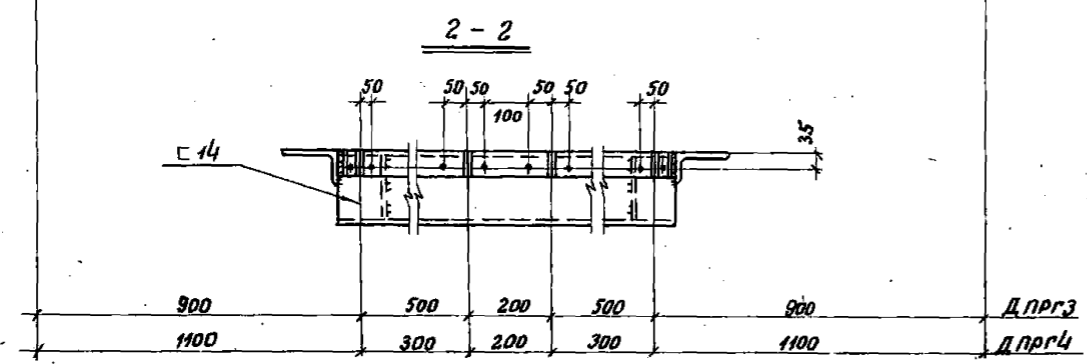
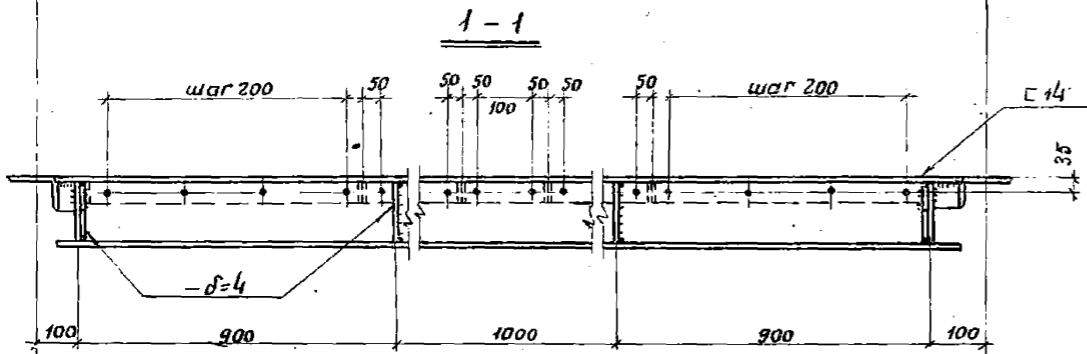
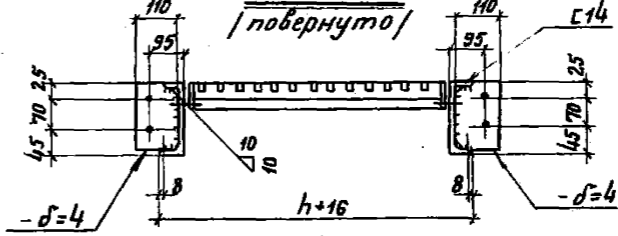

Примечания.

1. Все отверстия $d=15\text{мм}$, кроме оголовных.
2. Все швы $h_w=4\text{мм}$.
3. Размер "h" см. ключ на листе 7.
4. Разбивку отверстий для крепления элементов настила см. примеч. п.3 на листе 61.

ТК 1973г.	Переходные площадки с настилом из элементов решетки того типа ДПРГЗ, ДПРГ4, ДПРГ5.	СЕРИЯ
		1.459-1
		ВЫП. №
		2
		ЛИСТ
		62

Киевский завод «ЛСР» - Криворожский завод «ЛСР»
 Киев

ДПРГ 6, ДПРГ 8

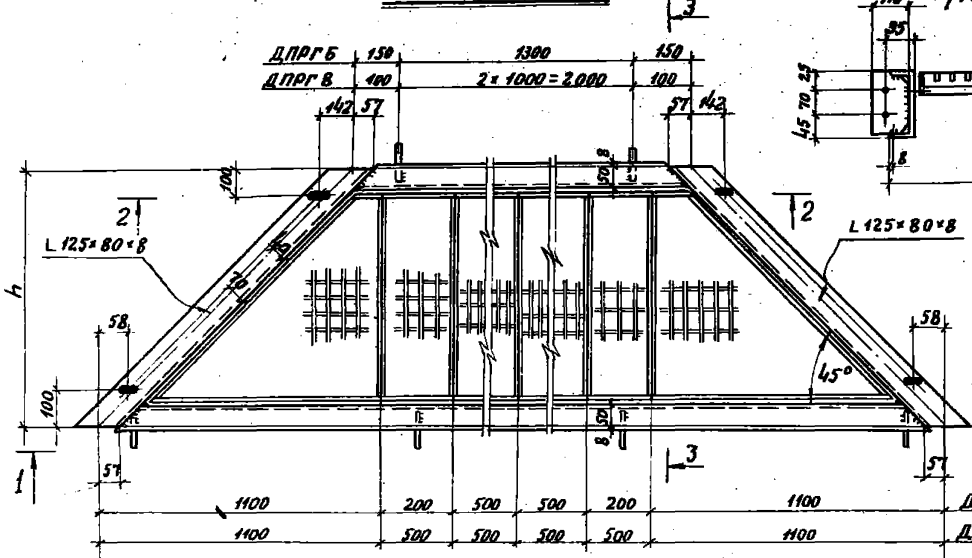

3-3
[повернута]

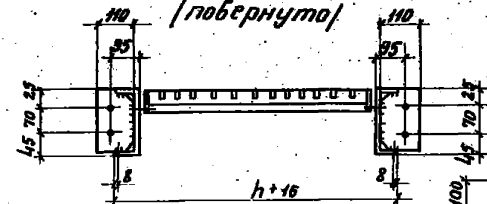

ДПРГ 7, ДПРГ 9, ДПРГ 10

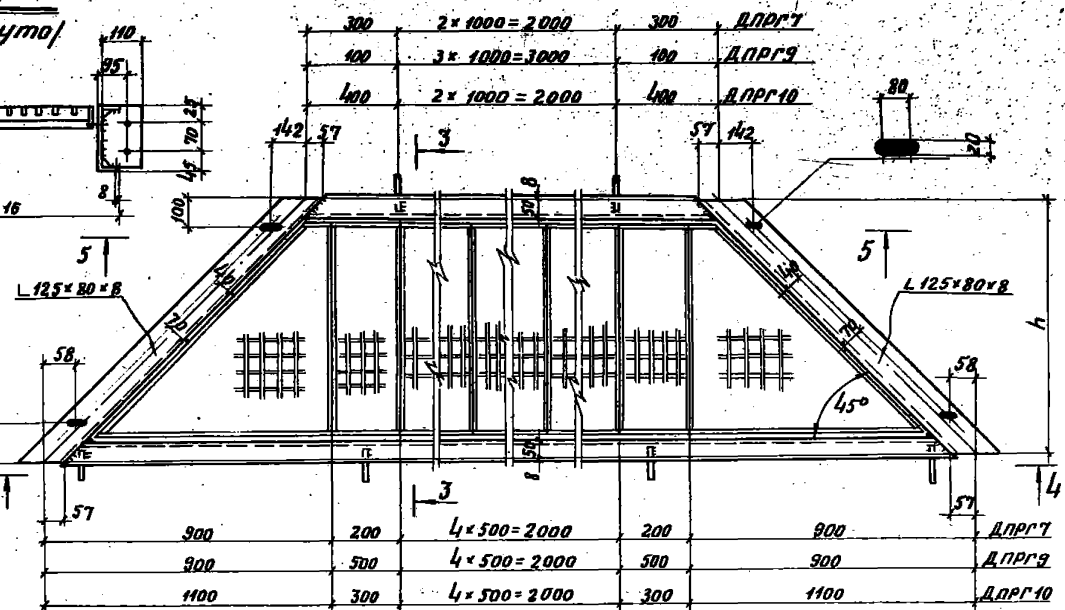

1-1

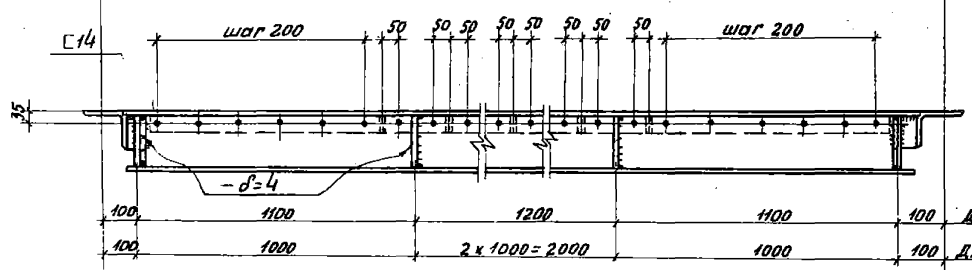

4-4

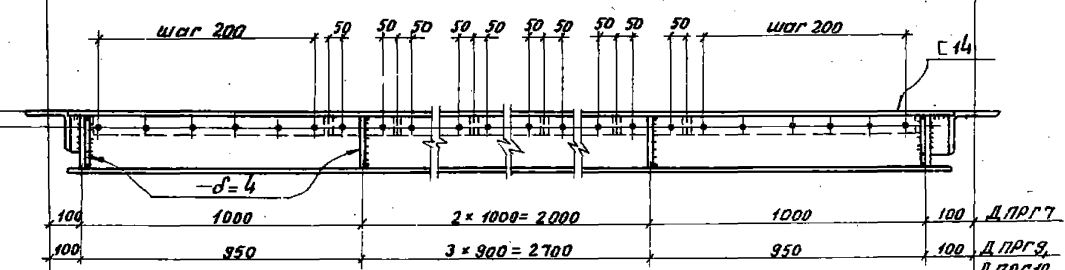

2-2

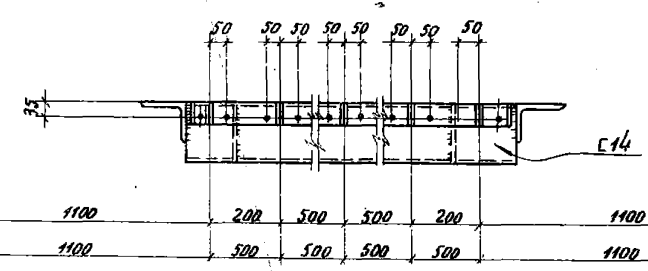

5-5

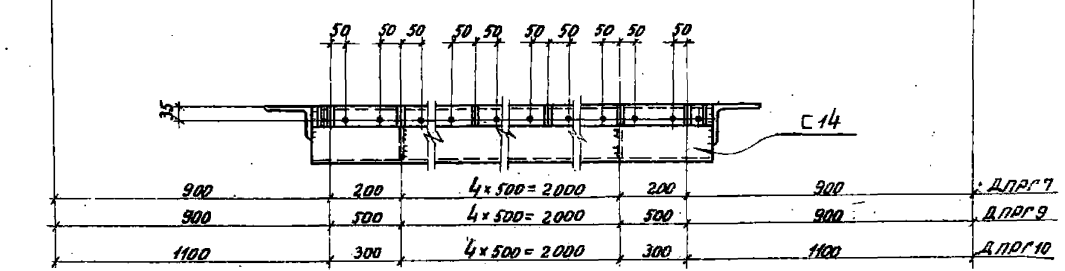

Примечания

1. Размер h см. ключ на листе 7.

2. Все отверстия $d=15$ мм, кроме оговоренных.
3. Все швы $h_{ш}=4$ мм.

4. См. примечание п.3 на листе 61.

ТК
1973г.

Переходные площадки с настилом из элементов решетчатого типа ДПРГ 6, ДПРГ 7, ДПРГ 8, ДПРГ 9, ДПРГ 10.

СЕРИЯ 1.459-1
ВЫПУСК 2 ЛИСТ 63

Проектная организация: **Днепропетровский институт**
 г. Киев

ДПРГ 11, ДПРГ 14

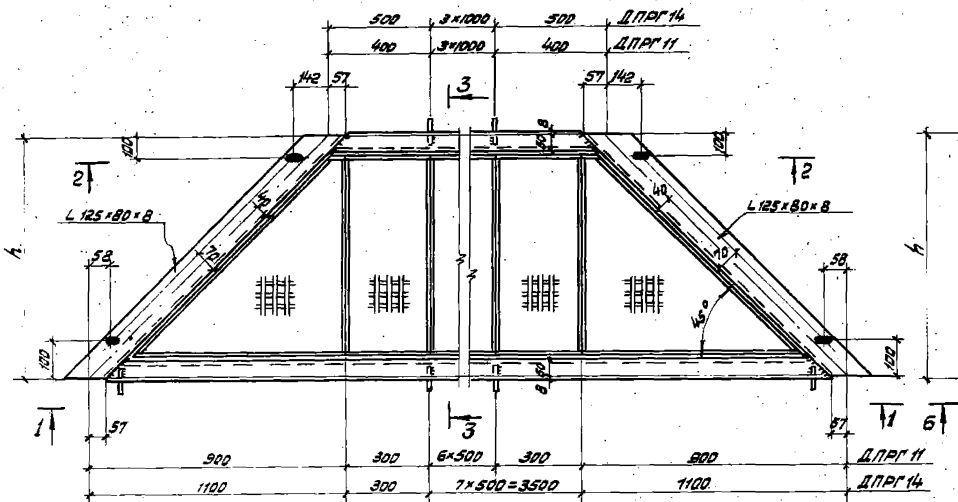

ДПРГ 12, ДПРГ 13

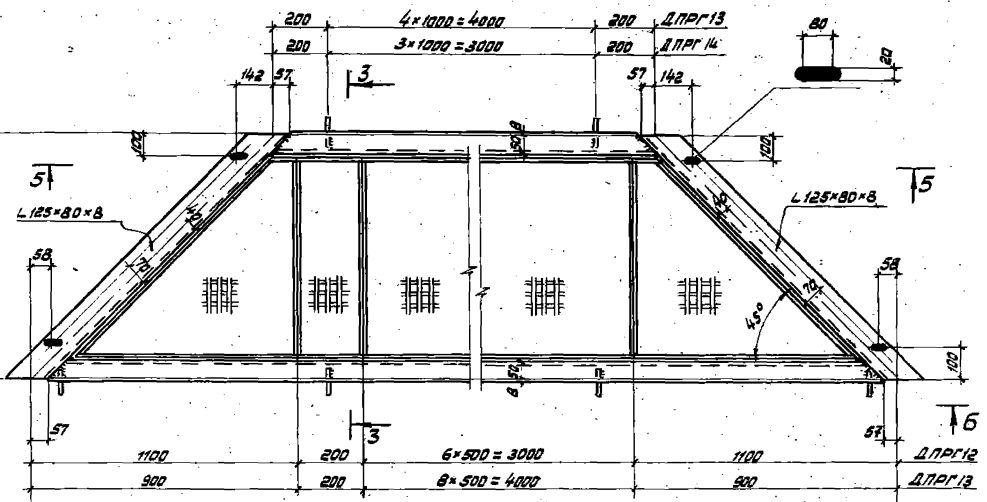

1-1

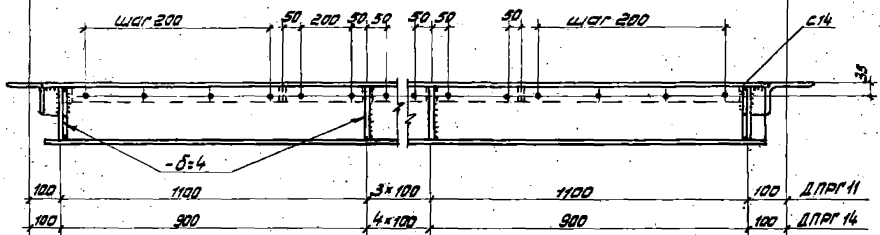

2-2

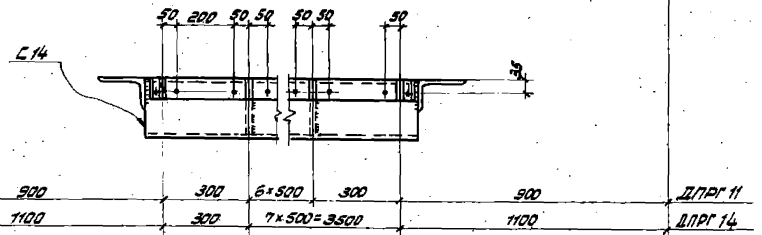

6-6

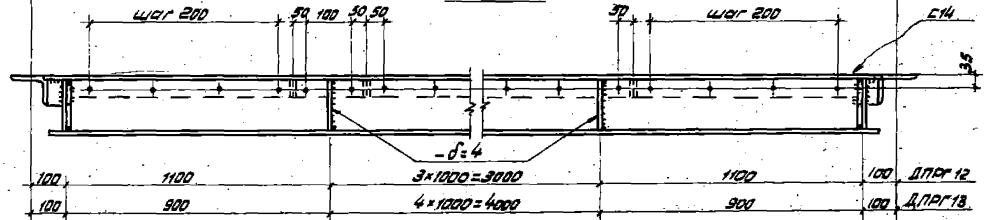

5-5

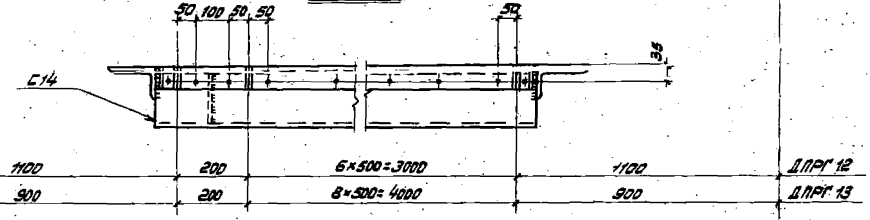

3-3

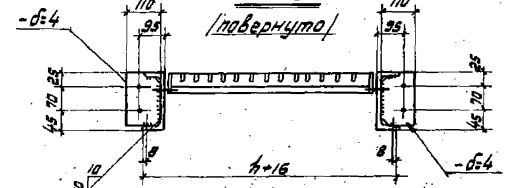

Примечания

1. Все отверстия $\phi 15$ мм, кроме оговаренных.
2. Все швы $t_{ш} = 4$ мм.
3. Размер "А" см. ключ на листе 7.
4. Разбивку отверстий для крепления элементов настила см. примечание п.3 на листе 61.

ТК 1973:	Переходные площадки с настилом из элементов решетчатого типа.	СЕРИЯ 1.4.69-1
	ДПРГ 11, ДПРГ 12, ДПРГ 13, ДПРГ 14.	ВЫПУСК 2
		ЛИСТ 64

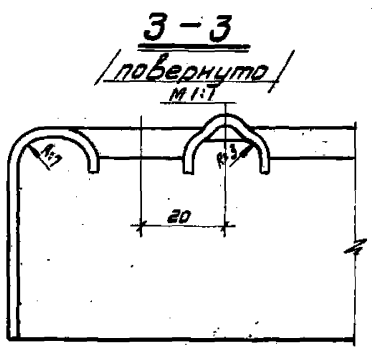
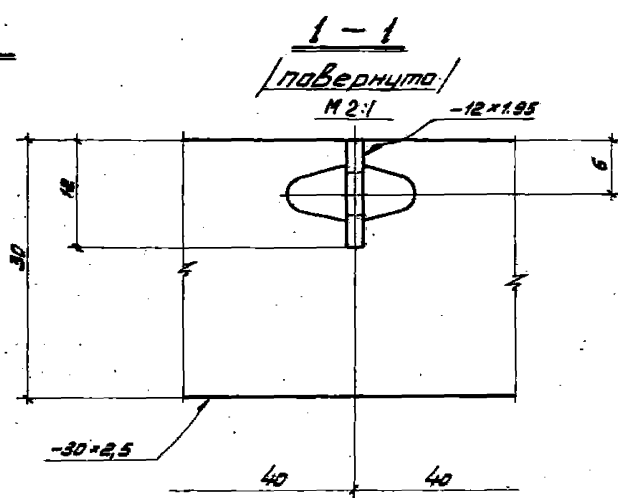
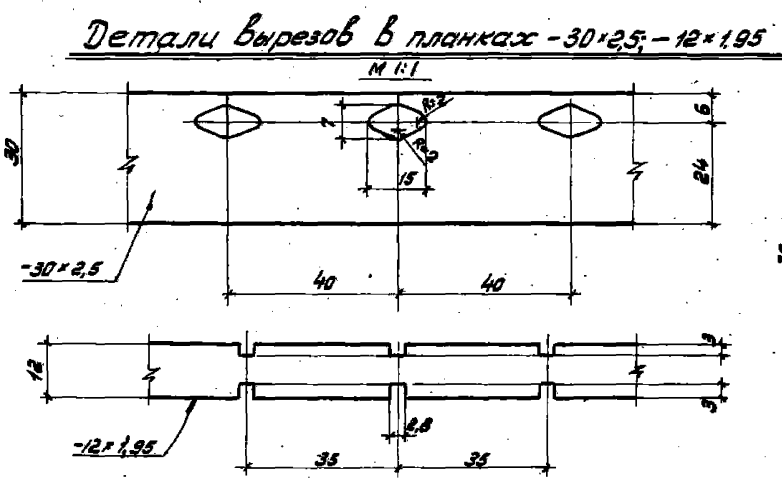
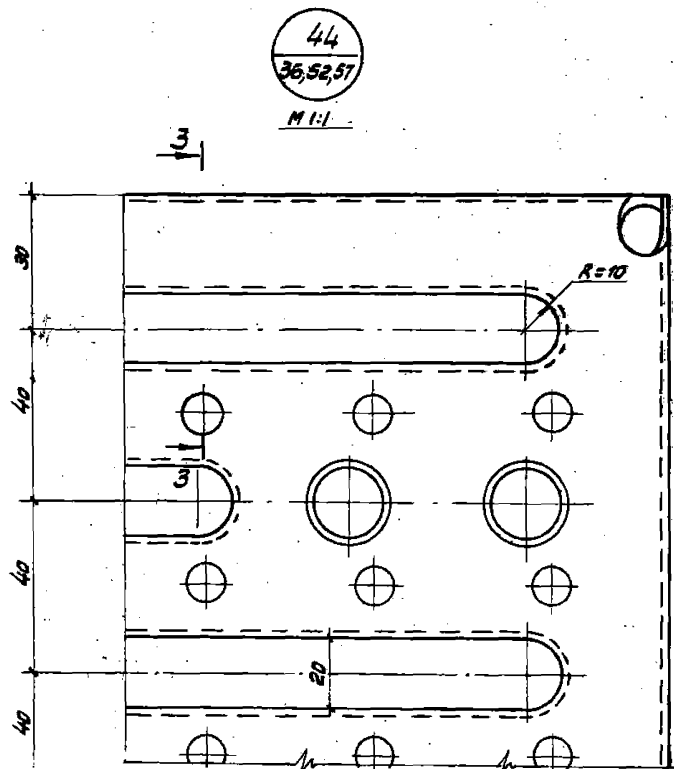
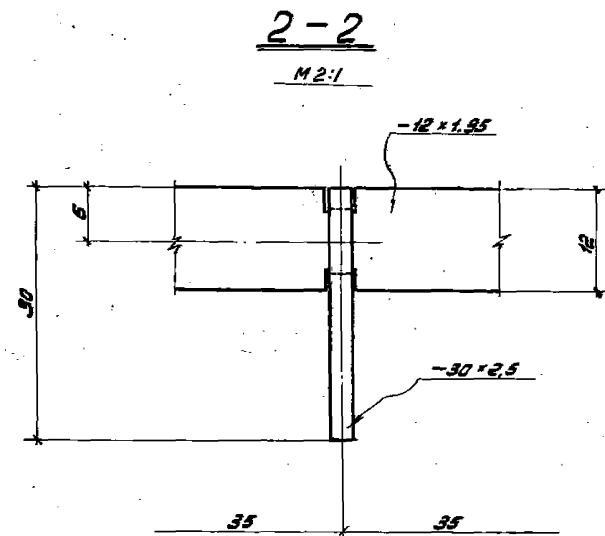
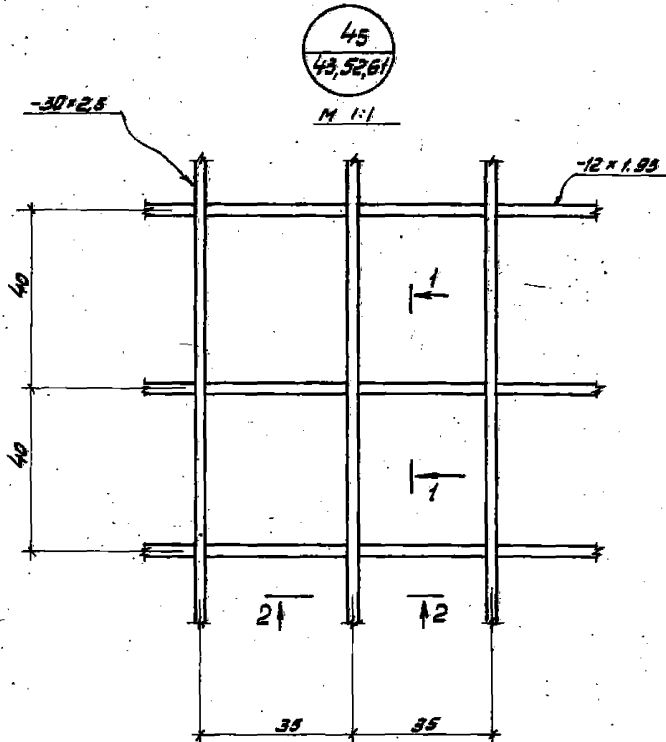
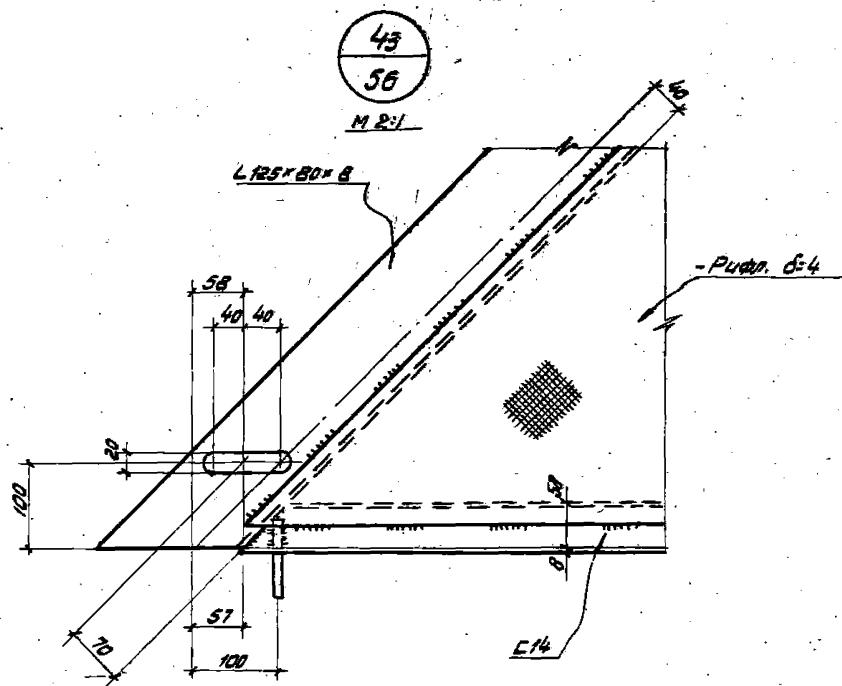

Детали вырезов в планках -30×2.5 , -12×1.95

Примечание.

Детальную разработку элементов штампованного и решетчатого тчлов см. серию 1.459-2 выпуск 3.

ТК
1973г

Узлы 43, 44, 45.

СЕРИЯ
1.459-1
ВЫПУСК ЛИСТ
2 65

Схема площадок и кронштейнов для аппаратов

$D\delta = 800 \pm 1600$ мм

1-1

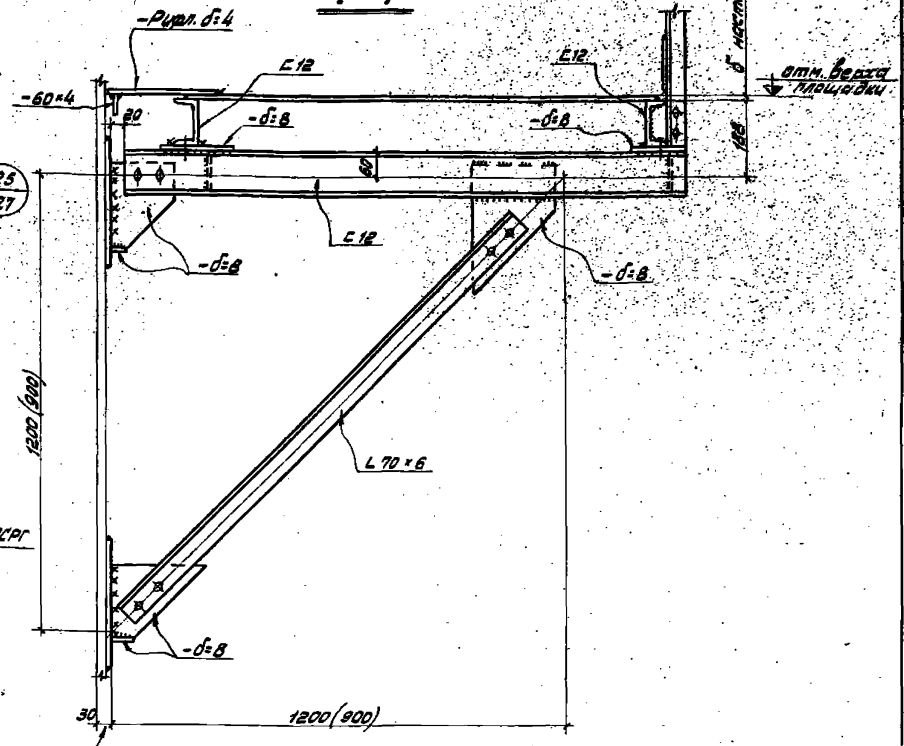
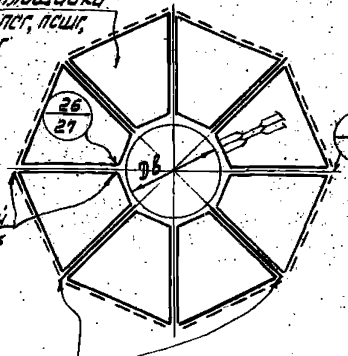
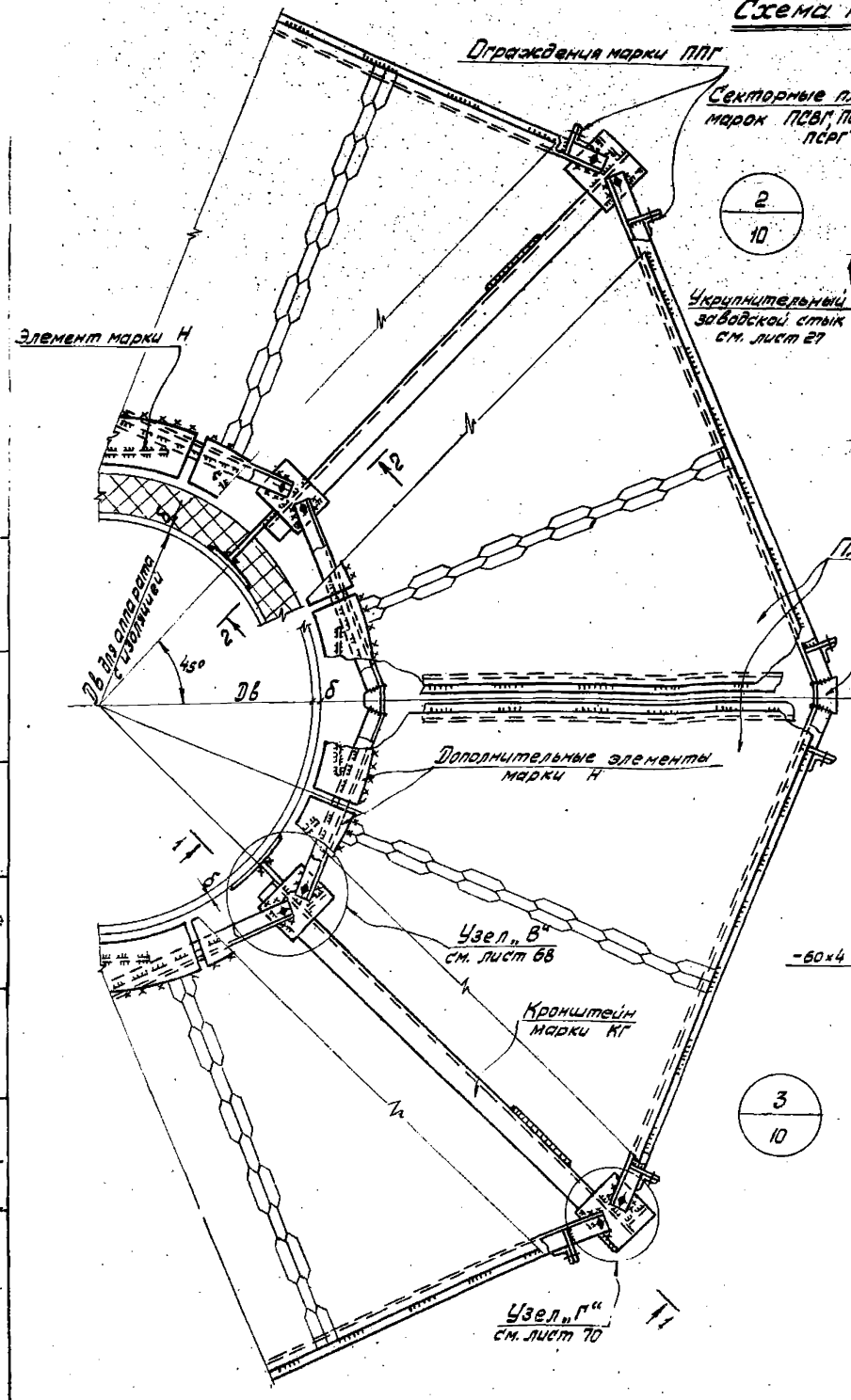

Площадки марок ПСВГ, ПСГ, ПСШГ, ПСРГ

Укрепительный стык площадок см. лист 27

См. пояснительную записку стр. 3, раздел IX п. 5²

2-2

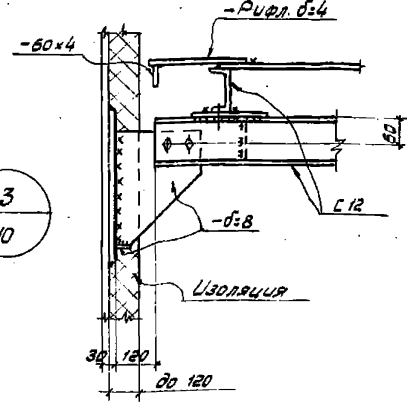

Примечания.

1. При устройстве изоляции фасанку крепления кронштейна к аппарату удлинить на 100 мм.
2. Площадки для аппаратов $D\delta = 800 \pm 1600$ мм устраиваются на 4^х кронштейнах или консолях только в случаях, когда сумма 2^х наружных сторон площадок не превышает 3000 мм при нормативной нагрузке 200 кгс/м².
3. Узел крепления площадок к аппарату на консолях см. лист 27.
4. Размер 900 мм в скобках относится к площадкам шириной 800 мм.
5. Крепление стойки ограждения к площадке см. разрез 2-2 на листе 68.
6. При опирании переходных площадок и лестниц кронштейны устраиваются не через 90°, а через 45°.

ТК 1973г.	Узлы крепления секторных площадок к аппаратам. Узлы 2, 3.	СЕРИЯ 1459-1
		ВВЕДУЩИЙ ЛИСТ 2 67

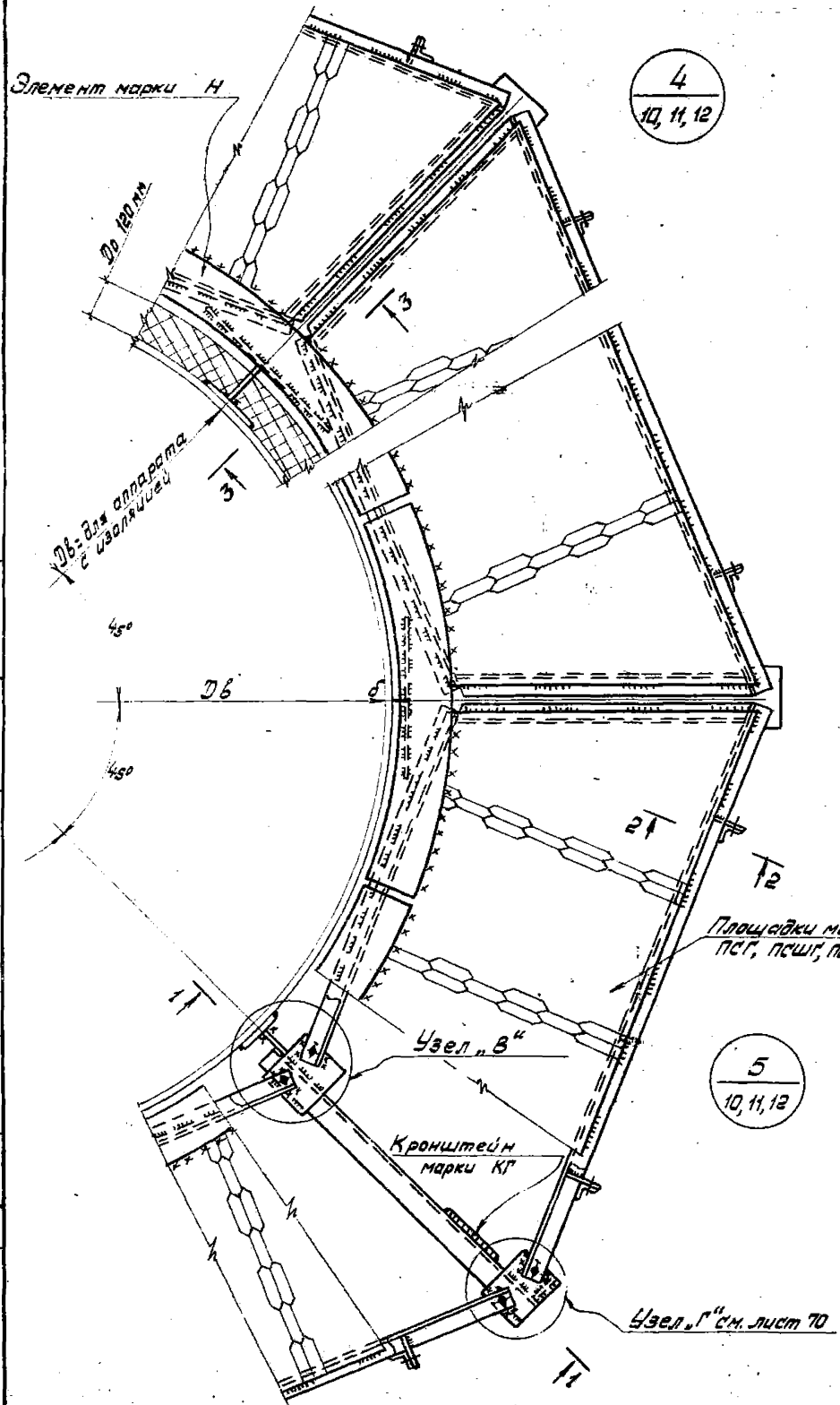

4
10, 11, 12

5
10, 11, 12

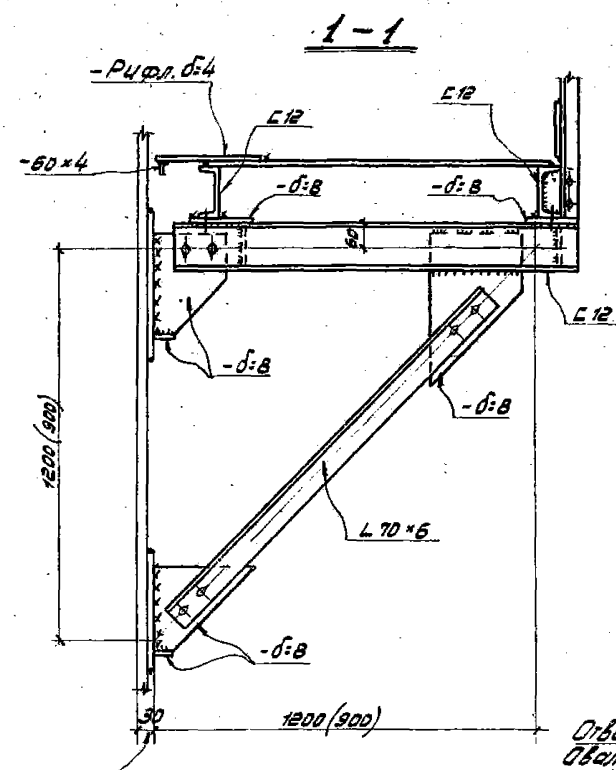

См. пояснительную записку
стр. 5, раздел II п. 62

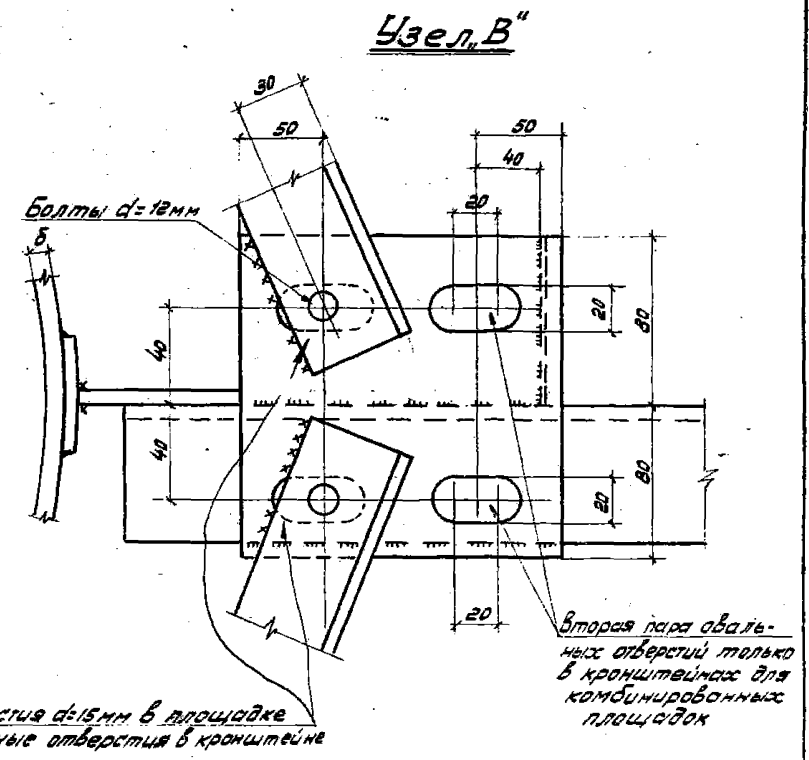
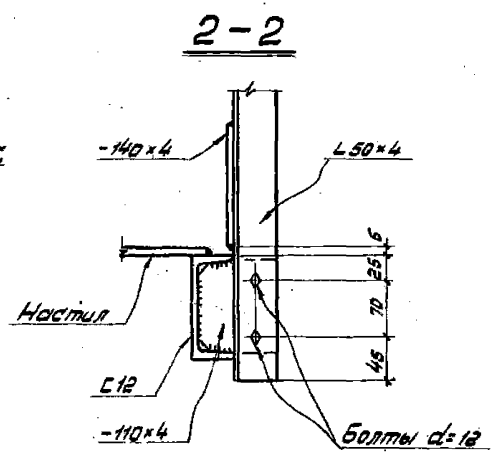

Отверстия d:15мм в площадке.
Овальные отверстия в кронштейне

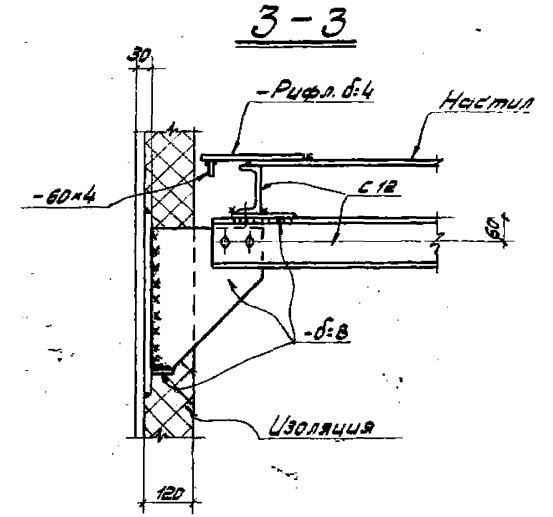

Примечание.

1. Общие примечания см. лист 67.

ГК 1973г	Узлы крепления секторных площадок к аппаратам. Узлы 4, 5.	СЕРИЯ 1459-1
		Выпуск Лист 2 68

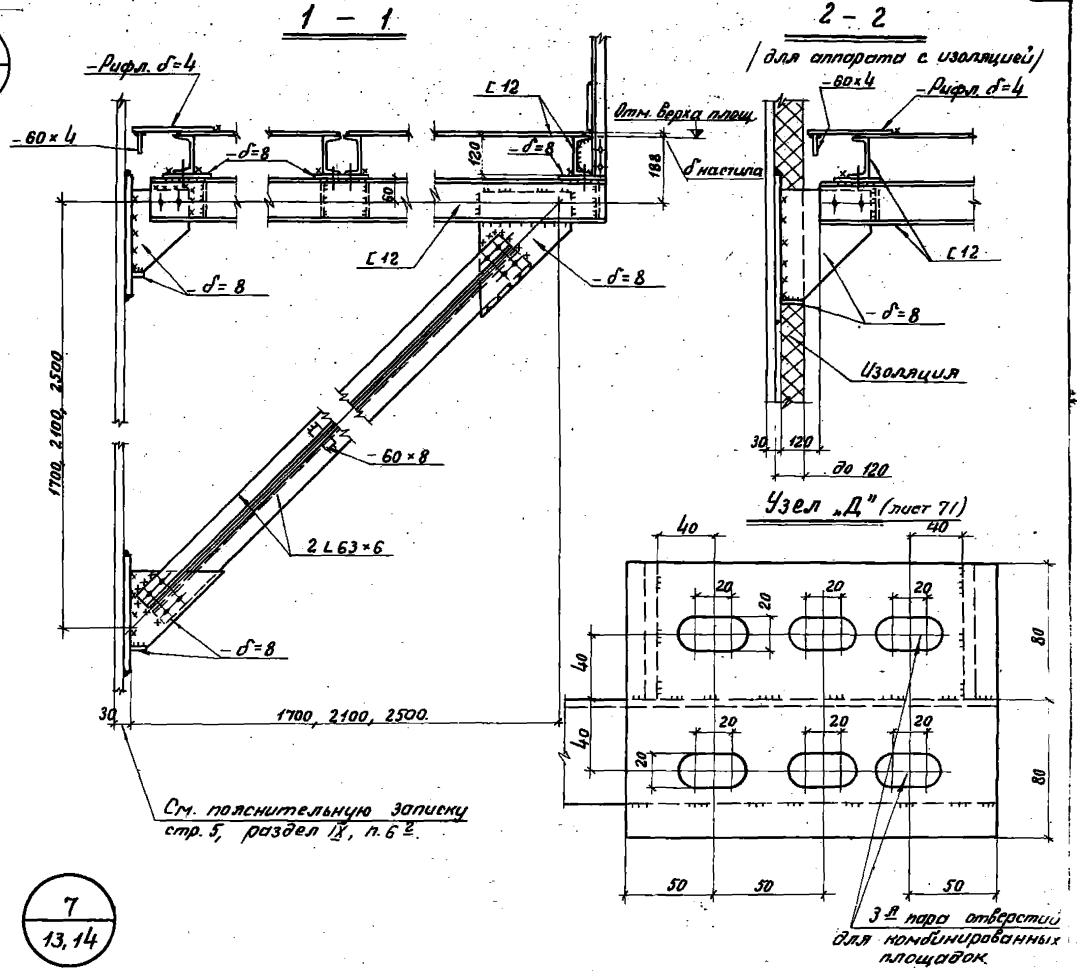
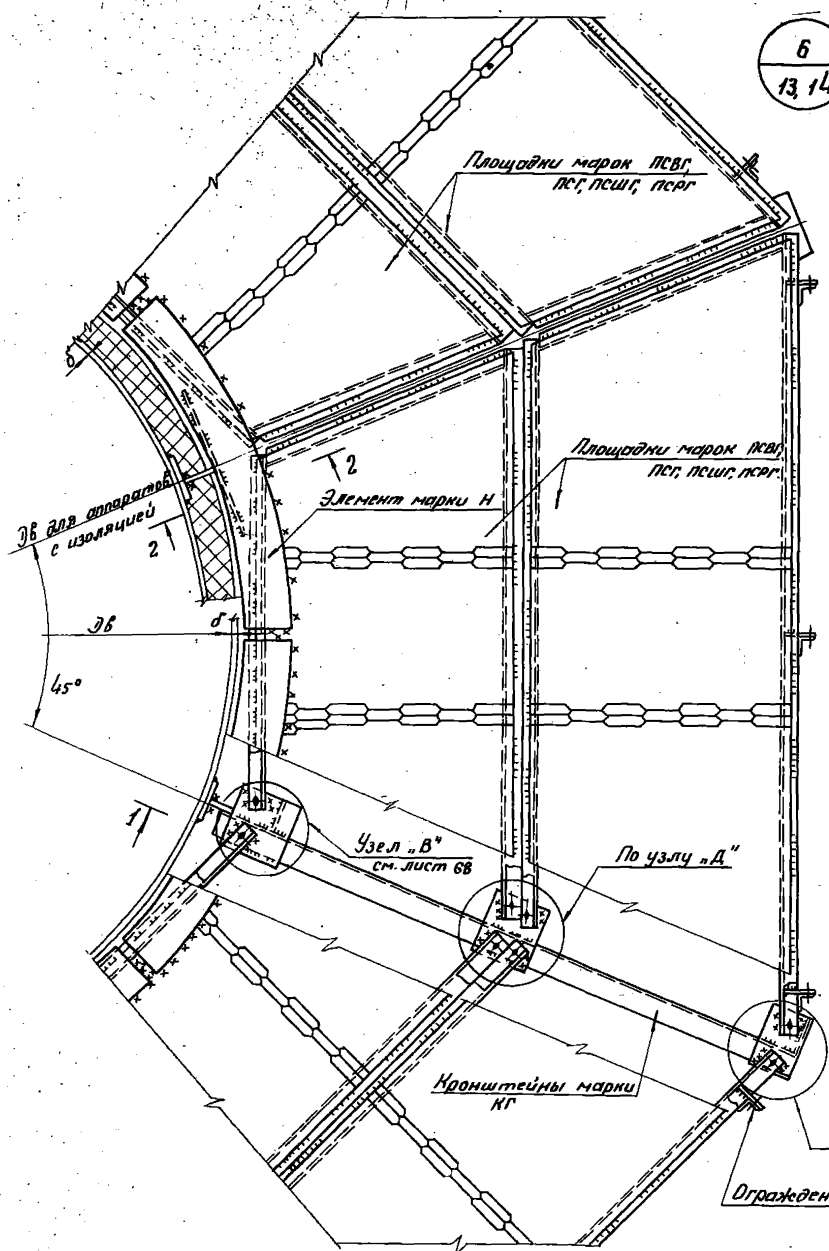

Примечания.

1. При устройстве изоляции фанонки крепления кронштейна и подкоса к аппарату увеличить на 100мм
2. Размеры 1700, 2100, 2300 соответствуют площадкам шириной 1600, 2000, 2400мм
3. Крепление стойки ограждения к площадке см. разрез 2-2 на листе 68.

ТК 1975	Узлы крепления сенторных площадок к аппаратам. Узлы 6, 7.	СЕРИЯ 1.459
		Выпуск 2

8
15,16

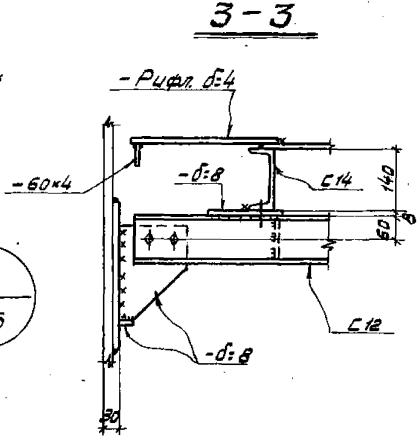
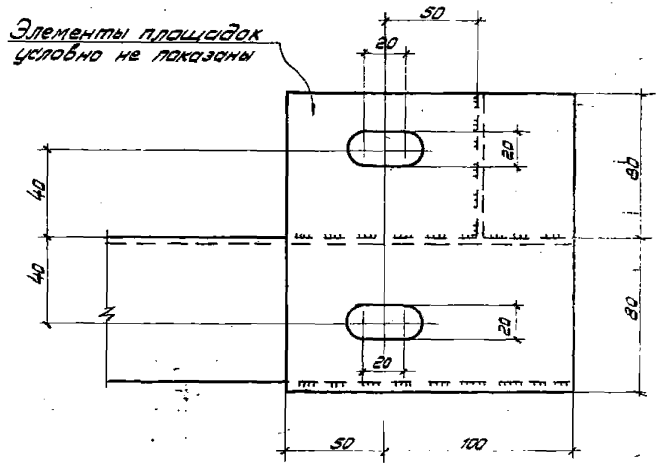
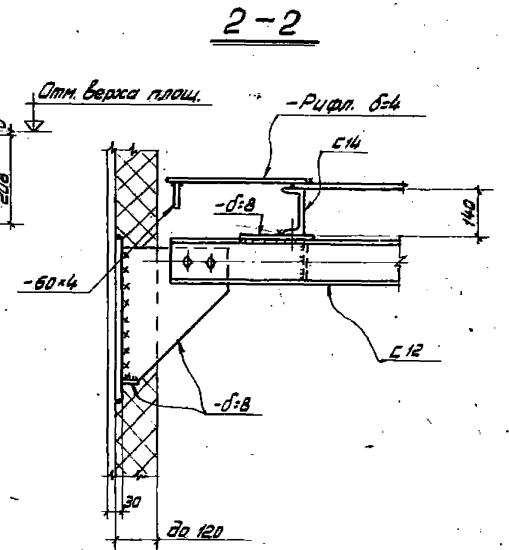
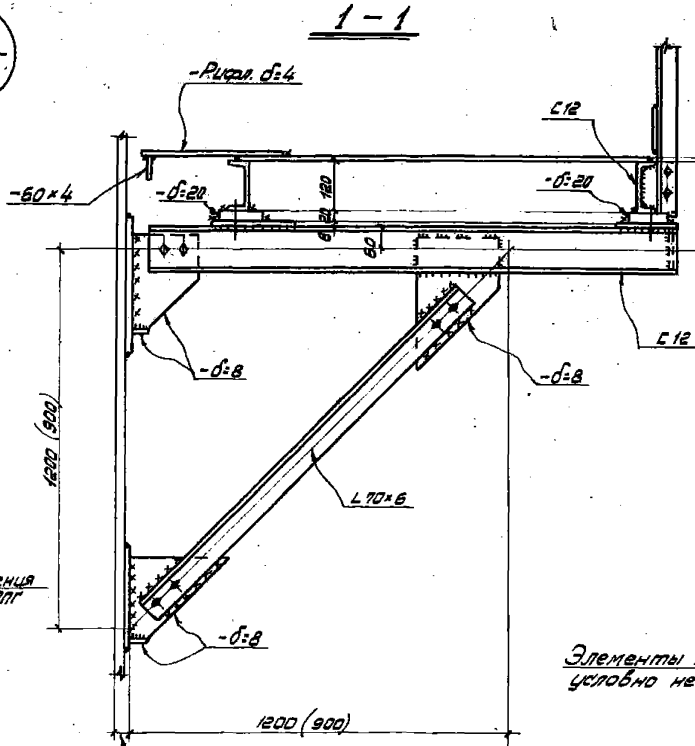
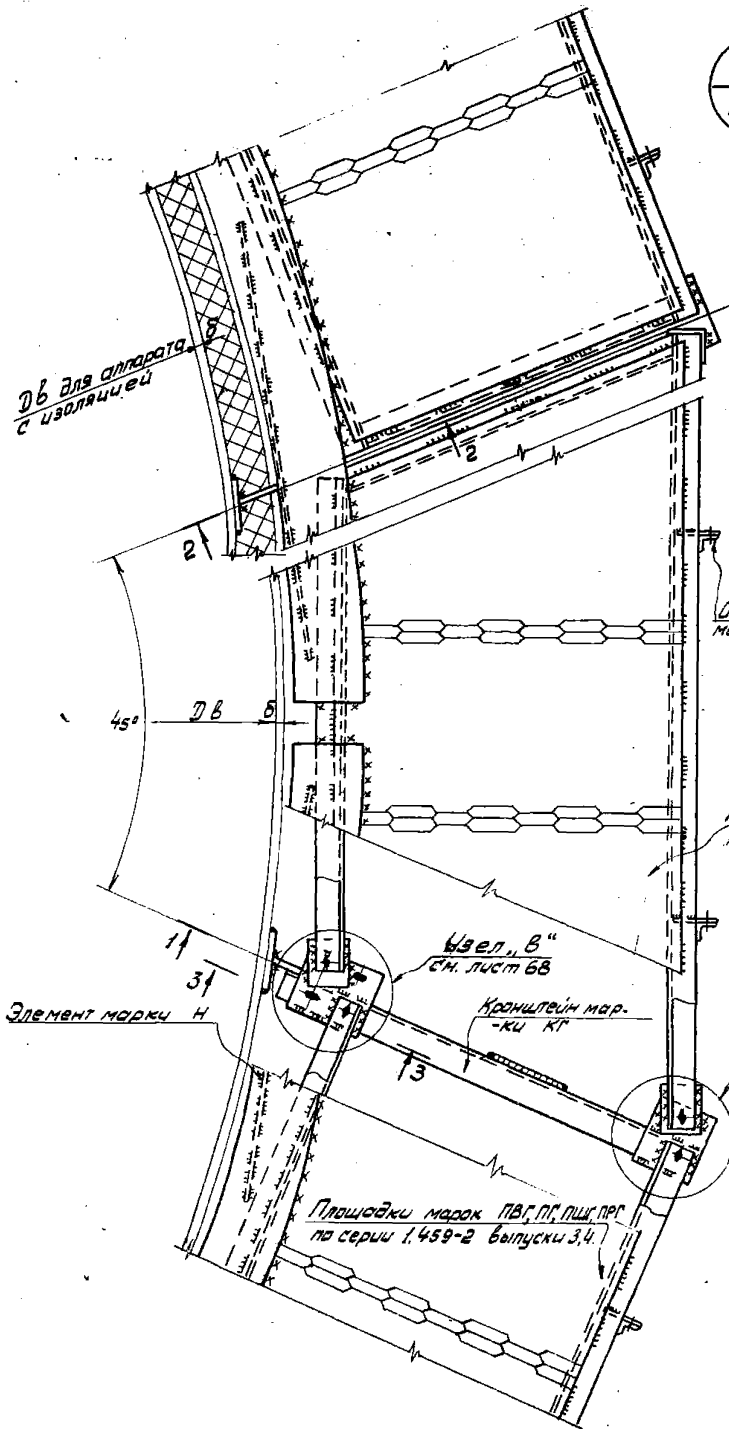

9
15,16

Примечание.

1. Общие примечания см. лист 67.

ПРОЕКТ САНКЦИОНИРОВАН
г. Киев

ТК 1973г.	Узлы крепления комбинированных площадок к аппаратам. Узлы В, Г.	СЕРИЯ 1.459-1
		ВЫПУСК 2
		ЛИСТ 70

Вставка из рифленой или прокатно-вытяжной стали приваривается на монтаже.

Прямоугольные площадки марок ПВГ, ПГ, ПШГ, ПРГ по серии 1459-2 Вып.34

Ограждение марки ППГ

ДБ для аппарата с изоляцией

Дополнительные элементы марки Н

Секторные площадки марок ЛСВГ, ПСГ, ПСШГ, ПСРГ

Узел "В" см. лист 68

Узел "Д" см. лист 69

Кронштейн марки КГ

10
17, 18

11
17, 18

Узел "Г" см. лист 70

Прямоугольные площадки марок ПВГ, ПГ, ПШГ, ПРГ по серии 1459 вып.34

РМ. пояснительную записку стр. 5 раздел 1х п. 6.2

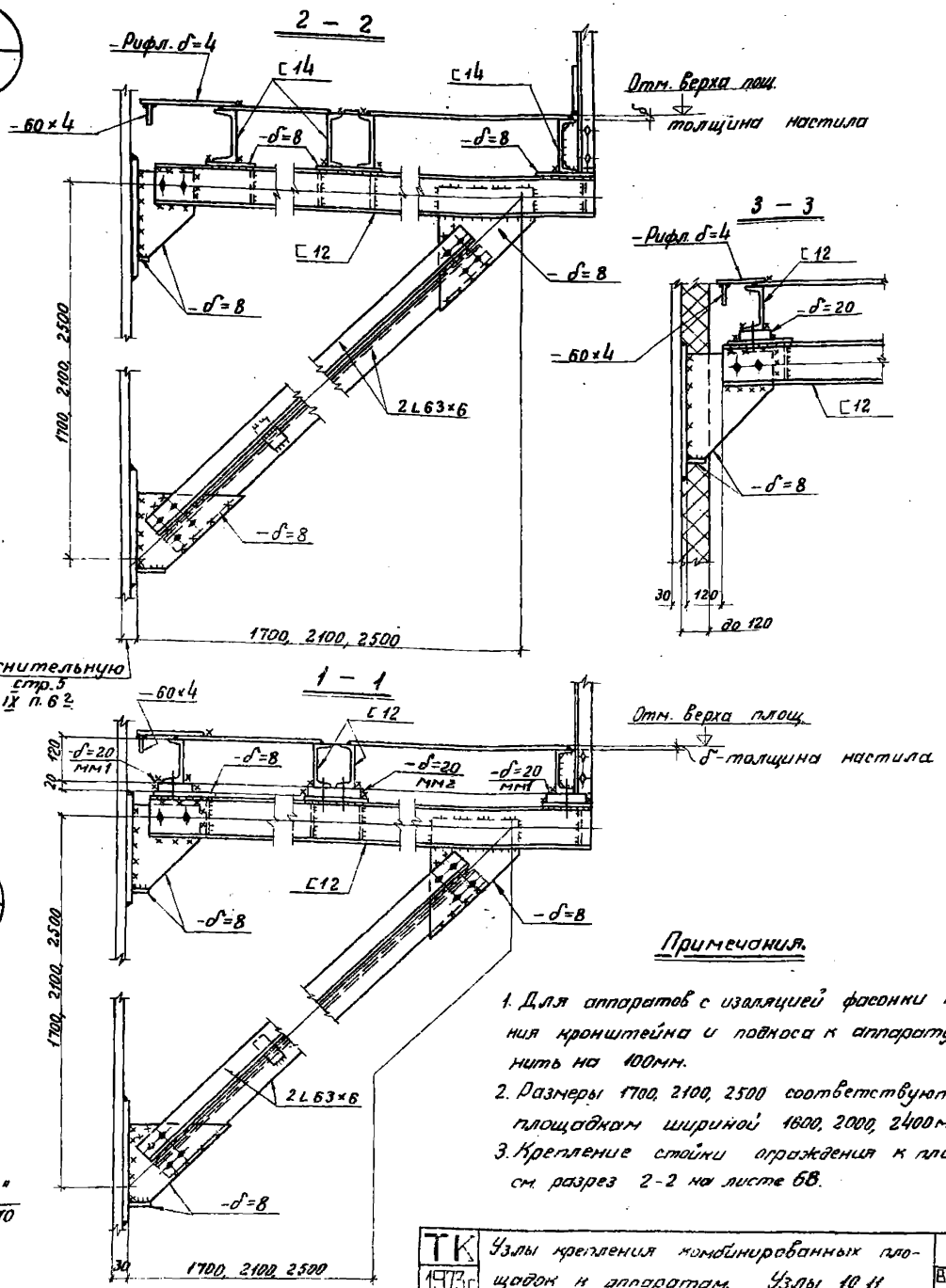

Примечания.

1. Для аппаратов с изоляцией фасонки крепления кронштейна и локоса к аппарату удлинить на 100мм.
2. Размеры 1700, 2100, 2500 соответствуют площадкам шириной 1600, 2000, 2400мм.
3. Крепление стойки ограждения к площадке см. раздел 2-2 на листе 68.

ТК 1973г	Узлы крепления комбинированных площадок к аппаратам. Узлы 10, 11.	РЕВИЗ 1459-1
		ВЫЧЕРК ЛИСТ 2 71

Проект: 1459-1
 Инженер: [Имя]
 Проверен: [Имя]
 Утвержден: [Имя]
 г. Киев

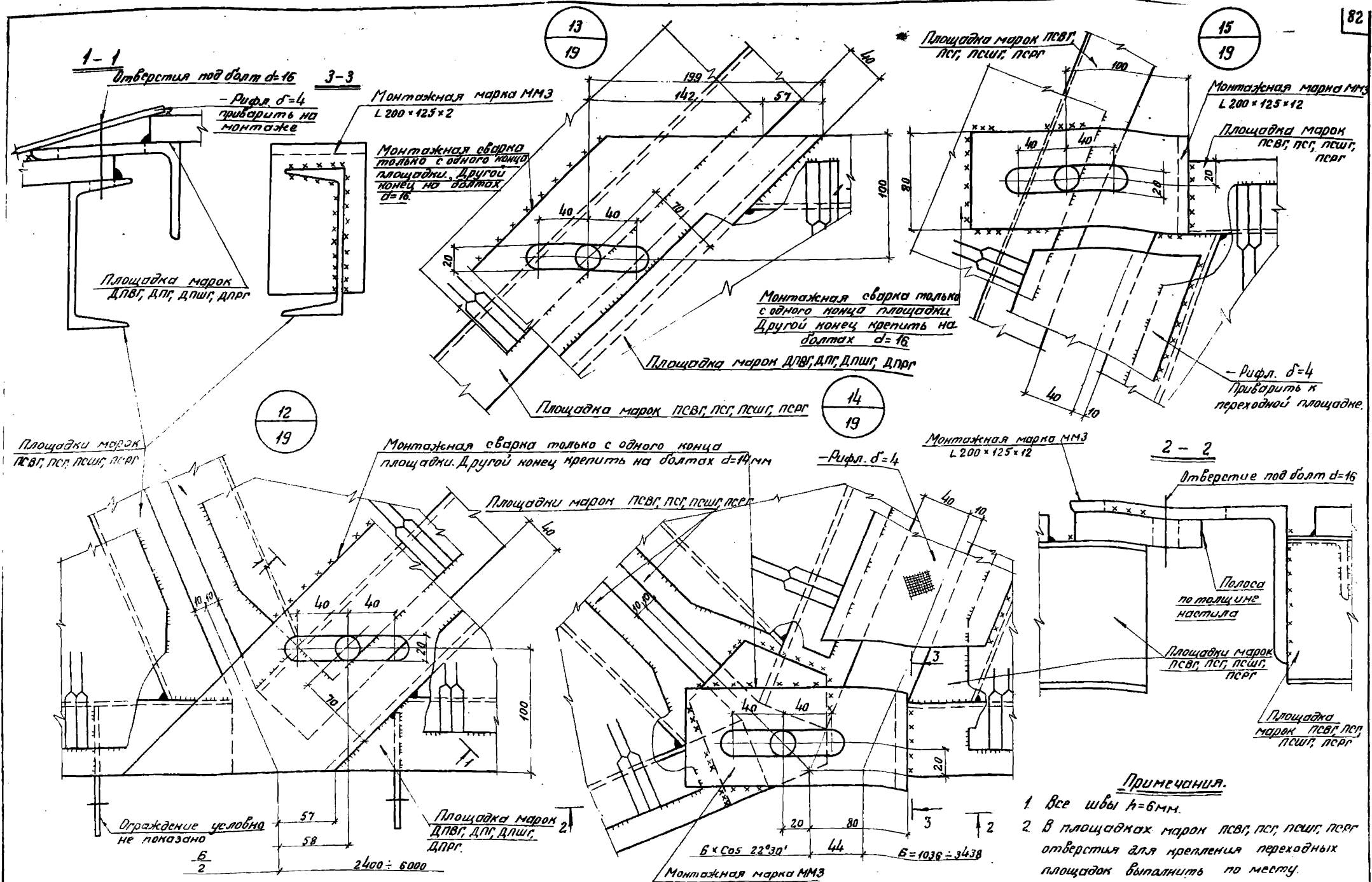

- Примечания.
1. Все швы h=6мм.
 2. В площадках марок ПСВГ, ПСГ, ПСШГ, ПСРГ отверстия для крепления переходных площадок выпалнить по месту.

ТК 1973г	Узлы опорения переходных площадок.	СЕРИЯ 1.459-1
	Узлы 12, 13, 14, 15.	Выпуск Лист 2 / 72

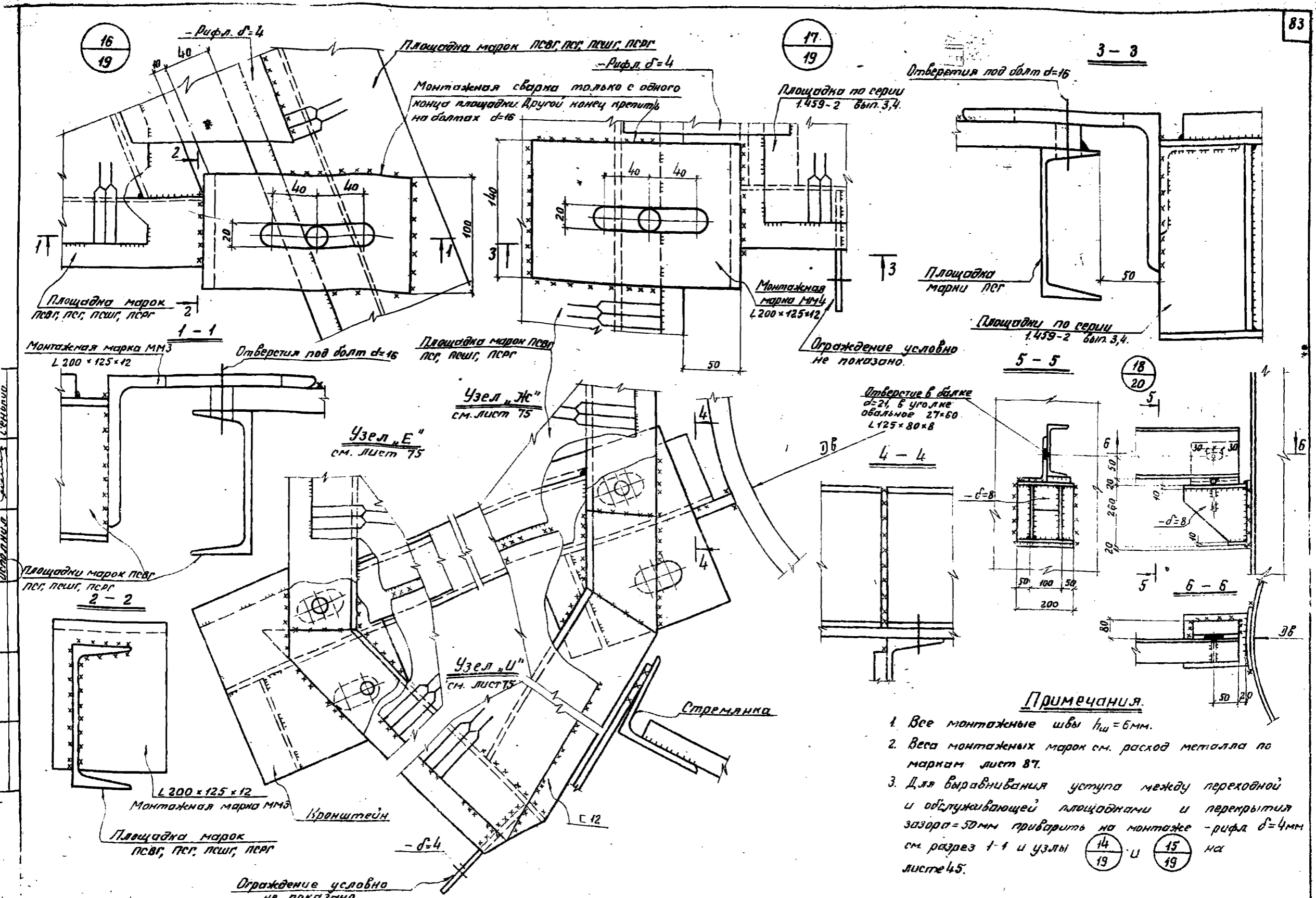

- Примечания.**
1. Все монтажные швы $h_{ш} = 6 \text{ мм}$.
 2. Веса монтажных марок см. расход металла по маркам лист 87.
 3. Для выравнивания уступа между переходной и обслуживающей площадками и перекрытия зазора = 50 мм приварить на монтаже - рифл $\delta = 4 \text{ мм}$ см. разрез 1-1 и узлы $\frac{14}{19}$ и $\frac{15}{19}$ на листе 45.

ТК 1973г.	Узлы опирания переходных площадок.	СЕРИЯ 1459-2
	Узлы 16, 17, 18.	Выпуск Лист 2 73

Проект № 1459-2
 Серия 1459-2
 Страница 2
 г. Киев

74

19
20

Площадки марок ПСВГ,
ПСГ, ПСШГ, ПСРГ

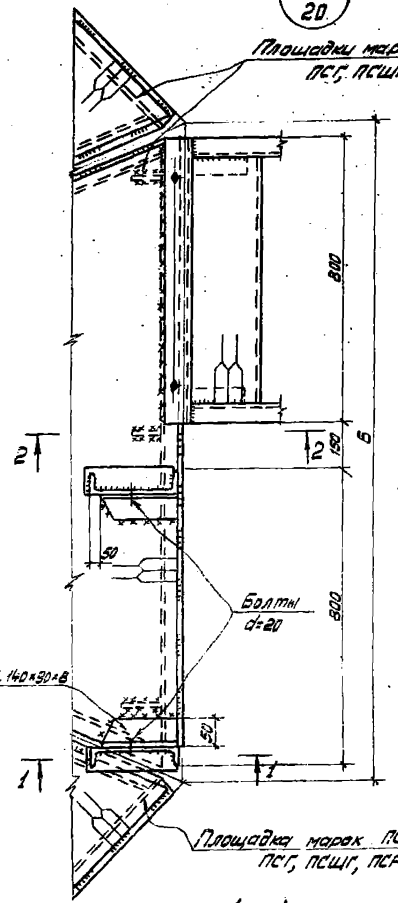

20
20

Площадки марок ПСВГ,
ПСГ, ПСШГ, ПСРГ

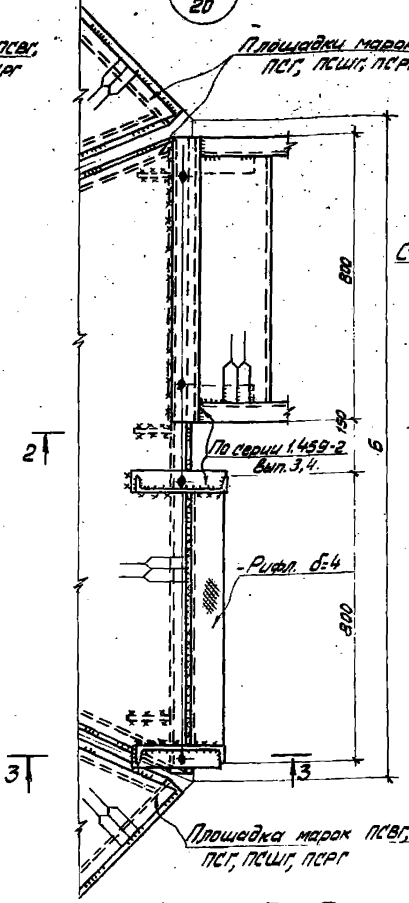

21
20

По серии 1459-2
Вып. 3,4.

Стойки ограждения

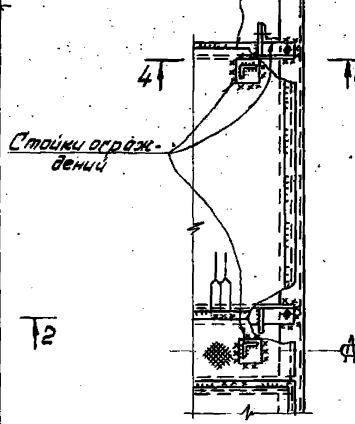

По серии 1459-2
Вып. 3,4.

5-5

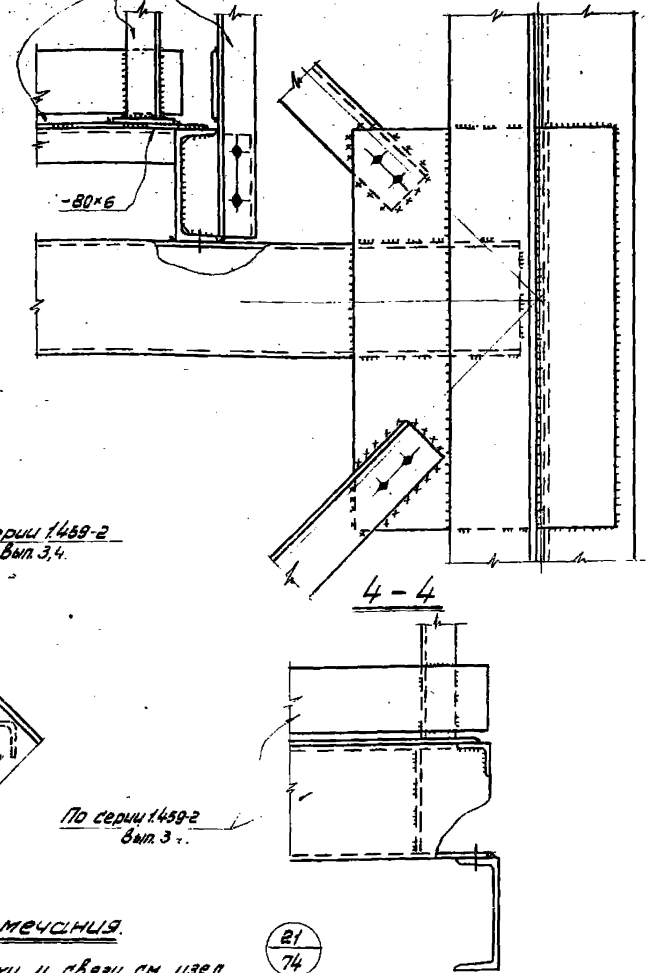

2-2

По серии 1459-2
Вып. 3,4.

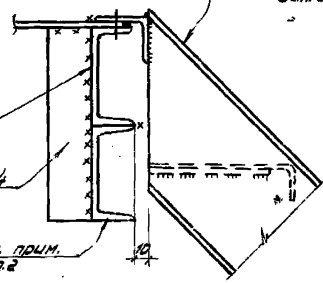

4-4

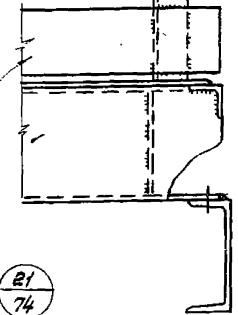

1-1

3-3

6-6

при температуре
аппарата > 200°

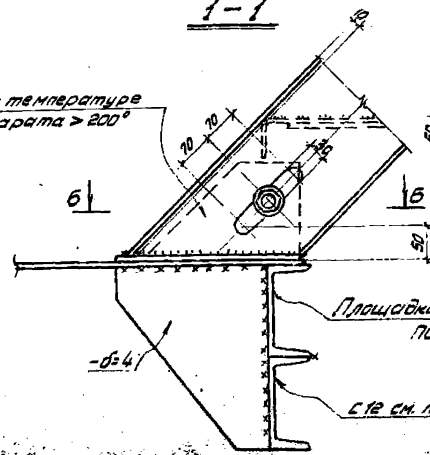

По серии 1459-2
Вып. 3,4.

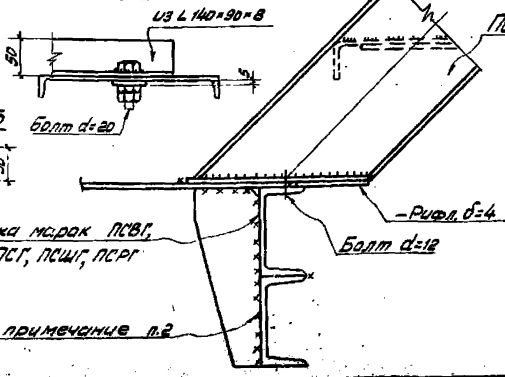

По серии 1459-2
Вып. 3,4.

Примечания

21
74

1. Вертикальные стойки и связи см. узел в зависимости от высот и нагрузок рассчитываются в каждой конкретной проекте.
2. Усиление ребра секторной площадки см. разрезы 1-1, 2-2, 3-3 при опирании лестницы и переходных площадок производить при $B > 2$ м. Такое усиление обосновывать расчетом.

ТК
1973

Узлы опирания лестницы на площадки.
Узлы 19, 20, 21.

Серия
1459-1
Выпуск
2 Лист
74

22
19

23
19

Уголок для крепления стремянки к аппарату условно обрван.

Дополнительный элемент марки И

Площадки марок ЛСВГ, ЛСГ, ЛСШГ, ЛСРГ

Узел "Е" см. лист 73

Стремлянки см. лист 76

Узел "Ж" см. лист 73

Стремлянки и ограждение см. лист 76

Узел "И" см. лист 73

Обрезать на монтаже после чего забарить.

Кронштейн

2-2

3-3

Площадки марок ЛСВГ, ЛСГ, ЛСШГ, ЛСРГ

Для опирания настила Л50x4

Ограждение стремлянки обрезать на 1200мм

Стремлянки и ограждение см. лист 76

Дополнительный элемент марки И

Стремлянки см. лист 76

Проем в площадке для устройства стремлянки

6-6

Площадки марок ЛСВГ, ЛСГ, ЛСШГ, ЛСРГ

5-5

Обрезать на монтаже.

L75x6

Примечания.

1. Поручни ограждений, горизонтальные - бортовой и средний элементы в секторных площадках стыковать на монтаже см. сечения 2-2, 3-3, 4-4.
2. Все отверстия d=15мм.

4-4

Обрезать на монтаже после чего забарить.

1-1

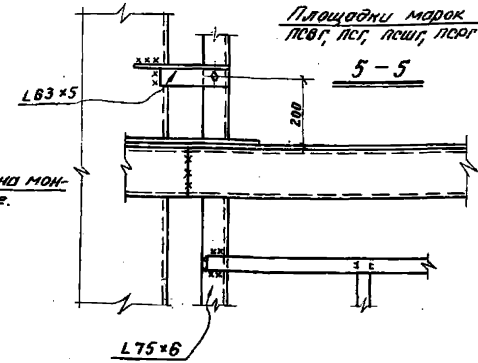
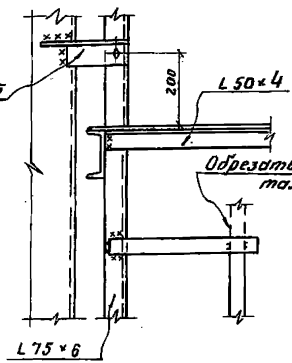
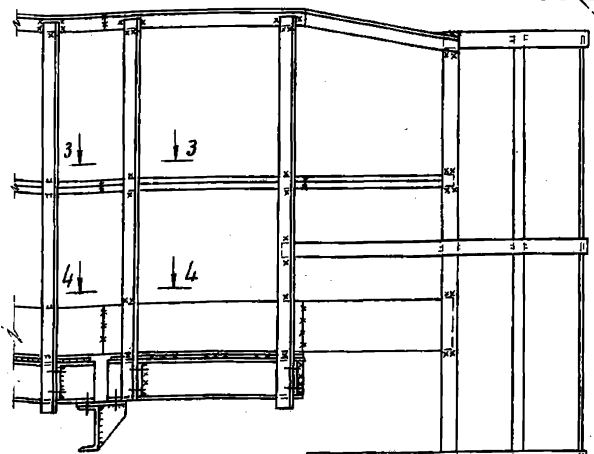

ТК
1973г

Узлы крепления стремлянок.
Узлы 22, 23.

СЕРИЯ
1459-1
Выпуск Лист
2 75



Таблица размеров, мм 86

Марка	H	а	А	Б	В	Г	Д	Е
СВ1	2400	350	3660	1850	—	—	—	—
СВ2	2600	250	3960	1750	400	—	—	—
СВ3	2800	150	4260	1850	600	600	—	—
СВ4	3000	350	4260	1850	600	600	—	—
СВ5	3200	250	4560	1750	1000	900	—	—
СВ6	3400	150	4860	1850	1200	1200	—	—
СВ7	3600	350	4860	1850	1200	1200	—	—
СВ8	3800	250	5160	1750	1600	1500	—	—
СВ9	4000	150	5460	1850	1800	1800	—	—
СВ10	4200	350	5460	1850	1800	1800	—	—
СВ11	4400	250	5760	1750	2200	1800	—	—
СВ12	4600	150	6060	1850	2400	1800	600	—
СВ13	4800	350	6060	1850	2400	1800	600	—
СВ14	5000	250	6360	1750	2800	1800	900	—
СВ15	5200	150	6660	1850	3000	1800	1200	—
СВ16	5400	350	6660	1850	3000	1800	1200	—
СВ17	5600	250	6960	1750	3400	1800	1500	—
СВ18	5800	150	7260	1850	3600	1800	1800	—
СВ19	6000	350	7260	1850	3600	1800	1800	—
СВ20	6200	250	7560	1750	4000	1800	1800	—
СВ21	6400	150	7860	1850	4200	1800	1800	600
СВ22	6600	350	7860	1850	4200	1800	1800	600
СВ23	6800	250	8160	1750	4600	1800	1800	900
СВ24	7000	150	8460	1850	4800	1800	1800	1200
СВ25	7200	350	8460	1850	4800	1800	1800	1200

Примечание.
По выходу на площадку
стремянки могут быть
левые и правые.

Таблица размеров

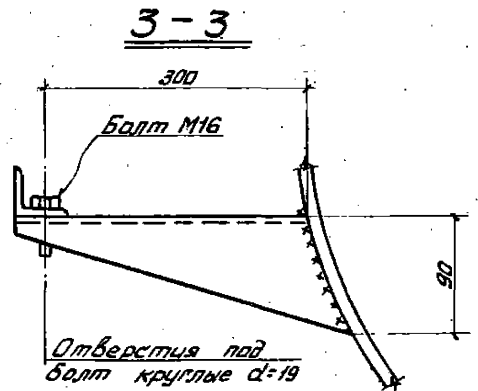
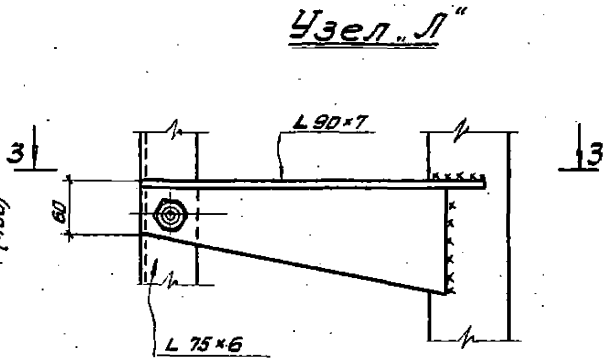
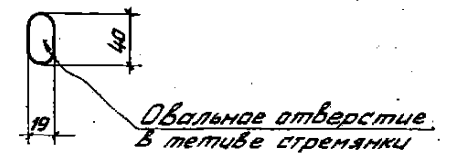
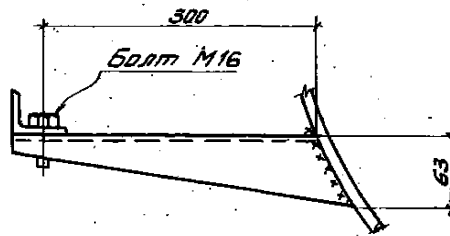
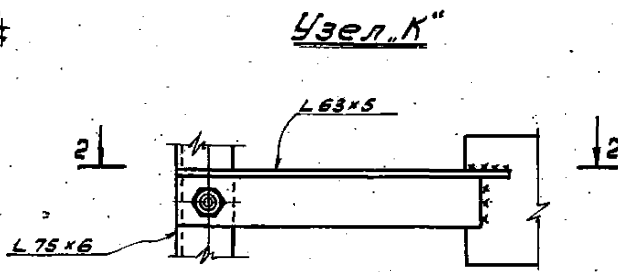
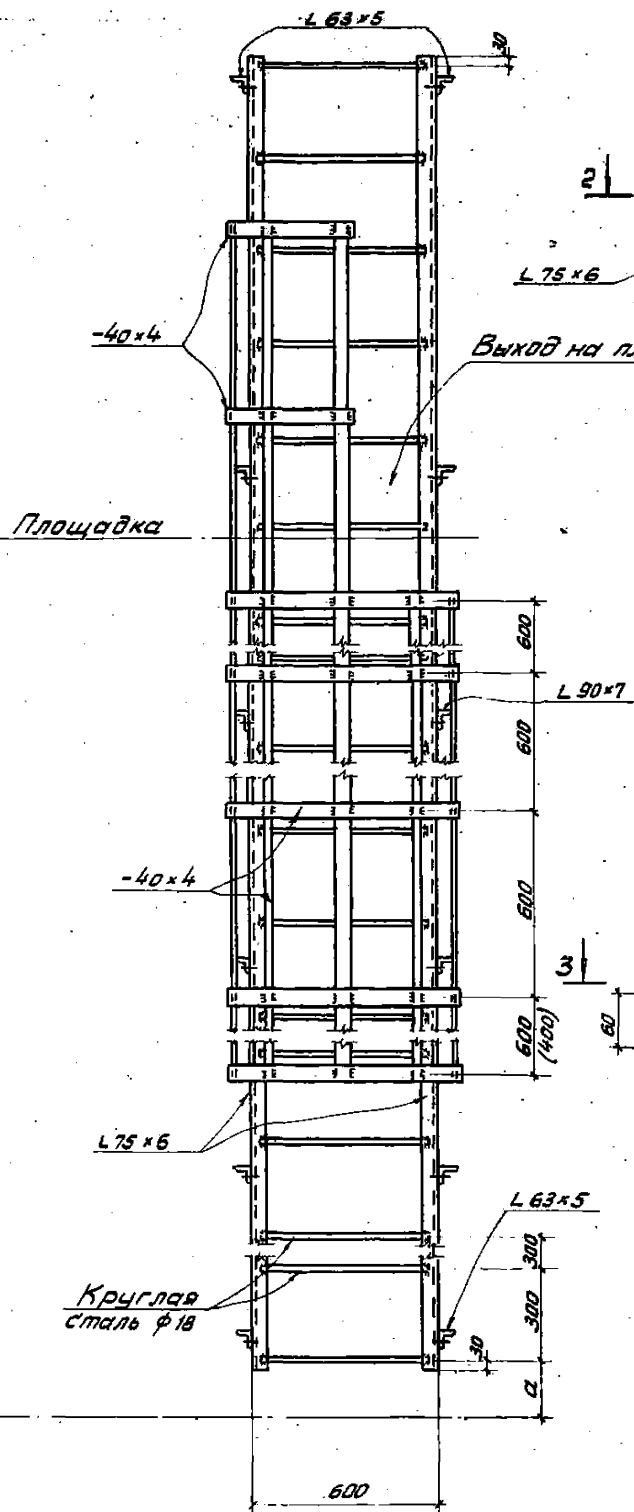
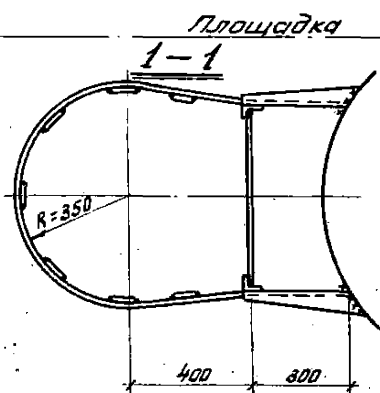
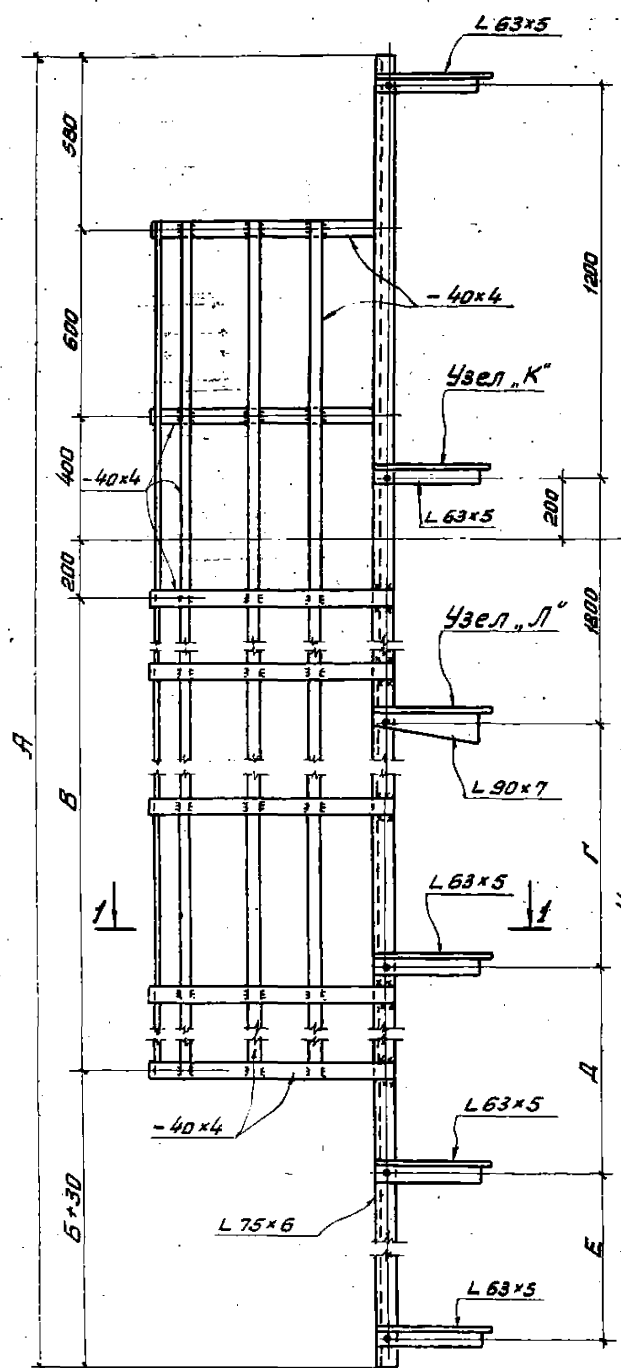
ДВ мм	L мм	L ₁ при h=		L ₂ при h=		M мм	K мм	Примечание
		500	800	600	800			
1400	2100	900	800*	100	—	1600*		
	2400	1200	900	100	200			
	3000	1800	1500	100	200			
	3600	2400	2100	100	200			
	4200	3000	2400	100	500			
	4800	3600	3000	100	500			
	5400	4200	3600	100	500			
	6000	4800	4200	100	500			
1500 1800	2400	1200	900	100	200	1800 2000*		
	3000	1800	1500	100	200			
	3600	2400	2100	100	200			
	4200	3000	2400	100	500			
	4800	3600	3000	100	500			
	5400	4200	3600	100	500			
	6000	4800	4200	100	500			
	8400	6000	6000	1300*	1100*			
2000	3000	1800	1500	100	200	2200*	600 1800	
	3600	2400	2100	100	200			
	4200	3000	2400	100	500			
	4800	3600	3000	100	500			
	5400	4200	3600	100	500			
	6000	4800	4200	100	500			
	7200	6000	5400	100	500			
	8400	6000	6000	1300*	1100*			
2200 2400	3000	1800	1500	100	200	2400 2600*	3000 4200 5400	
	3600	2400	2100	100	200			
	4200	3000	2400	100	500			
	4800	3600	3000	100	500			
	5400	4200	3600	100	500			
	6000	4800	4200	100	500			
	7200	6000	5400	100	500			
	8400	6000	6000	1300*	1100*			
2600 2800	9000	6000	6000	1900*	1700*	2800* 3000		
	3600	2400	2100	100	200			
	4200	3000	2400	100	500			
	4800	3600	3000	100	500			
	5400	4200	3600	100	500			
	6000	4800	4200	100	500			
	7200	6000	5400	100	500			
	8400	6000	6000	1300*	1100*			
3000 3200 3400	4200	3000	2400	100	500	3200* 3400* 3600		
	4800	3600	3000	100	500			
	5400	4200	3600	100	500			
	6000	4800	4200	100	500			
	7200	6000	5400	100	500			
	8400	6000	6000	1300*	1100*			
	9000	6000	6000	1900*	1700*			
	10200	6000	6000	3100*	2900*			

1-1

2-2

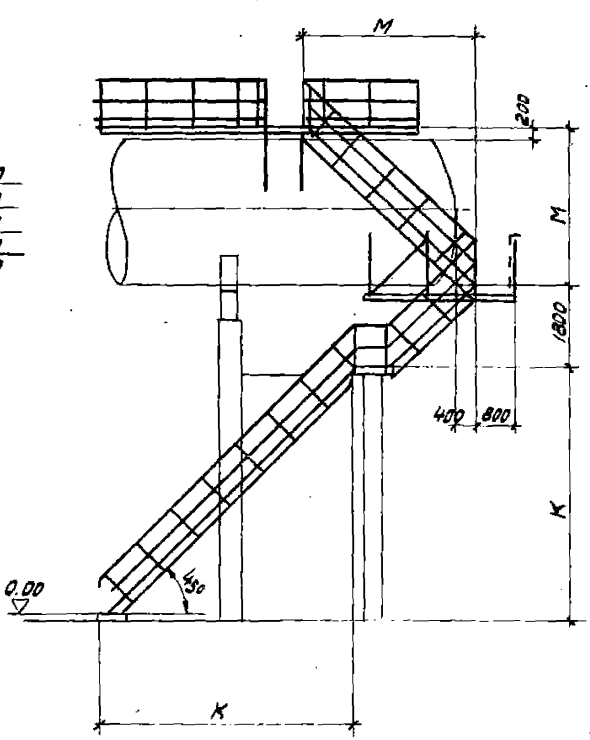
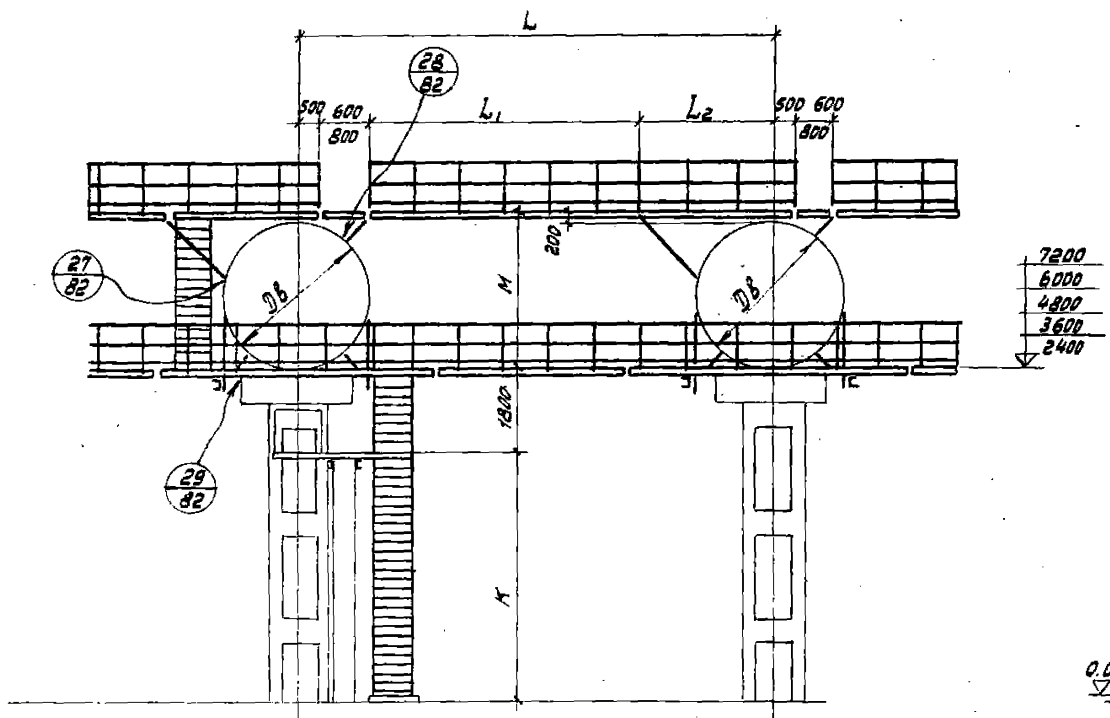

План

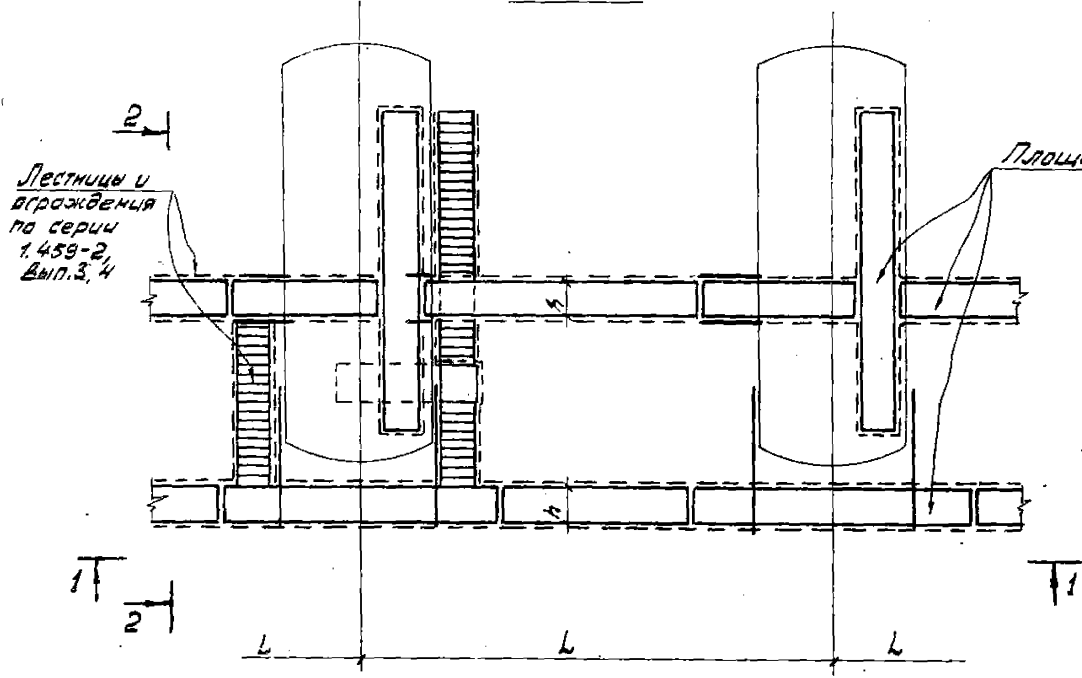

Примечания

1. При высоте подъёма $K > 4200$ мм устраивается дополнительная промежуточная площадка.
2. Размеры L_2 и M , отмеченные знаками *, для лестниц и переходных площадок требуют дополнительных вставок и могут применяться как исключение.

ГК
1973г.

Схемы расположения площадок горизонтальных аппаратов.

СЕРИЯ
1.459-1
ВХОДНОЙ ЛИСТ
2 77



Схема 1



Схема 2

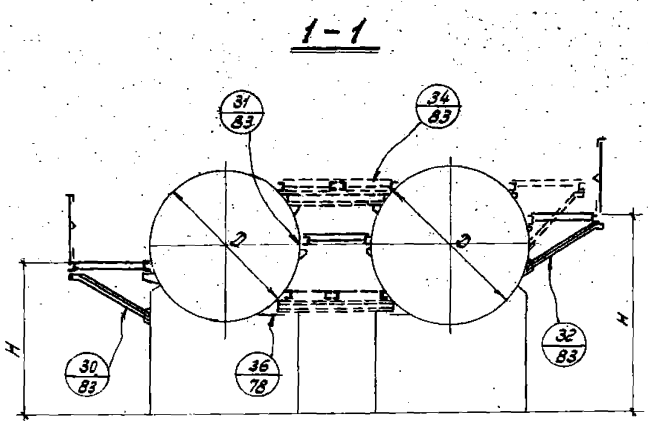

Схема 3

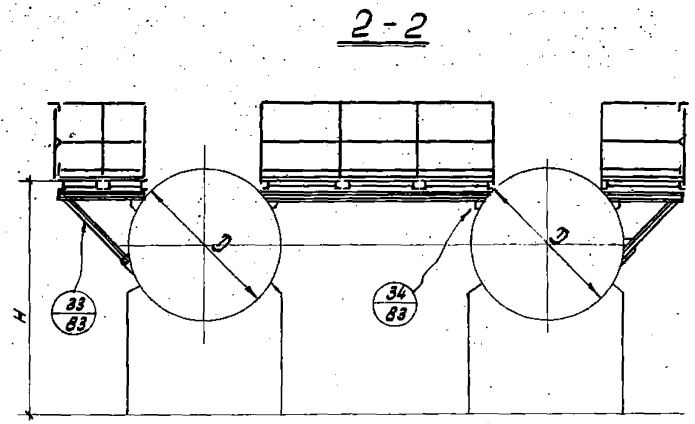

Площадки по серии 1459-2, Вып. 3, 4.

36/78

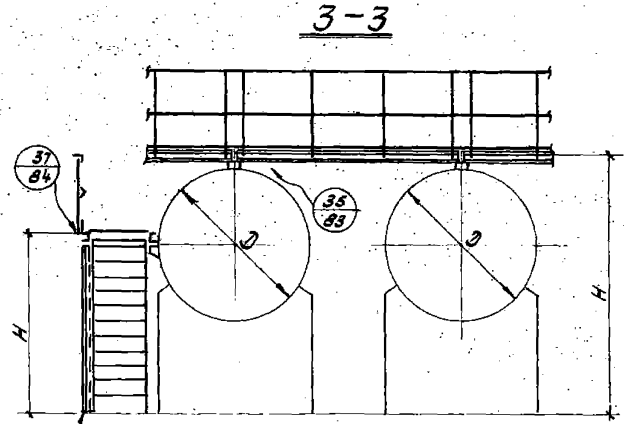
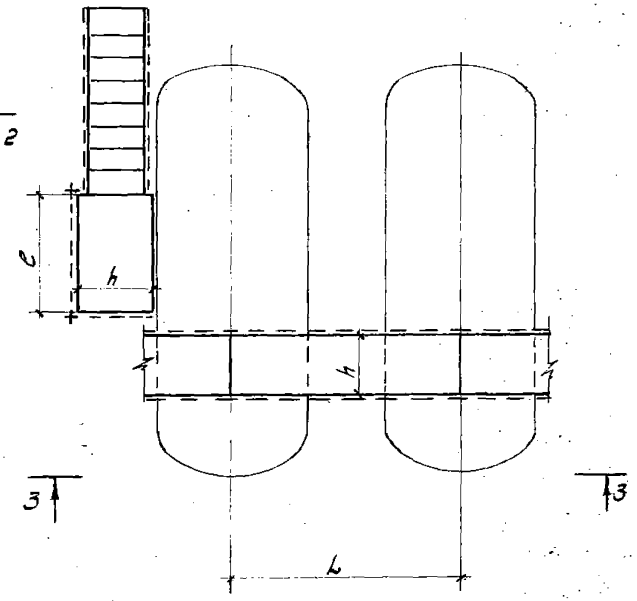
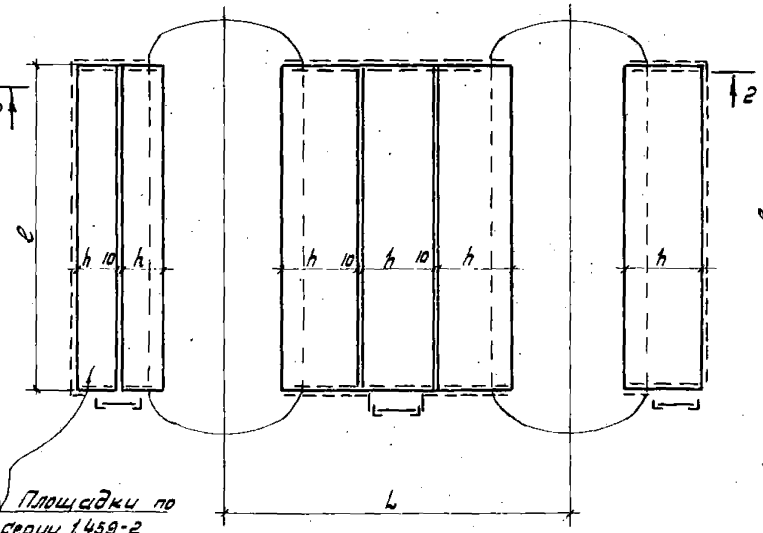
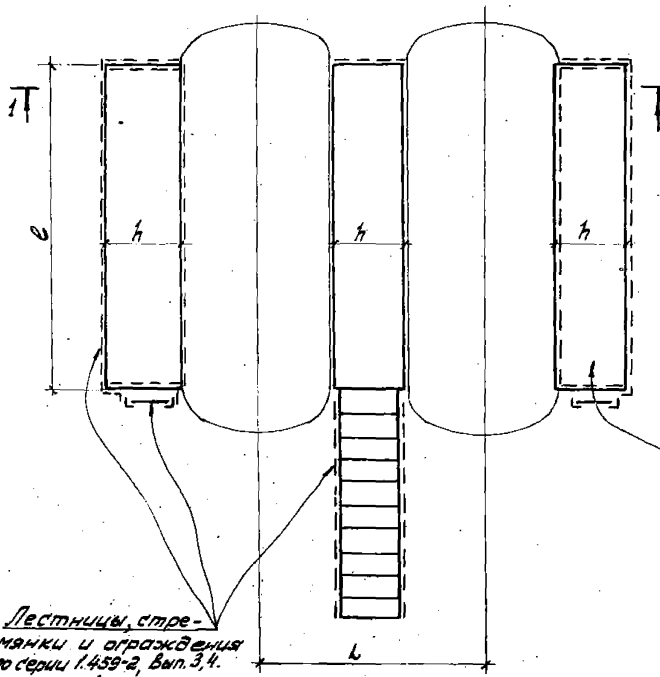
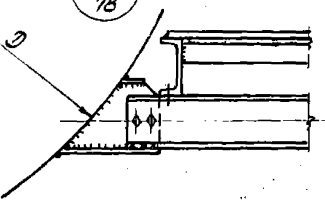

Лестницы, стремянки и ограждения по серии 1459-2, Вып. 3, 4.

Проект: ТИИОКОНСТРУКТОРСКАЯ КОМПАНИЯ "СИБИРЬ" г. Красноярск
 Проверил: Цыганов В.А.
 Составил: Цыганов В.А.
 Дата: 20.04.78

ТК 1973г	Схемы опирания площадок на горизонтальные аппараты.		СЕРИЯ 1459-1
	Схемы №№ 1, 2, 3. Узел 36.		ВМАНК ЛКСТ 2 78

1-1

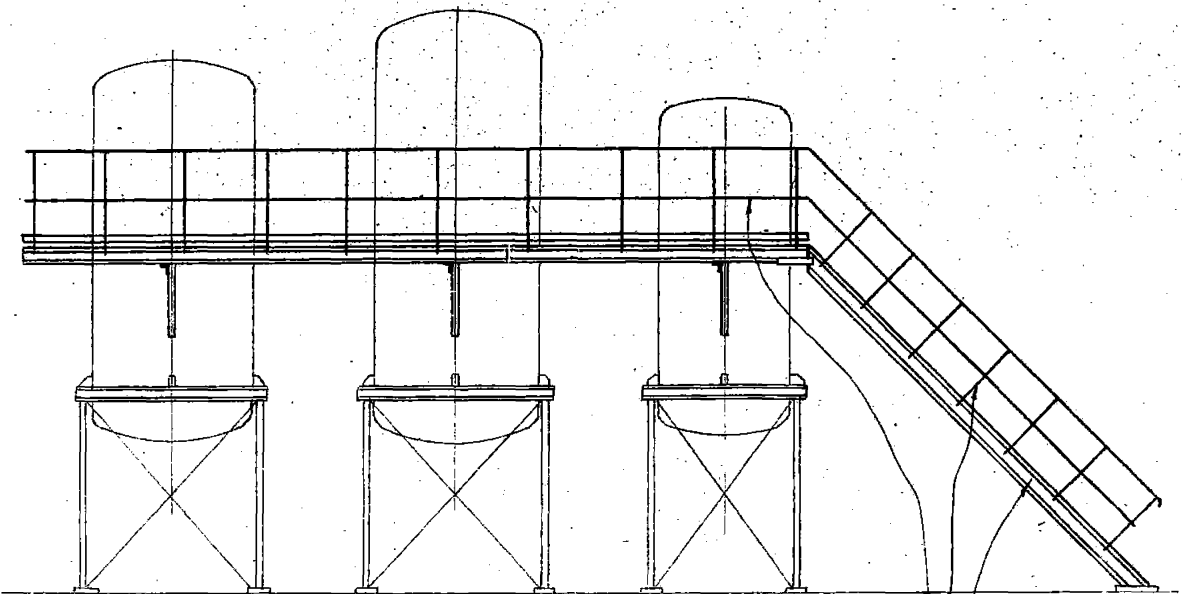

2-2

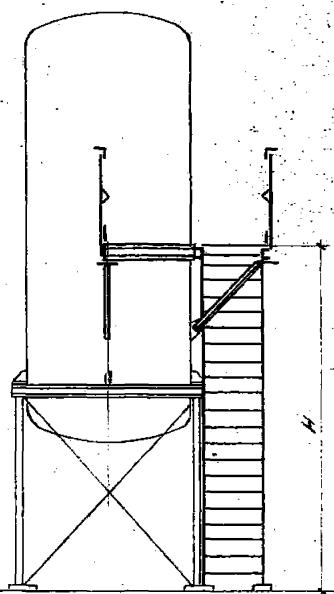

3-3



Схема 4

Лестницы и ограждения
по серии 1459-2, Вып. 3,4

Схема 5

Рифленая сталь по месту

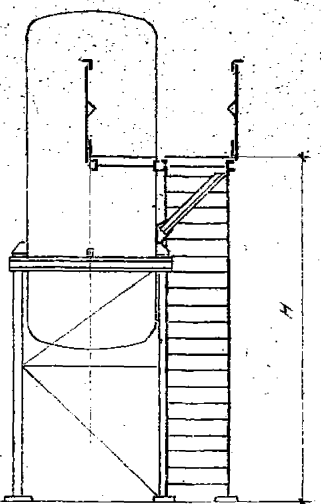
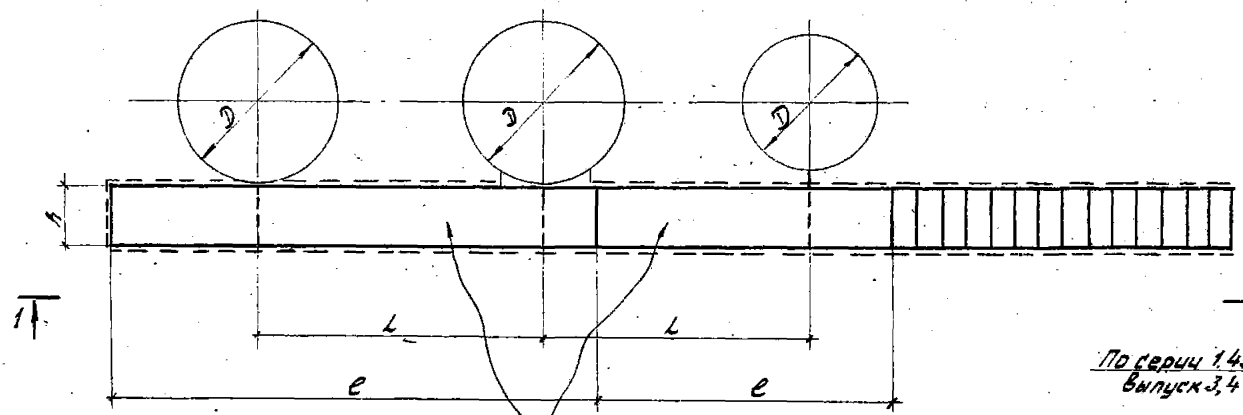

Площадки по серии 1459-2, Вып. 2.

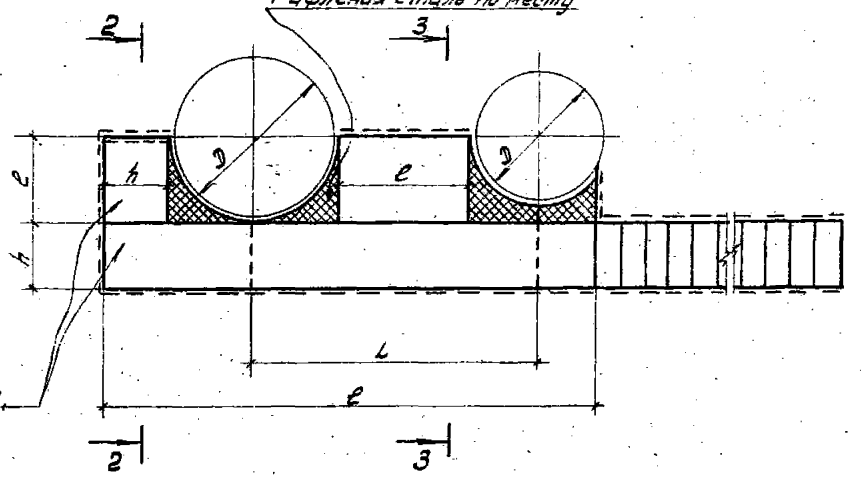

По серии 1459-2,
Выпуск 3,4

К. Д. В. С.

ТК
1973

Схемы опорения площадок на
вертикальные аппараты.
Схемы №№ 4, 5.

СЕРИЯ
1459-1
ВЫПУСК ЛИСТ
2 - 79

1-1

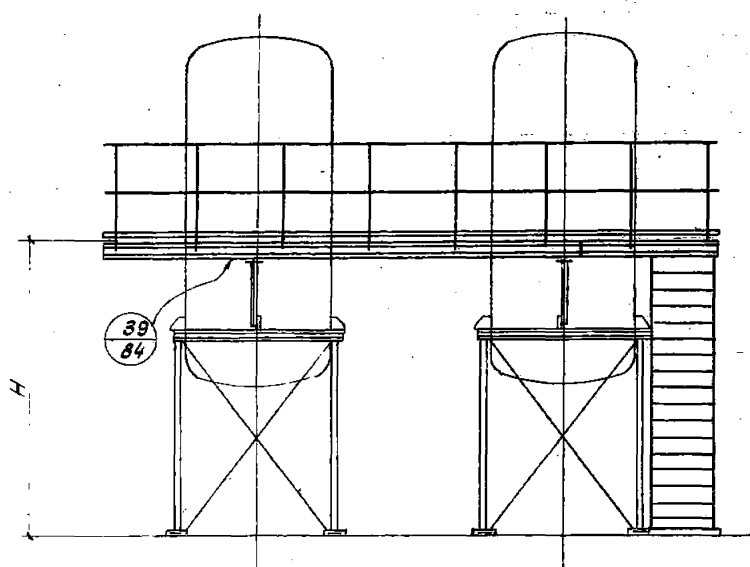

2-2

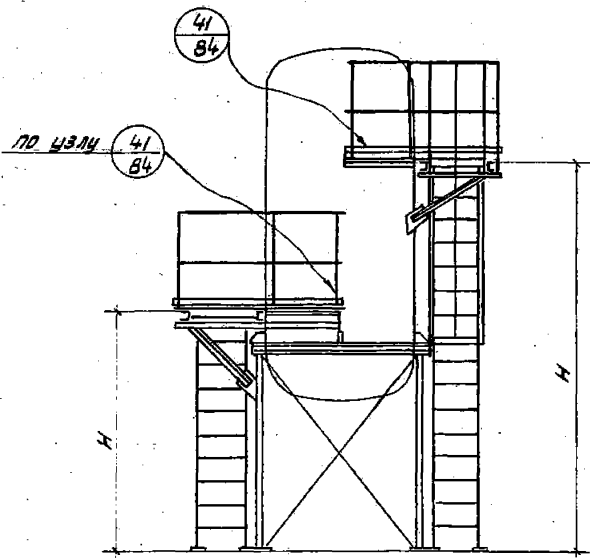

3-3



Схема 6



Схема 7

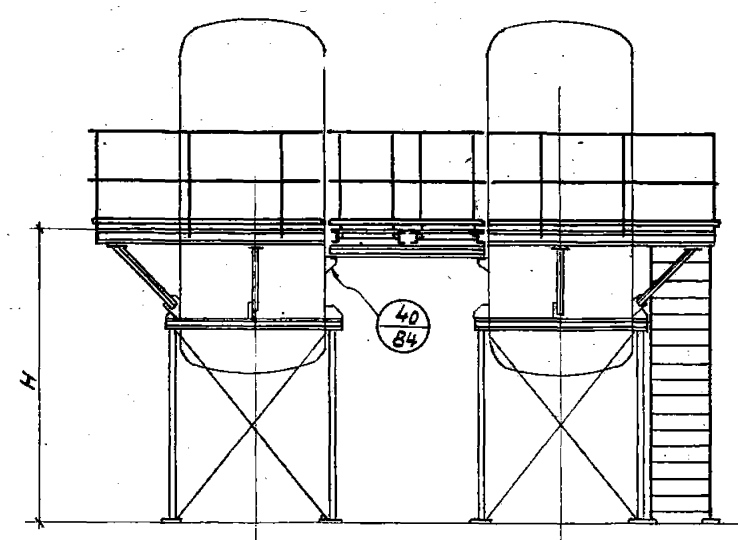

Схема 8

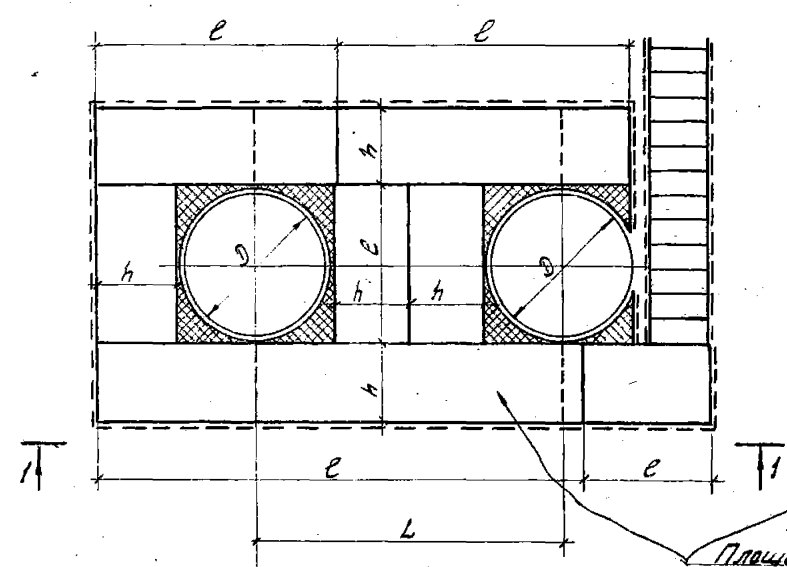

Площадки по серии 1459-2, Вып. 3, 4.

ГК
1973г

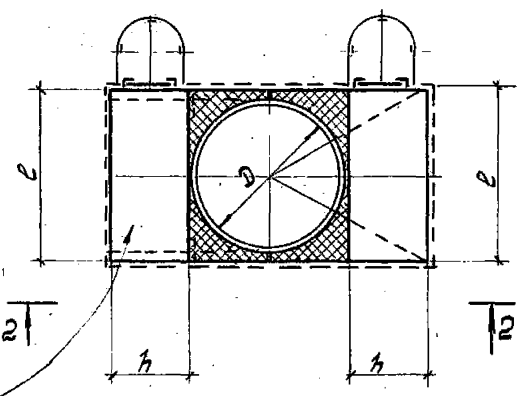
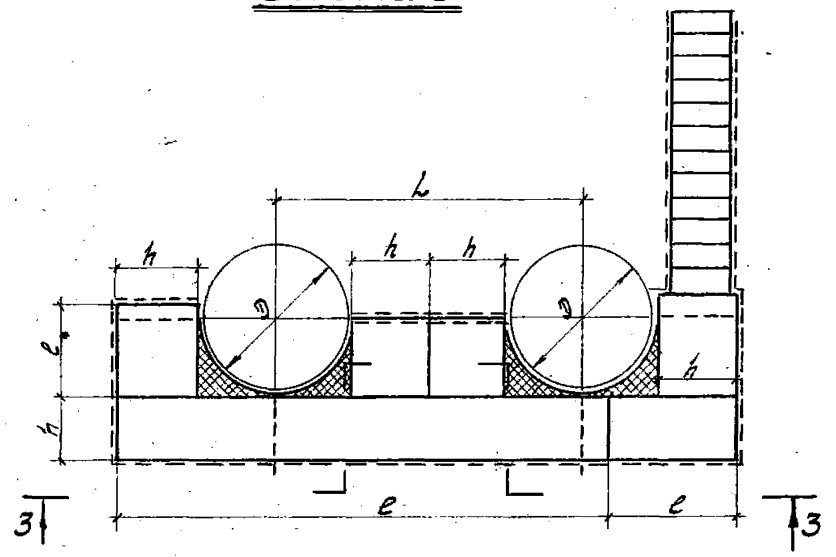
Схемы опирания площадок на
вертикальные аппараты.
Схемы № 6, 7, 8

СЕРИЯ
1459-1
Выпуск Лист
2 ЕП

Схема 9

Схема 10

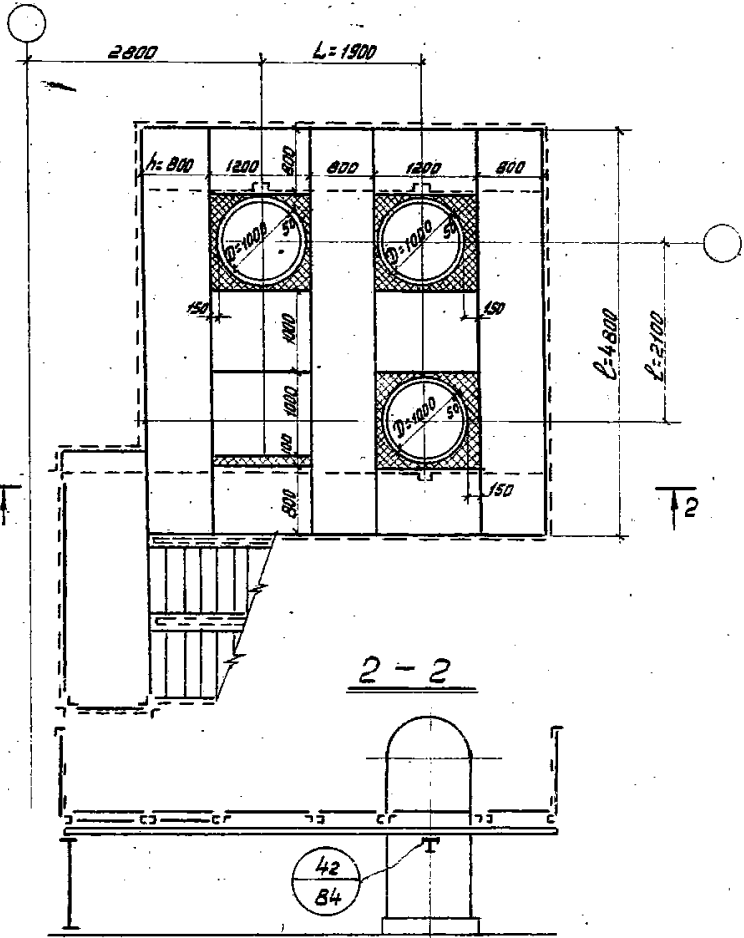
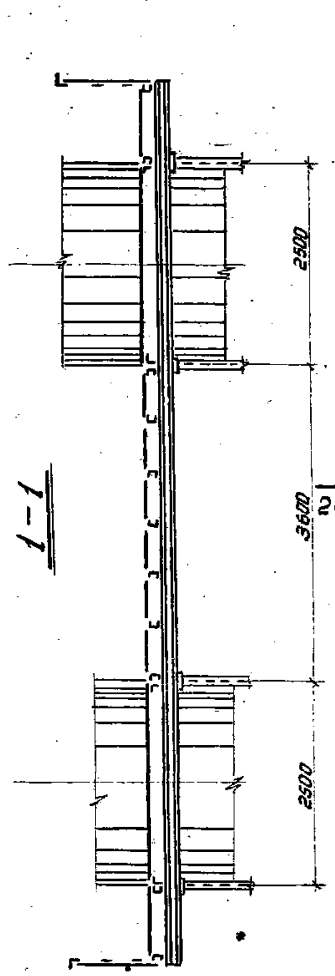
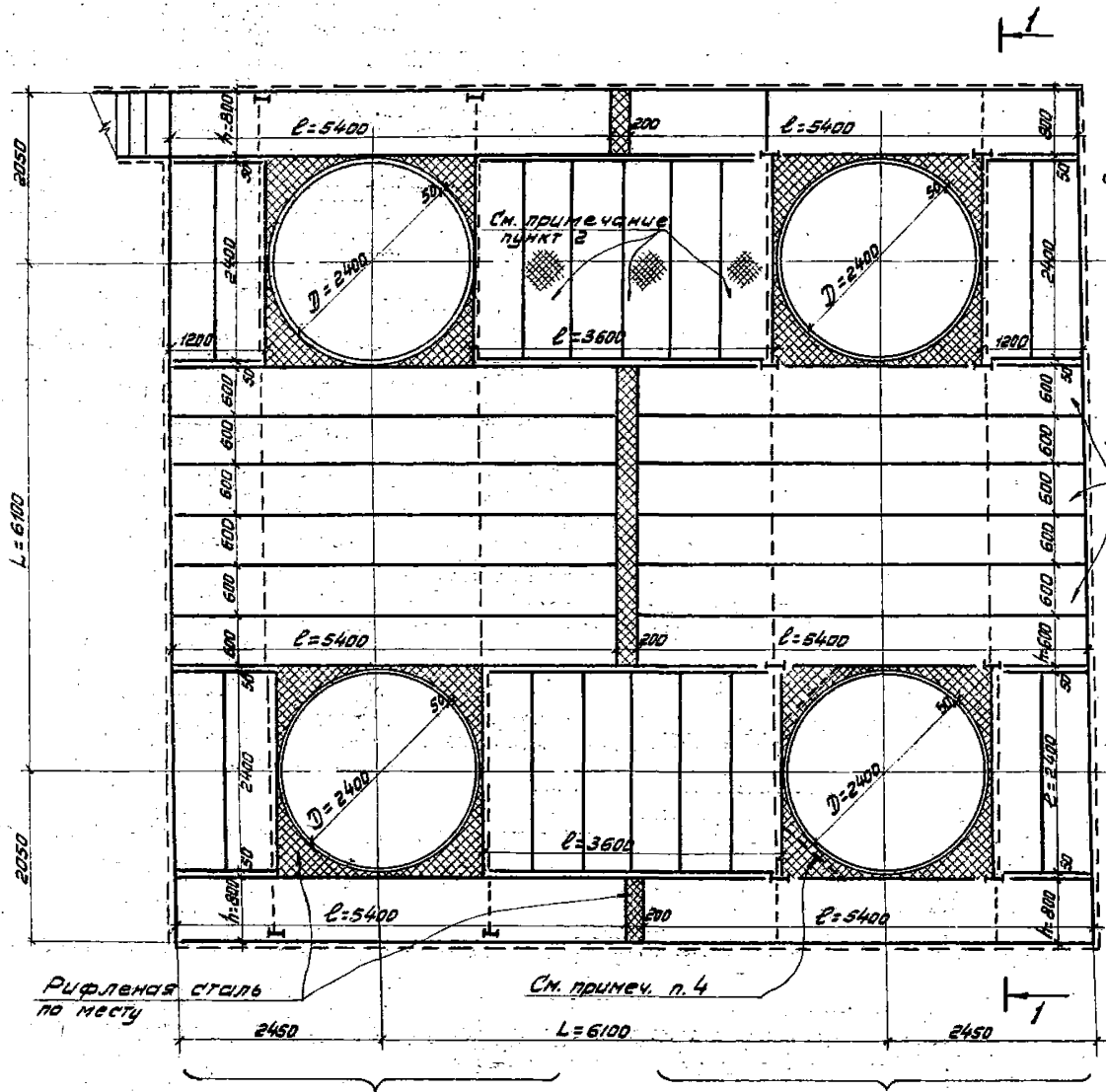

Вариант I

Вариант II

Примечания.

1. Схемы 9 и 10 устройства площадок вокруг вертикальных аппаратов учитывают опирание площадок на аппараты и дополнительные стойки (Вариант I), и только на стойки (Вариант II).
2. Типовые площадки по серии 1,459-2 вып. 3,4 укладываются через одну с промежутками, равными ширине площадки; в промежутки на монтаже укладывается настил с опиранием на полки площадок с последующей приваркой на монтаже.
3. Несущая способность ребер площадок проверяется в каждом проекте под конкретную нагрузку.
4. В случае, когда расстояние превышает расчетное для рифленки, ставятся дополнительные ребра.

ТК
1973г.

Схемы опирания площадок на вертикальные аппараты и стойки.
Схемы №№ 9, 10.

СЕРИЯ
1,459-1
Выпуск Лист
2 81

С.Киев

3-3

2-2

27
77

28
77

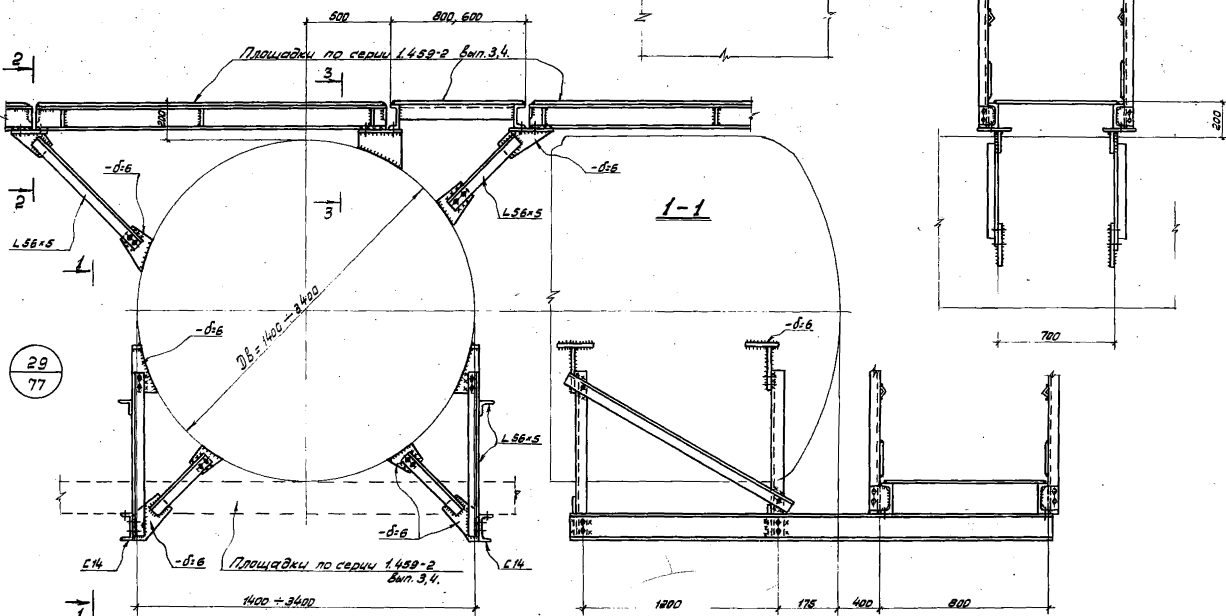

ЗАКАЗЧИК: ГОСКОМПРОЕКТ
 ПРОЕКТИРОВАНИЕ: ГОСКОМПРОЕКТ
 ИСПОЛНЕНИЕ: ГОСКОМПРОЕКТ
 ГОД: 1973

ТК
1973

Удл. опорения площадок на горизонтальном элементе. Серия 1459-2. Вып. № 27, 28, 29.

СЕРИЯ	1459-1
ВЫПУСК	Лист 2
ГОД	1973

30
78

31
78

32
78

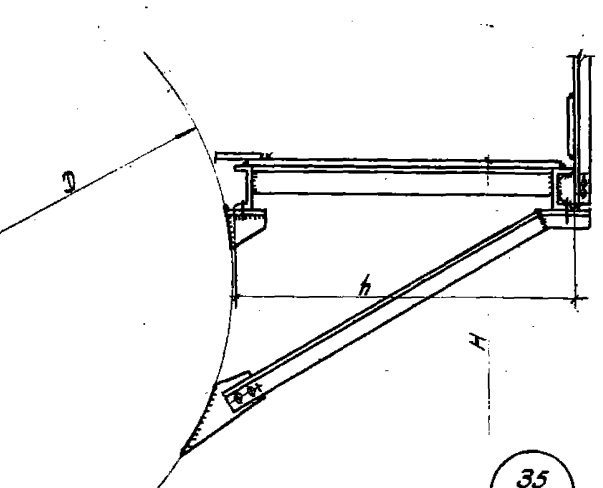
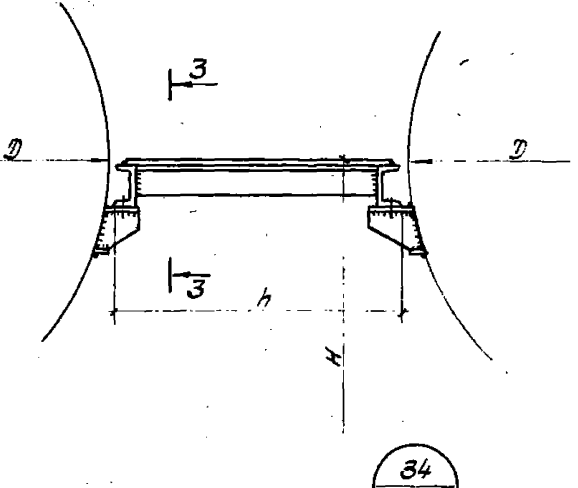
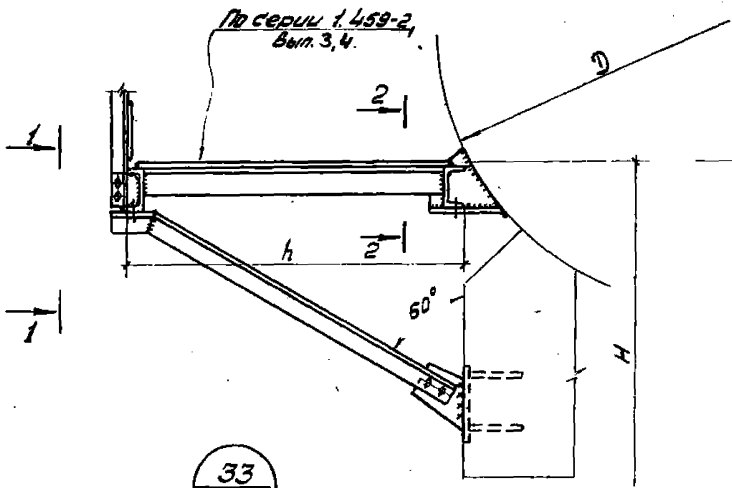

33
78

34
78

35
78

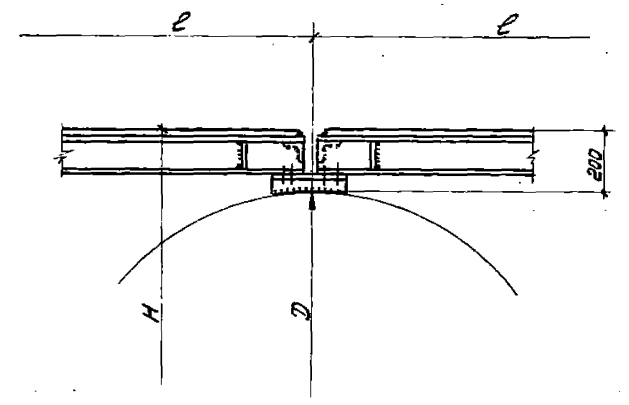
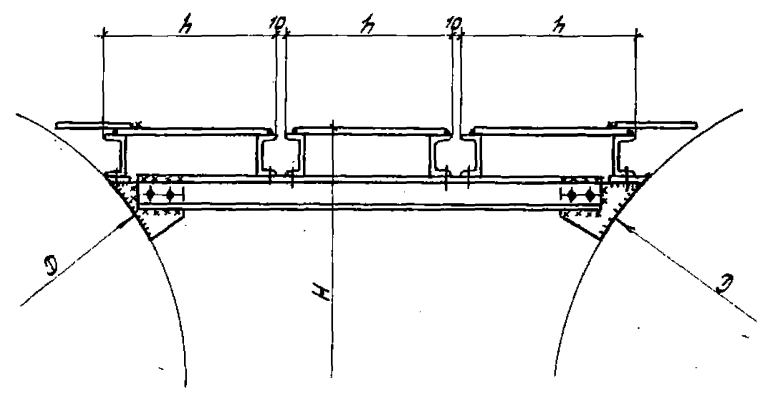
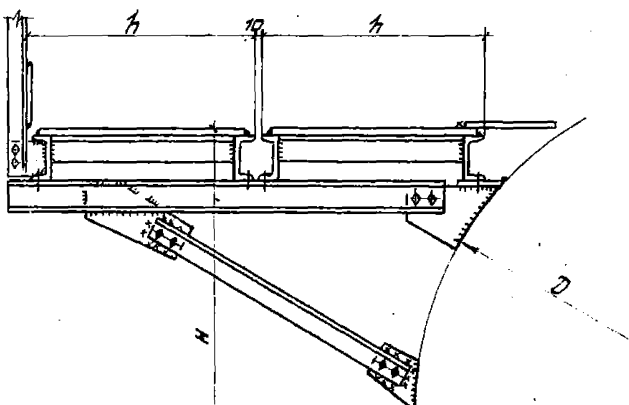

1-1

2-2

3-3

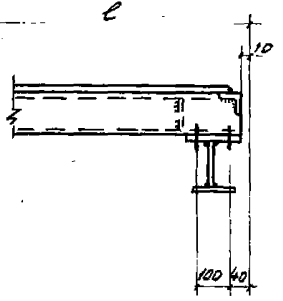
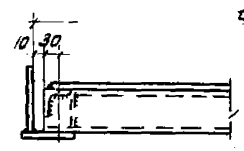
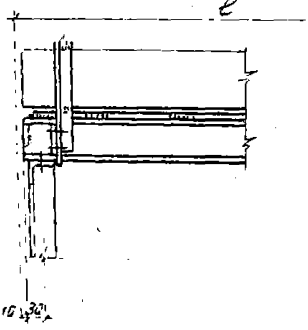

Примечание.

1. Площадки и обрамления по серии 1.459-2, Вып. 3, 4.

ТК
1973г.

Узлы опорания площадок на горизонтальные аппараты. Узлы №№ 30, 31, 32, 33, 34, 35.

СЕРИЯ 1.459-1	
ВЫПУСК 2	ЛИСТ 83

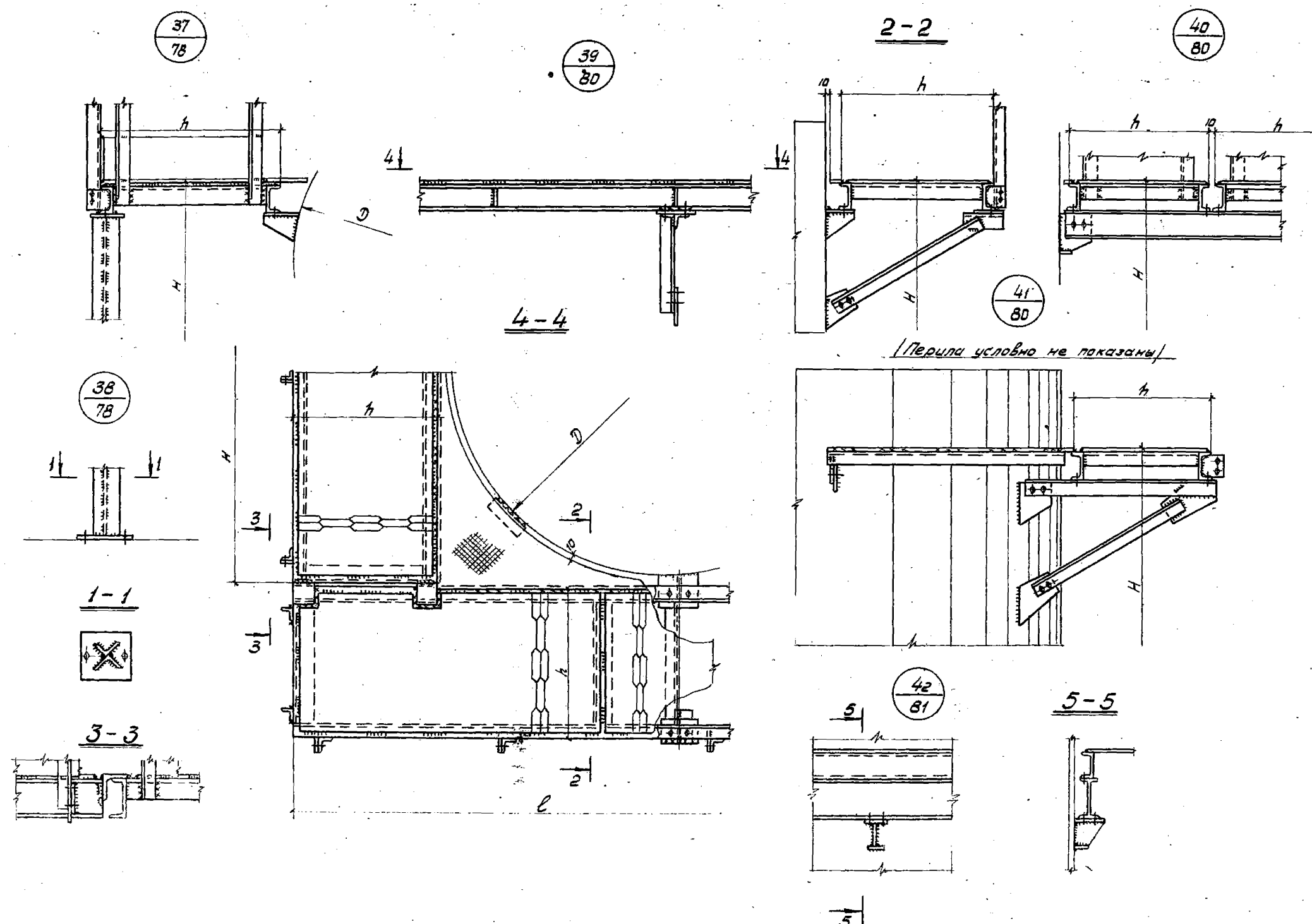

С. КИЕВ

ТК 1973г.	Узлы опорения площадок на вертикальные аппараты. Узлы №№ 37, 38, 39, 40, 41, 42.	СЕРИЯ 1459-1
		Выпуск 2

Секторные площадки с настилом из просечно-вытяжной стали

Table with 31 columns (ГОСТ, Профиль или сечение, ПСВГ1-ПСВГ31) and 5 rows of data including profiles like С12, L50x4, 103-57*, 103-57**, 8706-58 and their corresponding values.

Секторные площадки с настилом из рифленной стали

Table with 31 columns (ГОСТ, Профиль или сечение, ПСРГ1-ПСРГ31) and 5 rows of data including profiles like С12, L50x4, 103-57*, 103-57**, 8568-57* and their corresponding values.

ГК 1973г

Расход стали по маркам в кг.

СЕРИЯ 1459-1 ВЫПУСК 2 ЛАСТ 85

Схема 1



Схема 2



Схема 3

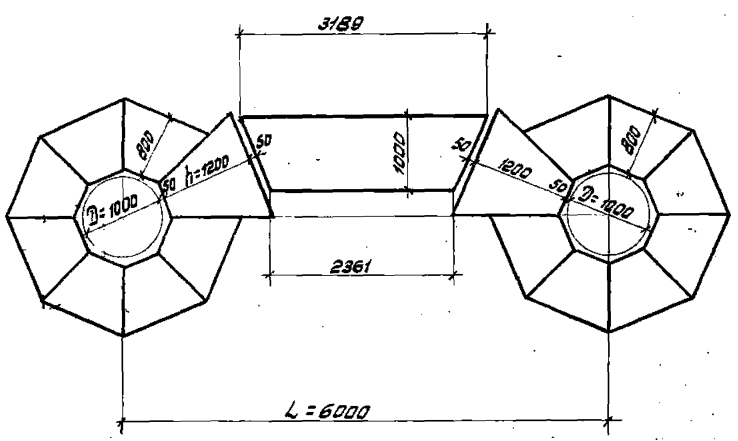

Схема 4

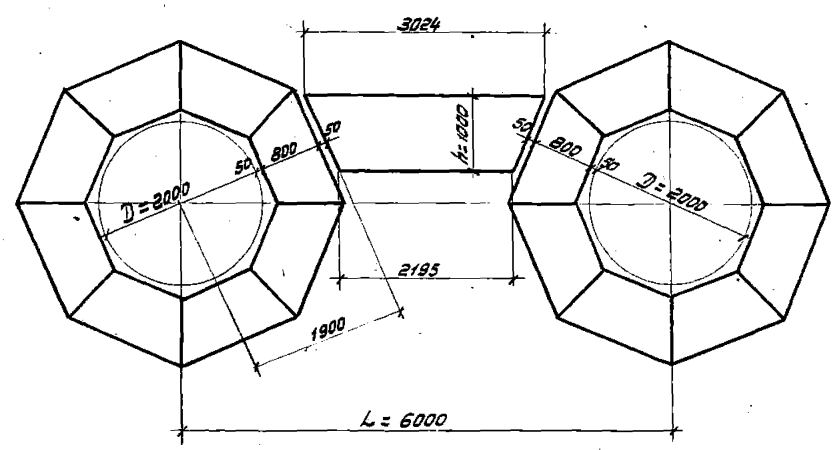

Примечание: Примеры решения площадок из типовых элементов, разработанные на основе проекта, Выпалненного Госспроектом для Вохшицкого ЯТЗ, объект 64/12269, чертеж КМ-3.

Схема 5

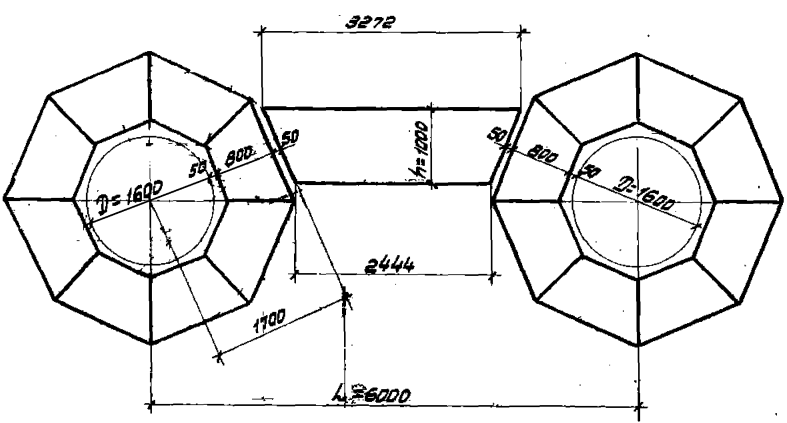
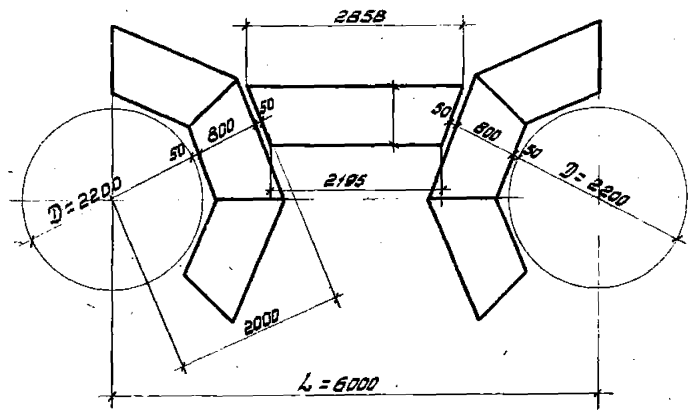
Пример решения площадок из типовых элементов, разработанный на основе чертежа № 64-1756, выпущенного ГИЯЛТОМ для Ново-Кемеровского комбината.



Схема 6



Схема 7

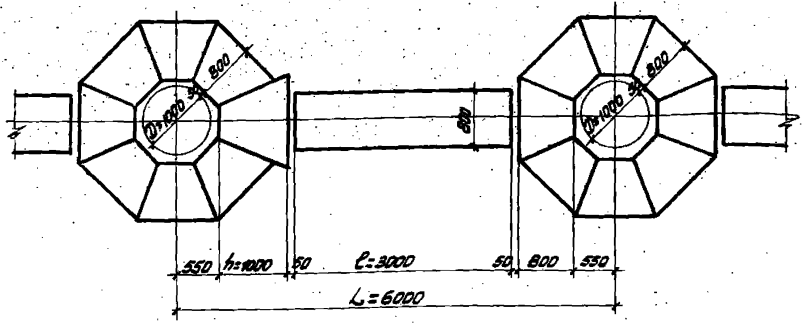

Схема 8

Пример решения площадок из типовых элементов, разработанный на основе проекта, выпущенного Госхимпроектом для Вохшиского АТЭ чертеж КМ-3, объект 64/12269.

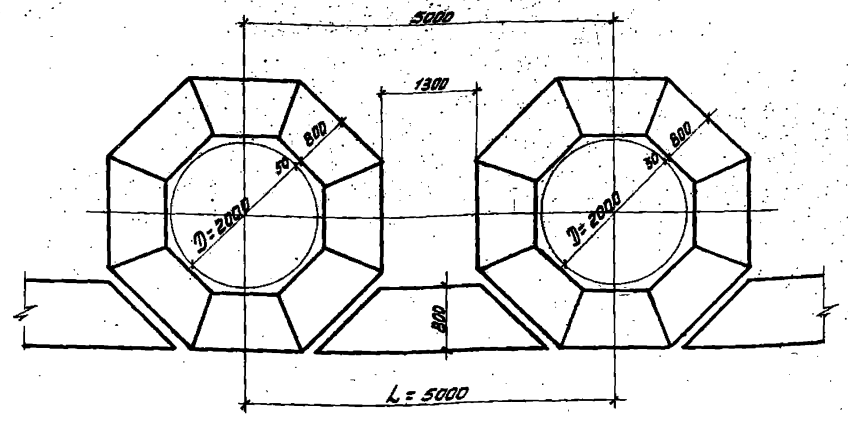

Примечание. Схемы 6 и 7 даны как возможные варианты компоновки площадок из типовых элементов.

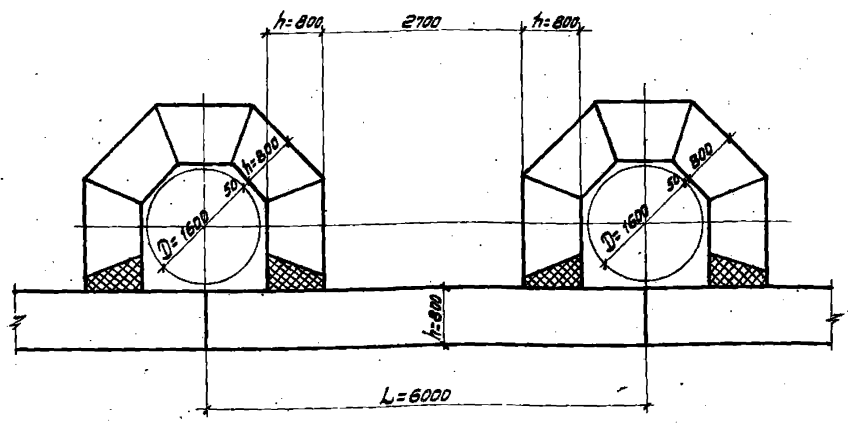
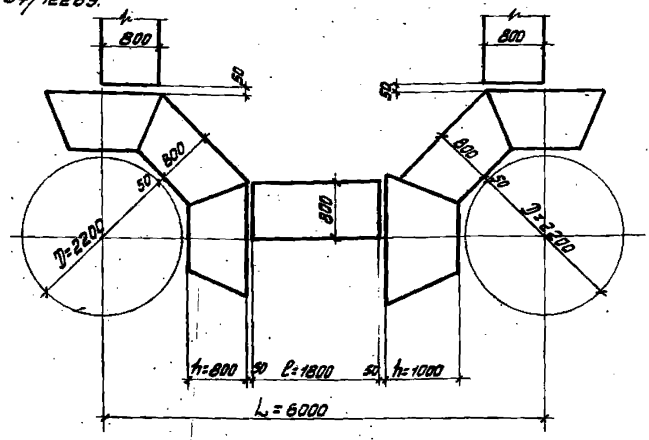
ТК 1973г.	Приложение №2.	СЕРИЯ 1.469-1
	Примеры решения кольцевых и переходных площадок для вертикальных аппаратов с использованием типовых элементов. Схемы 5, 6, 7, 8.	Выпуск Лист 2 90

Исполнитель: [Signature] г. Кемерово

Схема 9



Схема 10



Примечание.

Примеры решения площадок из типовых элементов, разработанные на основе чертежа № ^{КО} _М 64-1756, Вып. полного ГИАП Ом для Ново-Кемаровского эскимобината.

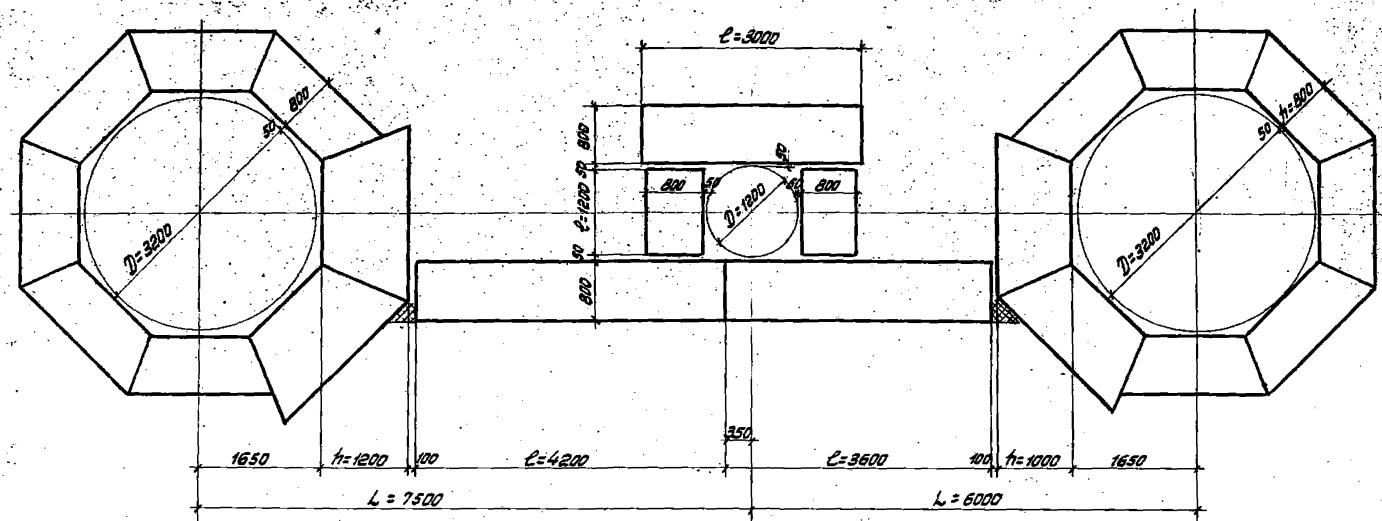
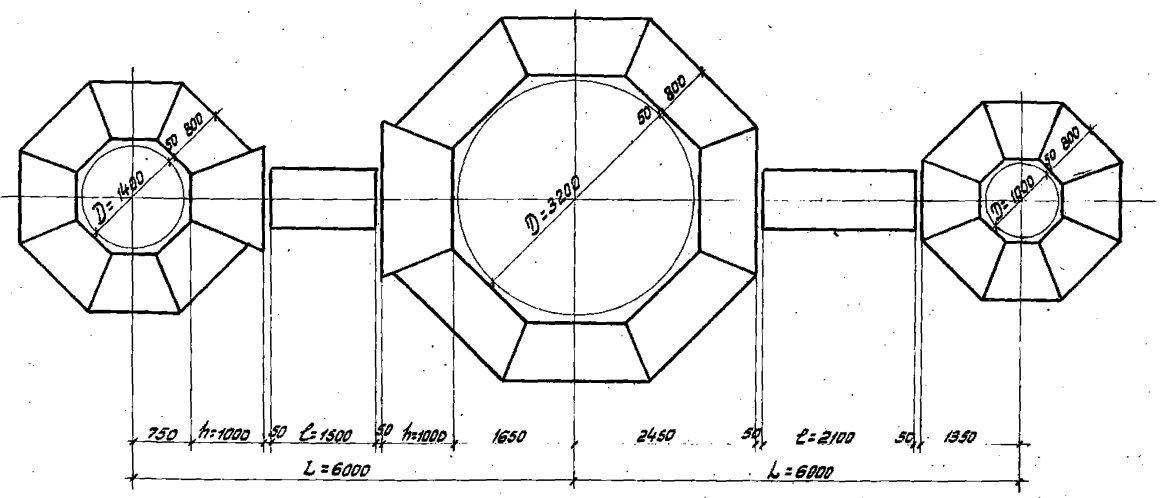
ТК 1973г.	Приложение №3.	СЕРИЯ
	Примеры решения кольцевых переходных площадок для вертикальных аппаратов с использованием типовых элементов. Схемы №№ 9-11	1459-1
		Выпуск Лист

Схема 11



Схема 12



Схема 13

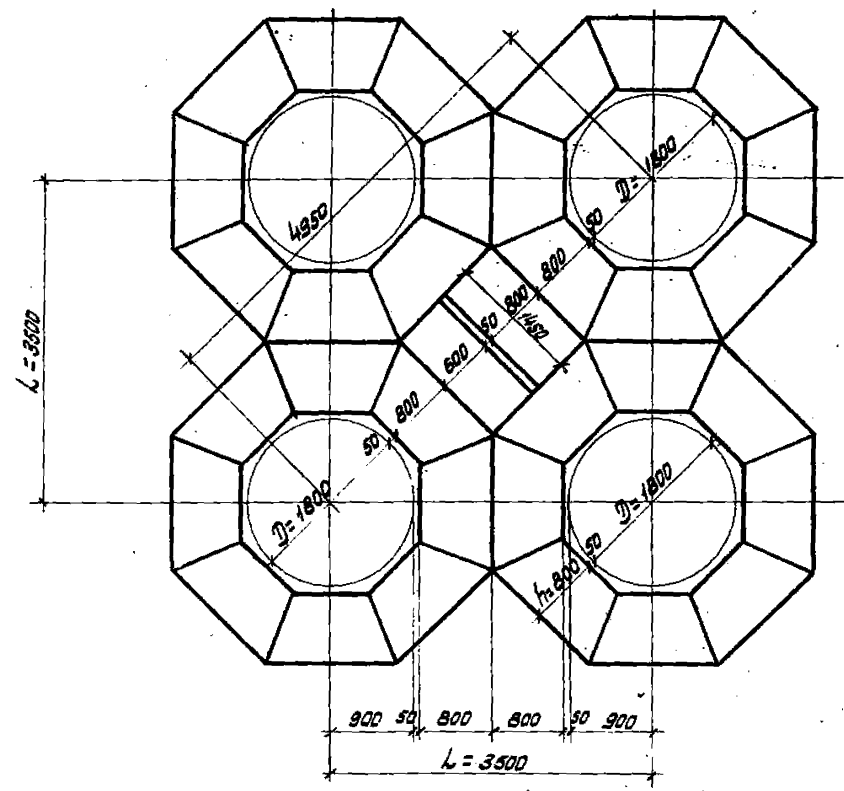

Примечание.

Схемы 11, 12, 13 даны как возможные варианты компоновок площадок.

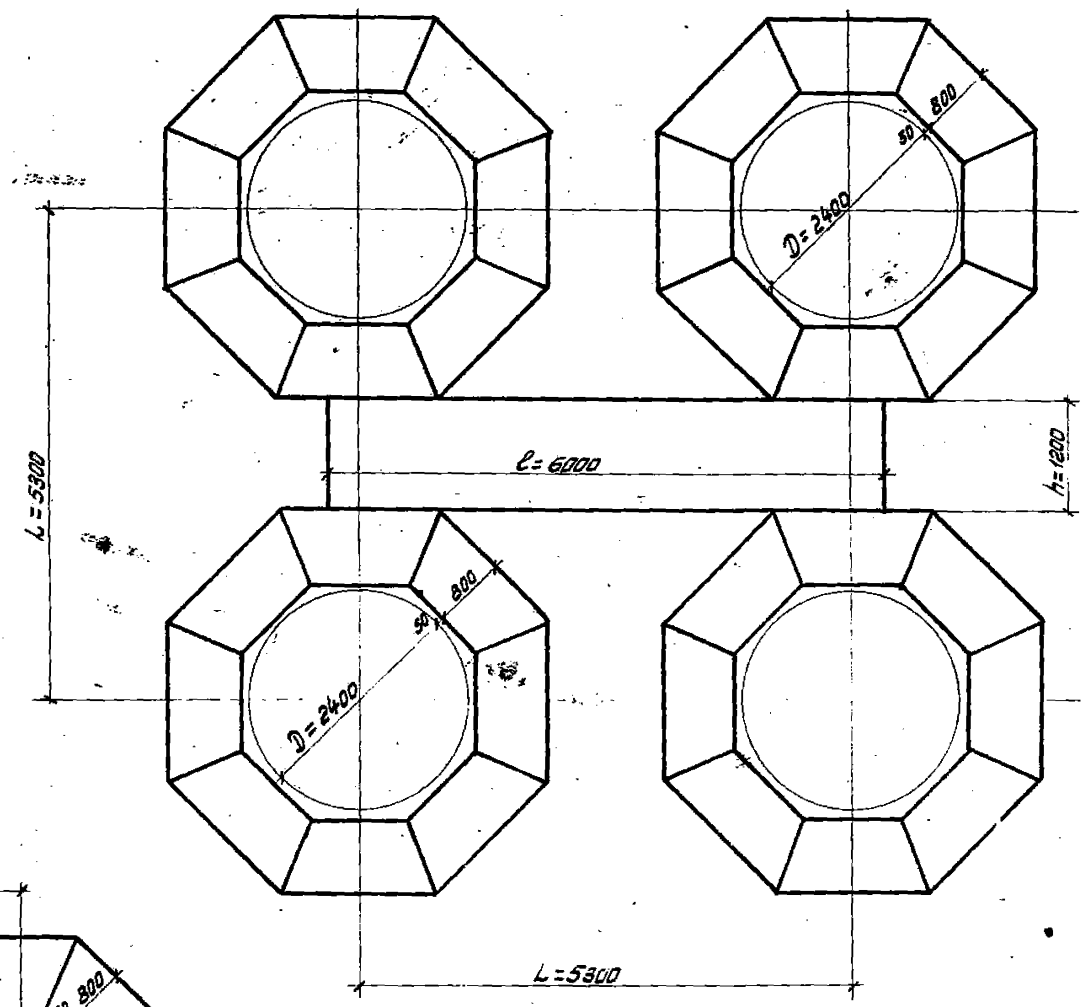
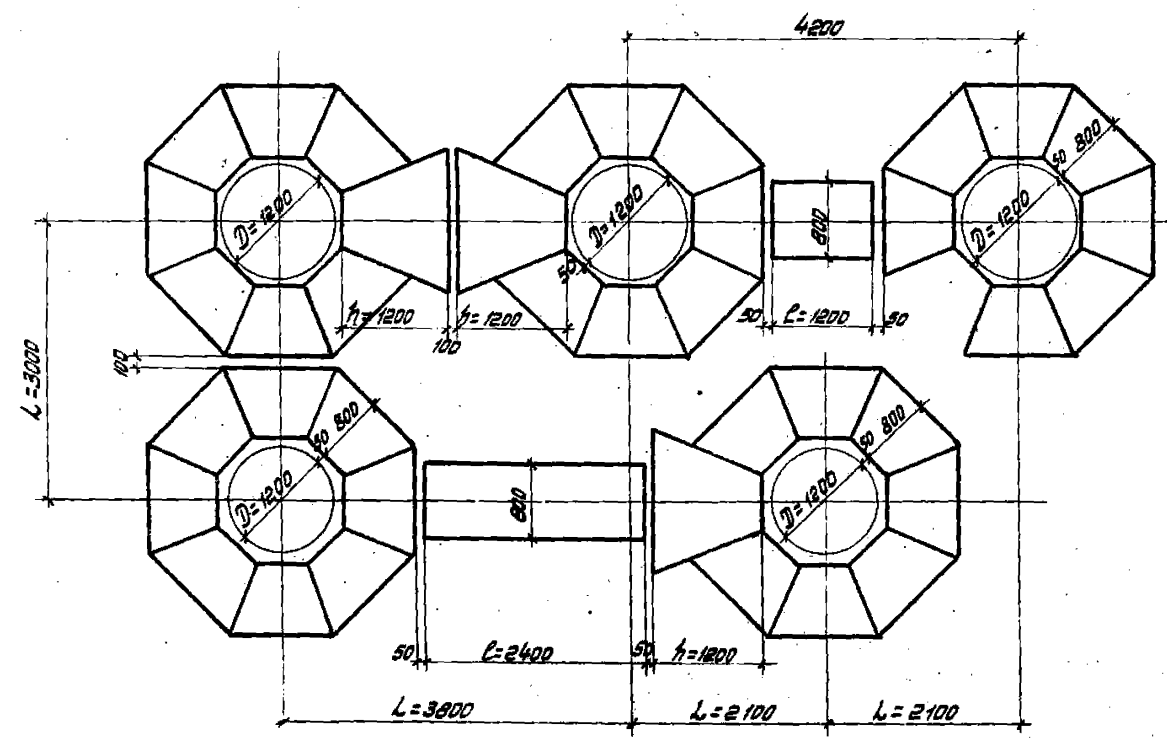
Условные обозначения

ТК 1973	Приложение №4	СЕРИЯ Л459-1
	Примеры решения кольцевых и переходных площадок для вертикальных аппаратов с использованием типовых элементов. Схемы №№ 11, 12, 13.	ВЫПУСК ЛИСТ 2 32

Схема 14



Схема 15



Примечание.

Примеры решения площадок из типовых элементов, разработанные на основе проекта, выполненного Госхимпроектом для Вахшского АТЗ чертёж КМ-3, объект 64/12269.

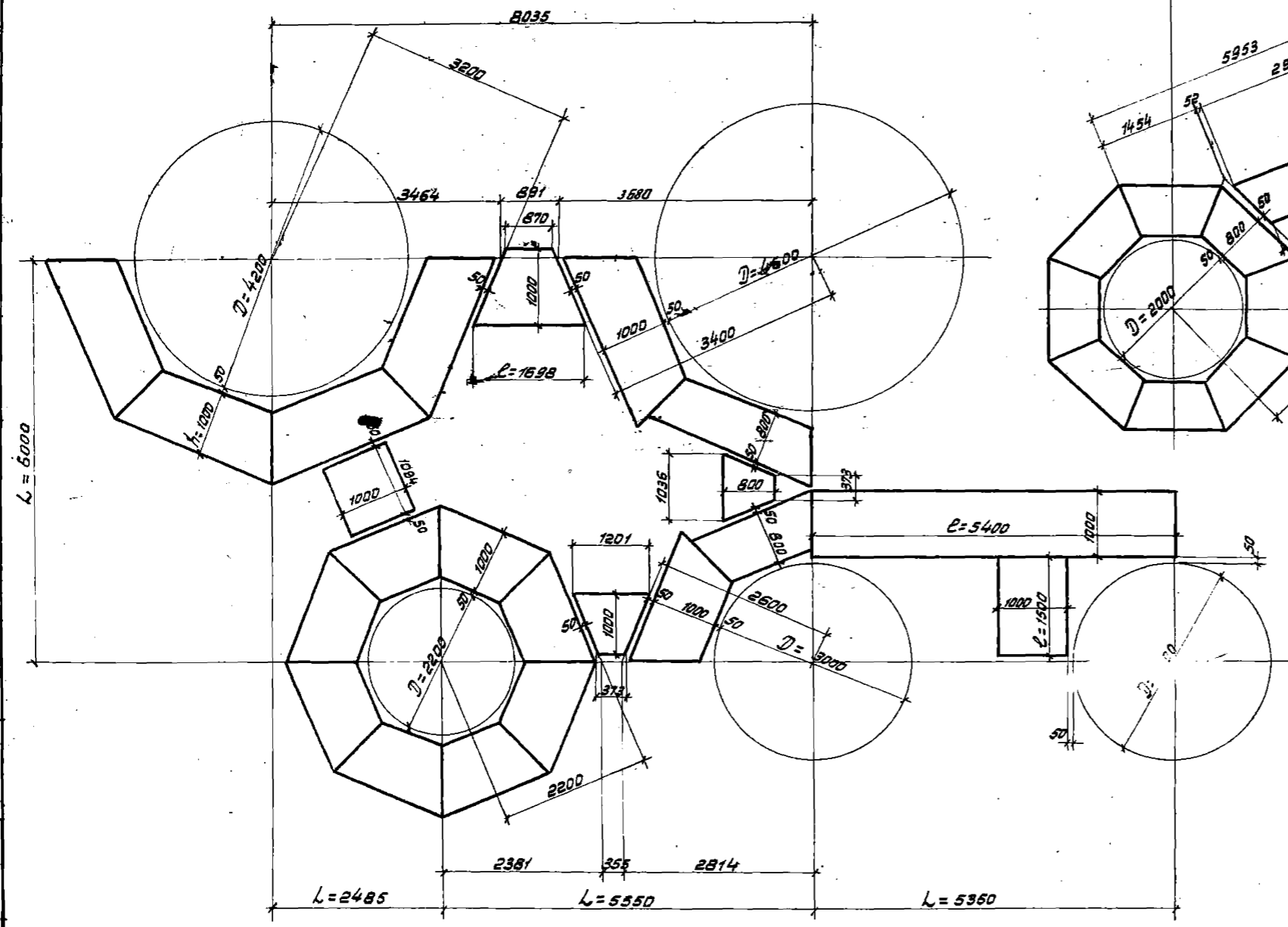
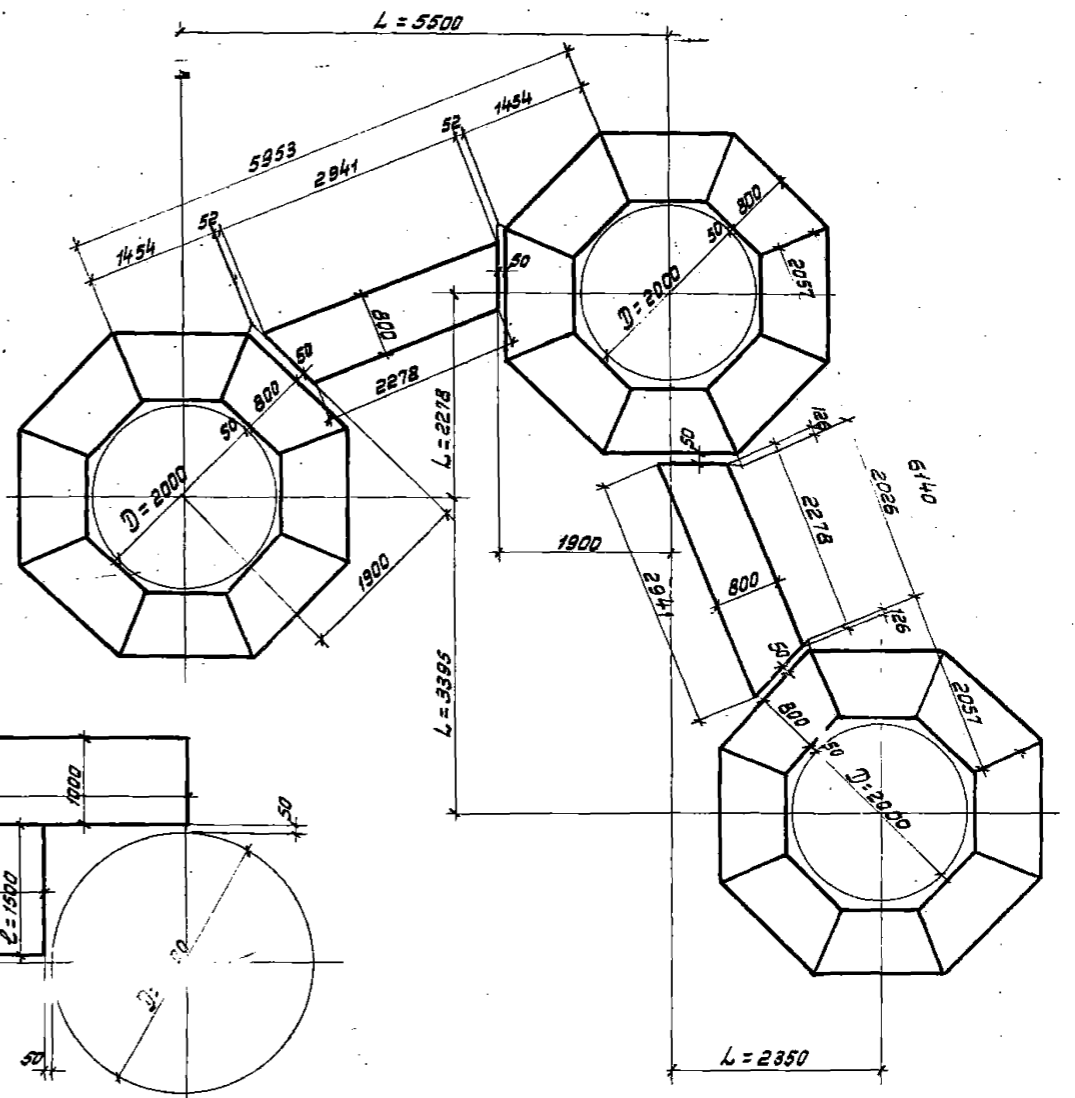
ТК 1973г.	Приложение №5.	СЕРИЯ
	Примеры решения кольцевых и переходных площадок для вертикальных аппаратов с ипользованием типовых элементов. Схемы №№ 14, 15.	1459-1
		ВЫПАСК ЛИСТ
		2 93

