

ТИПОВОЙ ПРОЕКТ
409 - 14-67.88

МОЕЧНО - ОКРАСОЧНЫЙ КОРПУС БАЗЫ
ТЕХНИЧЕСКОГО ОБСЛУЖИВАНИЯ И
РЕМОНТА 450 СТРОИТЕЛЬНЫХ МАШИН
АЛЬБОМ II
СОСТАВ ПРОЕКТА

АЛЬБОМ I	ТЕХНОЛОГИЧЕСКИЕ РЕШЕНИЯ. ОТОПЛЕНИЕ И ВЕНТИЛЯЦИЯ. ВНУТРЕННИЕ ВОДОПРОВОД И КАНАЛИЗАЦИЯ.	АЛЬБОМ V	АВТОМАТИЗАЦИЯ СИСТЕМ ОТОПЛЕНИЯ И ВЕНТИЛЯЦИИ
АЛЬБОМ II	АРХИТЕКТУРНЫЕ РЕШЕНИЯ. КОНСТРУКЦИИ ЖЕЛЕЗОБЕТОН- НЫЕ И МЕТАЛЛИЧЕСКИЕ.	АЛЬБОМ VI	АВТОМАТИЧЕСКОЕ ПОЖАРОТУШЕНИЕ И ПОЖАРНАЯ СИГНАЛИЗАЦИЯ
АЛЬБОМ III	СТРОИТЕЛЬНЫЕ ИЗДЕЛИЯ.	АЛЬБОМ VII	ЗАДАНИЯ ЗАВОДУ ИЗГОТОВИТЕЛЮ НА ЩИТЫ УПРАВЛЕНИЯ
АЛЬБОМ IV	ЭЛЕКТРООБОРУДОВАНИЕ. ЭЛЕКТРООСВЕЩЕНИЕ СВЯЗЬ И СИГНАЛИЗАЦИЯ	АЛЬБОМ VIII	СПЕЦИФИКАЦИЯ ОБОРУДОВАНИЯ
		АЛЬБОМ IX	СМЕТЫ, ЧАСТИ 1,2
		АЛЬБОМ X	ВЕДОМОСТЬ ПОТРЕБНОСТИ В МАТЕРИАЛАХ

Ра разработан Проектным институтом №2
Госстроя СССР

Главный инженер института *В.П.* Илюхин В.П.
Главный инженер проекта *О.Г.* Любавин О.Г.

УТВЕРЖДЕН ПРОТОКОЛОМ
совещания Госстроя СССР от 14.12.87 г.
№ 92.

Введен в действие Проектным институтом №2
приказ № 187 от 16.12.87 г.

СОДЕРЖАНИЕ

Альбом II

Лист	Наименование	Стр
	СОДЕРЖАНИЕ АЛЬБОМА	2
	МОЕЧНО-ОКРАСОЧНЫЙ КОРПУС	
	АРХИТЕКТУРНЫЕ РЕШЕНИЯ МАРКИ АР	
1.	ОБЩИЕ ДАННЫЕ (НАЧАЛО)	3
2	ОБЩИЕ ДАННЫЕ (ОКОНЧАНИЕ)	4
3	ПЛАНЫ НА ОТМ. 0.000; 3.600	5
4	ФРАГМЕНТ 1. РАЗРЕЗЫ 1-1; 2-2; 3-3.	6
5	ФАСАДЫ. СХЕМЫ ЗАПОЛНЕНИЯ ОКОННЫХ ПРОЕМОВ	7
6	СПЕЦИФИКАЦИЯ ЗАПОЛНЕНИЯ ОКОННЫХ ПРОЕМОВ СПЕЦИФИКАЦИЯ ЗАПОЛНЕНИЯ ВОРОТ И ДВЕРЕЙ. СПЕЦИФИКАЦИЯ ПЕРЕМЫЧЕК. Узлы 1, 2.	8
7	Узлы 3... 10	9
8	ПЛАН КРОВЛИ. ПЛАНЫ ПОЛОВ. ДЕТАЛЬ УСТАНОВКИ ТИПА В ПОЛУ	10
9	ЭКСПЛИКАЦИЯ ПОЛОВ. СПЕЦИФИКАЦИЯ ИЗДЕЛИЙ	11
	КОНСТРУКЦИИ ЖЕЛЕЗОБЕТОННЫЕ МАРКИ КЖ	
1.	ОБЩИЕ ДАННЫЕ	12
2	СХЕМА РАСПОЛОЖЕНИЯ ФУНДАМЕНТОВ И ФУНДАМЕНТНЫХ БАЛОК	13
3	СХЕМА РАСПОЛОЖЕНИЯ ФУНДАМЕНТОВ И ФУНДАМЕНТНЫХ БАЛОК. Узлы 1 ÷ 4	14
4	СХЕМА РАСПОЛОЖЕНИЯ ФУНДАМЕНТОВ И ФУНДАМЕНТНЫХ БАЛОК. Узлы 5... 9	15
5	ФУНДАМЕНТЫ ФМ 1 ÷ ФМ 1В	16
6	ФУНДАМЕНТЫ ФМ 1Г, ФМ 2 ÷ ФМ 2Б	17
7	ФУНДАМЕНТЫ ФМ 2В, ФМ 2Г, ФМ 3, ФМ 4	18
8	ФУНДАМЕНТЫ ФМ 5 ÷ ФМ 5А, ФМ 6	19

Лист	Наименование	Стр
9	СПЕЦИФИКАЦИЯ К ФУНДАМЕНТАМ ФМ 1 ÷ ФМ 6	20
10	СХЕМА РАСПОЛОЖЕНИЯ ЭЛЕМЕНТОВ ПОДЗЕМНОГО ХОЗЯЙСТВА	21
11	ФРАГМЕНТ ПЛАНА 1 СЕЧЕНИЯ 1-1, 2-2. Узлы 1, 2	22
12	ФРАГМЕНТ ПЛАНА 1. СХЕМА РАСПОЛОЖЕНИЯ ЩИТОВ И РЕШОТОК ПОКРЫТИЯ НА ОТМ. 0.000. СЕЧЕНИЯ 3-3, 4-4. Узлы 3, 4	23
13	ФОРМ 1 (АРМИРОВАНИЕ) РАСКЛАДКА ВЕРХНИХ И НИЖНИХ СЕТОК. УЗЕЛ 1	24
14	ФОРМ 1 (АРМИРОВАНИЕ) СЕЧЕНИЯ 1-1 ÷ 4-4.	25
15	ФОРМ 1 (АРМИРОВАНИЕ) СПЕЦИФИКАЦИЯ ЭЛЕМЕНТОВ МОНОЛИТНОЙ КОНСТРУКЦИИ.	26
16	ПРЯМЫЕ ПР 1 ÷ ПР 3	27
17	СХЕМА РАСПОЛОЖЕНИЯ БАЛОК ПОКРЫТИЯ, КОЛОНН, СТОЕК ФАХВЕРКА.	28
18	СХЕМА РАСПОЛОЖЕНИЯ ПЛАНТ ПОКРЫТИЯ. СХЕМА РАСПОЛОЖЕНИЯ МОЛНИЕЗАЩИТНОЙ СЕТКИ	29
19	СХЕМЫ РАСПОЛОЖЕНИЯ СТЕНОВЫХ ПАНЕЛЕЙ	30
20	СХЕМЫ - РАСПОЛОЖЕНИЯ СТЕНОВЫХ ПАНЕЛЕЙ. ФРАГМЕНТЫ 1 ÷ 12.	31
21	СХЕМЫ РАСПОЛОЖЕНИЯ СТЕНОВЫХ ПАНЕЛЕЙ ФРАГМЕНТЫ 13 ÷ 20	32
22	СХЕМЫ РАСПОЛОЖЕНИЯ ВНУТРЕННИХ ПЕРЕГОРОДОК	33
23	СХЕМЫ РАСПОЛОЖЕНИЯ ПЛАНТ ПЕРЕКРЫТИЯ НА ОТМ. 3.520.	34
24	СХЕМЫ РАСПОЛОЖЕНИЯ ПЛАНТ ПЕРЕКРЫТИЯ НА ОТМ. 3.520. МОНОЛИТНЫЕ УЧАСТКИ УМ 1, УМ 2	35
	КОНСТРУКЦИИ МЕТАЛЛИЧЕСКИЕ МАРКИ КМ	
1	ОБЩИЕ ДАННЫЕ (НАЧАЛО) ТЕХНИЧЕСКАЯ СПЕЦИФИКАЦИЯ МЕТАЛЛА	36
2	ОБЩИЕ ДАННЫЕ (ОКОНЧАНИЕ) ТЕХНИЧЕСКАЯ СПЕЦИФИКАЦИЯ МЕТАЛЛА. ВЕДОМОСТЬ МЕТАЛЛОКОНСТРУКЦИИ ПО ВИДАМ ПРОФИЛЕЙ	37
3	СХЕМЫ РАСПОЛОЖЕНИЯ СТОЕК, БАЛОК, МОНОРЕЛЬСА, ЛЕСТНИЦ.	38
4	ЛЕСТНИЦЫ Л1 ÷ Л3	39

Лист	Наименование	Стр
5	Узлы 1 ÷ 8	40
6	Узлы 9 ÷ 11	41

ИИС. № ПОСЛА. ПОДАРИТЬ И ДАТА ВОЗВРАЩЕНИЯ №

Альбом II

ПЛАН НА ОТМ. 0.000

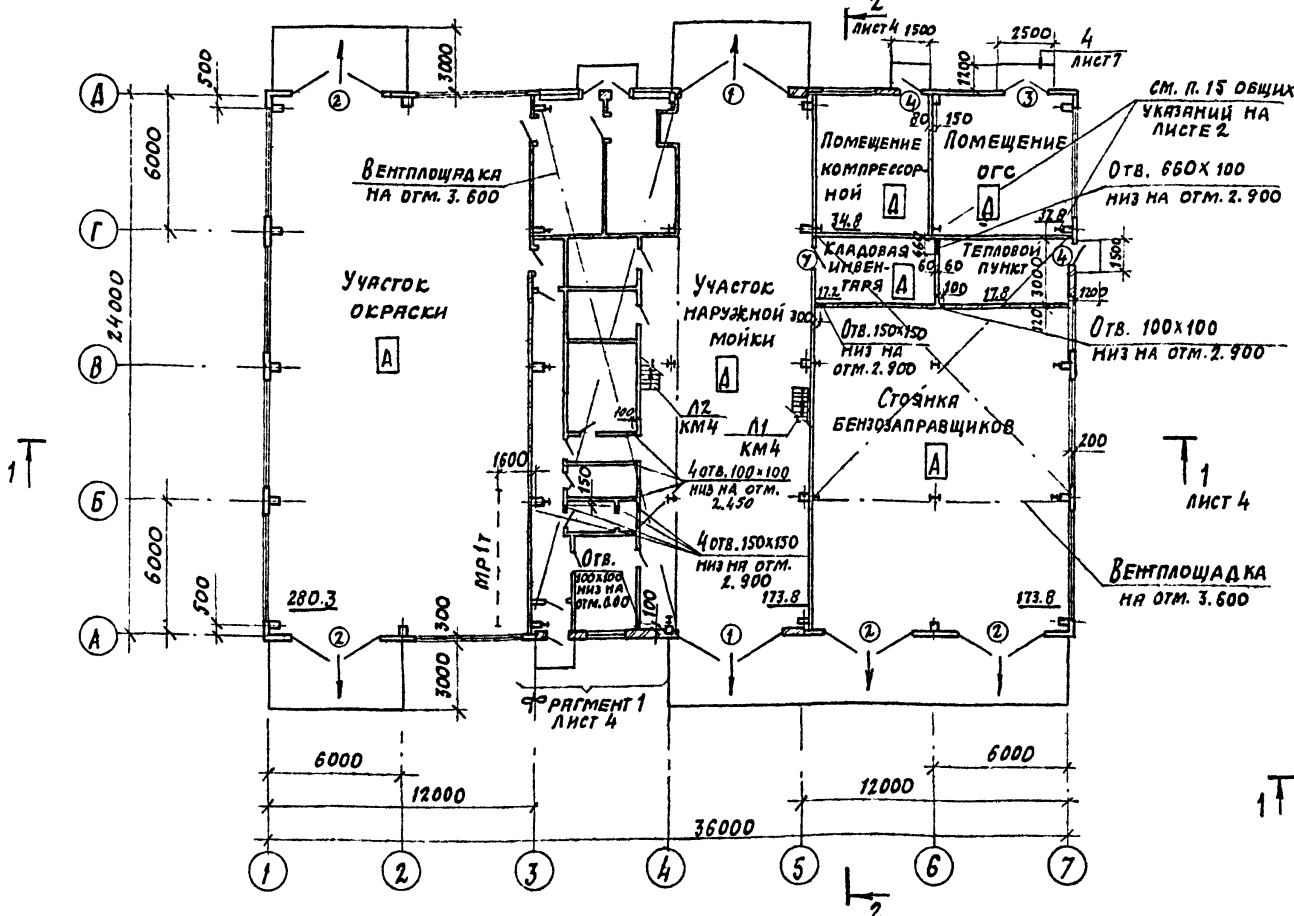

ПЛАН НА ОТМ. 3.600

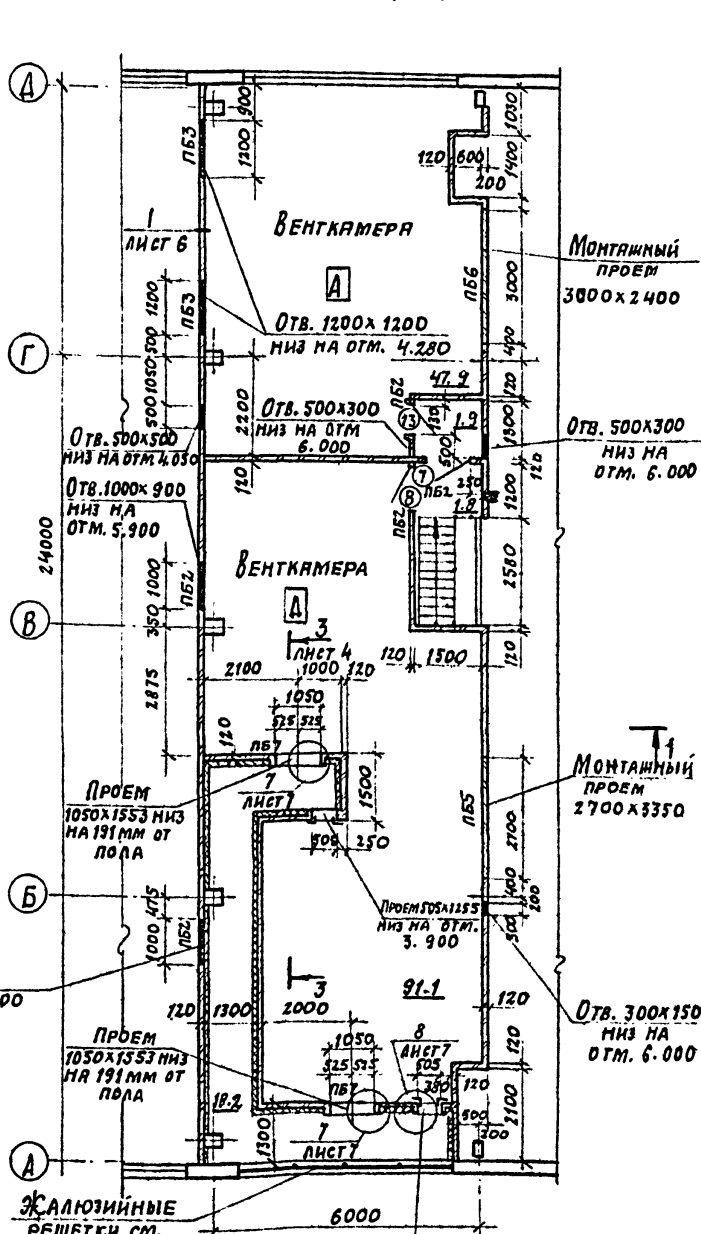

ВЕДОМОСТЬ ПРОЕМОВ ВОРОТ И ДВЕРЕЙ

Марка, поз.	Размер проема, мм
1	4800 x 5400
2	4200 x 4200
3	1910 x 2370
4	1010 x 2370
7	1010 x 2070
8	1010 x 2070
13	1160 x 2050

ВЕДОМОСТЬ ПЕРЕМЫЧЕК

Марка, поз.	Схема сечения
пб1	
пб2	
пб3	
пб4	
пб5	
пб6	
пб7	

ПЛАН НА ОТМ. 3.600

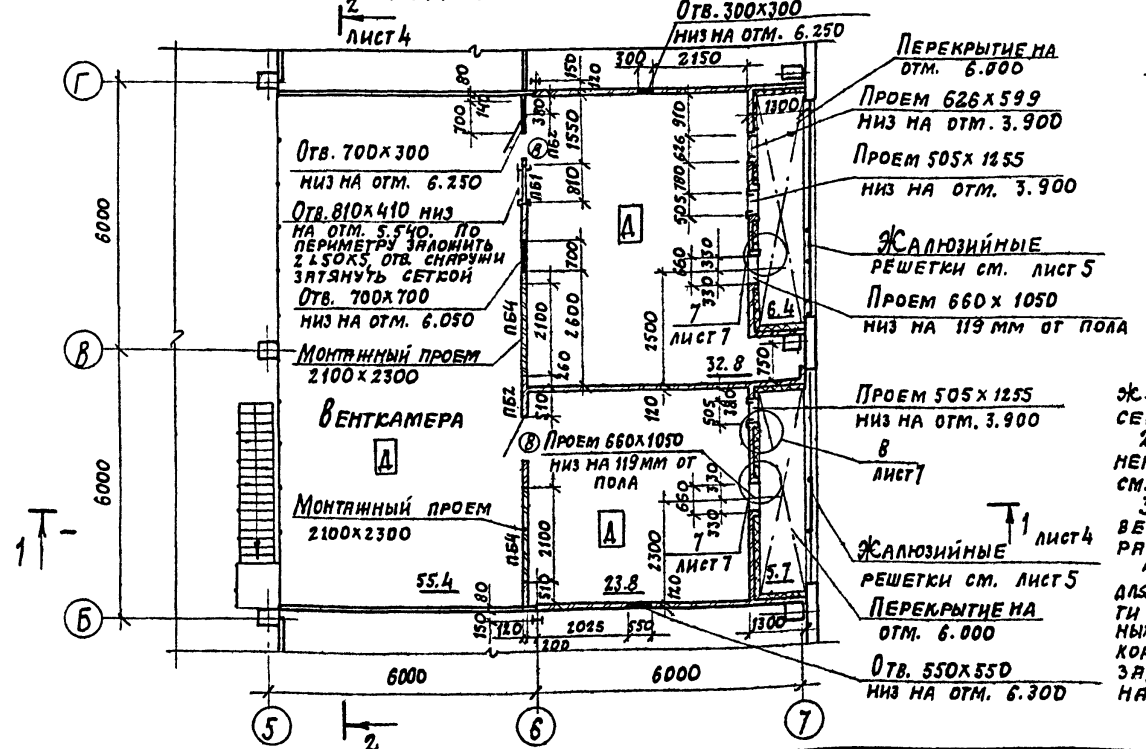

1. Все кирпичные перегородки к ж.б. колоннам крепить по узлам 1; 2 серии 1.431-6.
2. Спецификации перемычек и заполнения проемов ворот и дверей см. лист 6.
3. Кладку монтажных проемов вести из кирпича М75 на глиняном растворе.
4. В помещении венткамеры категории 'А' для обеспечения легкого доступа в местах пересечения противопожарных перегородок вентиляционными коробами зазоры между ними тщательно заделывать цементным раствором на всю толщину перегородок.

ГИП	ЛЮБОВИН
НАЧ. ОТД.	РЫБИКИНА
Ч. КОНТР.	НОРМАНН
П. АРХ.	НОРМАНН
П. СПЕЦ.	МЕШАНОВ
РУК. ГР.	КОСТОМАРОВА
СТ. АРХ.	ТУШОВА
Пров.	КОСТОМАРОВА

28054-02

ПРИВЯЗАН

ТП 409-14-67.88	АР
БАЗА ТЕХНИЧЕСКОГО ОБСЛУЖИВАНИЯ И РЕМОНТА 450 СТРОИТЕЛЬНЫХ МАШИН	
Моечно-окрасочный корпус	Страна Лист Листов
Планы на отм. 0.000; 3.600	Р 3
ПРОЕКТИНЬ ИНСТИТУТ № 2	

Альбом II

ФРАГМЕНТ 1

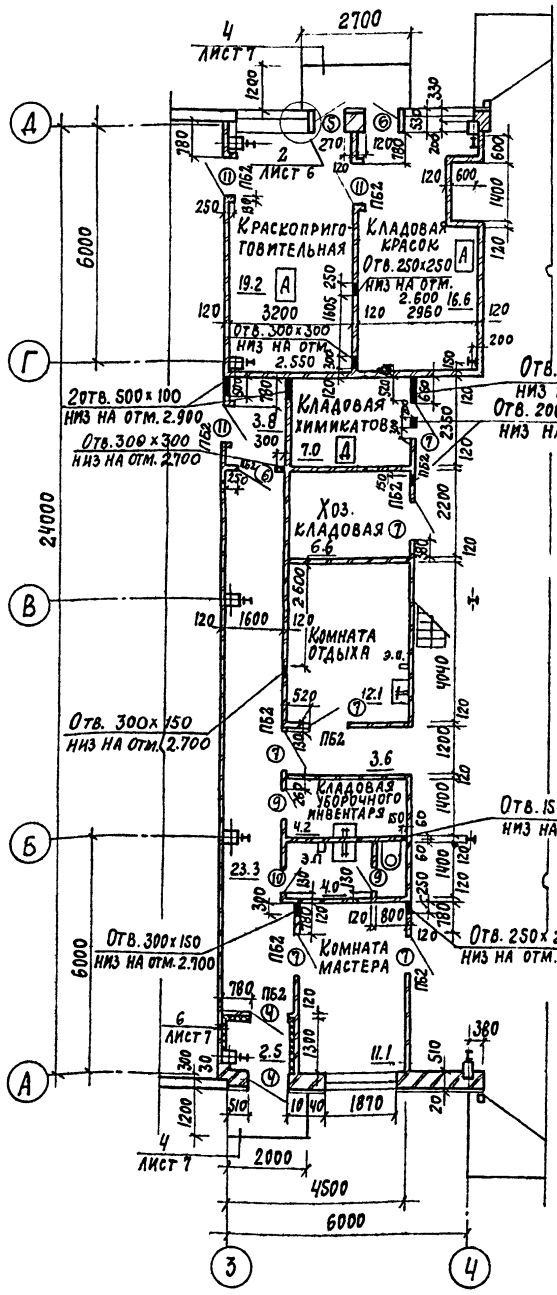

РАЗРЕЗ 1-1

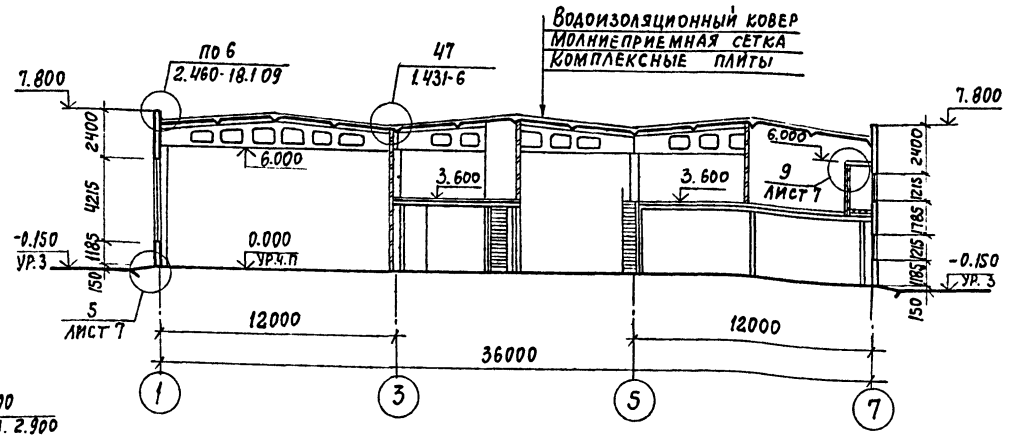

РАЗРЕЗ 2-2

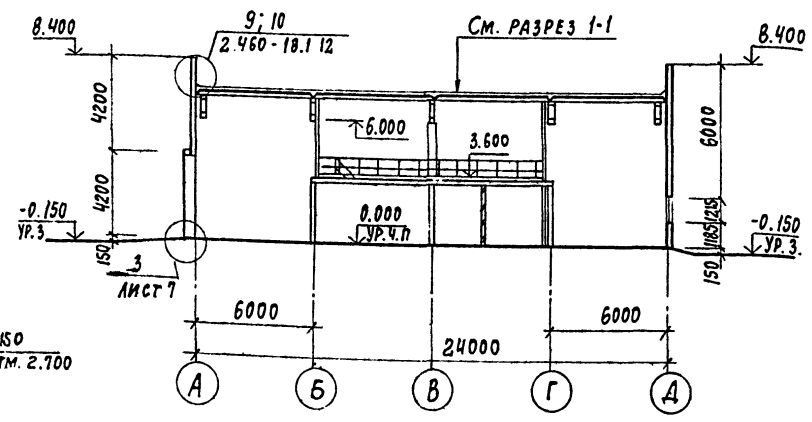

РАЗРЕЗ 3-3

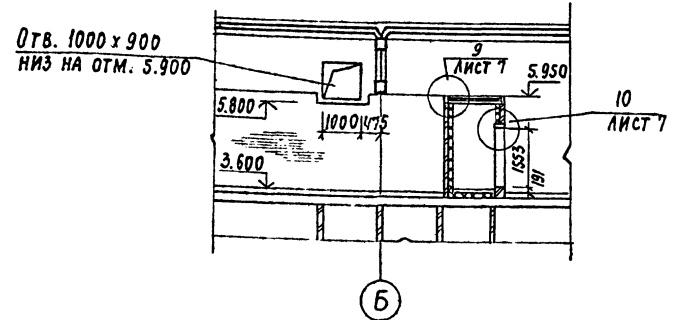

ВЕДОМОСТЬ ПРОЕМОВ ДВЕРЕЙ

МАРКА, ПОЗ.	РАЗМЕР ПРОЕМА, ММ
4	1010 x 2370
5	884 x 2370
6	884 x 2370
7	1010 x 2070
8	1010 x 2070
9	710 x 2070
10	710 x 2070
11	1160 x 2070

ВЕДОМОСТЬ ПЕРЕМЫЧЕК

МАРКА, ПОЗ.	СХЕМА СЕЧЕНИЯ
ПБ2	

1. ОБЩИЕ ПРИМЕЧАНИЯ СМ. ЛИСТ 3
2. КИРПИЧНЫЕ ПЕРЕГОРОДКИ ВЕСТИ ОДНОВРЕМЕННО С УСТАНОВКОЙ МЕТАЛЛИЧЕСКИХ РАМ ПРОТИВОПОЖАРНЫХ ДВЕРЕЙ ПОЗ.11 РАЗМЕР ПИЛЯСТР 250 x 130 ММ.

23034-02

ПРИВЯЗАН	
ИНВ. №	

ГИП. ЛЮБОВИНА		ТП 409-14-67.88	АР
НАЧ. ОТД. РЫБИКИНА		БАЗА ТЕХНИЧЕСКОГО ОБСЛУЖИВАНИЯ И РЕМОНТА 450 СТРОИТЕЛЬНЫХ МАШИН	
Н. КОНТР. НОРМАНН		МОЕЧНО-ОКРАСОЧНЫЙ КОРПУС	СТАДИЯ
ГЛА. АРХ. НОРМАНН			ЛИСТ
ГЛА. СПЕЦ. МЕЩАНОВ			ЛИСТОВ
РУК. ГР. КОСТОМАРОВА		ФРАГМЕНТ 1	
СТ. АРХ. ТУСОВА		РАЗРЕЗЫ 1-1; 2-2; 3-3	ПРОЕКТИНЬ ИНСТИТУТ №2
ПРОВ. КОСТОМАРОВА			

№ 1004 Подпись и дата

Альбом II

Спецификация заполнения оконных проемов.

МАРКА ПОЗ.	ОБОЗНАЧЕНИЕ	НАИМЕНОВАНИЕ	КОЛ.	МАССА ЕД. КГ	ПРИМЕЧАНИЕ
ОК1 МЕСТ7	ГОСТ 12506-81	Окно ПВД 12-24.2	28		
	ГОСТ 12506-81	Окно ПВД 18-24.2	14		
	ГОСТ 6785-80	Подоконная плита по 12.15.35	28		
	ГОСТ 8242-75	Наличник тип 1 (54)	26,5		п. м.
	ГОСТ 8242-75	Наличник тип 1 (74)	23,5		п. м.
	ГОСТ 8242-75	Раскладка тип 2	8,4		п. м.
ОК2 МЕСТ4	ГОСТ 12506-81	Окно ПВД 12-24.1	8		
	ГОСТ 6785-80	Подоконная плита по 12.15.35	16		
	ГОСТ 8242-75	Наличник тип 1 (54)	14,5		п. м.
	ГОСТ 8242-75	Наличник тип 1 (74)	2,4		п. м.
ОК3 МЕСТ1	ГОСТ 12506-81	Окно ПГО 12-24.1	2		
	1.494-27 вып.7	Жалюзийная решетка 150x90	10	1,0	
	ГОСТ 8242-75	Наличник тип 1 (54)	16,9		п. м.
ОК4 МЕСТ1	ГОСТ 12506-81	Окно ПГО 12-24.1	2		
	1.494-27 вып.7	Жалюзийная решетка 150x90	20	1,0	
	ГОСТ 8242-75	Наличник тип 1 (54)	16,9		п. м.
ОК5 МЕСТ1	ГОСТ 12506-81	Окно ПГО 12-24.1	2		
	1.494-27 вып.7	Жалюзийная решетка 150x90	64	1,2	
	ГОСТ 8242-75	Наличник тип 1 (54)	14,5		п. м.
ОК6 МЕСТ2	ГОСТ 12506-81	Окно ПВД 12-24.1	2		
	ГОСТ 6785-80	Подоконная плита по 12.15.35	4		
	ГОСТ 8242-75	Наличник тип 1 (54)	9,8		п. м.
	ГОСТ 8242-75	Наличник тип 1 (74)	2,4		п. м.
ОК7 МЕСТ2	ГОСТ 12506-81	Окно ПВД 18-18.1	2		
	ГОСТ 6785-80	Подоконная плита по 18.30.35	2		
	ГОСТ 8242-75	Наличник тип 1 (54)	8,0		п. м.
ОК8 МЕСТ1	ГОСТ 12506-81	Окно ПВД 12-18.1	1		
	ГОСТ 6785-80	Подоконная плита по 18.30.35	1		
	ГОСТ 8242-75	Наличник тип 1 (54)	3,7		п. м.
	ГОСТ 8242-75	Наличник тип 1 (74)	4,9		п. м.

Спецификация заполнения проемов ворот и дверей

МАРКА ПОЗ.	ОБОЗНАЧЕНИЕ	НАИМЕНОВАНИЕ	КОЛ.	МАССА ЕД. КГ	ПРИМЕЧАНИЕ
1	1.435.9-17 в.0;1;4	Ворота ВР48x54-Т	2	983	
2	1.435.9-17 в.0;1;4	Ворота ВР42x42-Т	4	753	
3	ГОСТ 24698-81	Дверной блок ДНГ24-19ПВ	1		
4	ГОСТ 14624-84	Дверной блок ДНГ24-10ЛП	4		
5	ГОСТ 14624-84	Дверной блок ДНГ24-9П	1		
6	ГОСТ 14624-84	Дверной блок ДНГ24-9ЛП	1		
7	1.136-10	Дверной блок ДГ21-10	8		
8	1.136-10	Дверной блок ДГ21-10А	4		
9	1.136-10	Дверной блок ДГ21-7П	2		
10	1.136-10	Дверной блок ДГ21-7ЛП	1		
11	2.435-6 в.2	Дверной блок ПДН-2	4		

Спецификация перемычек

МАРКА ПОЗ.	ОБОЗНАЧЕНИЕ	НАИМЕНОВАНИЕ	КОЛ.	МАССА ЕД. КГ	ПРИМЕЧАНИЕ
ПБ1;1	1.038.1-1 в.1	1ПБ10-1	1	20	
ПБ2;2	1.038.1-1 в.1	1ПБ13-1	18	25	
ПБ3;3	1.038.1-1 в.1	2ПБ16-2	3	65	см. п.3. ПРИМЕЧ.
ПБ4;4	1.038.1-1 в.1	2ПБ25-3	2	103	
ПБ5;5	1.038.1-1 в.1	2ПБ30-4	1	125	
ПБ6;6	1.038.1-1 в.1	3ПБ34-4	1	222	
ПБ7;2	1.038.1-1 в.1	1ПБ13-1	4	25	

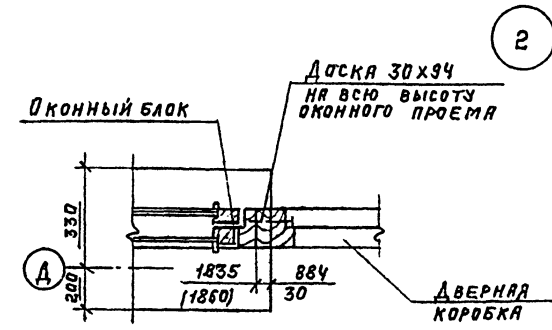
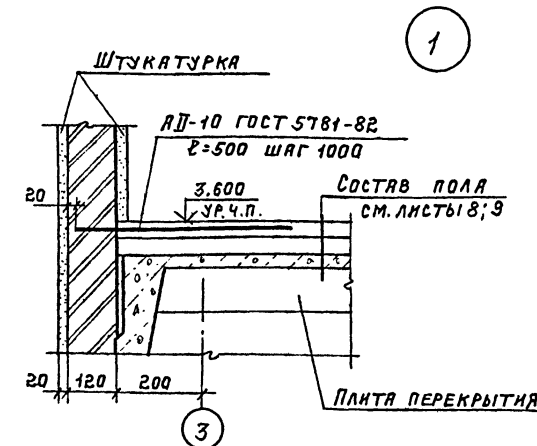

1. В краскоприготовительной и кладовой красок створки оконных переплетов должны быть постоянно наглухо закрыты.

2. В воротах тип 2 и дверях типы 5 и 6 все трущиеся части, а также кромки полотен, защитить латунью.

3. Перемычки ПБ3 замаркированы на листе 3 и кж 23.

4. Противопожарные двери установить с уплотняющими прокладками в притворах и самозакрывающимися устройствами ЗД-1 (дверной закрыватель), изготовитель завод «Компрессор» г. Рига.

Количество устройств - 4 шт.

23034-02

ПРИВЯЗАН:			
ИНВ. №			

Г.И.П.	ЛЮБЯВИН				
Нач. отд.	РЫБКИНА				
Н.контр.	НОРМАНН				
гл. арх.	НОРМАНН				
гл. спец.	МЕЩАНОВ				
Рук. гр.	КОСТОМАРОВА				
Ст. арх.	КОСТОМАРОВА				
Проб.	КОСТОМАРОВА				

ТП 409-14-67, 88 ЯР

БЭЯ ТЕХНИЧЕСКОГО ОБСЛУЖИВАНИЯ И РЕМОНТА ЧУД СТРОИТЕЛЬНЫХ МАШИН.

Моечно-окрасочный корпус.

СПЕЦИФИКАЦИЯ ЗАПОЛНЕНИЯ ОКОННЫХ ПРОЕМОВ. СПЕЦИФИКАЦИЯ ЗАПОЛНЕНИЯ ПРОЕМОВ ВОРОТ И ДВЕРЕЙ. СПЕЦИФИКАЦИЯ ПЕРЕМЫЧЕК. УЗЛЫ 1, 2.

ПРОЕКТИРОВАНИЕ

Ив. № 1004/1 Подпись и дата В.А.М.И.В. № 19

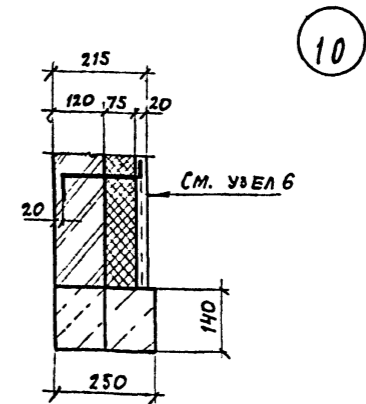
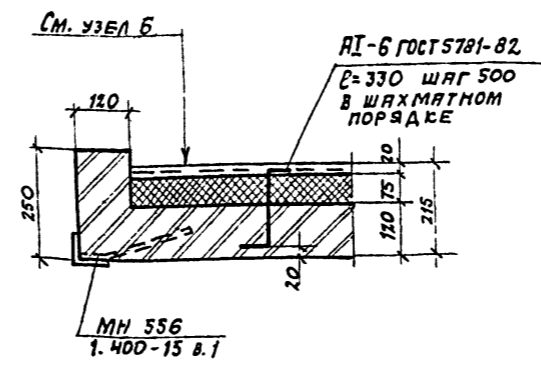
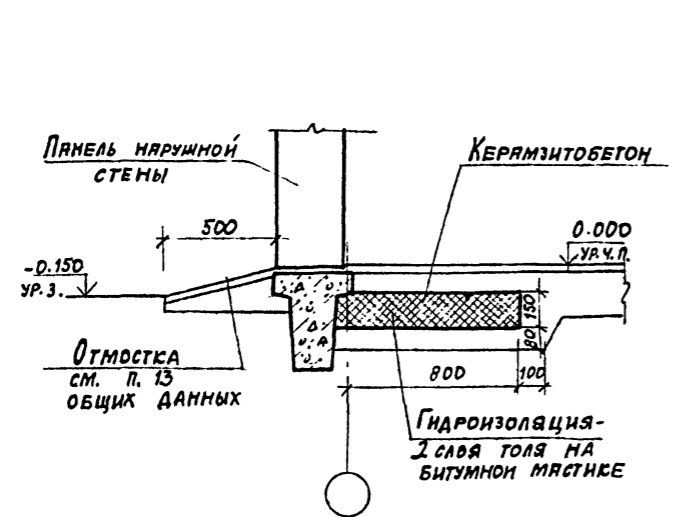
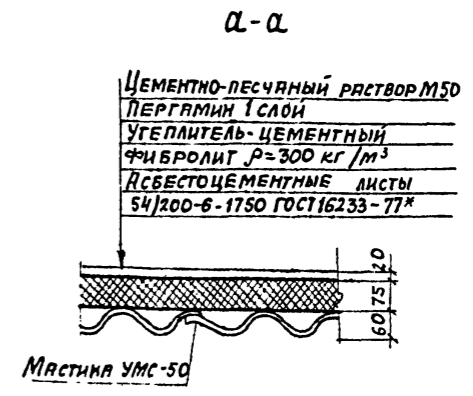
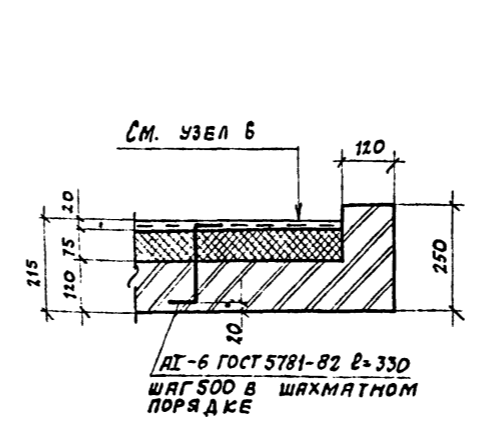
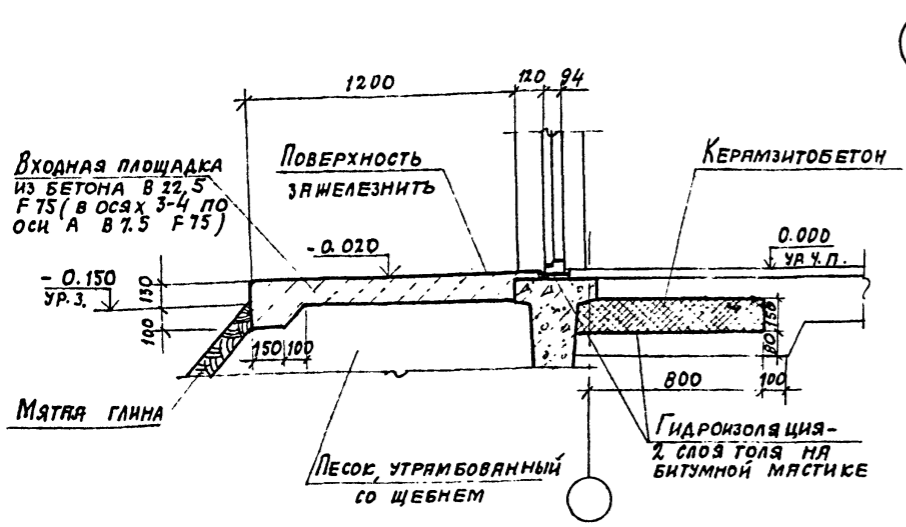
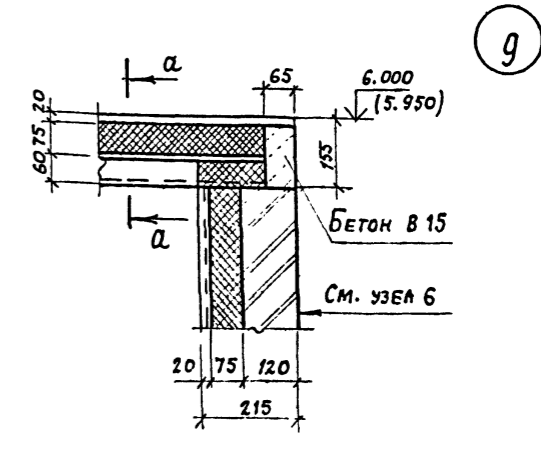
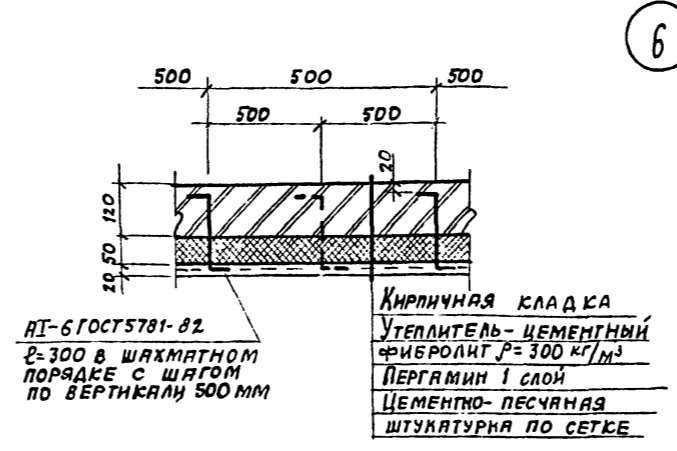
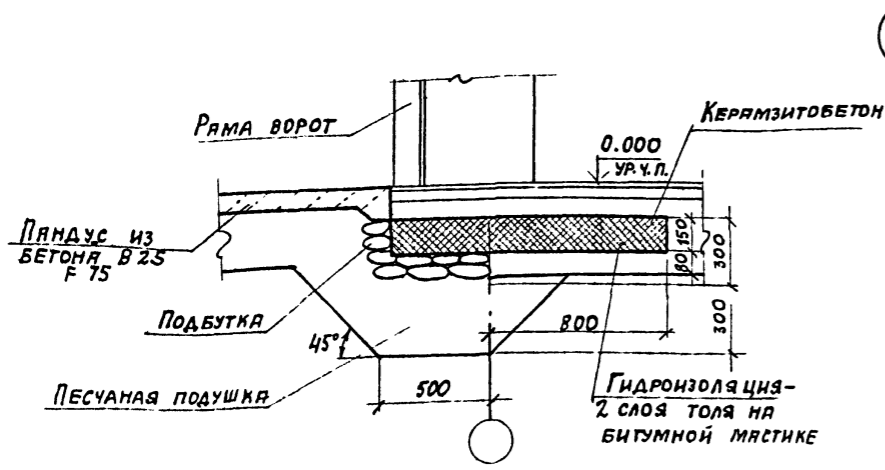

Имя, не подл. Поимать и дата. Взам. инв. №:

23034-02

ПРИВЯЗАН			
ИНВ. №			

ГИП	ЛЮБВИН				
НАЧ. ОТД.	РЫБКИНА				
Н. КОНТР.	НОРМАНН				
ГЛ. АРХ.	НОРМАНН				
ГЛ. СПЕЦ.	МЕЦЯНОВ				
РУК. ГР.	КОСТОМАРОВА				
СТ. АРХ.	ТУСОВА				
ПРОВ.	КОСТОМАРОВА				

Т П 409-14-67.88	АР
БАЗА ТЕХНИЧЕСКОГО ОБСЛУЖИВАНИЯ И РЕМОНТА ЧСД СТРОИТЕЛЬНЫХ МАШИН	
МОЕЧНО-ОКРАСОЧНЫЙ КОРПУС	СТАНДА ЛЕТ ЛИСТОВ
	Р 7
Узлы 3±10	ПРОЕКТИЙ ИНСТИТУТ №2

Альбом 11

ПЛАН КРОВЛИ

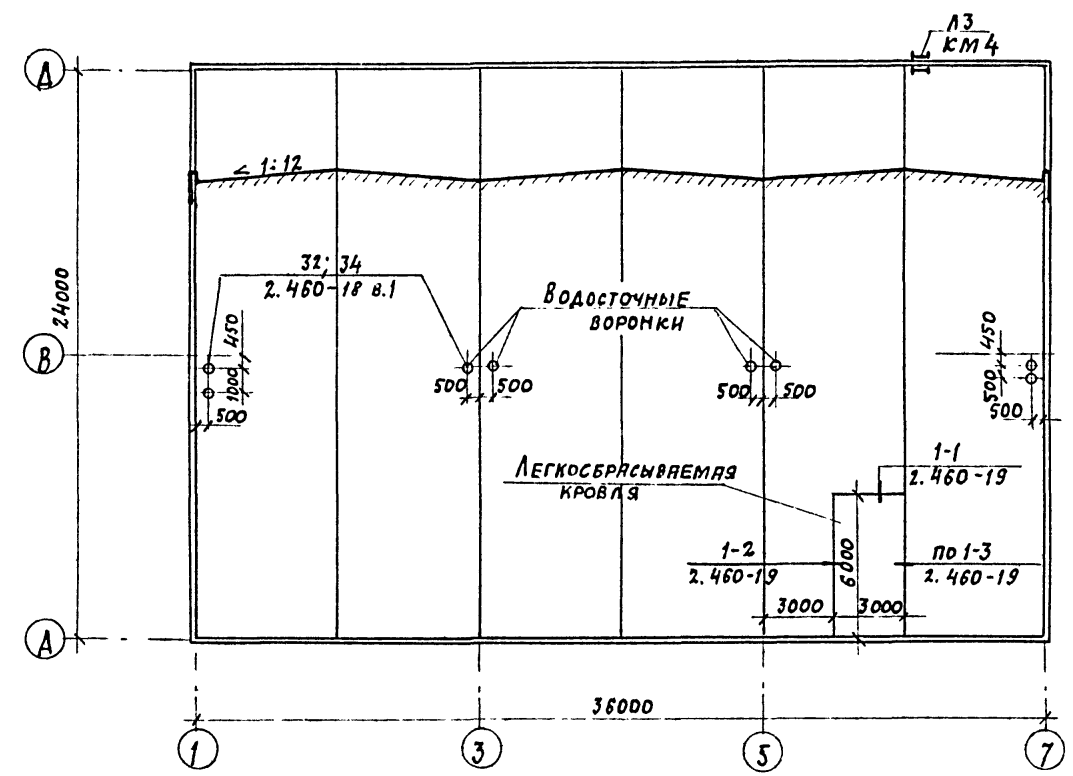

ПЛАН ПОЛОВ НА ОТМ. 0.000

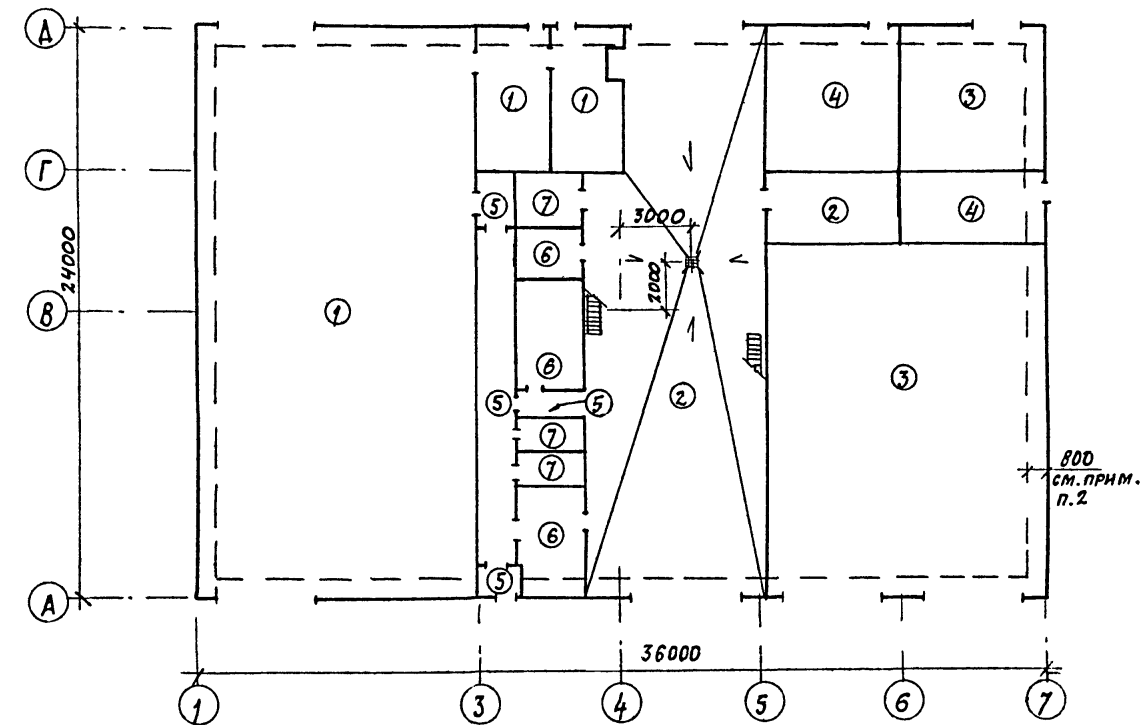

ПЛАН ПОЛОВ НА ОТМ. 3.600

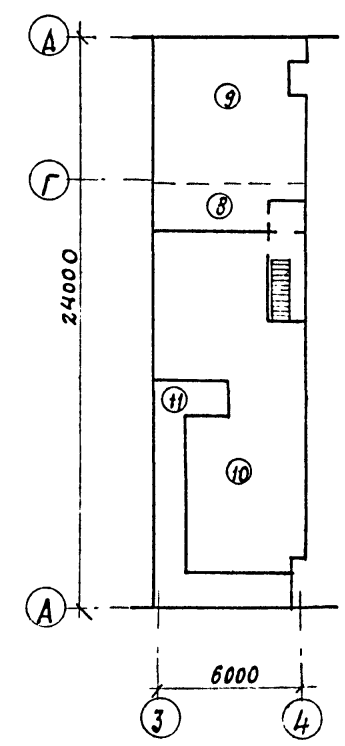

ПЛАН ПОЛОВ НА ОТМ. 3.600

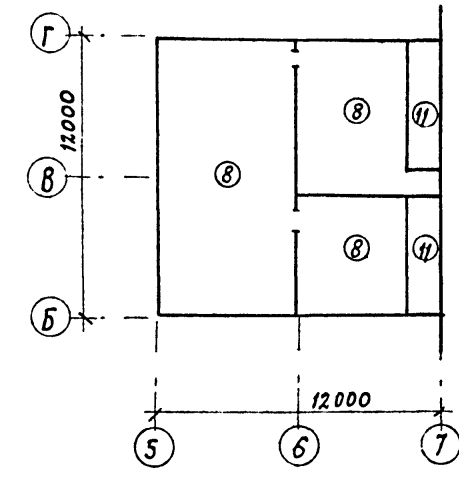

ДЕТАЛЬ УСТАНОВКИ ТРАПА В ПОЛУ

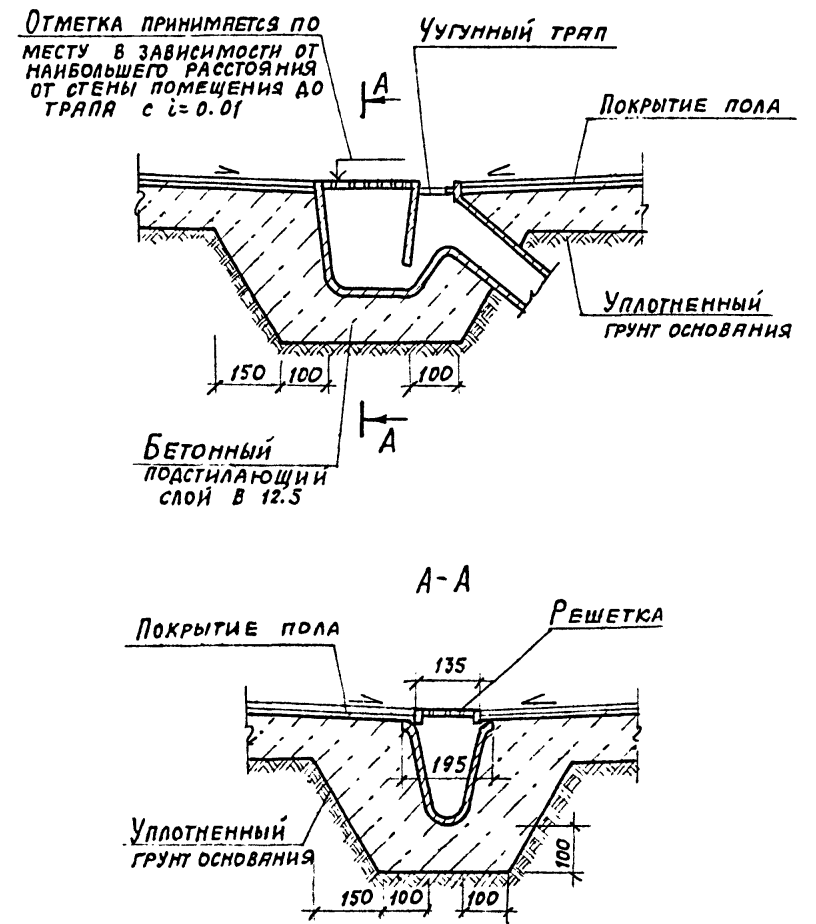

1. Экспликацию полов см. лист 9.
2. Для утепления пола по подстилающему слою уложить слой керамзитобетона толщиной 150 мм на ширину 0.8 м от стены.
3. Конструкцию пола выполнять после прокладки всех проходящих в нем коммуникаций.
4. Пряжки и каналы в полах см. на листах марки КЭБ.
5. Отверстия для пропуска вентиляционных систем на плане кровли условно не показаны, их размеры и привязки даны на листах марки КЭБ.
6. Устройство кровли в местах пропуска вентиляционных шахт осуществлять по узлу 2 серии 2.460-14 вып. 1. Все элементы устройства кровли учтены в спецификации изделий на листе 9.

23034.02

ПРИВЯЗАН	
ИНВ. №	

ГНП	Любявин				
Нах. ота.	Рыбкина				
Н. комп.	Нормяни				
Гл. арх.	Нормяни				
Гл. спец.	Мещанов				
Рук. гр.	Костомарова				
Ст. арх.	Тусова				
Пров.	Костомарова				
ТП 409-14-67.88		АР			
БАЗА ТЕХНИЧЕСКОГО ОБСЛУЖИВАНИЯ И РЕМОНТА 450 СТРОИТЕЛЬНЫХ МАШИН					
МОЕЧНО-ОКРАСОЧНЫЙ КОРПУС		СТАНЦИЯ	ЛИСТ	ЛИСТОВ	
		Р	8		
ПЛАН КРОВЛИ. ПЛАНЫ ПОЛОВ. ДЕТАЛЬ УСТАНОВКИ ТРАПА В ПОЛУ				ПРОЕКТИНЬ ИНСТИТУТ №2	

КОПИРОВАЛ: Д

ФОРМАТ А2

И. № по плану Подпись и дата

ЭКСПЛИКАЦИЯ ПОЛОВ

НАИМЕНОВАНИЕ ИЛИ НОМЕР ПОМЕЩЕНИЯ	ТИП ПОЛА	СХЕМА ПОЛА ИЛИ НОМЕР УЗЛА ПО БЕРИИ	ЭЛЕМЕНТЫ ПОЛА И ИХ ТОЛЩИНА	ПЛОЩАДЬ ПОЛА м ²
УЧАСТОК ОКРАСКИ, КРАСКА-ПРИГОТОВИТЕЛЬНАЯ, КАДОВАЯ КРАСОК	1*		ПОКРЫТИЕ-МОЗАИЧНОЕ (ТЕРРАЦЦО) С ПРОПИТКОЙ ФАКОТАМИ М 200 -20 СТЯЖКА-ЦЕМЕНТНО-ПЕСЧАНЫЙ РАСТВОР М 200 -40 ПОДСТИЛАЮЩИЙ СЛОЙ БЕТОН В 25 -100 ОСНОВАНИЕ-УПЛОТНЕННЫЙ ГРУНТ С ПЛОТНОСТЬЮ ОБЪЕМА ДО 1,6 т/м ³ С ВТРАМБОВАННЫМ В НЕГО СЛОЕМ ШЕБНЯ ИЛИ ГРАВИА КРУПНОСТЬЮ 40-60 мм ТОЛЩИНОЙ 100 мм	242,4
УЧАСТОК НАРУЖНОЙ МОЙКИ, КАДОВАЯ ИНВЕНТАРЯ	2		ПОКРЫТИЕ-БЕТОН В 25 -25 ПОДСТИЛАЮЩИЙ СЛОЙ-БЕТОН В 25 -150 ОСНОВАНИЕ-СМ.ТИП ПОЛА 1	191,1
СТОНКА БЕНЗОЗАПРАВЩИКОВ, ПОМЕЩЕНИЕ ОГС	3		ПОКРЫТИЕ-АСФАЛЬТОБЕТОН -25 ПОДСТИЛАЮЩИЙ СЛОЙ-БЕТОН В 7,5 -100 ОСНОВАНИЕ-СМ.ТИП ПОЛА 1	211,6
ПОМЕЩЕНИЕ КОМПРЕССОРНОЙ, ГЕЛОВОЙ ПУМПОТ	4		ПОКРЫТИЕ-ЦЕМЕНТНО-ПЕСЧАНОЕ М 200 -20 ПОДСТИЛАЮЩИЙ СЛОЙ-БЕТОН В 7,5 -100 ОСНОВАНИЕ-СМ.ТИП ПОЛА 1	52,6
ГАМБУР, КОРИДОР	5		ПОКРЫТИЕ-МОЗАИЧНОЕ (ТЕРРАЦЦО) М 200 -20 СТЯЖКА-ЦЕМЕНТНО-ПЕСЧАНЫЙ РАСТВОР М 200 -40 ПОДСТИЛАЮЩИЙ СЛОЙ-БЕТОН В 7,5 -80 ОСНОВАНИЕ-СМ.ТИП ПОЛА 1	33,2
КОМНАТА ОТДЫХА ХВ. КАДОВАЯ. КОМНАТА МАСТЕРА	6		ПОКРЫТИЕ-ЛИНОЛЕУМ С ТЕПЛОЗВУКОИЗОЛЯЦИОННЫМ СЛОЕМ ГОСТ 18108-80 -5 ПРОСЛОЙКА ИЗ ХОЛОДНОЙ МАСТИКИ НА ВОДОСТОЙКИХ ВЯЖУЩИХ -1 СТЯЖКА-ЦЕМЕНТНО-ПЕСЧАНЫЙ РАСТВОР М 150 -20 ПОДСТИЛАЮЩИЙ СЛОЙ-БЕТОН В 7,5 -80 ОСНОВАНИЕ-СМ.ТИП ПОЛА 1	29,8
САНУЗЛА, КАДОВАЯ УБОРОЧНОГО ИНВЕНТАРЯ, КАДОВАЯ УМИНИКАТОВ	7		ПОКРЫТИЕ-КЕРАМИЧЕСКИЕ ПЛИТКИ ГОСТ 6787-80 -13 ПРОСЛОЙКА И ЗАПОЛНЕНИЕ ШВОВ ЦЕМЕНТНО-ПЕСЧАНЫМ РАСТВОРОМ М 150 -10 СТЯЖКА-ЦЕМЕНТНО-ПЕСЧАНЫЙ РАСТВОР М 150 -20 БИТУМНАЯ МАСТИКА С ПОСЫПКОЙ ПЕСКОМ -20 ГИДРОИЗОЛЯЦИОННЫЙ СЛОЙ-2 СЛОЯ ГИДРОИЗОЛА НА БИТУМНОЙ МАСТИКЕ (В ДУШЕВОЙ-4 СЛОЯ) ПОДСТИЛАЮЩИЙ СЛОЙ-БЕТОН В 7,5 -80 ОСНОВАНИЕ-СМ.ТИП ПОЛА 1	15,2
ВЕНТКАМЕРА	8*		ПОКРЫТИЕ ЦЕМЕНТНО-ПЕСЧАНЫЙ РАСТВОР М 200 -40 ЗАСЫПКА ПЕСКОМ (СЛОЙ СУБЕРОНДА НА БИТУМНОЙ МАСТИКЕ ДЛЯ ОБЕСПЕЧЕНИЯ ПЬЕЛЕГАЗО-НЕПРОНИЦАЕМОСТИ ПЛИТА ПЕРЕКРЫТИЯ -40	115,8

ЭКСПЛИКАЦИЯ ПОЛОВ

НАИМЕНОВАНИЕ ИЛИ НОМЕР ПОМЕЩЕНИЯ	ТИП ПОЛА	СХЕМА ПОЛА ИЛИ НОМЕР УЗЛА ПО БЕРИИ	ЭЛЕМЕНТЫ ПОЛА И ИХ ТОЛЩИНА	ПЛОЩАДЬ ПОЛА м ²
ВЕНТКАМЕРА	9		ПОКРЫТИЕ-ЦЕМЕНТНО-ПЕСЧАНЫЙ РАСТВОР М 200 -40 ЗАСЫПКА ПЕСКОМ -40 ПЛИТА ПЕРЕКРЫТИЯ	44,1
ВЕНТКАМЕРА	10		ПОКРЫТИЕ-ЦЕМЕНТНО-ПЕСЧАНЫЙ РАСТВОР М 200 -20 СТЯЖКА-ЦЕМЕНТНО-ПЕСЧАНЫЙ РАСТВОР М 150 -40 ЗВУКОИЗОЛЯЦИОННЫЙ СЛОЙ-АЛ-ВОЛ ПЛИТА ГОСТ 4598-74 * -20 ПЛИТА ПЕРЕКРЫТИЯ	92,9
ВОЗДУХОЗАБОРНЫЕ ШАХТЫ	11		ПОКРЫТИЕ-ЦЕМЕНТНО-ПЕСЧАНЫЙ РАСТВОР М 150 -20 ПЕРГАМИН (СЛОЙ НА МАСТИКЕ УТЕПЛИТЕЛЬ-ЦЕМЕНТНЫЙ ФИБРОЛИТ Р=300 КГ/М ³ -55 СТЯЖКА-ЦЕМЕНТНО-ПЕСЧАНЫЙ РАСТВОР М 150 -5 ПЛИТА ПЕРЕКРЫТИЯ	30,4

СПЕЦИФИКАЦИЯ ИЗДЕЛИЙ

МАРКА, ПОЗ.	ОБОЗНАЧЕНИЕ	НАИМЕНОВАНИЕ	КОЛ.	МАССА ЕД. КГ	ПРИМЕЧАНИЕ
ПП5	2.460-14 вып.1	ПРИНИМНАЯ ПОЛОСА ПП5	2	2,54	
КФ10	2.460-14 вып.1	КОЛЬЦО-ФЛАНЕЦ КФ10	4	6,6	
ФЭ12	2.460-14 вып.1	ФАСОННЫЙ ЭЛЕМЕНТ ФЭ12	2	26,2	
КР1	2.460-15 вып.1	СТАЛЬНОЙ КОЗЫРЕК КР1	1	5,36	
ФЭ4	2.460-15 вып.1	ФАСОННЫЙ ЭЛЕМЕНТ ФЭ4	1	9,50	
ПП2	2.460-15 вып.1	ПРИНИМНАЯ ПОЛОСА ПП2	1	1,69	
МС4	2.460-18 вып.3	ФАРТУК МС4	87	4,6	
МС8	2.460-18 вып.3	КОСТОЫЛЬ МС8	204	0,45	
МС33	2.460-18 вып.3	ФАРТУК МС33	86	2,8	
ЭЛЕМЕНТЫ КРЕПЛЕНИЯ КИРПИЧНЫХ ПЕРЕГОРОДОК					
МС1	1.431-6	МС1	83	0,24	
МС2	1.431-6	МС2	83	0,9	
ЭЛЕМЕНТЫ УСТРОЙСТВА ЛЕГКОСЕРАСЫВАЕМОЙ КРОВЛИ					
1	2.460-19	ФАРТУК МС1	10	3,2	п.м
4	2.460-19	КОМПЕНСАТОР МС4	6	1,52	п.м
5	2.460-19	КАРКАС ПЛОСКИЙ КР1	3	3,0	
7	2.460-19	КОСТОЫЛЬ МС6	36	0,16	
9	2.460-19	КРЮК МС8	36	0,12	
54/200	ГСТ 16233-77*	АСБЕСТОЦЕМЕНТНЫЕ ВОЛНИСТЫЕ ЛИСТЫ 641200-7,5-1750	12	35	
ПРОЧИЕ ИЗДЕЛИЯ					
	ГОСТ 5781-82	А1-6	310		Е-330
МН 556	1.400-15 вып.1	ЗАКЛАДНОЙ ЭЛЕМЕНТ МН 556	16	5,4	п.м.
54/200	ГОСТ 16233-77*	АСБЕСТОЦЕМЕНТНЫЕ ВОЛНИСТЫЕ ЛИСТЫ ПЕРЕКРЫТИЯ ВЕНТКАМЕР	28	26	
	ГОСТ-5781-82	А11-10	25		Е-500
	ГОСТ 5781-82	А1-6	42		Е-300
МС9	1.431-6	МС9	10	0,25	

СПЕЦИФИКАЦИЯ ИЗДЕЛИЙ

МАРКА, ПОЗ.	ОБОЗНАЧЕНИЕ	НАИМЕНОВАНИЕ	КОЛ.	МАССА ЕД. КГ.	ПРИМЕЧАНИЕ
ЭЛЕМЕНТЫ УСТРОЙСТВА КРОВЛИ					
КС6	2.460-14 вып.1	СТЯЖНОЕ КОЛЬЦО КС6	6	0,5	
КА1	2.460-14 вып.1	СТАЛЬНОЙ КОЛПАК КА1	6	5,67	
ПП1	2.460-14 вып.1	ПРИНИМНАЯ ПОЛОСА ПП1	6	1,08	
КФ1	2.460-14 вып.1	КОЛЬЦО-ФЛАНЕЦ КФ1	12	1,36	
ФЭ3	2.460-14 вып.1	ФАСОННЫЙ ЭЛЕМЕНТ ФЭ3	6	6,3	
КС9	2.460-14 вып.1	СТЯЖНОЕ КОЛЬЦО КС9	3	0,94	
КА4	2.460-14 вып.1	СТАЛЬНОЙ КОЛПАК КА4	3	10,9	
ПП2	2.460-14 вып.1	ПРИНИМНАЯ ПОЛОСА ПП2	3	1,69	
КФ3	2.460-14 вып.1	КОЛЬЦО-ФЛАНЕЦ КФ3	6	4,38	
ФЭ4	2.460-14 вып.1	ФАСОННЫЙ ЭЛЕМЕНТ ФЭ4	3	9,5	
КС11	2.460-14 вып.1	СТЯЖНОЕ КОЛЬЦО КС11	1	1,17	
КА6	2.460-14 вып.1	СТАЛЬНОЙ КОЛПАК КА6	1	10,08	
ПП2	2.460-14 вып.1	ПРИНИМНАЯ ПОЛОСА ПП2	1	1,69	
КФ5	2.460-14 вып.1	КОЛЬЦО-ФЛАНЕЦ КФ5	2	2,7	
ФЭ4	2.460-14 вып.1	ФАСОННЫЙ ЭЛЕМЕНТ ФЭ4	1	9,5	
КС13	2.460-14 вып.1	СТЯЖНОЕ КОЛЬЦО КС13	2	1,7	
КА8	2.460-14 вып.1	СТАЛЬНОЙ КОЛПАК КА8	1	10,65	
ПП3	2.460-14 вып.1	ПРИНИМНАЯ ПОЛОСА ПП3	1	1,88	
КФ7	2.460-14 вып.1	КОЛЬЦО-ФЛАНЕЦ КФ7	2	6,18	
ФЭ10	2.460-14 вып.1	ФАСОННЫЙ ЭЛЕМЕНТ ФЭ10	1	15,2	
КС16	2.460-14 вып.1	СТЯЖНОЕ КОЛЬЦО КС16	4	2,88	
КА11	2.460-14 вып.1	СТАЛЬНОЙ КОЛПАК КА11	2	14,68	

23034.02

ПРИВЯЗАН			
ИНВ.№			

* ПРИМЕНЯТЬ ИЗВЕСТНЯКОВЫЙ ШЕБЕНЬ И ПЕСОК, ИСКЛЮЧАЮЩИЕ ИСКРОБРАЗОВАНИЕ ПРИ УДАРАХ МЕТАЛЛИЧЕСКИМИ И КАМЕННЫМИ ПРЕДМЕТАМИ.

1. В ВОЗДУХОЗАБОРНЫХ ШАХТАХ ПЕРГАМИН ЗАВЕСТИ НА СТЕНЫ НА ВЫСОТУ 300 мм.
2. ПОЛЫ ЗАПРОЕКТИРОВАНЫ В СООТВЕТСТВИИ СО СНИП II-В. 8-71.

ТИП	АЛЮБАВИЯ	Л			
НАЧ. ОТД.	ВЫКЕРМНА	В			
И. КОНТ.	НОРМАНН	Н			
Гл. арх.	НОРМАНН	Н			
Гл. спец.	МЕЩАНОВ	М			
РУК. ГР.	ВОСТОКОВА	В			
СТ. АРХ.	ГУСОВА	Г			
ПРОВ.	КОСТАМАНОВА	К			
ТП 409-14-67.88 ДР					
БАЗА ТЕХНИЧЕСКОГО ОБСЛУЖИВАНИЯ И РЕМОНТА 450 СТРОИТЕЛЬНЫХ МАШИН					
МОЕЧНО-ОКРАСОЧНЫЙ КОРПУС			СТАНЫ	ЛИСТ	ЛИСТОВ
			Р	9	
ЭКСПЛИКАЦИЯ ПОЛОВ СПЕЦИФИКАЦИЯ ИЗДЕЛИЙ					
ПРОЕКТИРНЫЙ ИНСТИТУТ N 2					

Альбом II

Копия

Эксперт

Сектор

Эксперт

Сектор

Сектор

Сектор

Сектор

ВЕДОМОСТЬ РАБОЧИХ ЧЕРТЕЖЕЙ ОСНОВНОГО КОМПЛЕКТА

Лист	Наименование	Примечание
1	Общие данные	
2	Схема расположения фундаментов и фундаментных балок	
3	Схема расположения фундаментов и фундаментных балок. Узлы 1-4	
4	Схема расположения фундаментов и фундаментных балок. Узлы 5-9	
5	Фундаменты Фм1-Фм18	
6	Фундаменты Фм1г; Фм2-Фм2б	
7	Фундаменты Фм2в; Фм2г; Фм3; Фм4	
8	Фундаменты Фм5-Фм5д; Фм6	
9	Спецификация к фундаментам Фм1-Фм6	
10	Схема расположения элементов подземного хозяйства	
11	Фрагмент плана 1 сечения 1-1, 2-2, Узлы 1; 2	
12	Фрагмент плана 1 сечения 3-3, 4-4. Узлы 3, 4	
13	Фом1 (армирование) раскладка верхних и нижних сеток. Узел 1	
14	Фом1 (армирование) сечения 1-1-4-4	
15	Фом1 (армирование) спецификация элементов монолитной конструкции	
16	Приямки ПР1-ПР3	
17	Схема расположения балок покрытия, колонн, стоек шахверка	
18	Схема расположения плит покрытия Схема расположения молниезащитной сетки	
19	Схемы расположения стеновых панелей	
20	Схемы расположения стеновых панелей Фрагменты 1-12	
21	Схемы расположения стеновых панелей Фрагменты 13-20	
22	Схемы расположения внутренних перегородок	
23	Схемы расположения плит перекрытия на отм. 0.520	
24	Схемы расположения плит перекрытия на отм. 0.520. Монолитные участки Ум1, Ум2	

Типовой проект разработан в соответствии с действующими нормами и правилами и обеспечивает взрывную и пожарную безопасность при эксплуатации здания (сооружения) при соблюдении предусмотренных проектом мероприятий.

Главный инженер проекта / Любавин /

ВЕДОМОСТЬ ССЫЛОЧНЫХ И ПРИЛАГАЕМЫХ ДОКУМЕНТОВ

Обозначение	Наименование	Примечание
	Ссылочные документы	
1.412-1/77 вып. 1-3	Монолитные железобетонные фундаменты под типовые колонны прямоугольного сечения одноэтажных промышленных зданий	
1.415-1 вып. 1	Фундаментные балки для стен с шагом колонн 6м	
3.006.1-2/82	Сборные железобетонные каналы и тоннели из лотковых элементов	
1.423.3 вып. 0-1; 1-2	Железобетонные колонны прямоугольного сечения для одноэтажных производственных зданий без мостовых кранов высотой до 3,6 м	
ГОСТ 22701.0-77 ÷ ГОСТ 22701.2-77	Плиты железобетонные ребристые предварительно напряженные размерами 6x3м, для покрытия производственных зданий	
1.462.1-3/80 вып. 0,1,2	Железобетонные стропильные решетчатые балки для покрытия одноэтажных зданий	
1.494-24 вып. 1	Стаканы для крепления крышных вентиляторов, дефлекторов и зонтов	
1.042-1 вып. 0,1	Плиты железобетонные ребристые высотой 300 мм для перекрытий производственных и общественных зданий	
1.030.9-2 вып. 0,1,2,6,7	Перегородки панельных зданий промышленных и сельскохозяйственных предприятий	
1.400-15 вып. 1	Унифицированные закладные изделия сборных железобетонных конструкций для крепления технологических коммуникаций	
ГОСТ 23279-85	Сетки арматурные сварные для железобетонных конструкций и изделий	
ГОСТ 24379,1-80	Болты фундаментные	
1.427.1-3	Колонны железобетонные прямоугольного сечения для продольного и торцевого шахверка одноэтажных производственных зданий высотой 3,0-14,4 м	
5.900-2	Сальники набивные Д50-140мм для пропуска труб через стены	
1.030.1-1 вып. 0,3, 1-1, 3-2, 4-1	Стены наружные из однослойных панелей для каркасных общественных зданий производственных вспомогательных зданий, промышленных предприятий	
	Прилагаемые документы	
-кни	Изделия строительные	Альбом III
кн.вм	Ведомость потребности в материалах по рабочим чертежам основного комплекта марки КН	Альбом X

ВЕДОМОСТЬ СПЕЦИФИКАЦИЙ

Лист	Наименование	Примечание
2	Спецификация к схеме расположения фундаментов и фундаментных балок	
10	Спецификация к схеме расположения элементов подземного хозяйства	
17	Спецификация к схеме расположения элементов сборных конструкций	
18	Спецификация к схеме расположения плит покрытия	
19	Спецификация к схеме расположения стеновых панелей	
22	Спецификация к схеме расположения сборных конструкций	
23	Спецификация к схеме расположения элементов перекрытия	

ВЕДОМОСТЬ ОБЪЕМОВ СБОРНЫХ БЕТОННЫХ И ЖЕЛЕЗОБЕТОННЫХ КОНСТРУКЦИЙ ПО РАБОЧИМ ЧЕРТЕЖАМ ОСНОВНОГО КОМПЛЕКТА МАРКИ КН

Наименование группы элементов конструкции	Код	Кол. №	Примечание
1 Колонны	582100	21,2	8,15
2 Балки покрытия	582210	37,8	8,30
3 Плиты покрытия	584100	55,5	8,25
4 Плиты перекрытия	584200	1,5 / 21,7	8,22,5 / 8,30
5 Архитектурно-строительные элементы зданий	5894	1,02	8,15
6 Стеновые панели	583100	126,3	8,3,5
7 Перегородки панельные	583200	16,3	8,5
8 Балки фундаментные	582400	2,2 / 5,9	8,22,5 / 8,15
9 Конструкции и детали каналов	585800	2,15	8,15
10 Детали лифтовых и вентиляционных шахт	589600	1,44	8,15
11 Всего сборных и железобетонных конструкций		293,01	

1. Чертежи разработаны для следующих условий строительства:
 вес снегового покрова для III района (100 кг/м²)
 скоростью напор ветра для I района 0,23 кПа (23 кгс/м²),
 СНиП III-16-80.
 2. Монтаж сборных конструкций вести в соответствии с СНиП III-15-76.
 3. Работы по возведению монолитных железобетонных и бетонных конструкций вести в соответствии с СНиП III-15-76.

23034.03

Привязан			
Инов. №			
Гип	Любавин		
Нач. ота	Рыбкина		
И. контр.	Мещанов		
П. спец.	Мещанов		
Инов.	Удалова		
Провер.	Бурдо		
ТП 409-14-67.88 КН		База технического обслуживания и ремонта 450 строительных машин	
Моечно-окрасочный корпус		Станд. лист	Листов
Общие данные		Р	1 / 24
		Проектный институт №2	

Альбом II

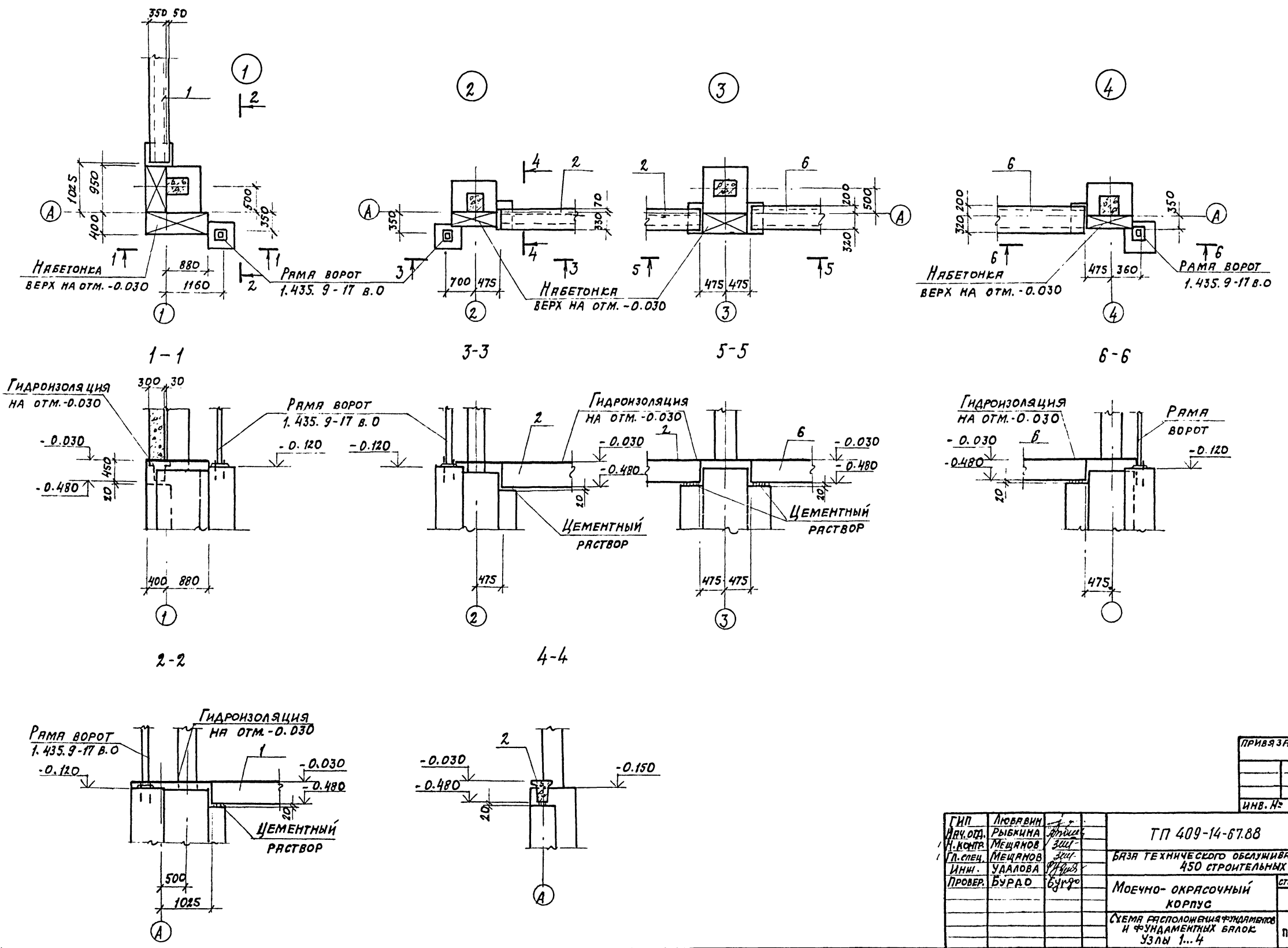

ЛИСТ № 100001-100002-100003-100004-100005-100006-100007-100008-100009-100010-100011-100012-100013-100014-100015-100016-100017-100018-100019-100020-100021-100022-100023-100024-100025-100026-100027-100028-100029-100030-100031-100032-100033-100034-100035-100036-100037-100038-100039-100040-100041-100042-100043-100044-100045-100046-100047-100048-100049-100050-100051-100052-100053-100054-100055-100056-100057-100058-100059-100060-100061-100062-100063-100064-100065-100066-100067-100068-100069-100070-100071-100072-100073-100074-100075-100076-100077-100078-100079-100080-100081-100082-100083-100084-100085-100086-100087-100088-100089-100090-100091-100092-100093-100094-100095-100096-100097-100098-100099-100100

23034-02
 ПРИВЯЗАН
 ИНВ. №

ГИП	ЛЮБОВИИ			ТП 409-14-67.88	КС
ИВЧ.ОТД.	РЫБИНА	3шт		БАЗА ТЕХНИЧЕСКОГО ОБСЛУЖИВАНИЯ И РЕМОНТА 450 СТРОИТЕЛЬНЫХ МАШИН	
И.КОНТ.	МЕЩАНОВ	3шт		МОЕЧНО-ОКРАСОЧНЫЙ КОРПУС	
ГЛ.СПЕЦ.	МЕЩАНОВ	3шт		СТРАНА	ЛИСТ
ИНЖ.	УДАЛОВА	3шт		Р	3
ПРОВЕР.	БУРАД	3шт		ПРОЕКТИНГОВЫЙ ИНСТИТУТ №2	
				КОПИРОВАЛ: Ю...	
				ФОРМАТ А2	

А 1650М II

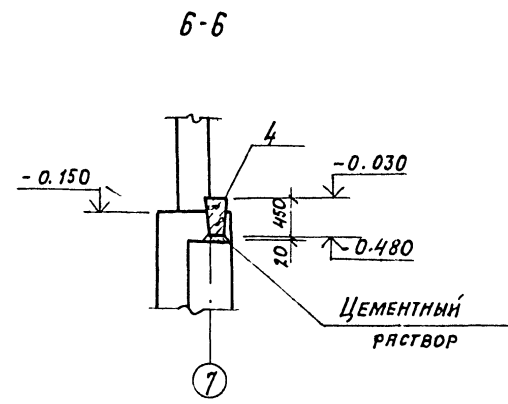
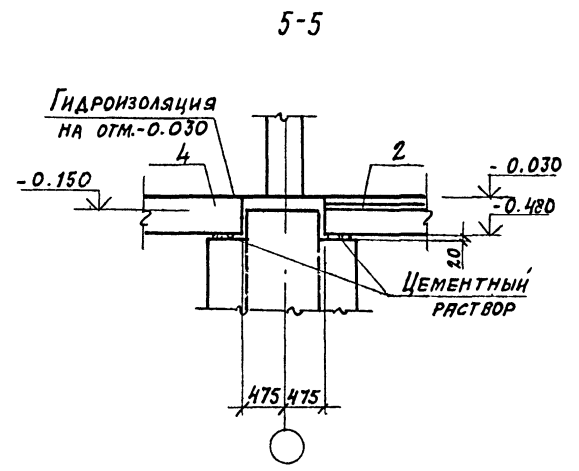
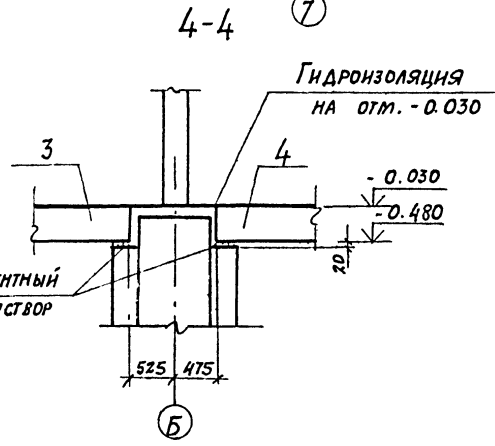
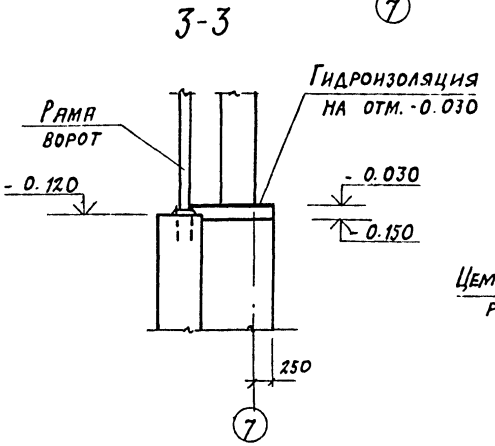
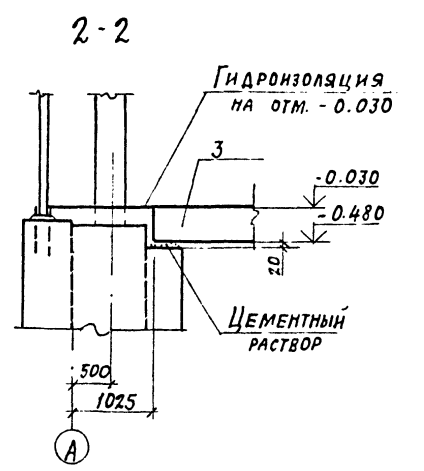
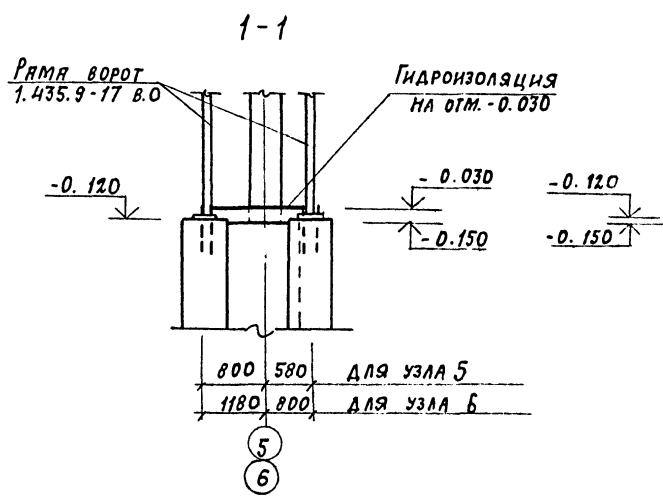
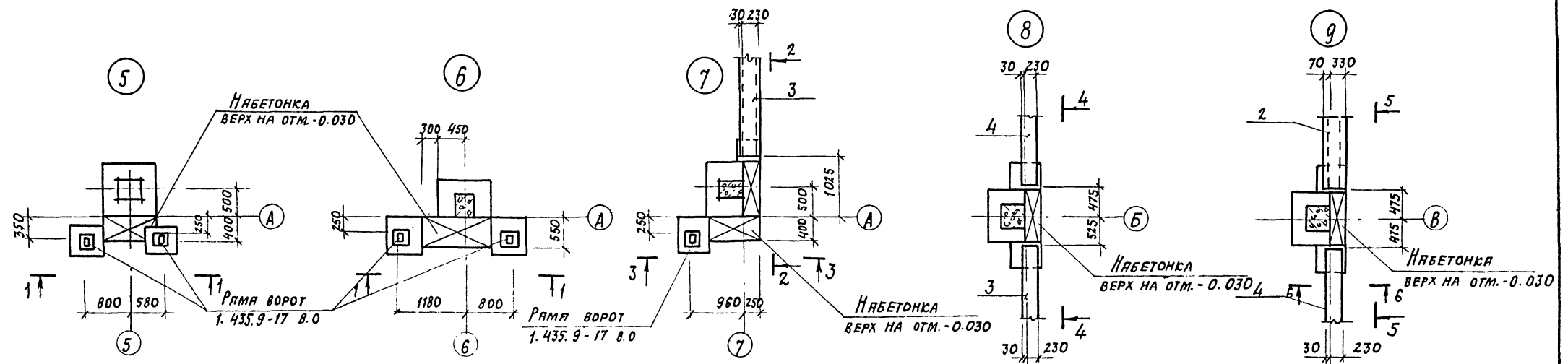

23034-02

ПРИВЯЗАН
ИНВ. №:

ГИП	ЛЮБВИН			ТП 409-14-67.88	КЖ
ИЗМ. ОД.	РВЕНИНА				
И. КОМП.	МЕШАЛОВ			БАЗА ТЕХНИЧЕСКОГО ОБСЛУЖИВАНИЯ И РЕМОНТА 450 СТРОИТЕЛЬНЫХ МАШИН	СТАНДА ЛИСТ ЛИСТОВ
ГЛ. СПЕЦ.	МЕШАЛОВ				
ПРОВЕР.	БУРАД			МОЕЧНО-ОКРАСОУНЫЙ КОРПУС	Р 4
				СХЕМА РАСПОЛОЖЕНИЯ ФУНДАМЕНТОВ И ФУНДАМЕНТНЫХ БЛОКОВ Узлы 5-9	

КОПИРОВАЛ:

ФОРМАТ А2

ИНВ. № ПОСЛ. ПОДПИСЬ И ДАТА



ТАБЛИЦА НАГРУЗОК ФМ 1Г

Наим. Нагр.	Нагрузки	
	Расч.	Норм.
НКН	664	604
МхКНм	13	11.8
МухКНм	15	13.6
QxКН	9.0	8.2
QyxКН	2.4	2.2

ТАБЛИЦА НАГРУЗОК ФМ 2

Наим. Нагр.	Нагрузки	
	Расч.	Норм.
НКН	747	679
МхКНм	9.1	8.3
МухКНм	3.0	2.7
QxКН	2.5	2.3
QyxКН	2.0	1.8

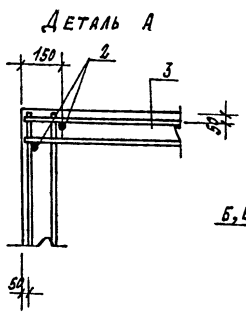
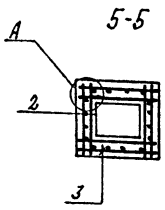
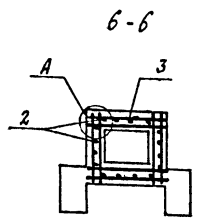
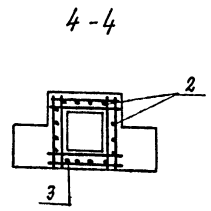
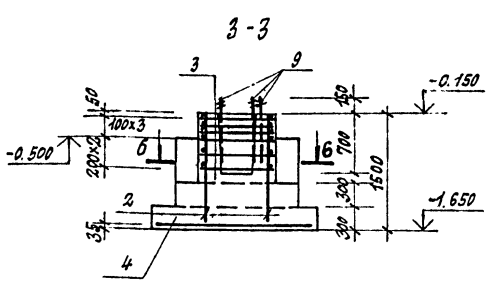
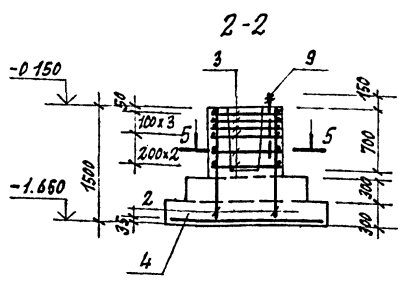
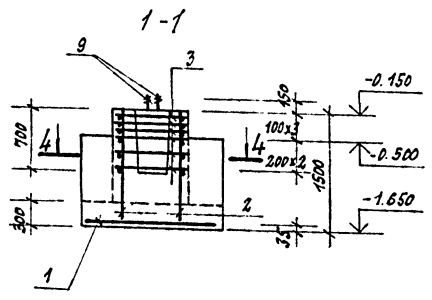
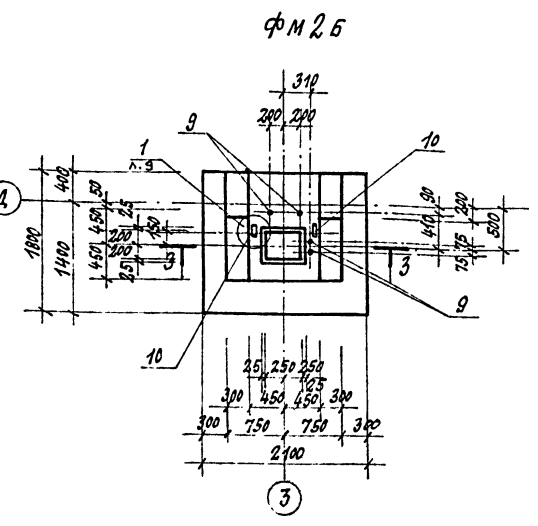
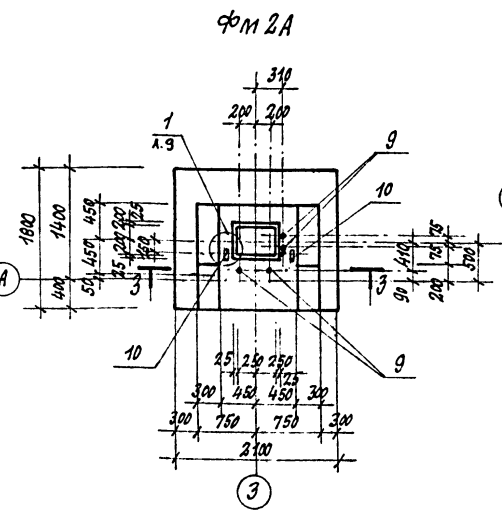
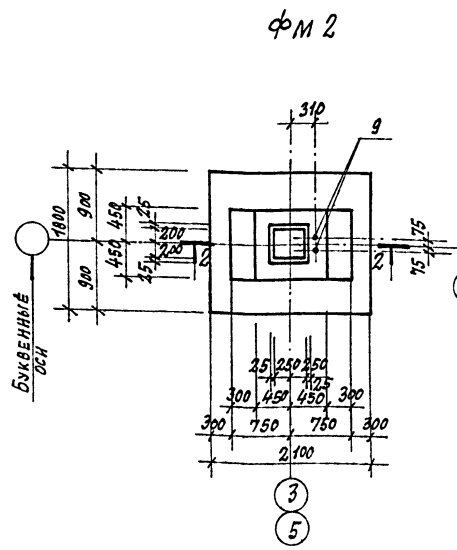
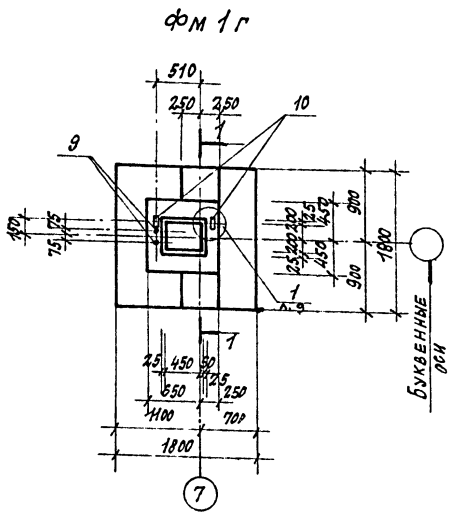
ТАБЛИЦА НАГРУЗОК ФМ 2а; ФМ 2б

Наим. Нагр.	Нагрузки	
	Расч.	Норм.
НКН	680	545
МхКНм	74	67.3
МухКНм	46	41.8
QxКН	2.6	2.4
QyxКН	4.6	4.2

РАСЧЕТНАЯ СХЕМА ФМ 1Г

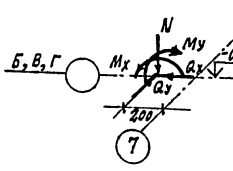

РАСЧЕТНАЯ СХЕМА ФМ 2

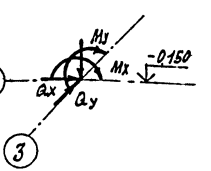

РАСЧЕТНАЯ СХЕМА ФМ 2А

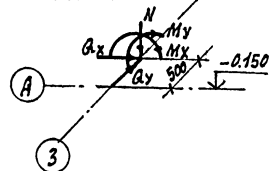

СПЕЦИФИКАЦИЮ И ВЕДОМОСТЬ РАСХОДА СТАЛИ НА ФУНДАМЕНТЫ СМ. ЛИСТ 9.

23034-02

ПРИВЯЗКА:			
ИНВ. №			

Г/ИП	Любовин	Л.С.			
НАЧ. ОТД.	Рыжикова	Л.С.			
И. КОНТР.	Мещанов	С.И.			
И. СПЕЦ.	Мещанов	С.И.			
ЛИНЕН.	Удальова	С.С.			
ПРОВЕР.	Бурако	С.С.			

ТП 409-14-67.88		КЭБ	
БАЗА ТЕХНИЧЕСКОГО ОБСЛУЖИВАНИЯ И РЕМОНТА 450 СТРОИТЕЛЬНЫХ МАШИН			
Моечно-окрасочный корпус		СТЯЖА	ЛИСТ
		Р	6
ФУНДАМЕНТЫ ФМ 1Г; ФМ 2...ФМ 2Б		ПРОЕКТИНГ ИНСТИТУТ №2	

Альбом II



Таблица нагрузок ФМ 2В; ФМ 2Г

Наим.	Нагрузки	
нагр.	Расч.	Норм.
НкН	680	545
МхКНм	74	67.3
МухНм	46	41.8
QxКН	2.6	2.4
QухКН	4.6	4.2

Таблица нагрузок ФМ 3

Наим.	Нагрузки	
нагр.	Расч.	Норм.
НкН	447	406.4
МхКНм	22	20
МухНм	15.0	13.6
QxКН	17.0	15.5
QухКН	2.4	2.2

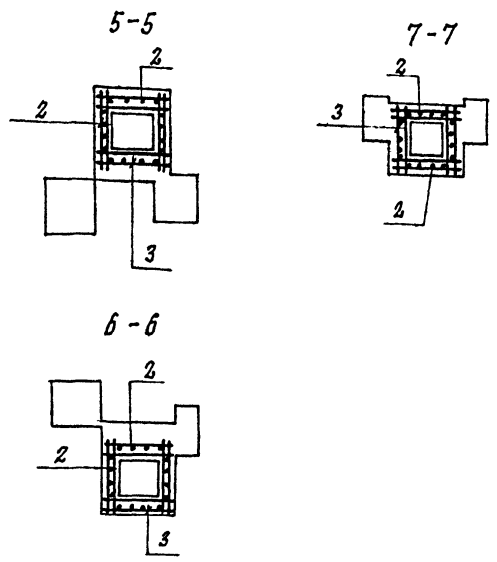
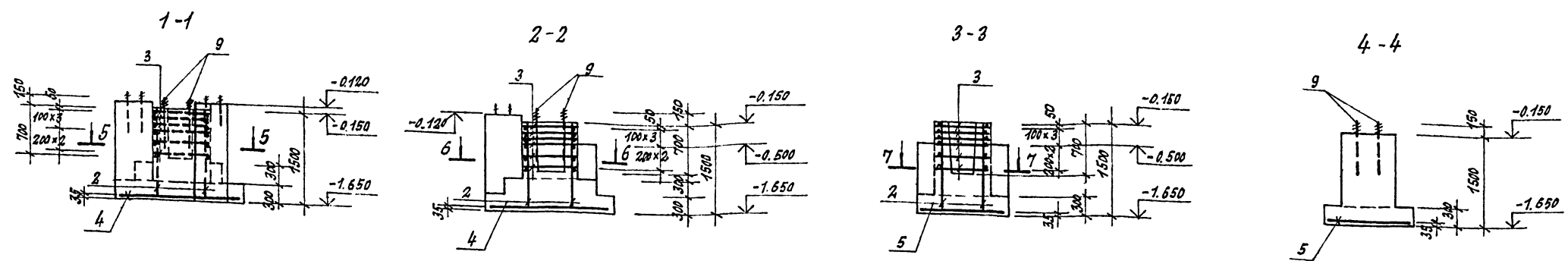
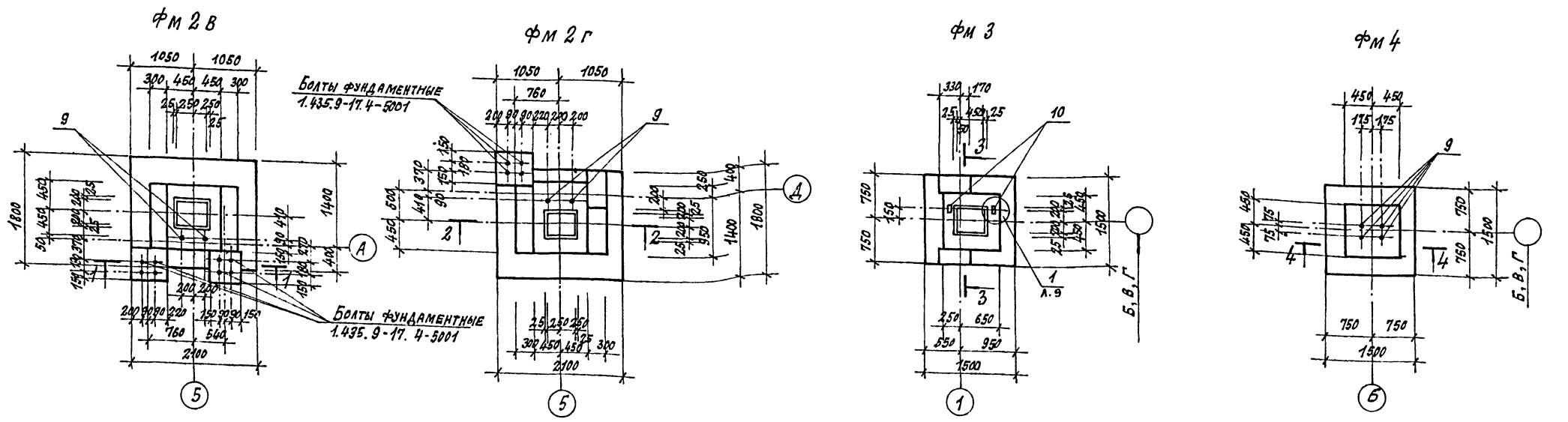
Таблица нагрузок ФМ 4

Наим.	Нагрузки	
нагр.	Расч.	Норм.
НкН	432	393
МхКНм		
МухНм		
QxКН		
QухКН		

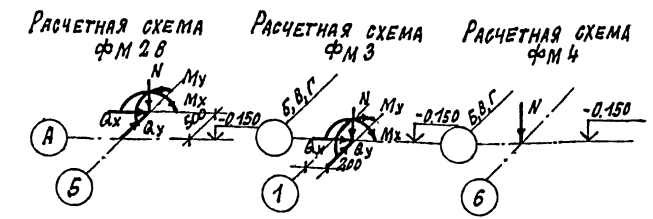

СПЕЦИФИКАЦИЮ И ВЕДОМОСТЬ РАСХОДА СТАЛИ НА ФУНДАМЕНТЫ СМ. ЛИСТ 9.

23034-02
 ПРИВЯЗКА:
 ИМВ.№

ГИП	ЛЮБОВИ		ТП 409-14-67.88	КЭЖ	
НАЧ. ОТД.	РЫЖКИНА				
И. ЮНТР.	МЕШАНОВ		БАЗА ТЕХНИЧЕСКОГО ОБСЛУЖИВАНИЯ И РЕМОНТА 450 СТРОИТЕЛЬНЫХ МАШИН		
П. СПЕЦ.	МЕШАНОВ		МОЕЧНО-ОКРАСОЧНЫЙ КОРПУС	СТАНЦИЯ	
ИНЖЕН.	УДАЛОВА				ЛИСТ
ПРОВЕР.	БУРАД		ФУНДАМЕНТЫ ФМ 2В; ФМ 2Г; ФМ 3; ФМ 4	Р	7
			ПРОЕКТИНЬ ИНСТИТУТ №2		

Альбом II



ТАБЛИЦА НАГРУЗОК ФМ 5; ФМ 5а; ФМ 5Г; ФМ 5Д			ТАБЛИЦА НАГРУЗОК ФМ 5Б; ФМ 5В			ТАБЛИЦА НАГРУЗОК ФМ 6		
НАИМ. НАГР.	РАСЧ. НАГР.	НОРМ. НАГР.	НАИМ. НАГР.	РАСЧ. НАГР.	НОРМ. НАГР.	НАИМ. НАГР.	РАСЧ. НАГР.	НОРМ. НАГР.
НКН	114	103.6	НКН	254	231	НКН	216	196.3
МКНМ	13.4	12.2	МКНМ	39	35.5	МКНМ	3.0	2.7
ОКН	7.3	6.6	МУКНМ	16	14.5	ОКН	2.0	1.8
			ОУКН	7.3	6.6			



СПЕЦИФИКАЦИЮ И ВЕДОМОСТЬ РАСХОДА СТАЛИ НА ФУНДАМЕНТЫ СМ. ЛИСТ 9.

23034-02

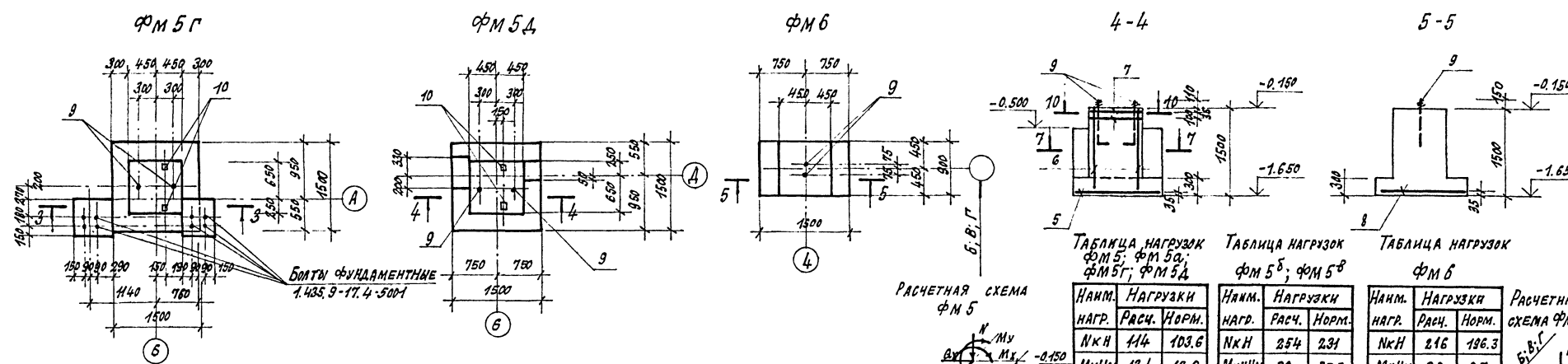
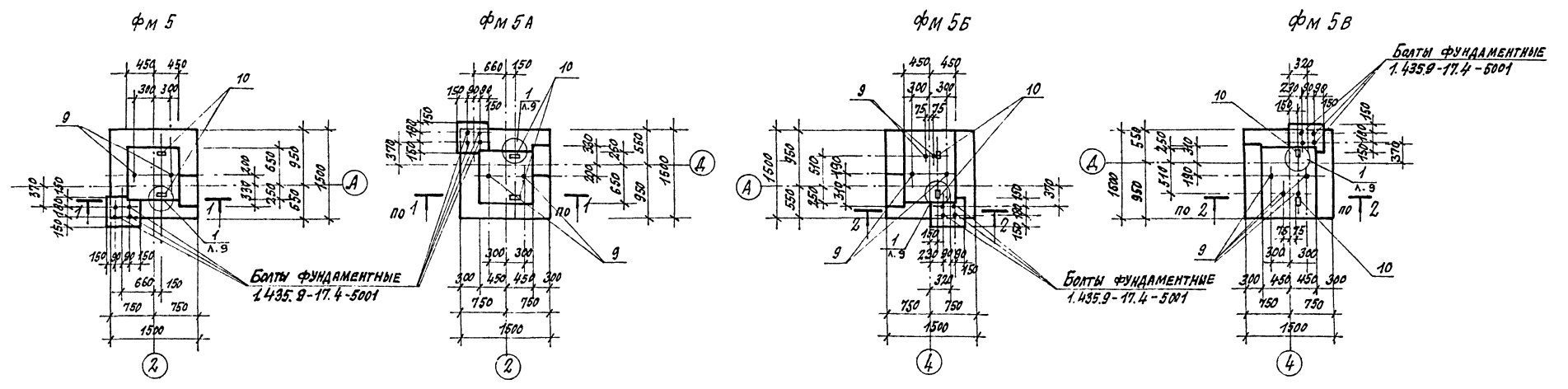
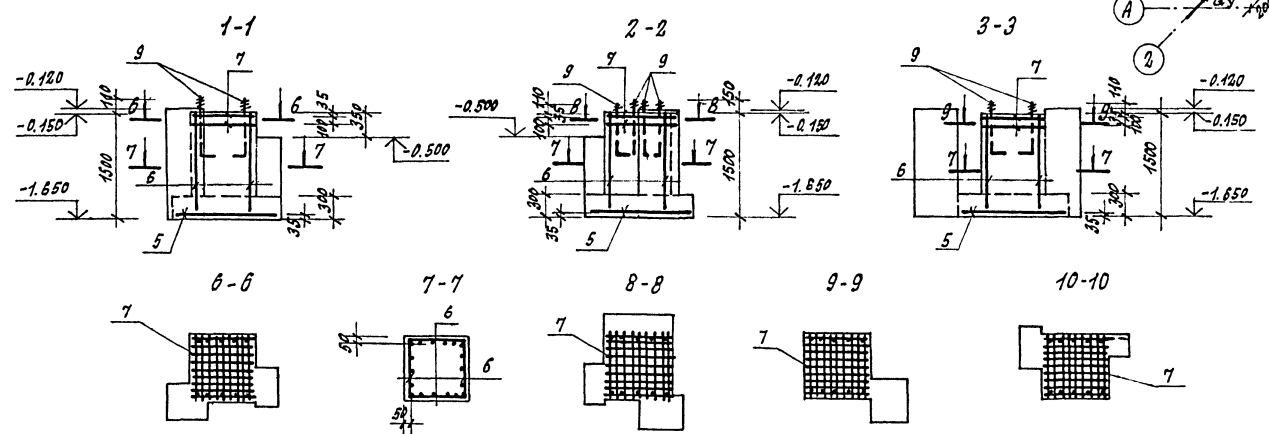
ПРИВЯЗКА:

ИНВ. №	
ИНВ. №	

ГИП	ДЮБЕВИН	1-1	
НАЧ. СМД	РЫБКОЖИНА	ИЗОС	
Н. СМЧ	МЕШАНОВ	300	
Н. СМЧ	МЕШАНОВ	300	
ИНЖЕН.	УДАЛОВА	ИЗОС	
ПРОВЕР.	БУРАО	БУРАО	

ТП 409-14-67.88	КЖ
БАЗА ТЕХНИЧЕСКОГО ОБСЛУЖИВАНИЯ И РЕМОНТА 450 СТРОИТЕЛЬНЫХ МАШИН	
МОЩНО-ОКРАСЧИЛЬНИК КОРПУС	СТАНДАРТ ЛИСТ
ФУНДАМЕНТЫ ФМ 5...ФМ 5Д; ФМ 6	ЛИСТОВ
	Р 8
	ПРОЕКТИНН ИСТИТУТ Л.З.

Копировала: Формат А2

ИНВ. № СМД. ПОДПИСЬ И ДАТА СМЧ ИЛИ ИЖ.

Альбом II

ФРАГМЕНТ ПЛАНА 1

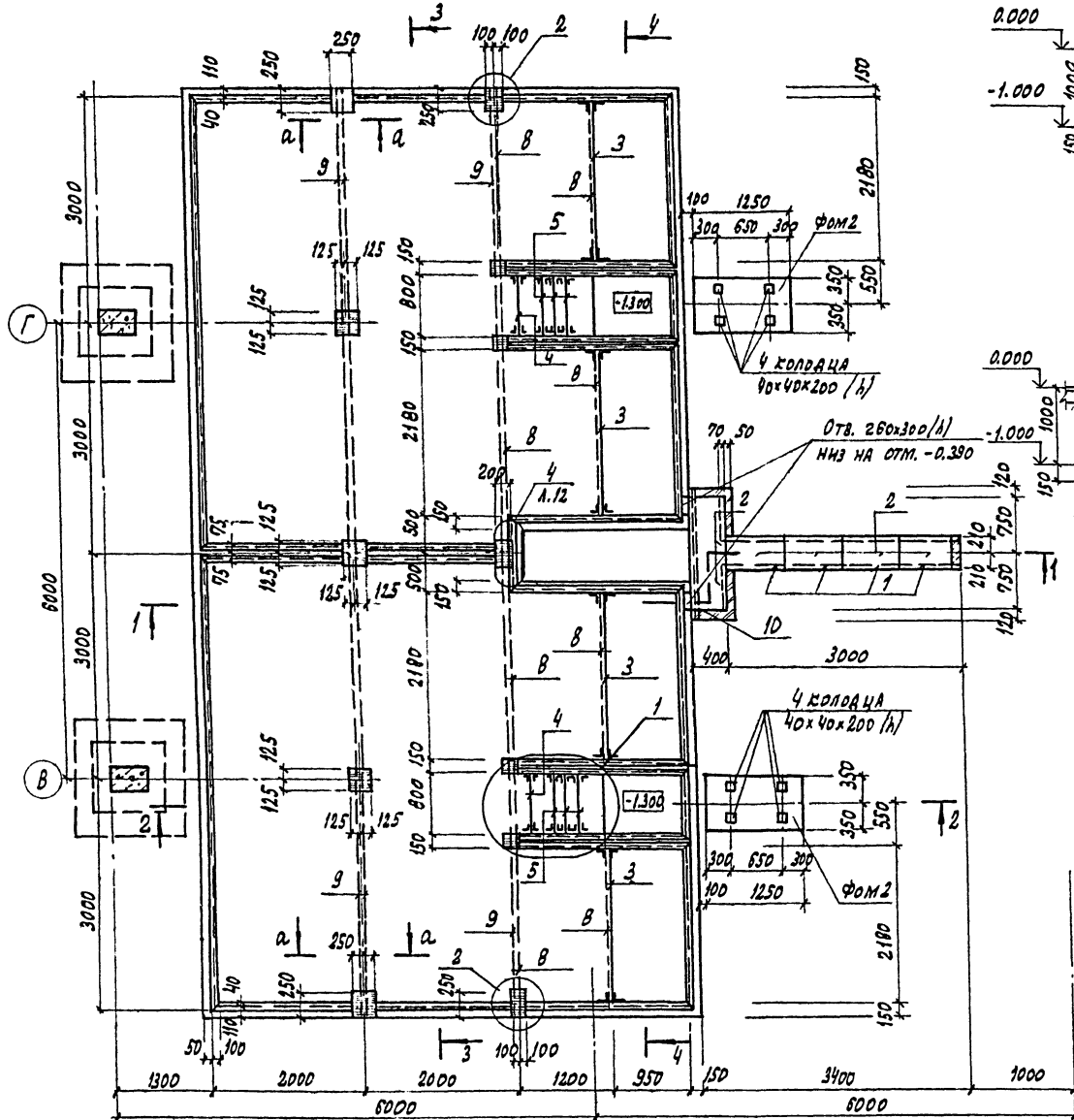

РАСЧЕТНАЯ СХЕМА
q = 4 КПа

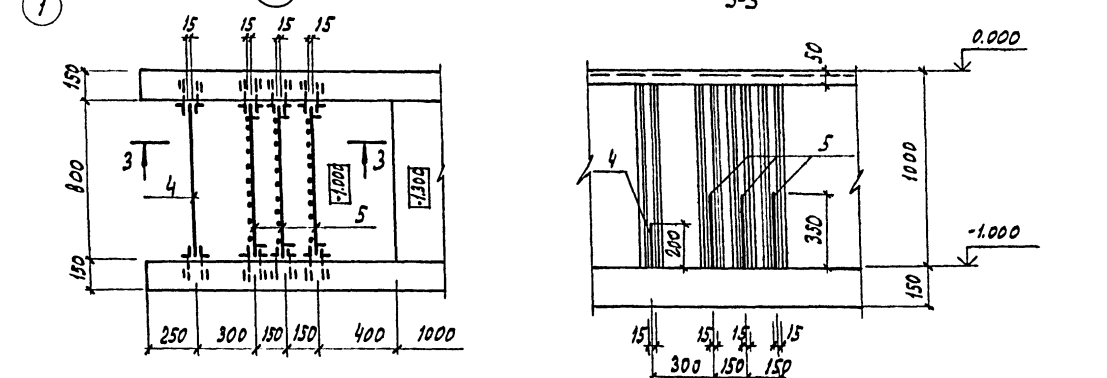
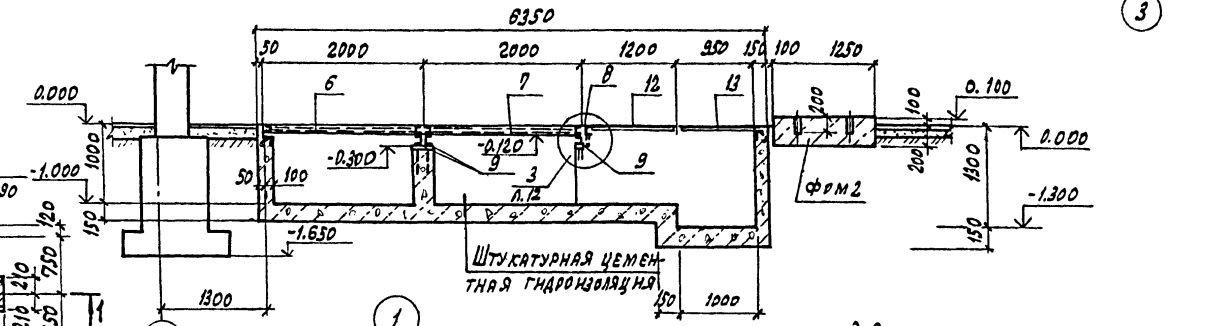
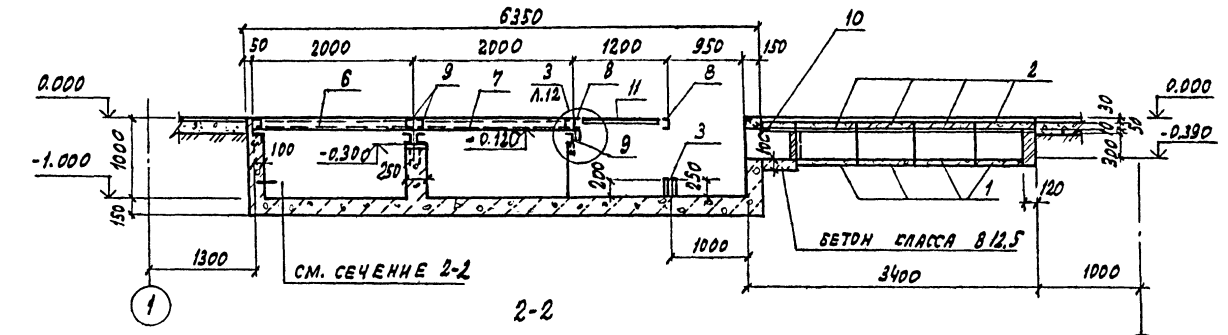

1. СПЕЦИФИКАЦИЮ К СХЕМЕ РАСПОЛОЖЕНИЯ ЭЛЕМЕНТОВ СМ. НА ЛИСТЕ 12
ПРИВЯЗАН:

ГИП	ЛЮБЯВНИ								
НАЧ. ОТД.	РЫБКИНА								
И. КОМП.	МЕШАНОВ								
ГЛ. СПЕЦ.	МЕШАНОВ								
ИНЖ. ЕН.	УВАЛОВА								
ПРОВЕР.	БУЛАД								
					28034-02				
					КЖ				
					ТП 409-14-67.88				
					БАЗА ТЕХНИЧЕСКОГО ОБСЛУЖИВАНИЯ И РЕМОНТА 450 СТРОИТЕЛЬНЫХ МАШИН				
					МОЕЧНО-ОКРАСОЧНЫЙ КОРПУС				
					СТАНДА ЛИСТ ЛИСТОВ				
					Р 11				
					ФРАГМЕНТ ПЛАНА 1. Сечения 1-1; 2-2. Узлы 1; 2				
					ПРОЕКТНЫЙ ИНСТИТУТ ИЭЗ				

А 1660М II

1-1

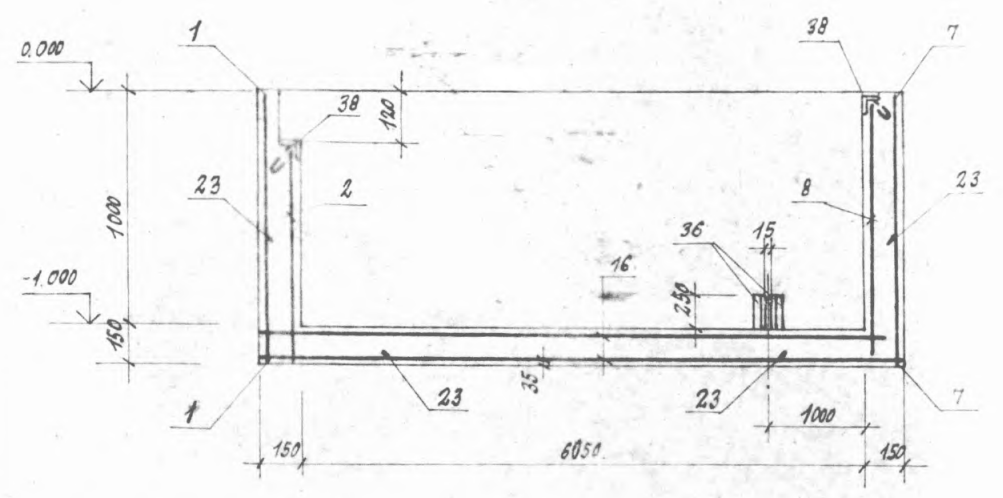

2-2

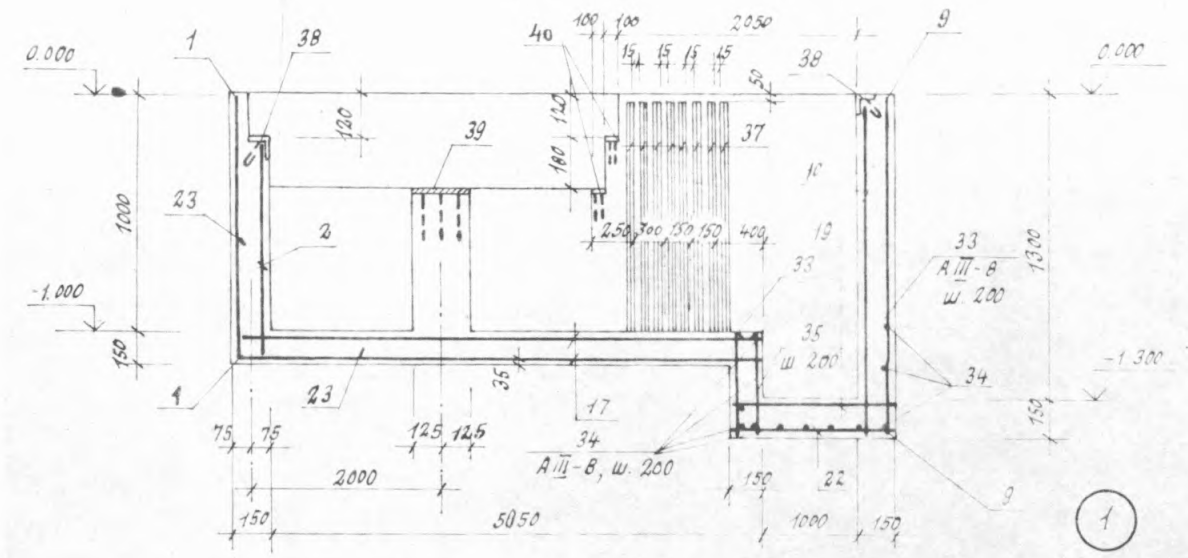

3-3

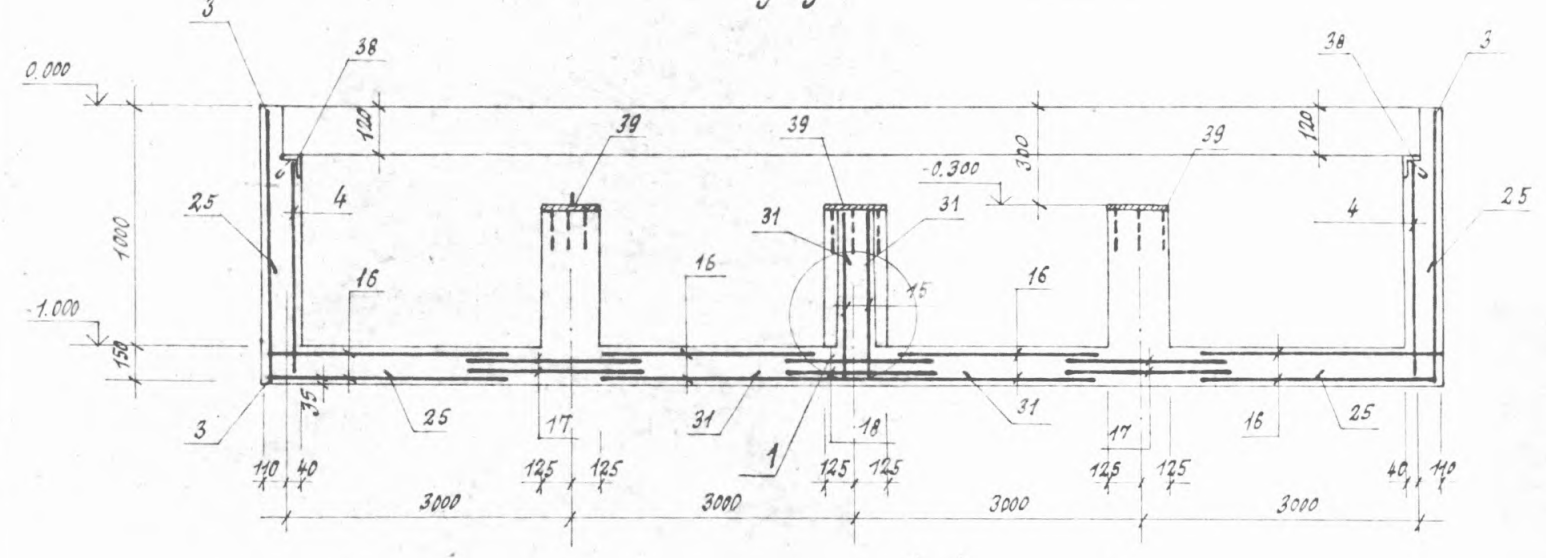

4-4

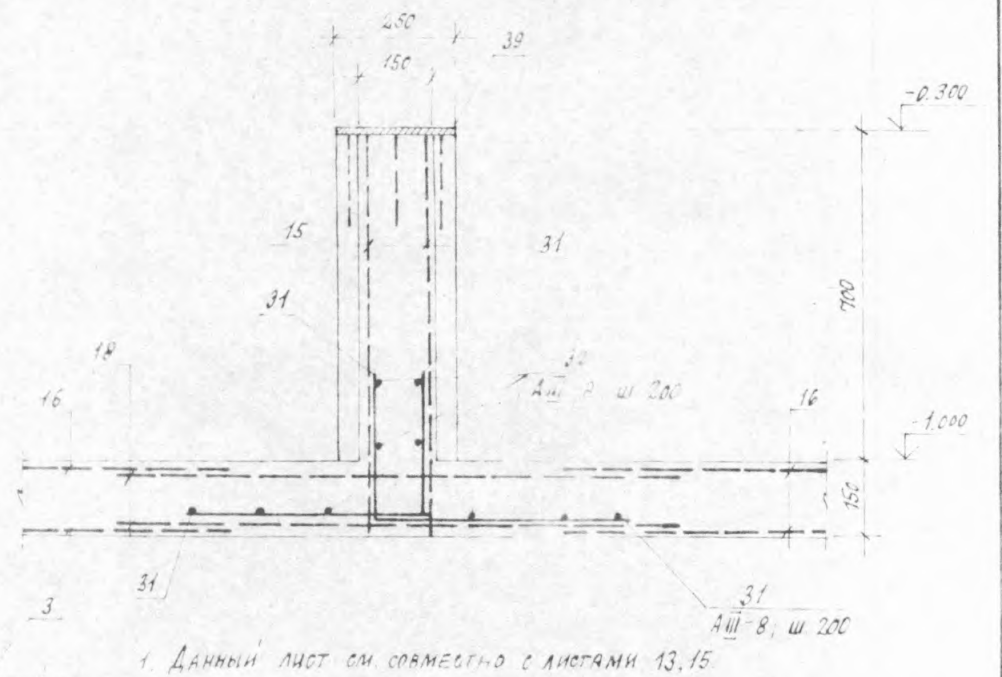
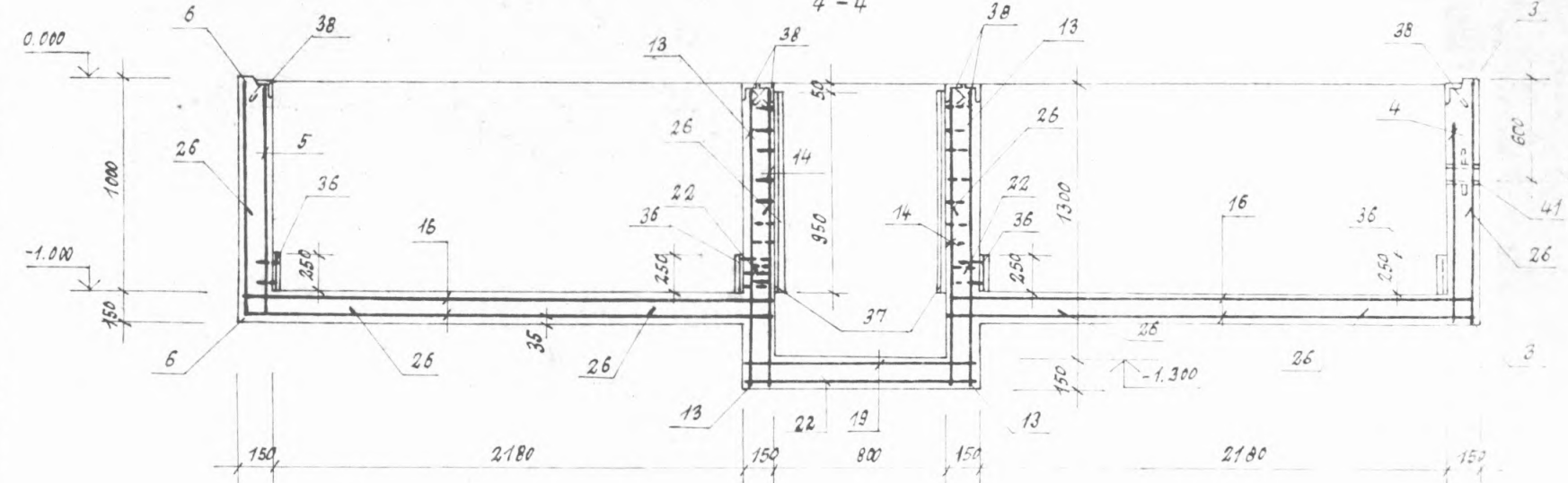

1. Данный лист см. совместно с листами 13, 15.

25034.02

Имя, № подл. Подпись и дата. Взаменитель

Лист	ЛЮБОВИЧ	...	ТЛ 409-14-67.88	К.ЖЕ
НАЧ. ОФ.	РЫБКИНА	...	БАЗА ТЕХНИЧЕСКОГО ОБСЛУЖИВАНИЯ И РЕМОНТА 450 СТРОИТЕЛЬНЫХ МАШИН	
И.О.ПЕЧ.	МЕЩАНОВ	...	МОЕЧНО-ОКРАСОЧНЫЙ КОРПУС	
И.И.МЕН.	УДАЛОВА	...	ФОРМ-1 (АРМИРОВАНИЕ) БЕЧЕНИЯ 1-1-4-4	
ПРОВЕР.	БУРАД	...	СТАДИЯ	ЛИСТ
			Р	14
			ПРОЕКТИНСТИТУТ Б.2.	

Копировал

Слодмат А.В.

Альбом 2

Формат	Зона	Поз.	Обозначение	Наименование	Кол.	Примечание
				Фон 1		
				СБОРОЧНЫЕ ЕДИНИЦЫ		
				СЕТКИ АРМАТУРНЫЕ		
		1	ГОСТ 23279-85	4С $\frac{6AT-300}{BAM-200}$ 110x410 $\frac{50}{100}$	3	
		2	ГОСТ 23279-85	4С $\frac{6AT-300}{BAM-200}$ 100x410	3	
		3	ГОСТ 23279-85	4С $\frac{6AT-300}{BAM-200}$ 110x325 $\frac{50+200}{100}$	4	
		4	ГОСТ 23279-85	4С $\frac{6AT-300}{BAM-200}$ 100x325 $\frac{50+200}{50}$	8	
		5	ГОСТ 23279-85	4С $\frac{6AT-300}{BAM-200}$ 110x2150 $\frac{25+125}{100}$	2	
		6	ГОСТ 23279-85	4С $\frac{6AT-300}{BAM-200}$ 110x2150 $\frac{25+125}{100}$	2	
		7	ГОСТ 23279-85	4С $\frac{6AT-300}{BAM-200(100)}$ 110x245 $\frac{150+200}{100}$	4	
		8	ГОСТ 23279-85	4С $\frac{6AT-300}{BAM-200(100)}$ 110x245 $\frac{150+200}{100}$	4	
		9	ГОСТ 23279-85	4С $\frac{6AT-300}{BAM-200}$ 140x105 $\frac{25}{100}$	2	
		10	ГОСТ 23279-85	4С $\frac{6AT-300}{BAM-200}$ 140x105 $\frac{25}{100}$	2	
		11	ГОСТ 23279-85	4С $\frac{6AT-300}{BAM-200}$ 110x140	4	
		12	ГОСТ 23279-85	4С $\frac{6AT-300}{BAM-200}$ 110x140	4	
		13	ГОСТ 23279-85	4С $\frac{6AT-300}{BAM-200(100)}$ 140x115 $\frac{175+75}{100}$	4	
		14	ГОСТ 23279-85	4С $\frac{6AT-300}{BAM-200(100)}$ 140x115 $\frac{175+75}{100}$	4	
		15	ГОСТ 23279-85	4С $\frac{6AT-300}{BAM-200}$ 80x220 $\frac{175+25}{175+25}$	4	
		16	ГОСТ 23279-85	4С $\frac{6AT-300}{BAM-200}$ 245x625 $\frac{125}{125}$	8	
		17	ГОСТ 23279-85	4С $\frac{6AT-300}{BAM-200}$ 130x510 $\frac{50}{50}$	4	
		18	ГОСТ 23279-85	4С $\frac{6AT-300}{BAM-200}$ 120x420 $\frac{100}{100}$	2	
		19	ГОСТ 23279-85	4С $\frac{6AT-300}{BAM-200(100)}$ 105x125 $\frac{175}{25}$	2	
		20	ГОСТ 23279-85	4С $\frac{6AT-300}{BAM-200}$ 110x950 $\frac{75}{100}$	2	
		21	КЖ.И.1300	С1	4	
		22	КЖ.И.14.0	С2	2	
		23	КЖ.И.13.0	С3	8	
		24	КЖ.И.13.0	С4	2	
		25	КЖ.И.13.0	С5	2	
		26	КЖ.И.13.0	С6	4	
				ДЕТАЛИ		
				Стержни одиночные		
				AIII-B ГОСТ 5781-82		
		27		e=2000	8	*)
		28		e=1100	17	

Формат	Зона	Поз.	Обозначение	Наименование	Кол.	Примечание
				AIII-B ГОСТ 5781-82		
		29		e=1000	23	
				AIII-B ГОСТ 5781-82		
		30		e=3150	4	
				AIII-B ГОСТ 5781-82		
		31		e=1250	42	*)
		32		e=4100	12	
		33		e=2150	6	*)
		34		e=1050	15	
		35		e=400	6	
				ИЗДЕЛИЯ ЗАКЛАДНЫЕ		
		36	1.400-15 B.1 B1.550-05	MH 554	16	e=0,25л.м
		37	1.400-15 B.1 B1.550-05	MH 554	32	e=0,95л.м
		38	1.400-15 B.1 B1.520-07	MH 536	66,0	л.м
		39	1.400-15 B.1 B1.160-05	MH 146-6	5	8,2 кг
		40	1.400-15 B.1 B1.140-02	MH 127-3	7	e=0,25л.м
		41	5.900-2	САЛЬНИК d x 50	1	5,7 кг
				МАТЕРИАЛЫ		
				БЕТОН КЛАССА B12,5	2152	м ³
				Фон 2		
				МАТЕРИАЛЫ		
				БЕТОН КЛАССА B12,5	0,3	м ³

*) поз. 27, 31, 33 см. ведомость деталей

ВЕДОМОСТЬ ДЕТАЛЕЙ

Поз.	Эскиз
27	500 1500
31	350 900
33	400 1250 500

1. Данный лист см. совместно с листами 13, 14.

ВЕДОМОСТЬ РАСХОДА СТАЛИ НА ЭЛЕМЕНТ, КГ.

Марка элемента	ИЗДЕЛИЯ АРМАТУРНЫЕ				ИЗДЕЛИЯ ЗАКЛАДНЫЕ								Общий расход								
	АРМАТУРА КЛАССА				АРМАТУРА КЛАССА		ПРОКАТ МАРКИ														
	A I		A III		A III		B ст 3 кл 2														
	ГОСТ 5781-82		ГОСТ 5781-82		ГОСТ 5781-82		5.900-2		ГОСТ 8509-72		ГОСТ 19903-74										
Ф6	Итого	Ф8	Итого	Ф6	Ф14	Итого	Ду50	Итого	Л50x5	Л75x6	Итого	δ=6	δ=8	δ=10	Итого						
Фон 1	265,7		265,7	1102,9		1102,9	1368,6	105,8	8,4	114,2	5,7	5,7	113,1	454,7	567,8	82	0,4	32,5	41,1	728,8	2097,6

ГИП	ЛЮБОВИНА	
НАЧ.ОТД.	РЫБКИНА	
И.КОНТР.	МЕЩАНОВ	
И.Н.С.С.С.	МЕЩАНОВ	
ИНЖ.	УДАЛОВА	
ПРОВЕР.	БУРАД	

23034-02	
ПРИБВАЗАН	
ИНВ.№	
ТЛ 409-14-67.88 КЖ	
База технического обслуживания и ремонта 450 строительных машин	
Мречно-окрасочный корпус	СТАДИЯ ЛИСТ ЛИСТОВ
	Р 15
Фон 1 (Армирование) Спецификация элементов монолитной конструкции	
ПРОЕКТИНЬ ИНСТИТУТ 2	

Альбом II

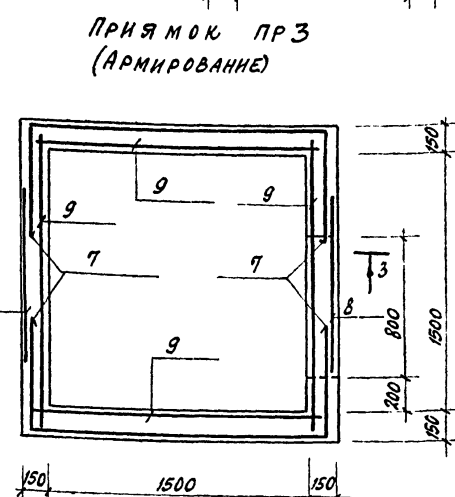
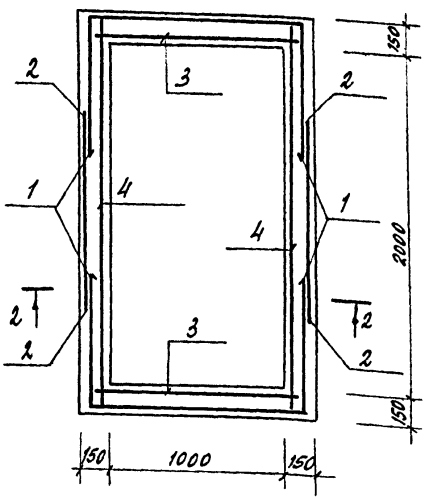
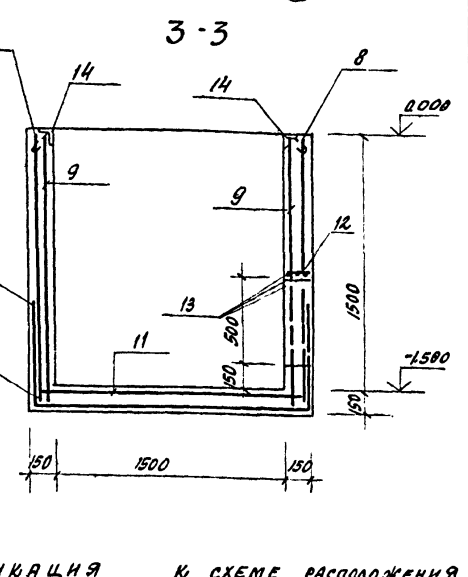
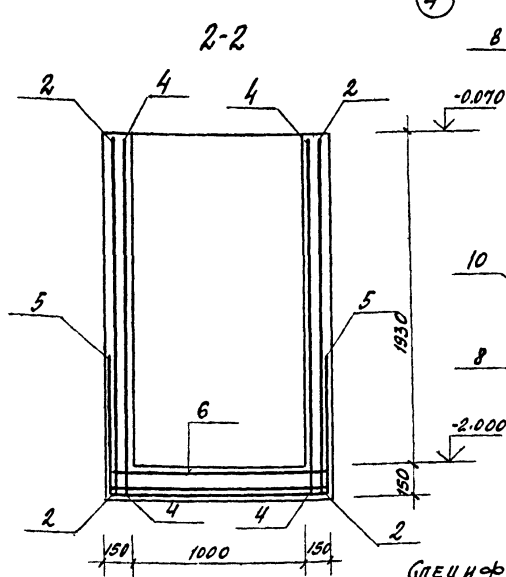
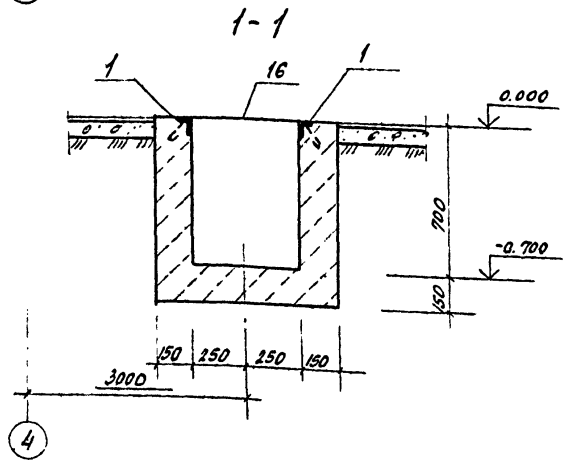
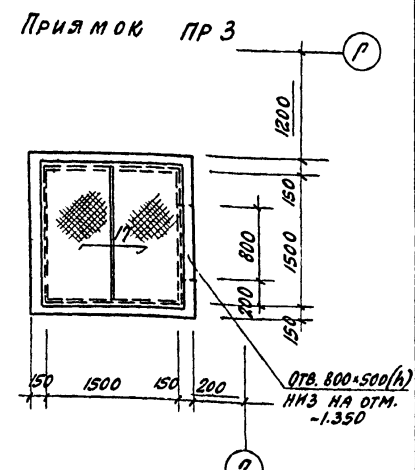
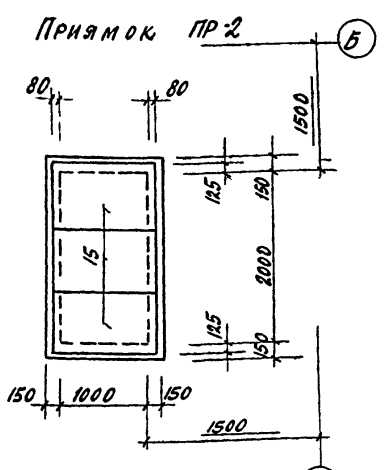
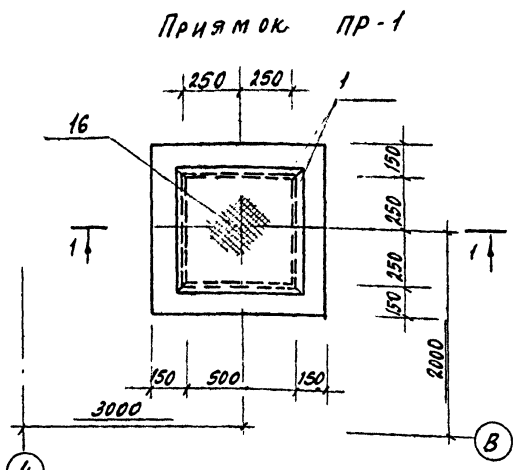

ГЛЕЦФИКАЦИЯ К СХЕМЕ РАСПОЛОЖЕНИЯ ЭЛЕМЕНТОВ КОНСТРУКЦИИ НА ЛИСТЕ

ФОРМАТ	ЗОНА	ПОВ.	ОБОЗНАЧЕНИЕ	НАИМЕНОВАНИЕ	КОЛ.	ПРИМЕЧАНИЕ
				<u>ПР1</u>		
				<u>БОРОЧНЫЕ ЕДИНИЦЫ</u>		
				ИЗДЕЛИЕ ЗАКЛАДНОЕ		
		1	1.400-15 в.1.550-04	МН 553	2.0	п.м
				<u>МАТЕРИАЛЫ</u>		
				БЕТОН КЛАССА В12.5	231	м ³
				<u>ПР2</u>		
				<u>БОРОЧНЫЕ ЕДИНИЦЫ</u>		
				БЕТОН АРМАТУРНЫЕ		
		1	КЖ.И 140	С7	2	
		2	ГОСТ 23279-85	4С 10АИ-200 6АТ-200 185x110 75	2	
		3	ГОСТ 23279-85	4С 6АТ-200 6АТ-200 120x185 200x50 100	2	
		4	ГОСТ 23279-85	4С 6АТ-200 6АТ-200 220x185 200x50 100	2	
		5	КЖ.И 150	С8	1	
		6	ГОСТ 23279-85	4С 6АТ-200 6АТ-200 120x820	1	
				<u>МАТЕРИАЛЫ</u>		
				БЕТОН КЛАССА В12.5	1.19	м ³
				<u>ПР3</u>		
				<u>БОРОЧНЫЕ ЕДИНИЦЫ</u>		
				БЕТОН АРМАТУРНЫЕ		
		7	КЖ.И 140	С9	2	
		8	ГОСТ 23279-85	4С 6АТ-200(100) 10АИ-200(100) 70x160	2	
		9	ГОСТ 23279-85	4С 6АТ-200 6АТ-200 175x160 150x50 75	4	
		10	КЖ.И 150	С10	1	
		11	ГОСТ 23275-85	4С 6АТ-200 6АТ-200 175x175	1	
				<u>ДЕТАЛИ</u>		
		12		АИИ-10 ГОСТ 5781-82		
				Е=130	1	
		13		Е=1200	3	
				ИЗДЕЛИЕ ЗАКЛАДНОЕ		
		14	1.400-15 в.1.550-04	МН 553	6.0	п.м
				<u>МАТЕРИАЛЫ</u>		
				БЕТОН КЛАССА В 12.5	178	м ³

МАРКА ПОЗ.	ОБОЗНАЧЕНИЕ	НАИМЕНОВАНИЕ	КОЛ.	МАССА ЕД. КГ	ПРИМЕЧАНИЕ
		БОРОЧНЫЕ ЖЕЛ. БЕТ. КОНСТРУКЦИИ			
15	3.006-2/82.1-2.1.0	ПЛИТА ПИЗ-8	3	270	
		ЩИТЫ МЕТАЛЛИЧЕСКИЕ			
16	КЖ.И 9.0	Щ 4	1	17.3	
17	КЖ.И 9.0	Щ 5	2	94.7	

ВЕДОМОСТЬ РАСХОДА СТАЛИ НА ЭЛЕМЕНТ, КГ

МАРКА ЗА-ТА	ИЗДЕЛИЯ АРМАТУРНЫЕ				ИЗДЕЛИЯ ЗАКЛАДНЫЕ				ОБЩИЙ РАСХОД
	АРМАТУРА КЛАССА А I		АРМАТУРА КЛАССА А II		АРМАТУРА КЛАССА А III		ПРОКАТ МАРКИ ВЛГЗ КЛ2		
	ГОСТ 5781-82	Всего	ГОСТ 5781-82	Всего	ГОСТ 5781-82	Всего	ГОСТ 8509-72	Всего	
	Ф6	Итого	Ф10	Итого	Ф8	Итого	LS0+5	Итого	
ПР1					0.64	0.64	7.54	7.54	8.18
ПР2	59.8	59.8	70.0	70.0	129.8				129.8
ПР3	55.1	55.1	102.1	102.1	157.2	1.9	9	22.6	22.6

М.П.	ПРОЕКТ	ИЗДАНИЕ
НАЧ. ОТД.	РЫБНИНА	1/82
И. КОНТР.	МЕЩАНОВ	1/82
ПР. СПЕЦ.	МЕЩАНОВ	1/82
ИНЖ.	УДАЛОВА	1/82
ПРОВЕР.	БУРДОВ	1/82

Т.П. 409-14-67.88		КЖ
БАЗА ТЕХНИЧЕСКОГО ОБСЛУЖИВАНИЯ И РЕМОНТА 450 СТРОИТЕЛЬНЫХ МАШИН		
МОЕЧНО-ОКРАСочНЫМ КОРПУС	СТАЛЬНАЯ	Лист
	Р	16
ПРОЕКТИРОВАНИЕ		

23034-02

ПРИБЯЗАН

ИНВ. №

Альбом I

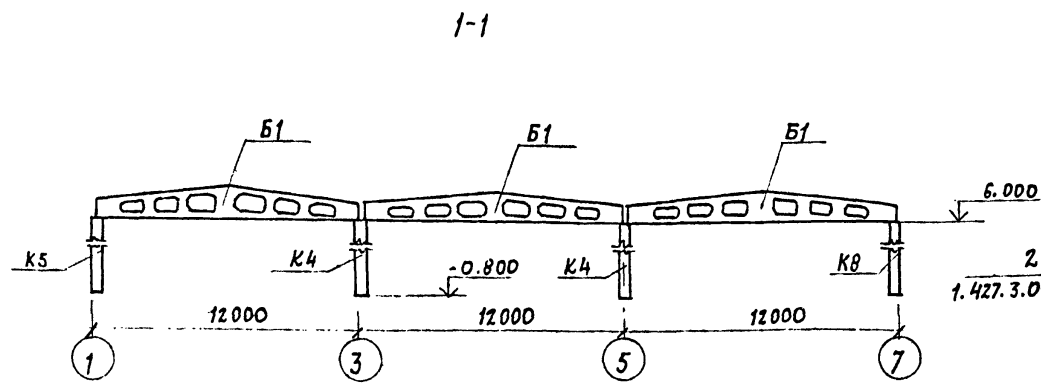
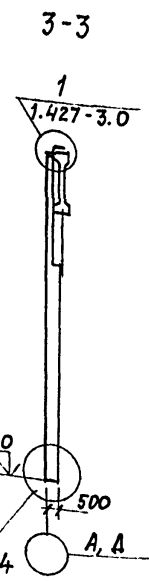
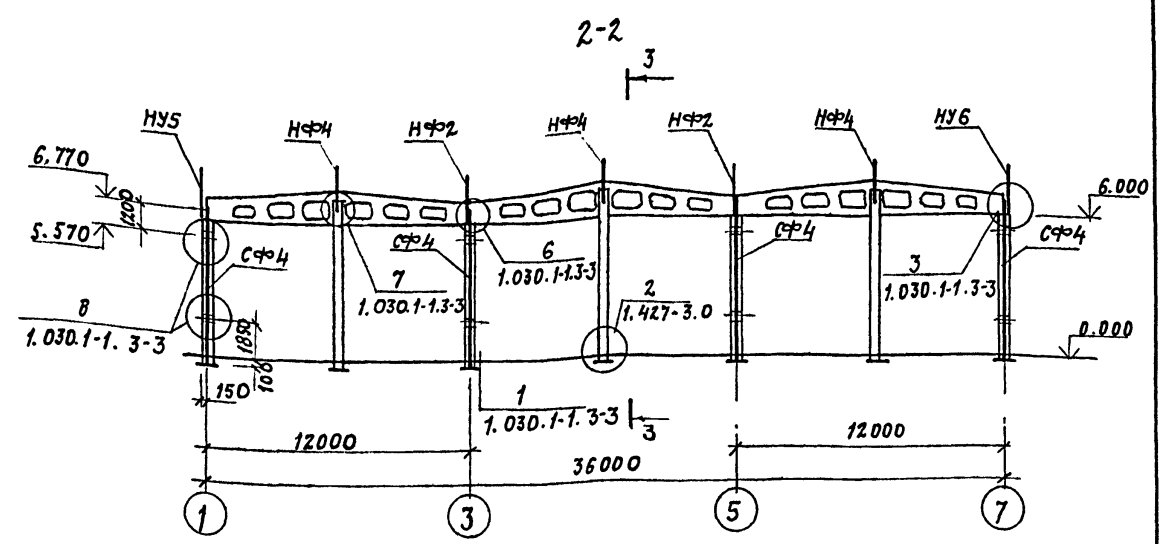
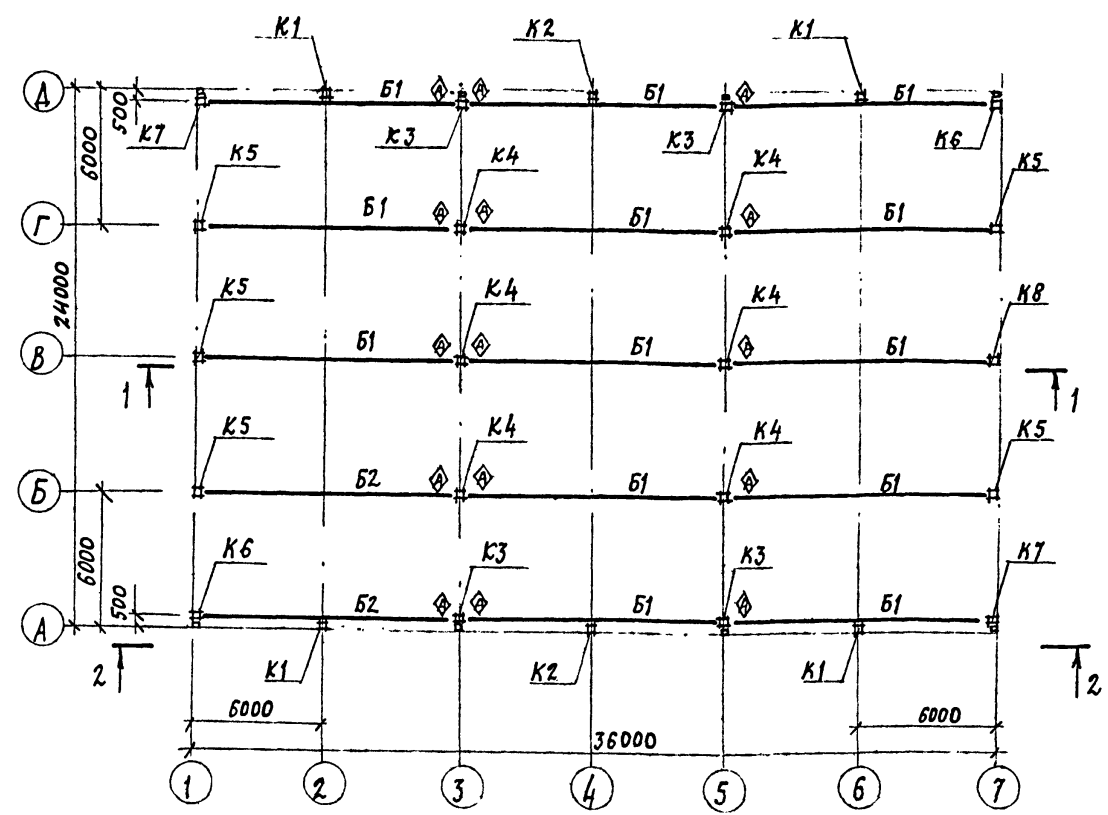

СПЕЦИФИКАЦИЯ К СХЕМЕ РАСПОЛОЖЕНИЯ ЭЛЕМЕНТОВ СБОРНЫХ КОНСТРУКЦИЙ

Марка, поз.	ОБОЗНАЧЕНИЕ	НАИМЕНОВАНИЕ	Кол.	Масса ед., кг	Примечание
КОЛОННЫ					
К1	КЖ.И.5.0	БЖФ-73-1-Н-а	4		
К2	КЖ.И.5.0	БЖФ-73-1-Н-б	2		
К3	КЖ.И.4.0	К60-17-а	4		
К4	КЖ.И.4.0	К60-17-б	6		
К5	КЖ.И.3.0	К60-5а	5		
К6	КЖ.И.3.0	К60-5б	2		
К7	КЖ.И.3.0	К60-5в	2		
К8	КЖ.И.3.0	К60-5г	1		

СПЕЦИФИКАЦИЯ К СХЕМЕ РАСПОЛОЖЕНИЯ ЭЛЕМЕНТОВ СБОРНЫХ КОНСТРУКЦИЙ

Марка, поз.	ОБОЗНАЧЕНИЕ	НАИМЕНОВАНИЕ	Кол.	Масса ед., кг	Примечание	Марка, поз.	ОБОЗНАЧЕНИЕ	НАИМЕНОВАНИЕ	Кол.	Масса ед., кг	Примечание
НАСАДКИ						БЛЮКИ ПОКРЫТИЯ					
НУ5	1.030.1-1.0-3, 1.030.1-1.4-1-020-04	НУ5	2	37.2		Б1	КЖ.И.2.0	1БДР12-2АУТ-Н-а	13		
НУ6	1.030.1-1.0-3, 1.030.1-1.4-1-020-05	НУ6	2	37.2		Б2	КЖ.И.2.0	1БДР12-4АУТ-Н-а	2		
НФ2	1.030.1-1.0-3, 1.030.1-1.4-1-01-01	НФ2	6	49.9		1. Узлы крепления к колоннам стропильных балок смотреть серию 1.423-3.0-1 л.2. 2. Узел заделки колонн кирпича смотреть серию 1.423-3.0-1 л.6					
НФ4	1.030.1-1.0-3, 1.030.1-1.4-1-010-03	НФ4	4	35.2							
СФ4	1.030.1-1.0-3, 1.030.1-1.42-10-03	Стойка	8	359.1							

23034-02

ТП 409-14-67.88 КИ

БАЗА ТЕХНИЧЕСКОГО ОБСЛУЖИВАНИЯ И РЕМОНТА 450 СТРОИТЕЛЬНЫХ МАШИН

МОЕЧНО-ОКРАСОЧНЫЙ КОРПУС

СХЕМА РАСПОЛОЖЕНИЯ БАЛОК ПОКРЫТИЯ, КОЛОНН, СТОЕК ФАХЕРЕНА

ПРОЕКТИРОВАТЕЛЬ: П.17

ПРОЕКТИРОВАТЕЛЬ: И.Н.2

КОПИРОВАЛ: Д. ФОРМАТ А2

ИНВ. № ПОЯЛ. ПОДПИСЬ И ДАТА ВОЗМЕР. ИНВ. №

Альбом

СХЕМА РАСПОЛОЖЕНИЯ ПЛИТ ПОКРЫТИЯ

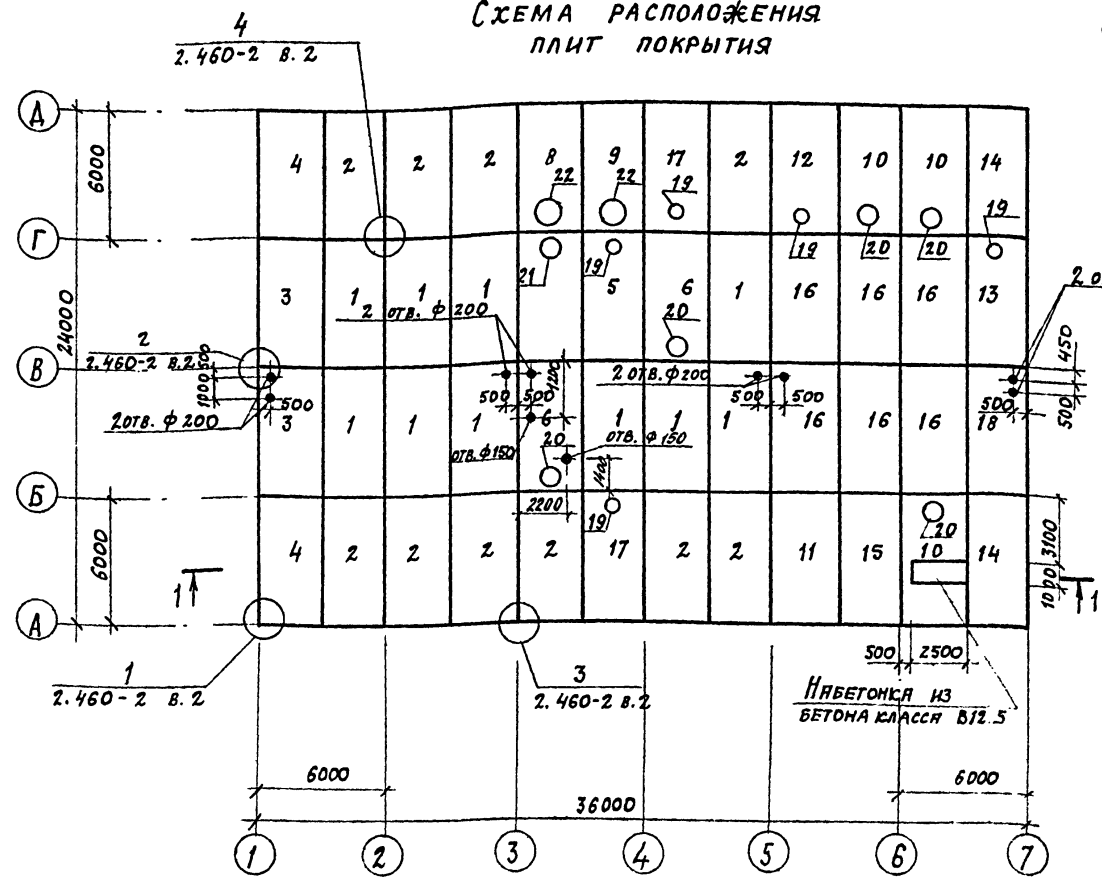

ДЕТАЛЬ ЗАЗЕМЛЕНИЯ ЧЕРЕЗ ЖЕЛЕЗОБЕТОННЫЙ КАРКАС



СХЕМА РАСПОЛОЖЕНИЯ МОЛНИЕЗАЩИТНОЙ СЕТКИ



СПЕЦИФИКАЦИЯ К СХЕМЕ РАСПОЛОЖЕНИЯ ПЛИТ ПОКРЫТИЯ

Марка, поз.	ОБОЗНАЧЕНИЕ	НАИМЕНОВАНИЕ	Кол.	Масса ед. кг.	Примечание
ПЛИТЫ ПОКРЫТИЯ					
1	ГОСТ 22701.1-77, 1.465.1-10/82	1ПГ-2АУТ-140ЯН-400П	10	2650	
2	ГОСТ 22701.1-77, 1.465.1-10/82	1ПГ-2АУТ-140ЯН-400П	10	2650	
3	ГОСТ 22701.1-77, 1.465.1-10/82	1ПГ-2АУТ-140ЯН-400П	2	2650	
4	ГОСТ 22701.1-77, 1.465.1-10/82	1ПГ-2АУТ-1.2-140ЯН-400П	2	2650	
5	ГОСТ 22701.2, 1.465.1-10/82	1ПВ4-3АТУТ-140ЯН-400П	1	3300	
6	ГОСТ 22701.2, 1.465.1-10/82	1ПВ7-3АТУТ-140ЯН-400П	2	3200	
7	ГОСТ 22701.2, 1.465.1-10/82	1ПВ10-3АТУТ-140ЯН-400П	1	3600	
8	ГОСТ 22701.2, 1.465.1-10/82	1ПВ14-3АТУТ-140ЯН-400П	1	3400	
9	ГОСТ 22701.2, 1.465.1-10/82	1ПВ14-3АТУТ-140ЯН-400П	1	3400	
10	ГОСТ 22701.2, 1.465.1-10/82	1ПВ7-4АТУТ-1-100ЯН-400П	3	3200	
11	ГОСТ 22701.2, 1.465.1-10/82	1ПГ-2АТУТ-1-100ЯН-400П	1	2650	
12	ГОСТ 22701.2, 1.465.1-10/82	1ПВ4-3АТУТ-1-100ЯН-400П	1	3300	
13	ГОСТ 22701.2, 1.465.1-10/82	1ПВ4-3АТУТ-2-100ЯН-400П	1	3300	
14	ГОСТ 22701.1-77, 1.465.1-10/82	1ПГ-2АТУТ-1.2-100ЯН-400П	2	2650	
15	ГОСТ 22701.3-77, 2.460-19	ПЛ-2АТУТ-1	1	1750	
16	ГОСТ 22701.1-77, 1.465.1-10/82	1ПГ-2АТУТ-100ЯН-400П	6	2650	
17	ГОСТ 22701.2, 1.465.1-10/82	1ПВ4-3АТУТ-1-140ЯН-400П	2	3300	
18	ГОСТ 22701.1-77, 1.465.1-10/82	1ПГ-2АТУТ-2-100ЯН-400П	1	2650	
СБОРНЫЕ Ш.Б. СТЕКЛЯНЫ					
19	1.494-24 B.1	СБ4Б-1	5	160	
20	1.494-24 B.1	СБ7Б-1	5	320	
21	1.494-24 B.1	СБ10Б-1	1	280	
22	1.494-24 B.1	СБ14Б-1	2	460	
23		АГ-6 ГОСТ 5781-82	348.0		п.м
24		АГ-12 ГОСТ 5781-82	24.0		п.м

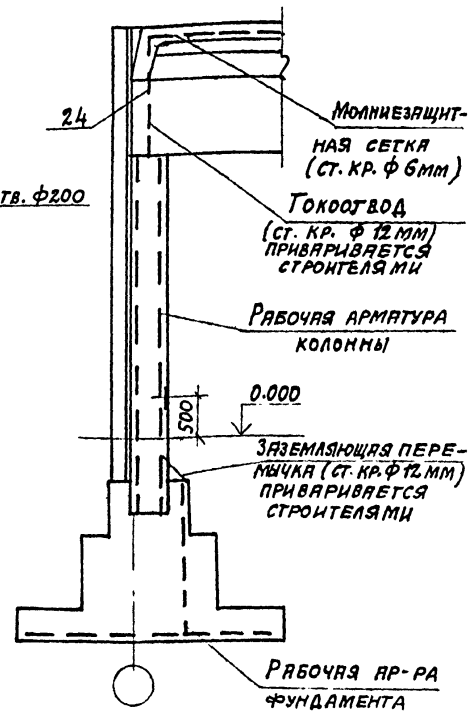
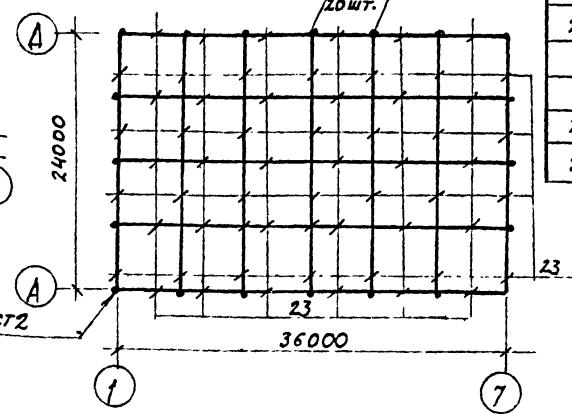
- Плиты покрытия приварить к несущим конструкциям по ходу их монтажа. Каждая плита должна быть приварена не менее чем в трех углах по всей длине и ширине закладных изделий.
- Швы между плитами заполнить бетоном класса В15 на мелком заполнителе.
- Отверстия в плитах диаметром до 200мм выполнять путем рассверловки бетона по периметру отверстий или другим способом, обеспечивающим сохранность остальных элементов плиты. Пробивать отверстия не допускается.

- Сварку закладных и соединительных изделий производить электродами типа Э42 по ГОСТ 9467-75.
- Плиты покрытия 1ПГ(В)-2(З) АУТ-1(2) выполняются с дополнительными закладными деталями М8(М9) согласно приложению 3 ГОСТ 22701.0-77.
- В комплексных плитах покрытия утеплитель принять плитный ячеистый бетон $\rho = 4 \text{ кН/м}^3$ толщиной $h = 140 \text{ мм}$ в осях 1-5 и $h = 100 \text{ мм}$ в осях 5-7.

23034-02
ПРИВЯЗАН

ГИП	ЛЮБВИН		ТП 409-14-67.88	КЖ
НАЧ.ОТД.	РИБКИНА			
И.КОНТ.	МЕЦЯНОВ		БАЗА ТЕХНИЧЕСКОГО ОБСЛУЖИВАНИЯ И РЕМОНТА 450 СТРОИТЕЛЬНЫХ МАШИН	СТАНДА ЛИСТ ЛИСТОВ
О.СПЕЦ.	МЕЦЯНОВ			
ИНЖ.	БУРАД		МОЕЧНО-ОКРАСОУЩИЙ КОРПУС	Р 18
ПРОВЕР.	УДАЛОВА			
СХЕМА РАСПОЛОЖЕНИЯ ПЛИТ ПОКРЫТИЯ			ПРОЕКТИНГ ИНСТИТУТ 112	
СХЕМА РАСПОЛОЖЕНИЯ МОЛНИЕЗАЩИТНОЙ СЕТКИ			КОПИРОВАЛ: Ю	
			ФОРМАТ А2	

СХЕМА РАСПОЛОЖЕНИЯ СТЕНОВЫХ ПАНЕЛЕЙ ПО ОСИ А



СХЕМА РАСПОЛОЖЕНИЯ СТЕНОВЫХ ПАНЕЛЕЙ ПО ОСИ Д



СХЕМА РАСПОЛОЖЕНИЯ СТЕНОВЫХ ПАНЕЛЕЙ ПО ОСИ 1

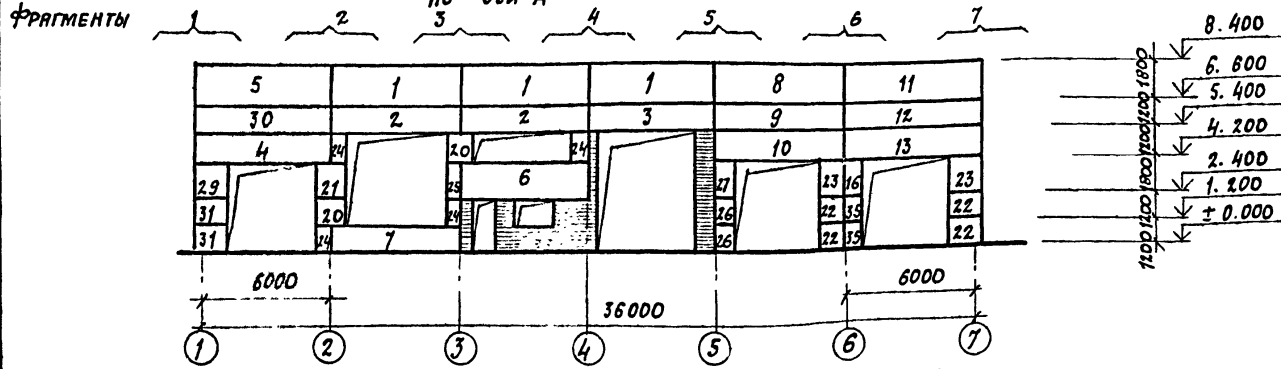

СХЕМА РАСПОЛОЖЕНИЯ СТЕНОВЫХ ПАНЕЛЕЙ ПО ОСИ 7

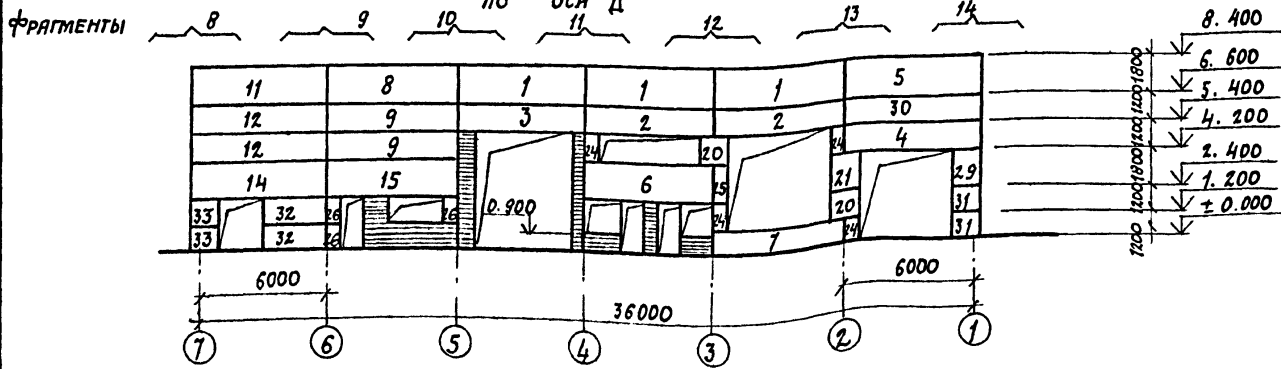

СПЕЦИФИКАЦИЯ К СХЕМАМ РАСПОЛОЖЕНИЯ СТЕНОВЫХ ПАНЕЛЕЙ.

МАРКА, ПОЗ.	ОБОЗНАЧЕНИЕ	НАИМЕНОВАНИЕ	КОЛ.	МАССА ЕД. КГ	ПРИМЕЧАНИЕ
		СТЕНОВЫЕ ПАНЕЛИ			
1	1.030.1-1. 1-1 01-08	ПС 60.18.30-2А-31	6	3760	
2	1.030.1-1. 1-1 05-06	ПС 60.12.30-3А-37	8	2510	
3	1.030.1-1. 1-1 05-06	ПС 60.12.30-3А-32	2	2510	
4	кж.и. 6.0	ПС 63.512.3.0-3А-1-а	2	2660	
5	1.030.1-1. 1-1 17-03	ПС 63.518.3.0-2А-1-31	2	3990	
6	кж.и. 6.0	ПС 60.18.3.0-2А-а	2	3760	
7	1.030.1-1. 1-1 05-06	ПС 60.12.3.0-3А-36	6	2510	
8	1.030.1-1. 1-1 07	ПС 60.18.2.0-1А-31	2	2610	
9	1.030.1-1. 1-1 05	ПС 60.12.2.0-2А-31	3	1740	
10	кж.и. 6.0	ПС 60.12.2.0-3А-а	1	2620	
11	1.030.1-1. 1-1 15-07	ПС 62.5.18.2.0-3А-1.31	2	2740	
12	1.030.1-1. 1-1 15-03	ПС 62.5.12.2.0-2А-1.31	3	1810	
13	кж.и. 6.0	ПС 62.5.12.2.0-3А-1-а	1	2740	
14	кж.и. 6.0	ПС 62.5.18.2.0-3А-1-а	1	2740	
15	кж.и. 6.0	ПС 60.18.2.0-1А-а	1	2610	
16	1.030.1-1. 1-1 04-01	2ПС 8.18.2.0-А-72	1	340	
17	1.030.1-1. 1-1 05-06	ПС 60.12.3.0-3А-34	4	2510	
18	1.030.1-1. 1-1 05	ПС 60.12.2.0-2А-34	4	1740	
19	1.030.1-1. 1-1 05-01	ПС 60.12.2.0-4А-36	3	1760	
20	1.030.1-1. 1-1 60-02	2ПС 12.12.3.0-А-59	10	500	
21	1.030.1-1. 1-1 61-02	2ПС 12.18.3.0-А-59	5	750	
22	1.030.1-1. 1-1 60	2ПС 12.12.2.0-А-59	10	340	
23	1.030.1-1. 1-1 61	2ПС 12.18.2.0-А-59	2	520	
24	1.030.1-1. 1-1 58-02	2ПС 6.12.3.0-А-60	12	250	
25	1.030.1-1. 1-1 59-02	2ПС 6.18.3.0-А-60	4	370	
26	1.030.1-1. 1-1 58	2ПС 6.12.2.0-А-60	9	170	
27	1.030.1-1. 1-1 59	2ПС 6.18.2.0-А-60	3	260	
28	1.030.1-1. 1-1 05	ПС 60.12.2.0-2А-37	4	1740	
29	1.030.1-1. 1-1 62-06	2ПС 15.18.3.0-А-58	2	620	
30	1.030.1-1. 1-1 17-01	ПС 63.5.12.3.0-3А-1-31	2	2660	
31	1.030.1-1. 1-1 62-02	2ПС 15.12.3.0-А-58	4	550	
32	1.030.1-1. 1-1 01-09	ПС 30.12.2.0-6А-53	2	870	
33	1.030.1-1. 1-1 60	2ПС 12.12.2.0-А-72	2	340	
34	1.030.1-1. 1-1 07-01	ПС 60.18.2.0-3А-38	3	2620	
35	1.030.1-1. 1-1 64	2ПС 8.12.2.0-А-62	2	230	

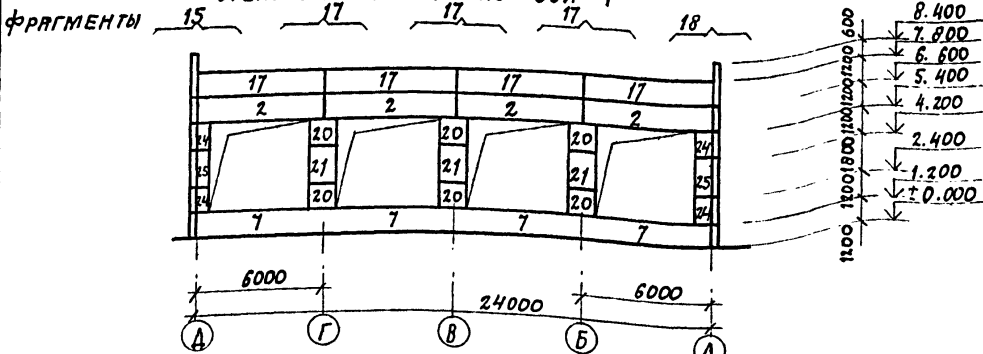
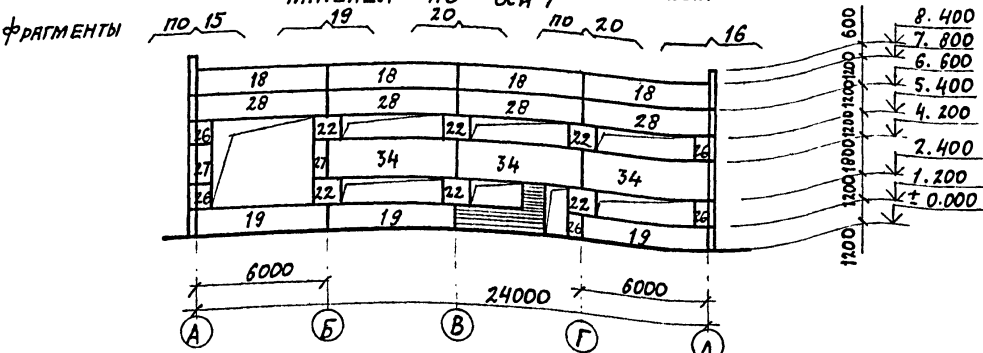
1. Монтаж стеновых панелей вести в соответствии с общими указаниями серии 1.030.1-1 в Д-3 и СНиП П-16-80.

2. Швы между панелями заделывать синтетическими прокладками с последующим нанесением с наружной стороны герметизирующей мастики УМС 50 ГОСТ 14791-69 в соответствии с 1.030.1-1.3-3.

3. Наружную отделку стеновых панелей см. общие указания на листе АР.

4. Стеновые панели приняты плотностью 9 кН/м³.

5. Фрагменты стеновых панелей смотреть листы 20, 21.

ГИП	ЛЮБЯВИН	И.И.
НАЧ.ОТД.	РЫБКИНА	И.И.
И.КОНТ.	МЕЩАНОВ	И.И.
И.СПЕЦ.	МЕЩАНОВ	И.И.
И.И.Н.	БУРАД	И.И.
ПРОВЕР.	УДАЛОВА	И.И.

ТП 409-14-67.88 КИ

БАЗА ТЕХНИЧЕСКОГО ОБСЛУЖИВАНИЯ И РЕМОНТА 450 СТРОИТЕЛЬНЫХ МАШИН

ПРИВЯЗАН	СТАНДАРТ	ЛИСТ	ЛИСТОВ
	Р	19	

СХЕМЫ РАСПОЛОЖЕНИЯ СТЕНОВЫХ ПАНЕЛЕЙ

ПРОЕКТИНСТИТУТ

Альбом II

И.И. МЕЩАНОВ, ПОДПИСЬ И Д.П.Т. КОМПЬЮТЕР

Альбом II

ФРАГМЕНТ 1

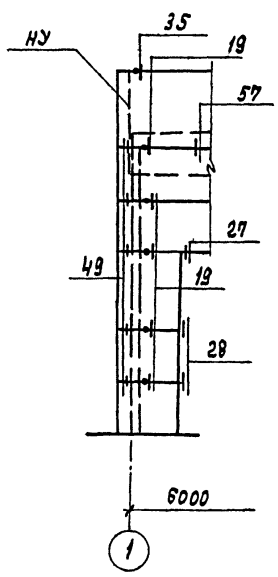

ФРАГМЕНТ 2

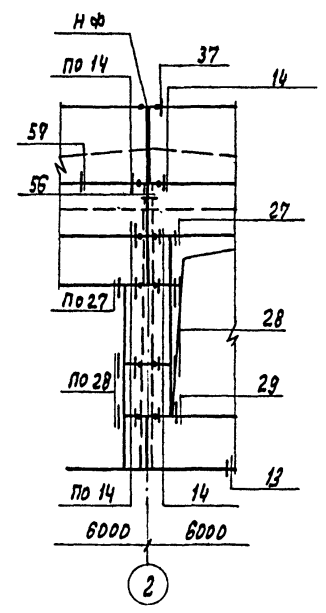

ФРАГМЕНТ 3

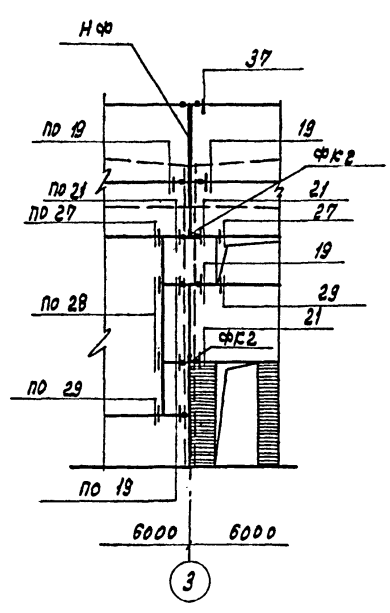

ФРАГМЕНТ 4

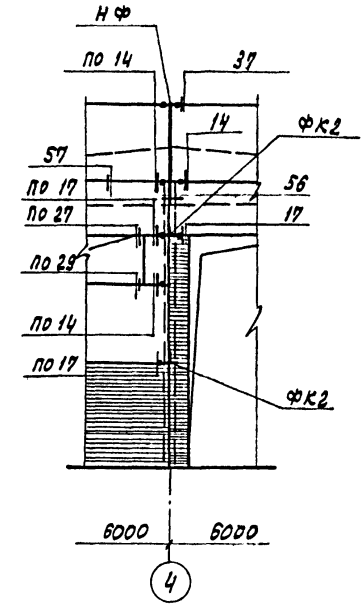

ФРАГМЕНТ 5

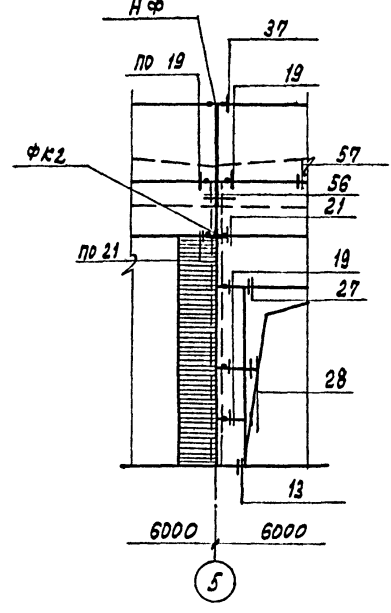

ФРАГМЕНТ 6

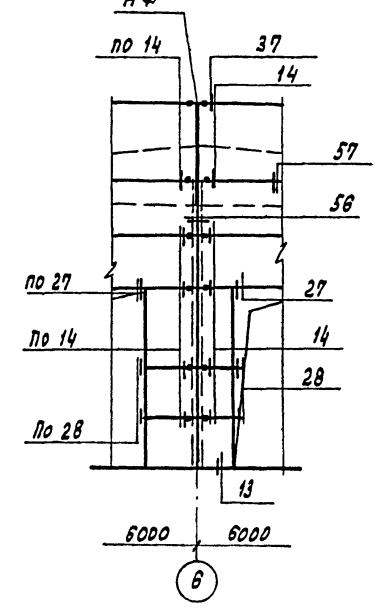

ФРАГМЕНТ 7

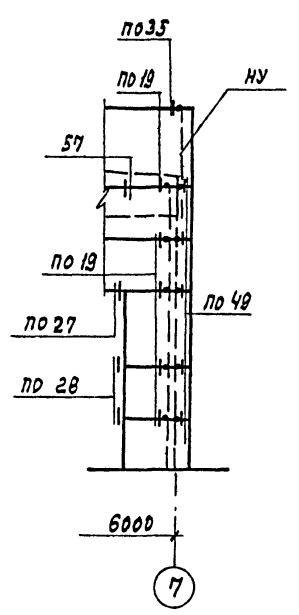

ФРАГМЕНТ 8

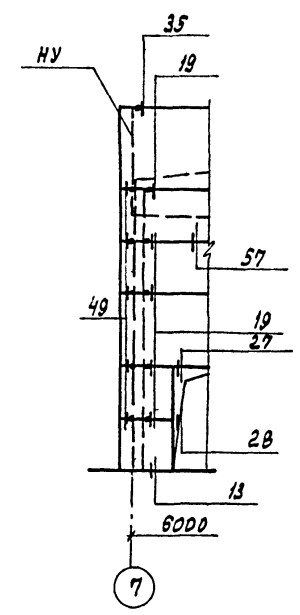

ФРАГМЕНТ 9

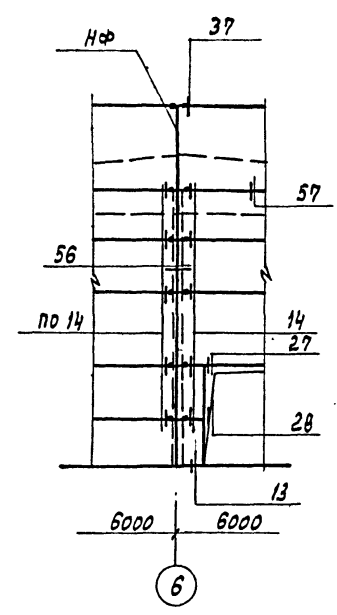

ФРАГМЕНТ 10

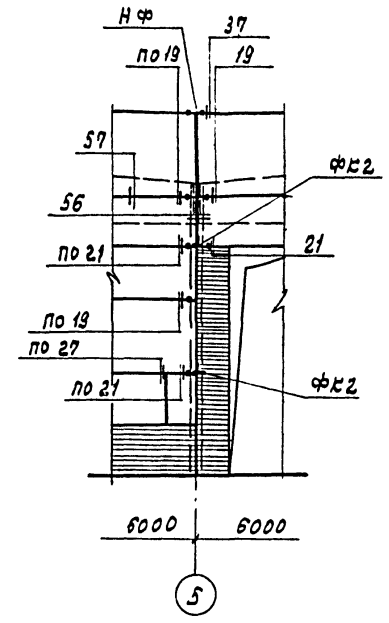

ФРАГМЕНТ 11

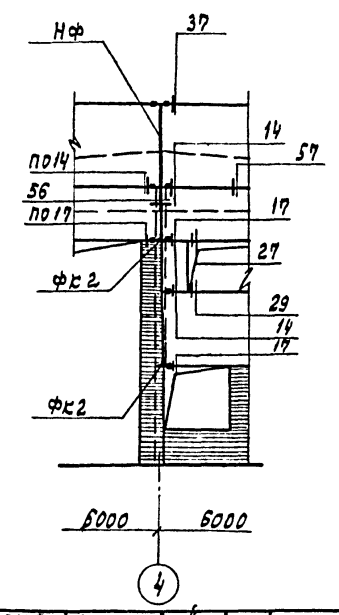

ФРАГМЕНТ 12

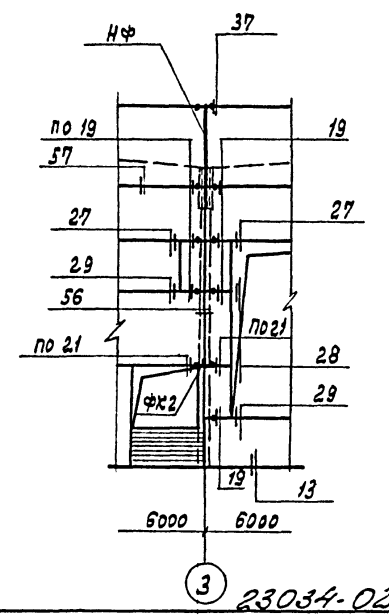

ИНВ.№ ПОДЛ. ПОДПИСЬ И АРГА. ВЗРАЖЕН. ИМЕН.

ПРОВЕРЯЮЩ					
ИНВ.№2					

ГИП	ЛЮБАВИН	Л
НАЧ.ОТД.	РЫБСКИНА	Л
И.КОНТ.	МЕЩАНОВ	З
ГЛ.СПЕЦ.	МЕЩАНОВ	З
ИНЖ.	БУРАД	З
ПРОВЕР	УДАЛОВА	Л

ТП 409-14-67.88		КЖ
БАЗА ТЕХНИЧЕСКОГО ОБСЛУЖИВАНИЯ И РЕМОНТА ЧСД СТРОИТЕЛЬНЫХ МАШИН		
МОЕЧНО-ОБРАБОТЧНЫЙ КОРПУС	СТАНДА	ЛИСТ
	Р	20
СХЕМЫ РАСПОЛОЖЕНИЯ СТЕНОВЫХ ПАНЕЛЕЙ. ФРАГМЕНТЫ 1...12		ПРОЕКТИНГОВЫЙ ИНСТИТУТ ИЭ

23034-02

КОПИРОВАЛ: ГРАФСКАЯ

ФОРМАТ А2

Альбом II

ФРАГМЕНТ 13

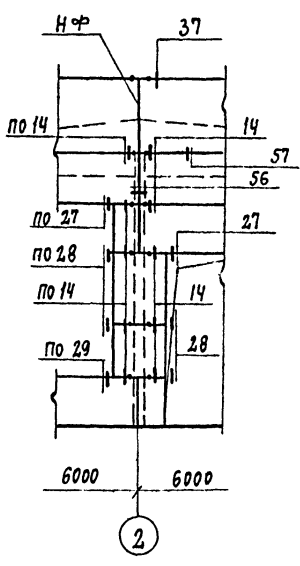

ФРАГМЕНТ 17

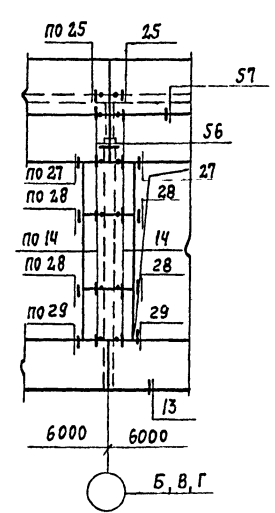

ФРАГМЕНТ 14

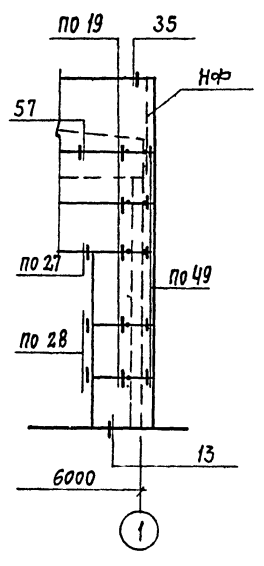

ФРАГМЕНТ 18

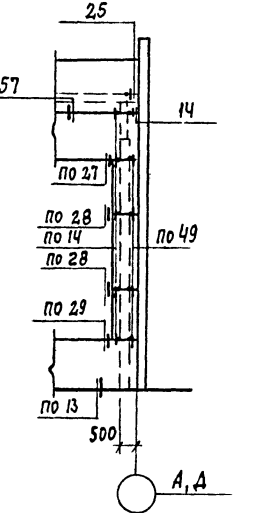

ФРАГМЕНТ 15

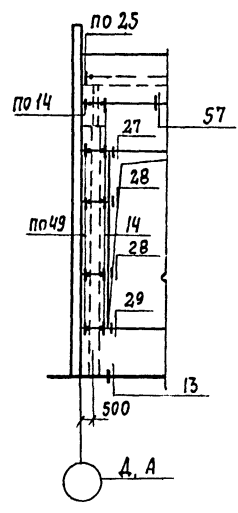

ФРАГМЕНТ 19

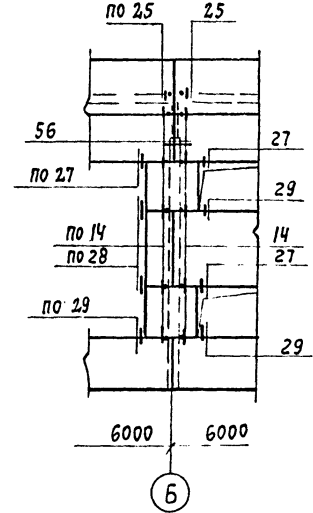

ФРАГМЕНТ 16

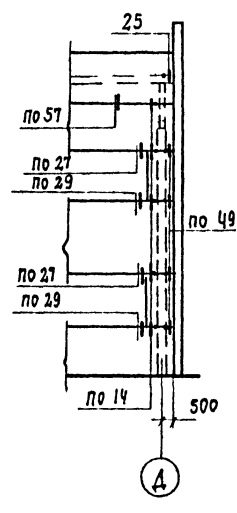

ФРАГМЕНТ 20

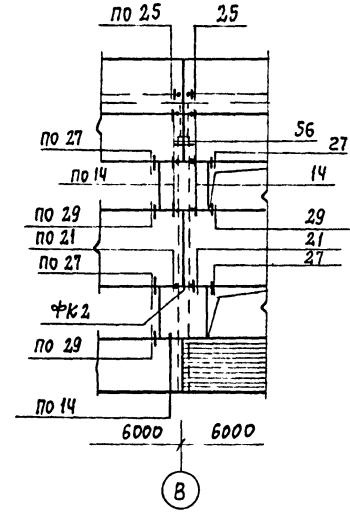

СПЕЦИФИКАЦИЯ К СХЕМАМ РАСПОЛОЖЕНИЯ СТЕНОВЫХ ПАНЕЛЕЙ

МАРКА, ПОЗ.	ОБОЗНАЧЕНИЕ	НАИМЕНОВАНИЕ	КОЛ.	МАССА ЕД, КГ	ПРИМЕЧАНИЕ
		ОПОРНЫЕ КОНСОЛИ			
ФК 2	1.030.1-1.0-3, 1.030.1-1.4-1-060-03	ФК 2	12	17,9	
		СОЕДИНИТЕЛЬНЫЕ ЭЛЕМЕНТЫ			
	1.030.1-1.0-3, 1.030.1-1.4-1-180	Т 3	177	14,5	
	1.030.1-1.0-3, 1.030.1-1.4-1-220-02	Т 19	16	0,5	
	1.030.1-1.0-3, 1.030.1-1.4-1-140	Т 8	28	0,5	
	1.030.1-1.0-3, 1.030.1-1.3-2-514	Лист 8x80 ГОСТ 19903-74 Вст 3 кп 2 ГОСТ 14637-79	70		Р-140
	1.030.1-1.03, 1.030.1-1.3-2-515	Лист 8x140 ГОСТ 19903-74 Вст 3 кп 2 ГОСТ 14637-79	46		Р-140
	1.030.1-1.0-3, 1.030.1-1.4-1-130	Т 5	40	0,4	
	1.030.1-1.0-3, 1.030.1-1.4-1-220	Т 17	6	0,3	
	1.030.1-1.0-3, 1.030.1-1.3-2-511	Лист 10x20 ГОСТ 19903-74 Вст 3 кп 2 ГОСТ 14637-79	13		Р-60

1. ЗАКЛАДНЫЕ И МОНТАЖНЫЕ ДЕТАЛИ, А ТАКЖЕ СВАРНЫЕ ШВЫ ЗАЩИТИТЬ ОТ КОРРОЗИИ ОКРАСКОЙ ЭМАЛЬЮ ПФ-115 ПО ГРУНТУ ГФ-021 ПО СНИП 2.03.11-85
 2. СВАРКУ ЭЛЕМЕНТОВ КРЕПЛЕНИЯ ПАНЕЛЕЙ ПРОИЗВОДИТЬ ЭЛЕКТРОДАМИ ТИПА Э42 ПО ГОСТ 9467-75 hшв = 6 мм, КРОМЕ ОГОВОРЕННЫХ.

2303-4-02

ГИП	ЛЮБОВИН		ТП 409-14-87.88	КЖ
НАЧ. ОУД.	РЫБКИНА			
Н. КОНТР.	МЕЩАНОВ			
ГЛ. СПЕЦ.	МЕЩАНОВ		БАЗА ТЕХНИЧЕСКОГО ОБСЛУЖИВАНИЯ И РЕМОНТА 450 СТРОИТЕЛЬНЫХ МАШИНА	
ИНЖ.	БУРАД			
ПРОВЕР.	УДАЛОВА		МОЕЧНО-ОКРАСОЧНЫЙ КОРПУС	Стадия Лист Листов Р 21
			СХЕМЫ РАСПОЛОЖЕНИЯ СТЕНОВЫХ ПАНЕЛЕЙ	ПРОЕКТНЫЙ ИНСТИТУТ N 2
			ФРАГМЕНТЫ 13 ÷ 20	

КОПИРОВАЛ: Кр.

ФОРМАТ А2

ИМЬ. № ПОДА. ПОДАТЬ И ДАТА ВЗАМ. ИМЬ. №

Альбом II

СХЕМА РАСПОЛОЖЕНИЯ ПЕРЕГОРОДОК ПО ОСИ 5" В ОСЯХ А-Д"



СХЕМА РАСПОЛОЖЕНИЯ ВНУТРЕННИХ ПЕРЕГОРОДОК



СХЕМА РАСПОЛОЖЕНИЯ ПЕРЕГОРОДОК ПО ОСИ Г" В ОСЯХ 5-7"

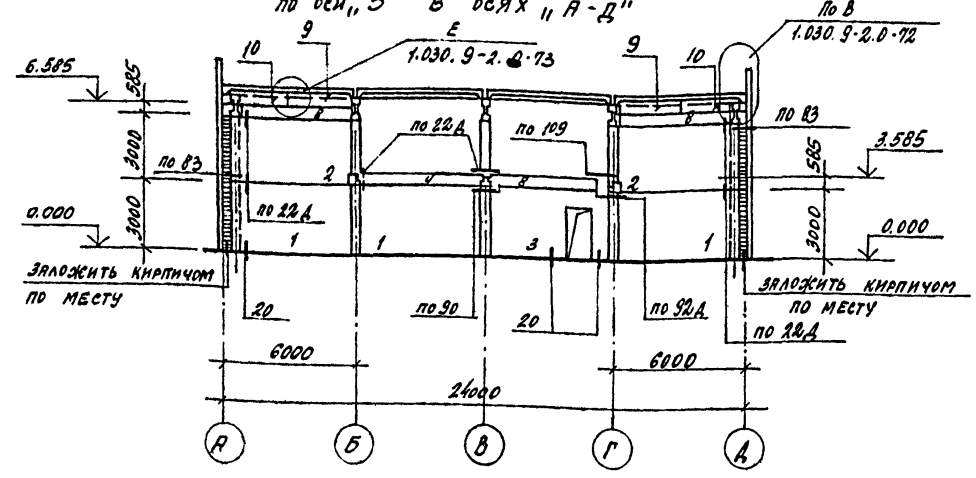

1-1

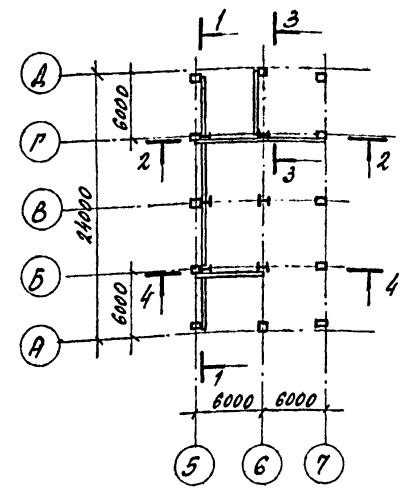
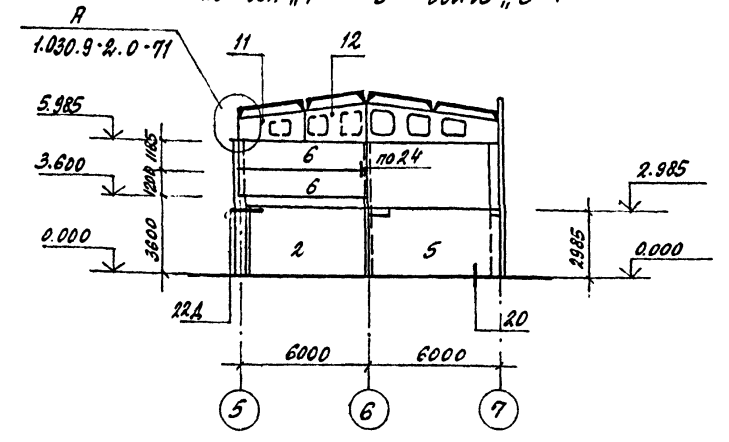
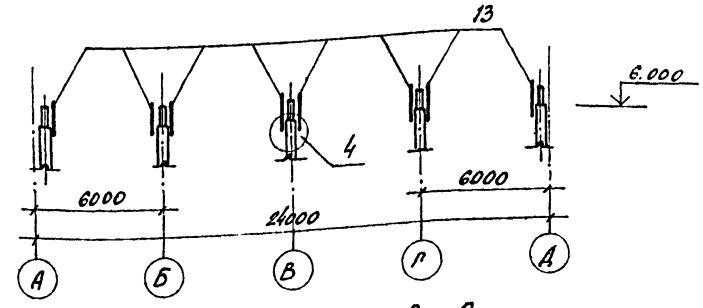

2-2



СХЕМА РАСПОЛОЖЕНИЯ ПАНЕЛЕЙ ПО ОСИ 6" В ОСЯХ Д-Г"



СХЕМА РАСПОЛОЖЕНИЯ ПАНЕЛЕЙ ПО ОСИ Б" В ОСЯХ 5-6"

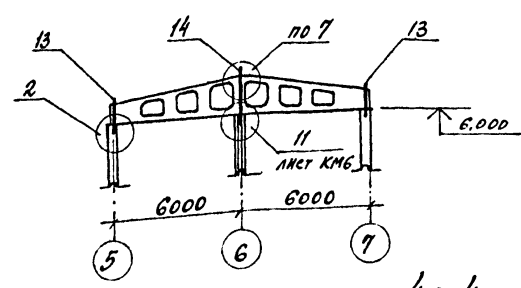

СПЕЦИФИКАЦИЯ К СХЕМЕ РАСПОЛОЖЕНИЯ ЭЛЕМЕНТОВ СБОРНЫХ КОНСТРУКЦИЙ

МАРКА ПОЗ.	ОБЪЯВЛЕНИЕ	НАИМЕНОВАНИЕ	КОЛ.	МАССА ЕД.КГ	ПРИМЕЧАНИЕ
ПАНЕЛИ ПЕРЕГОРОДОК					
1	1.030.9-2 в.1	ПГ50.30-1-А	3	1920	
2	1.030.9-2 в.1	ПГ56.30-1-А	3	2160	
3	1.030.9-2 в.1	ПГ55.30-1-А-ВВ-А1	1	1790	
4	1.030.9-2 в.1	ПГ56.6-1-А	1	430	
5	1.030.9-2 в.1	ПГ60.30-1-А В1Т	1	2240	
6	1.030.9-2 в.1	ПГ60.12-1-А	4	570	
7	1.030.9-2 в.1	ПГ58.30-1-А	2	2210	
8	1.030.9-2 в.1	ПГ50.6-2-А	4	240	
9	КД.И 1.0	ПП1	3		
10	КД.И 1.0	ПП2	3		
11	КД.И 2.0	ПП3	2		
12	КД.И 2.0	ПП4	2		
СТАЛЬНЫЕ ЭЛЕМЕНТЫ					
13	1.030.9-2 в.4	Т8	10		
14	1.030.9-2 в.4	Т9	4		
ИЗДЕЛИЯ СОЕДИНИТЕЛЬНЫЕ					
МС4	1.030.9-2 в.7 4.2	МС4	54	0.3	
МС9	1.030.9-2 в.7 4.2	МС9	27	0.5	
МС9а	1.030.9-2 в.7 4.2	МС9а	27	0.5	
МС14	1.030.9-2 в.7 4.2	МС14	54	0.2	
МС30	1.030.9-2 в.7 4.2	МС30	36	1.2	
МС31	1.030.9-2 в.7 4.2	МС31	18	0.4	
МС31а	1.030.9-2 в.7 4.2	МС31а	18	0.4	
МС68	1.030.9-2 в.7 4.2	МС68	54	0.5	
СТАНДАРТНЫЕ ИЗДЕЛИЯ					
11761.00.00.000		ДУБЕЛЬ ДРК-М10	54	0.04	
1.030.9-2.0		БОЛТ М10 130.58 ГОСТ 7798-70 * В ШАЙБОЙ 1001 ГОСТ 11371-78	54	0.03	
1.030.9-2.0		Шайба 1001 ГОСТ 11371-78	44.0		п.м
1.030.9-2.0		Уголок 50x5 ГОСТ 8509-72	2.0		п.м
1.030.9-2.0		Панель В-3 КЛ2 ГОСТ 535-79 *	2.4		п.м
1.030.9-2.0		Панель В-8 КЛ2 ГОСТ 535-79 *	11.0		п.м

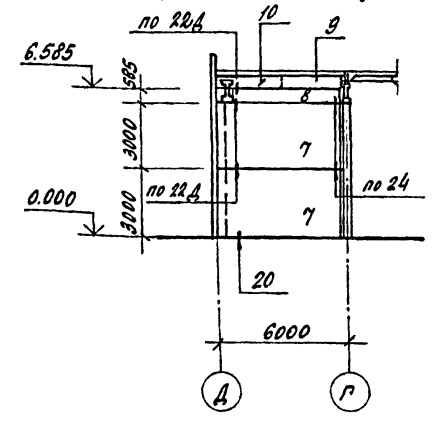
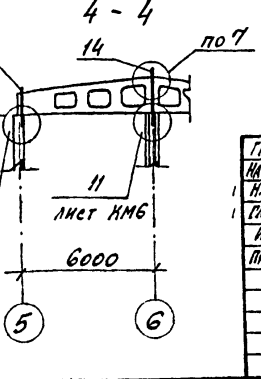
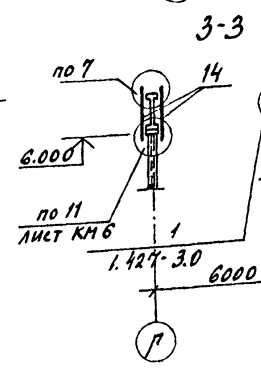
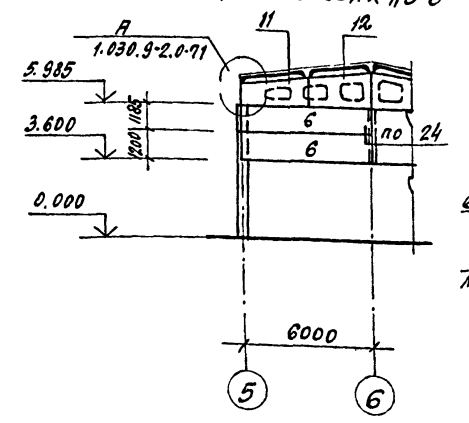
ПРИВЯЗАН	
ИНВ.№	

23034.02

ГМП	АЛСВАН			
НАЧ.ОТД.	РЫБИЦКА			
Н.КОНТ.	МЕЩАНОВ			
П.СПЕЦ.	МЕЩАНОВ			
ИНЖ.	УДАЛОВА			
ПРОВЕР.	БУРАД			

ТП 409-14-67.88	КЖ
БАЗА ТЕХНИЧЕСКОГО ОБСЛУЖИВАНИЯ И РЕМОНТА 450 СТРОИТЕЛЬНЫХ МАШИН	
МОЕЧНО-ОКРАСОЧНЫЙ КОРПУС	СТАЛЬЯ ЛСТ ЛСТОВ
	Р 22
СХЕМЫ РАСПОЛОЖЕНИЯ ВНУТРЕННИХ ПЕРЕГОРОДОК	
ПРОЕКТИНН ИНСТИТУТ №2	

КОПИРОВА

ФОРМАТ А2

Лист № подл. Подпись и дата Взам. инв. №

СХЕМЫ РАСПОЛОЖЕНИЯ ПЛИТ ПЕРЕКРЫТИЯ НА ОТМ. 3.520

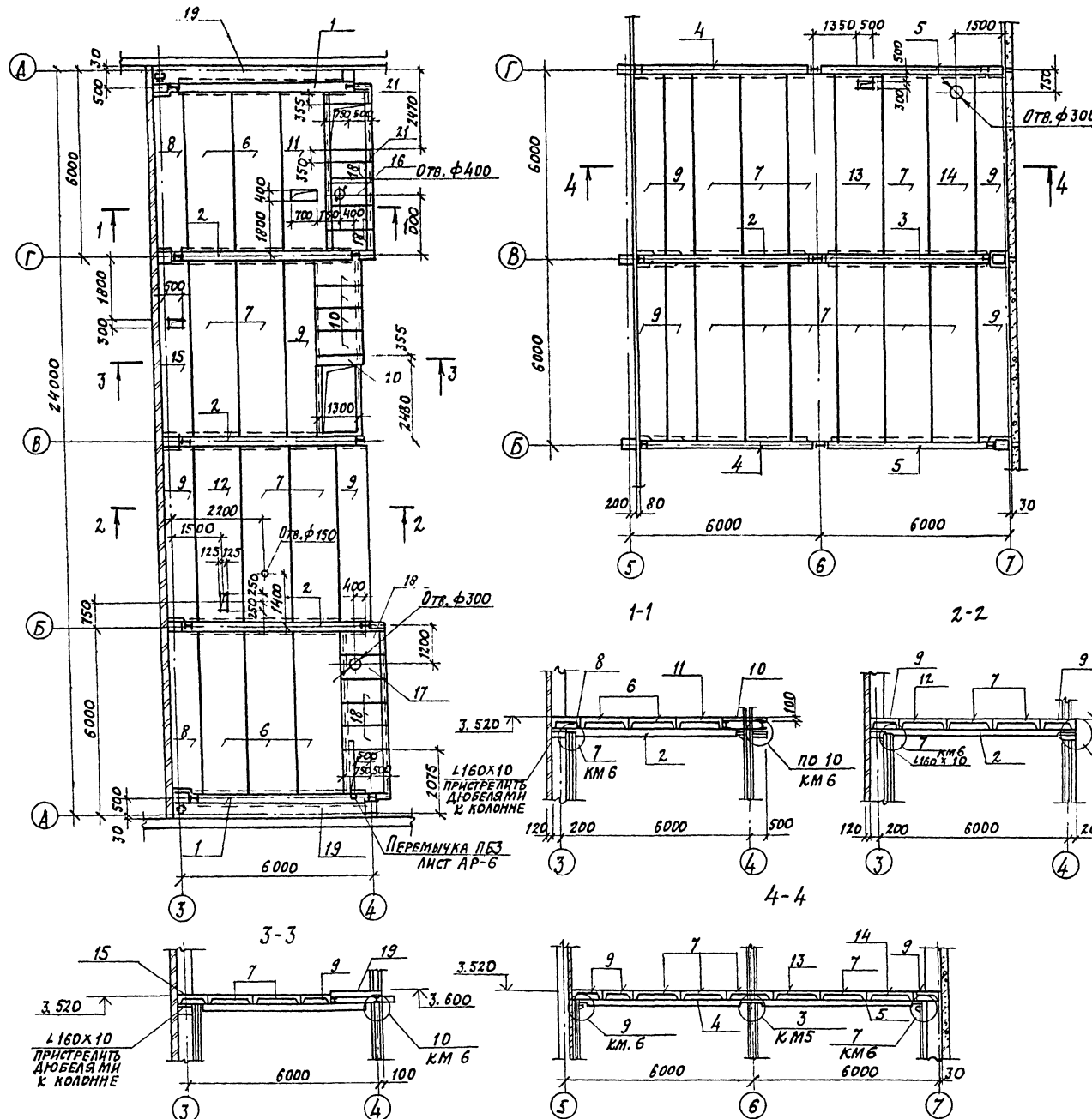

СПЕЦИФИКАЦИЯ К СХЕМЕ РАСПОЛОЖЕНИЯ ЭЛЕМЕНТОВ СБОРНЫХ КОНСТРУКЦИЙ

Марка поз.	Обозначение	Наименование	Кол.	Масса ед. кг.	Примечание
СБОРНЫЕ ЖЕЛ.БЕТ. КОНСТРУКЦИИ					
РЯБЕЛИ					
1	1.020-1/83 В.3-1	РОП 4.57-40	2	2.070	
2	1.020-1/83 В.3-1	РАП 4.57-80 АТУ	4	2.600	
3	1.020-1/83 В.3-1	РАП 4.56-90 АТУ	1	2.550	
4	1.020-1/83 В.3-1	РАП 4.57-45	2	1.920	
5	1.020-1/83 В.3-1	РАП 4.56-45	2	1.890	
ПЛИТЫ ПЕРЕКРЫТИЯ					
6	1.042-1 В.1	П4-4АТ УТ	5	1730	
7	1.042-1 В.1	П3-4АТ УТ	14	1880	
8	1.042-1 В.1	П6-4АТ УТ	2	1300	
9	1.042-1 В.1	П5-4АТ УТ	9	1430	
10	3.006-2/82.1-2.1.0	П11г-8	4	270	
11	КЖ.И.7.0	П4-4АТ УТ-1	1	1730	
12	КЖ.И.7.0	П3-4АТ УТ-1	1	1880	
13	КЖ.И.7.0	П3-4АТ УТ-2	1	1880	
14	КЖ.И.7.0	П3-4АТ УТ-3	1	1880	
15	КЖ.И.7.0	П5-4АТ УТ-1	1	1430	
16	КЖ.И.8.0	П11г-8-1	1	270	
17	КЖ.И.8.0	П11г-8-2	1	270	
18	3.006.1-2/82.1-2.1.0	П8г-8	7	210	
МОНОЛИТНЫЕ КОНСТРУКЦИИ					
19		УМ 1	2		
20		УМ 2	1		
21		УМ 3	2		

Нормативная временная равномерно распределенная нагрузка на перекрытие - 800 кг/м²

23.03.80
ПРИВЗЯН
ИМВ №

ГЛАВ. ИНЖ. ЛЮБОВИНА	ПРОЕКТИРОВЩИК РЫБКИНА	САМОПРОВЕРКА	23.03.80	КЖ
МАШ. ОП. И. КОМП. МЕШАНОВ	УЧ. ОП. МЕШАНОВ	УЧ. ОП. МЕШАНОВ	УЧ. ОП. МЕШАНОВ	УЧ. ОП. МЕШАНОВ
ИНЖ. УДАЛОВА	ИНЖ. БУРАД			
ТП 409-14-67.88				КЖ
БАЗА ТЕХНИЧЕСКОГО ОБСЛУЖИВАНИЯ И РЕМОНТА 450 СТРОИТЕЛЬНЫХ МАШИН				
МОЕЧНО-ОКРАСОЧНЫЙ КОРПУС				Лист 23
СХЕМЫ РАСПОЛОЖЕНИЯ ПЛИТ ПЕРЕКРЫТИЯ НА ОТМ. 3.520				ПРОЕКТИВНЫЙ ИНСТИТУТ №2

Альбом II

Имя, Фамилия, Подпись и дата

Альбом II

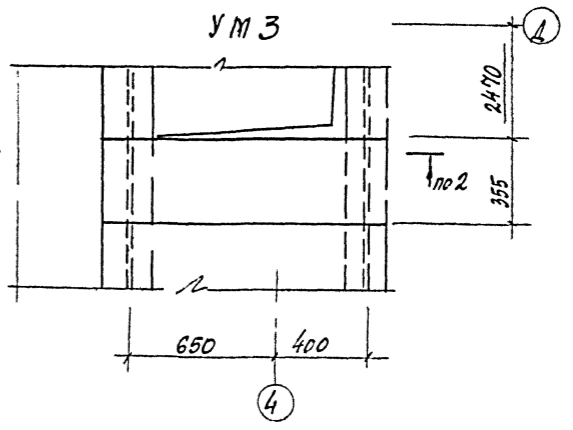
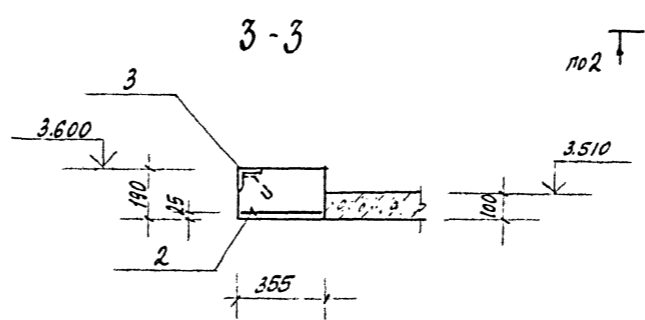
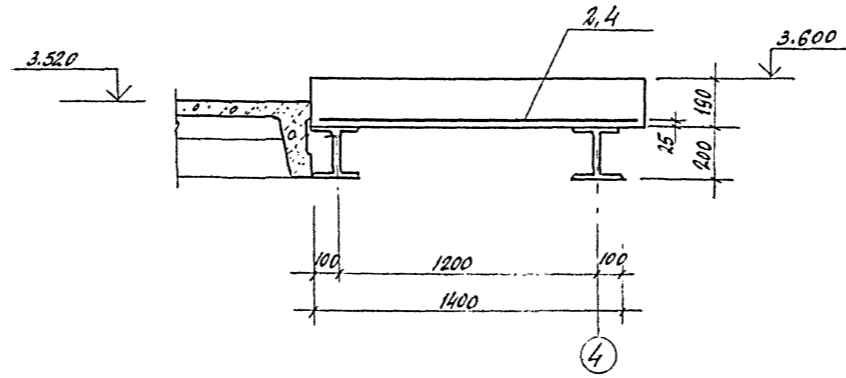
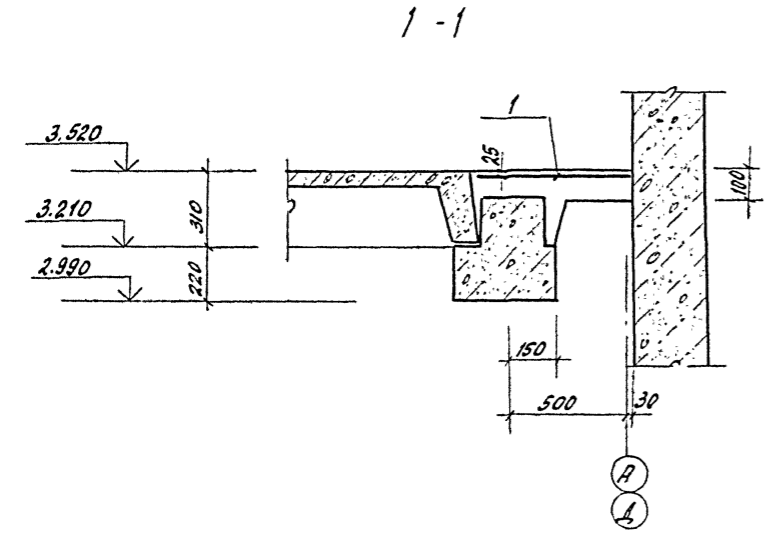
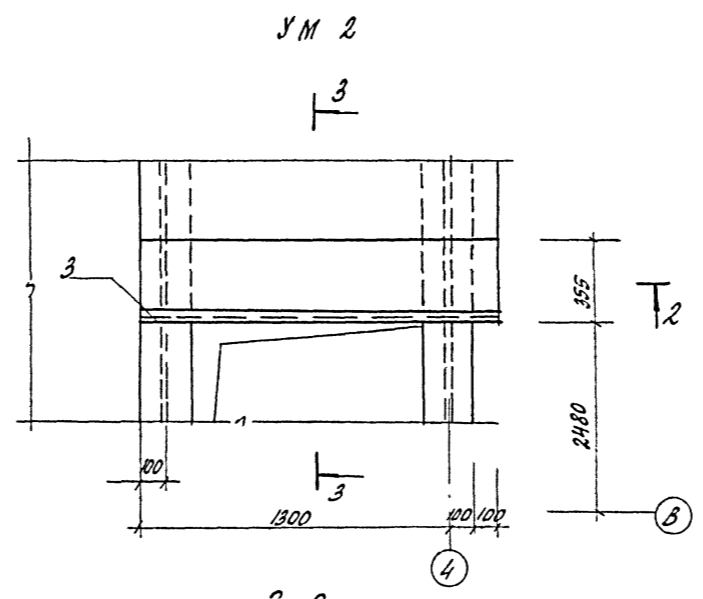
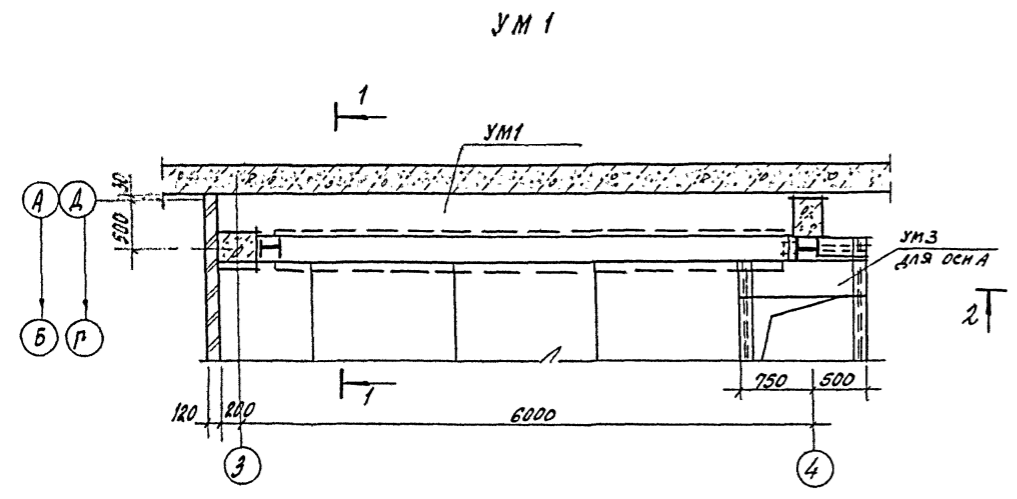

ВЕДОМОСТЬ РАСХОДА СТАЛИ НА ЭЛЕМЕНТ, КГ

МАРКА ЭЛЕМЕНТА	ИЗДЕЛИЯ АРМАТУРНЫЕ		ИЗДЕЛИЯ ЗАКЛАДНЫЕ				ОБЩИЙ РАСХОД		
	АРМАТУРА КЛАССА		АРМАТУРА КЛАССА		ПРОКАТ МАРКИ				
	А I		А III		Вст 3 КП2				
	ГОСТ 5781-82		ГОСТ 5781-82		ГОСТ 8509-72				
	Ф8	Итого	Ф8	Итого	150x5	Итого			
УМ1	12.7	12.7	12.7				12.7		
УМ2	1.45	1.45	1.45	0.7	0.7	5.3	5.3	6.0	7.45

ФОРМАТ	ЗОНА	ПОР.	ОБОЗНАЧЕНИЕ	НАИМЕНОВАНИЕ	КОЛ.	ПРИМЕЧАНИЕ
				<u>УМ1</u>		
				<u>СБОРОЧНЫЕ ЕДИНИЦЫ</u>		
				<u>БЕТОН АРМАТУРНЫЕ</u>		
1			ГОСТ 23279-85	1/4 БСТ-200 65x615 75 БСТ-200 65x615 25	1	
				<u>МАТЕРИАЛЫ</u>		
				БЕТОН КЛАССА В12.5	0.59	м ³
				<u>УМ2</u>		
				<u>СБОРОЧНЫЕ ЕДИНИЦЫ</u>		
				<u>БЕТОН АРМАТУРНЫЕ</u>		
2			ГОСТ 23279-85	1/4 БСТ-200(100) 35x45 25 БСТ-200 35x45 25	1	
				<u>ИЗДЕЛИЯ ЗАКЛАДНЫЕ</u>		
3			1.400-15 В.1	МН 548	1.4	п.м
				<u>МАТЕРИАЛЫ</u>		
				БЕТОН КЛАССА В12.5	0.1	м ³
				<u>УМ3</u>		
				<u>СБОРОЧНЫЕ ЕДИНИЦЫ</u>		
				<u>БЕТОН АРМАТУРНЫЕ</u>		
4				1/4 БСТ-100 35x120 50 БСТ-100 35x120 25	1	
				<u>МАТЕРИАЛЫ</u>		
				БЕТОН КЛАССА В12.5	0.1	м ³

23034.02

ПРИВЯЗАН			
ИНВ.№			

ГМП	ЛЮБАВИН	ИЗМ.		ТП 409-14-67.88	КЖ
НАЧ. ОТД.	РЫБИКИНА	ПРОЕКТ		БАЗА ТЕХНИЧЕСКОГО ОБСЛУЖИВАНИЯ И РЕМОНТА 450 СТРОИТЕЛЬНЫХ МАШИН	
И. КОНТР.	МЕШАНОВ	3000		МОЕЧНО-ОКРАСОЧНЫЙ КОРПУС	Лист 24
И. СПЕЦ.	МЕШАНОВ	ПРОЕКТ		СХЕМЫ РАСПОЛОЖЕНИЯ ПИЛТ ПЕРЕКРЫТИЯ НА ОТМ. 3.520.	Лист 24
ИНН.	УДАЛОВА	ПРОЕКТ		Монолитные участки УМ1; УМ2	Лист 24
ПРОВ.	БУРДО	ПРОЕКТ		ПРОЕКТИНСТРУТ №2	Лист 24

ВЕДОМОСТЬ РАБОЧИХ ЧЕРТЕЖЕЙ ОСНОВНОГО КОМПЛЕКТА

Лист	Наименование	Примечание
1	Общие данные (начало) техническая спецификация металла	
2	Общие данные (окончание). Техническая спецификация металла. Ведомость металлоконструкций по видам профилей.	
3	Схема расположения стоек, балок, монорельса, лестниц.	
4	Лестницы Л1...Л3	
5	Узлы 1...6	
6	Узлы 7...11	

ТЕХНИЧЕСКАЯ СПЕЦИФИКАЦИЯ МЕТАЛЛА

Вид профиля и ГОСТ	Марка металла и ГОСТ	Обозначение и размер профиля, мм	Код по порядку	Код			Количество шт.	Длина, мм	Масса металла по элементам конструкции				Общая масса, т	Масса потребности в металле по кварталам (заполняется изготовителем)				Заняется вц
				Марка металла	Профиль	Размер профиля			Стойки	Балки	Лестничная площадка	Здания		I	II	III	IV	
Балки с параллельными гранями полок ГОСТ 26020-83	ВСт3 пс6 ГОСТ 380-71	I 20 ш1	1	12300	2445			1.77	1.11	1.11		2.88						
Итого			2					1.77	1.11			2.88						
Всего профиля			3					1.77	1.11			2.88						
Балки двутавровые ГОСТ 8239-72	ВСт3 пс5 ГОСТ 380-71	I 22	4	12360	2409			0.15				0.15						
	ВСт3 кп2 ГОСТ 380-71	I 14	5	11240	2403				0.09			0.09						
Итого			6					0.15	0.09			0.24						
Всего профиля			7					0.15	0.09			0.24						
Швеллеры горячекатаные ГОСТ 8240-72	ВСт3 кп2 ГОСТ 380-71	С 10	8	11240	2614					0.04		0.04						
	ВСт3 кп2 ГОСТ 380-71	С 14	9	11240	2616				0.08			0.08						
	ВСт3 пс 8-1 ГИИ-1-3023-80	С 20	10	12300	2623				0.50			0.50						
Итого			11						0.58	0.04		0.62						
Всего профиля			12						0.58	0.04		0.62						
Сталь угловая равнополочная ГОСТ 8509-72	ВСт3 кп2 ГОСТ 380-71	Л 63x5	13	11240	2120			0.02		0.09		0.11						
	ВСт3 пс 6-1 ГИИ-1-3023-80	Л 100x7	14	12300	2120			0.01				0.01						
	ВСт3 пс 8-1 ГИИ-1-3023-80	Л 160x10	15	12300	2120			0.15		0.02		0.17						
	ВСт3 кп2 ГОСТ 380-71	Л 50x5	16	11240	2120			0.02				0.02						
Итого			17					0.05	0.15	0.11		0.31						
Всего профиля			18					0.05	0.15	0.11		0.31						
Сталь толстолистовая ГОСТ 19903-74	ВСт3 кп2 ГОСТ 380-71	-δ=6	19	11240	7110			0.01	0.03			0.04						
	ВСт3 кп2 ГОСТ 380-71	-δ=10	20	11240	7110			0.30	0.29	0.02		0.61						
	ВСт3 пс 6-1 ГИИ-1-3023-80	-δ=16	21	12300	7110				0.43			0.43						
	ВСт3 пс 6-1 ГИИ-1-3023-80	-δ=20	22	12300	7110				0.02			0.02						
	ВСт3 кп2 ГОСТ 380-71	-δ=8	23	11240	7110			0.01	0.02			0.03						
Итого			24					0.32	0.79	0.02		1.13						
Всего профиля			25					0.32	0.79	0.02		1.13						

ВЕДОМОСТЬ ССЫЛОЧНЫХ И ПРИЛАГАЕМЫХ ДОКУМЕНТОВ

Обозначение	Наименование	Примечание
1.450.3-3	Стальные лестницы, площадки, стремянки и ограждения	
1.426.2-3.2	Стальные подкрановые балки. Пути подвешного транспорта пролетом 3,4 и 6м	
2.440-1.1	Узлы стальных конструкций производственных зданий, рамные и шарнирные узлы, балочных клеток и примыкания ригелей к колоннам.	

Типовой проект разработан в соответствии с действующими нормами и правилами и обеспечивает взрывную и пожарную безопасность при эксплуатации здания (сооружения) при соблюдении предусмотренных проектом мероприятий.

Главный инженер проекта /Любавин /

23034-02

ПРИБСЗАН

ИНВ. №

ГИП: Любавин /Любавин /

Науч. отд.: Рыбинка /Рыбинка /

Н. контр.: Мещанов /Мещанов /

Л. спец.: Мещанов /Мещанов /

Инж.: Бурда /Бурда /

Провер.: Удалова /Удалова /

ТП 409-14-67.88 КМ

БАЗА ТЕХНИЧЕСКОГО ОБСЛУЖИВАНИЯ И РЕМОНТА 450 СТРОИТЕЛЬНЫХ МАШИН

Моечно-окрасочный корпус

СТАДИЯ ЛИСТ ЛИСТОВ

Р 1 6

ОБЩИЕ ДАННЫЕ (НАЧАЛО) ТЕХНИЧЕСКАЯ СПЕЦИФИКАЦИЯ МЕТАЛЛА.

ПРОЕКТИНЬ ИНСТИТУТ ИЗ

КОПИРОВАЛ: [подпись]

ФОРМАТ А2

Альбом

Согласовано
Имя, фамилия, инициалы
Рыбинка
Ильин

Согласовано
Имя, фамилия, инициалы
Ильин

Согласовано
Имя, фамилия, инициалы
Ильин

Имя, фамилия, инициалы
Ильин

Альбом II

ТЕХНИЧЕСКАЯ СПЕЦИФИКАЦИЯ МЕТАЛЛА

1. Рабочие чертежи КМ разработаны в соответствии с требованиями СНиП II-6-74 и СНиП II-23-81
2. Все заводские соединения сварные, монтажные. Сварные и на болтах нормальной точности в соответствии с замаркированными узлами.
3. Заводские сварные соединения выполнены автоматической сваркой под слоем флюса, для сварки применять материалы по табл. 55 приложения 2 СНиП II-23-81, монтажные - сварные швы - ручной сваркой электродами типа Э42 по Гост 9476-75.
4. Все болты нормальной точности Гост 7798-70 класса 4.6, удовлетворяющих требованиям Гост 1759-70. Отверстия под болты выполнить сверлением.
5. Изготовление и монтаж металлических конструкций производить в соответствии с СНиП III-18-75.
6. Все стальные конструкции должны быть защищены от коррозии согласно СНиП 2.03.11-85 (приложение 15) эмалью ПФ-115 Гост 6465-76 по грунтовке ПФ-020. Гост 18186-79.
7. В технической спецификации металла учтена масса наплавленного металла в размере 1% от массы металла.

Вид профиля и Гост	Марка металла и Гост	Обозначение и размер профиля, мм	Мн по порядку	Код			Количество шт.	Длина, мм	Масса металла по элементам конструкции				Общая масса, т	Масса потребности в металле по кварталам (заполняется изготовителем)				Заполняется в Ц	
				Марка металла	Профиль	Размер профиля			Столбы	Факверс	Балки	Лестничные площадки		Здания	I	II	III		IV
Гнутые профили Швеллеры равнополочные Гост 8278-83	ВстЗкп Гост 16523-70	С60х32х3	26	11231	7415			0.02					0.02						
	Итого		27					0.02					0.02						
Всего профиля			28					0.02					0.02						
Арматура стержневая горячекатанная Гост 5781-82	ВстЗкп2 Гост 380-71	Ф18АІ	29									0.06							
	Итого		30									0.06							
Всего профиля			31									0.06							
Итого масса металла			32					0.54	2.71	1.78	0.23		5.26						
Лестницы, площадки, ограждения 1.450 3-3 в.1			33										0.59						
Всего масса металла			34										5.85						
В том числе по маркам	ВстЗкп2		35	11240				0.36	0.34	0.17	0.21		1.08						
	ВстЗпс6		36	12300					1.77	1.11			2.88						
	ВстЗпс6-1		37	12300				0.01	0.60	0.50	0.02		1.13						
	ВстЗкп		38	11231				0.02					0.02						
	ВстЗ Гпс5		39	12360				0.15					0.15						
ВстЗкп2-1		40	11240										0.59						
Всего масса металла с наплавлением			41										5.91						
Масса поставки элементов по кварталам, т	I		42																
	II		43																
	III		44																
	IV		45																

Ведомость металлоконструкций по видам профилей

Наименование конструкций по номенклатуре прейскуранта 01-09	Позиция по проекту	№ строк	Код конструкции	Масса конструкций, т по видам профилей													Всего	Количество (шт.)	Серия типовых конструкций	
				Всего стали по вышенной и выш. прочностн	Балки и швеллеры	Швеллеры	Линейные стержни	Линейные стержни	Крупносортовой сталь	Среднесортовой сталь	Мелкосортовой сталь	Толстолистовая сталь	Универсальная сталь	Тонколистовая сталь	Листовые стальные профили	Трубы				Прочие
Монорельсовые пути и балки для подержания монорельса	1	526235		0.15		0.05					0.32				0.02			0.54		
Столбы факверса	2	526112				1.77	0.15				0.79							2.71		
Балки	3			0.67	1.11													1.78		
Лестницы и площадки зданий	4	526240		0.04		0.11			0.06	0.02								0.23		
Лестницы и площадки, ограждения	5																	0.59		1.450.3-3 в.1
Всего	6																	5.85		

2303402
ПРИВЯЗАН
ИМВ. №:

ГНП	ЛЮБЯВИН	2.5																		
И.О.А.	РЫБКИНА	3.5																		
И.КОНТ.	МЕЩАНОВ	3.00																		
П.СПЕЦ.	МЕЩАНОВ	3.00																		
ИНЖ.	БУРАК	БУРАК																		
ПРОВЕР.	УДАЛОВА	УДАЛОВА																		

ТП 409-14-67.88 КМ
 БАЗА ТЕХНИЧЕСКОГО ОБСЛУЖИВАНИЯ И РЕМОНТА 450 СТРОИТЕЛЬНЫХ МАШИН
 МОЕЧНО-ОКРАСОЧНЫЙ КОРПУС
 СТАИЯ Лист Листов
 Р 2
 ОБЩИЕ ДАННЫЕ (ОКОНЧАНИЕ)
 ТЕХНИЧЕСКАЯ СПЕЦИФИКАЦИЯ МЕТАЛЛА
 ВЕДОМОСТЬ МЕТАЛЛОКОНСТРУКЦИЙ ПО ВИДАМ ПРОФИЛЕЙ.
 ПРОЕКТИНЬ ИНСТИТУТ №2
 КОПИРОВАЛ: Саша
 ФОРМАТ А2

СХЕМА РАСПОЛОЖЕНИЯ СТОЕК, БАЛОК, МОНОРЕЛЬСА,
ЛЕСТНИЦ ВЫШЕ ОТМ. 3.600

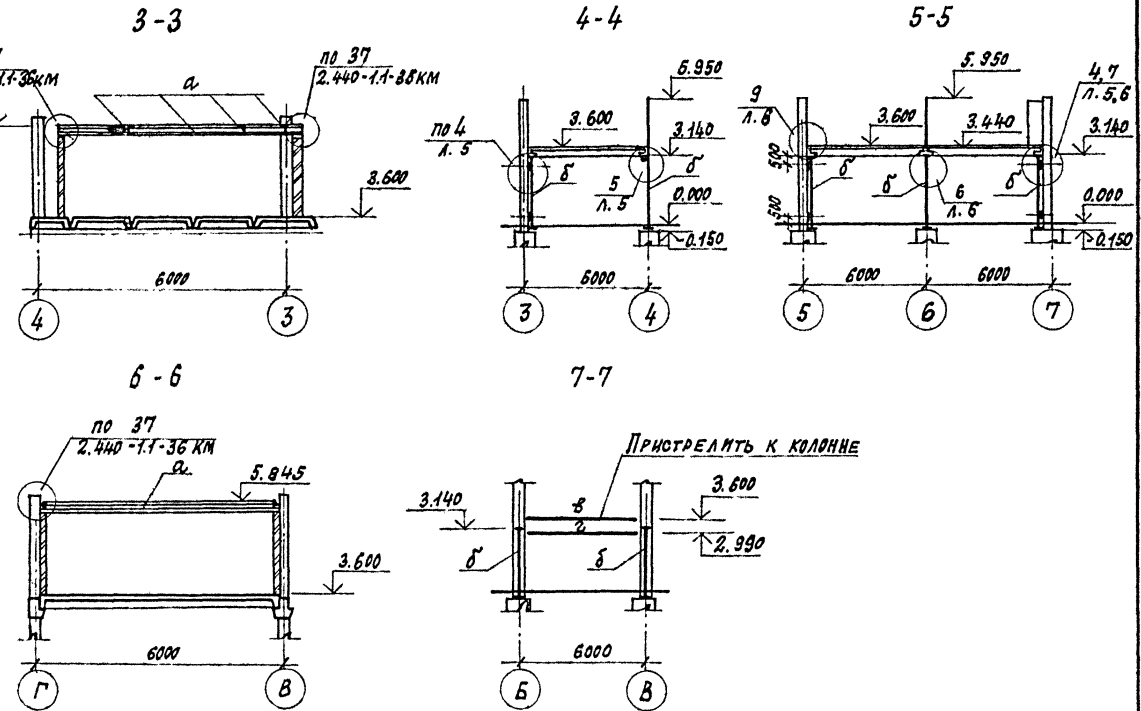
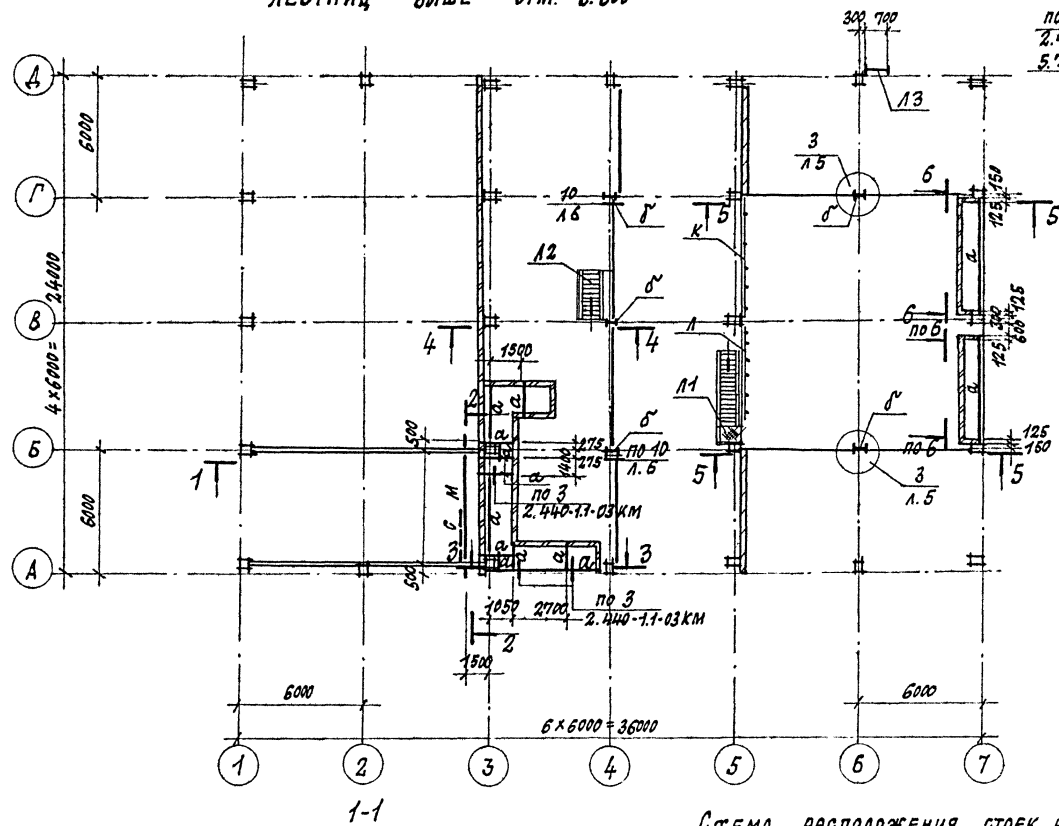

ВЕДОМОСТЬ ЭЛЕМЕНТОВ

МАРКА	СЕЧЕНИЕ		ОПОРНЫЕ УСЛОВИЯ			ГРУППА КОИСТР.	МАРКА МЕТАЛ- ЛА	ПРИМЕ- ЧАНИЯ
	Эскиз	Поз.	Состав	М тс. м	Н тс			
а	С		С 20	КОНСТРУКТИВНО		4	ВСтЗпб-1	ТУ14-1-8023-80
б	И		И 20 Ш1	3.24	210	3	ВСтЗпб-6	ГОСТ 380-71*
в	С		С 14	КОНСТРУКТИВНО		4	ВСтЗкп-2	ГОСТ 380-71*
г	И		И 14	КОНСТРУКТИВНО		4	ВСтЗкп-2	ГОСТ 380-71*
м	И		И 22	1.426.2-3.2 км		1	ВСтЗпб-Б	ГОСТ 380-71*
н	ЭБ	216	Гн.2С60х32х3	1.426.2-3.2 км		2	ВСтЗкп-1	ГОСТ 16523-70*
с	L		L 63 х 5	1.426.2-3.2 км		2	ВСтЗкп-2	ГОСТ 380-71*
у	L		L 100 х 7	1.426.2-3.2 км		2	ВСтЗпб-1	ТУ14-1-8023-80
к	ОГРАЖДЕНИЕ	(1шт.)	ОГПМХФ-12.4	1.450.3-3 в.1		4	ВСтЗкп-2	ГОСТ 380-71*
л	ОГРАЖДЕНИЕ	(1шт.)	ОГПМХФ-12.4	1.450.3-3 в.1		4	ВСтЗкп-2	ГОСТ 380-71*

1. Лестницы М, Л2, Л3 разработаны на листе 4.
2. Узлы, замаркированные на листе, смотреть на листе 5, 6.

23034-02

ПРИВЯЗАН:

ИНВ. №	
--------	--

СХЕМА РАСПОЛОЖЕНИЯ СТОЕК И БАЛОК
ВЫШЕ ОТМ. 0.000

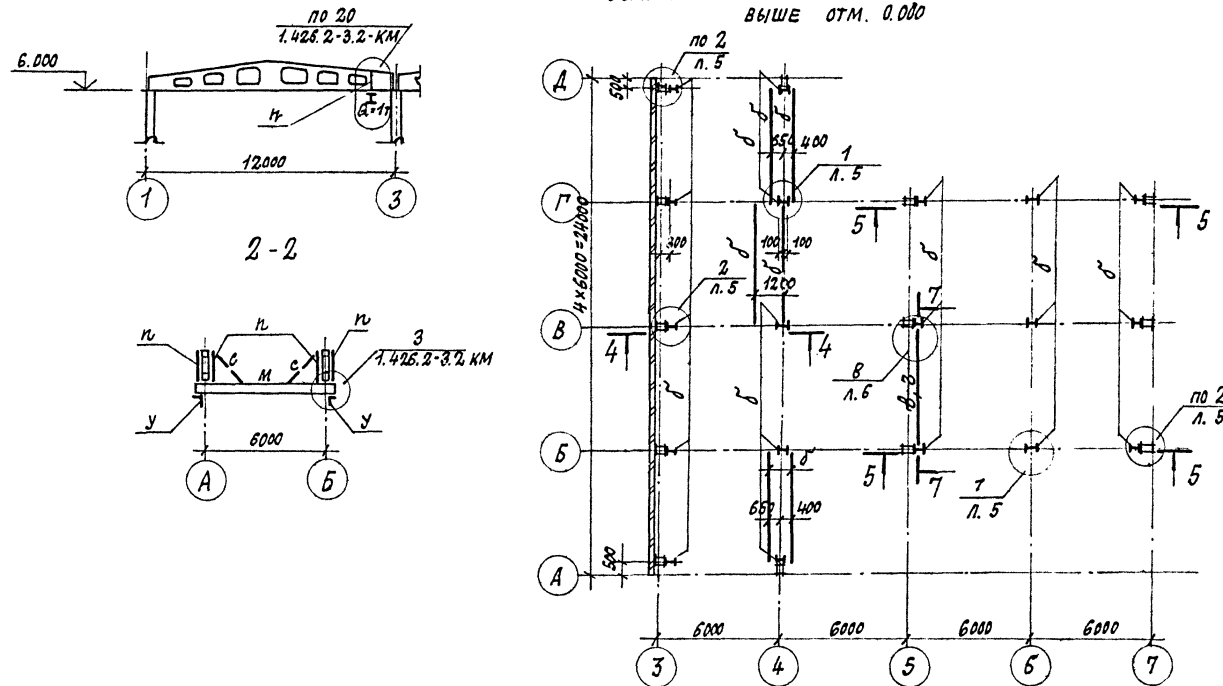

Альбом II

ИНВ. № ПОДАТЬ ПОДПИСЬ И ДАТУ ВЗЯТИЕ № 3.

Гип	ЛЮБОВИ		ТП 409-14-67.88	КМ
Нач. отд.	РИБКИНА		БАЗА ТЕХНИЧЕСКОГО ОБСЛУЖИВАНИЯ И РЕМОНТА 450 СТРОИТЕЛЬНЫХ МАШИН	
Н.контр.	МЕЩАНОВ	Зем	МОЕЧНО-ОКРАСОЧНЫЙ КОРПУС	
Пл. спец.	МЕЩАНОВ	Зем	СТАДЯН	ЛИСТ
Инженер	БУРАД	Зем	Р	3
Провер	УДАЛОВА	Руб	ПРОЕКТИВНЫЙ ИНСТИТУТ №2	

