

ТИПОВОЙ ПРОЕКТ
903-1-153

КОТЕЛЬНАЯ С 4 КОТЛАМИ КЕ-10-14с

ОТОПИТЕЛЬНО-ПРОИЗВОДСТВЕННАЯ, СИСТЕМА ТЕПЛОСНАБЖЕНИЯ-ОТКРЫТАЯ.
ТОПЛИВО - КАМЕННЫЕ И БУРЫЕ УГЛИ

АЛЬБОМ IV

ЧЕРТЕЖИ ИНДУСТРИАЛЬНЫХ СТРОИТЕЛЬНЫХ
КОНСТРУКЦИЙ И ИЗДЕЛИЙ ТОПЛИВОПОДАЧИ

15859-04
ЦЕНА 1-02

ЦЕНТРАЛЬНЫЙ ИНСТИТУТ ТИПОВОГО ПРОЕКТИРОВАНИЯ
ГОССТРОЯ СССР

Москва А-445 Смольная ул. 22

Сдано в печать 1979 год 1

Заказ № 10570 Тираж 550 экз.

ТИПОВОЙ ПРОЕКТ

903-4-153

КОТЕЛЬНАЯ С 4 КОТЛАМИ КЕ-Ю-14С

ОТОПИТЕЛЬНО-ПРОИЗВОДСТВЕННАЯ СИСТЕМА ТЕПЛОСНАБЖЕНИЯ ОТКРЫТАЯ
ТОПЛИВО - КАМЕННЫЕ И БУРЫЕ УГЛИ

СОСТАВ ПРОЕКТА

№№ Альбомов	НАИМЕНОВАНИЕ	Альбомов	№№ Альбомов	НАИМЕНОВАНИЕ	Альбомов
	АРХИТЕКТУРНО-СТРОИТЕЛЬНАЯ ЧАСТЬ		XVI	ОБЩИЕ ВИДЫ	
I	АРХИТЕКТУРНО-СТРОИТЕЛЬНЫЕ РЕШЕНИЯ, КОНСТРУКЦИИ ЖЕЛЕЗОБЕТОННЫЕ И МЕТАЛЛИЧЕСКИЕ		XVII	СХЕМЫ ЭЛЕКТРИЧЕСКИЕ ПРИНЦИПАЛЬНЫЕ	
II	ЧЕРТЕЖИ ИНДУСТРИАЛЬНЫХ, СТРОИТЕЛЬНЫХ КОНСТРУКЦИЙ И ИЗДЕЛИЙ КОТЕЛЬНОЙ		САНИТАРНО-ТЕХНИЧЕСКАЯ ЧАСТЬ		
III	СООРУЖЕНИЯ ТОПЛИВОПОДАЧИ		XVIII	ОТОПЛЕНИЕ И ВЕНТИЛЯЦИЯ, ВОДOPPOBOD И КАНАЛИЗАЦИЯ	
IV	ЧЕРТЕЖИ ИНДУСТРИАЛЬНЫХ СТРОИТЕЛЬНЫХ КОНСТРУКЦИЙ И ИЗДЕЛИЙ ТОПЛИВОПОДАЧИ		МЕХАНИЗАЦИЯ ТРАНСПОРТА		
	ТЕПЛОМЕХАНИЧЕСКАЯ ЧАСТЬ		XIX	МЕХАНИЗАЦИЯ ТОПЛИВОПОДАЧИ И ШЛАКОЗОЛУЩЕНИЯ. САНТЕХНИКА	
V	РАСПОЛОЖЕНИЕ ОБОРУДОВАНИЯ КОТЕЛЬНОЙ, ОБЩЕКOTЕЛbHOE СОЕДИНИТЕЛЬНЫЕ ТРУБОПPOBODы		4.12	ЗАКАЗНЫЕ СПЕЦИФИКАЦИИ	
VI	КОТЛОАГРЕГАТ /ТОПЛИВО-КАМЕННЫЕ УГЛИ/		XX	ТЕПЛОМЕХАНИЧЕСКАЯ, САНИТАРНО-ТЕХНИЧЕСКАЯ ЧАСТИ	
VII	КОТЛОАГРЕГАТ /ТОПЛИВО-БУРЫЕ УГЛИ/		XXI	МЕХАНИЗАЦИЯ ТОПЛИВОПОДАЧИ И ШЛАКОЗОЛУЩЕНИЯ /ВСЕ ЧАСТИ/	
VIII	ВОДОПОДГОТОВКА		XXII	ЭЛЕКТРОТЕХНИЧЕСКАЯ ЧАСТЬ КОТЕЛЬНОЙ И ШЛАКОЗОЛУЩЕНИЯ	
IX	СКЛАД РЕАГЕНТОВ /ВСЕ ЧАСТИ/		XXIII	АВТОМАТИЗАЦИЯ. СПЕЦИФИКАЦИЯ НА ПРИБОРЫ, ИЗДЕЛИЯ И МАТЕРИАЛЫ. ОПРОСНЫЕ ЛИСТЫ	
	ЭЛЕКТРОТЕХНИЧЕСКАЯ ЧАСТЬ		XXIV	СКЛАД РЕАГЕНТОВ /ВСЕ ЧАСТИ/	
X	СИЛОВОЕ ЭЛЕКТРООБОРУДОВАНИЕ И ЭЛЕКТРООСВЕЩЕНИЕ КОТЕЛЬНОЙ		XXV	ЭКОНОМИКА. ТЕХНИКО-ЭКОНОМИЧЕСКАЯ ЧАСТЬ	
XI	ЩИТЫ СТАНЦИИ УПРАВЛЕНИЯ КОТЕЛЬНОЙ. ЗАДАНИЕ ЗАВОДУ-ИЗГОТОВИТЕЛЮ		СМЕТЫ		
XXVI	СХЕМЫ УПРАВЛЕНИЯ ЭЛЕКТРОДВИГАТЕЛЯМИ КОТЕЛЬНОЙ		XXVI	СВОДКА ЗАТРАТ И СМЕТЫ НА СТРОИТЕЛЬНЫЕ РАБОТЫ КОТЕЛЬНОЙ	
XXIII	СИЛОВОЕ ЭЛЕКТРООБОРУДОВАНИЕ И ЭЛЕКТРООСВЕЩЕНИЕ ТОПЛИВОПОДАЧИ		XXVII	СМЕТЫ НА ТЕПЛОМЕХАНИЧЕСКУЮ, ЭЛЕКТРОТЕХНИЧЕСКУЮ, САНИТАРНО-ТЕХНИЧЕСКУЮ ЧАСТИ, АВТОМАТИЗАЦИЮ КОТЕЛЬНОЙ	
XIV	ЩИТЫ СТАНЦИИ УПРАВЛЕНИЯ ТОПЛИВОПОДАЧИ. ЗАДАНИЕ ЗАВОДУ-ИЗГОТОВИТЕЛЮ		КН.2	ТОПЛИВОПОДАЧА	
	АВТОМАТИЗАЦИЯ		XXVIII	СКЛАД РЕАГЕНТОВ	
XXV	СХЕМЫ ФУНКЦИОНАЛЬНЫЕ И ВНЕШНИХ ПPOBODOK. ПЛАНЫ РАСПОЛОЖЕНИЯ, БЛОКИ МЕСТНЫХ ПРИБОРОВ		XXIX		

ПРИМЕНЕННЫЕ МАТЕРИАЛЫ: ТИПОВОЙ ПРОЕКТ 907-2-205 ДЫМОВАЯ ТРУБА Н=45м, ДВ=1,5м, И ТИПОВОЙ ПРОЕКТ 704-4-49 СТАЛЬНОЙ ВЕРТИКАЛЬНЫЙ, ЦИЛИНДРИЧЕСКИЙ РЕЗЕРВУАР ДЛЯ НЕФТИ И НЕФТЕПРОДУКТОВ ЕМКОСТЬЮ 100 м³

РАЗРАБОТАН
ГПИ САНТЕХПРОЕКТ
ГЛАВПРОМСТРОЙПРОЕКТА
ГОССТРОЯ СССР
ГПИ СОЮЗПРОММЕХАНИЗАЦИЯ
МИНТЯЖМАШ СССР

АЛЬБОМ IV

УТВЕРЖДЕН
И ВВЕДЕН В ДЕЙСТВИЕ
ГПИ САНТЕХПРОЕКТ
ПРИК 3 N 47 ОТ 23/III 1979

ГЛАВНЫЙ ИНЖЕНЕР ИНСТИТУТА *Щекинин* ШИЛЛЕР Ю.И.
ГЛАВНЫЙ ИНЖЕНЕР ПРОЕКТА *Руб* РАСКИН Е.Д.

СОДЕРЖАНИЕ АЛЬБОМА

МАРКА	НАИМЕНОВАНИЕ	СТР
	ТИТУЛЬНЫЙ ЛИСТ	
	СОДЕРЖАНИЕ АЛЬБОМА	2
КЖИ - КП1, КП2	КАРКАСЫ ПРОСТРАНСТВЕННЫЕ КП1, КП2	3
КЖИ - КП3, КП4	КАРКАСЫ ПРОСТРАНСТВЕННЫЕ КП3, КП4	3
КЖИ - КП5; КП6	КАРКАСЫ ПРОСТРАНСТВЕННЫЕ КП5, КП6	4
КЖИ - КП7, КП10	КАРКАСЫ ПРОСТРАНСТВЕННЫЕ КП7, КП10	4
КЖИ - КП8; КП9	КАРКАСЫ ПРОСТРАНСТВЕННЫЕ КП8, КП9	5
КЖИ - КП10; КП11	КАРКАСЫ ПРОСТРАНСТВЕННЫЕ КП10, КП11	5
КЖИ - А1, А-2	АНКЕР А1; А2	6
КЖИ - П5-В-4; П5-В-5	ПЛИТА П5-В-4; П5-В-5	6
КЖИ - КПА1, КПА2	КАРКАСЫ ПРОСТРАНСТВЕННЫЕ КПА1, КПА2	6
КЖИ - К10; К10Б	КАРКАСЫ ПЛОСКИЕ К10, К10Б	6
КЖИ - К1, К2	КАРКАСЫ ПЛОСКИЕ К1, К2	7
КЖИ - К3, К4	КАРКАСЫ ПЛОСКИЕ К3, К4	7
КЖИ - К5, К6	КАРКАСЫ ПЛОСКИЕ К5, К6	7
КЖИ - К7, К8	КАРКАСЫ ПЛОСКИЕ К7, К8	7
КЖИ - К9, К10	КАРКАСЫ ПЛОСКИЕ К9, К10	8
КЖИ - К11, К12	КАРКАСЫ ПЛОСКИЕ К11, К12	8
КЖИ - К13	КАРКАС ПЛОСКИЙ К13	8
КЖИ - К14, К15	КАРКАСЫ ПЛОСКИЕ К14, К15	8
КЖИ - К17	КАРКАС ПЛОСКИЙ К17	9
КЖИ - К18	КАРКАС ПЛОСКИЙ К18	9
КЖИ - К19	КАРКАС ПЛОСКИЙ К19	9
КЖИ - К20, К-21	КАРКАСЫ ПЛОСКИЕ К20, К21	9
КЖИ - К22, К23.	КАРКАСЫ ПЛОСКИЕ К22, К23	10
КЖИ - К24	КАРКАС ПЛОСКИЙ К24	10
КЖИ - К25	КАРКАС ПЛОСКИЙ К25	10
КЖИ - К26	КАРКАС ПЛОСКИЙ К26	10

МАРКА	НАИМЕНОВАНИЕ	ЛИСТ
КЖИ - С1, С2	СЕТКИ СВАРНЫЕ С1, С2	11
КЖИ - С3, С4	СЕТКИ СВАРНЫЕ С3, С4	11
КЖИ - С5	СЕТКА АРМАТУРНАЯ С5	11
КЖИ - КР4	КАРКАС КР4	11
КЖИ - ВС-1	ВЕДОМОСТЬ СТЕРЖНЕЙ НА ОДИН ЭЛЕМЕНТ ВЫБОРКА СТАЛИ НА ЭЛЕМЕНТ	12
КЖИ - К20а, К20б	КАРКАСЫ ПЛОСКИЕ К20а, К20б	12
КЖИ МН-3	ИЗДЕЛИЕ ЗАКЛАДНОЕ МН-3	12
КЖИ - А-3	АНКЕР А-3	13
КЖИ - ВС-2	ВЫБОРКА СТАЛИ	13
КЖИ - КР1	КАРКАС ПЛОСКИЙ КР1	13
КЖИ - Щ1, Щ2	ЩИТЫ СТАЛЬНЫЕ Щ1, Щ2	13
КЖИ - МН1, МН2	ИЗДЕЛИЕ ЗАКЛАДНОЕ МН1, МН2	14
КЖИ - Лом1, Лом2	ЛЕСТНИЧНОЕ ОГРАЖДЕНИЕ Лом1, Лом2	14
КЖИ - КП12	КАРКАС ПРОСТРАНСТВЕННЫЙ КП12	15

КП1

КП2

3-3

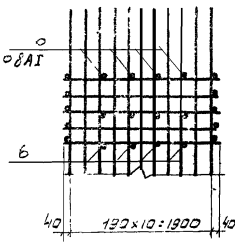
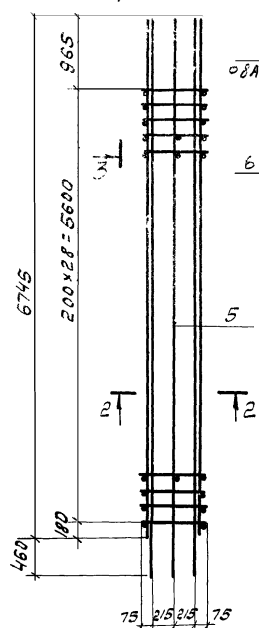
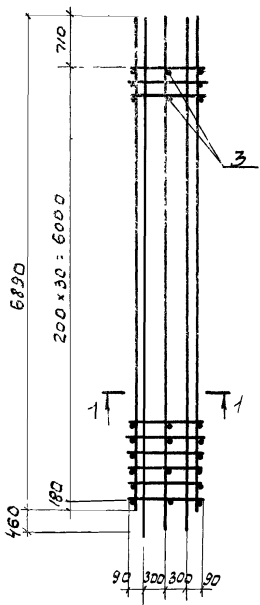

1-1

2-2

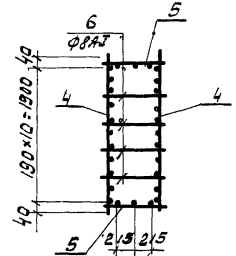
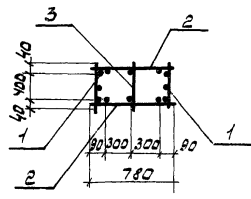

Формат	Зона	№3	Обозначение	Наименование	кол	Примеч.
КП1						
Документация						
12			ТП 903-1-153-КЖИ-КП1;КП2	Сборочный чертеж		
12			ТП 903-1-153-КЖИ-ВС	Выборка арматуры		
Сборочные единицы и детали						
11	1		ТП 903-153-КЖИ-К1;К2	каркас плоский К1		
11	2		ТО ЖЖЕ	ТО ЖЖЕ К2		
12	3		-II-КЖИ-ВС1	стержни одиноч. поз.3		
КП2						
Документация						
12			ТП 903-1-153-КЖИ-КП1;КП2	сборочный чертеж		
12			ТП 903-1-153-КЖИ-ВС	Выборка арматуры		
Сборочные единицы и детали						
11	4		ТП 903-1-153-КЖИ-К3;К4	каркас плоский К3	2	
11	5		ТО ЖЖЕ	ТО ЖЖЕ К4	2	
12	6		-II-КЖИ-ВС1	стержни одиноч. поз.6	60	

Соединение плоских каркасов в пространственные производится с помощью дуговой сварки

			ТП 903-1-153-КЖИ-КП1;КП2		
Изм.	лист	№ докум.	Подпись	Дата	Каркасы пространственные КП1; КП2
Проверил	Исполн.	Рук. гр.	Гл. конструктор	Маш. отд.	Лист
					Масса
					Машишт
					б/м
					лист
					листов
САНТЕХПРОЕКТ					

КП3

КП4

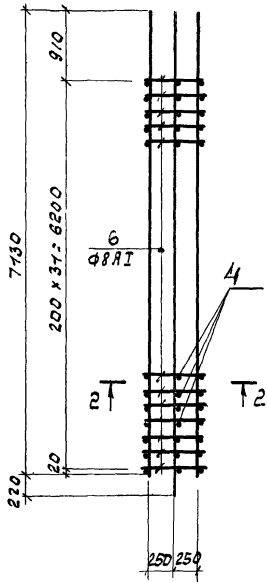
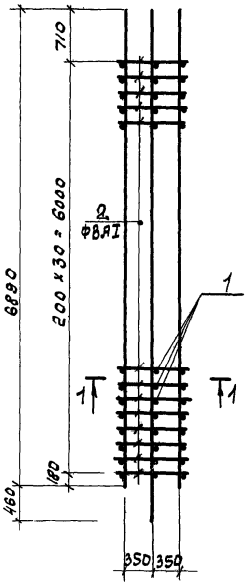

1-1

2-2

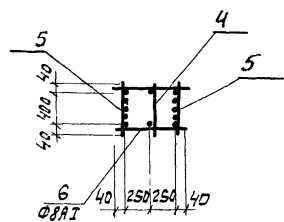
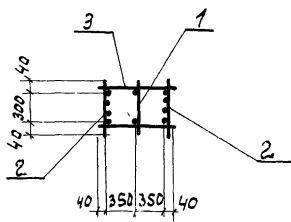

Формат	Зона	№3	Обозначение	Наименование	кол	Примеч.
КП3						
Документация						
12			ТП 903-1-153-КЖИ-КП3;КП4	Сборочный чертеж		
12			ТП 903-1-153-КЖИ-ВС1	Выборка арматуры		
Сборочные единицы и детали						
11	1		ТП 903-1-153-КЖИ-К5;К6	каркас плоский К5	1	
11	2		ТО ЖЖЕ	ТО ЖЖЕ К6	2	
12	3		-II-КЖИ-ВС1	стержни одиночные поз.3	62	
КП4						
Документация						
12			ТП 903-1-153-КЖИ-КП3;КП4	Сборочный чертеж		
12			ТП 903-1-153-КЖИ-ВС1	Выборка арматуры		
Сборочные единицы и детали						
11	4		ТП 903-1-153-КЖИ-К7;К8	каркас плоский К7	1	
11	5		ТО ЖЖЕ	ТО ЖЖЕ К8	2	
12	6		КЖИ-ВС1	стержни одиночные поз.6	64	

Соединение плоских каркасов в пространственные производится с помощью дуговой сварки

			ТП 903-1-153-КЖИ-КП3;КП4		
Изм.	лист	№ докум.	Подпись	Дата	Каркасы пространственные КП3; КП4.
Проверил	Исполн.	Рук. гр.	Гл. конструктор	Маш. отд.	Лист
					Масса
					Машишт
					б/м
					лист
					листов
САНТЕХПРОЕКТ					

ИЗМ. № 1 ПОДЛ. ПРОВЕРКА И ВСТАВКА

Альбом IV

Типовой проект 903-1-153

ИЗМ. № 1 ПОДЛ. ПРОВЕРКА И ВСТАВКА

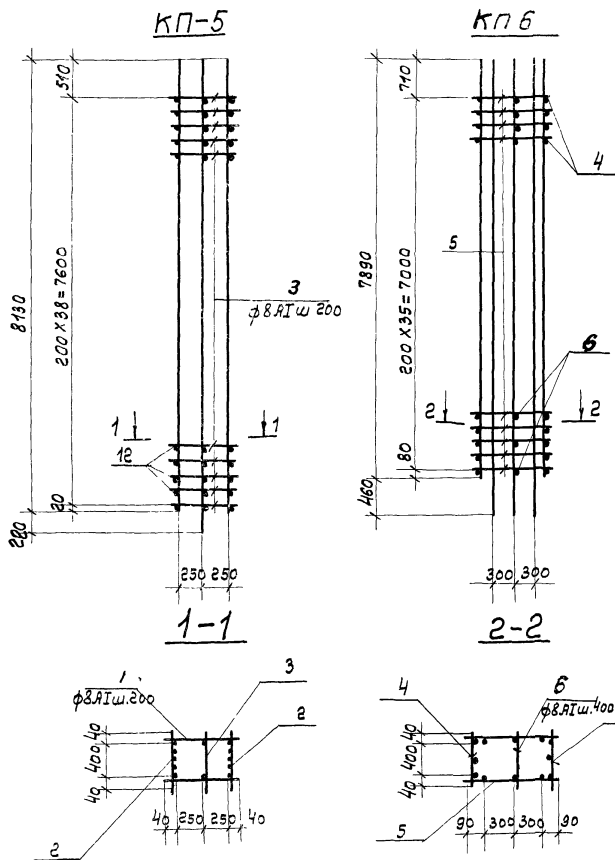

Формат	Зона	Пос.	Обозначение	Наименование	Кол.	Примеч.
КП5						
Документация						
12			ТП 903-1-153-кжи-кп5,кп6	Сборочный чертеж		
12			ТП 903-1-153-кжи-вс	Выборка арматуры		
Сборочные ед. и детали						
11	2		ТП 903-1-153-кжи-к9,к10	Каркас плоский к9	2	
11	3		То же	То же	к10	1
12	1		— — кжи-вс1	Стержни одиночные поз.3,7,8		
КП6						
Документация						
12			ТП 903-1-153-кжи-кп5,кп6	Сборочный чертеж		
12			ТП 903-1-153-кжи-вс	Выборка арматуры		
Сборочные единицы и детали						
11	4		ТП 903-1-153-кжи-к11,к12	каркас плоский к11	2	
11	5		То же	То же	к12	2
12	6		кжи-вс1	Стержни одиночные поз.3,8		

Соединение плоских каркасов в пространственные производится с помощью дуговой сварки.

				ТП 903-1-153-кжи-КП5;КП6				
Изм.	Лист	№ докум.	Подп.	Дата	Каркасы пространственные	Лит	масса	машшт
					№ 6/8 кп5; кп6	р		б/м
Провер. Исполн. Попкова К.С. Рук. гр. Касьянов В.В. Гл. констр. Гольденшлюгер Нач. отд. ГИИ						лист	листов	
САНТЕХПРОЕКТ								

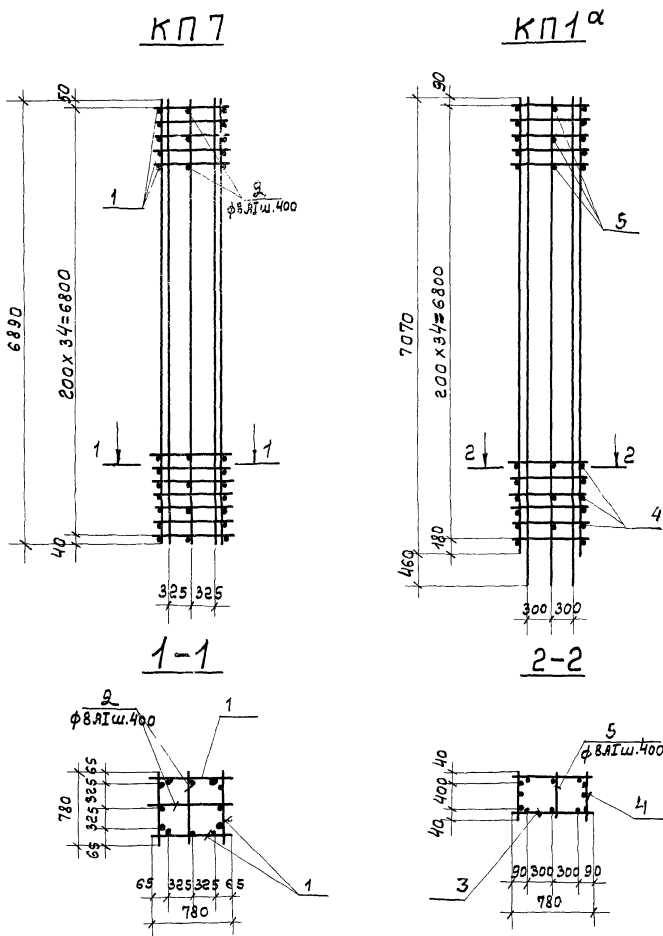

Формат	Зона	Пос.	Обозначение	Наименование	Кол.	Примеч.
КП7						
Документация						
			ТП 903-1-153-кжи-кп7;кп1а	Сборочный чертеж		
			ТП 903-1-153-кжи-вс	Выборка арматуры		
Сборочные единицы и детали						
11	1		ТП 903-1-153-кжи к13	Каркас плоский к13	4	
12	2		кжи-вс1	Стержни одиночные поз.3,8		
КП1а						
Документация						
			ТП 903-1-153-кжи-кп7;кп-1а	Сборочный чертеж		
			ТП 903-1-153-кжи-вс1	Выборка арматуры		
Сборочные ед. и детали						
11	3		ТП 903-1-153-кжи-к14; к15	Каркас плоский к15	2	
12	4		То же	То же	к14	2
	5		кжи-вс1	Стержни одиночные поз.3,18		

Соединение плоских каркасов в пространственные производится с помощью дуговой сварки.

				ТП 903-1-153-КЖИ-КП7;КП1а				
Изм.	Лист	№ докум.	Подп.	Дата	Каркасы пространственные	Лит	масса	машшт
					кп7; кп1а	р		б/м
Провер. Исполн. Попкова К.С. Рук. гр. Касьянов В.В. Гл. констр. Гольденшлюгер Нач. отд. ГИИ						лист	листов	
САНТЕХПРОЕКТ								

АЛЬБОМ IV

ТИПОВОЙ ПРОЕКТ 903-1-153

ИНВ. № 0001, Подпись и дата

КП8

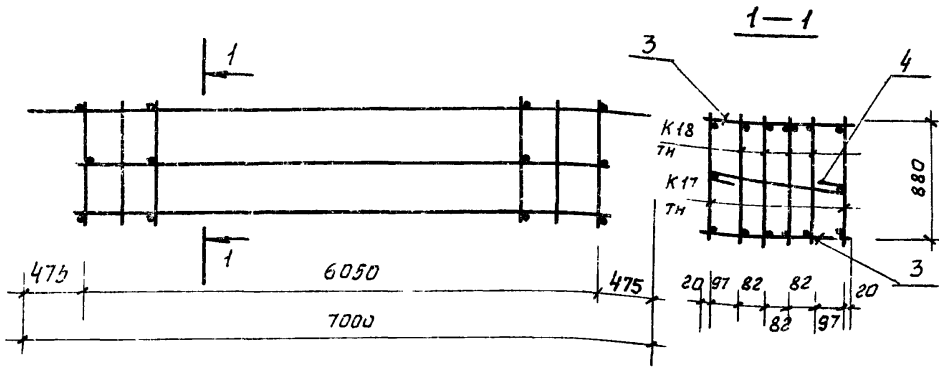

КП9

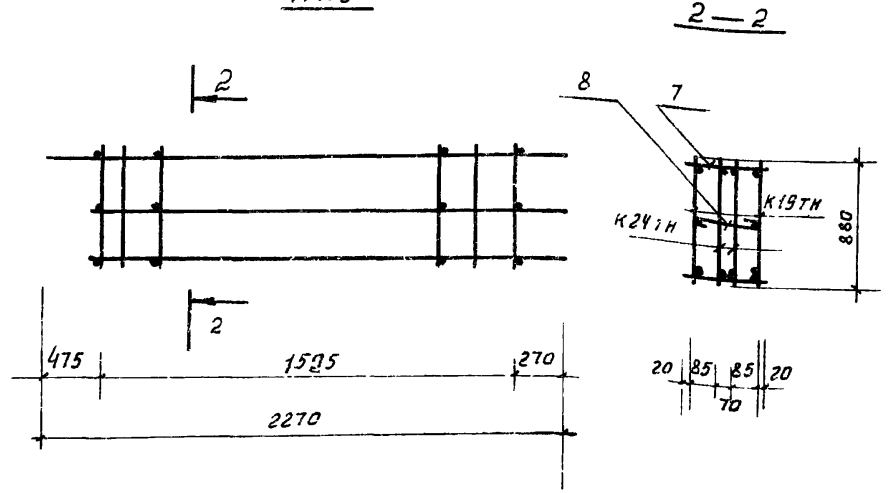

Формат	Зона	Поз.	ОБОЗНАЧЕНИЕ	НАИМЕНОВАНИЕ	КОЛ.	ПРИМЕЧ.
КП8						
12			Т.п.903-1-153-КЖН-КП8	СБОРОЧНЫЙ ЧЕРТЕЖ		
11			Т.п.903-1-153-КЖН-ВС1	ВЫБОРКА СТАЛИ		
СБОРОЧНЫЕ ЕДИНИЦЫ И ДЕТАЛИ						
11	1		Т.п.903-1-153-КЖН-К17	КАРКАС ПЛОСКИЙ К17	2	105,4 кг
11	2		Т.п.903-1-153-КЖН-К18	ТО ЖЕ К18	4	89,1 кг
	3		Т.п.903-1-153-КЖН-КП8, К19	ОТДЕЛЬНЫЕ СТЕРЖНИ Ф6А I e=480	30	9,3 кг
	4		ТО ЖЕ	ТО ЖЕ Ф6А, e=570	15	5,3 кг
КП9						
СБОРОЧНЫЙ ЧЕРТЕЖ						
ВЫБОРКА СТАЛИ						
СБОРОЧНЫЕ ЕДИНИЦЫ И ДЕТАЛИ						
11	5		Т.п.903-1-153-КЖН-К19	КАРКАС ПЛОСКИЙ К19	2	31,7 кг
11	6		Т.п.903-1-153-КЖН-К24	ТО ЖЕ К24	2	27,3 кг
	7		Т.п.903-1-153-КЖН-КП8, К19	СТЕРЖНИ ОДНОЧ. Ф6А I e=380	15	2,9 кг
	8		ТО ЖЕ	ТО ЖЕ Ф6А I e=280	8	1,4 кг

Т.п.903-1-153-КЖН-КП8:КП9								
Изм.	Лист	И докум.	Подп.	Дата	КАРКАСЫ ПРОСТРАНСТВЕННЫЕ КП8, КП9	ЛНТЕР	МАССА	МАСШТ.
ИЗЧ.ОТД.	ГНН					Р		
И.КОНСТ.	ОЛЬДЕНШЛАГЕР					ЛНСТ	ЛНСТОВ	
Р.К.ГР.	СОРОКИНА					САИТЕХПРОЕКТ		

АЛЬБОМ IV

ТИПОВОЙ ПРОЕКТ 903-1-153

ИНВ. № 0001, Подпись и дата

КП10

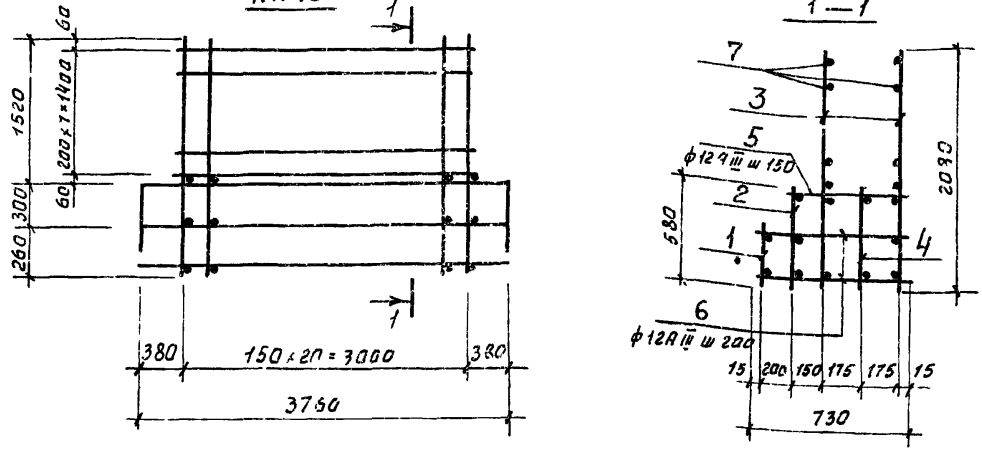

КП11

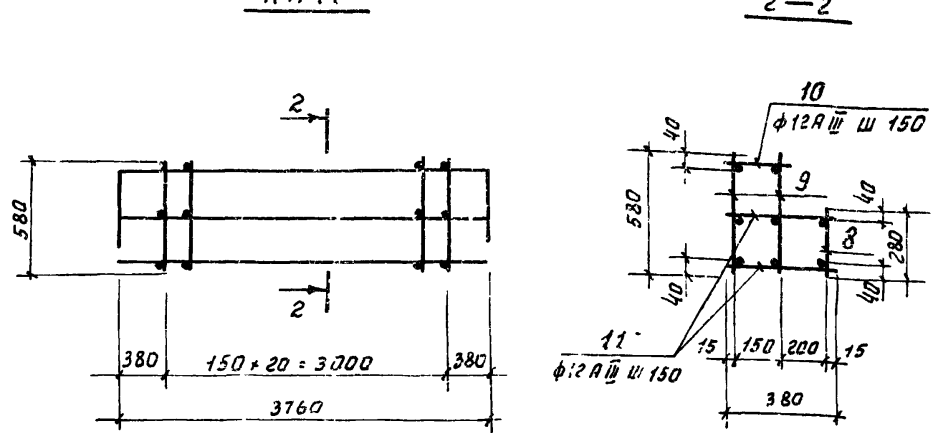

Формат	Зона	Поз.	ОБОЗНАЧЕНИЕ	НАИМЕНОВАНИЕ	КОЛ.	ПРИМЕЧ.
КП10						
ДОКУМЕНТАЦИЯ						
12			Т.п.903-1-153-КЖН-КП10; К11	СБОРОЧНЫЙ ЧЕРТЕЖ		
11			Т.п.903-1-153-КЖН-ВС1	ВЫБОРКА СТАЛИ		
СБОРОЧНЫЕ ЕДИНИЦЫ И ДЕТАЛИ						
11	1		Т.п.903-1-153-КЖН-К20; К21	КАРКАС ПЛОСКИЙ К20	1	
11	2		ТО ЖЕ	ТО ЖЕ К21	1	
	3		Т.п.903-1-153-КЖН-К22; К23	" К22	2	
	4		ТО ЖЕ	" К23	1	
	5		"- КЖН-ВС1	ОТДЕЛЬНЫЕ СТЕРЖНИ Ф12А III e=530	21	
	6		"- КЖН-ВС1	ТО ЖЕ Ф12А III e=730	42	
	7		"- КЖН-ВС1	ТО ЖЕ Ф8А I e=3030	16	
КП11						
ДОКУМЕНТАЦИЯ						
12			Т.п.903-1-153-КЖН-КП10, К11	СБОРОЧНЫЙ ЧЕРТЕЖ		
11			Т.п.903-1-153-КЖН-ВС1	ВЫБОРКА СТАЛИ		
СБОРОЧНЫЕ ЕДИНИЦЫ И ДЕТАЛИ						
11	8		Т.п.903-1-153-КЖН-К20; К21	КАРКАС ПЛОСКИЙ К20	1	
11	9		"- ТО ЖЕ	ТО ЖЕ К21	2	
	10		"- КЖН-ВС1	ОТДЕЛЬНЫЕ СТЕРЖНИ Ф12А III e=180	21	
	11		"- ТО ЖЕ	ТО ЖЕ Ф12А III e=380	42	

Т.п.903-1-153-КЖН-КП10:КП11								
Изм.	Лист	И докум.	Подп.	Дата	КАРКАСЫ ПРОСТРАНСТВЕННЫЕ КП10; КП11	ЛНТЕР	МАССА	МАСШТ.
ПРОВЕРКА						Р		Б/м
ИСПОЛНИЛ	ПОПКОВА					ЛНСТ	ЛНСТОВ	
Р.К.ГР.	КАСЬЯНОВА					САИТЕХПРОЕКТ		

Соединение плоских каркасов в пространственные производится с помощью дуговой сварки

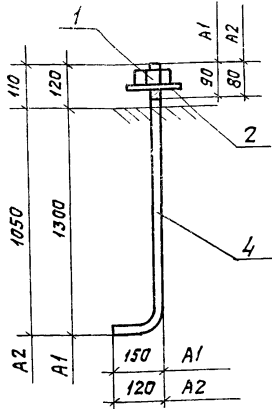

Марка	Масса, кг
A1	12,9
A2	7,3

Формат	Зона	Поз.	Обозначение	Наименование	Кол.	Прим.
			АНКЕР А1			
Б4	1			Гайка ГОСТ 5915-70	1	0,3 кг
Б4	2			Шайба Ø10х150 ГОСТ 11371-68	1	0,01 кг
Б4	3			Ф36 А1 ГОСТ 2590-71, P-1510	1	12,6 кг
			АНКЕР А2			
Б4	1			Гайка ГОСТ 5915-70	1	0,2 кг
Б4	2			Шайба Ø10х150 ГОСТ 11371-68	1	0,01 кг
Б4	4			Ф30 А1 ГОСТ 2590-71 P-1280	1	7,1

Т.П. 903-1-153-КЖИ-А1, А2

Изм.	Лист	ИДокум.	Подп.	Дата	Лит.	Масса	Упак.
	Р					129 кг	5/м
						7,3 кг	
					Лист	Листов	
					АНКЕР А1, А2		
					САНТЕХПРОЕКТ		

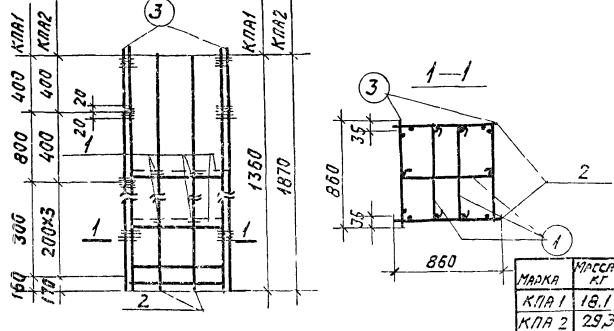

Марка	Масса, кг
КПА1	15,1
КПА2	29,3

Формат	Зона	Поз.	Обозначение	Наименование	Кол.	Прим.
			КПА1			
	2		903-1-153-1-КЖИ-К1а	Каркас плоский К1а	2	9,4 кг
	3		903-1-153-1-КЖИ-К2а	— " — — — К2а	2	7,4 кг
	1			БАЗ ГОСТ 5781-75, P-950	6	1,3 кг
				Итого		18,1 кг
			КПА2			
	2		903-1-153-1-КЖИ-К1б	Каркас плоский К1б	2	15,4 кг
	3		903-1-153-1-КЖИ-К2б	— " — — — К2б	2	12,0 кг
	1			БАЗ ГОСТ 5781-75, P-950	9	1,9 кг
				Итого		29,3 кг

Т.П. 903-1-153-КЖИ-КПА1, КПА2

Изм.	Лист	ИДокум.	Подп.	Дата	Лит.	Масса	Упак.
	Р					см. табл.	5/м
					Лист	Листов	
					КАРКАСЫ ПРостРАНСТВЕННЫЕ КПА1, КПА2		
					САНТЕХПРОЕКТ		

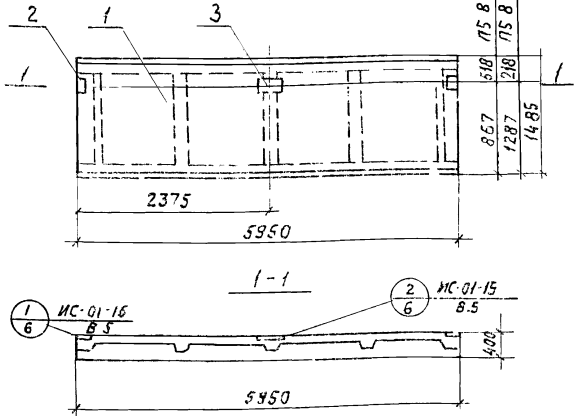

Формат	Зона	Поз.	Обозначение	Наименование	Кол.	Прим.
			Документация			
	11		Т.П. 903-1-153-КЖИ-П5-В-4	Сборочный чертёж		
			Сборочные единицы и детали			
	1		ИИ24-9	Плита П5-В-4, П5-В-5	1	
	2		ИС-01-15 В 5	Моделирование МГ1	2	
	3		"	" МГ2	1	

Т.П. 903-1-153-КЖИ-П5-В-4, П5-В-5

Изм.	Лист	ИДокум.	Подп.	Дата	Лит.	Масса	Упак.
	Р					Плита П5-В-4, П5-В-5	5/м
					Лист	Листов	
					ПЛИТА П5-В-4, П5-В-5		
					САНТЕХПРОЕКТ		

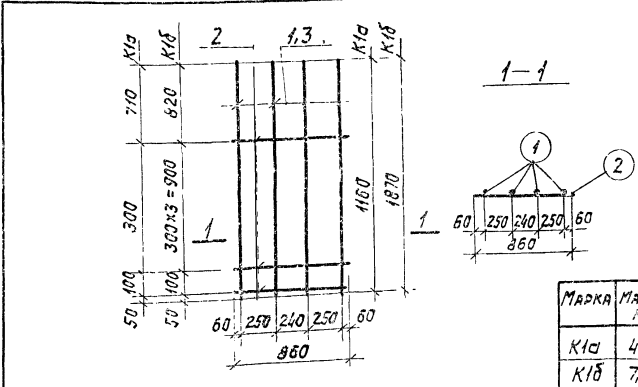

Марка	Масса, кг
К1а	4,7
К1б	7,7

Формат	Зона	Поз.	Обозначение	Наименование	Кол.	Прим.
			К1а			
	1			ФРАГ ГОСТ 5781-75, P-1160	4	4,1 кг
	2			БАЗ ГОСТ 5781-75, P-860	3	0,6 кг
				Итого		4,7 кг
			К1б			
	3			12Л ГОСТ 5781-75, P-1870	4	6,7 кг
	2			БАЗ ГОСТ 5781-75, P-860	5	1,0 кг
				Итого		7,7 кг

Т.П. 903-1-153-КЖИ-К1а, К1б

Изм.	Лист	ИДокум.	Подп.	Дата	Лит.	Масса	Упак.
	Р					см. табл.	5/м
					Лист	Листов	
					КАРКАСЫ ПЛОСКИЕ К1а, К1б		
					САНТЕХПРОЕКТ		

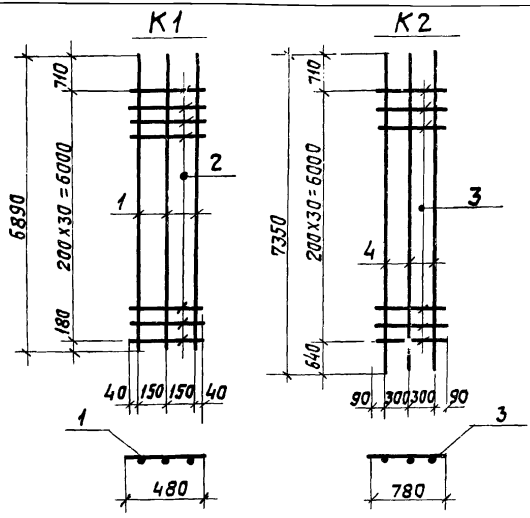

Марка	Масса, кг
K1	68,0
K2	44,5

Формат	Зона	Поз.	Обозначение	Наименование	Кол.	Прим.
			K1			
			ДЕТАЛИ			
		1		Ф 22 АШ ГОСТ 5781-75 L=6890	3	62,1 кг
		2		Ф 8 АТ ГОСТ 5781-75 L=480	31	5,9 кг
			K2			
			ДЕТАЛИ			
		3		Ф 8 АТ ГОСТ 5781-75 L=780	31	9,5 кг
		4		Ф 16 АШ ГОСТ 5781-75 L=7350	3	35 кг

Плоские каркасы и сетки свариваются во всех точках пересечения стержней контактной электросваркой

Т.П. 903-1-153-КЖИ-К1, К2

Изм.	Лист	№ док. ум.	Подп.	Дата	Лит.	Масса	Листов
Провер.					Р	см. табл.	Б/М
Исполн.	Попкова				Лист		Листов
Рук. гр.	Касьянова				КАРКАСЫ ПЛОСКИЕ K1; K2;		
Гл. конст.	Польденшилер				САНТЕХПРОЕКТ		
Нач. отд.	Рин						

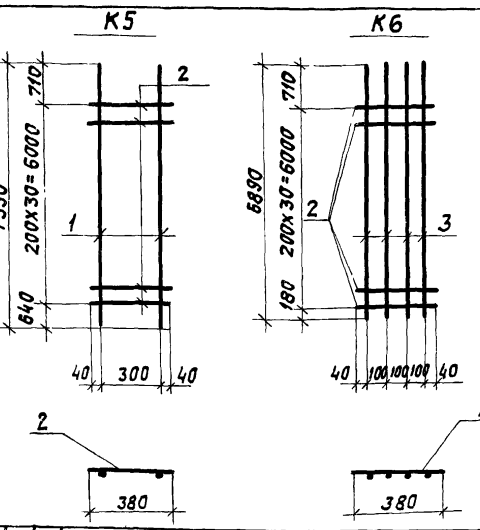

Марка	Масса, кг
K5	28,7
K6	87,8

Формат	Зона	Поз.	Обозначение	Наименование	Кол.	Прим.
			K5			
			ДЕТАЛИ			
		1		Ф 16 АШ ГОСТ 5781-75 L=7350	2	23,7 кг
		2		Ф 8 АТ ГОСТ 5781-75 L=380	31	5,0 кг
			K6			
			ДЕТАЛИ			
		3		Ф 22 АШ ГОСТ 5781-75 L=6890	4	82,8 кг
		2		Ф 8 АТ ГОСТ 5781-75 L=380	31	5,0 кг

Плоские каркасы и сетки свариваются во всех точках пересечения стержней контактной электросваркой

Т.П. 903-1-153-КЖИ-К5; К6

Изм.	Лист	№ док. ум.	Подп.	Дата	Лит.	Масса	Листов
Провер.					Р	см. табл.	Б/М
Исполн.	Попкова				Лист		Листов
Рук. гр.	Касьянова				КАРКАСЫ ПЛОСКИЕ K5; K6		
Гл. конст.	Польденшилер				САНТЕХПРОЕКТ		
Нач. отд.	Рин						

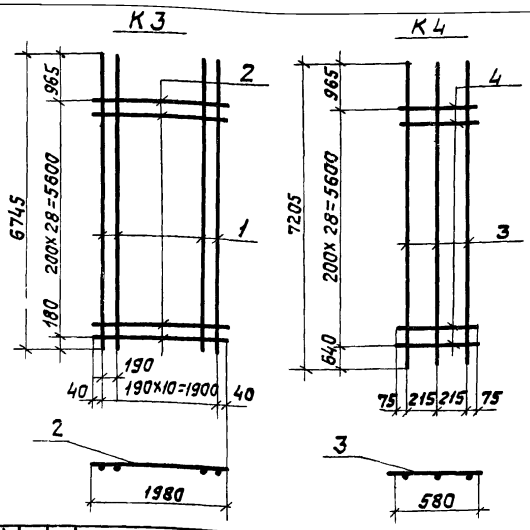

Марка	Масса, кг
K3	224,3
K4	41,4

Формат	Зона	Поз.	Обозначение	Наименование	Кол.	Прим.
			K3			
			ДЕТАЛИ			
		1		Ф 22 АШ ГОСТ 5781-75 L=6745	11	221,1 кг
		2		Ф 8 АТ ГОСТ 5781-75 L=1980	29	23,2 кг
			K4			
			ДЕТАЛИ			
		3		Ф 16 АШ ГОСТ 5781-75 L=7205	3	34,5 кг
		4		Ф 8 АТ ГОСТ 5781-75 L=580	20	6,9 кг

Плоские каркасы и сетки свариваются во всех точках пересечения стержней контактной электросваркой

Т.П. 903-1-153-КЖИ-К3; К4

Изм.	Лист	№ док. ум.	Подп.	Дата	Лит.	Масса	Листов
Провер.					Р	см. табл.	Б/М
Исполн.	Попкова				Лист		Листов
Рук. гр.	Касьянова				КАРКАСЫ ПЛОСКИЕ K3; K4		
Гл. конст.	Польденшилер				САНТЕХПРОЕКТ		
Нач. отд.	Рин						

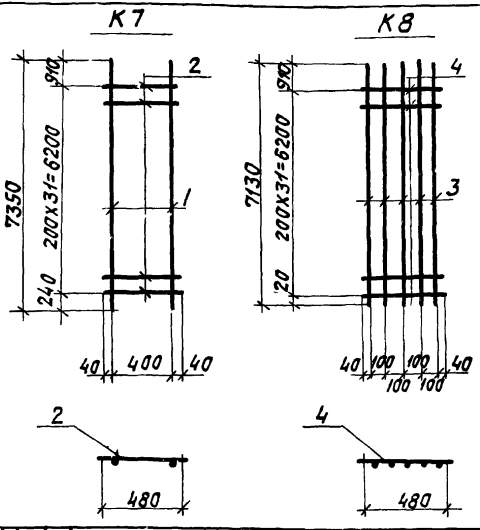

Марка	Масса, кг
K7	29,8
K8	178,6

Формат	Зона	Поз.	Обозначение	Наименование	Кол.	Прим.
			K7			
			ДЕТАЛИ			
		1		Ф 16 АШ ГОСТ 5781-75 L=7350	2	23,7 кг
		2		Ф 8 АТ ГОСТ 5781-75 L=480	32	6,1 кг
			K8			
			ДЕТАЛИ			
		3		Ф 28 АШ ГОСТ 5781-75 L=7130	5	172,4 кг
		4		Ф 8 АТ ГОСТ 5781-75 L=480	32	6,1 кг

Плоские каркасы и сетки свариваются во всех точках пересечения стержней контактной электросваркой

Т.П. 903-1-153-КЖИ-К7; К8

Изм.	Лист	№ док. ум.	Подп.	Дата	Лит.	Масса	Листов
Провер.					Р	см. табл.	Б/М
Исполн.	Попкова				Лист		Листов
Рук. гр.	Касьянова				КАРКАСЫ ПЛОСКИЕ K7; K8		
Гл. конст.	Польденшилер				САНТЕХПРОЕКТ		
Нач. отд.	Рин						

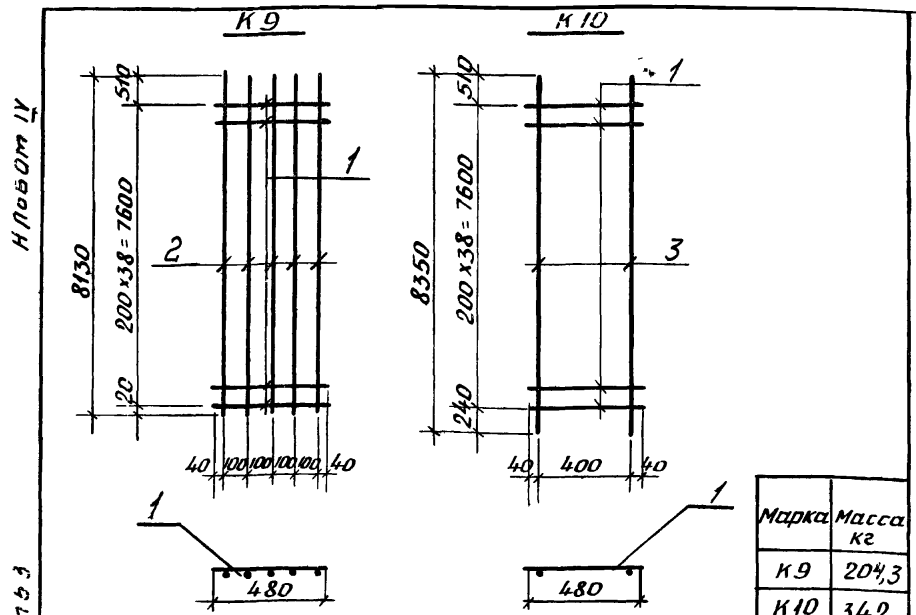

Марка	Масса кг
К9	204,3
К10	34,2

Формат	Зона	Поз.	Обозначение	Наименование	Кол	Примеч.
			К9			
			Детали			
		1		φ8A1 ГОСТ 5781-75 l=480	39	7,3 кг
		2		φ28AIII ГОСТ 5781-75 l=8130	5	197,0 кг
			К10			
			Детали			
		1		φ8A1 ГОСТ 5781-75 l=480	39	7,3 кг
		3		φ16AIII ГОСТ 5781-75 l=8350	2	26,9 кг

Плоские каркасы и сетки свариваются во всех точках пересечений стержней контактной электросваркой.

ТП 903-1-153 - КЖИ-К9; К10						
Изм	Лист	№ докум	Подп	Дата	Каркасы плоские	
Провер					р	Масса Масса
Исполн	Попкова					см табл Б/М
Дик. гр.	Касьянова				Лист	Листов
Гл. констр	Гольденшикер				САНТЕХПРОЕКТ	
Нач. отд.	Гин					

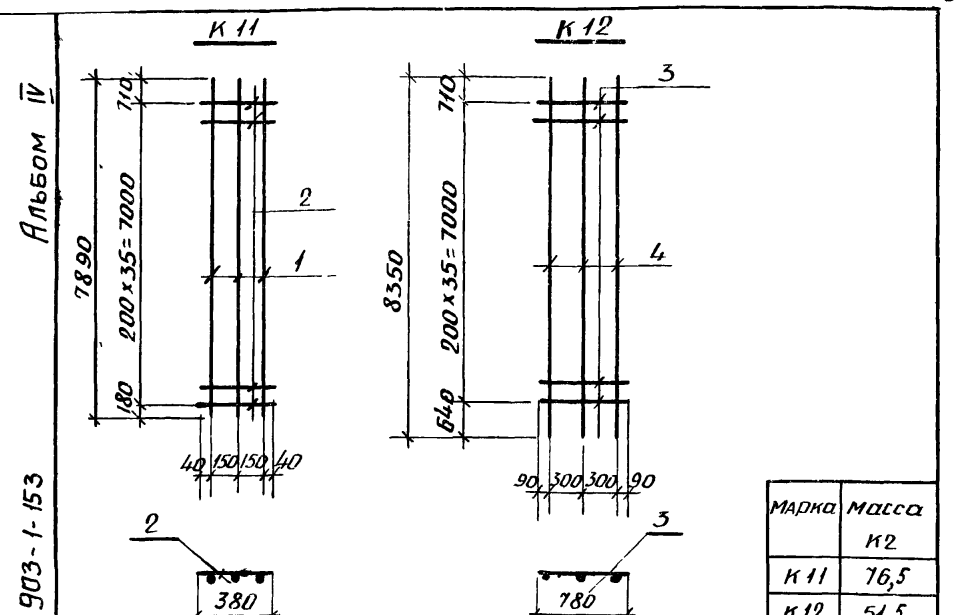

Марка	Масса кг
К11	76,5
К12	51,5

Формат	Зона	Поз.	Обозначение	Наименование	Кол	Примеч.
			К11			
			Детали			
		2		φ8A1 ГОСТ 5781-75 l=380	36	5,4 кг
		1		φ22AIII ГОСТ 5781-75 l=7890	3	71,1 кг
			К12			
			Детали			
		3		φ8A1 ГОСТ 5781-75 l=780	36	11,5 кг
		4		φ16AIII ГОСТ 5781-75 l=8350	3	40,0 кг

Плоские каркасы и сетки свариваются во всех точках пересечения стержней контактной электросваркой.

ТП 903-1-153 - КЖИ-К11, К12						
Изм	Лист	№ докум	Подп	Дата	Каркасы плоские	
Провер					р	Масса Масса
Исполн	Попкова					см табл Б/М
Дик. гр.	Касьянова				Лист	Листов
Гл. констр	Гольденшикер				САНТЕХПРОЕКТ	
Нач. отд.	Гин					

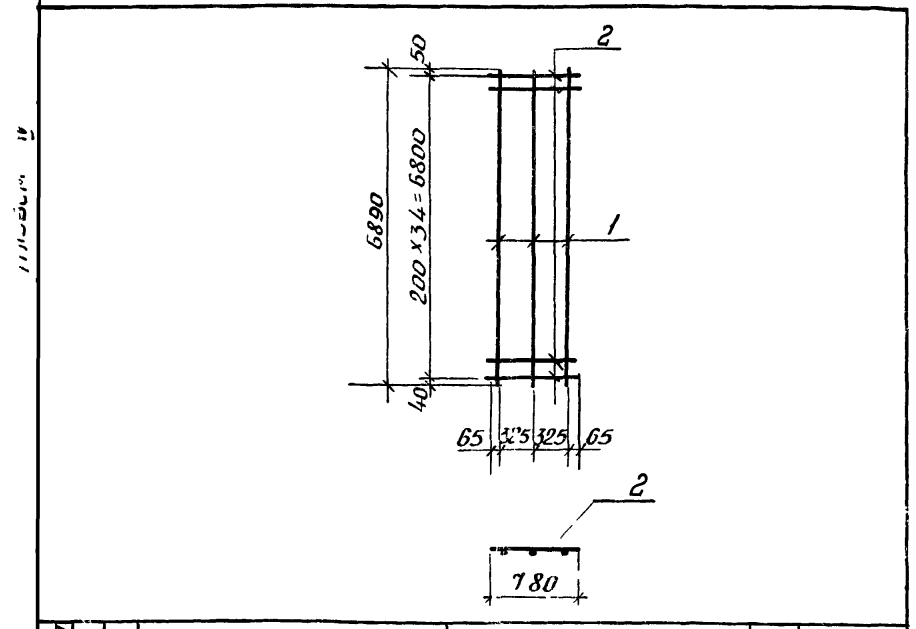

Марка	Масса кг
К13	47,2
К14	69,5

Формат	Зона	Поз.	Обозначение	Наименование	Кол	Примеч.
			К13			
			Детали			
		1		φ22AIII ГОСТ 5781-75 l=6890	3	62,1 кг
		2		φ8A1 ГОСТ 5781-75 l=780	35	11,2 кг

Плоские каркасы и сетки свариваются во всех точках пересечений стержней контактной электросваркой.

ТП 903-1-153 - КЖИ-К13;						
Изм	Лист	№ докум	Подп	Дата	Каркас плоский	
Провер					р	Масса Масса
Исполн	Попкова					73,3 кг Б/М
Дик. гр.	Касьянова				Лист	Листов
Гл. констр	Гольденшикер				САНТЕХПРОЕКТ	
Нач. отд.	Гин					

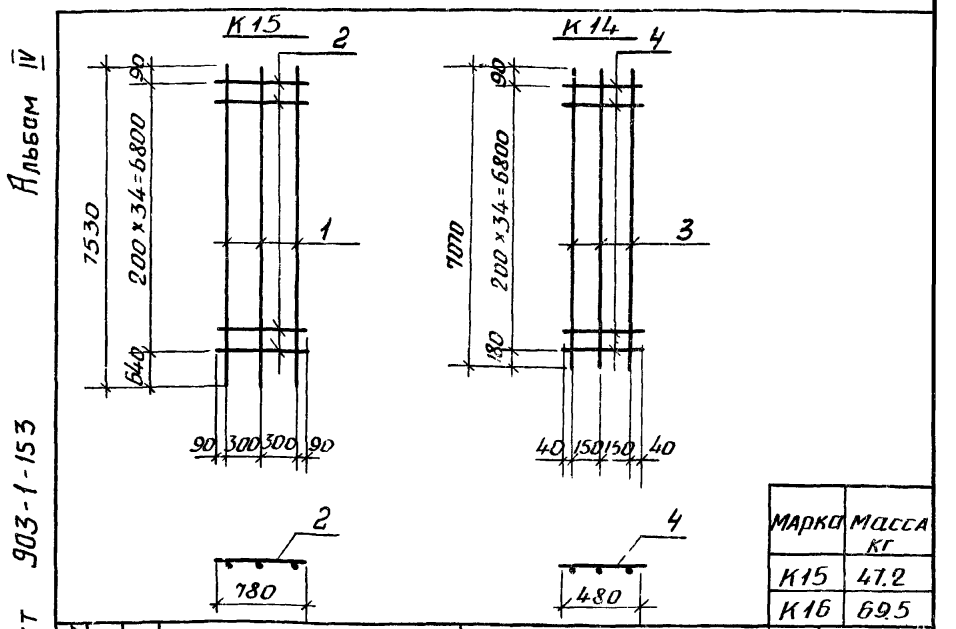

Марка	Масса кг
К15	47,2
К16	69,5

Формат	Зона	Поз.	Обозначение	Наименование	Кол	Примеч.
			К15			
			Детали			
		1		φ16AIII ГОСТ 5781-75 l=7530	3	36,0 кг
		2		φ8A1 ГОСТ 5781-75 l=780	35	11,2 кг
			К14			
			Детали			
		3		φ22AIII ГОСТ 5781-75 l=7070	3	63,9 кг
		4		φ8A1 ГОСТ 5781-75 l=480	35	5,6 кг

Плоские каркасы и сетки свариваются во всех точках пересечений стержней контактной электросваркой.

ТП 905-1-153 - КЖИ-К14; К15						
Изм	Лист	№ докум	Подп	Дата	Каркасы плоские	
Провер					р	Масса Масса
Исполн	Попкова					см табл Б/М
Дик. гр.	Касьянова				Лист	Листов
Гл. констр	Гольденшикер				САНТЕХПРОЕКТ	
Нач. отд.	Гин					

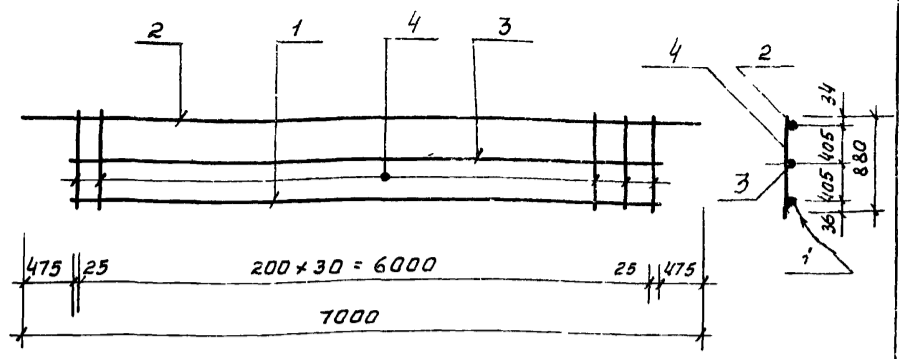

Формат	Зона	Поз.	Обозначение	Наименование	Кол.	Примеч.
				К 17		
		1		φ32 А III ГОСТ 5781-75 е-7000	1	44,2 кг
		2		φ28 А III ГОСТ 5781-75 е-6050	1	29,4 кг
		3		φ20 А III ГОСТ 5781-75 е-6050	1	14,9 кг
		4		φ10 А I ГОСТ 5781-75 е-880	31	16,9 кг

ТП 903-1-153 - КЖИ - К 17

Изм.	Лист	И. док. зм.	Подп.	Дата	Листер	Масса	Масшт.
					Р	105,4 кг	Б/м

КАРКАС ПЛОСКИЙ
К 17

И. док. зм. Подп. Дата
И. док. зм. Подп. Дата
И. док. зм. Подп. Дата

САНТЕХПРОЕКТ

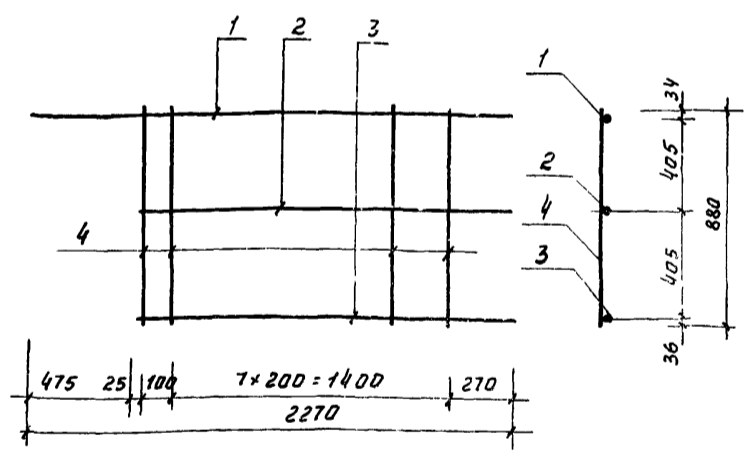

Формат	Зона	Поз.	Обозначение	Наименование	Кол.	Прим.
				К 19		
		1		φ28 А III ГОСТ 5781-75 е-2270	1	11,0 кг
		2		φ20 А III ГОСТ 5781-75 е-1795	1	4,4 кг
		3		φ32 А III ГОСТ 5781-75 е-1795	1	11,4 кг
		4		φ10 А I ГОСТ 5781-75 е-880	9	4,9 кг

ТП 903-1-153 - КЖИ - К 19

Изм.	Лист	И. док. зм.	Подп.	Дата	Листер	Масса	Масшт.
					Р	31,7 кг	Б/м

КАРКАС ПЛОСКИЙ
К 19

И. док. зм. Подп. Дата
И. док. зм. Подп. Дата
И. док. зм. Подп. Дата

САНТЕХПРОЕКТ

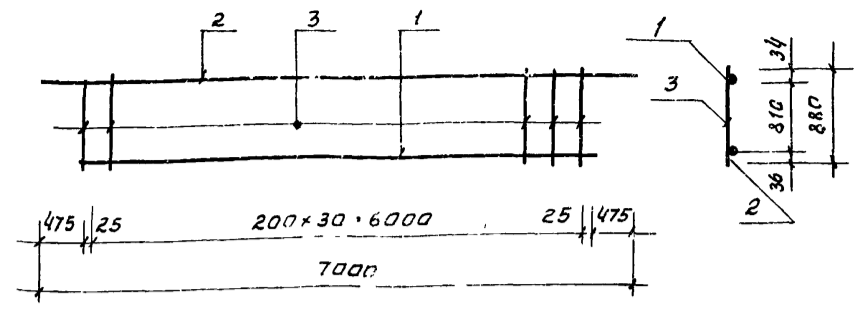

Формат	Зона	Поз.	Обозначение	Наименование	Кол.	Примеч.
				К 18		
		1		φ32 А III ГОСТ 5781-75 е-6050	1	38,2 кг
		2		φ28 А III ГОСТ 5781-75 е-7000	1	34,0 кг
		3		φ10 А I ГОСТ 5781-75 е-880	31	16,9 кг

ТП 903-1-153 - КЖИ - К 18

Изм.	Лист	И. док. зм.	Подп.	Дата	Листер	Масса	Масшт.
					Р	89,1 кг	Б/м

КАРКАС ПЛОСКИЙ
К 18

И. док. зм. Подп. Дата
И. док. зм. Подп. Дата
И. док. зм. Подп. Дата

САНТЕХПРОЕКТ

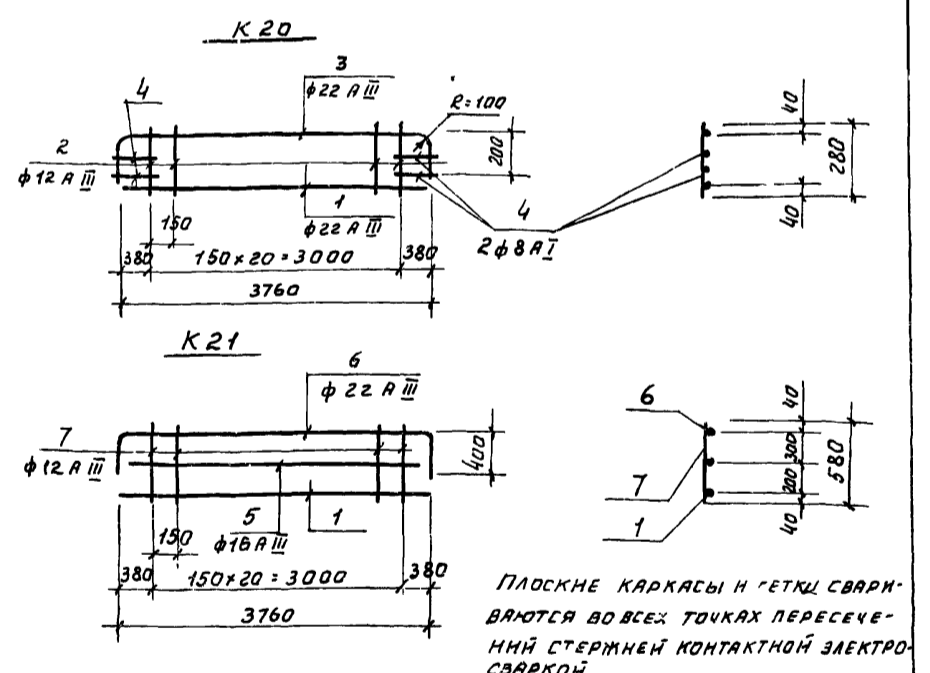

ПЛОСКИЕ КАРКАСЫ И ГЕТКИ СВАРИВАЮТСЯ ВО ВСЕХ ТОЧКАХ ПЕРЕСЕЧЕНИЯ СТЕРЖНЕЙ КОНТАКТНОЙ ЭЛЕКТРОСВАРКОЙ

Формат	Зона	Поз.	Обозначение	Наименование	Кол.	Примеч.
				К 20		
				ДЕТАЛИ		
		1		φ22 А III ГОСТ 5781-75 е-3760	1	11,4 кг
		2		φ12 А III ГОСТ 5781-75 е-280	21	5,3 кг
		3		φ22 А III ГОСТ 5781-75 е-4100	1	12,3 кг
		4		φ8 А I ГОСТ 5781-75 е-400	4	0,64 кг
				К 21		
		1		φ22 А III ГОСТ 5781-75 е-3760	1	11,4 кг
		7		φ12 А III ГОСТ 5781-75 е-580	21	11,0 кг
		5		φ16 А III ГОСТ 5781-75 е-3710	1	5,9 кг
		6		φ22 А III ГОСТ 5781-75 е-4560	1	13,8 кг

ТП 903-1-153 - КЖИ - К 20 ; К 21

Изм.	Лист	И. док. зм.	Подп.	Дата	Листер	Масса	Масшт.
					Р	29,7 кг	Б/м

КАРКАСЫ ПЛОСКИЕ
К 20 ; К 21

И. док. зм. Подп. Дата
И. док. зм. Подп. Дата
И. док. зм. Подп. Дата

САНТЕХПРОЕКТ

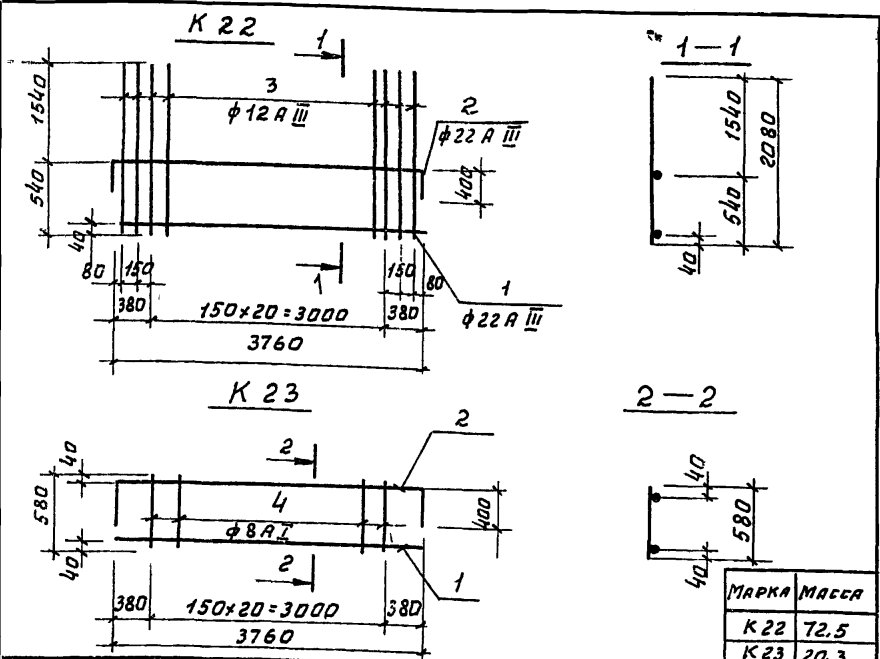

ФОРМАТ	ЗОНА	ПОЗ.	ОБОЗНАЧЕНИЕ	НАИМЕНОВАНИЕ	КОЛ.	ПРИМЕЧ.
К 22						
ДЕТАЛИ						
		1		φ22A III ГОСТ 5781-75 e=3760	1	11,4 кг
		2		φ22A III ГОСТ 5781-75 e=4560	1	13,8 кг
		3		φ12A III ГОСТ 5781-75 e=2080	25	47,3 кг
К 23						
ДЕТАЛИ						
		1		φ22A III ГОСТ 5781-75 e=3760	1	11,4 кг
		2		φ22A III ГОСТ 5781-75 e=4560	1	13,8 кг
		4		φ8A I ГОСТ 5781-75 e=580	21	5,1 кг

Изм			Лист	ИДокУм.	Подп.	Дата	КАРКАСЫ ПЛОСКИЕ К 22 ; К 23	Лист	Масса	Масшт
Провер.			р	см	табл	б/м		р	кг	б/м
Исполн.			Полнов	Левин			САИТЕХПРОЕКТ	Листов		
Рук. гр.			Посьянова					Листов		
Л. Констр.			Польденшино					Листов		

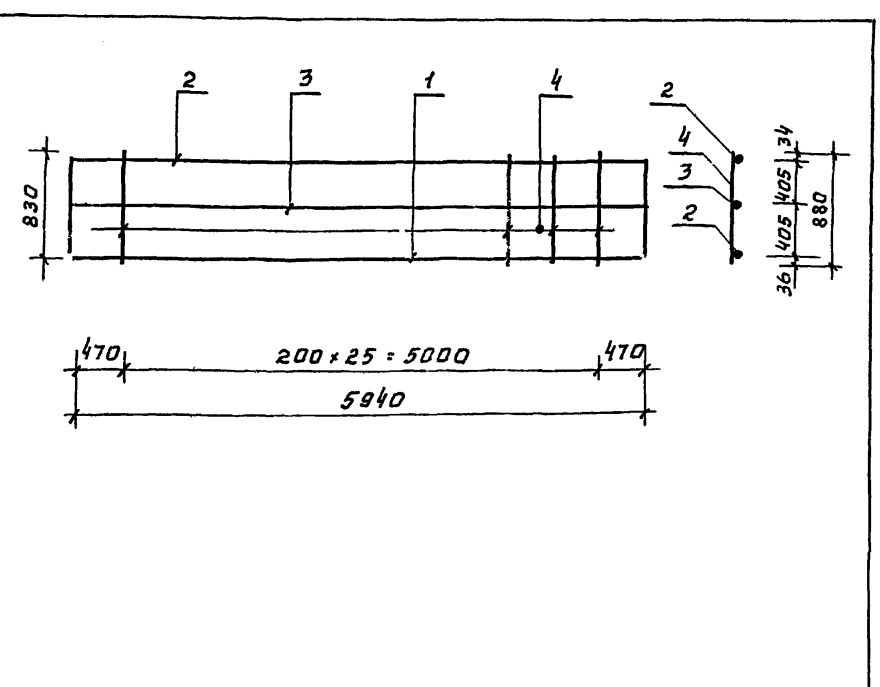

ФОРМАТ	ЗОНА	ПОЗ.	ОБОЗНАЧЕНИЕ	НАИМЕНОВАНИЕ	КОЛ.	ПРИМЕЧ.
К 25						
11		1		φ32A III ГОСТ 5781-75 e=7600	1	48,0 кг
		2		φ28A III ГОСТ 5781-75 e=5940	1	29,0 кг
		3		φ20A III ГОСТ 5781-75 e=5940	1	14,8 кг
		4		φ10A I ГОСТ 5781-75 e=880	26	14,1 кг

Изм			Лист	ИДокУм.	Подп.	Дата	КАРКАС ПЛОСКИЙ К 25	Лист	Масса	Масшт
Провер.			р	см	табл	б/м		р	кг	б/м
Исполн.			Полнов	Левин			САИТЕХПРОЕКТ	Листов		
Рук. гр.			Посьянова					Листов		
Л. Констр.			Польденшино					Листов		

Альбом IV

Типовой проект 903-1-153

Изм и подл подл и дата

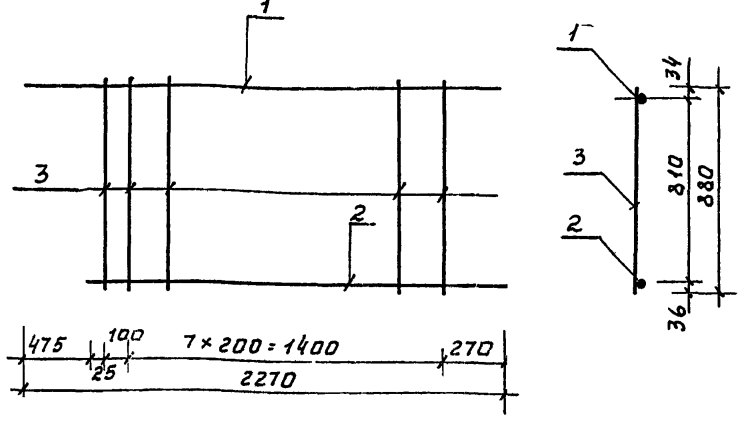

ФОРМАТ	ЗОНА	ПОЗ.	ОБОЗНАЧЕНИЕ	НАИМЕНОВАНИЕ	КОЛ.	ПРИМ.
К 24						
		1		φ28A III e=2270 ГОСТ 5781-75	1	11,0 кг
		2		φ32A III e=1795 ГОСТ 5781-75	1	11,4 кг
		3		φ10A I e=880 ГОСТ 5781-75	9	4,9 кг

Изм			Лист	ИДокУм.	Подп.	Дата	КАРКАС ПЛОСКИЙ К 24	Лист	Масса	Масшт
Провер.			р	см	табл	б/м		р	кг	б/м
Исполн.			Полнов	Левин			САИТЕХПРОЕКТ	Листов		
Рук. гр.			Посьянова					Листов		
Л. Констр.			Польденшино					Листов		

Альбом IV

Типовой проект 903-1-153

Изм и подл подл и дата

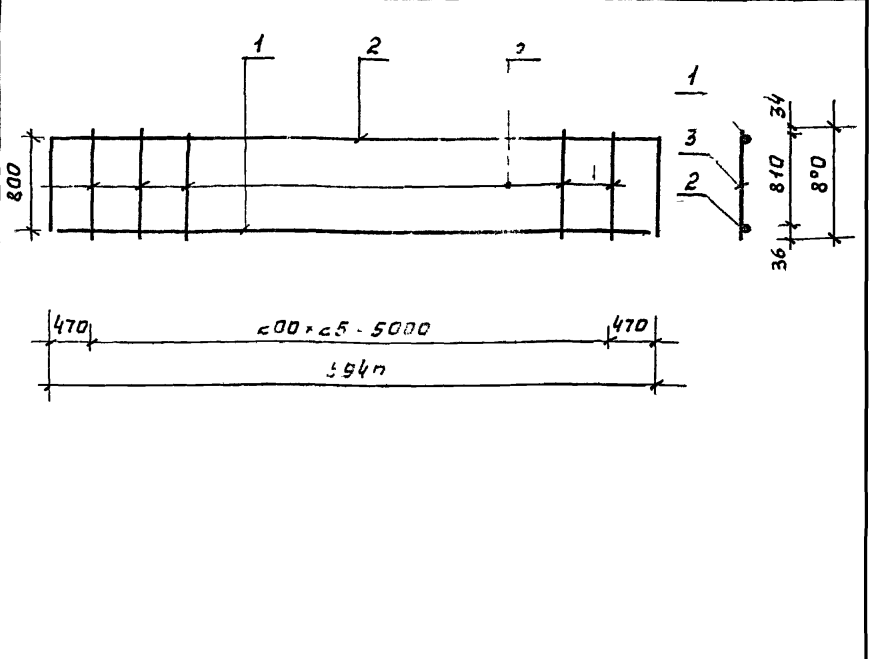

ФОРМАТ	ЗОНА	ПОЗ.	ОБОЗНАЧЕНИЕ	НАИМЕНОВАНИЕ	КОЛ.	ПРИМ.
К 26						
11		1		φ32A III ГОСТ 5781-75 e=7600	1	48,0 кг
		2		φ28A III ГОСТ 5781-75 e=5940	1	29,0 кг
		3		φ10A I ГОСТ 5781-75 e=880	26	14,1 кг

Изм			Лист	ИДокУм.	Подп.	Дата	КАРКАС ПЛОСКИЙ К 26	Лист	Масса	Масшт
Провер.			р	см	табл	б/м		р	кг	б/м
Исполн.			Полнов	Левин			САИТЕХПРОЕКТ	Листов		
Рук. гр.			Посьянова					Листов		
Л. Констр.			Польденшино					Листов		

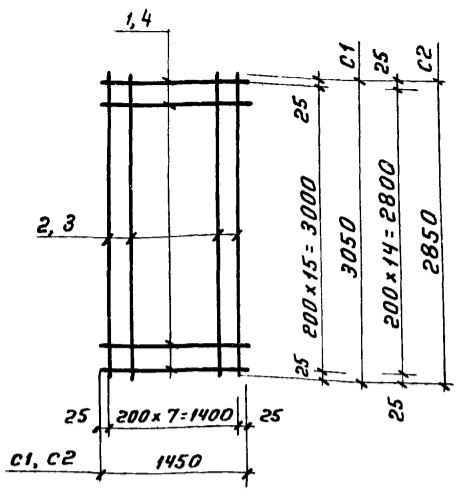

МАРКА	МАССА КГ
С1	41,8
С2	70,4

ФОРМАТ	ЗОНА	ПОЗ.	ОБОЗНАЧЕНИЕ	НАИМЕНОВАНИЕ	КОЛ.	ПРИМЕЧ.
			<u>С1</u>			
			<u>ДЕТАЛИ</u>			
		1		• ф16 А III ГОСТ 5781-75 L-1450	16	36,65
		2		• ф8 А I ГОСТ 5781-75 L-3050	8	5,15
			<u>С2</u>			
			<u>ДЕТАЛИ</u>			
		3		• ф16 А III ГОСТ 5781-75 L-2850	8	36,02
		4		• ф16 А III ГОСТ 5781-75 L-1450	15	34,36

ТП 903-1-153-КЖИ-С1-С2

ИЗМ.	ЛИСТ	И ДОКУМ.	ПОДП.	ДАТА	ЛИТ.	МАССА	МАСШ.
ИСПОЛН.	АЛЕКСАНДРОВ				Р	СМ.	Б/М
РУК. ГР.	КАСЬЯНОВА					ТАБЛ.	
ГЛ. КОНС.	ГОЛДЕНШИЛДЕР				ЛИСТ	ЛИСТОВ	
НАЧ. ОТД.	ГИН				САНТЕХПРОЕКТ		

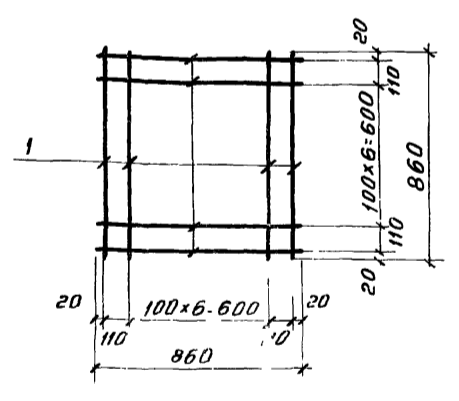

ФОРМАТ	ЗОНА	ПОЗ.	ОБОЗНАЧЕНИЕ	НАИМЕНОВАНИЕ	КОЛ.	ПРИМЕЧ.
			<u>ДЕТАЛИ</u>			
		1		• ф10 А II ГОСТ 5781-75, L-860	18	9,6 кг

ТП 903-1-153-КЖИ-С5

ИЗМ.	ЛИСТ	И ДОКУМ.	ПОДП.	ДАТА	ЛИТ.	МАССА	МАСШ.
ИСПОЛН.	НИКИФОРОВА				Р	9,6 кг	1:20
РУК. ГР.	НИКИФОРОВА						
ГЛ. КОНС.	ГОЛДЕНШИЛДЕР				ЛИСТ	ЛИСТОВ	
НАЧ. ОТД.	ГИН				САНТЕХПРОЕКТ		

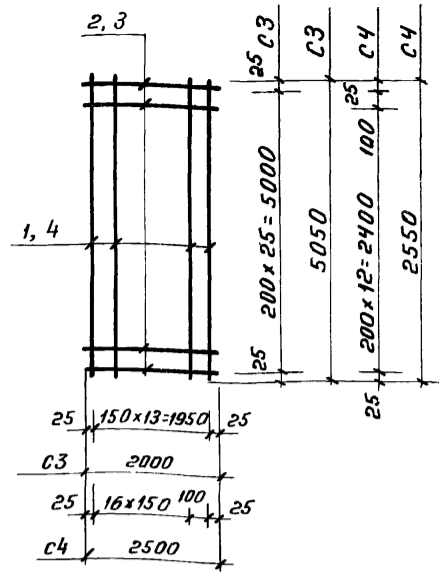

МАРКА	МАССА КГ
С3	124,7
С4	80,32

ФОРМ.	ЗОНА	ПОЗ.	ОБОЗНАЧЕНИЕ	НАИМЕНОВАНИЕ	КОЛ.	ПРИМЕЧ.
			<u>С3</u>			
			<u>ДЕТАЛИ</u>			
		1		• ф16 А III ГОСТ 5781-75 L-5050	14	113,12
		2		• ф8 А I ГОСТ 5781-75 L-2000	26	11,54
			<u>С4</u>			
			<u>ДЕТАЛИ</u>			
		3		• ф8 А I ГОСТ 5781-75 L-2500	14	7,8
		4		• ф16 А III ГОСТ 5781-75 L-2550	18	72,52

ТП 903-1-153-КЖИ-С3,С4

ИЗМ.	ЛИСТ	И ДОКУМ.	ПОДП.	ДАТА	ЛИТ.	МАССА	МАСШ.
ИСПОЛН.	АЛЕКСАНДРОВ				Р	СМ.	Б/М
РУК. ГР.	КАСЬЯНОВА					ТАБЛ.	
ГЛ. КОНС.	ГОЛДЕНШИЛДЕР				ЛИСТ	ЛИСТОВ	
НАЧ. ОТД.	ГИН				САНТЕХПРОЕКТ		

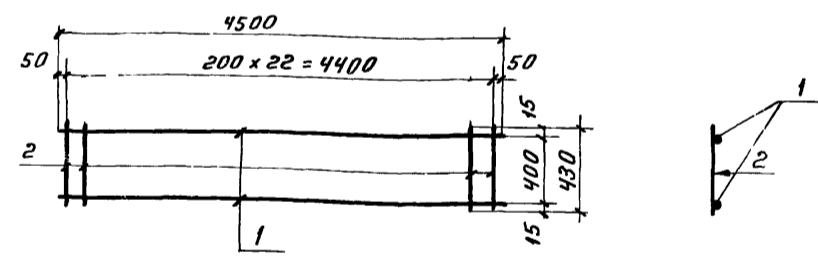

КАРКАС СВАРИВАЕТСЯ ВО ВСЕХ ТОЧКАХ ПЕРЕСЕЧЕНИЯ СТЕРЖНЕЙ КОНТАКТНОЙ СВАРКОЙ.

ФОРМАТ	ЗОНА	ПОЗ.	ОБОЗНАЧЕНИЕ	НАИМЕНОВАНИЕ	КОЛ.	ПРИМЕЧ.
			<u>КР4</u>			
			<u>ДЕТАЛИ</u>			
		1		• ф16 А III ГОСТ 5781-75 L-4500	2	14,2 кг
		2		• ф8 А I ГОСТ 5781-75 L-430	25	4,3 кг

ТП 903-1-153-КЖИ-КР4

ИЗМ.	ЛИСТ	И ДОКУМ.	ПОДП.	ДАТА	ЛИТ.	МАССА	МАСШ.
ИСПОЛН.	СОРОКИНА				Р	18,5 кг	1:10
РУК. ГР.	НИКИФОРОВА						
ГЛ. КОНС.	ГОЛДЕНШИЛДЕР				ЛИСТ	ЛИСТОВ	
НАЧ. ОТД.	ГИН				САНТЕХПРОЕКТ		

ВЕДОМОСТЬ СЕРЖНЕЙ НА ОДИН ЭЛЕМЕНТ

МАРКА ЭЛЕМЕНТА	Поз	Эскиз или сечение	φ мм	Дли-на мм	Кол
КП1	3		BAI	380	16
КП10	3		BAI	380	18
КП2	6		BAI	580	60
КП3	9		BAI	780	62
КП4	6		BAI	580	64
КП5	6		BAI	580	78
КП6	9		BAI	780	38
КП7	9		BAI	780	36

ВЫБОРКА СТАЛИ НА ОДИН ЭЛЕМЕНТ, КГ

МАРКА ЭЛЕМЕНТА	АРМАТУРНЫЕ ИЗДЕЛИЯ							Итого
	АРМАТУРНАЯ СТАЛЬ ГОСТ 5781-75				ПРОФИЛЬНАЯ СТАЛЬ			
	КЛАСС А I		КЛАСС А III					
	φ, мм	φ, мм		φ, мм				
	в	Итого		16	22	28	Итого	
КМ1	17,3			13,3	62,1		92,7	
КМ1а	19,5			36,0	63,9		119,4	
КМ2	43,9			34,5	221,1		299,5	
КМ3	29,4			23,7	82,0		135,1	
КМ4	27,6			23,7	172,4		223,7	
КМ5	32,7			26,9	194,4		254,0	
КМ6	17,3			40,3	71,1		128,7	
КМ7	22,4				62,1		84,5	

МАРКА ЭЛЕМЕНТА	ЗАКЛАДНЫЕ ИЗДЕЛИЯ					Всего
	ПРОФИЛЬНАЯ СТАЛЬ		АРМАТУРНАЯ СТАЛЬ ГОСТ 5781-75			
			КЛАСС А I		КЛАСС А III	
	50x14	250x4	φ мм		φ мм	
			18			
КМ1						
КМ1а						
КМ2	2,2	9,6			7,2	318,5
КМ3						
КМ4	2,2	9,6			7,2	242,7
КМ5	2,2	9,6			7,2	273,0
КМ6						
КМ7						

ТП 903-1-153 - КЖИ-ВС1

Изм	Лист	№ докум	Подп.	Дата	ЛИТ.	МАССА	МАСШТ.
					СМ. ТАБЛ.		Б/М
Исполнит. ПОЛКОВАЯ РУК. ГР. КАСЬЯНОВА					ВЕДОМОСТЬ СЕРЖНЕЙ НА ОДИН ЭЛЕМЕНТ.		
Гл. констр. ВОЛЫНЕНШИТЕР НАЧ. ОТД. ГИИ					ВЫБОРКА СТАЛИ НА ОДИН ЭЛЕМЕНТ.		
						ЛИСТ	ЛИСТОВ
САИТЕХПРОЕКТ							

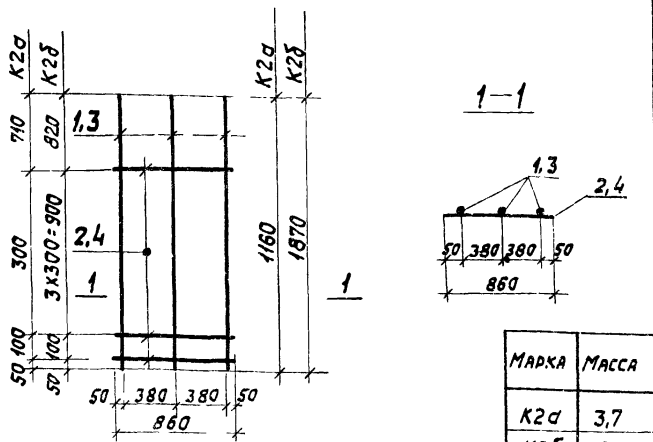

МАРКА	МАССА
К2а	3,7
К2б	6,0

ФОРМАТ	ЗОНА	Поз.	ОБОЗНАЧЕНИЕ	НАИМЕНОВАНИЕ	Кол.	Прим.
		1		ОТД СЕРЖНИ I 2А ГОСТ 5781-75 ρ=1160	3	3,1 кг
		2	"	" "BAI ГОСТ 5781-75 ρ=860	3	0,6 кг
					Итого:	3,7 кг
		3	ГОСТ 5781-75	ОТД СЕРЖНИ I 2А ГОСТ 5781-75 ρ=1870	3	5,0 кг
		4	"	" "BAI ГОСТ 5781-75 ρ=860	5	1,0 кг
					Итого:	6,0 кг

ПЛОСКИЕ КАРКАСЫ И СЕТКИ СВАРЯЮТСЯ ВО ВСЕХ ТОЧКАХ ПЕРЕГЕЧЕНИЙ СЕРЖНЕЙ КОНТАКТНОЙ ЭЛЕКТРОСВАРКОЙ

ТП 903-1-153-КЖИ-К2а, К2б

Изм	Лист	№ докум	Подп.	Дата	ЛИТ.	МАССА	МАСШТ.
Исполнит. ПОЛКОВАЯ РУК. ГР. КАСЬЯНОВА					Р	СМ. ТАБЛ.	Б/М
Гл. констр. ВОЛЫНЕНШИТЕР НАЧ. ОТД. ГИИ					ЛИСТ	ЛИСТОВ	
					САИТЕХПРОЕКТ		

Альбом IV
Типовой проект 903-1-153

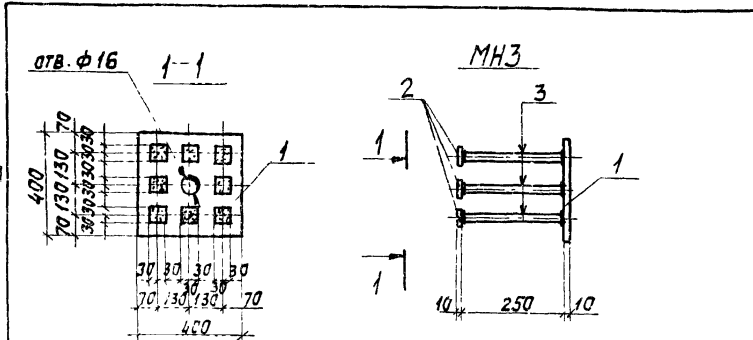

ФОРМАТ	ЗОНА	Поз.	ОБОЗНАЧЕНИЕ	НАИМЕНОВАНИЕ	Кол.	Прим.
				ДЕТАЛИ		
		1		400x10 ГОСТ 103-76 ρ=400	1	12,6 кг
		2		60x10 ГОСТ 103-76 ρ=60	8	2,3 кг
		3		φ14 А III ГОСТ 5781-75 ρ=250	8	2,7 кг

АНКЕРЫ РЕКОМЕНДУЕТСЯ ПРИВАРИВАТЬ К ПЛАСТИНАМ В ТАВР ДУГОВОЙ СВАРКОЙ ПОД СЛОЕМ ФЛЮСА НА АВТОМАТАХ И ПОЛУАВТОМАТАХ. МАТЕРИАЛ ПЛАСТИН ИЗ СТАЛЕЙ ГРУППЫ В ГОСТ 380-71.

Т.П. 903-1-153 - КЖИ-МНЗ.

Изм	Лист	№ докум	Подп.	Дата	ЛИТ.	МАССА	МАСШТ.
Исполнит. ПОЛКОВАЯ РУК. ГР. КАСЬЯНОВА					Р	17,6 кг	Б/М
Гл. констр. ВОЛЫНЕНШИТЕР НАЧ. ОТД. ГИИ					ЛИСТ	ЛИСТОВ	
					САИТЕХПРОЕКТ		

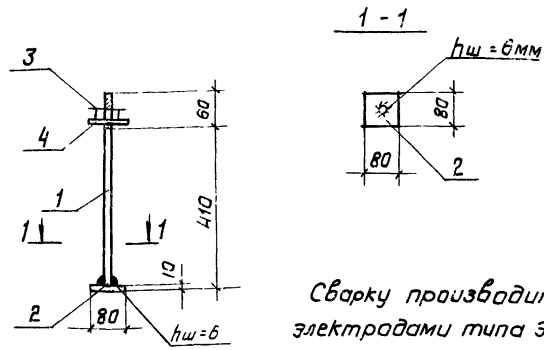

Сварку производить
электрадами типа Э42
гост 9467-75.
Все сварные швы hш=6мм
Материал сталь вст.3 кл 2
по гост 380-71.

Форм. зона	Поз.	Обозначение	Наименование	Кол.	Примеч.
			АЗ		
			Детали		
	1		• ф16 АІ гост 5781-75 l=160	1	0,72 кг
	2		• δ=10 × 80 гост 82-70 l=80	1	0,5 кг
	3		Гайка d=16 гост 5915-70	1	0,03 кг
	4		Шайба δ=10 × 100 гост 82-70 l=100	1	0,08 кг

ТП 903-1-153 - КЖИ-АЗ

Изм.	Лист	№ докум.	Подп.	Дата	Лит.	Масса	Масшт.
Исполн.	Провер.				Р	1,33 кг	5/М
Исполн.	Провер.				лист	листо	
Ил. канст.	Ил. канст.						
Нач. отд.	Нач. отд.						
					САНТЕХПРОЕКТ		

Марка элемента	Арматурные изделия								Профильная сталь	Итого
	Арматурная сталь гост 5781-75				Арматурная сталь гост 5781-75					
	Класс А I		Класс А II		Класс А I		Класс А II			
	φ мм	φ мм	φ мм	φ мм	φ мм	φ мм	φ мм			
	6	8	10	12	16	22	28			
Бм 1	2,9	39,0			23,0	157,6			228,5	
Бм 1а	2,9	39,0			23,0	157,6			222,5	
Бм 2	1,78				17,7				19,5	
Бм 3		143,3				529,2			672,5	
Бм 4		179,0			20,9	4,03	158,0	309,6	705,8	
Бм 5	101,8				97,0	5,9	123,5		327,14	
Бм 6		0,7			31,0	11,8	74,7		117,6	

Марка элемента	Закладные изделия								Итого	
	Профильная сталь				Арматурная сталь гост 5781-75					
	Класс А I		Класс А II		Класс А I		Класс А II			
	φ мм	φ мм	φ мм	φ мм	φ мм	φ мм	φ мм			
	10	12	8	15	10	12	8			
Бм 1	114,8							72,0	117,6	455,6
Бм 1а		22,7							36,0	58,7
Бм 2										19,5
Бм 3	166,0							99,0	268,8	879,4
Бм 4		45,4	821,0					638,4	72,0	576,8
Бм 5	45,3			1,0		1,44	27,0			74,7
Бм 6	45,3			1,0		1,44	27,0			74,7

ТП 903-1-153 - КЖИ-ВС

Изм.	Лист	№ докум.	Подп.	Дата	Лит.	Масса	Масшт.
Исполн.	Провер.				Р	-	5/М
Исполн.	Провер.				лист	листо	
Ил. канст.	Ил. канст.						
Нач. отд.	Нач. отд.						
					САНТЕХПРОЕКТ		

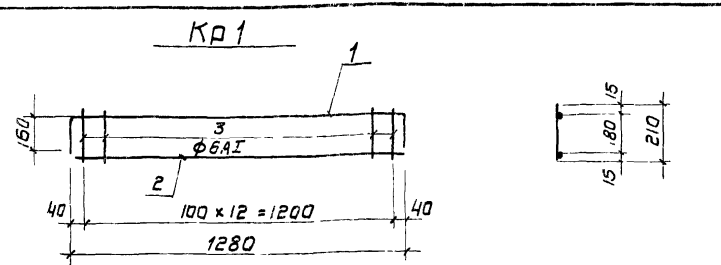

Форм. зона	Поз.	Обозначение	Наименование	Кол.	Примеч.
			Кр 1		
			Детали		
	1		• ф10 АІІІ гост 5781-75 l=1600	1	1,0 кг
	2		• ф10 АІІІ гост 5781-75 l=1280	1	0,81 кг
	3		• ф6 АІ гост 5781-75 l=210	13	0,6 кг

ТП 903-1-153 - КЖИ-КР1

Изм.	Лист	№ докум.	Подп.	Дата	Лит.	Масса	Масшт.
Исполн.	Провер.				Р	2,41 кг	5/М
Исполн.	Провер.				лист	листо	
Ил. канст.	Ил. канст.						
Нач. отд.	Нач. отд.						
					САНТЕХПРОЕКТ		

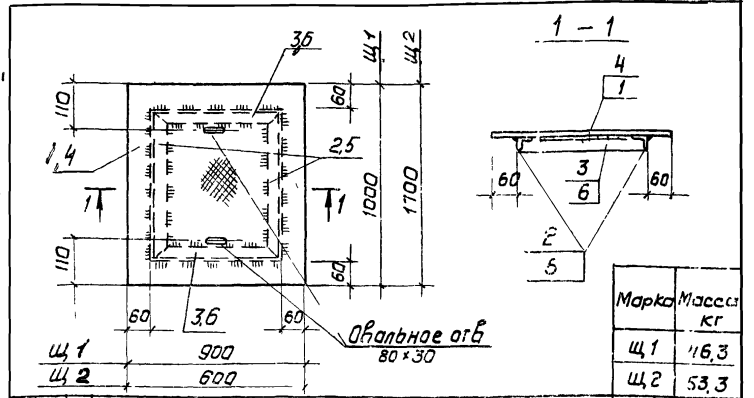

Форм. зона	Поз.	Обозначение	Наименование	Кол.	Примеч.
			Щ 1		
			Детали		
	1		сталь рцфл. - δ=5 гост 2568-77	0,9 м	38,1 кг
	2		∠40×4 гост 8509-72 l=880	2	4,4 кг
	3		∠40×4 гост 8509-72 l=780	2	3,8 кг
			Щ 2		
			Детали		
	4		сталь рцфл. - δ=5 гост 2568-77	1,1 м	43,1 кг
	5		∠40×4 гост 8509-72 l=1580	2	7,8 кг
	6		∠40×4 гост 8509-72 l=480	2	2,4 кг

Сварку производить электрадами типа Э42 гост 9467-75.
Все сварные швы hш=6мм.

ТП 903-1-153 - КЖИ-Щ1, Щ2

Изм.	Лист	№ докум.	Подп.	Дата	Лит.	Масса	Масшт.
Исполн.	Провер.				Р		5/М
Исполн.	Провер.				лист	листо	
Ил. канст.	Ил. канст.						
Нач. отд.	Нач. отд.						
					САНТЕХПРОЕКТ		

МН1; МН2

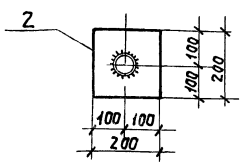
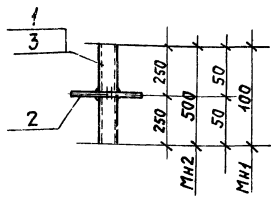

Марка	Масса кг
МН1	3,10 _{кг}
МН2	5,3 _{кг}

Элемент	Элемент	Лист	Обозначение	Наименование	Кол.	Примеч
				МН1		
				Детали		
	1			Труба d=50 ГОСТ 8732-70 L=100	1	0,56 кг
	2			-200x8 ГОСТ 19503-74 L=200	1	2,5 кг
				МН2		
				Детали		
	3			Труба dn=50 ГОСТ 8732-70 L=500	1	2,8 кг
	2			-200x8 ГОСТ 19503-74 L=200	1	2,5 кг

Материал сталь В ст 3кп2 по ГОСТ 380-71.
Сварку производить электродами типа Э42 по ГОСТ 9467-75.
Все сварные швы hш=6 мм.

ТП9031-153 - КЖИ-МН1, МН2

Лит.	Масса	Масшт
р	см.табл	1/м
лист листов		
САНТЕХПРОЕКТ		

Изделие закладное
МН1; МН2

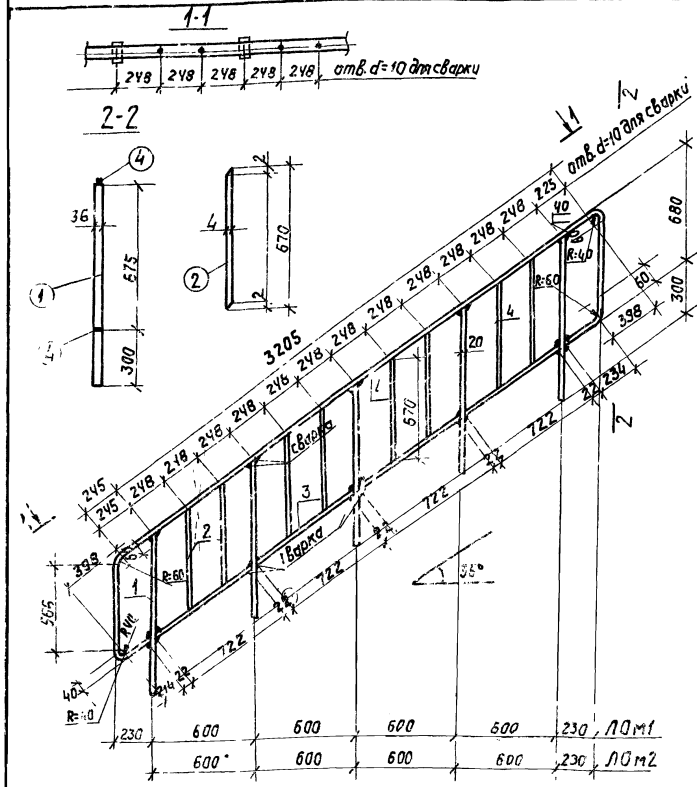

Спецификация стали на лестничные ограждения:

Марка	№ поз	Сечение	Длина мм	Кол-во шт		Масса, кг			Примеч.
				Г	М	одной поз.	всех	Марки	
ЛОМ1	1	-20x36	975	5		5,5	27,6	38,0	ГОСТ 103-76
	2	-12x4	670	8		0,25	2,0		—
	3	-28x5	722	4		0,11	2,8		—
	4	-28x5	4700	1		5,2	5,2		—
						Масса наплавленного металла 1% 0,4			—
ЛОМ2	1	-20x36	975	5		5,5	27,6	36,9	ГОСТ 103-76
	2	-12x4	670	8		0,25	2,0		—
	3	-28x5	722	4		0,71	2,8		—
	4	-28x5	3700	1		4,1	4,1		—
						Масса наплавленного металла 1% 0,4			—

ТП9031-153 - КЖИ-ЛОМ1, ЛОМ2

Лит.	Масса	Масшт
р	38,0	1/м
	36,9	
лист листов		
САНТЕХПРОЕКТ		

Лестничное ограждение
ЛОМ1; ЛОМ2

Альбом I

Типовой проект 903-1-153

Учебно-методический кабинет

Альбом II

Типовой проект 903-1-153

Учебно-методический кабинет

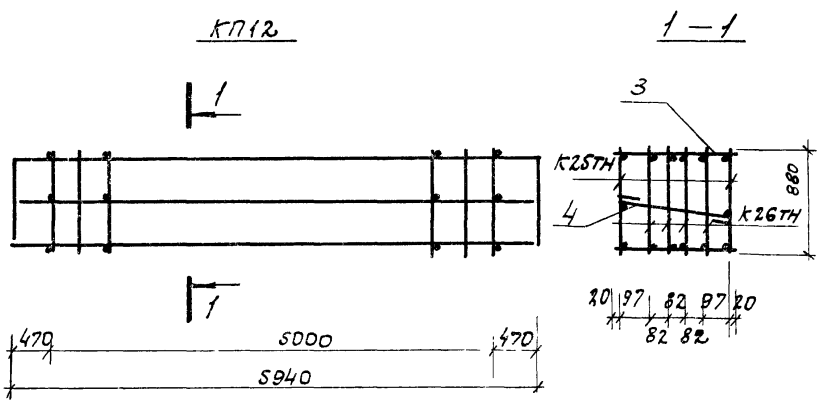

№	Кол.	Примеч.	Обозначение	Наименование
				КП12
12			ТП 903-1-153-КЖИ-КП12	СБОРОЧНЫЙ ЧЕРТЕЖ
11			ТП 903-1-153-КЖИ-ВС1	ВЫБОРКА СТАЛИ
				СБОРОЧНЫЕ ЕДИНИЦЫ И ДЕТАЛИ
11	1		ТП 903-1-153-КЖИ-К25	КАРКАС ПЛОСКИЙ К25 2 105.9 кг
11	2		ТП 903-1-153-КЖИ-К26	ТО ЖЕ К26 4 91.1 кг
	3		ТП 903-1-153-КЖИ-КП12	СТЕРЖНИ ОДИНУЧ. Ф6АГВ-480 30 9.3 кг
	4		ТО ЖЕ	ТО ЖЕ Ф6АГВ-570 15 5.3 кг

ТП 903-1-153-КЖИ-КП12			
Изм.	Лист	И. ДИСТ.	ПОРЯДОК
	Р		Б/м
ИЗМ. ОТД.	Г.И.Н.	Ф.И.О.	КАРКАС ПРОСТРАНСТВЕННОЙ КП12.
П. КОМПЕТ.	САВЕННИКОВ	САВЕННИКОВ	
Р.И.С. Г.Р.	СОРОКИНА	САВЕННИКОВ	
С.И.И.И.	ПУСТЫЛЬНИК	САВЕННИКОВ	

Лист	Масса	Масштаб
		Б/м
САНТЕХПРОЕКТ		