

ТИПОВОЙ ПРОЕКТ  
407-3-358.84

РАСПРЕДЕЛИТЕЛЬНЫЙ ПУНКТ 6-10 кВ  
С КАБЕЛЬНЫМИ ПИТАЮЩИМИ И ОТХОДЯЩИМИ ЛИНИЯМИ,  
С ПИТАНИЕМ ПО ДВУМ ЛИНИЯМ,  
С ОДНИМ ТРАНСФОРМАТОРОМ МОЩНОСТЬЮ ДО 630 кВА,  
ДЛЯ ГОРОДСКИХ ЭЛЕКТРИЧЕСКИХ СЕТЕЙ

тип ПРПК-1Тм

Альбом IV

Архитектурно-строительные детали и конструкции

20812-04

				ПРИВАЗАН	
ИРБ №					

Госстрой СССР  
ЦЕНТРАЛЬНЫЙ ИНСТИТУТ ТИПОВОГО ПРОЕКТИРОВАНИЯ  
Свердловский филиал

620062, г.Свердловск-62, ул.Чебышева,4

Заказ № 3004 Инв. № 20812-04 тираж 650

Сдано в печать \_\_\_\_\_ 1986г цена 0-38

ТИПОВОЙ ПРОЕКТ  
407-3-358.84

РАСПРЕДЕЛИТЕЛЬНЫЙ ПУНКТ 6-10кВ  
С КАБЕЛЬНЫМИ ПИТАЮЩИМИ И ОТХОДЯЩИМИ ЛИНИЯМИ,  
С ПИТАНИЕМ ПО ДВУМ ЛИНИЯМ,  
С ОДНИМ ТРАНСФОРМАТОРОМ МОЩНОСТЬЮ ДО 630кВА,  
ДЛЯ ГОРОДСКИХ ЭЛЕКТРИЧЕСКИХ СЕТЕЙ

тип ПРПК-1Тм

Альбом IV  
СОСТАВ ПРОЕКТА

- Альбом I. ЭЛЕКТРОТЕХНИЧЕСКИЕ ЧЕРТЕЖИ.  
Альбом II. АРХИТЕКТУРНО-СТРОИТЕЛЬНЫЕ РЕШЕНИЯ. ОТОПЛЕНИЕ  
И ВЕНТИЛЯЦИЯ.  
Альбом III. ЧЕРТЕЖИ ЗАДАНИЯ ЗАБОДАМ-ИЗГОТОВИТЕЛЯМ НА ЭЛЕКТРО-  
ОБОРУДОВАНИЕ.  
Альбом IV. АРХИТЕКТУРНО-СТРОИТЕЛЬНЫЕ ДЕТАЛИ И КОНСТРУКЦИИ.  
Альбом V. СПЕЦИФИКАЦИИ ОБОРУДОВАНИЯ.  
Альбом VI. СМЕТЫ.  
Альбом VII. ВЕДОМОСТИ ПИТРЕБНОСТИ В МАТЕРИАЛАХ.

РАЗРАБОТАН  
ПРОЕКТНЫМ ИНСТИТУТОМ  
"ГИПРОКОММУНЭНЕРГО"

ГЛАВНЫЙ ИНЖЕНЕР  
ИНСТИТУТА *А. Баранов*

ГЛАВНЫЙ ИНЖЕНЕР  
ПРОЕКТА *Н. Шестернин*

УТВЕРЖДЕН  
МИНИСТЕРСТВОМ ЭНЕРГЕТИКИ  
ПРИКАЗ № 14-74 ОТ 15.06.1984г.

ВВЕДЕН В ДЕЙСТВИЕ  
ИНСТИТУТОМ  
"ГИПРОКОММУНЭНЕРГО"  
ПРИКАЗ № 92 ОТ 15.10.1985г.

20812-04

				ПРИВЯЗАН	
Инв. №					

Альбом IV  
 Типовой проект 407-3-938-84

### Содержание альбома IV

Марка	Наименование	Стр.
	Содержание альбома IV	2
	Техническое описание	3
	Ворота В-1Ж. Сборочный чертеж	4
	Ворота В-1Ж. Детали полотна	5
	Рама РВ ворот В-1Ж. Анкер А-1. Уголок защитный Ч-1	6
	Детали установки верхнего и нижнего шпингалетов	7
	Накладные детали шпингалетов	8
	Скоба воротная СВ. Накладной уголок НУ	9
	Узлы ворот	10
	Вентиляционная жалюзийная решетка ВЖ-3	11
	Вентиляционная жалюзийная решетка ВЖ-1	12
	Вентиляционная жалюзийная решетка ВЖ-2	13
	Вентиляционная жалюзийная решетка ВЖ-4	14
	Вентиляционная жалюзийная решетка ВЖ-5	15
	Плиты перекрытия каналов ПТ1, ПТ2, ПТ3	16
	Сетки С1, С2, С3	17
	Крепление кирпичных перегородок толщиной 120 мм к плитам покрытия. Установка жалюзийных решеток в кирпичные стены	18

Инв. и подв. Подпись и дата  
 Взам. инв. н

Привязан:

Инв. №

Львов И

Типовой проект 407-3-358.84

1. Полотно ворот изготавливать из сосны или отборной мелкослышной ели. Качество пиломатериалов должно соответствовать ГОСТу 475-78 «Окна и двери деревянные».
2. Ворота должны быть выполнены без перекосов и скреплены по углам накладными угольниками.
3. Ворота и двери запираются замками, используемыми в системе конкретной электросети.
4. Полотно ворот крепится к металлической раме петлями ПНШ-130.
5. Металлическая рама ворот приваривается к закладным деталям, заложеным в кирпичной кладке при помощи коротышек из крученой стали.
6. Для уменьшения свободной длины верхнего уголка ртмы ворот к последнему привариваются анкера А-1, которые устанавливаются в швы между перемычками.
7. Защитный уголок устанавливается по низу каждого полотна и крепится шурупами.  
Жалюзийные решетки в воротах также крепятся шурупами. Отверстия  $\phi$  6 мм под шурупы сверлятся и раззензываются.
8. Крепления жалюзийных решеток осуществляется при помощи закладных деталей, заложённых в кирпичной стене.
9. Все металлические элементы ворот и жалюзийных решеток варить по контуру примыкания сварным швом толщиной 4 мм, за исключением перьев жалюзийных решеток, к торцы привариваются швом толщиной 2 мм.
10. Сварку жалюзийных решеток осуществлять электродами диаметром 2-3 мм. Марка электродов Э-42 ГОСТ 9467-75.
11. Жалюзийные решетки, стальные изделия и закладные детали грунтуются с ним слоем ГФ-620 с последующей окраской двумя слоями ПФ-133.

Триязычн:

ИНВ. №

407-3-358.84

Техническое описание

Студия	Лист	Листов
Р	1	1

Минжилкомхоз  
ИПРОКОМБЭНЕРГ  
г. Москва

Имя, фамилия и отчество исполнителя и дата

И.контр.	Латков	<i>[подпись]</i>
Г.инж.пр.	Шестеркин	<i>[подпись]</i>
Нач.отд.	Класс	<i>[подпись]</i>
Гл.спец.	Терминов	<i>[подпись]</i>
Исполн.	Вартамова	<i>[подпись]</i>





## Сталь марки Вст 3 кл 2

Марка	№ поз.	Профиль	Длина мм	Кол. шт.	Масса, кг			Примечания
					1шт.	всех	марки	
РВ	1	L 83x5	2350	2	11,3	22,6	41,2	ГОСТ 5088-76
	2	L 63x5	2160	1	10,4	10,4		
	3	ПНШ 130	130	6	0,15	0,9		
	4	L 50x4	85	4	0,08	0,32		
	5	Φ20Л1	140	16	0,35	5,6		
	6	-50x4	100	1	0,16	0,16		
Вес наплавленного металла 3%						1,2		
Я-1	7	Φ20Л1	215	4	0,53	2,12	2,8	
	8	-50x4	100	4	0,16	0,64		
	Вес наплавленного металла 3%							
У-1	9	L 50x4	1070	2	3,3	6,6	6,6	

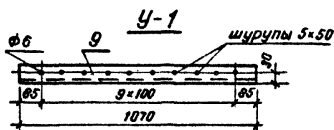
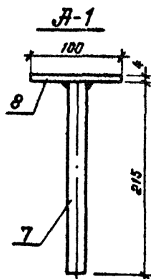
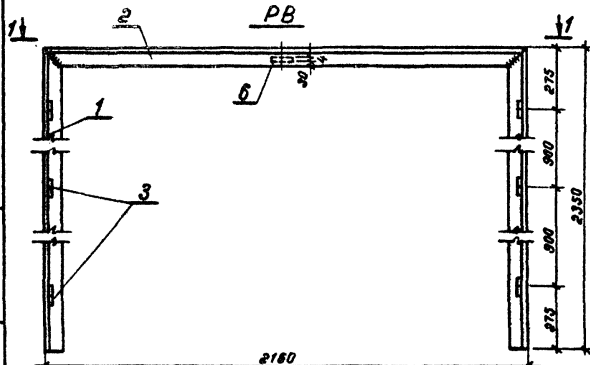
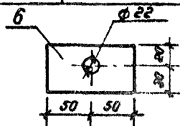
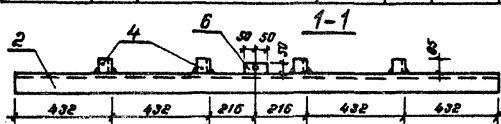

Привязан:

Изм. №

Рама РВ ворот В-1Ж.  
Янкер Я-1. Уголок защитный У-1.

Лист

3









Литбон II

Типовой проект 402-3-358.84

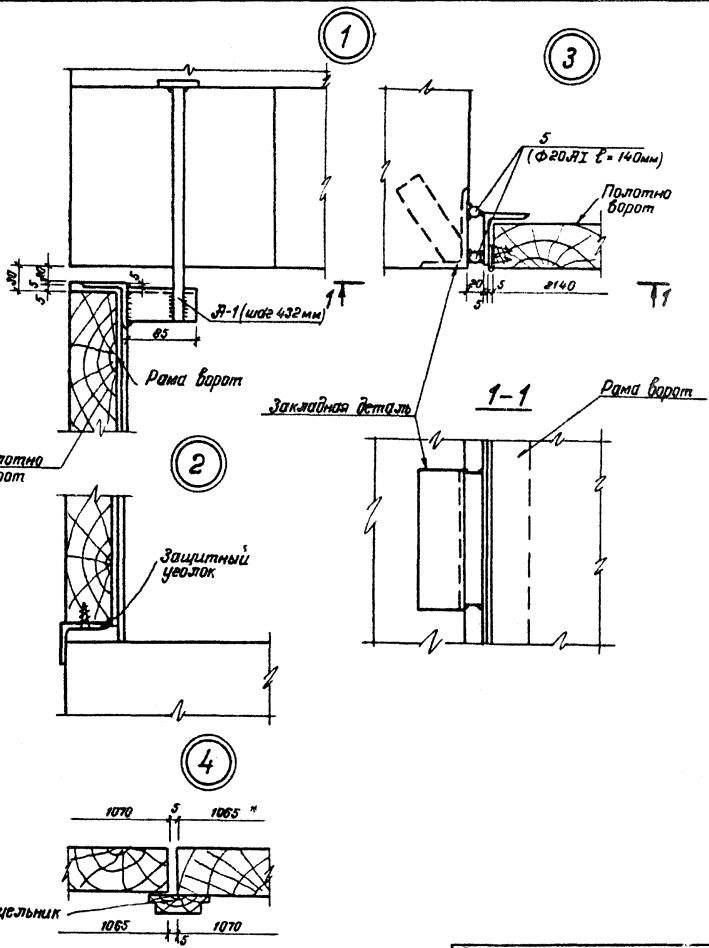

Взам инв. и  
Подпись и дата  
Киб. и подл.

Привязан:



ЛИН. №

Узлы ворот

Лист 7

208.2-04

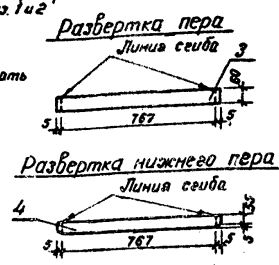
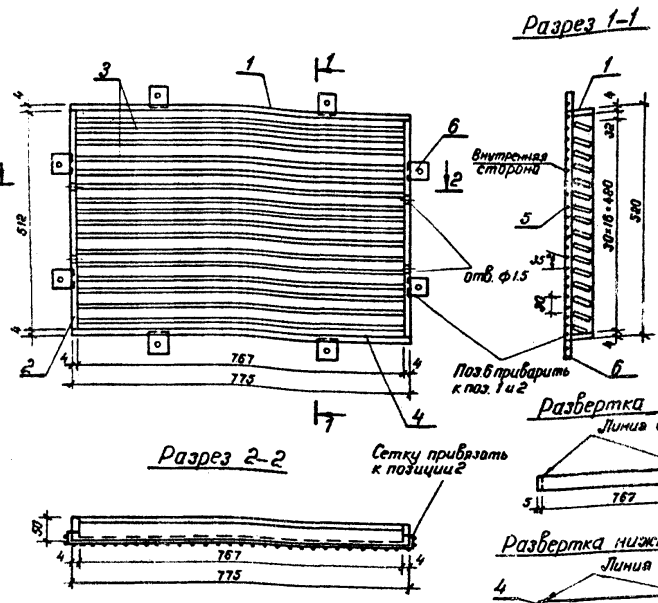
Тыловой проект 407-3-358.84 Альбом II



**Сталь марки Вст.3 кп2**

Марка	Лист	Профиль	Дли-на, мм	Кл. п. шт.	Масса, кг		Примечания
					1 шт.	всего	
	1	-50x4	775	2	18	24	
	2	-50x4	512	2	0,8	1,6	
	3	-60x16	775	16	0,6	9,6	
	4	-60x16	775	1	0,6	0,6	
ВЖ-3	5	Сетка 12-18	0,5 м <sup>2</sup>	1	276	276	
	6	-50x4	60	8	0,8	6,4	
	7	Шпунт 5x50		8	0,05	0,4	
Вес напыленного металла 3%						0,3	

Привязан:

Шифр:

407-3-358.84.

Вентиляционная  
жалюзийная решетка  
ВЖ-3

Сталь	Масса	Масштаб
Р	16,1	1:10; 1:20
Лист 1	Листов 1	
Минзилькомхоз РСФСР		
<b>ГИПРОКОММУНЭНЕРГО</b>		
г. Москва		

Инв. и подв. Подпись и дата. Изм. шифр.

И.контр. Лотков  
Гл. инж. пр. Шестернин  
Нач. отд. Клеан  
Гл. спец. Термишова  
Щербаков

208 12-04

Типовой проект 407-3-358.84  
 Листов 11

**Разрез 1-1**

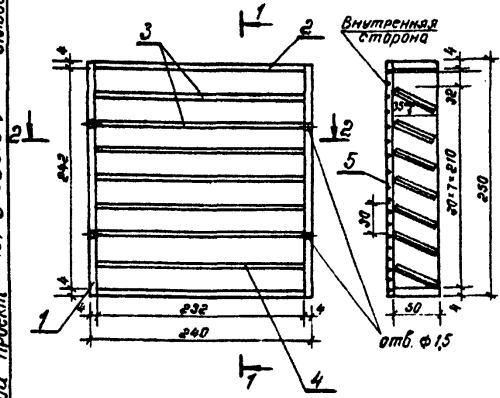

**Развертка пера**

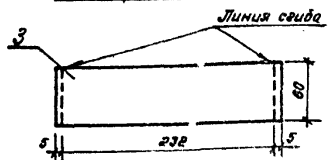

**Развертка нижнего пера**

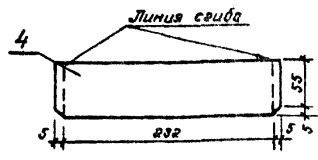

**Разрез 2-2**

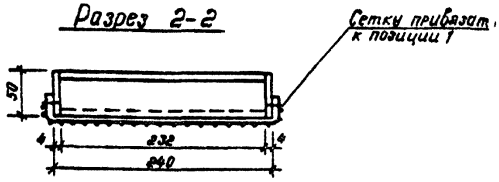

Сталь марки Вст. 3 кл 2						
Марка	Под.	Профиль	Дли-на, мм	Ко-л. шт.	Масса, кг	Приме-чание
ВЖ-1	1	-30x4	250	2	0,39 0,78	
	2	-50x4	232	2	0,36 0,72	
	3	-60x15	242	7	0,2 1,4	3,4
	4	-60x15	242	1	0,2 0,2	
	5	Сетка 10-12	0,1 м <sup>2</sup>	1	0,2 0,2	
Вес наиболее легкого металла					37,0	0,1

Привязки:			
Изм. №:			

407-3-358.84

Вентиляционная  
жестяжная решетка  
ВЖ-1

Сталь	Масса	Масштаб
Р	3,4	1:5
Лист 1	Листов 1	
МИНУСЖОМЭС РСФСР		
ТИПРОКОМПЭНЕРГО		
г Москва		

Инв. №  
 Подпись и дата  
 Власт. инст. и

И. контр.	Латков	
Д. инж. пр.	Шестернин	
Нач. отд.	Клиан	
Д. спец.	Терзинова	
Цепоч	Вартамова	

20812-04

Людвиг II

Типовой проект 407-3-358.84

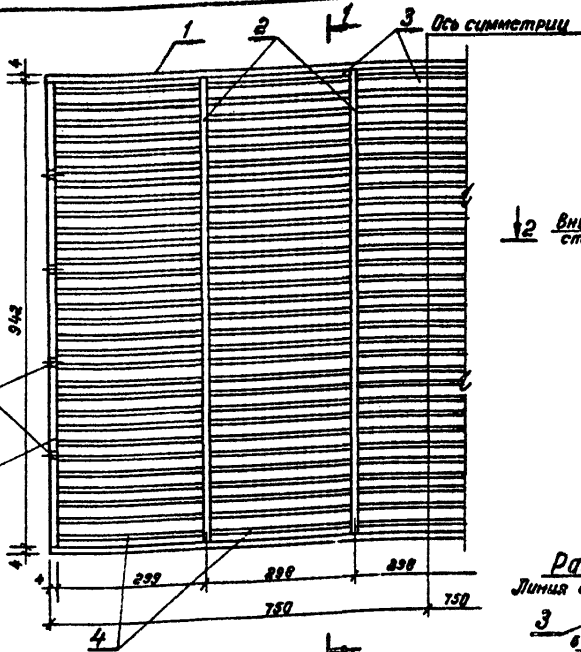

Разрез 1-1

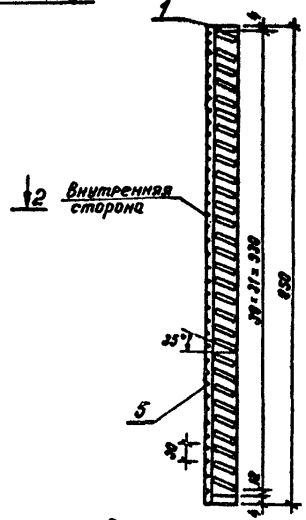

Разрез 2-2

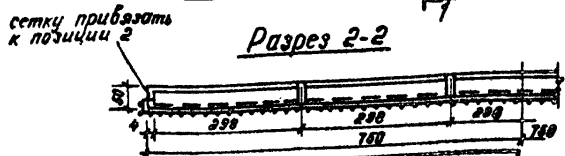

Развертка пера

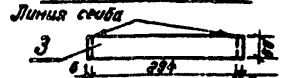

Развертка нижнего пера

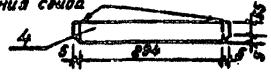

Сталь марки Вст. 3кп 2

Марка	Поз.	Профиль	Дли- на, мм	Кол. шт.	Масса, кг	При- красоч.
ВЖ-2	1	-30x4	1800	2	2,4	4,0
	2	-30x4	942	6	1,3	0,0
	3	-80x16	304	155	2,23	53,7
	4	-80x16	304	5	0,23	1,15
	5	Сетка 10-12	1,3 м <sup>2</sup>	1	2,7	2,7
Вес напыленного металла					3%	1,6

Привязан:

407-3-358.84

Вентиляционная  
жалюзийная решетка  
ВЖ-2

Стадия	Масса	Масштаб
Р	530	1:10
Лист 1	Листов 1	
Минималитетский РЕФЕР		
ИПРОКОНМОНЕРТО г. Москва		

20912-04

Мно я подл  
нотится и дата  
длинной и

И. конст.	Латков	<i>[Signature]</i>
Г. инж. пр.	Шастеркин	<i>[Signature]</i>
Исч. отв.	Красн	<i>[Signature]</i>
Г. спец.	Терминова	<i>[Signature]</i>
Исполн.	Вартамова	<i>[Signature]</i>

Листом II

Типовой проект 407-3-358.84

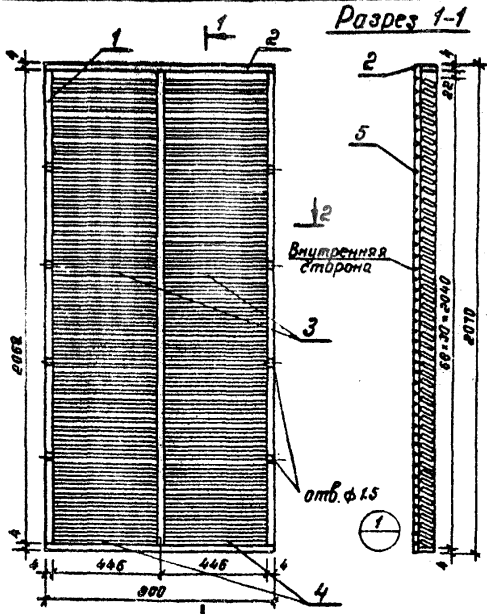

Развертка пера

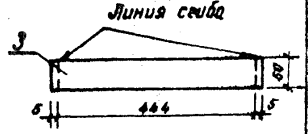

Развертка нижнего пера

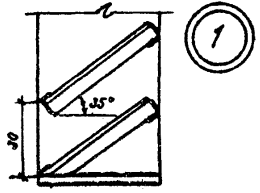
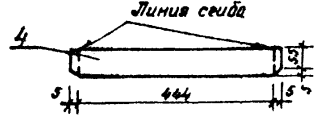

Разрез 2-2



Сталь марки Вст. 3 кл 2

Марка	Поз	Профиль	Дли-на, мм	Кол. шт.	Масса, кг			Примечание
					т	шт.	марка	
ВЖ-4	1	- 50x4	2062	3	3,2	9,6		64,3
	2	- 50x4	900	2	1,4	2,8		
	3	- 60x16	454	136	0,34	46,0		
	4	- 60x16	454	2	0,34	0,7		
	5	Сетка 10-12	2,0м²	1	5,5	5,5		
Вес наплавленного металла					3%	1,7		

Привязан:

Имв. №

407-3-358.84

Вентиляционная  
жалообразная решетка  
ВЖ-4

Стадия	Масса	Масштаб
Р	59,0	1:10; 1:20

Лист 4 Листов 1  
Минжилкомхоз РСФСР  
ГИПРОКОМЭНЕРГО

Имв и листы Подпись и дата Взам. инв. №

Н. Кукта Катков  
И. инж. пр. Шестеркин  
Нач. отд. Клоан  
Г. Стец. Тертышова  
Исполн. Вартанова



Типовой проект 407-3-358.84 в разбеге II

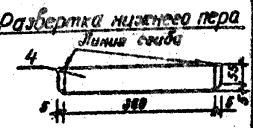
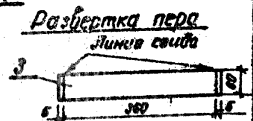
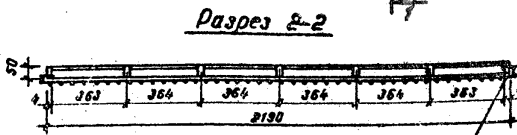
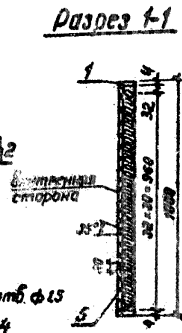
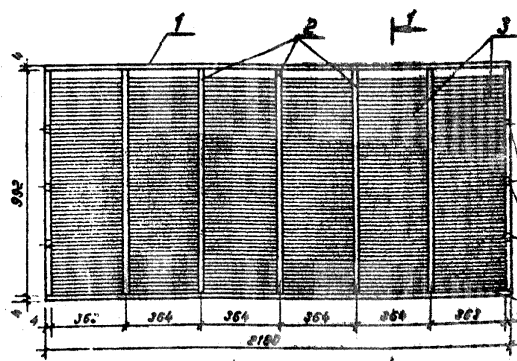

Сталь В ст 3 кп 2						
Марка	Поз	Профиль	Дли- на, мм	Ко-л шт.	Масса, кг 1 шт.	Приме- чание
ВЖ-5	1	-50x4	2100	2	24 6,0	
	2	-50x4	222	7	1,6 11,2	
	3	-60x16	370	192	0,3 57,6	0,30
	4	-60x16	370	5	2,8 14,0	
	5	Сетка Ю-12	2,2 м	1	4,0 4,0	
Вес наблюдаемого металла 37,2 кг						

Привязки:

ЛНВ.Н.

407-3-358.84

Вентиляционная  
асблостизированная решетка  
ВЖ-5

Статус	Масса	Масштаб
Р	82,8	1:10, 1:20
Лист 1	Листов 1	
Минжилкомхоз РСФСР		
ТИПРОКОНМОНЕРТО		
г. Москва		

И. констр. Липков  
 Л. инж. В.В. Шестопалов  
 М. уч. ст. В.В. Шестопалов  
 Л. спец. Терехов  
 Исполнит. В.В. Шестопалов

Листом II

Типовой проект 407-3-358.84

Формат	Зона	Поз.	Обозначение	Наименование	Кол.	Примечание
				<u>Плита перекрытия ПТ1</u>		
				<u>Сборочные единицы и детали</u>		
				Сетка арматурная С1	1	см. лист 2
				Изделие закладное МН1	2	см. лист 2
				<u>Материалы</u>		
				Бетон М200	0,02	м <sup>3</sup>
				<u>Плита перекрытия ПТ2</u>		
				<u>Сборочные единицы и детали</u>		
				Сетка арматурная С2	1	см. лист 2
				Изделие закладное МН1	2	см. лист 2
				<u>Материалы</u>		
				Бетон М200	0,026	м <sup>3</sup>
				<u>Плита перекрытия ПТ3</u>		
				<u>Сборочные единицы и детали</u>		
				Сетка арматурная С3	1	см. лист 2
				Изделие закладное МН1	2	см. лист 2
				<u>Материалы</u>		
				Бетон М200	0,02	м <sup>3</sup>

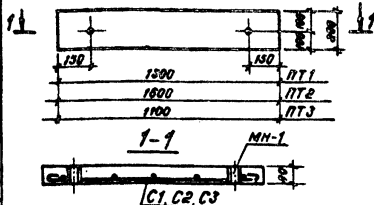

Плиты выполняются в опалубке плит серии 1.243-2 с соответствующим членением.

Привязки:

Лист №

407-3-358.84

Плиты перекрытия  
каналоб ПТ1, ПТ2, ПТ3

Стандия	Масса	Масштаб
Р		1:20
Лист 1	Листов 2	
Минзеликомхоз РСФСР		
ГИПРОКОМУНЭНЕРГО		
г. Москва		

20812-04

Внет. инв. №

Подпись и дата

Имя и подпись

И. Канев	Летников	
Д. Лиско	В. Шестернин	
М. М. Сид	К. Лавон	
Л. Сид	Терюшкова	
И. Сид	Варжачева	

Альбом II

Типовой проект 407-3-350.04

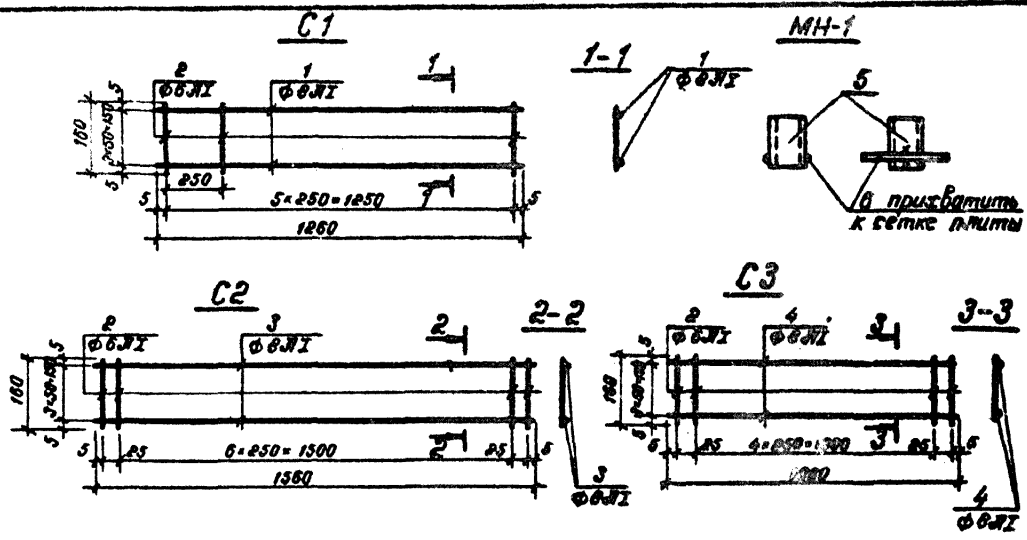

Ведомость стержней на один элемент

Марка элем.	Поз.	Эскиз	φ мм.	Длина	Кол.
C1	1		6mm	1370	4
	2		6mm	180	8
C2	2		6mm	180	8
	3		6mm	1670	4
C3	2		6mm	160	7
	4		6mm	1170	4
MH-1	5	Тр. раз. φ 1 1/2°		60	1
	6		6mm	180	4

Выборка стали на один элемент, кг

Марка элемента	Арматурные изделия			Закладные изделия			Всего
	Арматурная сталь ГОСТ 5701-73			Проф. трубы	Арм. сталь		
	класс А I				φ мм	Итого	
	φ мм	φ мм	Итого	φ мм	φ мм		
ПТ1	0.2	2.2	2.4	0.20	0.10	0.5	2.9
ПТ2	0.3	2.6	2.9	0.20	0.10	0.5	2.4
ПТ3	0.25	1.9	2.1	0.20	0.10	0.5	2.6

Прибавок:

Итого кг

Сетки C1, C2, C3 Лист 2

20812-04