

Типовые конструкции и детали зданий и сооружений
Унифицированные сборные железобетонные конструкции
для водохозяйственного строительства

Серия 3.820-13

КОНСТРУКЦИИ ДЛЯ ПЕШЕХОДНЫХ МОСТОВ И МОСТОВЫХ ПЕРЕЕЗДОВ

Выпуск 2

Конструкции для мостовых переездов

Типовые конструкции и детали зданий и сооружений
Унифицированные сборные железобетонные конструкции
для водохозяйственного строительства

Серия 3.820-13

КОНСТРУКЦИИ ДЛЯ ПЕШЕХОДНЫХ МОСТОВ И МОСТОВЫХ ПЕРЕЕЗДОВ

Выпуск 2

Конструкции для мостовых переездов

РАЗРАБОТАНЫ
ПРОЕКТНЫМ ИНСТИТУТОМ
„Белгипроводхоз“
Минводхоза БССР

Утверждены Минводхозом СССР
Протокол № 134 от 8 июля 1975 г.
Введены в действие Минводхозом СССР
с 1 апреля 1976 г. Приказ № 388 от 8 августа 1975 г.

Н.А. ВАВИЩЕВИЧ

Вавы

ГЛАВНЫЙ ПРОЕКТА

СОДЕРЖАНИЕ АЛЬБОМА

МАРКА ЛИСТА	НАИМЕНОВАНИЕ ЛИСТА	СТР.	ПРИМ.
Л-1	СОДЕРЖАНИЕ АЛЬБОМА	2	
Л-2	ПОЯСНИТЕЛЬНАЯ ЗАПИСКА	3	
Л-3	ПОЯСНИТЕЛЬНАЯ ЗАПИСКА (ПРОДОЛЖЕНИЕ)	4	
Л-4	ПОЯСНИТЕЛЬНАЯ ЗАПИСКА (ПРОДОЛЖЕНИЕ)	5	
Л-5	ПОЯСНИТЕЛЬНАЯ ЗАПИСКА (ОКОНЧАНИЕ)	6	
Л-6	НОМЕНКЛАТУРА И ОСНОВНЫЕ ПОКАЗАТЕЛИ КОНСТРУКЦИЙ	7	
Л-7	НОМЕНКЛАТУРА И ОСНОВНЫЕ ПОКАЗАТЕЛИ КОНСТРУКЦИЙ (ПРОДОЛЖЕНИЕ)	8	
Л-8	НОМЕНКЛАТУРА И ОСНОВНЫЕ ПОКАЗАТЕЛИ КОНСТРУКЦИЙ (ПРОДОЛЖЕНИЕ)	9	
КЖ-1	ЗАКЛАДНОЙ ЛИСТ МАРКИ КЖ	10	
КЖ-2	ОПАЛУБОЧНЫЙ ЧЕРТЕЖ ПЛИТЫ ПРОЛЕТНОГО СТРОЕНИЯ ПР 60-1	11	
КЖ-3	АРМАТУРНЫЙ ЧЕРТЕЖ ПЛИТЫ ПРОЛЕТНОГО СТРОЕНИЯ ПР 60-1	12	
КЖ-4	АРМОИЗДЕЛИЯ ПЛИТЫ ПРОЛЕТНОГО СТРОЕНИЯ ПР 60-1	13	
КЖ-5	ОПАЛУБОЧНЫЙ ЧЕРТЕЖ ПЛИТЫ ПРОЛЕТНОГО СТРОЕНИЯ ПР 90-1	14	
КЖ-6	АРМАТУРНЫЙ ЧЕРТЕЖ ПЛИТЫ ПРОЛЕТНОГО СТРОЕНИЯ ПР 90-1	15	
КЖ-7	АРМОИЗДЕЛИЯ ПЛИТЫ ПРОЛЕТНОГО СТРОЕНИЯ ПР 90-1	16	
КЖ-8	ОПАЛУБОЧНЫЙ ЧЕРТЕЖ ТРОТУАРА ТР-30	17	
КЖ-9	АРМАТУРНЫЙ ЧЕРТЕЖ ТРОТУАРА ТР-30	18	
КЖ-10	АРМОИЗДЕЛИЯ ТРОТУАРА ТР-30	19	
КЖ-11	АРМАТУРНО-ОПАЛУБОЧНЫЙ ЧЕРТЕЖ КОЛЬЦОПЕДЕР К-30	20	
КЖ-12	АРМОИЗДЕЛИЯ КОЛЬЦОПЕДЕР К-30	21	

МАРКА ЛИСТА	НАИМЕНОВАНИЕ ЛИСТА	СТР.	ПРИМ.
КЖ-13	АРМАТУРНО-ОПАЛУБОЧНЫЙ ЧЕРТЕЖ ПОДТРОТУАРА ПОД ПЛИТКИ Б-1	22	
КЖ-14	АРМАТУРНО-ОПАЛУБОЧНЫЙ ЧЕРТЕЖ ПОДТРОТУАРА ПОД ПЛИТКИ Б-2	23	
КЖ-15	АРМАТУРНО-ОПАЛУБОЧНЫЙ ЧЕРТЕЖ ПЕРЕГОДНОЙ ПЛИТЫ П-1	24	
КЖ-16	АРМАТУРНО-ОПАЛУБОЧНЫЙ ЧЕРТЕЖ ЗАБОРНОЙ ПЛИТЫ ПЗ-1, ПЗ-2, ПЗ-3	25	
КЖ-17	ОПАЛУБОЧНЫЙ ЧЕРТЕЖ НАСАДКИ НА НС-2	26	
КЖ-18	АРМАТУРНЫЙ ЧЕРТЕЖ НАСАДКИ НА НС-2	27	
КЖ-19	АРМОИЗДЕЛИЯ НАСАДКИ НА НС-2	28	
КЖ-20	ОПАЛУБОЧНЫЙ ЧЕРТЕЖ НАСАДКИ НА НС-3 И НС-4	29	
КЖ-21	АРМАТУРНЫЙ ЧЕРТЕЖ НАСАДКИ НА НС-3 И НС-4	30	
КЖ-22	АРМОИЗДЕЛИЯ НАСАДКИ НА НС-3 И НС-4	31	
КЖ-23	АРМАТУРНО-ОПАЛУБОЧНЫЙ ЧЕРТЕЖ НЕСУЩИХ СВАЙ	32	
КЖ-24	АРМОИЗДЕЛИЯ НЕСУЩИХ СВАЙ	33	
КЖ-25	АРМАТУРНО-ОПАЛУБОЧНЫЙ ЧЕРТЕЖ ОТКОСНОЙ СВАИ СУ-5-25 м.	34	
КЖ-26	АРМАТУРНО-ОПАЛУБОЧНЫЙ ЧЕРТЕЖ СИГНАЛЬНОГО СТОЛБИКА С	35	
КЖ-27	ЗАКЛАДНЫЕ ДЕТАЛИ	36	

ИЗДАТЕЛЬСТВО «СТРОИИЗДАТЕЛЬСТВО» МОСКВА

СЕРИЯ

3.820-15

ИЗДАТЕЛЬСТВО

2 Л-1

1. ОБЩАЯ ЧАСТЬ

В состав выпуска „Унифицированные сборные железобетонные конструкции для водохозяйственного строительства“ входят серии:

- Трубы железобетонные безнапорные круглые.
- Трубы железобетонные безнапорные прямоугольного сечения.
- Лотки и опоры.
- Конструкции для сооружений на лотковой сети.
- Оголовки, плиты крепления сооружений, гасители.
- Г-образные блоки многоцелевого назначения.
- Плиты для крепления каналов.
- Конструкции колодцев и устьев.
- Конструкции для пешеходных мостов и мостовых переходов.
- Конструкции для сооружений при земляных плотинах.
- Конструкции для сельскохозяйственного водоснабжения.
- Конструкции для насосных станций.

1.2. Серия „Конструкции для пешеходных мостов и

- мостовых переходов“ состоит из выпусков:
- Выпуск 1. Конструкции для пешеходных мостов.
- Выпуск 2. Конструкции для мостовых переходов.
- Выпуск 1-1. Стальные формы для изготовления конструкций пешеходных мостов.
- Выпуск 2-1. Стальные формы для изготовления конструкций мостовых переходов.

1.3. Настоящая серия 3.820-13. Выпуск - 2. Конструкции для мостовых переходов, разработана к типовому проекту „Мостовые переходы на осушительных и оросительных системах под нагрузки Н-10 и НГ-60“ в соответствии с планом типового проектирования на 1974 г., утвержденным постановлением Госстроя СССР № 214 от 21 ноября 1973 г.

2. ОСНОВНЫЕ РАСЧЕТНЫЕ ПОЛОЖЕНИЯ.

2.1. Сборные железобетонные конструкции мостовых переходов разработаны в соответствии со СНиП II - Д. 7-62* „Мосты и трубы. Нормы проектирования“ и СН 365-67 „Указания по проектированию ж/бетонных и бетонных

ИСПОЛНИТЕЛЬ

ИСПОЛНИТЕЛЬ

Г. МИНСК

ТК	Конструкции для мостовых переходов	Серия 3.820-13
1973г.	Пояснительная записка	Выпуск 2 Лист Л-2

347/2

конструкций железнодорожных, автодорожных и городских мостов" и рассчитаны по трем предельным состояниям при наиболее невыгодных сочетаниях нагрузок и воздействий возможных при строительстве и эксплуатации сооружений.

2.2. Расчет сборных железобетонных конструкций мостовых переходов произведен при основных и дополнительных сочетаниях следующих нагрузок и воздействий:

постоянных - собственный вес конструкций, давление от засыпки грунта, гидростатическое давление воды.

временных - подвижные вертикальные нормативные нагрузки Н-10 и НГ-60, нормативная временная вертикальная нагрузка 400 кг/м^2 , горизонтальная нагрузка от ударов подвижных временных нагрузок Н-10 и НГ-60, колебания температуры, строительные нагрузки.

2.3. При вычислении нормативной постоянной нагрузки от собственного веса сооружения объемный вес материалов принят:

- Железобетона - 2.5 т/м^3
- Грунта засыпки при угле внутреннего трения 35° - 1.8 т/м^3
- Асфальтобетона - 2.3 т/м^3
- Литого асфальта - 2.0 т/м^3
- Бетонного защитного слоя - 2.4 т/м^3
- Сточного треугольника из щебня бетона - 2.2 т/м^3
- Гидроизоляции - 1.5 т/м^3

2.4. Коэффициенты перегрузки приняты:

- для собственного веса конструкций - 1.1
- для веса выравнивающего слоя, изоляции, защитных слоев, покрытия, проезжей части и тротуаров - 1.5
- для давления грунта - 1.2
- для нагрузки тротуаров - 1.4
- для временных подвижных нагрузок:

С. ЕЛИЗАРОВ

Исполнитель

Г. МИНСК

ТК	Конструкции для мостовых переходов	Серия	3.820-13
1975г.	Пояснительная записка (продолжение)	Выпуск	2
		Лист	Л-3

КОЛЕСНОЙ Н-10 - 1.4
ГУСЕНИЧНОЙ НГ-60 - 1.1

а) для свай - согласно ГОСТА
19304-74 "СВАИ ЗАБИВНЫЕ ЖЕЛЕЗОБЕТОННЫЕ
КВАДРАТНОГО СЕЧЕНИЯ"

2.5. При расчете сборных железобетонных конструкций на воздействие усилий возникающих при такелаже, транспортировании и монтаже динамический коэффициент перегрузки принят - 1.5.

б) для остальных конструкций - согласно п.п. 2.3.1-2.3.7. ГОСТА 4795-68 "Бетон гидротехнический. Технические требования"

2.6. Динамический коэффициент перегрузки (1+м) для временных подвижных нагрузок принят:
для нагрузки НГ-60 - 1.0
для нагрузки Н-10 - в зависимости от длины, переезда согласно п. 126, б. СН-200-62.

3.3. Мероприятия по защите конструкций от агрессивных сред назначаются в соответствии со СНиП II-28-73 "Защита строительных конструкций от коррозии"

3.4. Арматура для армирования сборных железобетонных изделий принята горячекатанная гладкая класса А-I, горячекатанная периодического профиля А-II и А-III по ГОСТ 5781-61*

3. Указания по изготовлению конструкций.

3.1. Сборные железобетонные конструкции мостовых переездов, приняты с учетом их изготовления на заводах и полигонах сборного железобетона.

3.5. Закладные детали изготавливаются из прокатной и полосовой стали ВСт-3.

3.2. Марка бетона по морозостойкости для сборных железобетонных изделий мостовых переездов устанавливается в зависимости от климатических условий района строительства и назначается:

3.6. Материалы для приготовления бетона должны соответствовать ГОСТУ 4797-69* "Бетон гидротехнический. Технические требования к материалам для его приготовления"

С. ЕЛИЗАРОВ

Исполнитель

Г. МИНСК

ТК	Конструкции для мостовых переездов	Серия 3.320-13
1975г.	Пояснительная записка (продолжение)	Выпуск Лист 2 Л-4

347/2

3.7. Технические требования к сборным железобетонным изделиям должны соответствовать ГОСТУ 13015-57* "Изделия железобетонные и бетонные. Общие технические требования".

УКАЗАНИЯ ПО ХРАНЕНИЮ, ТРАНСПОРТИРОВАНИЮ И МОНТАЖУ КОНСТРУКЦИЙ.

3.8. Конструкции должны храниться на специально оборудованных складах готовой продукции в горизонтальном положении в штабелях, рассортированными по видам, типам, размерам и маркам. Конструкции укладываются в штабель высотой не более 2,5 м.

3.9. Между конструкциями должны быть уложены деревянные прокладки толщиной не менее 30 мм, а при наличии монтажных петель не менее их высоты. Прокладки между изделиями по высоте штабеля располагаются одна над другой по линии мест строповки.

3.10. При складировании следует обеспечить воз-

можность забрата каждой конструкции и свободный подъем ее для погрузки или монтажа.

3.11. Транспортирование конструкций разрешается производить всеми видами транспорта, обеспечивая их надежное раскрепление и сохранность от механических повреждений.

3.12. Транспортирование конструкций, как правило, следует производить с учетом их монтажа, осуществляемого с транспортных средств.

3.13. Монтаж конструкций при строительстве сооружений должен производиться в соответствии с требованиями СНиП III-В.3-62 "Бетонные и железобетонные конструкции сборные. Правила производства и приемки монтажных работ".

3.14. Техника безопасности при монтаже конструкций должна соответствовать требованиям СНиП III-А. II-70. "Техника безопасности в строительстве".

УТВЕРЖДЕНО
 ДИРЕКТОРОМ
 ЦЕНТРАЛЬНОГО
 УЧРЕЖДЕНИЯ
 "МИНСК"

ТК	Конструкции для мостовых переходов	Серия 3.820-13
1975	Пояснительная записка (окончание)	Выпуск лист 2 Л-5

НОМЕНКЛАТУРА И ОСНОВНЫЕ ПОКАЗАТЕЛИ КОНСТРУКЦИЙ

№ П/П	НАИМЕНОВАНИЕ КОНСТРУКЦИИ	МАРКА КОНСТРУКЦИИ	НОМЕР ЛИСТА	Эскиз	РАЗМЕРЫ, мм.				РАСХОД МАТЕРИАЛОВ		МАССА КОНСТРУКЦИИ КГ.	МАРКА БЕТОНА	СОДЕРЖАНИЕ СТАЛИ В 1 м. КУБ. БЕТОНА КГ/м ³
					ℓ	б	h	ℓ	БЕТОН м ³	СТАЛЬ КГ.			
1	Плиты пролетного строения	ПР 60-1	КЖ-2		6000	980	300	100	1.08	201.7	2700	186	
		ПР 60-1к								213.8		197	
2		ПР 90-1	КЖ-5		9000	980	450	100	2.00	372.4	5000	189	
		ПР 90-1к								389.8		195	
3	ПОДТРОТУАРНЫЕ БАЛКИ	Б-1	КЖ-13		6000	250	330	200	0.40	49.8	1000	БГТ-300 В-4	125
4		Б-2	КЖ-14		9000	250	480	200	0.87	111.6			2180
5	ТРОТУАР	ТР-30	КЖ-8		2990	1650	250	80	0.58	78.1	1500	М-300	135
6	КОЛЕСООТБОЙ	К-30	КЖ-11		2990	670	250	80	0.7	52.6	815	М-300	160

Исполнитель А. ПЕНЕВ

г. МИНСК

347/2

№	НАИМЕНОВАНИЕ КОНСТРУКЦИИ	МАРКА КОНСТРУКЦИИ	НОМЕР ЛИСТА	Эскиз	РАЗМЕРЫ, мм				РАСХОД МАТЕРИАЛОВ		МАССА КОНСТРУКЦИИ кг.	МАРКА БЕТОНА	СОДЕРЖАНИЕ СТАЛИ в 1 м. куб. БЕТОНА кг/м ³
					l	b	h	t	БЕТОН м ³	Сталь кг.			
7	НАСАДКИ СБОРНЫЕ	НС-1	КЖ-17		3550	600	400-480	—	0.39	91.1	2230	БГТ-300 В-4	103
8		НС-2	КЖ-17		3550	700	400-480	—	1.05	97.9	2630		93
9		НС-3	КЖ-20		4050	600	400-480	—	1.01	102.2	2530		101
10		НС-4	КЖ-20		4050	700	400-480	—	1.20	110.2	3000		92
11	ЗАБОРНЫЕ ПЛИТЫ	ПЗ-1	КЖ-16		1990	100	1000	—	0.20	33.6	500	БГТ-200 В-4	158
12		ПЗ-2	КЖ-16		1490	100	1000	—	0.15	16.2	380		108
13		ПЗ-3	КЖ-16		2500	100	1000	—	0.21	36.4	530		174

Исполнитель: Г. МИНСК

347/2

№№ П/Р	НАИМЕНОВАНИЕ КОНСТРУКЦИИ	МАРКА КОНСТРУКЦИИ	НОМЕР ЛИСТА	Эскиз	РАЗМЕРЫ, мм				РАСХОД МАТЕРИАЛОВ		МАССА КОНСТРУКЦИИ, кг	МАРКА БЕТОНА	СОДЕРЖ. СТАЛИ В 1 м. КУБ. БЕТОНА, кг/м³
					l	b	h	t	БЕТОН, м³	СТАЛЬ, кг			
14	ПЕРЕХОДНАЯ ПЛИТА	П1-1	КЖ-15		3000	980	310	200	0.61	51.8	1530	БГТ-300 В-4	85
15	СВАИ	С-□/6	КЖ-23		5000	350	350	—	0.76	196.1	1900	БГТ-300 В-4	258
16		С-□/8			8000	350	350	—	1.00	246.9	2500		247
17		С-□/10			10000	350	350	—	1.25	298.2	3100		235
18		С-□/12			12000	350	350	—	1.49	3500	3700		23
19		СУ-5-25 М	КЖ-25		5000	250	250	—	0.32	57.9	800		181
20	СИГНАЛЬНЫЙ СТОЛБ	С	КЖ-26		1600	150	160	—	0.04	6.7	100	М-400	168

ПРИМЕЧАНИЕ. Марка бетона по морозостойкости для конструкций назначается при привязке сооружения и устанавливается в зависимости от климатических условий района строительства в соответствии с МРЗ-150.

Исполнитель: А. НЕВЕР

ДЕЛ ПРОЕКТИРОВАНИЯ
 Г. МИНСК

347/2

ПЕРЕЧЕНЬ ЧЕРТЕЖЕЙ МАРКИ КЖ

МАРКА ЛИСТА	НАИМЕНОВАНИЕ ЛИСТА	СТР.	ПРИМЕЧ.
КЖ-1	Заглавный лист марки КЖ	10	
КЖ-2	Опалубочный чертеж плиты пролетного строения ПР 60-1	11	
КЖ-3	Арматурный чертеж плиты пролетного строения ПР 60-1	12	
КЖ-4	Армоизделия плиты пролетного строения ПР 60-1	13	
КЖ-5	Опалубочный чертеж плиты пролетного строения ПР 90-1	14	
КЖ-6	Арматурный чертеж плиты пролетного строения ПР 90-1	15	
КЖ-7	Армоизделия плиты пролетного строения ПР 90-1	16	
КЖ-8	Опалубочный чертеж тротуара ТР-30	17	
КЖ-9	Арматурный чертеж тротуара ТР-30	18	
КЖ-10	Армоизделия тротуара ТР-30	19	
КЖ-11	Арматурно-опалубочный чертеж колесоотбоя К-30	20	
КЖ-12	Армоизделия колесоотбоя К-30	21	
КЖ-13	Арматурно-опалубочный чертеж подтротуарной балки Б-1	22	
КЖ-14	Арматурно-опалубочный чертеж подтротуарной балки Б-2	23	
КЖ-15	Арматурно-опалубочный чертеж переходной плиты П1-1	24	
КЖ-16	Арматурно-опалубочный чертеж заборных плит ПЗ-1, ПЗ-2, ПЗ-3	25	
КЖ-17	Опалубочный чертеж насадок НС-1 и НС-2	26	
КЖ-18	Арматурный чертеж насадок НС-1 и НС-2	27	
КЖ-19	Армоизделия насадок НС-1 и НС-2	28	
КЖ-20	Опалубочный чертеж насадок НС-3 и НС-4	29	
КЖ-21	Арматурный чертеж насадок НС-3 и НС-4	30	
КЖ-22	Армоизделия насадок НС-3 и НС-4	31	

ТИПОВЫЕ КОНСТРУКЦИИ И ДЕТАЛИ РАЗРАБОТАНЫ В СООТВЕТСТВИИ С ДЕЙСТВУЮЩИМИ НОРМАМИ И ПРАВИЛАМИ

ГЛ. ИНЖЕНЕР ПРОЕКТА *Василь* Н. ЗАБИЦЕВИЧ

ПРОДОЛЖЕНИЕ

МАРКА ЛИСТА	НАИМЕНОВАНИЕ ЛИСТА	СТР.	ПРИМЕЧ.
КЖ-23	Арматурно-опалубочный чертеж несущих свай	32	
КЖ-24	Армоизделия несущих свай	33	
КЖ-25	Арматурно-опалубочный чертеж откосной сваи ОУ-5-25	34	
КЖ-26	Арматурно-опалубочный чертеж сигнального столба С	35	
КЖ-27	Закладные детали	35	

ПЕРЕЧЕНЬ ПРИМЕНЕННЫХ ГОСТОВ, НОРМАЛЕЙ, ТИПОВЫХ ЧЕРТЕЖЕЙ

НАИМЕНОВАНИЕ ДОКУМЕНТА	НОМЕР И СКОР.	ПРИМЕЧАНИЯ
Бетон гидротехнический. Технические требования	ГОСТ 4795-68	
Изделия бетонные и железобетонные. Общие технические требования	ГОСТ 3015-67*	
Сваи забивные железобетонные квадратного сечения	ГОСТ 10804-74	
Бетон гидротехнический. Технические требования к материалу для его приготовления	ГОСТ 4797-69*	
Сталь горячекатанная для армирования железобетонных конструкций	ГОСТ 5781-61*	
Прокатная толстолистовая сталь для закладных деталей	ГОСТ 5681-57*	
Указания по проектированию железобетонных, бетонных конструкций железнодорожных, автомобильных, городских мостов и труб	СН 365-67	
Бетонные и железобетонные конструкции. Нормы проектирования	СНиП II-V. 1-62*	
Сооружения мелиоративных систем. Нормы проектирования	СНиП II-52-74	
Железобетонные изделия для сооружений	СНиП I-V. 5.2-62*	
Бетонные и железобетонные конструкции сборные	СНиП II-16-73	
Технические правила по экономному расходованию основных строительных материалов	ТП 101-73	
Сборные ж.б. плитные мосты пролетами 6 и 9 м на свайных опорах	Типовой проект 3.503-29	
Конструктивные решения по обеспечению безопасности движения на автодорогах	Типовой проект 3.503-9	
Конструкции проезжей части, тротуаров, перил, водостоков, деформационных швов и резиновые опорные части	Типовой проект 3.503-14	

КОНСТРУКЦИИ ДЛЯ МОСТОВЫХ ПЕРЕЕЗДОВ

СЕРИЯ 3.820-13

1975

Заглавный лист марки КЖ

Выпуск Лист 2 КЖ-1

А. НЕЧЕВ

ИСПОЛНИТЕЛЬ

Г. МИНСК

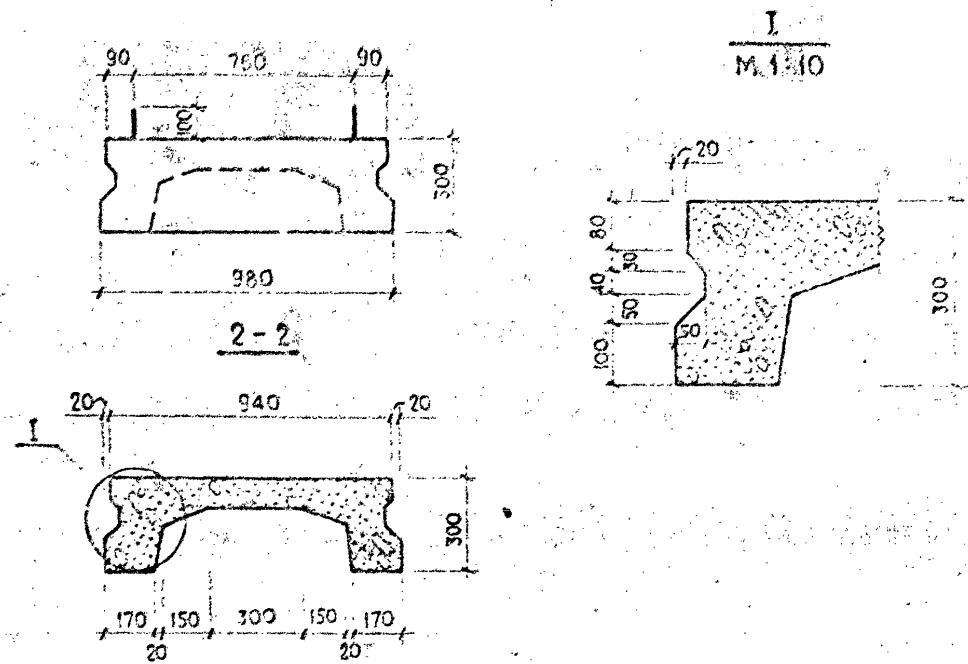
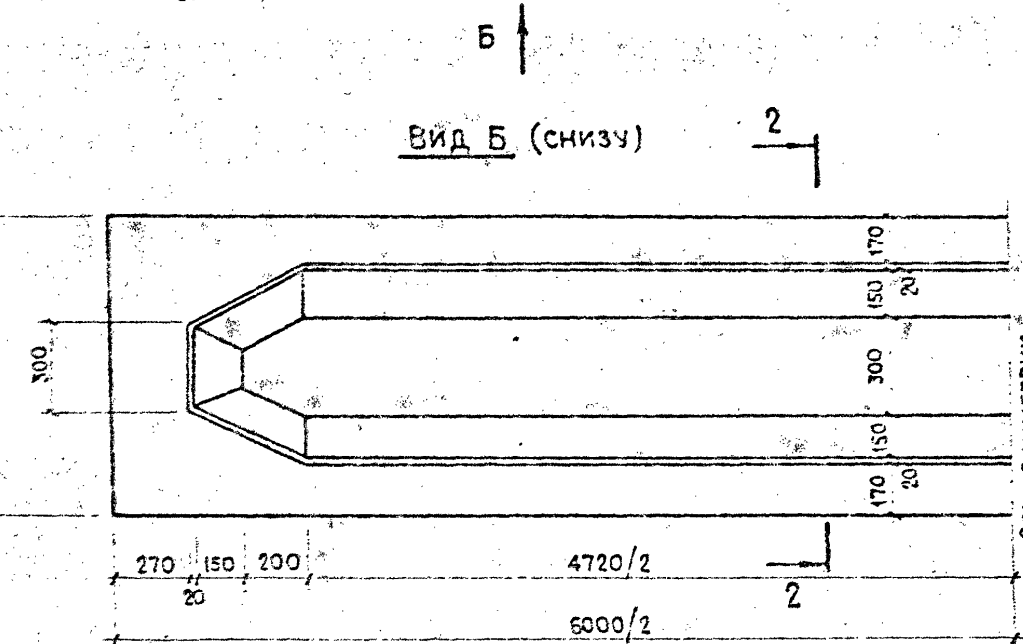
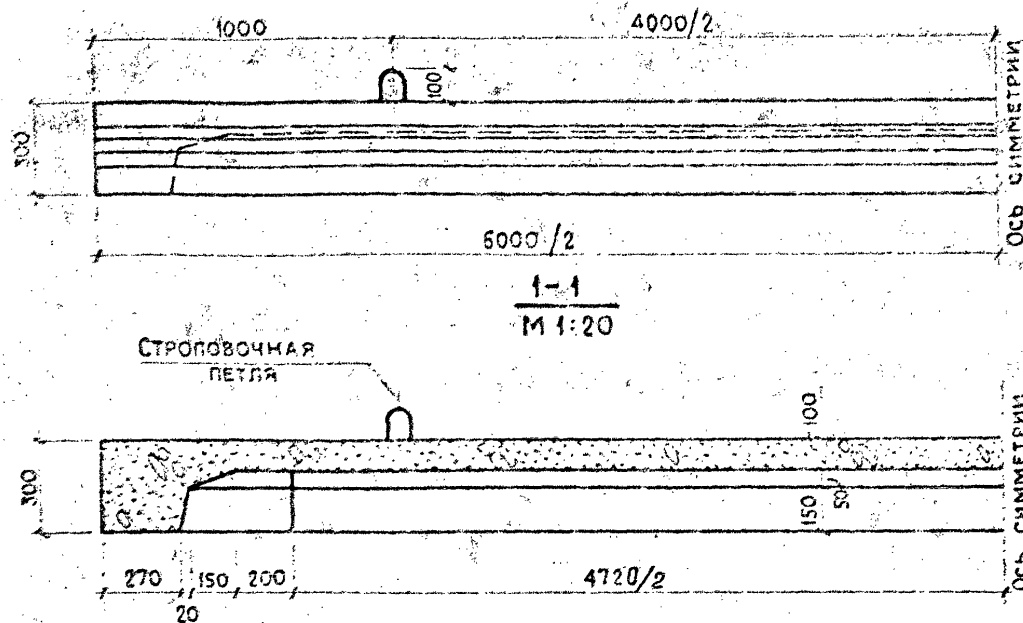

ХАРАКТЕРИСТИКА ИЗДЕЛИЯ

НАИМЕНОВАНИЕ	ЕДИН. ИЗМ.	КОЛИЧ.
МАРКА БЕТОНА	БГТ-300, МРЗ -	В-4 ^н
ОБЪЕМ БЕТОНА	М ³	1.08
МАССА ИЗДЕЛИЯ	т.	2.70
РАСХОД АРМАТУРЫ	кг.	201.7
ЗАКЛАДНЫЕ ДЕТАЛИ (КРАЙНИЕ ПЛИТЫ ПР60-1к)	кг.	12.1

ПРИМЕЧАНИЯ:

1. Лист читать совместно с листами КЖ-3 и КЖ-4.
2. Установку закладных деталей для крайних плит ПР60-1к производить согласно листа КЖ-27.
3. Плита принята в опалубочных размерах плиты пролетного строения ПР-6 по ТП 3503-29 "Сборные ж.б. плитные мосты на свайных опорах" Белгипродор, 1973 г.

МИНСК

ТК	Конструкции для мостовых переходов	Серия 3.820-13
1975 г.	Опалубочный чертеж плиты пролетного строения ПР 60 - 1.	Выпуск лист 2 КЖ-2

347/2

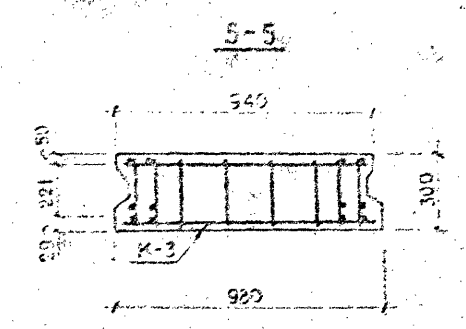
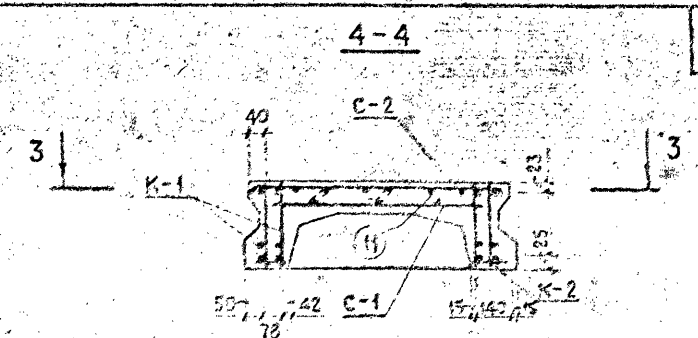
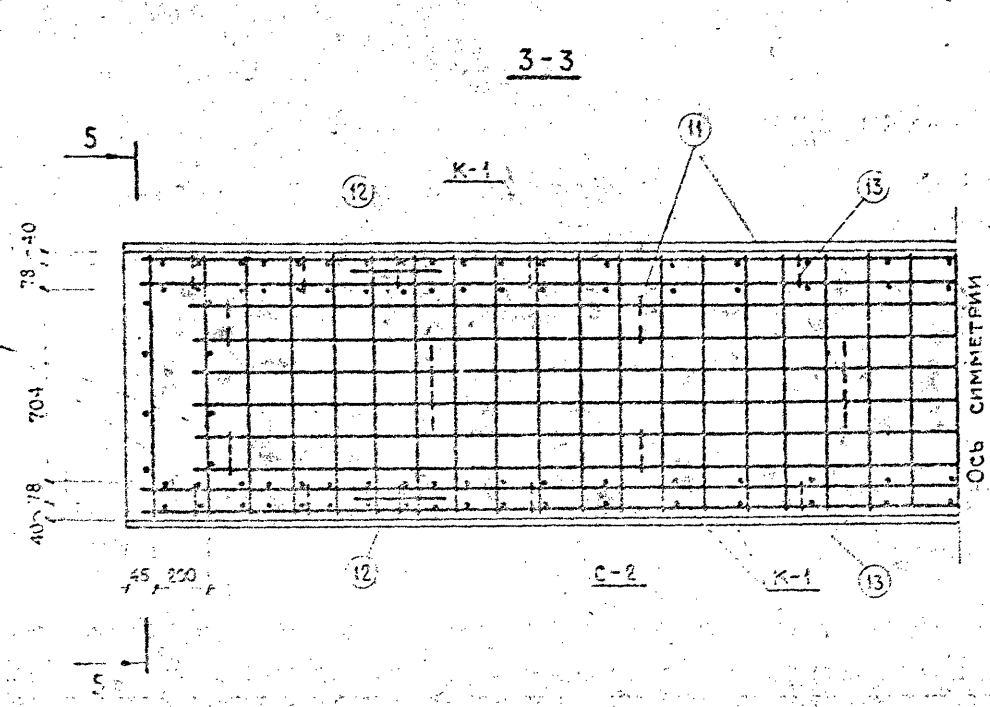
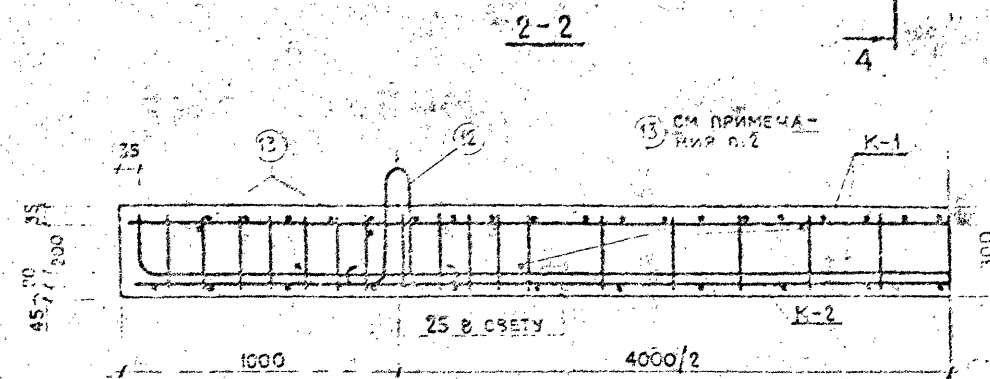
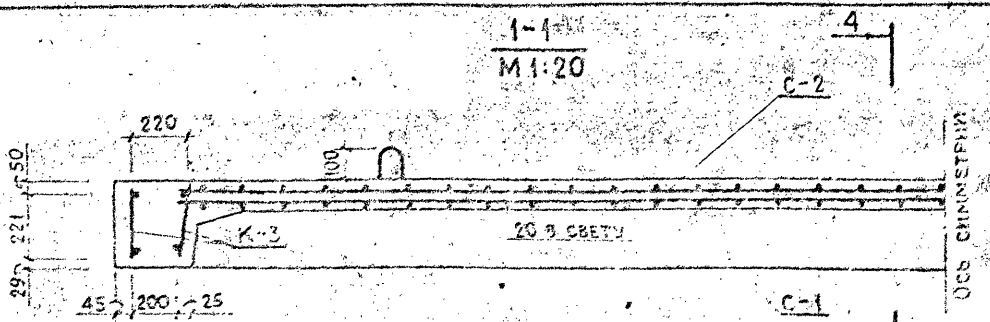

ПРИМЕЧАНИЯ:

1. ЛИСТ ЧИТАТЬ СОВМЕСТНО С ЛИСТАМИ КЖ-2 И КЖ-4.
2. ОБЪЕДИНЕНИЕ 2-Х ПЛОСКИХ КАРКАСОВ К-1 В ПРОСТРАНСТВЕННЫЙ КАРКАС ПРОИЗВОДИТСЯ СЕРЖНЯМИ ПОЗ.13.

Г. МИНСК

ТК	КОНСТРУКЦИИ ДЛЯ МОСТОВЫХ ПЕРЕЕЗДОВ	СЕРИЯ 3.820-13
1975 г.	АРМАТУРНЫЙ ЧЕРТЕЖ ПЛИТЫ ПРОЛЕТНОГО СТРОЕНИЯ ПР/60-1.	ВЫПУСК ЛИСТ 2 КЖ-3

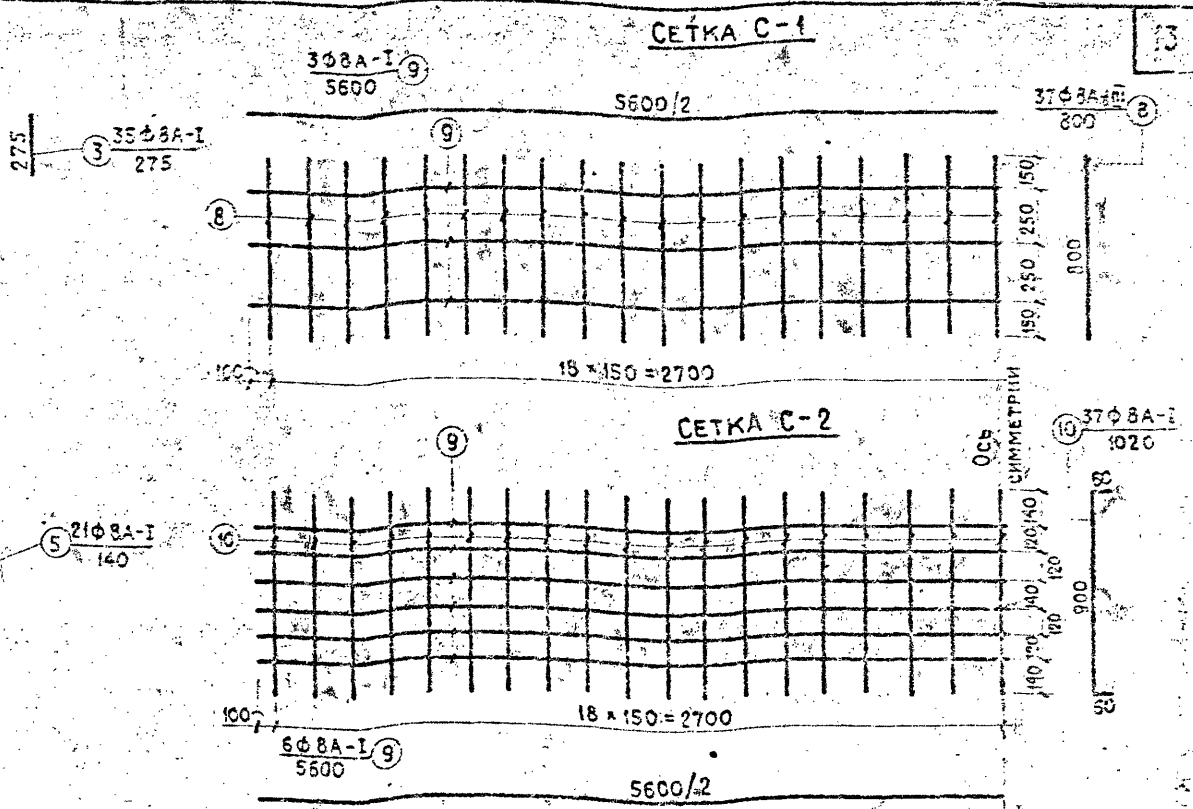
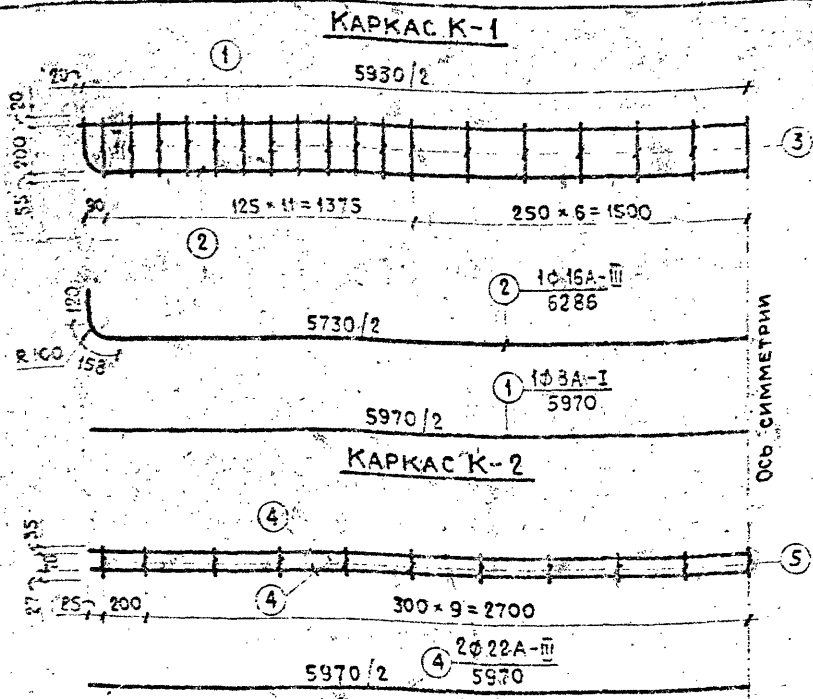

СПЕЦИФИКАЦИЯ АРМАТУРЫ

МАРКА АРМАТУРЫ (К-30 ШТ.)	№ ПОЗИЦИИ	ДИАМЕТР КЛАСС АРМАТУРЫ	ДЛИНА ПОЗИЦ. ММ.	КОЛИЧЕСТВО, ШТ.		ОБЩАЯ ДЛИНА М.
				В СЕТКЕ КАРКАСЕ	В ЭЛЕМЕНТЕ	
К-1 (4 шт.)	1	8A-I	5970	1	4	23.88
	2	16A-III	6286	1	4	25.80
	3	8A-I	275	35	140	38.50
К-2 (2 шт.)	4	22A-III	5970	2	4	23.88
	5	8A-I	140	21	42	5.88
К-3 (4 шт.)	3	8A-I	275	4	16	4.40
	6	8A-III	930	1	4	3.72
С-1 (1 шт.)	8	8A-III	800	37	37	29.60
	9	8A-I	5600	3	3	16.80
С-2 (1 шт.)	9	8A-I	5600	6	6	33.60
	10	8A-I	1020	37	37	37.74
ОТДЕЛЬН. СЕРЖИИ	11	8A-I	220		16	3.52
	12	18A-I	1310		4	5.24
	13	8A-I	90	10	20	1.80

КАРКАС К-3

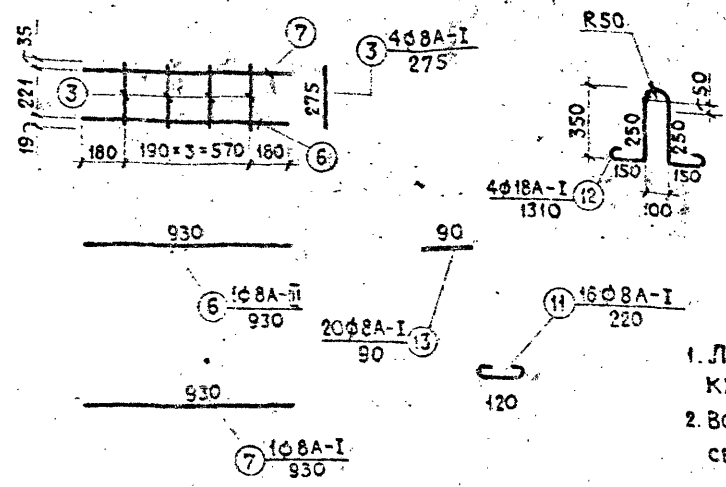

ВЫБОРКА СТАЛИ

A-I		A-III			ОБЩАЯ МАССА КГ.
Ø8	Ø18	Ø8	Ø15	Ø22	
67.1	10.5	13.2	39.6	71.3	201.7

ПРИМЕЧАНИЯ:

1. ЛИСТ ЧИТАТЬ СОВМЕСТНО С ЛИСТАМИ КЖ-2, КЖ-3.
2. ВСЕ КАРКАСЫ И СЕТКИ ИЗГОТАВЛИВАТЬ СВАРНЫМИ.

Г. МИНСК

ТК

1975 г.

КОНСТРУКЦИИ ДЛЯ МОСТОВЫХ ПЕРЕЕЗДОВ

Армоизделия плиты пролетного строения ПР 60-1.

СЕРИЯ 3.820-13

Лист 2 из 4

347/2

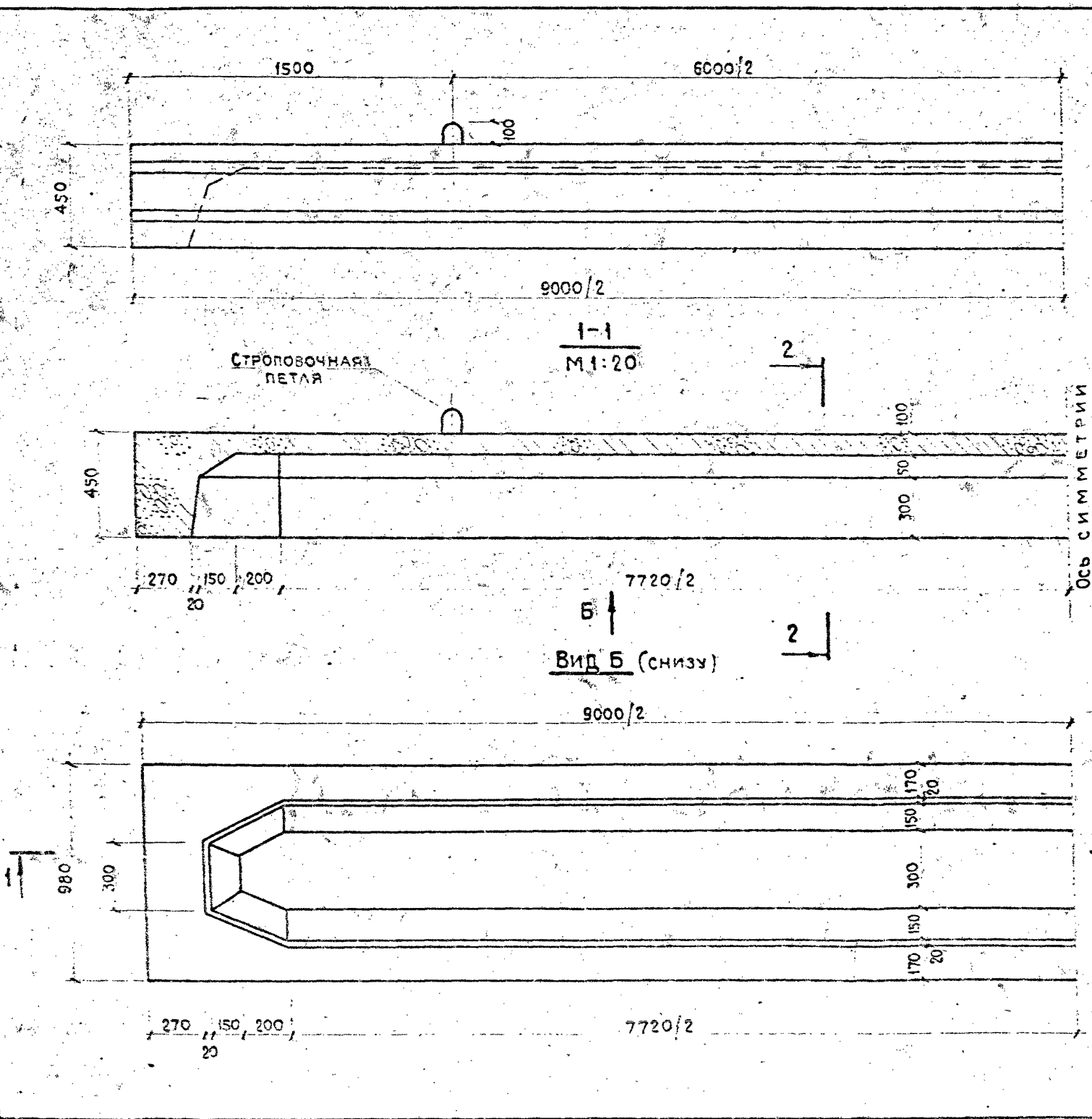

ОСЬ СИММЕТРИИ

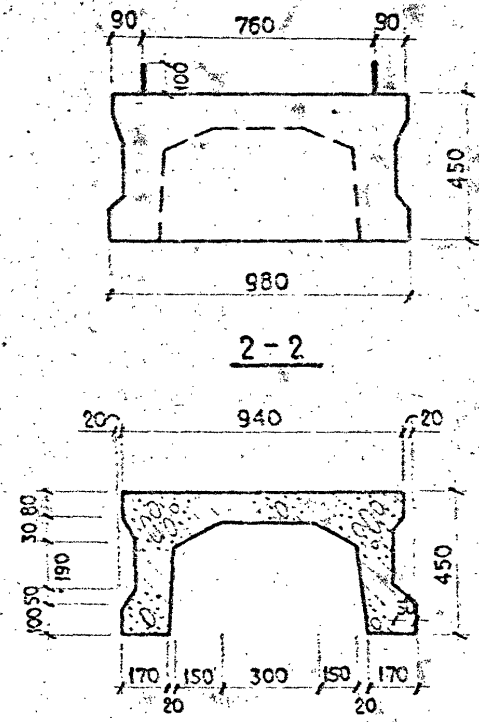

ХАРАКТЕРИСТИКА ИЗДЕЛИЯ

НАИМЕНОВАНИЕ	ЕДИН. ИЗМЕР.	КОЛИЧ.
МАРКА БЕТОНА	БТТ-300, МРЗ	В-4
ОБЪЕМ БЕТОНА	м ³	2.0
МАССА ИЗДЕЛИЯ	т.	5.0
РАСХОД АРМАТУРЫ	кг.	372.4
ЗАКЛАД. ДЕТАЛИ (КРАЙН. ПЛИТЫ ПР90-1К)	кг.	17.5

ПРИМЕЧАНИЯ:

1. ЛИСТ. ЧИТАТЬ СОВМЕСТНО С ЛИСТАМИ КЖ-6 И КЖ-7.
2. УСТАНОВКУ ЗАКЛАДНЫХ ДЕТАЛЕЙ ДЛЯ КРАЙНИХ ПЛИТ ПР90-1К ПРОИЗВОДИТЬ СОГЛАСНО ЛИСТА КЖ-27.
3. ПЛИТА ПРИНЯТА В СПАЛУБОЧНЫХ РАЗМЕРАХ ПЛИТЫ ПРОЛЕТНОГО СТРОЕНИЯ ПР-9 ПО ТП 3.503-29, СБОРНЫЕ Ж.Б. ПЛИТНЫЕ МОСТЫ НА СВАЙНЫХ ОПОРАХ. БЕЛГИПРОДОЯ, 1973 г.

Г. МИНСК

1-1
M 1:20

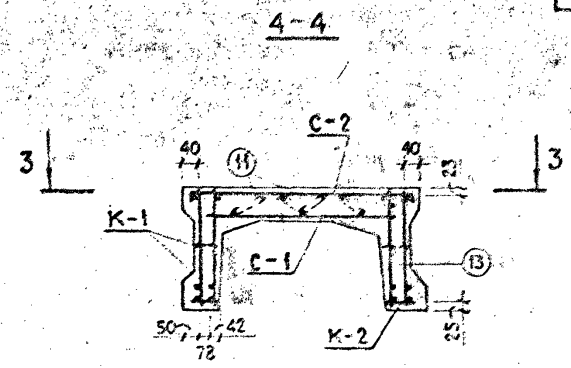
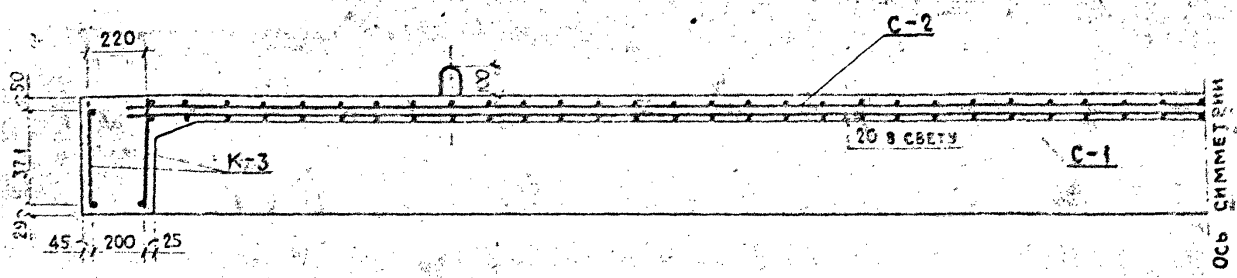

2-2

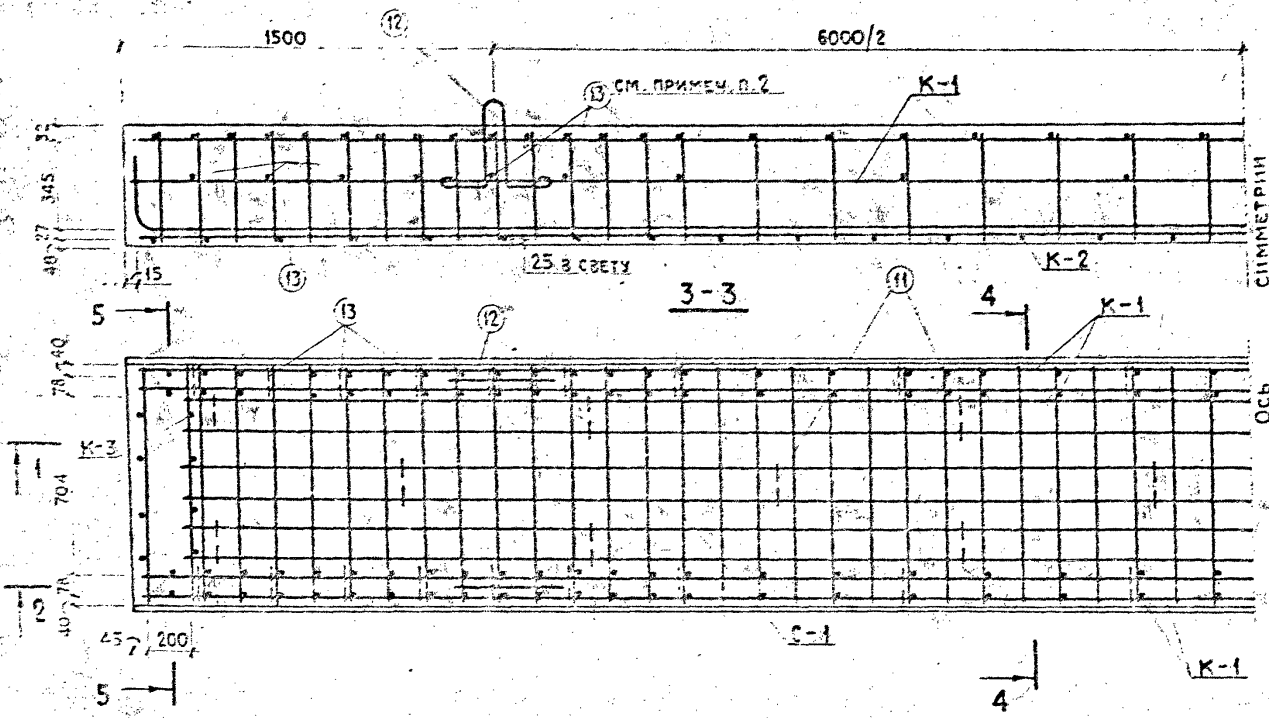

5-5

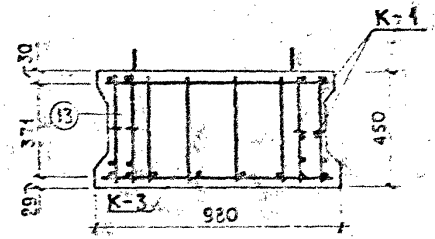

ПРИМЕЧАНИЯ:

1. Лист читать совместно с листами КЖ-5 и КЖ-7.
2. Объединение 2-х плоских каркасов К-1 в пространственный каркас производится стержнями поз. 13.

С. ЕЛАЗАРОВ

ИСПОЛНИТЕЛЬ

Г. МИНСК

ТК	КОНСТРУКЦИИ ДЛЯ МОСТОВЫХ ПЕРЕЕЗДОВ	СЕРИЯ
1975	АРМАТУРНЫЙ ЧЕРТЕЖ ПЛИТЫ ПРОЛЕТНОГО СТРОЕНИЯ ПР 90-1.	3.820-13
		ВЫПУСК ЛИСТ
		2 КЖ-6

342.2

КАРКАС К-1

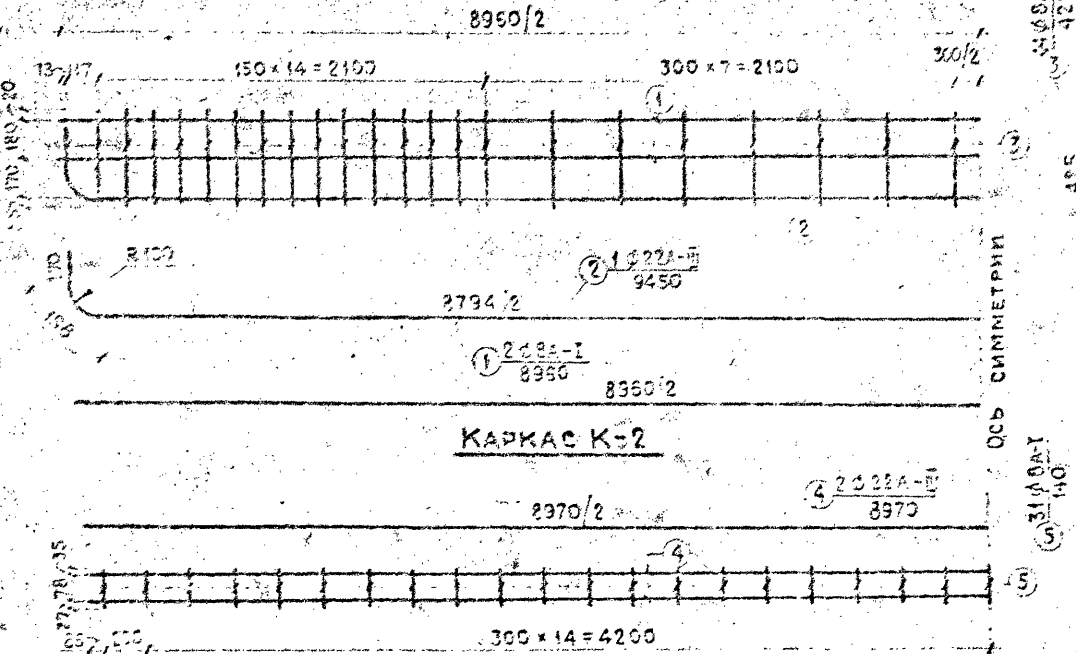

КАРКАС К-3

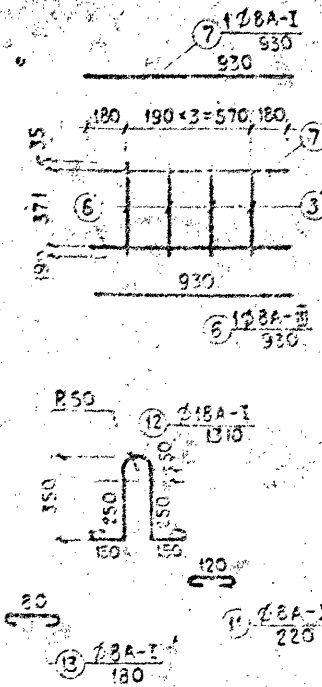

СЕТКА С-1

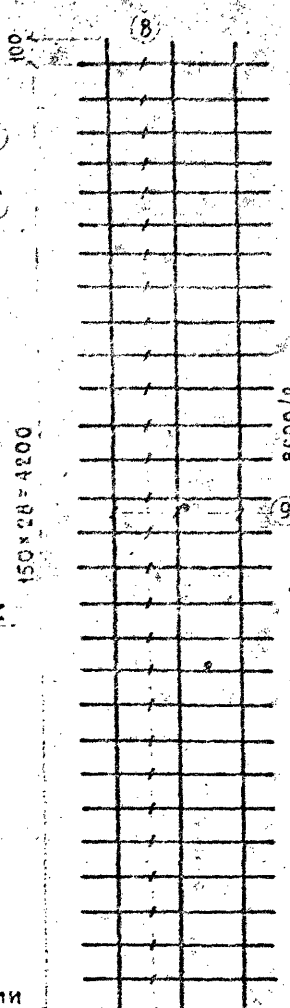

СЕТКА С-2

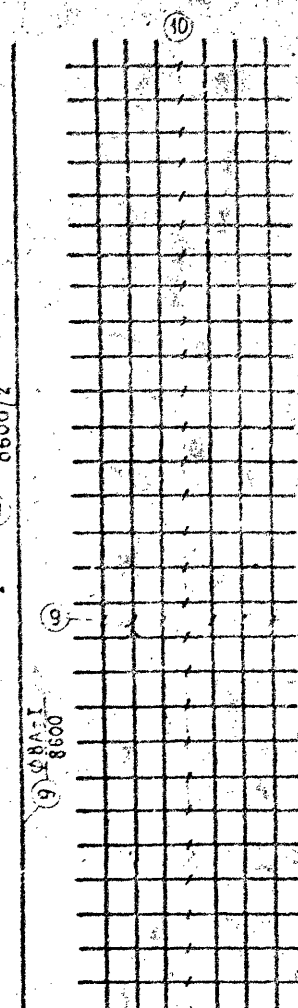

КАРКАС К-2

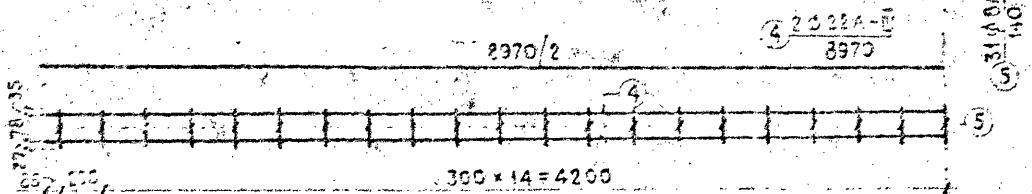

СПЕЦИФИКАЦИЯ АРМАТУРЫ

КАРКАС АРМОУЗД. (К-НО, ШТ.)	Н ПОЗИ- ЦИИ	ДИАМЕТР, КЛАСС АРМАТУРЫ	ДЛИНА ПОЗ. ММ.	КОЛИЧЕСТВО, ШТ.		ОБЩАЯ ДЛИНА М.
				В СЕТКЕ,	В КАРКАСЕ/ЭЛЕМЕНТЕ	
К-1 (4 ШТ.)	1	8A-I	8950	2	8	71.68
	2	22A-III	9450	1	4	37.80
	3	8A-I	425	44	176	74.20
К-2 (2 ШТ.)	4	22A-III	8970	2	4	35.88
	5	8A-I	140	31	62	8.69
К-3 (4 ШТ.)	3	8A-I	425	4	16	6.80
	6	8A-III	930	1	4	3.72
С-1 (1 ШТ.)	8	8A-III	800	57	57	45.60
	9	8A-I	8600	3	3	25.80
С-2 (1 ШТ.)	9	8A-I	2600	6	6	51.60
	10	8A-I	1020	57	57	58.14
ОТДЕЛ- НЫЕ СТЕРЖ- НИ	11	8A-I	220	—	24	5.28
	12	18A-I	1310	—	4	5.24
	13	8A-I	180	—	18	3.24

ВЫБОРКА СТАЛИ

A-I		A-III		ОБЩАЯ МАССА КГ.
Ø 8	Ø 18	Ø 8	Ø 22	
122.4	10.5	19.5	220.0	372.4

ПРИМЕЧАНИЯ:

1. Лист читать совместно с листами КЖ-5 и КЖ-6.
2. Все каркасы и сетки изготавливать сварными.

ТК

1975

КОНСТРУКЦИИ ДЛЯ МОСТОВЫХ ПЕРЕЕЗДОВ

АРМОУЗДЕЛИЯ ПЛИТЫ ПРОЛЕТНОГО СТРОЕНИЯ ПР 90-1

СЕРИЯ
3.820-13
ВЫПУСК ЛИСТ
2 КЖ-7

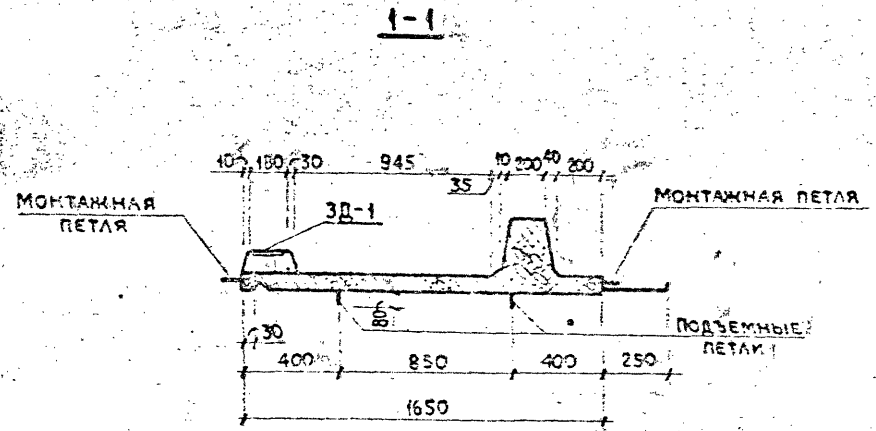
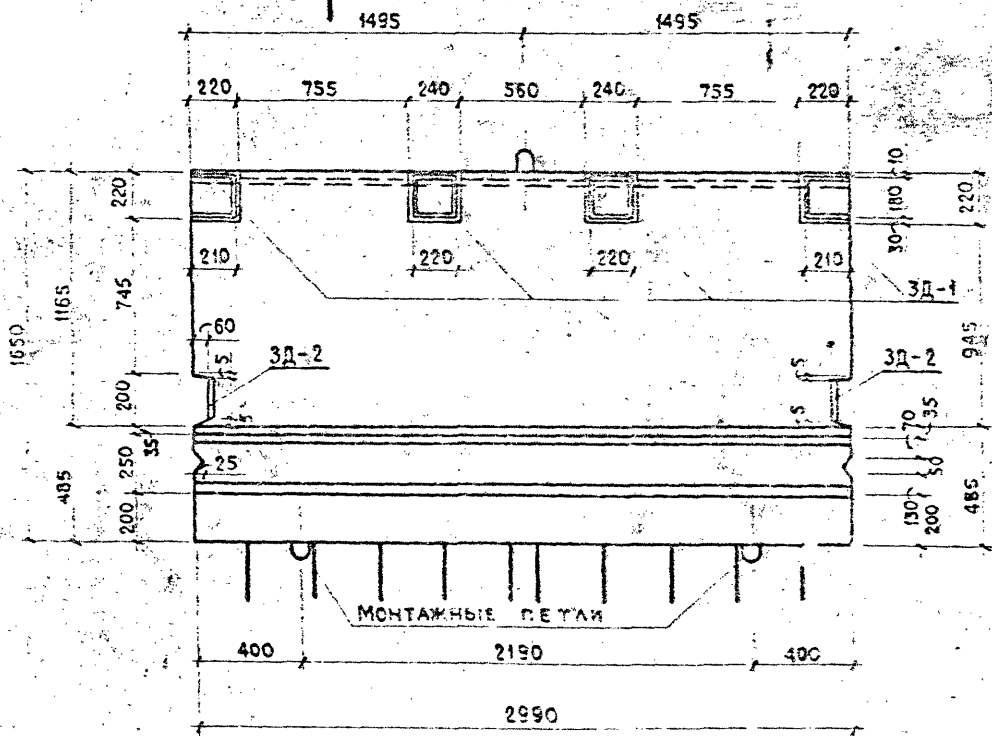
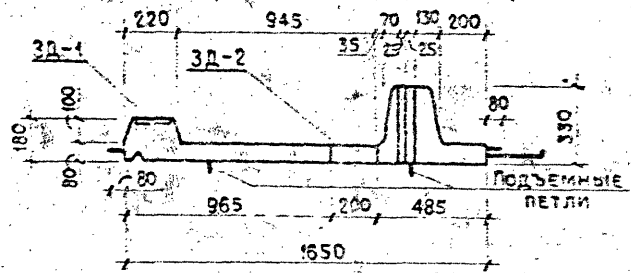
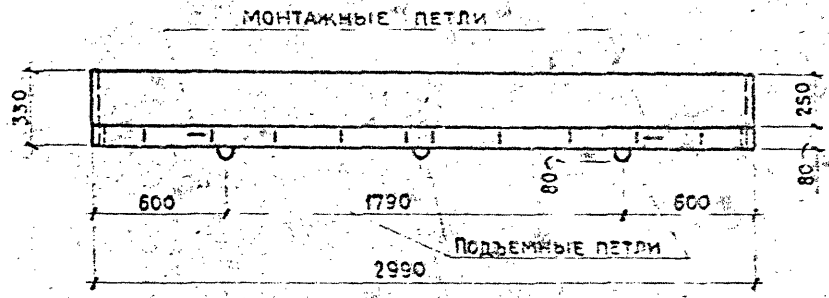

ХАРАКТЕРИСТИКА ПЛАТЫ

НАИМЕНОВАНИЕ	ЕДИН. ИЗМЕР.	КОЛИЧ.
МАРКА БЕТОНА	М-300	
ОБЪЕМ БЕТОНА	М ³	0.58
МАССА ПЛАТЫ	т.	1.5
РАСХОД АРМАТУРЫ	кг.	62.6
ЗАКЛАДНЫЕ ДЕТАЛИ	кг.	15.5

ПРИМЕЧАНИЯ:

1. ПОДЪЕМНЫЕ ПЕТЛИ, ПРЕДНАЗНАЧЕННЫЕ ДЛЯ ВЫЕМКИ ИЗДЕЛИЯ ИЗ СПАЛУБОЧНЫХ ФОРМ, ОБРЕЗАЮТСЯ ЗАПОДЛИЦО С ОГОРНОЙ ПОВЕРХНОСТЬЮ ПЛАТЫ В ЗАВОДСКИХ УСЛОВИЯХ.
2. ЛИСТ ЧИТАТЬ СОВМЕСТНО С ЛИСТАМИ КЖ-9 И КЖ-10.
3. КОНСТРУКЦИИ ЗАКЛАДНЫХ ДЕТАЛЕЙ СМ. ЛИСТ КЖ-27.

С. ЕЛИЗАРОВ

ПРОЕКТИРОВЩИТЕЛЬ

Г. МИНСК

347/2

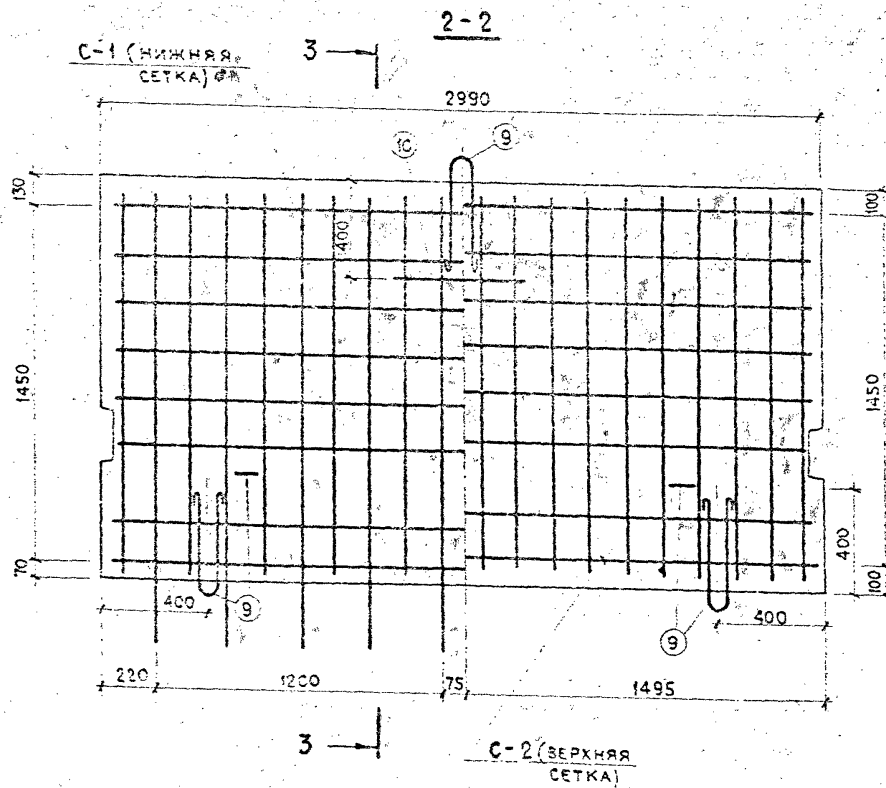
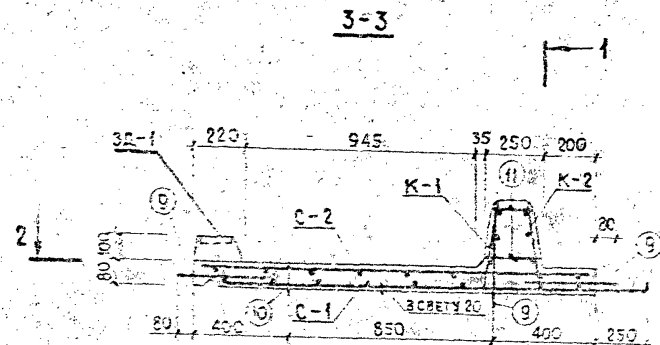
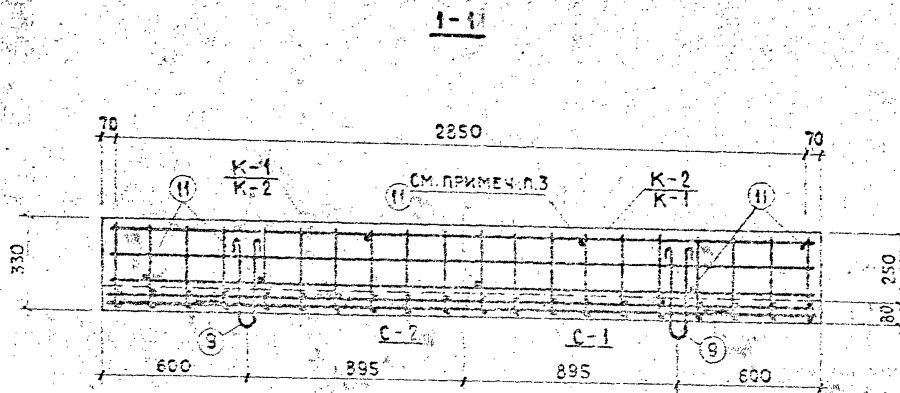

ПРИМЕЧАНИЯ:

1. ВСЕ КАРКАСЫ И СЕТКИ ИЗГОТАВЛИВАТЬ СВАРНЫМИ.
2. КОНСТРУКЦИЮ ЗАКЛАДНЫХ ДЕТАЛЕЙ СМ. ЛИСТ КЖ-27.
3. ПОЗ. II ПРЕДНАЗНАЧЕНА ДЛЯ ОБЪЕДИНЕНИЯ ПЛОСКИХ КАРКАСОВ К-1 И К-2 В ПРОСТРАНСТВЕННЫЙ КАРКАС.

Г. МИНСК
 1975 г.
 347/2

ТК	КОНСТРУКЦИИ ДЛЯ МОСТОВЫХ ПЕРЕЕЗДОВ АРМАТУРНЫЙ ЧЕРТЕЖ ТРОТУАРА ТР-30	СЕРИЯ	3.620-13
1975 г.		ВЫПУСК ЛИСТ	2 КЖ-3

СЕТКА С-1

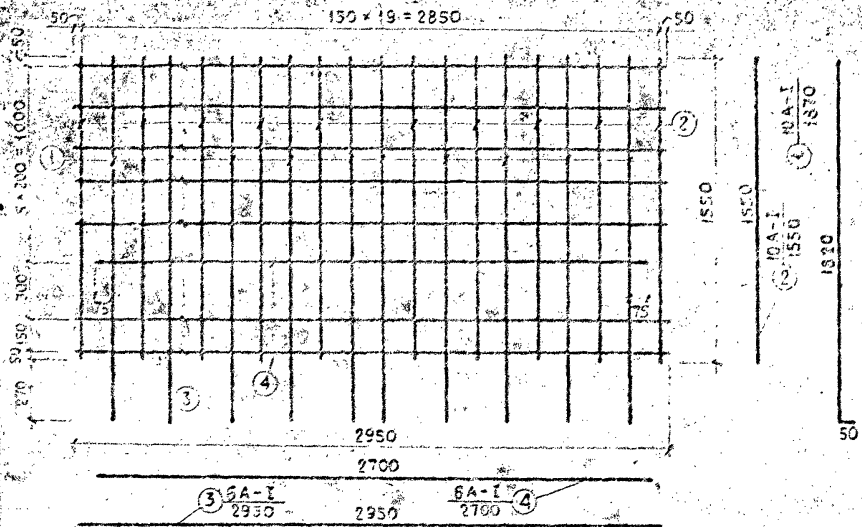

СЕТКА С-2

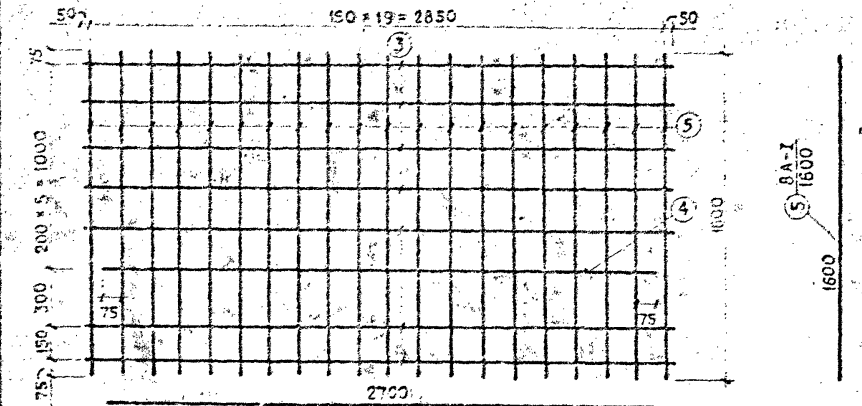

КАРКАС К-1

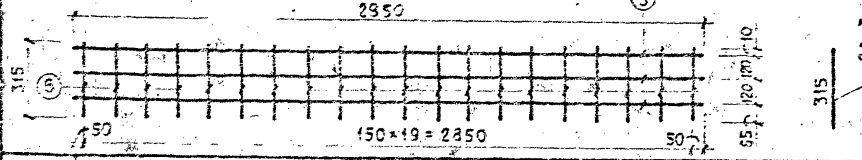

СПЕЦИФИКАЦИЯ АРМАТУРЫ

МАРКА АРМАТУРЫ (КОЛИЧЕСТВО)	№ ПОЗ.	ДИАМ. КЛАСС АРМАТ.	ДЛИНА ПОЗИЦ. ММ.	КОЛИЧЕСТВО		ОБЩАЯ ДЛИНА М.	
				В СЕТКЕ	В КАРКАСЕ		
С-1 (1шт.)	1	10А-I	1870	10	10	18.70	
	2	10А-I	1550	10	10	15.50	
	3	8А-I	2950	7	7	20.60	
	4	8А-I	2700	1	1	2.70	
С-2 (1шт.)	3	8А-I	2950	7	7	20.60	
	4	8А-I	2700	1	1	2.70	
	5	8А-I	1600	20	20	32.0	
К-1 (1шт.)	3	8А-I	2950	3	3	8.85	
	6	8А-I	315	20	20	6.30	
К-2 (1шт.)	7	10А-II	570	20	20	11.40	
	8	8А-I	2950	3	3	8.85	
ОТДЕЛЬНЫЕ СТЕРЖНИ	9	10А-I	920	—	5	4.6	
	10	10А-I	930	—	1	0.93	
	11	8А-I	ср=210	—	7	1.41	
ЗАКЛАДНЫЕ ДЕТАЛИ	ЗД-1 (4шт.)	—	250+150+100	—	4	0.64	
	—	—	10А-II	430	—	8	3.84
	ЗД-2 (2шт.)	—	250+200+100	—	2	0.16	
—	—	—	10А-II	542	—	2	1.28

ВЫБОРКА СТАЛИ

А-I			А-II		ОБЩАЯ МАССА
φ6	φ8	φ10	φ10	кг	
11.8	19.3	24.6	7.0	52.5	

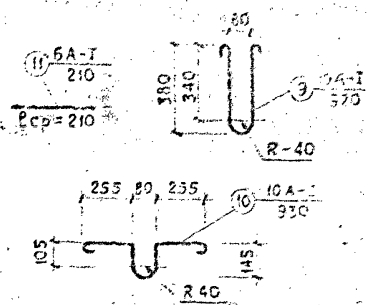

КАРКАС К-2

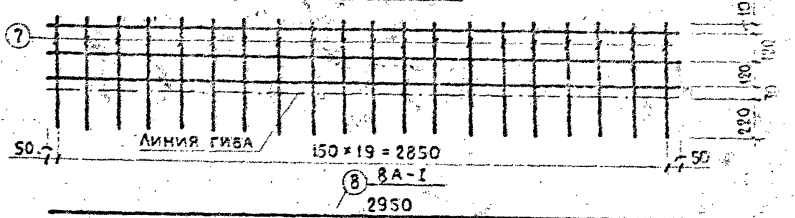

ПРИМЕЧАНИЯ:

1. Арматурные сетки и каркасы изготавливать сварными.
2. Конструкцию закладных деталей см. лист КЖ-27.
3. Поз. 4 (схватка) предназначена для объединения плоских каркасов К-1 и К-2 в пространственный каркас.

КОНСТРУКЦИИ ДЛЯ МОСТОВЫХ ПЕРЕЕЗДОВ.

АРМОИЗДЕЛИЯ ТРОТУАРА ТР-30.

СЕРИЯ	3.820-13
ВЫПУСК	2*
ЛИСТ	КЖ-9

347/2

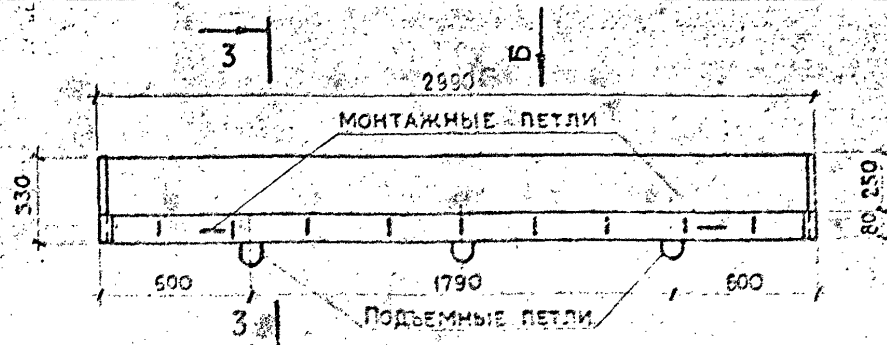

Вид Б

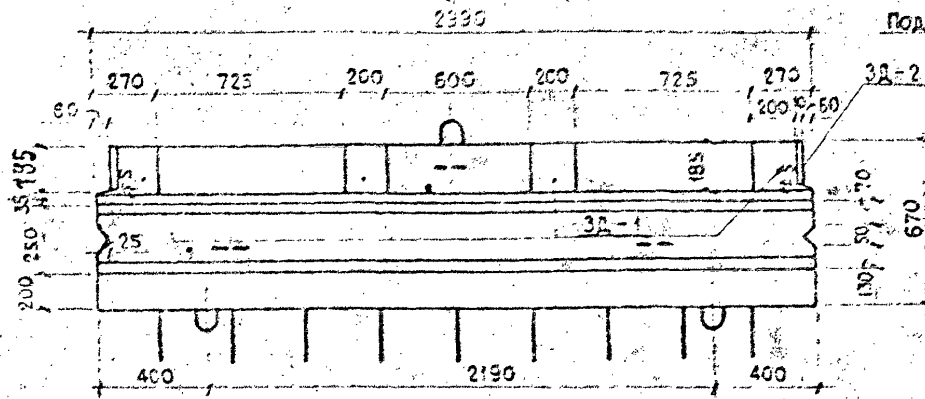

1-1

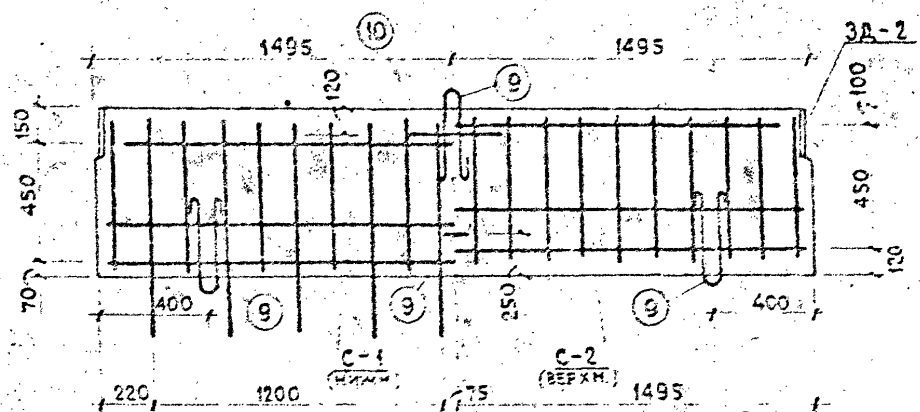

ПРИМЕЧАНИЯ:

1. Все каркасы и сетки изготавливать сварными.
2. Конструкции закладных деталей см лист КЖ-27.
3. Поз. II (схватка) предназначена для объединения каркасов К-1 и К-2 в пространственный.
4. Подъемные петли после снятия с опалубки срезать.

Вид В

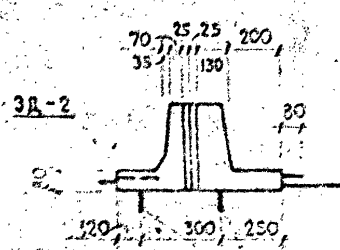

ПОДЪЕМНЫЕ ПЕТЛИ

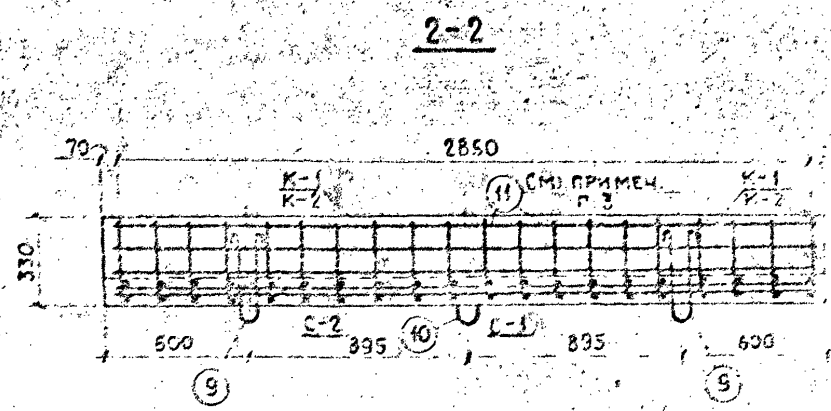

3-3

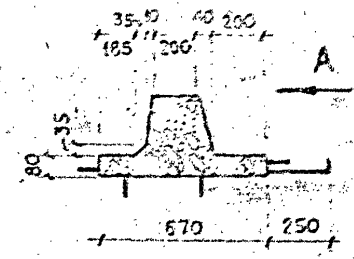

3-3

(АРМАТУРНЫЙ)

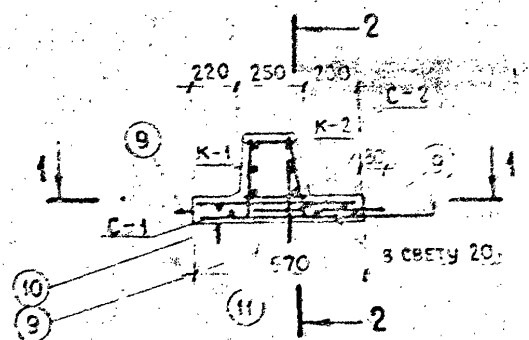

ВЫБОРКА СТАЛИ

А-I		А-II		ОБЩАЯ МАССА КГ
φ 6	φ 8	φ 10	φ 10	
6.11	10.92	12.79	7.03	36.85

ХАРАКТЕРИСТИКА ПЛИТЫ

НАИМЕНОВАНИЕ	ЕДИН. ИЗМ.	КОЛИЧ. ШТ.
МАРКА БЕТОНА	М-300	
ОБЪЕМ БЕТОНА	М ³	0.325
МАССА ПЛИТЫ	т.	0.815
РАСХОД АРМАТУРЫ	кг.	36.85
ЗАКЛАДНЫЕ ДЕТАЛИ	кг.	15.76

ИСПОЛНИТЕЛЬ
С. ЕЛИЗАРОВ

Г. МИНСК

ТК	Конструкции мостовых переходов	СЕРИЯ 3.620-13
1975г.	Армоизделия колесотвоя К-30	ВЫПУСК 2

34712

СЕТКА С-1

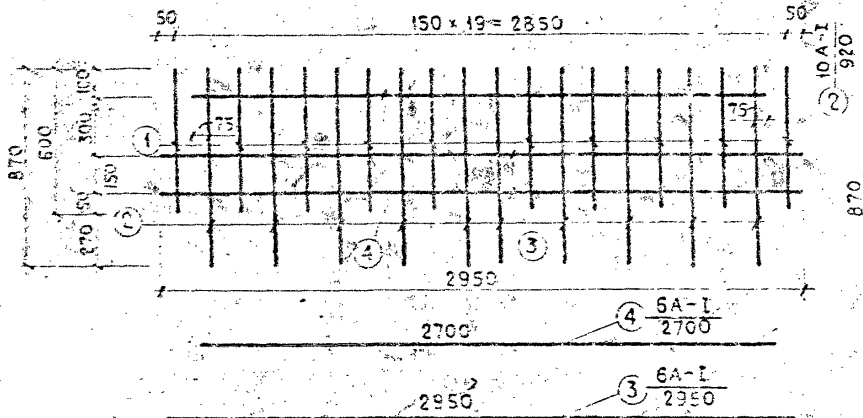

КАРКАС К-2

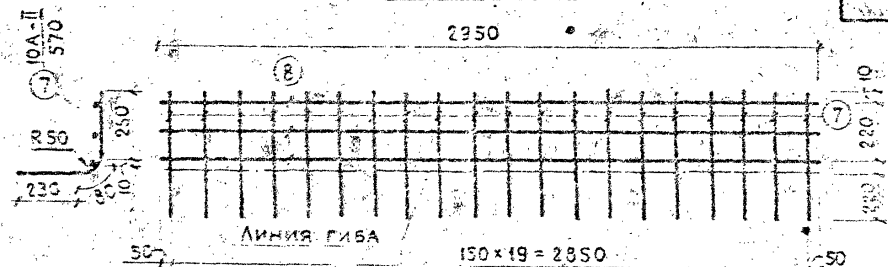

СЕТКА С-2

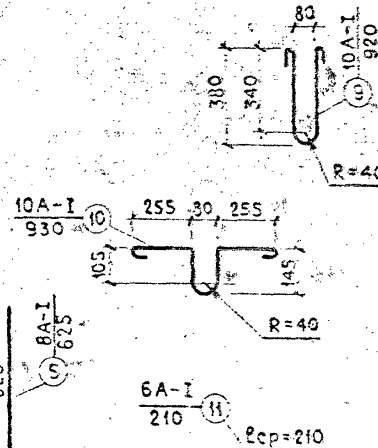
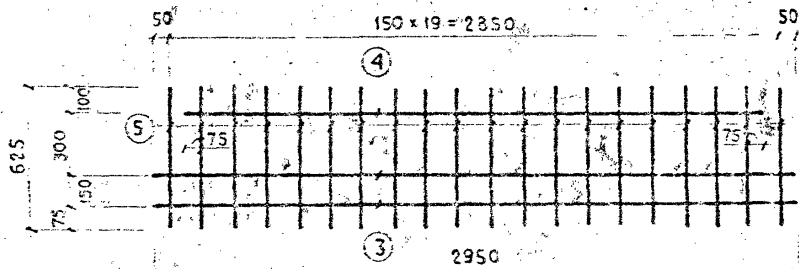

КАРКАС К-1

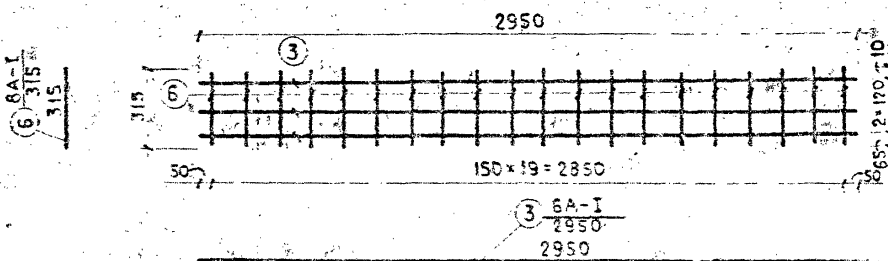

СПЕЦИФИКАЦИЯ АРМАТУРЫ

МАРКА АРМОИЗДЕЛ (К-ВО ШТ.)	N ПОЗ.	ДИАМ. КЛАСС АР-РЫ	ДЛИНА ПОЗИЦ. ММ.	КОЛИЧЕСТВО, ШТ.		ОБЩАЯ ДЛИНА М.
				В СЕТКЕ КАРКАСЕ	В ПЛИТЕ	
С-1 (1 шт.)	1	10A-I	600	10	10	6.0
	2	10A-I	920	10	10	9.2
	3	6A-I	2950	2	2	5.9
	4	6A-I	2700	1	1	2.7
С-2 (1 шт.)	3	6A-I	2950	2	2	5.9
	4	6A-I	2700	1	1	2.7
	5	8A-I	625	20	20	12.5
К-1 (1 шт.)	3	6A-I	2950	3	3	8.85
	6	8A-I	315	20	20	6.30
К-2 (1 шт.)	7	10A-II	570	20	20	11.40
	8	8A-I	2950	3	3	8.85
ОТДЕЛЬНЫЕ СТЕРЖНИ	9	10A-I	920	-	5	4.6
	10	10A-I	930	-	1	0.93
	11	6A-I	в ср=210	-	7	1.47
ЗАКЛАДНЫЕ ДЕТАЛИ	ЗД-1 (4 шт.)	200x120x10	160	-	4	0.64
		10A-II	480	-	8	3.84
	ЗД-2 (2 шт.)	200x80x10	80	-	2	0.16
		10A-II	642	-	2	1.28

ПРИМЕЧАНИЯ:

1. АРМАТУРНЫЕ СЕТКИ И КАРКАСЫ ИЗГОТАВЛИВАТЬ СВАРНЫМИ.
2. КОНСТРУКЦИЮ ЗАКЛАДНЫХ ДЕТАЛЕЙ СМ. ЛИСТ КЖ-27.
3. ПОЗ. 11 (СХВАТКА) ПРЕДНАЗНАЧЕНА ДЛЯ ОБЪЕДИНЕНИЯ ПЛОСКИХ КАРКАСОВ К-1 И К-2 В ПРОСТРАНСТВЕННЫЙ КАРКАС.

ТК

КОНСТРУКЦИИ ДЛЯ МОСТОВЫХ ПЕРЕЕЗДОВ

СЕРИЯ 3.820-13

1975г.

АРМОИЗДЕЛИЯ КОЛЕСОТВОЯ К-30

ВЫПУСК 2 ЛИСТ КЖ-1

342/2

Вид Б
М 1:20

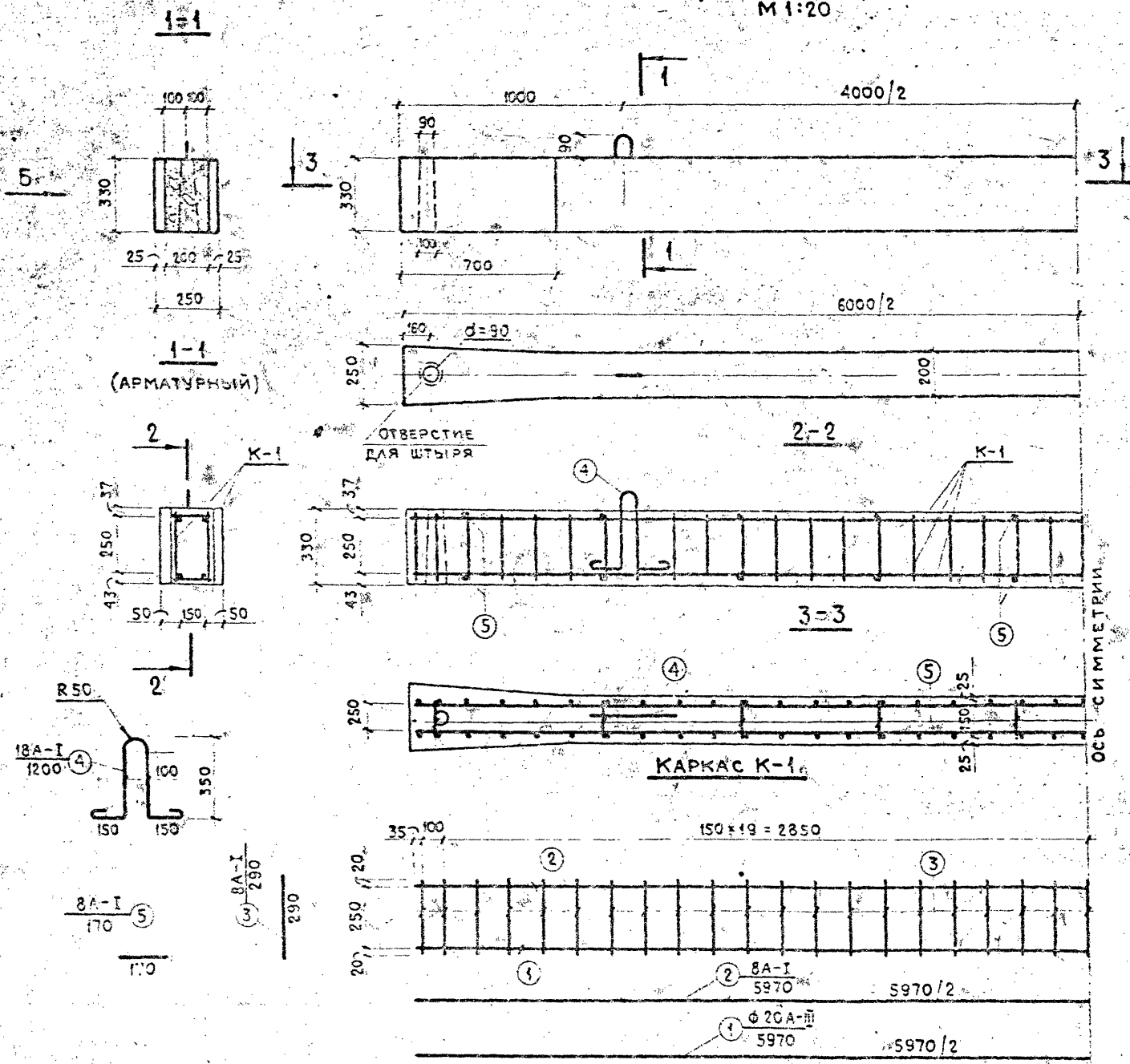

ХАРАКТЕРИСТИКА БАЛКИ

НАИМЕНОВАНИЕ	ЕДИН. ИЗМ.	КОЛИЧ.
МАРКА БЕТОНА	ВТ-300,3-4, МР	
ОБЪЕМ БЕТОНА	М ³	0.40
МАССА БАЛКИ	Т	1.0
РАСХОД АРМАТУРЫ	КГ	49.8

СПЕЦИФИКАЦИЯ АРМАТУРЫ

МАРКА АРМОИЗДЕЛ (К-30 ШТ.)	№ ПОЗ.	ДИАМЕТР КЛАСС АРМАТ.	ДЛИНА ПОЗ. ММ.	КОЛИЧЕСТВО, ШТ.		ОБЩАЯ ДЛИНА М.
				В СЕТКЕ КАРКАСА	В БАЛКЕ	
К-1 (2 ШТ.)	1	20 А-III	5970	1	2	11.94
	2	8 А-I	5970	1	2	11.94
	3	8 А-I	290	41	82	23.78
ОТДЕЛЬНЫЕ СТЕРЖНИ	4	18 А-I	1200	—	2	2.40
	5	8 А-I	170	—	20	3.40

ВЫБОРКА СТАЛИ

А-I		А-III		ОБЩАЯ МАССА КГ.
Ø8	Ø18	Ø20	Ø20	
15.5	4.8	29.5	49.8	

ПРИМЕЧАНИЯ:

1. ВСЕ КАРКАСЫ ИЗГОТАВЛИВАТЬ СВАРНЫМИ.
2. ОБЪЕДИНЕНИЕ 2-Х ПЛОСКИХ КАРКАСОВ

К-1 В ПРОСТРАНСТВЕННЫЙ КАРКАС ПРОИЗВОДИТСЯ СТЕРЖНЯМИ ПОЗ.5.

ИСПОЛНИТЕЛЬ С. БАКАРОВ
Г. МИНСК

ТК	КОНСТРУКЦИИ ДЛЯ МОСТОВЫХ ПЕРЕЕЗДОВ	СЕРИЯ 3.820-13
1975г.	АРМАТУРНО-ОПАЛУБОЧНЫЙ ЧЕРТЕЖ ПОДПРОУАРНОЙ БАЛКИ Б-1.	ВЫПУСК ЛИСТ 2 КЖ-13

34712

Вид Б
М 1:25

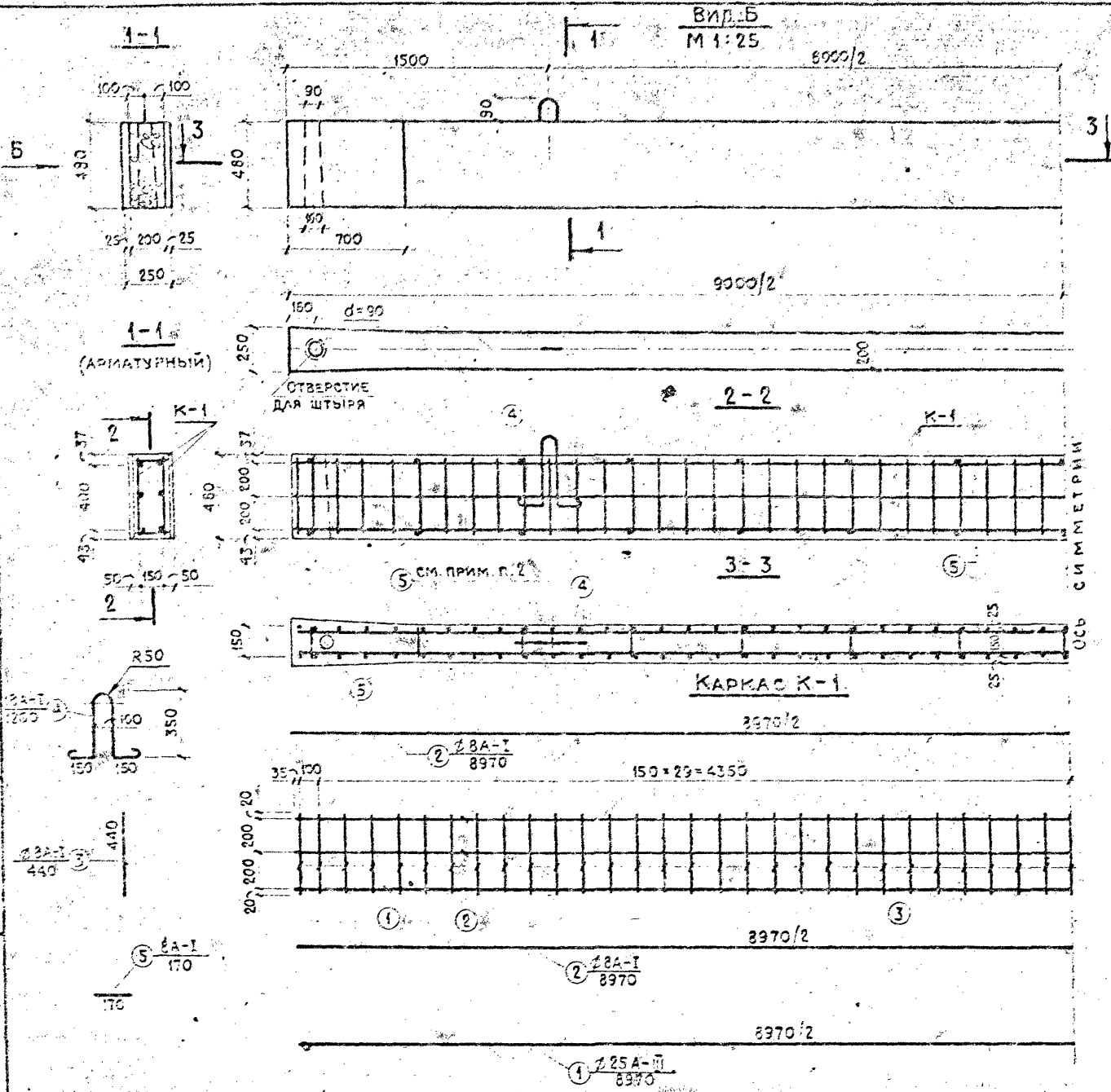

ХАРАКТЕРИСТИКА БАЛКИ

НАИМЕНОВАНИЕ	ЕДИН. ИЗМ.	КОЛИЧ.
МАРКА БЕТОНА	БТ-200, Б-1, Б-2	
ОБЪЕМ БЕТОНА	м ³	0.87
МАССА БАЛКИ	т	2.18
РАСХОД АРМАТУРЫ	кг	111.6

СПЕЦИФИКАЦИЯ АРМАТУРЫ

МАРКА АРМОИЗДЕЛ (К-ВО ШТ.)	N ПОЗ.	ДИАМЕТР КЛАСС АРМАТ.	ДЛИНА ПОЗ. ММ.	КОЛИЧ. ШТ.		ОБЩАЯ ДЛИНА М.
				В СЕТКЕ	В КАРКАСЕ	
К-1 (2 ШТ.)	1	25A-III	8970	1	2	17.94
	2	2A-I	8970	2	4	35.88
	3	2A-I	440	51	122	53.50
ОТДЕЛЬНЫЕ СТЕРЖНИ	4	18A-I	1200	—	2	2.40
	5	8A-I	170	—	30	5.10

ВЫБОРКА СТАЛИ

A-I		A-III		ОБЩАЯ МАССА КГ
Ø8	Ø18	Ø25	КГ	
37.5	4.8	69.3	111.6	

ПРИМЕЧАНИЯ:

1. ВСЕ КАРКАСЫ ИЗГОТАВЛИВАТЬ СВАРНЫМИ.
2. ОБЪЕДИНЕНИЕ 2-Х КЛАССОВ КАРКАСОВ К-1 В ПРОСТРАНСТВЕННЫЙ КАРКАС ПРОИЗВОДИТСЯ СТЕРЖНЯМИ ПОЗ. 5.

ИСПОЛНИТЕЛЬ

Г. МИНСК

7К

КОНСТРУКЦИИ ДЛЯ МОСТОВЫХ ПЕРЕЕЗДОВ

СЕРИЯ 3.820-13

1975

АРМАТУРНО-ОПАЛУБОЧНЫЙ ЧЕРТЕЖ ПОДТРОУАРНОЙ БАЛКИ Б-2

ЛИСТ 2

3.8212

Вид А

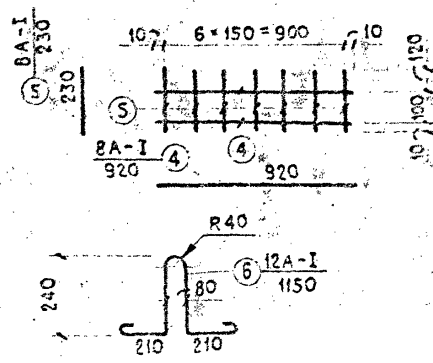
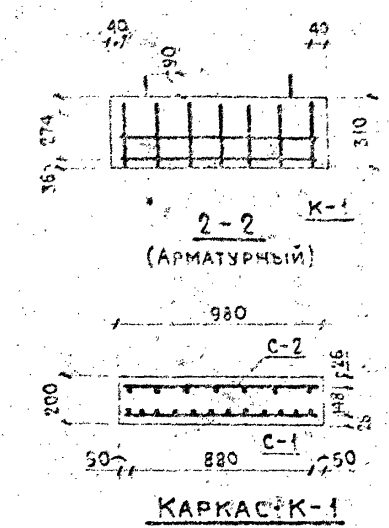
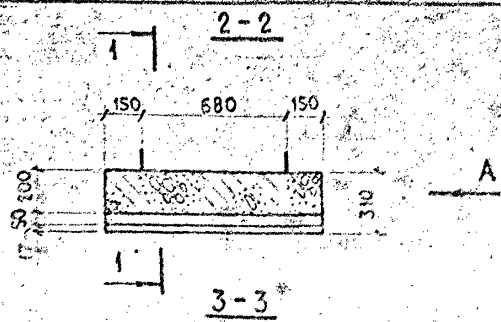
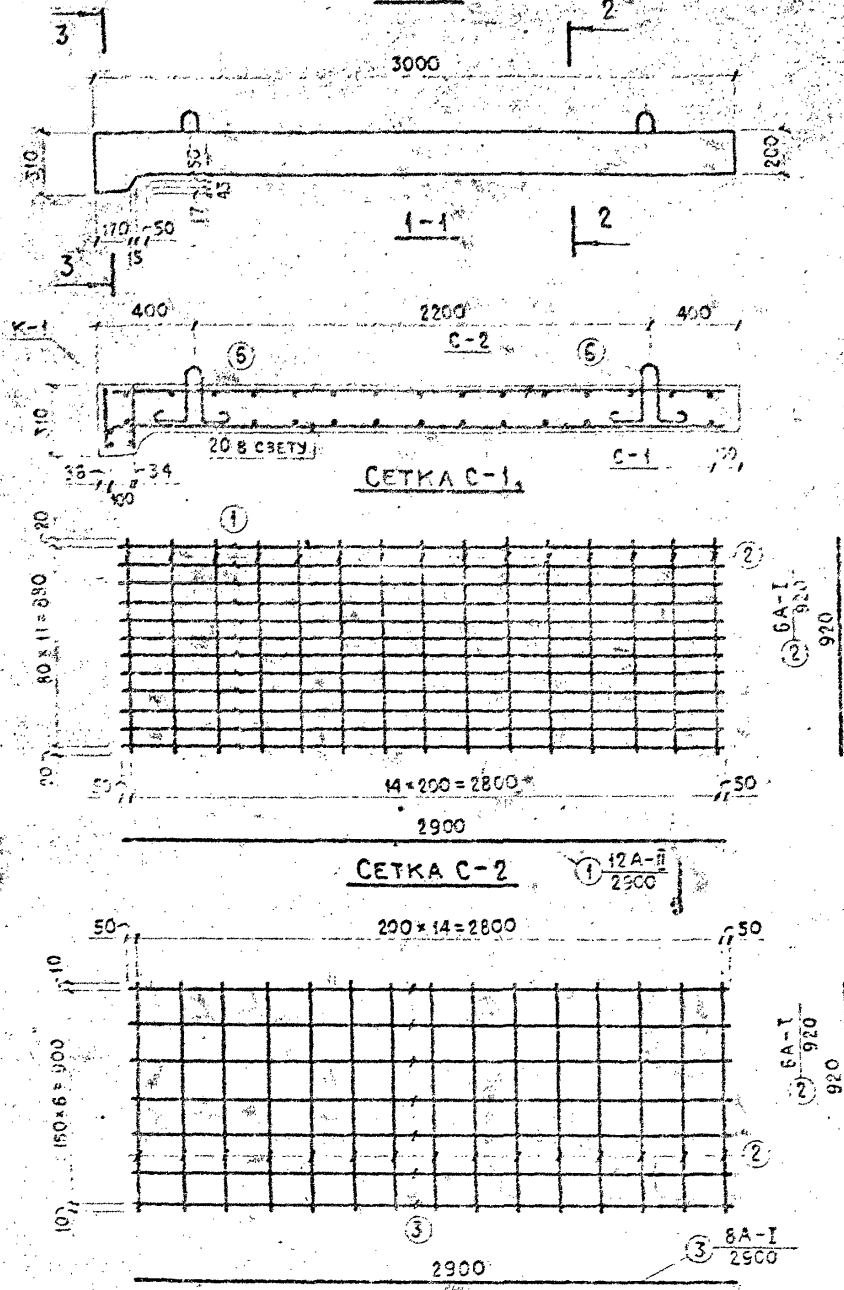

ХАРАКТЕРИСТИКА ПЛИТЫ

НАИМЕНОВАНИЕ	ЕДИН. ИЗМ.	КОЛИЧ.
МАРКА БЕТОНА	БТ-300, 3-4, УРЗ	
ОБЪЕМ БЕТОНА	м ³	0.51
МАССА ПЛИТЫ	т.	1.53
РАСХОД АРМАТУРЫ	кг	51.8

СПЕЦИФИКАЦИЯ АРМАТУРЫ

МАРКА АРМОИЗДЕЛ (К-ВО ШТ.)	№ ПОЗ.	ДИАМЕТР КЛАСС АРМАТ.	ДЛИНА ПОЗ.	КОЛИЧЕСТВО ШТ.		ОБЩАЯ ДЛИНА М.
				В СЕТКЕ, КАРКАСЕ	В ПЛАНЕ	
С-1 (1 ШТ.)	1	12А-II	2900	12	12	34.8
	2	8А-I	920	15	15	13.8
С-2 (1 ШТ.)	2	8А-I	920	15	15	13.8
	3	8А-I	2900	7	7	20.3
К-1 (2 ШТ.)	4	8А-I	920	2	4	3.7
	5	8А-I	230	7	14	3.2
ОТДЕЛЬНЫЕ СТЕРЖНИ	6	12А-I	1150	-	4	4.6

ВЫБОРКА СТАЛИ

А-I			А-II		ОБЩАЯ МАССА КГ.
Ø6	Ø8	Ø12	Ø12		
6.2	10.8	4.0	30.8		51.8

ПРИМЕЧАНИЕ

1. Все каркасы и сетки изготавливать сварными.

Г. МИНСК

ТК

КОНСТРУКЦИИ ДЛЯ МОСТОВЫХ ПЕРЕЗЕДОВ.

СЕРИЯ 3.820-13

1975 г.

АРМАТУРНО-ОПЛУБОЧНЫЙ ЧЕРТЕЖ ПЕРЕХОДНОЙ ПЛИТЫ П-1

ВЫПУСК ЛИСТ 2 КЖ-15

34742

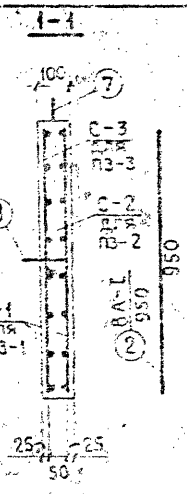
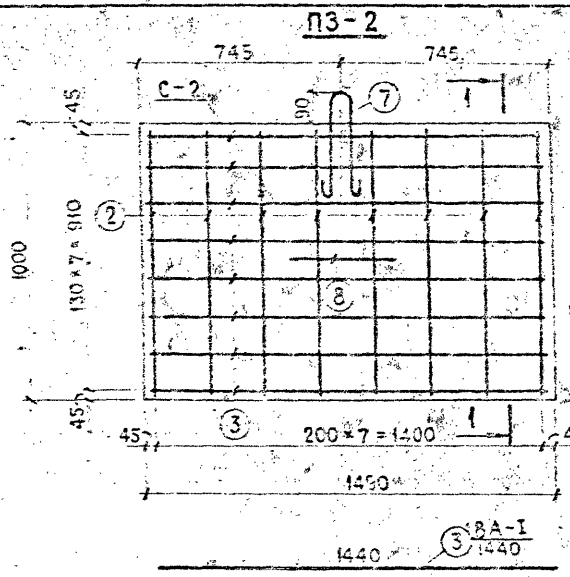
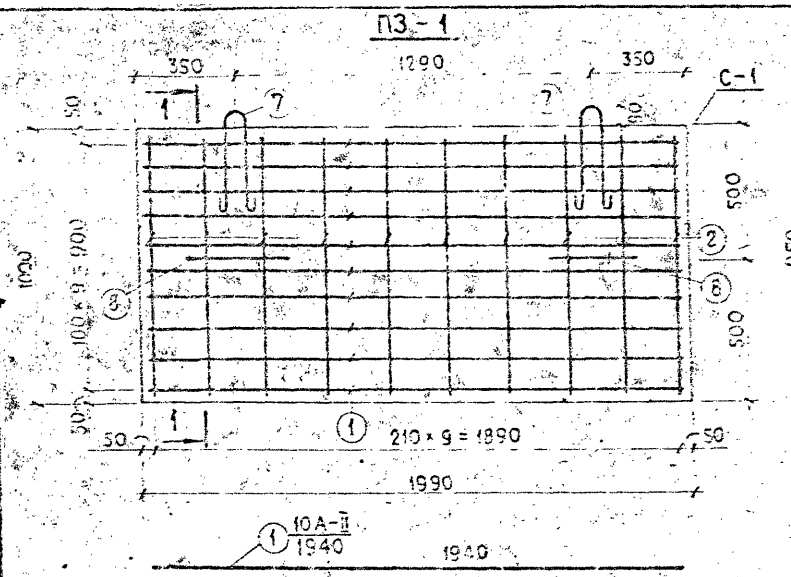

ХАРАКТЕРИСТИКА ПЛИТ

МАРКА ПЛИТЫ	МАРКА БЕТОНА	ОБЪЕМ БЕТОНА м ³	МАССА ПЛИТЫ т.	РАСХОД АРМАТУРЫ, кг.
ПЗ-1	В-4	0.20	0.50	33.6
ПЗ-2	В-4	0.15	0.38	16.15
ПЗ-3	В-4	0.24	0.53	36.4

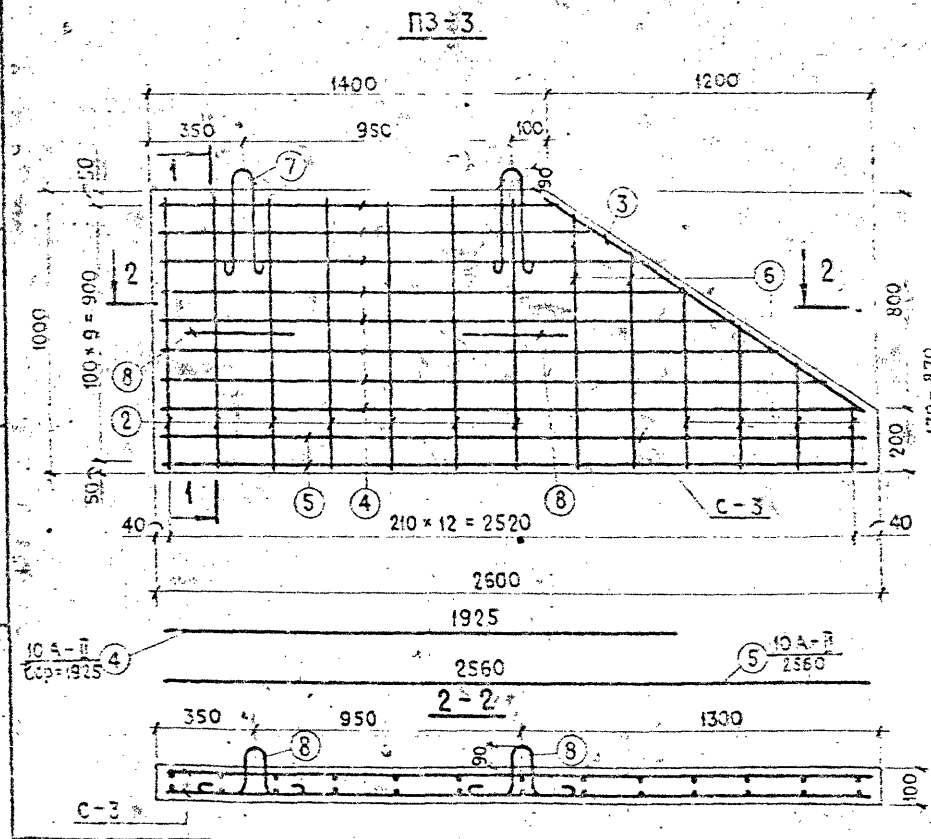

ВЫБОРКА АРМАТУРЫ

МАРКА ПЛИТЫ	А-I		А-II	ОБЩАЯ МАССА кг.
	φ 8	φ 10	φ 10	
ПЗ-1	7.5	2.1	24.0	33.6
ПЗ-2	15.1	1.05	—	16.15
ПЗ-3	8.85	2.10	25.4	36.35

СПЕЦИФИКАЦИЯ АРМАТУРЫ

МАРКА ПЛИТЫ	МАРКА АРМОИЗДЕЛИЯ (КОЛ. ШТ.)	№ ПОЗ.	ДИАМЕТР КЛАСС АРМАТ. ПОЗ.	ДЛИНА ММ.	КОЛИЧЕСТВО ШТ.		ОБЩАЯ ДЛИНА М.
					В СЕТКЕ КАРКАСА	В ПЛИТЕ	
ПЗ-1	С-1 (2 шт.)	1	10А-I	1940	10	20	38.3
		2	8А-I	950	10	20	19.0
	ОТДЕЛЬНЫЕ СТЕРЖНИ	7	10А-I	950	—	2	1.8
		8	10А-I	800	—	2	1.6
ПЗ-2	С-2 (2 шт.)	2	8А-I	950	8	15	15.3
		3	8А-I	1440	8	15	23.0
	ОТДЕЛЬНЫЕ СТЕРЖНИ	7	10А-I	900	—	1	0.9
		8	10А-I	800	—	1	0.8
ПЗ-3	С-3 (2 шт.)	2	8А-I	950	7	14	13.3
		3	8А-I	1440	1	2	2.88
		4	10А-I	2560	8	16	30.8
		5	10А-I	2560	2	4	10.3
	ОТДЕЛЬНЫЕ СТЕРЖНИ	6	8А-I	2560	5	12	6.25
		7	10А-I	900	—	2	1.8
		8	10А-I	800	—	2	1.6

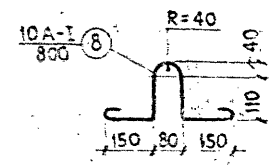
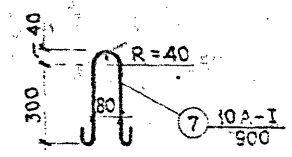

ПРИМЕЧАНИЯ:

1. ВСЕ КАРКАСЫ И СЕТКИ ИЗГОТОВЛИВАТЬ СВАРНЫМИ.
2. ПОЗ. 8 (ПЕТЛЯ) ПРЕДНАЗНАЧЕНА ДЛЯ ВЫЕМКИ ДЕТЕЙ ИЗ ОПАЛУБОЧНЫХ ФОРМ.

М. МИНСК

КОНСТРУКЦИИ ДЛЯ МОСТОВЫХ ПЕРЕЕЗДОВ

СЕРИЯ
3.820-13
В.М.С. ЛИСТ
2

АРМАТУРНО-ОПАЛУБОЧНЫЙ ЧЕРТЕЖ ЗАБОРНЫХ ПЛИТ ПЗ-1; ПЗ-2; ПЗ-3.

1975 г.

347/2

НАСАДКА НС-1

М 1:25

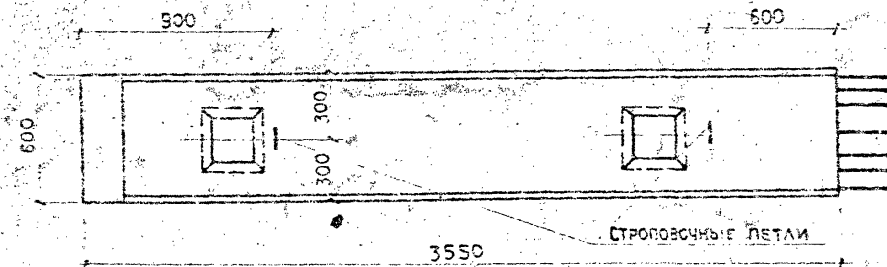
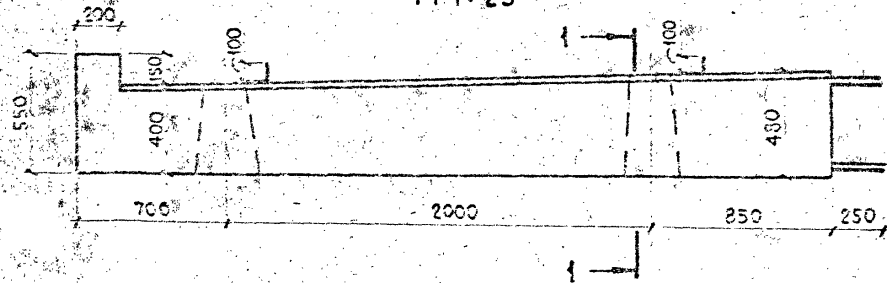

1-1

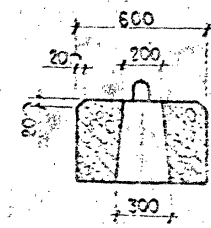

ВИД А

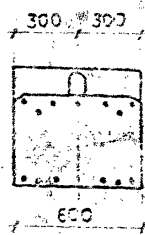

НАСАДКА НС-2

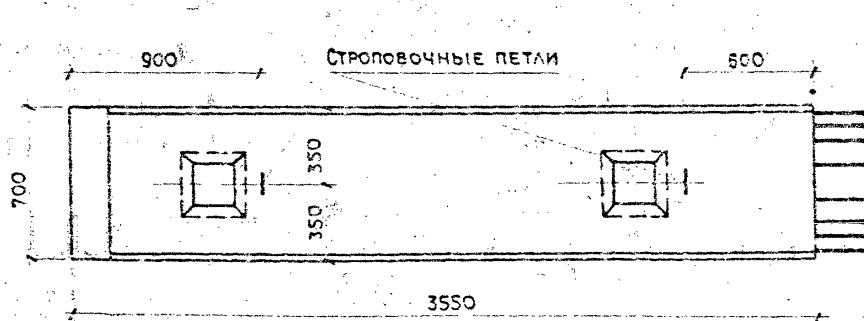
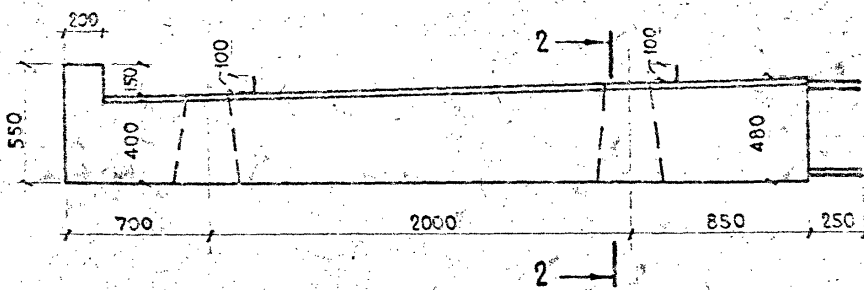

2-2

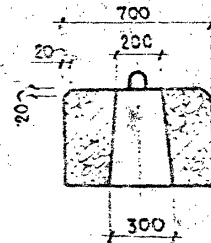

ВИД Б

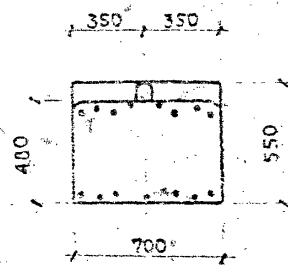

ХАРАКТЕРИСТИКА НАСАДОК

НАИМЕНОВАНИЕ	ЕДИН. ИЗМ.	КОЛИЧЕСТВО, ШТ.	
		НС-1	НС-2
МАРКА БЕТОНА		БГТ-300; В-4; МРЗ-	
ОБЪЕМ БЕТОНА	м ³	0,23	1,05
МАССА НАСАДКИ	т.	2,23	2,53
РАСХОД АРМАТУРЫ	кг.	91,1	97,9

ПРИМЕЧАНИЯ:

1. ЛИСТ ЧИТАТЬ СОВМЕСТНО С ЛИСТАМИ КЖ-18 И КЖ-19.
2. ЗАЩИТНЫЙ СЛОЙ БЕТОНА 30 ММ.

Г. МИНСК

ЛТК

1975 г.

КОНСТРУКЦИИ ДЛЯ МОСТОВЫХ ПЕРЕЕЗДОВ

Опалубочный чертеж сборных насадок НС-1 и НС-2.

СЕРИЯ

3.820-13

КОМП. ЛИСТ

2 КЖ-19

34712

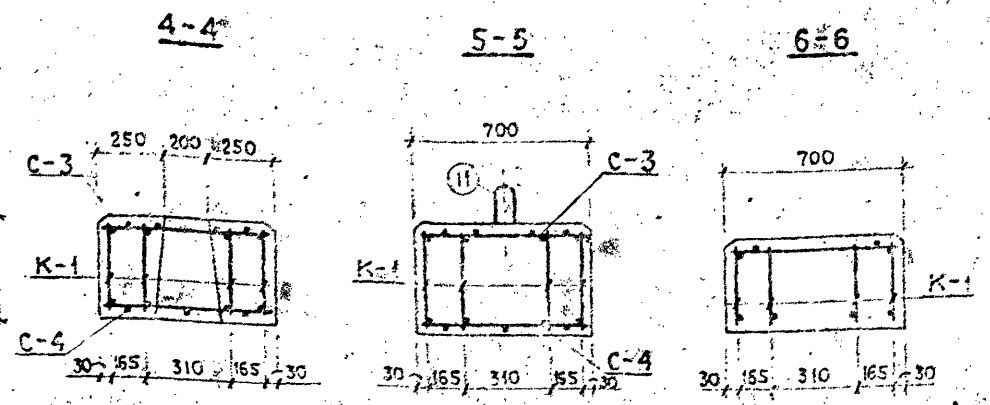
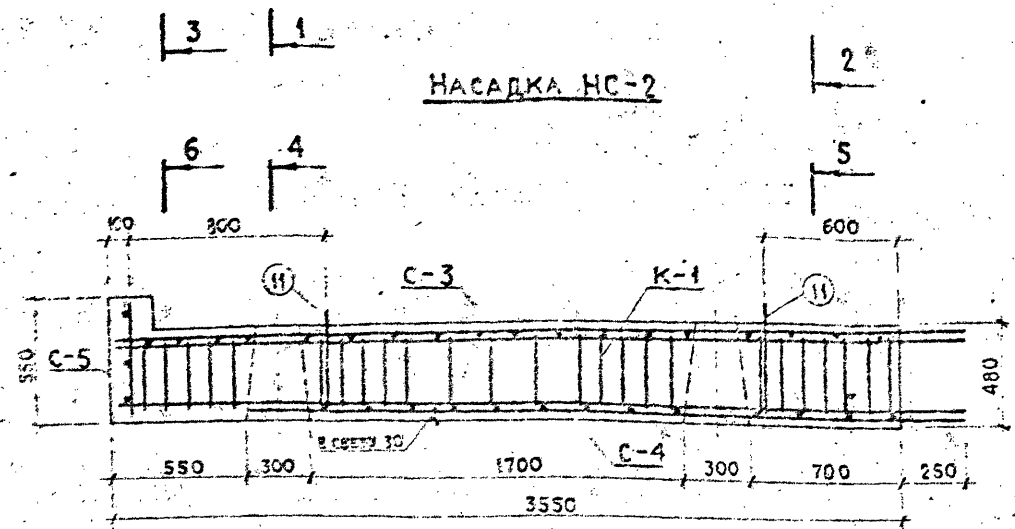
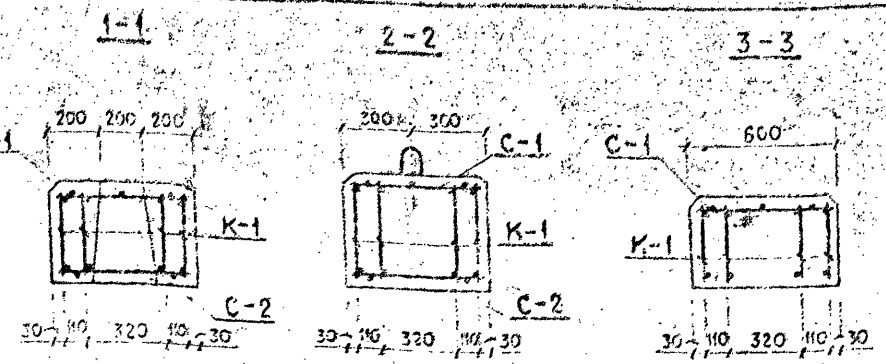
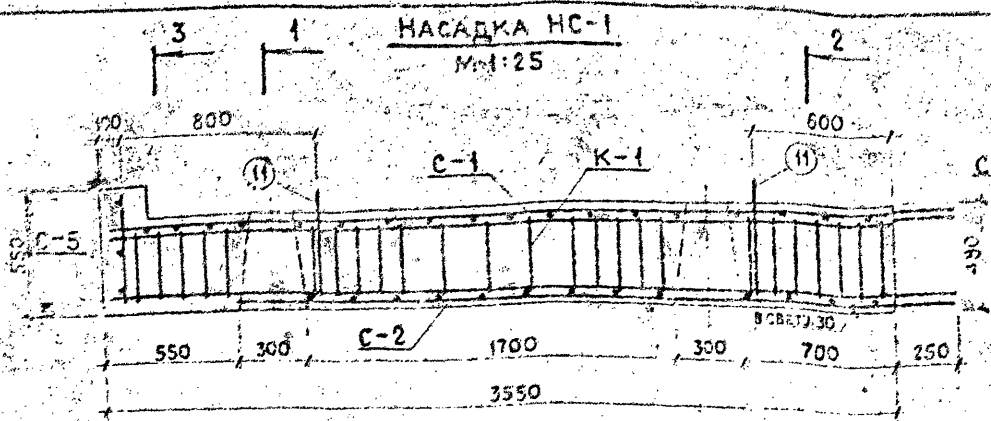

СПЕЦИФИКАЦИЯ МАРК АРМОИЗДЕЛИЙ

ШИФР НАСАДКИ	НС-1					НС-2				
	С-1	С-2	С-5	К-1	И	С-3	С-4	С-5	К-1	И
Армоизделия, стержни										
Количество армоизделий, шт.	1	1	1	4	2	1	1	1	4	2

ПРИМЕЧАНИЯ:

1. СЕТКИ И КАРКАСЫ СВАРНЫЕ.
2. СЕТКИ И КАРКАСЫ ПЕРЕД УСТАНОВКОЙ В ОПАЛУБОЧНЫЕ ФОРМЫ СОЕДИНИТЬ АРМАТУРОЙ В ПРОСТРАНСТВЕННЫЙ ПАКЕТ.

С. ЕЛИЗАРОВ

ИСПОЛНИТЕЛЬ

Г. МИНСК

347/2

СЕТКА С-1

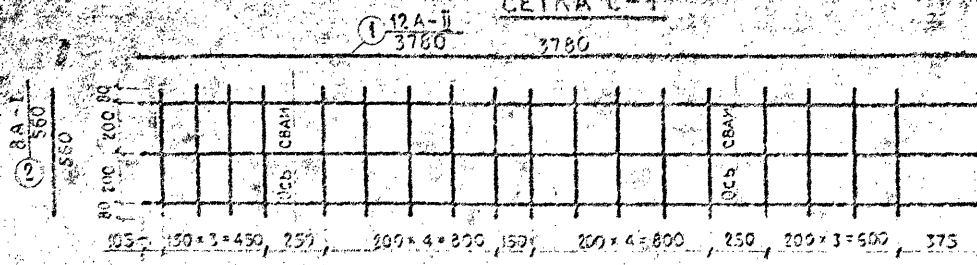

СЕТКА С-2

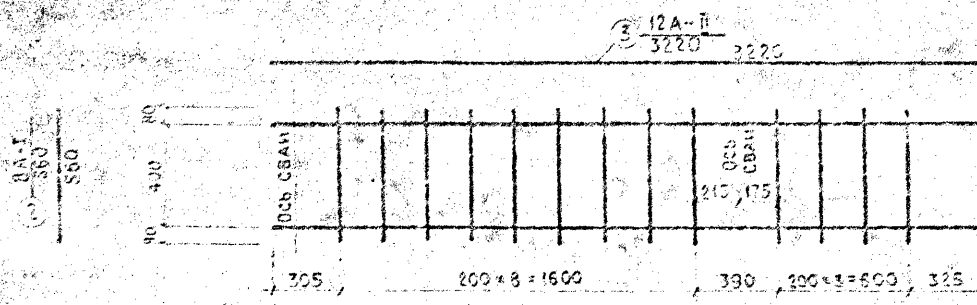

СЕТКА С-3

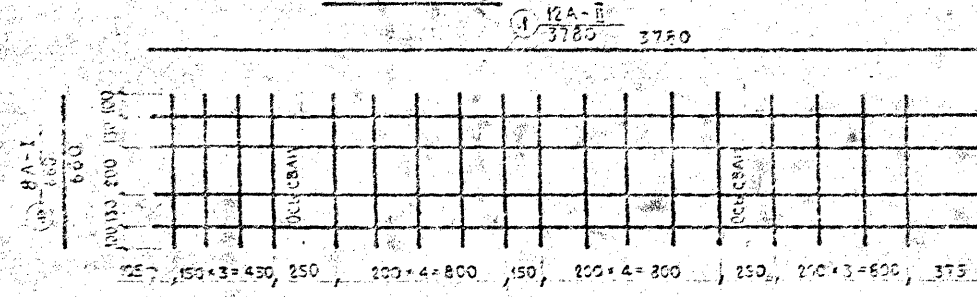

СЕТКА С-4

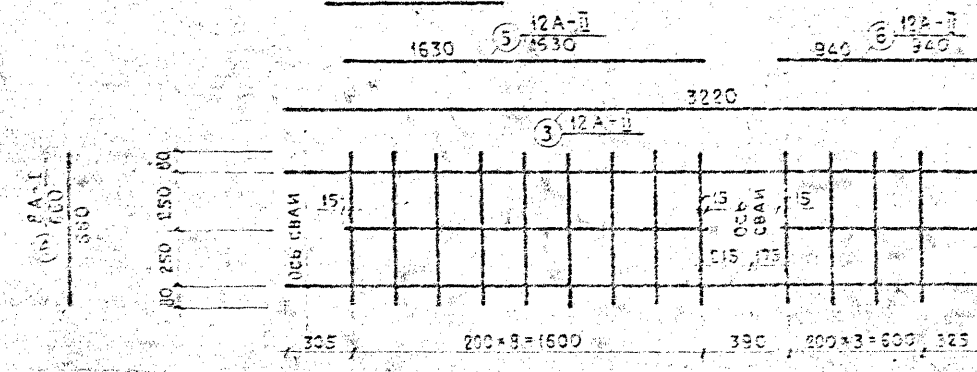

СЕТКА С-5

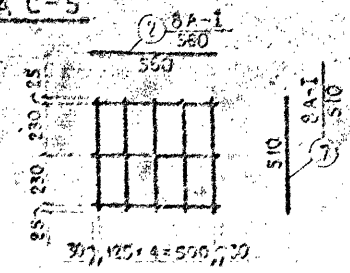

ПЕРАЯ

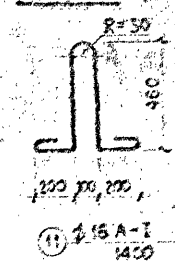

КАРКАС К-1

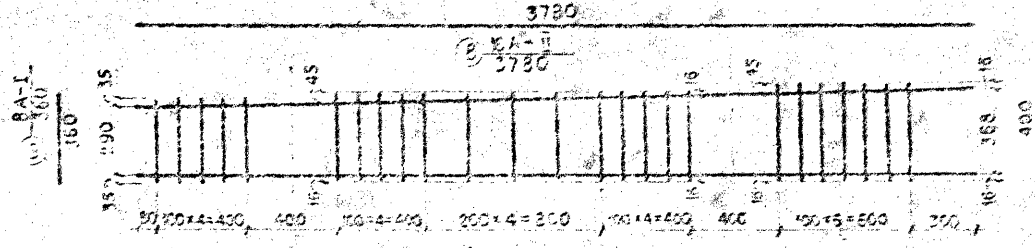

ВЫБОРКА СТАЛИ

А-I		А-II		ОБЩАЯ МАССА
№	МАССА	№	МАССА	
23	12	212	216	97,9
23,15	4,4	15,3	27,7	
24,4		21,4		

СПЕЦИФИКАЦИЯ АРМАТУРЫ

МАРКА АРМУРА	№ ПОЗИЦ	ДИАМЕТР КЛАСС АРМАТУРЫ	ДЛИНА ПОЗИЦИИ ММ	КОЛИЧ. ШТ. В СЕТКЕ, КАРКАСЕ		ОБЩАЯ МАССА М
				1	2	
С-1 (1шт.)	1	12А-II	3780	3	3	11,34
	2	8А-I	550	18	18	7,26
С-2 (1шт.)	3	12А-II	3220	2	2	6,44
	2	8А-I	550	13	13	7,28
С-3 (1шт.)	1	12А-II	3780	4	4	15,12
	4	8А-I	660	12	12	11,88
С-4 (1шт.)	3	12А-II	3220	2	2	6,44
	5	12А-II	1630	1	1	1,63
	6	12А-II	940	1	1	0,94
С-5 (1шт.)	4	8А-I	550	13	13	8,58
	2	8А-I	550	3	3	1,63
К-1 (4шт.)	7	8А-I	510	5	5	2,53
	8	16А-II	3780	2	2	37,20
	9	8А-I	360	18	72	25,92
	10	8А-I	400	7	28	11,2
ОБЩАЯ СЕТКА	11	16А-I	1400	2	2	2,8

ПРИМЕЧАНИЯ:

- В ТАБЛИЦЕ В ЧИСЛИТЕЛЕ ПРИВЕДЕНЫ ПОКАЗАТЕЛИ ДИАМЕТРА И КОЛИЧЕСТВО АРМАТУРЫ В СЕТКЕ ИЛИ КАРКАСЕ. В ЗНАМЕНАТЕЛЕ НС-2.
- СЕТКИ И КАРКАСЫ ИЗГОТАВЛИВАЮТ СВАРНЫМИ.

ТК

КОНСТРУКЦИИ ДЛЯ МОСТОВЫХ ПЕРЕЕЗДОВ

СЕРИЯ 3.820-13

1975 С

АРМОИЗДЕЛИЯ СБОРНЫХ НАСАДОК НС-1 И НС-2.

Лист 2 из 13

3522

НАСАДКА НС-3

М 1:25

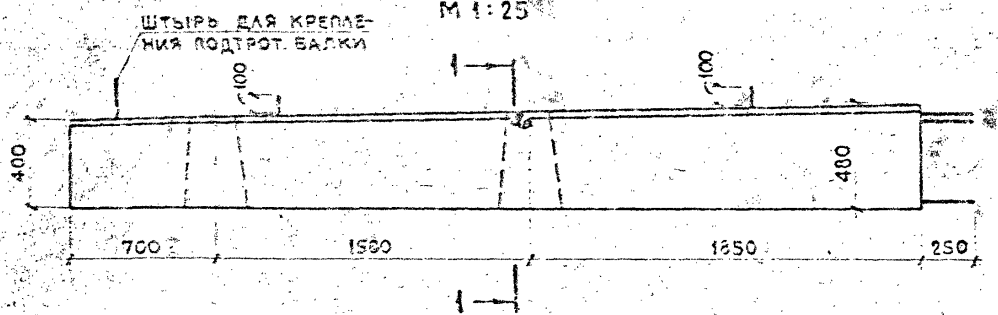

А

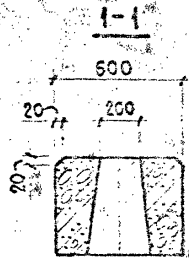

Вид А

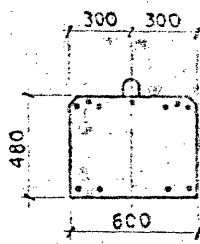
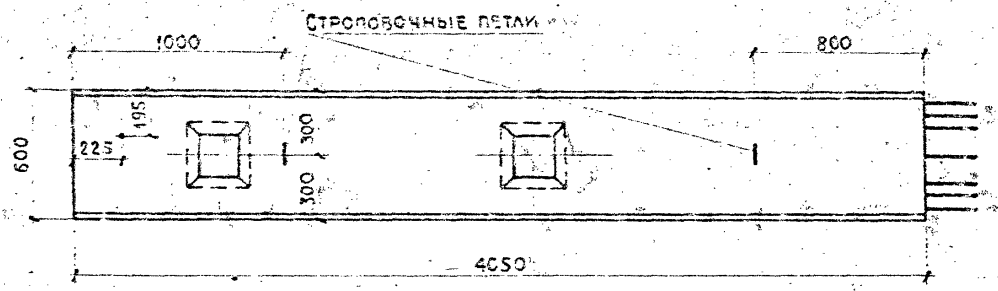

НАСАДКА НС-4

ШТЫРЬ ДЛЯ КРЕПЛЕНИЯ ПОДТРОТУАРН. БАЛКИ

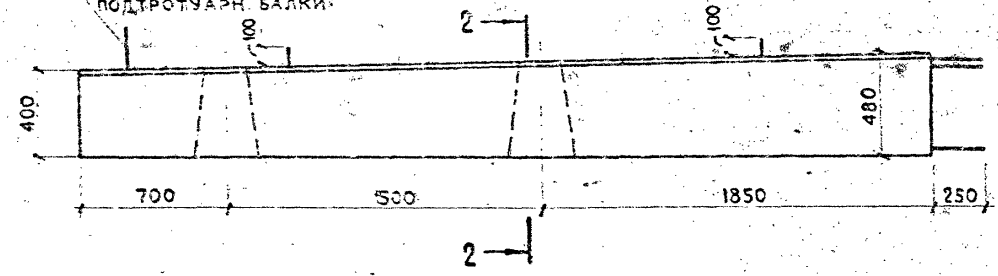

Б

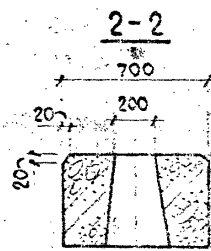

Вид Б

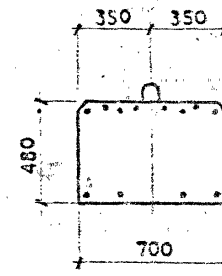
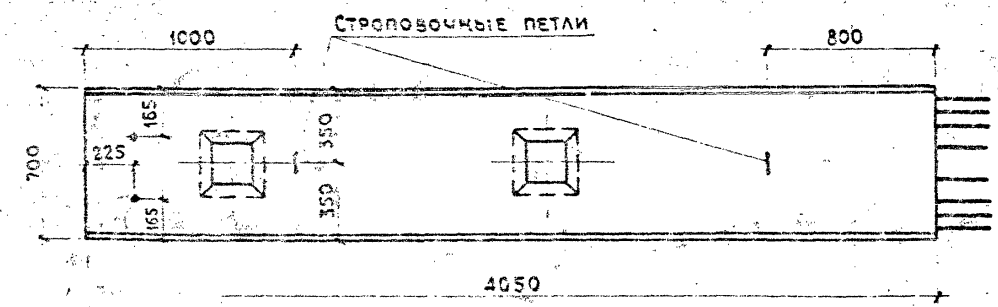

ХАРАКТЕРИСТИКА НАСАДОКИ

НАИМЕНОВАНИЕ	ЕДИН. ИЗМ.	КОЛИЧЕСТВО, ШТ.	
		НС-3	НС-4
МАРКА БЕТОНА	БГТ-300, В-4, МРЗ-		
ОБЪЕМ БЕТОНА	м ³	1.01	1.20
МАССА НАСАДКИ	т.	2.53	3.00
РАСХОД АРМАТ.	кг.	102.2	110.2

ПРИМЕЧАНИЯ:

1. ЛИСТ ЧИТАТЬ СОВМЕСТНО С ЛИСТАМИ КЖ-21 И КЖ-22.
2. ЗАЩИТНЫЙ СЛОЙ БЕТОНА 30ММ.

КОНСТРУКЦИИ ДЛЯ МОСТОВЫХ ПЕРЕЕЗДОВ.

СПЛАУБОЧНЫЕ ЧЕРТЕЖИ СБОРНЫХ НАСАДОК НС-3 И НС-4.

СЕРИЯ
3.820-13
Выпуск 2 Лист КЖ-20

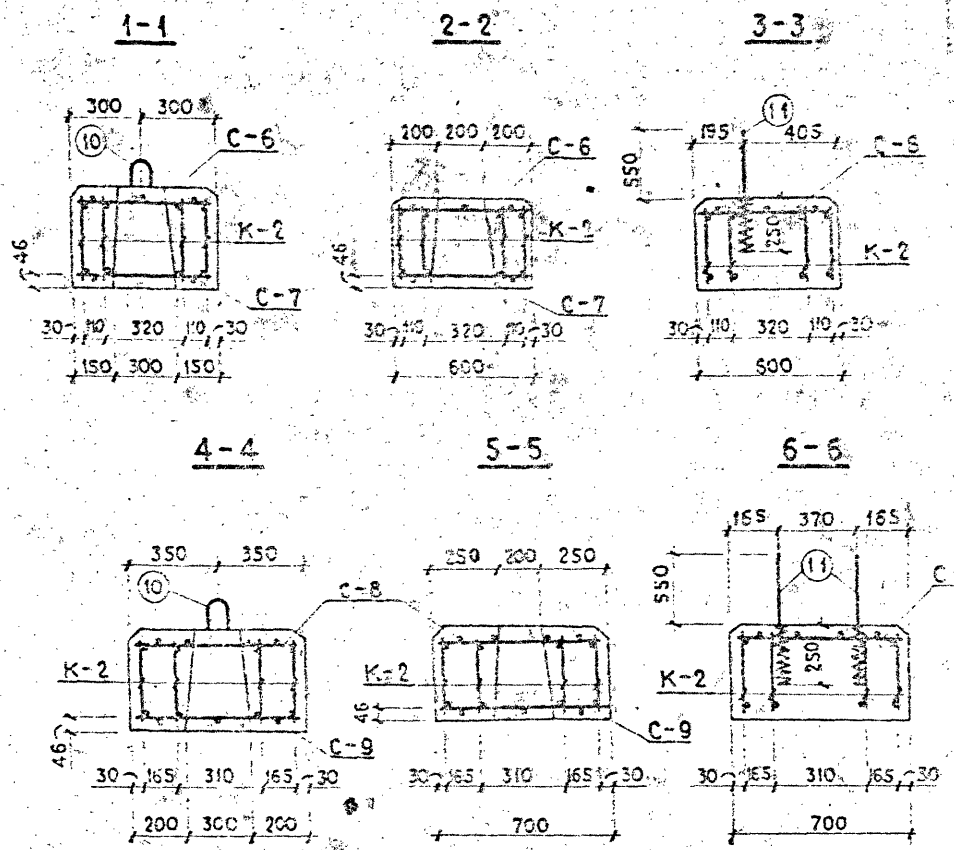
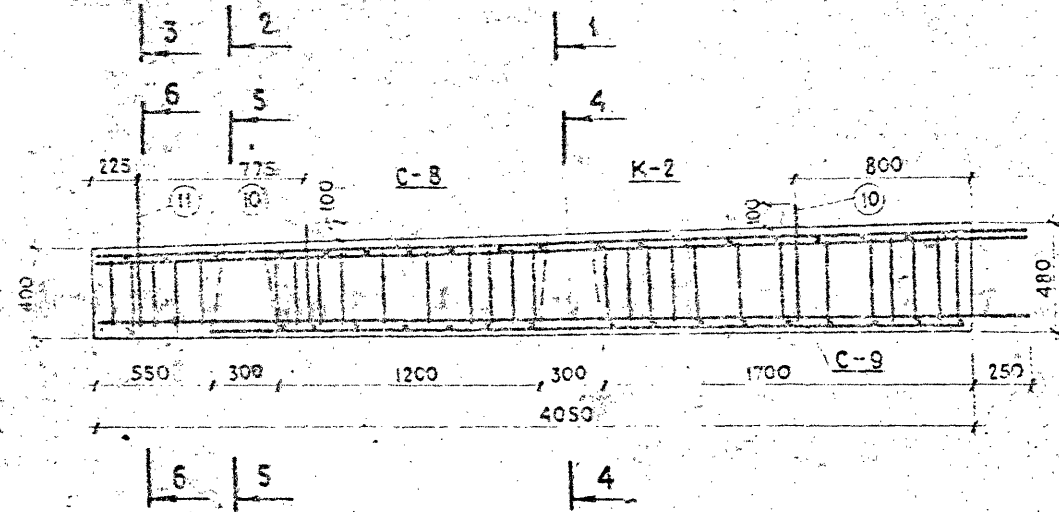
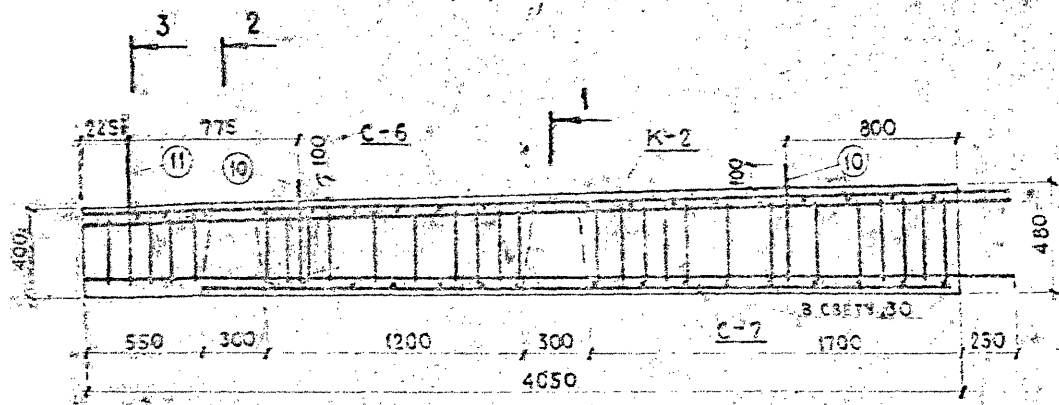

СПЕЦИФИКАЦИЯ МАРК АРМОИЗДЕЛИЙ

ШИФР НАСАДКИ	НС-3					НС-4				
	С-6	С-7	К-2	10	11	С-8	С-9	К-2	10	11
Армоизделия, стержни										
Количество армоизделий, шт.	1	1	4	2	1	1	1	4	2	2

ПРИМЕЧАНИЯ:

1. СЕТКИ И КАРКАСЫ СВАРНЫЕ.
2. СЕТКИ И КАРКАСЫ ПЕРЕД УСТАНОВКОЙ В ОПАЛУБОЧНЫЕ ФОРМЫ СОЕДИНИТЬ АРМАТУРОЙ В ПРОСТРАНСТВЕННЫЙ ПАКЕТ.

С. СЛИЗАРОВ

ИСПОЛНИТЕЛЬ

С. МИНСК

ТК	КОНСТРУКЦИИ ДЛЯ МОСТОВЫХ ПЕРЕЕЗДОВ	СЕРИЯ 3.820-13
1975 г.	АРМАТУРНЫЙ ЧЕРТЕЖ СБОРНЫХ НАСАДОК НС-3 И НС-4.	ВЫПУСК Лист 2 из 21

3402

СЕТКА С-6 4280

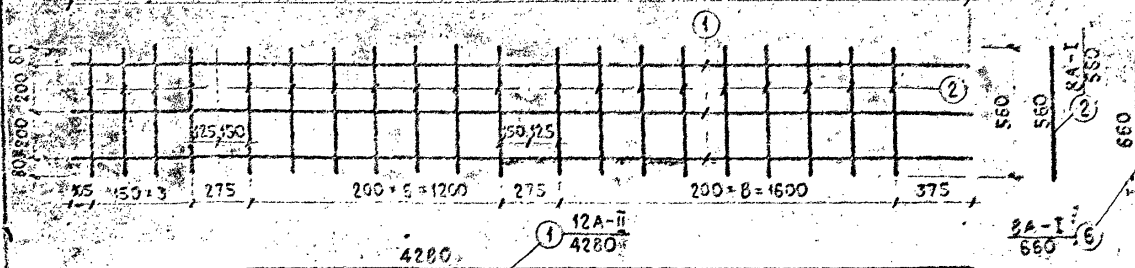

СЕТКА С-9 1180

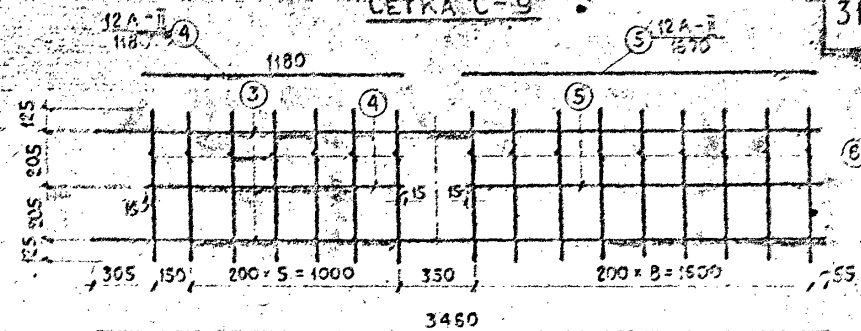

СЕТКА С-7 3460

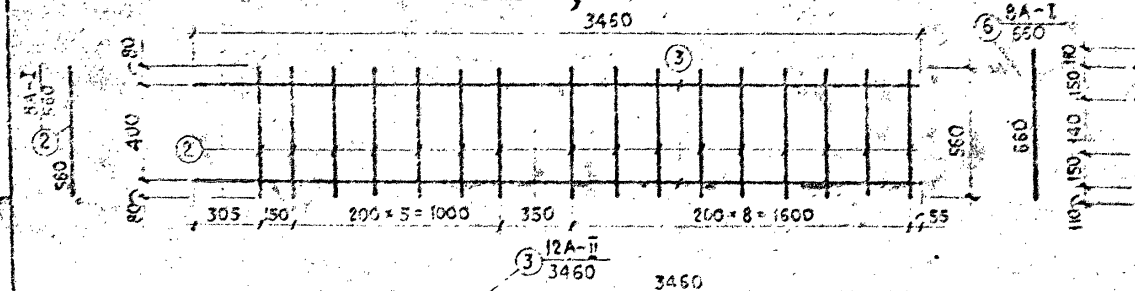

СЕТКА С-8 4280

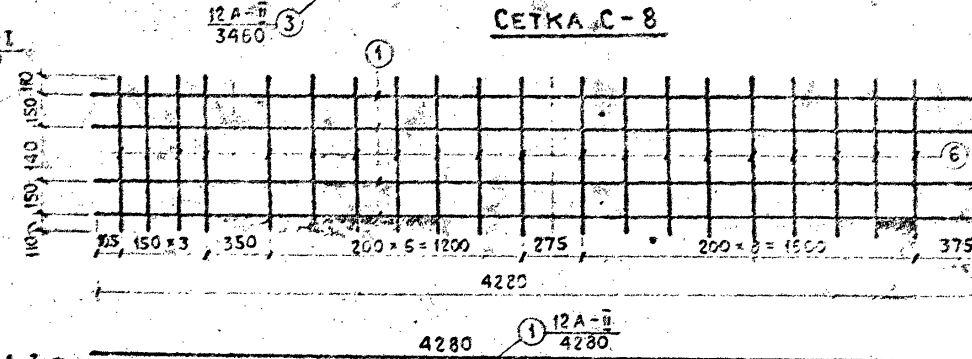

КАРКАС К-2 4280

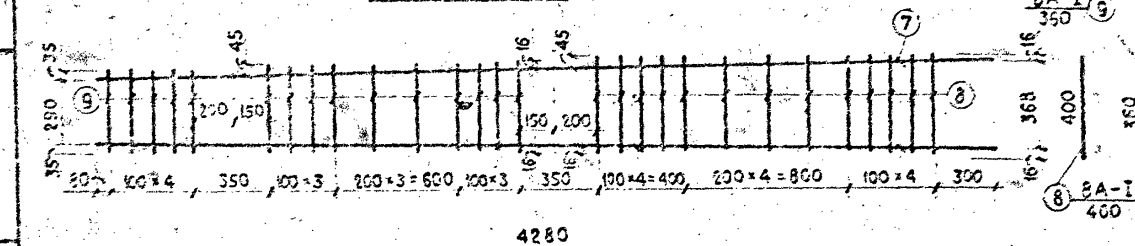

МАРКА АРМОИЗД. (К-ВО ШТ.)	№ ПОЗ.	ДИАМЕТР КЛАСС АРМАТ.	ДЛИНА ПОЗИЦ. ММ.	КОЛИЧЕСТВО ШТ.		ОБЩАЯ ДЛИНА М.
				В СЕТКЕ	В НАСАДКЕ	
С-9 (1 шт.)	3	12А-II	3460	2	2	6.92
	4	12А-II	1180	1	1	1.18
	5	12А-II	1670	1	1	1.67
С-8 (1 шт.)	6	8А-I	660	20	20	13.20
	1	12А-II	4280	4	4	17.20
	7	16А-II	4280	2	8	34.20
К-2 (4 шт.)	8	8А-I	400	13	52	20.8
	9	8А-I	360	15	60	21.60
ОТДЕЛЬН. СЕРЖНИ	10	16А-I	1400	—	2	2.80
	11	22А-II	550	—	1	0.55

ПРИМЕЧАНИЯ:

- В ТАБЛИЦЕ В ЧИСЛИТЕЛЕ ПРИВЕДЕНЫ ПОКАЗАТЕЛИ ДЛЯ НАСАДКИ ШИФРА НС-3, В ЗНАМЕНАТЕЛЕ - НС-4
- СЕТКИ И КАРКАСЫ ИЗГОТАВЛИВАТЬ СВАРНЫМИ.

СПЕЦИФИКАЦИЯ АРМАТУРЫ

МАРКА АРМОИЗД. (К-ВО ШТ.)	№ ПОЗ.	ДИАМ. КЛАСС АРМАТ.	ДЛИНА ПОЗИЦ. ММ.	КОЛИЧ. ШТ.		ОБЩАЯ ДЛИНА М.
				В СЕТКЕ	В НАСАДКЕ	
С-6 (1 шт.)	1	12А-II	4280	3	3	12.80
	2	8А-I	560	20	20	11.20
С-7 (1 шт.)	2	8А-I	560	16	16	8.96
	3	12А-II	3460	2	2	6.92

ВЫБОРКА СТАЛИ

A-I	A-II				ОБЩАЯ МАССА КГ.
	Ø8	Ø15	Ø12	Ø15	
24.7	4.4	17.5	54.0	1.64	102.2
25.13		24.0		3.28	111.9

ИСПОЛНИТЕЛЬ

Г. МИНСК

ТК

КОНСТРУКЦИИ ДЛЯ МОСТОВЫХ ПЕРЕЕЗДОВ.

СЕРИЯ 3.820-13

1975 г.

АРМОИЗДЕЛИЯ СБОРНЫХ НАСАДОК НС-3 И НС-4

ВЫПУСК ЛИСТ 2 ЮН-22

347/2



ТАБЛИЦА
РАССТАНОВКИ ПОДЪЕМНЫХ
ПЕТЕЛЬ И СТРОБОВЧНЫХ ШТЫРЕЙ

Длина свай L, м.	Значения длины, м.	
	R_1	R_2
60	1.20	1.80
80	1.60	2.40
100	1.60	2.40
120	2.00	2.90

СЕТКА С-1

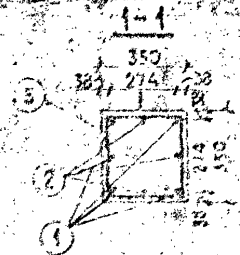
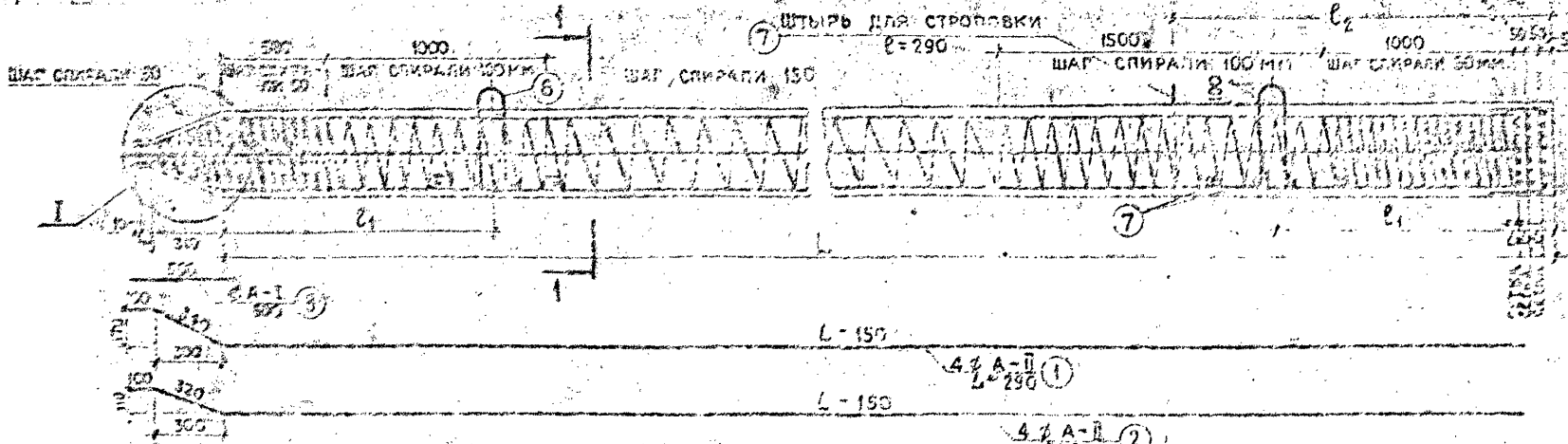
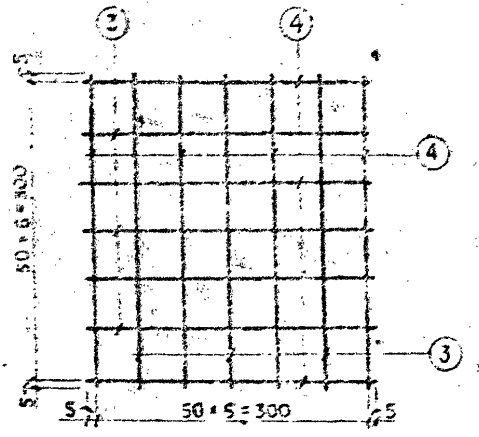

СЕТКА С-2

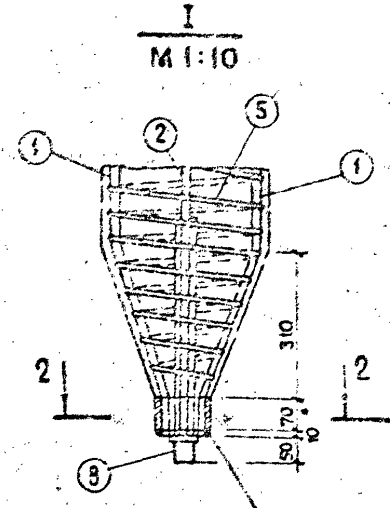
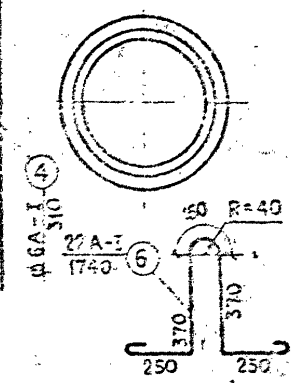
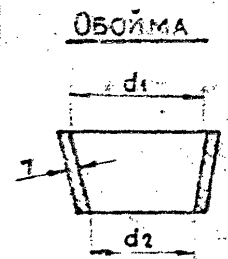
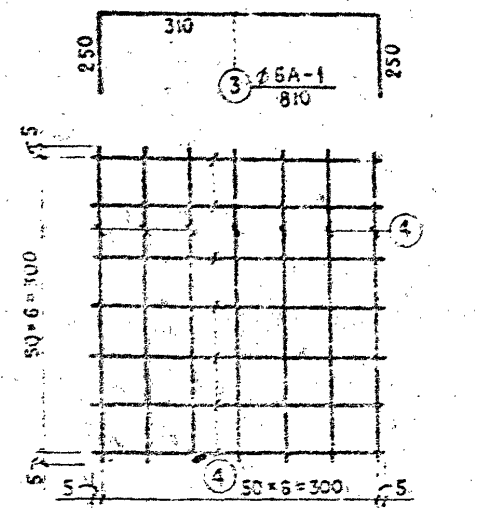

ХАРАКТЕРИСТИКА СВАЙ

Длина свай L, м.	МАРКА БЕТОНА	ОБЪЕМ БЕТОНА м ³	МАССА свай т.	РАСХОД АРМАТУРЫ, КГ. ПРИ ДИАМЕТРЕ РАБОЧЕЙ			
				16	22	25	28
6.0	БТТ-300, 8-4 МРС	0.76	1.9	122.61	195.11	240.12	290.82
8.0		1.00	2.5	150.80	245.70	304.57	371.01
10.0		1.25	3.1	179.52	296.82	369.67	451.73
12.0		1.49	3.7	208.77	348.47	435.25	532.58

ПРИМЕЧАНИЯ:

1. Защитный слой бетона для свай всех типоразмеров не менее 30 мм.
2. В марке свай, первая цифра обозначает диаметр рабочей арматуры, вторая - ее длину.
3. Спиральная арматура (поз.5) может быть заменена хомутами того же диаметра с аналогичным шагом.
4. Армозделия и спецификацию арматуры см. лист КЖ-24.
5. Стержни острия свай (поз.8) ϕ 45 и 50 мм. приняты из стали Ст 3 по ГОСТ 2590-71.

КОНСТРУКЦИИ ДЛЯ МОСТОВЫХ ПЕРЕЕЗДОВ

АРМАТУРНО-СПАЗУБОЧНЫЙ ЧЕРТЕЖ НЕСУЩИХ СВАЙ.

СЕРИЯ
3.820-13*

Выпуск Лист
2 ОК-23

ТК

1975 г.

347/2

ИЗДАНИЕ 1975

Г. МИНСК

МАРКА СВАИ	ДИАМЕТР, КЛАСС АРМАТУРЫ	ВЕС АРМАТУРЫ, КГ.				МАРКА СВАИ	№ ПОЗ.	ДИАМЕТР И КЛАСС АР-РЫ	ВЕС 1 П.М. КГ.	ДЛИНА СВАИ, М.															
		ПРИ ДЛИНЕ СВАИ L, М.								6			8			10			12						
		6	8	10	12					ДЛИНА ПОЗИЦИИ ММ.	К-БО ШТ.	ОБЩАЯ ДЛИНА М.	ОБЩИЙ ВЕС КГ.	ДЛИНА ПОЗИЦИИ ММ.	К-БО ШТ.	ОБЩАЯ ДЛИНА, М.	ОБЩИЙ ВЕС КГ.	ДЛИНА ПОЗИЦИИ ММ.	К-БО ШТ.	ОБЩАЯ ДЛИНА, М.	ОБЩИЙ ВЕС КГ.	ДЛИНА ПОЗИЦИИ ММ.	К-БО ШТ.	ОБЩАЯ ДЛИНА, М.	ОБЩИЙ ВЕС КГ.
C-16-L	φ 15A-II	79.38	104.66	129.94	155.22	C-16-L	1	15A-II	1.58	6290	4	25.16	39.75	8290	4	33.16	52.39	10290	4	41.16	65.03	12290	4	49.16	77.67
	φ 30A-I	2.78	2.78	2.78	2.78	C-16-L	2	15A-II	1.58	6270	4	25.08	39.53	8270	4	33.08	52.27	10270	4	41.08	64.91	12270	4	49.08	77.55
C-22-L	φ 22A-II	149.72	197.40	245.08	292.76	C-22-L	8	22A-II	5.55	500	1	0.50	2.78	500	1	0.50	2.78	500	1	0.50	2.78	500	1	0.50	2.78
	φ 40A-I	4.94	4.94	4.94	4.94	C-22-L	1	22A-II	2.98	6290	4	25.16	74.98	8290	4	33.16	98.82	10290	4	41.16	122.66	12290	4	49.16	146.50
C-25-L	φ 25A-II	193.43	255.02	316.62	378.23	C-22-L	2	22A-II	2.98	6270	4	25.08	74.74	8270	4	33.08	98.58	10270	4	41.08	122.42	12270	4	49.08	146.25
	φ 45 (ГЛАДКАЯ)	6.25	6.25	6.25	6.25	C-22-L	8	40A-I	5.87	500	1	0.50	4.94	500	1	0.50	4.94	500	1	0.50	4.94	500	1	0.50	4.94
C-28-L	φ 28A-II	242.66	319.94	397.22	474.50	C-25-L	1	25A-II	3.35	6290	4	25.16	96.87	8290	4	33.16	127.67	10290	4	41.16	158.47	12290	4	49.16	189.27
	φ 50 (ГЛАДКАЯ)	7.71	7.71	7.71	7.71	C-25-L	2	25A-II	3.35	6270	4	25.08	96.58	8270	4	33.08	127.37	10270	4	41.08	158.15	12270	4	49.08	188.95
C-15-L	φ 6A-I	22.33	25.24	28.68	32.65	C-28-L	1	28A-II	4.83	6290	4	25.16	121.52	8290	4	33.16	150.16	10290	4	41.16	198.60	12290	4	49.16	237.4
C-22-L	φ 22A-I	18.12	18.12	18.12	18.12	C-28-L	2	28A-II	4.83	6270	4	25.08	121.14	8270	4	33.08	159.78	10270	4	41.08	193.42	12270	4	49.08	237.0
ИТОГО:	C-16-L A-II	79.38	104.66	129.94	155.22	C-28-L	8	φ 50	15.41	500	1	0.50	7.71	500	1	0.50	7.71	500	1	0.50	7.71	500	1	0.50	7.71
	A-I	43.23	46.14	49.58	53.55	C-22-L; C-28-L	3	6A-I	0.222	810	5	4.86	1.08	810	6	4.86	1.08	810	6	4.86	1.08	810	6	4.86	1.08
	C-22-L A-II	149.72	197.40	245.08	292.76		4	6A-I	0.222	310	36	11.15	2.48	310	36	11.15	2.48	310	36	11.15	2.48	310	36	11.15	2.48
	A-I	45.39	48.30	51.74	55.71		5	6A-I	0.222	84550	1	84.55	18.77	97650	1	97.65	21.68	113150	1	113.15	25.12	31050	1	131.05	29.09
	C-25-L A-II	193.43	255.02	316.62	378.23		6	22A-II	2.98	1740	2	3.48	10.37	1740	2	3.48	10.37	1740	2	3.48	10.37	1740	2	3.48	10.37
	A-I	46.69	49.55	53.05	57.02		7	22A-I	2.98	290	9	2.60	7.75	290	9	2.60	7.75	290	9	2.60	7.75	290	9	2.60	7.75
	C-28-L A-II	242.66	319.94	397.22	474.50																				
	A-I	48.16	51.07	54.51	58.08																				

РАСХОД СТАЛИ НА ОБОЙМУ

МАРКА СВАИ	СЕЧЕНИЕ ММ.	РАЗМЕРЫ ММ.		ДЛИНА ММ.	ВЕС 1 П.М.	ВЕС КГ.
		d ₁	d ₂			
C-16-L	70*7	74	70	0.25	3.85	0.95
C-22-L		96	92	0.32		1.23
C-25-L		107	103	0.35		1.35
C-28-L		118	114	0.39		1.50

ПРИМЕЧАНИЯ:

1. АРМАТУРНЫЕ СЕТКИ ИЗГОТАВЛИВАТЬ СВАРНЫМИ.
2. ШТЫРЬ (ПОЗ.7) ПРЕДНАЗНАЧЕН ДЛЯ СТРОПОЗКИ СВАИ ПРИ ПОДЪЕМЕ ЕЕ НА КОПЕР.
3. ОБОЙМУ РАЗРЕШАЕТСЯ ИЗГОТАВЛИВАТЬ ИЗ ТРУБ ПО ГОСТ 3262-75, ГОСТ 10704-63, ГОСТ 8732-70* ТОЛЩИНА СТЕНОК 7 ММ.

ТК

КОНСТРУКЦИИ ДЛЯ МОСТОВЫХ ПЕРЕЕЗДОВ

СЕРИЯ

1975г.

АРМОИЗДЕЛИЯ НЕСУЩИХ СВАИ.

3.820-13

ЛИСТ

2 КЖ-24

347/2

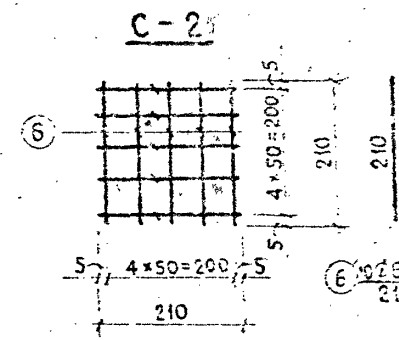
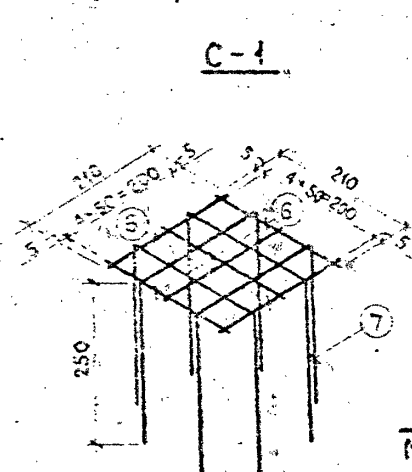
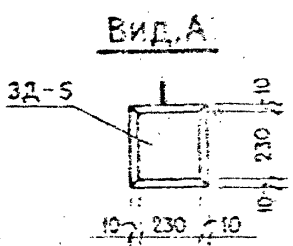
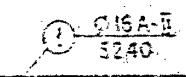
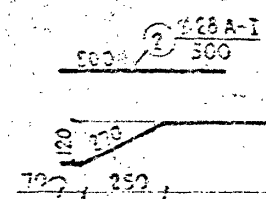
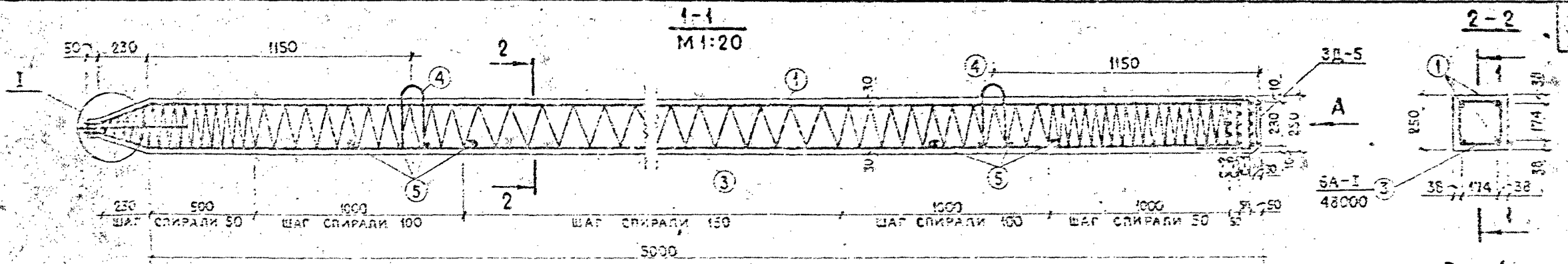

ВЫБОРКА СТАЛИ

A-I	A-II		ЗАКЛАДНЫЕ ДЕТАЛИ			ОБЩАЯ МАССА
	СТАЛЬ	ГОЛОС	A-II	δ=4	δ=10	
12.5	3.6	2.4	33.1	0.3	4.17	57.85

СПЕЦИФИКАЦИЯ АРМАТУРЫ

МАРКА АРМИР. К-ВО ШТ.	№ ПОЗ.	Диаметр и класс армат.	Длина поз. мм.	КОЛИЧЕСТВО ШТ.		ОБЩАЯ МАССА
				в сетке, в эле-каркасе	в эле-каркасе	
C-1	5	6A-I	210	6	6	1.26
(1 шт.)	7	6A-I	710	4	4	2.84
C-2	5	6A-I	210	10	20	4.20
ОТДЕЛЬНЫЕ СТЕРЖНИ	1	16A-II	5240	—	4	20.95
	2	28A-I	500	—	1	0.50
	3	6A-I	48000	—	1	48.0
	4	12A-I	1220	—	2	2.44
	5	12A-I	200	—	8	1.60
ОБЪЕМА	8	Ду=65	50	1	1	0.05

ХАРАКТЕРИСТИКА СВАИ

НАИМЕНОВАНИЕ	ЕДИН. ИЗМ.	КОЛИЧ.
МАРКА БЕТОНА, СГТ-300, МРБ-В-4		
ОБЪЕМ БЕТОНА	м ³	0.32
МАССА СВАИ	т.	0.60
РАСХОД АРМАТУРЫ	кг	57.85

ПРИМЕЧАНИЯ:

1. ЗАЩИТНЫЙ СЛОЙ БЕТОНА НЕ МЕНЕЕ 30 ММ.
2. СПИРАЛЬНАЯ АРМАТУРА (ПОЗ.3) МОЖЕТ БЫТЬ ЗАМЕНЕНА КОМУТАМИ ТОГО ЖЕ ДИАМЕТРА С АНАЛОГИЧНЫМ ШАГОМ.

ПО КОНТУРУ ПРИМЫКАНИЯ ПОЗ.1 ПРИВАРИТЬ

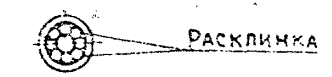

М. МИНСК

КАРКАС К-1

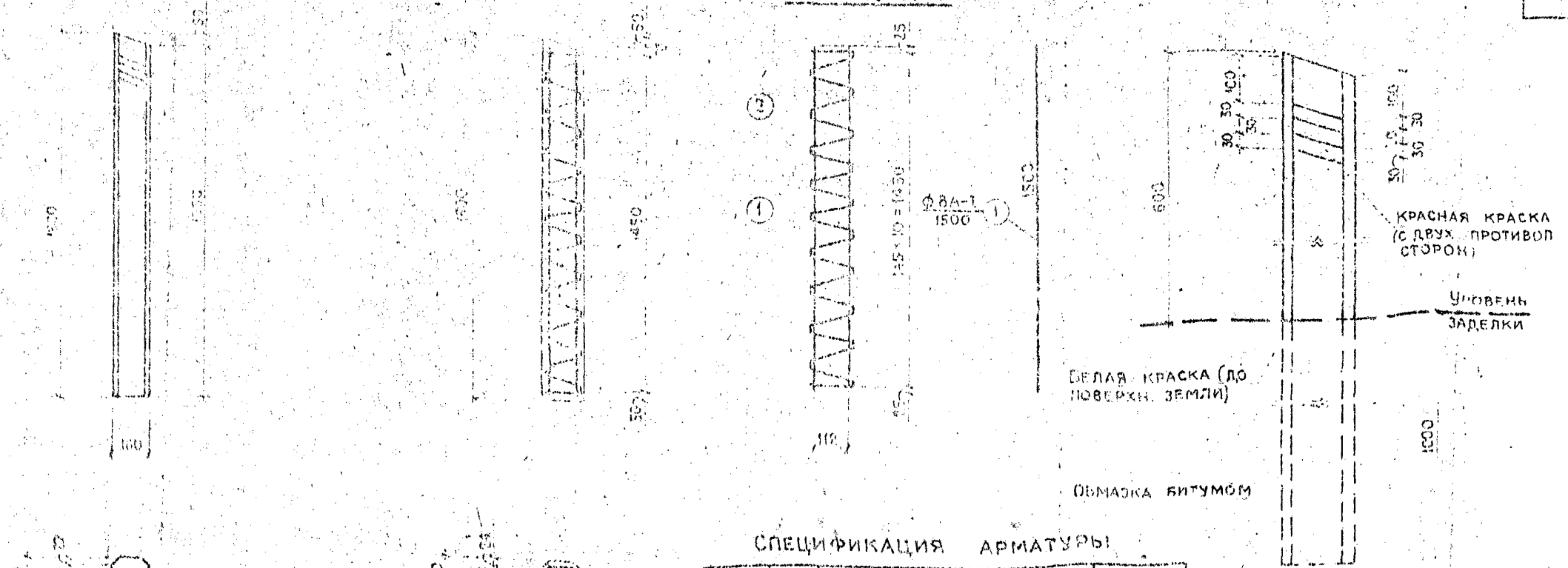

СПЕЦИФИКАЦИЯ АРМАТУРЫ

МАРКА АРМАТУРЫ (ГОСТ)	№ ПОЗ.	ДИАМ. КЛАСС АРМАТ. мм.	ДЛИНА ПОЗИЦ. мм.	КОЛИЧЕСТВО ШТ.		ОБЩАЯ ДЛИНА м.
				в КАР-КАССЕ	в СТОЛ-БИКЕ	
К-1 (1шт.)	1	8А-1	1500	4	4	6.0
	2	3В-1	7700	1	1	7.7

ХАРАКТЕРИСТИКА СТОЛБИКА

НАИМЕНОВАНИЕ	ЕДИНИЦА ИЗМ.	КОЛИЧ.
МАРКА БЕТОНА	М-400	
ОБЪЕМ БЕТОНА	м ³	0.040
МАССА СТОЛБИКА	т.	0.10
РАСХОД АРМАТУРЫ	кг.	6.7

ВЫБОРКА СТАЛИ

В-1	А-1	ОБЩАЯ МАССА
Ø 3	Ø 8	кг.
4.3	2.4	6.7

ПРИМЕЧАНИЯ:

1. Для окрашивания применять перхлорвиниловую или силикатную краску.
2. Сигнальные риски наносятся краской с двух сторон.
3. Спиральная арматура может быть заменена хомутами того же диаметра с аналогичным шагом.
4. Конструкция столбика принята по ТП 3.503-9. Союздорпроект 1966г.

Г. МИНСК

КОНСТРУКЦИИ ДЛЯ МОСТОВЫХ ПЕРЕЕЗДОВ

АРМАТУРНО-ОПАЛУБОЧНЫЙ РАЗМЕР СИГНАЛЬНОГО СТОЛБИКА «С»

ТК

1975г

СЕРИЯ 3.820-13
ВЫПУСК 2

РАСПОЛОЖЕНИЕ ЗАКЛАДНЫХ ДЕТАЛЕЙ ПО КРАЙНИМ ПЛИТАМ ПРОЛЕТНЫХ СТРОЕНИЙ ПР60-1К И ПР90-1К.

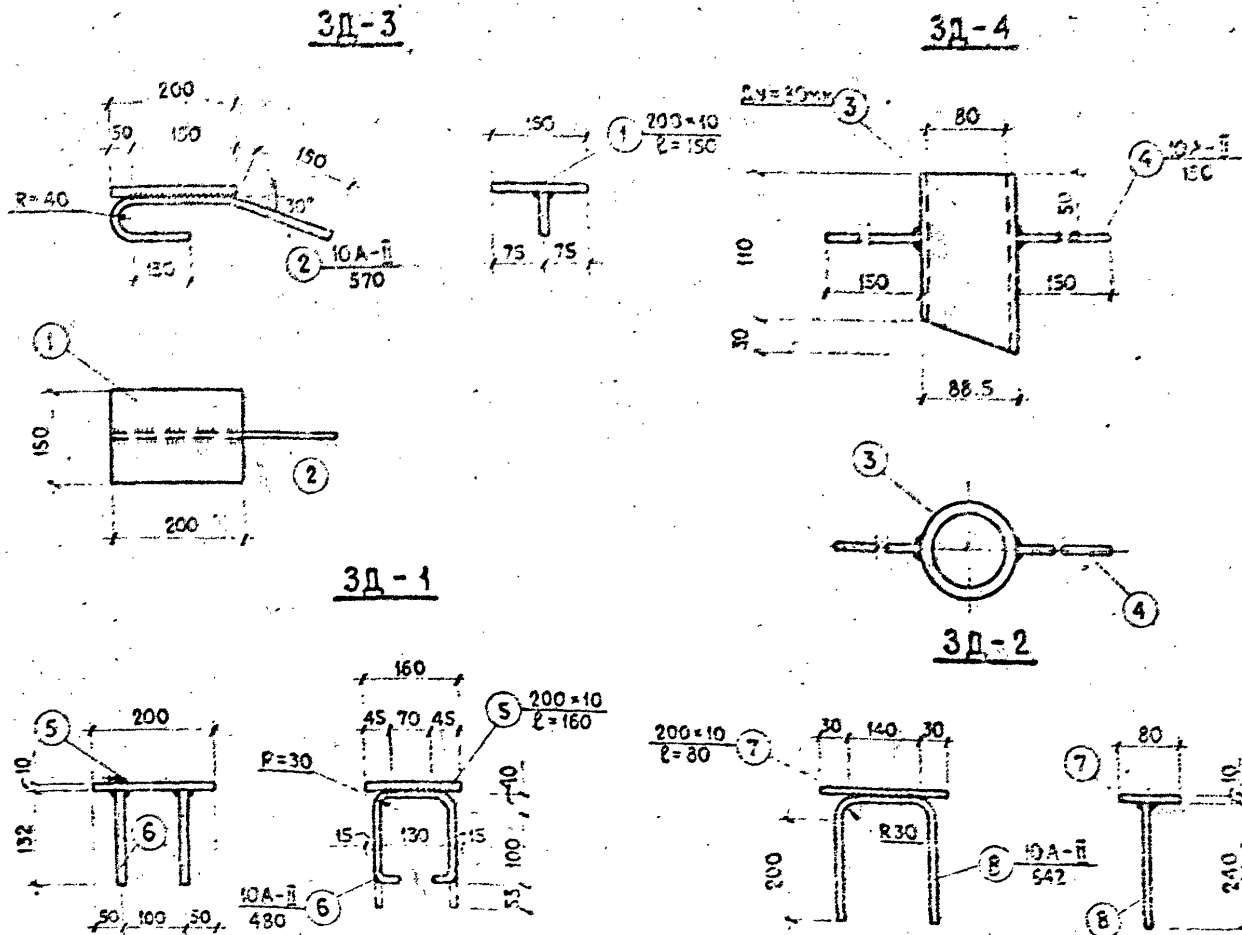
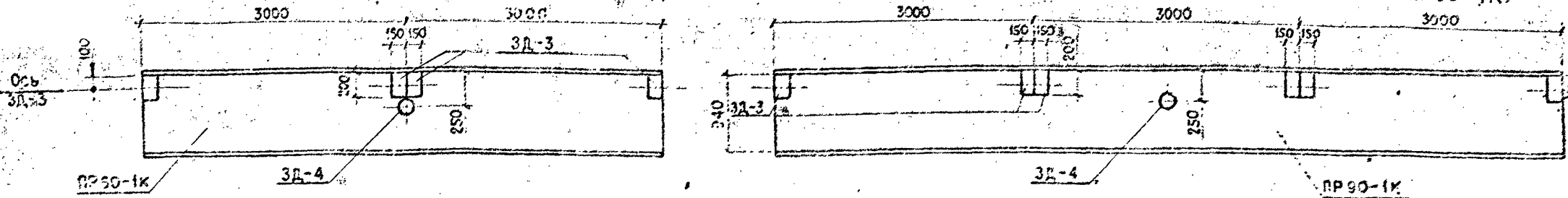

СПЕЦИФИКАЦИЯ СТАЛИ НА ЗАКЛАДНЫЕ ДЕТАЛИ

МАРКА ДЕТАЛИ	N ПОЗ.	СЕЧЕНИЕ	ДЛИНА мм.	КОЛИЧ. ШТ.	ОБЩАЯ ДЛИНА м.	МАССА 1м. кг.	ОБЩАЯ МАССА кг.
3Д-3	1	200×10	150	1	0.15	15.7	2.36
	2	10А-П	570	1	0.57	0.62	0.35
3Д-4	3	Д _у = 80	l _{ср} = 125	1	0.125	8.34	1.04
	4	10А-П	150	2	0.30	0.62	0.18
3Д-1	5	200×10	160	1	0.16	15.7	2.51
	6	10А-П	480	2	0.96	0.62	0.60
3Д-2	7	200×10	80	1	0.08	15.7	1.26
	8	10А-П	642	1	0.64	0.62	0.40

РАСХОД СТАЛИ НА ЗАКЛАДНЫЕ ДЕТАЛИ

МАРКА ЭЛЕМЕНТА	ПЛИТЫ ПРОЛЕТНЫХ СТРОЕНИЙ				ТРОТУАР ТР-30 КОЛЕСОСТЕЙ К-30	
	ПР60-1К	ПР90-1К	ЗД-3	ЗД-4	ЗД-1	ЗД-2
МАРКА ДЕТАЛИ	ЗД-3	ЗД-4	ЗД-3	ЗД-4	ЗД-1	ЗД-2
КОЛИЧЕСТВО НА ЭЛЕМЕНТ ШТ.	4	1	6	1	4	2
ОБЩАЯ МАССА НА ЭЛЕМЕНТ кг.	10.84	1.225	16.26	1.225	12.44	3.32

ПРИМЕЧАНИЯ:

1. ПРЯМЫЕ АНКЕРЫ ПРИВАРИВАТЬ ВСТАВ. ДУГОВОЙ СВАРКОЙ ПОД СЛОЕМ ФЛЮСА ИЛИ КОНТАКНЫМ СПОСОБОМ НА АВТОМАТАХ ИЛИ ПОЛУАВТОМАТАХ; ОТСЫНЬТЫЕ АНКЕРЫ - ЭЛЕКТРОДУГОВОЙ РУЧНОЙ СВАРКОЙ.
2. РАЗРЕШАЕТСЯ ПРИВАРКА ПРЯМЫХ АНКЕРОВ В РАЗРЕЗКОВАННЫЕ ОТВЕРСТИЯ ЭЛЕКТРОДУГОВОЙ СВАРКОЙ.
3. МАТЕРИАЛ ПЛАСТИН И ТРУБ (ЗД-2) ИЗ СТАЛЕЙ ГРУППЫ В ПО ГОСТ 380-71 И ГОСТ 3262-75.
4. ДЛЯ РУЧНОЙ ЭЛЕКТРОДУГОВОЙ СВАРКИ ПРИМЕНЯТЬ ЭЛЕКТРОДЫ ТИПА Э-42 ПО ГОСТ 9466-75.

КОНСТРУКЦИЯ ДЛЯ МОСТОВЫХ ПЕРЕЗДОВ.

ЗАКЛАДНЫЕ ДЕТАЛИ.

СЕРИЯ

З.820-13

ЗВНУСК

Л.АСТ

2 КК-27

ТК

1975г.

34510

С. СИМОНОВ

У. У.

С. С. С.

Г. МИНСК