

ГОСУДАРСТВЕННЫЙ КОМИТЕТ ПО ГРАЖДАНСКОМУ СТРОИТЕЛЬСТВУ И АРХИТЕКТУРЕ  
ПРИ ГОССТРОЕ СССР

ТИПОВЫЕ КОНСТРУКЦИИ И ДЕТАЛИ ЗДАНИЙ И СООРУЖЕНИЙ

СЕРИЯ 1.134-3

# ЖЕЛЕЗОБЕТОННЫЕ ВЕНТИЛЯЦИОННЫЕ БЛОКИ

ДЛЯ 5 И 9 ЭТАЖНЫХ ЖИЛЫХ ЗДАНИЙ

ВЫПУСК 3

ВЕНТИЛЯЦИОННЫЕ БЛОКИ

ВНУТРЕННИЕ ИЗ ТЯЖЕЛОГО БЕТОНА, НАРУЖНЫЕ ИЗ ЛЕГКОГО БЕТОНА

РАЗРАБОТАНЫ ЦНИИЭП ЖИЛИЩА  
ГОСУДАРСТВЕННОГО КОМИТЕТА ПО  
ГРАЖДАНСКОМУ СТРОИТЕЛЬСТВУ  
И АРХИТЕКТУРЕ ПРИ ГОССТРОЕ СССР

ВВЕДЕН В ДЕЙСТВИЕ ГОСУДАРСТВЕННЫМ  
КОМИТЕТОМ ПО ГРАЖДАНСКОМУ СТРОИТЕЛЬ-  
СТВУ И АРХИТЕКТУРЕ ПРИ ГОССТРОЕ СССР  
ПРИКАЗ № 69 ОТ 26 МАРТА 1976 Г

№ ВЗАМЕН	Наименование чертежей		№№ Листов	№№ Стр.	Наименование чертежей		№№ Листов	№№ Стр.
		Содержание		С1, С2	2, 3	Вентиляционные блоки ВБН-16.5.5; ВБН-16.5.4	14	26
	Пояснительная записка		П1-П2	4, 5	Вентиляционные блоки ВБН-11.14.8; ВБН-12.14.9	15	27	
	Номенклатура		Н1-Н7	6-12	Вентиляционные блоки ВБН-11.5.8; ВБН-14.5.8	16	28	
	Вентиляционные блоки ВБВ-9.28.3; ВБВ-9.28.3α	1	13	Вентиляционные блоки ВБН-14.14.8; ВБН-15.14.9	17	29		
	Вентиляционные блоки ВБН-11.14.5; ВБН-12.14.6	2	14	Вентиляционные блоки ВБН-16.14.7; ВБН-17.14.8	18	30		
	Вентиляционные блоки ВБН-11.14.4; ВБН-12.14.5	3	15	Вентиляционный блок ВБН-16.5.7	19	31		
	Вентиляционные блоки ВБН-10.14.5; ВБН-10.14.6	4	16	Вентиляционные блоки ВБН-22.14.5; ВБН-23.14.6	20	32		
	Вентиляционные блоки ВБН-14.14.5; ВБН-15.14.6	5	17	Вентиляционный блок ВБН-22.5.5	21	33		
	Вентиляционные блоки ВБН-14.14.4; ВБН-15.14.5	6	18	Крышки КВБ-18.10; КВБ-15.10; КВБ-12.10	22	34		
	Вентиляционные блоки ВБН-13.14.5; ВБН-13.14.6	7	19	Крышки КВБ-26.10; КВБ-18.13; КВБ-15.13	23	35		
	Вентиляционные блоки ВБН-11.5.5; ВБН-11.5.4; ВБН-10.5.5	8	20	Крышки КВБ-20.9; КВБ-20.12	24	36		
	Вентиляционные блоки ВБН-14.5.5; ВБН-14.5.4; ВБН-13.5.5	9	21	Детали 1, 2, 3	25	37		
	Вентиляционный блок ВБВ-14.28.2	10	22	Арматурные блоки АБ1; АБ2; АБ3	26	38		
	Вентиляционные блоки ВБВ-16.28.2; ВБВ-16.28.2α ВБВ-16.28.2-1; ВБВ-16.28.2-1α. Н	11	23	Арматурные блоки АБ4; АБ5; АБ6; АБ7	27	39		
	Вентиляционные блоки ВБН-16.14.5; ВБН-17.14.6	12	24	Арматурные блоки АБ2-1; АБ3-1; АБ4-1	28	40		
	Вентиляционные блоки ВБН-16.14.4; ВБН-17.14.4	13	25	Арматурные блоки АБ5-1; АБ6-1; АБ7-1	29	41		
				Арматурные блоки АБ8; АБ9; АБ10	30	42		
				Арматурные блоки АБ11; АБ12; АБ13	31	43		

И.А.АКИШИН  
Л.А.СЕННИКОВ

Л.А.АКИШИН  
Л.А.СЕННИКОВ

Г.А.ИЖ.ОП.  
С.Т.ТЕХНИК

ЖИЛИЩА

ПРИНТИ

С О Д Е Р Ж А Н И Е

Серия  
1.134-3

Наименование чертежей	№№ листов	№№ стр.	Наименование чертежей	№№ листов	№№ стр.
Арматурные блоки АБ14 ; АБ15	32	44	Каркасы К6; К6-1; К7; К7-1; К7-2	43	55
Арматурные блоки АБ16; АБ16-1; АБ17	33	45	Каркасы К8; К8-1; К8-2; К9; К9-1; К10; К10-1	44	56
Арматурные блоки АБ18; АБ18-1; АБ19	34	46	Каркасы К11; К11-1; К11-2; К12; К12-1; ОС1; ОС2	45	57
Арматурные блоки АБ20; АБ21; АБ22; АБ23	35	47	Каркасы К13; К13-1; К13-2; К14; К14-1; ОС3	46	58
Арматурные блоки АБ20-1; АБ22-1	36	48	Каркасы К15; К15-1; К15-2; К16; К16-1	47	59
Арматурные блоки АБ24; АБ24-1; АБ25	37	49	Закладные детали М1; М2.	48	60
Арматурные блоки АБ26; АБ26-1; АБ27	38	50	Закладные детали М3; М4.	49	61
Сетки С1÷С1А	39	51	Закладные детали М5; М6; М6А; М7. Петля П1.	50	62
Сетки С12÷С24	40	52	Закладные детали М8; М9.	51	63
Каркасы К1; К1-1; К2; К2-1; К2-2	41	53	Деталь крепления крышек к блокам. Таблица		
Каркасы К3; К3-1; К3-2; К4; К4-1			привязки крышек	52	64
К5; К5-1	42	54	Выборка стали	53÷57	65÷69

ТК  
1975

С О Д Е Р Ж А Н И Е

СЕРИЯ 1.134-3	
ВЫПУСК 3	ЛИСТ 3

Рабочие чертежи железобетонных вентиляционных блоков разработаны в составе Общесоюзного Каталога для 5 и 9-этажных крупнопанельных жилых зданий. Указанные блоки могут применяться и в зданиях других систем.

В настоящий выпуск включены внутренние (позтажные) вентиляционные блоки трех габаритов в плане: 880 × 300 мм (с тремя каналами); 1360 × 240 и 1600 × 240 (с четырьмя каналами). Высота блоков - 2790 мм.

Наружные блоки приняты двух типов: чердачные высотой 1350 мм с доборами высотой 450 мм и крышные высотой 1350 мм.

Наличие блоков указанных типов и высот обеспечивает применение их в домах с бесчердачной крышей, с микрочердаком и полупроходным чердаком.

Кроме симметричных наружных блоков в выпуске даны несимметричные блоки, устанавливаемые попарно над спаренными позтажными блоками.

В качестве возможного варианта в выпуск включены наружные блоки с двухрядным расположением каналов, укладываемые над спаренными позтажными блоками, а также наружные блоки с однорядным расположением каналов, устанавливаемые над позтажными блоками со спаренными торцами.

На наружных поверхностях внутренних блоков предусмотрены контурные углубления (вафли) для установки вентиляционных решеток.

Чертежи изделий разработаны в соответствии со СНиП II-V. 1-62\* и СН 321-65. Изделия относятся к группе негорючих конструкций.

Блоки являются самонесущими и не могут быть использованы как элементы стен, воспринимающие дополнительные нагрузки.

Блоки должны изготавливаться из мелкозернистого бетона с фракцией не более 15 мм. Внутренние позтажные блоки — из тяжелого бето-

на марки 200, наружные блоки — из плотного керамзитобетона с объемной массой не более 1200 кг/м<sup>3</sup> — из бетона марки 100.

Марки по морозостойкости (Мрз) для бетона наружных блоков и крышек принимаются по таблице 1\* СНиП II-V. 2-71 — не менее 30.

Блоки армируются пространственными каркасами, которые собираются из плоских сеток и каркасов с применением контактной сварки. Крышки армируются плоскими сетками.

В соответствии с ГОСТ 380-71\* монтажные петли должны изготавливаться из горячекатаной арматурной стали класса А-1 марок ВСт. 3сп2 и ВСт. 3пс2. В случаях монтажа конструкций при температуре -40° и ниже сталь марки ВСт. 3пс2 не применять.

Сварная арматура, монтажные петли и закладные детали должны соответствовать требованиям ГОСТ 10922-64.

Формовочное оборудование и технология изготовления должны обеспечить точную фиксацию положения арматурных блоков и закладных деталей. Формование производится в вертикальной форме.

Изготовление сеток и каркасов должно производиться контактной точечной электросваркой в соответствии с требованиями СН 393-69.

Изготовление сеток рекомендуется выполнять на автоматической контактно-сварочной машине с постоянным шагом и минимальными свободными концами 20 мм.

Монтажные петли должны крепиться к <sup>готовым</sup> каркасам контактно-точечной сваркой не менее чем в 4-х точках.

Соединение пластинок с анкерными стержнями в закладных деталях рекомендуется выполнять с применением рельефно-точечной сварки. При отсутствии такого оборудования допускается дуговая сварка с применением электродов Э42 (см. Инструкцию СН 313-65, изд. 1968 г.).

Отпускная прочность блоков из тяжелого бетона должна быть не менее 70%, для блоков из легкого бетона — не менее 80% от проектной марки. При этом завод-изготовитель обязан гарантировать достижение бетоном в возрасте 28 дней проектной прочности.

При изготовлении изделий должны соблюдаться требования, указанные в СНиП I-В. 5-62 и I-В. 5.1-62, ГОСТ 13015-74\*, а также в технических условиях для этих изделий, утвержденных в установленном порядке.

В блоках допускаются следующие отклонения от проектных размеров

(в мм) по высоте:	$\pm 9$
по длине и ширине	$\pm 3$
по толщине стенок	$\pm 2$
разность диагоналей	не более 5
отклонения от вертикали стенок	не более 2.

Допуск на шероховатость поверхности блоков принят по классу 2Ш в соответствии со СНиП I-В. 5-62.

#### Маркировка

Блокам присвоены марки, состоящие из буквенных обозначений и цифровых, характеризующих габаритные размеры в дециметрах.

Например ВВВ-28.3 обозначает:

ВВВ - внутренний блок вентиляционный

В - длина блока 880 мм

28 - высота блока 2790 мм

3 - толщина блока 300 мм

блок ВВН 12.14.6 обозначает:

ВВН - вентиляционный блок наружный

12 - длина блока 1180 мм

14 - высота блока 1350 мм

6 - толщина блока 620 мм

Паспортизация, хранение, транспортирование и монтаж изделий должны выполняться в соответствии с ГОСТ 13015-74\* и техническими условиями на эти изделия.

#### Указания по монтажу

При монтаже должна быть обеспечена соосность блоков.

Блоки должны монтироваться на цементном растворе марки не ниже 100; толщина шва принята 10 мм. Заполнение швов раствором должно быть тщательным и обеспечивать герметичность каналов. Засорение каналов раствором не допускается.

Искривление монтажных петель, используемых в качестве фиксаторов и соединительных элементов при монтаже, не допускается.

В типовых проектах должны быть даны детали примыкания блоков на уровне перекрытий, а также примыканий наружных блоков к внутренним.

Деталь крепления крышек к блокам и таблица привязки крышек к ним приведены на листе 52.

В типовых проектах должны быть даны указания о тщательной заделке бетоном М200 или раствором М100 закладных деталей в наружных блоках (чердачных и крышных).

До заделки бетоном или раствором поверхности закладных деталей должны быть очищены от ржавчины.

До серийного выпуска блоков должна быть изготовлена опытная партия, подлежащая проверке на технологичность изготовления, монтажа и транспортирование.

ТК  
1975

Пояснительная записка

Серия 1.134-3	
Выпуск 3	Лист 12



ВЗРАМБН	МАРКА	ЭСКИЗ	ГАБАРИТЫ, мм			МАРКА БЕТОНА ПО ПРОЧНОСТИ НА СЖАТИЕ	ОБЪЕМ БЕТОНА, м <sup>3</sup>	МАССА БЛОКА, кг	РАСХОД СТАЛИ, кг	ЛИСТОВ	ПРИМЕЧАНИЕ
			ДЛИНА $l$	ШИРИНА $b$	ВЫСОТА $h$						
<b>Б. НАРУЖНЫЕ БЛОКИ (ЧЕРДАЧНЫЕ)</b>											
	ВБН - 11.14.5		1080	520	1350	100	0.557	770	12.38	2	Изделия из керамзитобетона Пунктиром обозначены контуры несимметричных блоков
	ВБН - 11.14.4		1080	410	1350	100	0.395	545	11.96	3	
	ВБН - 10.14.5		980	520	1350	100	0.486	670	14.63	4	
	ВБН - 14.14.5		1380	520	1350	100	0.714	975	14.17	5	
	ВБН - 14.14.4		1380	410	1350	100	0.503	690	13.68	6	
	ВБН - 13.14.5		1280	520	1350	100	0.635	875	16.44	7	
	ВБН - 11.5.5		1080	520	450	100	0.186	215	7.20	8	
	ВБН - 11.5.4		1080	410	450	100	0.132	155	6.94	8	
	ВБН - 10.5.5		980	520	450	100	0.162	190	8.21	8	
ЦПМЗ	ЖИЛИЩА	ТК	НОМЕНКЛАТУРА								СЕРИИ 1.134-
		1975									ВЫПУСК 3

ЦПМЗ  
ЖИЛИЩА  
ТК  
1975

СЕРИИ  
1.134-  
ВЫПУСК  
3

МАРКА	Эскиз	ГАБАРИТЫ, мм			МАРКА БЕТОНА по проч-ности на сжатие	Объем бетона, м <sup>3</sup>	Масса блока, кг	Расход стали, кг	n листов	Примечание
		Длина $l$	Ширина $b$	Высота $h$						
ВБН - 14.5.5		1380	520	450	100	0.238	270	7.89	9	
ВБН - 14.5.4		1380	410	450	100	0.168	200	7.60	9	
ВБН - 13.5.5		1280	520	450	100	0.211	250	10.26	9	
ВБН - 16.14.5		1560	460	1350	100	0.733	1010	14.41	12	
ВБН - 16.5.5		1560	460	450	100	0.244	340	7.81	14	
ВБН - 16.14.4		1560	350	1350	100	0.582	800	13.70	13	
ВБН - 16.5.4		1560	350	450	100	0.167	240	7.55	14	

Изделия из керамзитобетона  
Пунктиром обозначены контуры несимметричных блоков

ЦНИИЖБ  
ЖИЛИЩА  
Рек. группа  
П. А. Уткин  
Р. А. Давыдовична

ТК  
1975

НОМЕНКЛАТУРА

08.04.75  
134.1  
134.1  
134.1





МАРКА	ЭСКИЗ	ГАБАРИТЫ, мм			МАРКА БЕТОНА по прочности на сжатие	ОБЪЕМ БЕТОНА, м <sup>3</sup>	МАССА БЛОКА, кг	РАСХОД СТАЛИ, кг	лн листов	Примечание	10
		длина $l$	ширина $b$	высота $h$							
ВБН-11.14.8		<b>Г. Наружные блоки с двумя рядами каналов (чердачные и крышные)</b>									
ВБН-11.5.8		1080	840	1350	100	0.816	1130	20.16	15	ИЗДЕЛИЯ ИЗ КЕРАМЗИТОБЕТОНА	
ВБН-12.14.9		1180	940	1350	100	0.940	1300	21.20	15		
ВБН-14.14.8		1380	840	1350	100	1.043	1440	22.65	17		
ВБН-14.5.8		1380	840	450	100	0.344	462	13.20	16		
Н-15.14.9		1480	940	1350	100	1.182	1630	23.69	17		
К	<b>НОМЕНКЛАТУРА</b>										Серия 1.134-3
75										Выпуск 3 Лист 15	

МАРКА	Эскиз	ГАБАРИТЫ, мм			МАРКА БЕТОНА по прочности на сжатие	Объем бетона, м <sup>3</sup>	Масса блока, кг	Расход стали, кг	нм листов	Примечание
		длина <i>l</i>	ширина <i>b</i>	высота <i>h</i>						
ВБН-16.14.7		1560	720	1350	100	1.062	1480	22.36	18	
ВБН-16.5.7		1560	720	450	100	0.343	480	12.86	19	
ВБН-17.14.8		1660	820	1350	100	1.192	1650	23.44	18	
ВБН-22.14.5		<b>Д. Наружные блоки, спаренные торцами, с однорядным расположением каналов (чердачный и крышный)</b>								
		2160	520	1350	100	1.102	1530	20.18	20	
ВБН-22.5.5		2160	520	450	100	0.368	515	9.70	21	
ВБН-23.14.6		2260	620	1350	100	1.297	1760	22.02	20	
ТК 1975	<b>НОМЕНКЛАТУРА</b>									Серия 1.134-3 Выпуск 3 Лист МБ

ИЗДЕЛИЯ ИЗ КЕРАМЗИТОВЕТОНА



Руч. группы | Вентиляционные блоки | Группа | Вентиляционные блоки | РАЗМЕРЫ

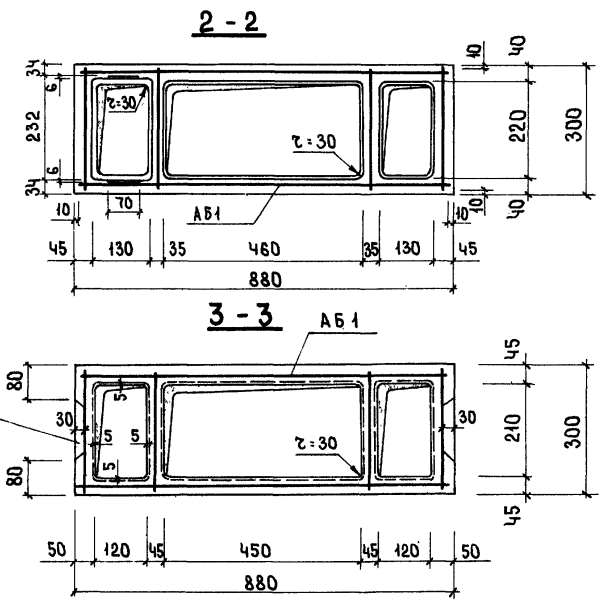
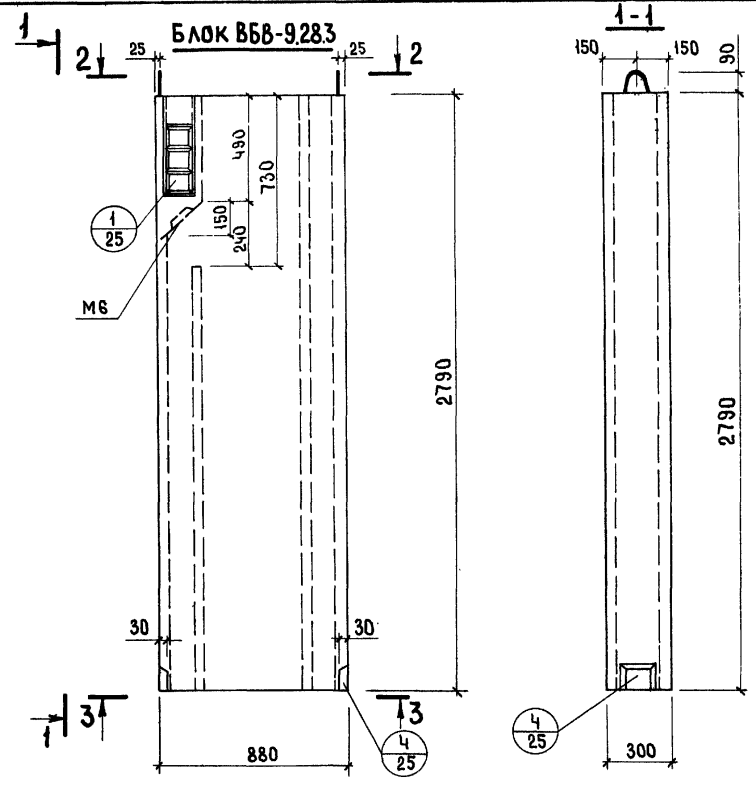

Показатели на изделие	ВБВ-9.28.3	ВБВ-9.28.3а
Масса блока, кг	825	815
Объем бетона, м <sup>3</sup>	0.322	0.319
Расход стали, кг	14.04	13.42
Расход стали на 1 м <sup>3</sup> бетона, кг	43.7	42.2
Проектная марка бетона по прочности на сжатие.	200	

СПЕЦИФИКАЦИЯ АРМАТУРНЫХ БЛОКОВ И ЗАКЛАДНЫХ ДЕТАЛЕЙ.					
МАРКА БЛОКА	МАРКА	КОЛ. ШТ.	РАСХОД СТАЛИ, КГ		ИИ ЛИСТОВ
			1 ЭЛЕМЕНТА	ОБЩИЙ	
ВБВ-9.28.3	АБ1	1	13.42	13.42	26
	М6	1	0.62	0.62	50
	ИТОГО			14.04	
ВБВ-9.28.3а	АБ1	1	13.42	13.42	26
	ИТОГО			13.42	

В блоке ВБВ-9.28.3а нет вентиляционной решетки, закладной детали М6 и отверстия для перепуска воздуха в средний канал.

ТК  
975

Вентиляционные блоки ВБВ - 9.28.3 ; ВБВ-9.28.3а

Серия  
1.134-3  
Выпуск  
3 Лист  
1





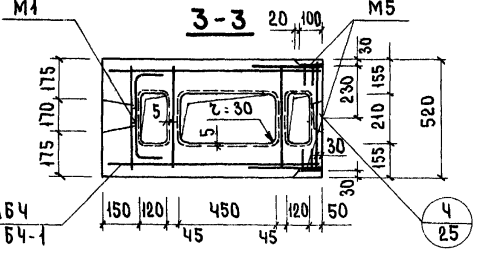
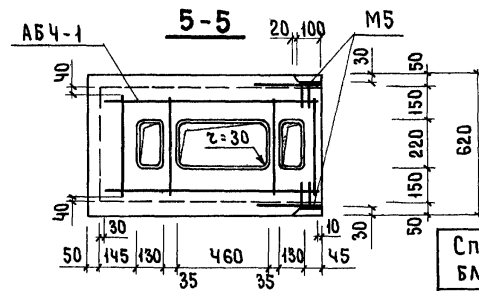
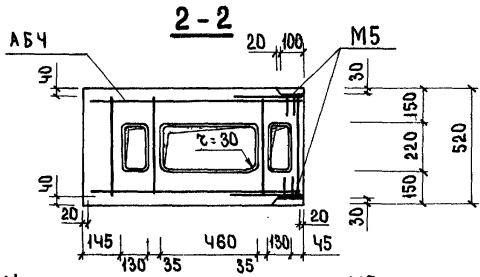
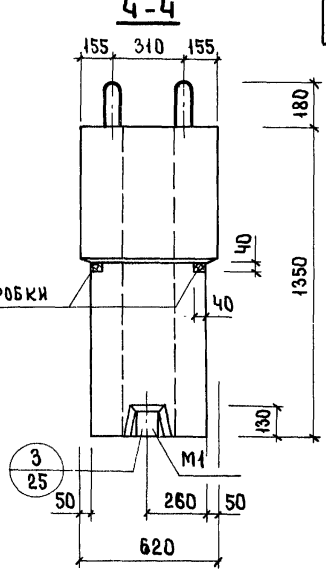
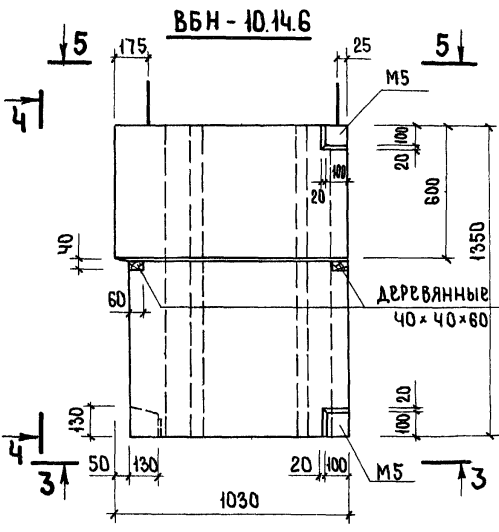
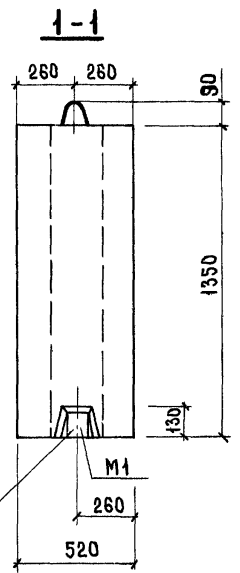
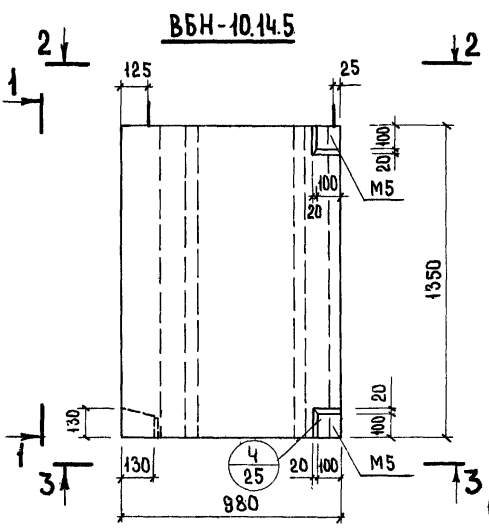

Показатели на изделие	ВБН-10.14.5	ВБН-10.14.6
Масса блока, кг	670	880
Объем легкого бетона, м <sup>3</sup>	0.486	0.638
Расход стали, кг	14.63	17.73
Расход стали на 1 м <sup>3</sup> легкого бетона, кг	30.20	27.80
Проектная марка легкого бетона по прочности на сжатие	100	

Спецификация арматурных блоков и закладных деталей					
Марка блока	Марка	Код-80 шт.	Расход стали, кг		№ листов
			элемент	общий	
ВБН-10.14.5	АБ4	1	8.30	8.30	27
	М1	1	1.93	1.93	48
	М5	4	1.10	4.40	50
	Итого:			14.83	
ВБН-10.14.6	АБ4-1	1	14.16	14.40	28
	М1	1	1.93	1.93	48
	М5	4	1.10	4.40	50
	Итого:			17.73	

ТК  
1975

Вентиляционные блоки ВБН-10.14.5 ; ВБН-10.14.6

Сврия  
1.134-3  
Выпуск 3 Лист 4





**ВБН-14.14.4**

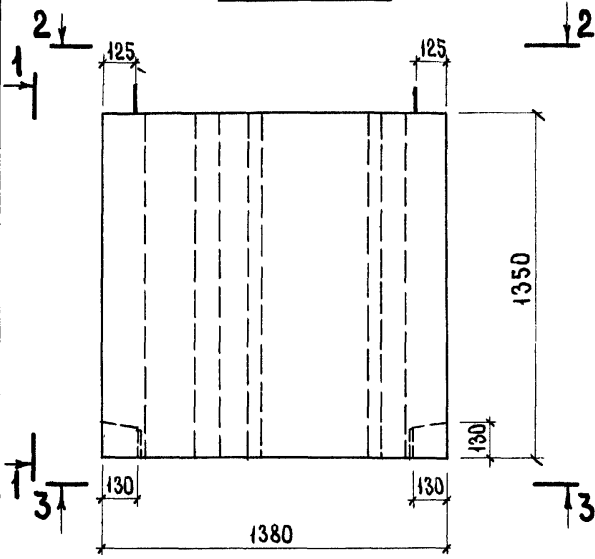

**1-1**

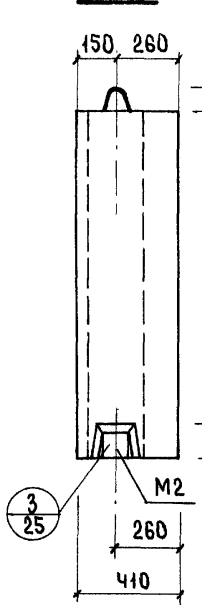

**ВБН-15.14.5**

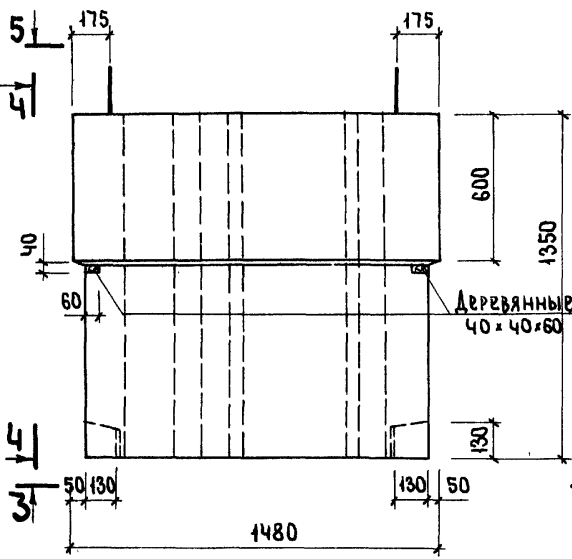

**4-4**

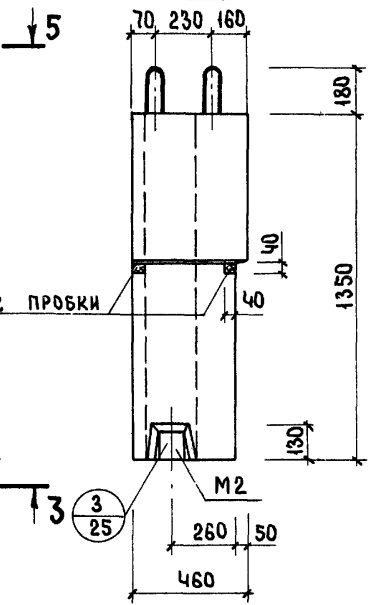

**2-2**

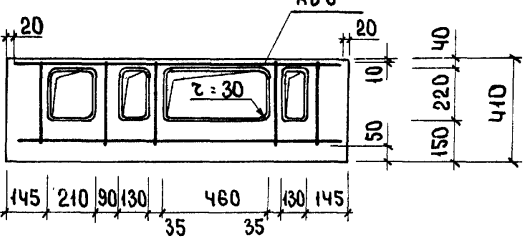

**5-5**

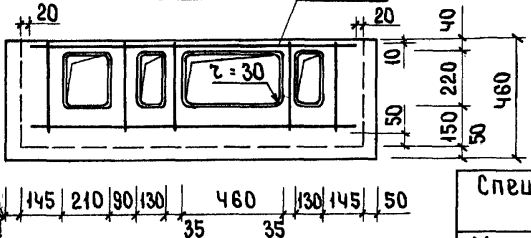

**3-3**

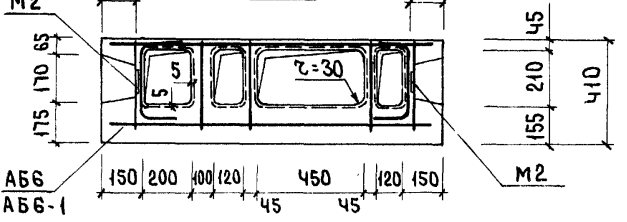

Показатели на изделие	ВБН-14.14.4	ВБН-15.14.5
Масса блока, кг	690	795
Объем легкого бетона, м <sup>3</sup>	0.503	0.572
Расход стали, кг	13.68	16.78
Расход стали на 1м <sup>3</sup> легкого бетона, кг	27.2	29.4
Проектная марка легкого бетона по прочности на сжатие	100	

**СПЕЦИФИКАЦИЯ АРМАТУРНЫХ БЛОКОВ И ЗАКАДНЫХ ДЕТАЛЕЙ**

МАРКА БЛОКА	МАРКА	КОЛ-ВО ШТ.	РАСХОД СТАЛИ, КГ		КН ЛИСТОВ
			1 элемент	Общий	
ВБН-14.14.4	АБ6	1	9.96	9.96	27
	М2	2	1.86	3.72	48
Итого				13.68	
ВБН-15.14.5	АБ6-1	1	10.96	13.06	29
	М2	2	1.86	3.72	48
Итого:				16.78	

**Вентиляционные блоки ВБН-14.14.4 ; ВБН-15.14.5**

Серия 1.134-3  
Выпуск 3 Лист 6

**ВБН-13.14.5**

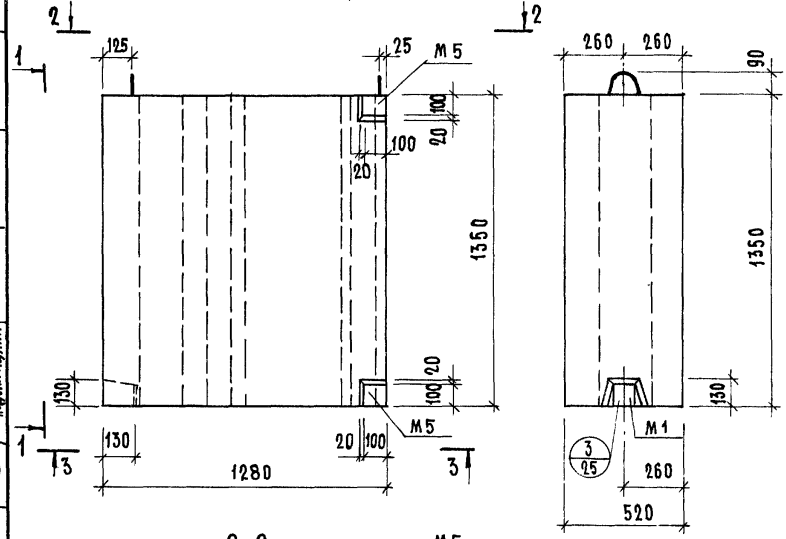

**ВБН-13.14.6**

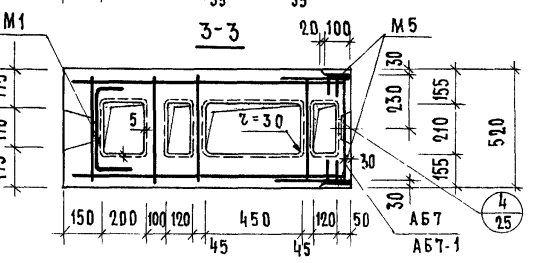
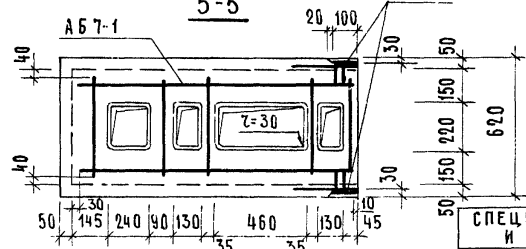
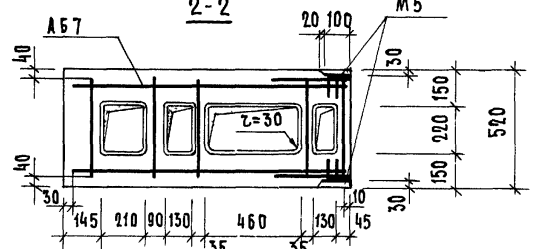
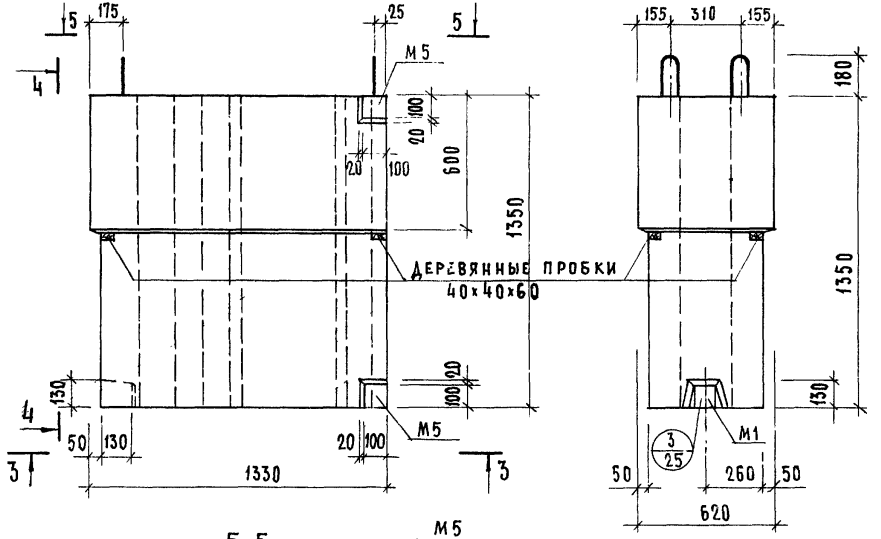

Показатели на изделие	ВБН-13.14.5	ВБН-13.14.6
Масса блока, кг	875	1000
Объем легкого бетона, м³	0.635	0.723
Расход стали, кг	16.44	18.48
Расход стали на 1 м³ легкого бетона, кг	26.00	25.60
Проектная марка легкого бетона по прочности на сжатие	100	

**СПЕЦИФИКАЦИЯ АРМАТУРНЫХ БЛОКОВ И ЗАКЛАДНЫХ ДЕТАЛЕЙ**

Марка блока	Марка	кол-во шт.	расход стали, кг		нп листов
			элемен.	общий	
ВБН-13.14.5	АБ7	1	10.11	10.11	27
	М1	1	1.93	1.93	48
	М5	4	1.10	4.40	50
	Итого:			12.15	16.44
ВБН-13.14.6	АБ7-1	1	12.15	12.15	29
	М1	1	1.93	1.93	48
	М5	4	1.10	4.40	50
	Итого:			15.18	18.48

ТК  
1975

ВЕНТИЛЯЦИОННЫЕ БЛОКИ ВБН-13.14.5, ВБН-13.14.6

СЕРИЯ  
1.134-3  
Выпуск 3 Лист 7

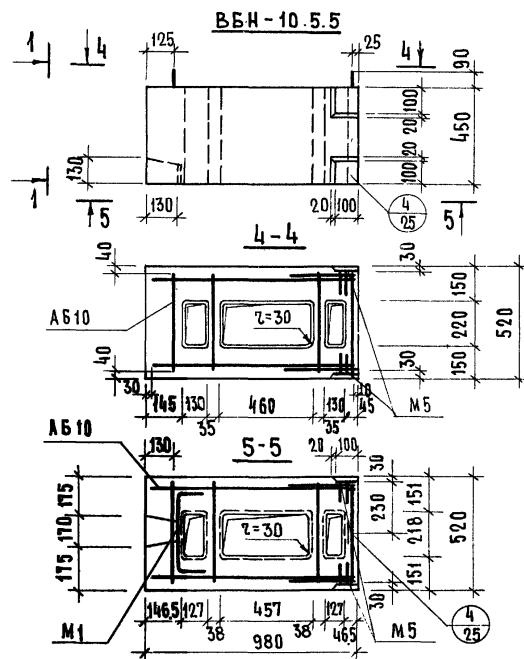
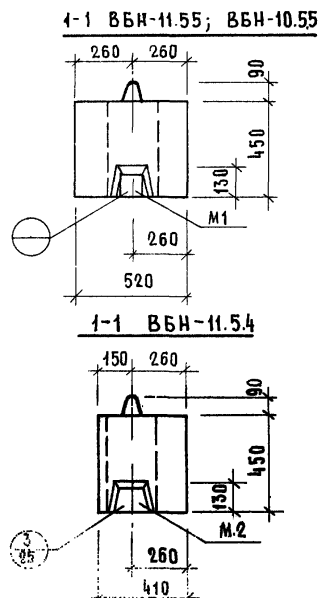
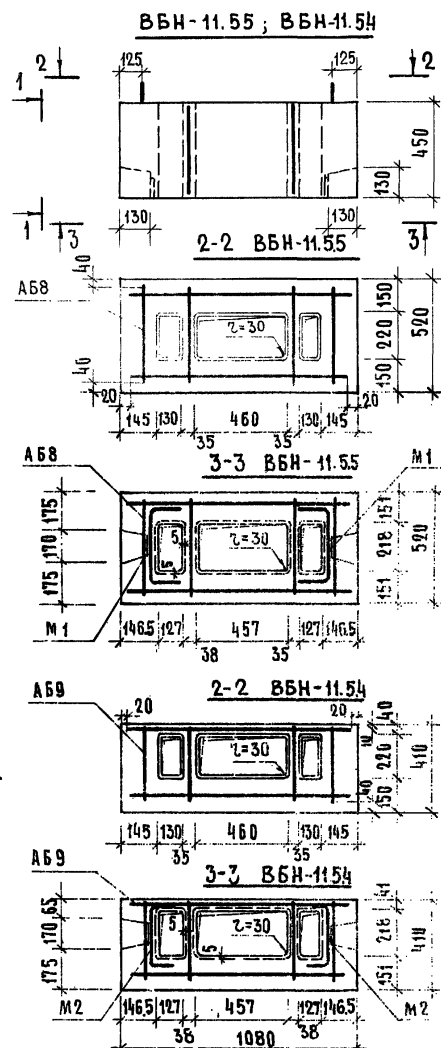

ПОКАЗАТЕЛИ НА ИЗДЕЛИЕ	ВБН-11.55	ВБН-11.54	ВБН-10.55
МАССА БЛОКА, КГ	215	155	190
ОБЪЕМ ЛЕГКОГО БЕТОНА, М <sup>3</sup>	0.186	0.132	0.162
РАСХОД СТАЛИ, КГ	7.20	6.94	8.21
РАСХОД СТАЛИ НА 1 М <sup>3</sup> ЛЕГКОГО БЕТОНА, КГ	387	52.6	50.7
ПРОЕКТИВНАЯ МАРКА ЛЕГКОГО БЕТОНА ПО ПРОЧНОСТИ НА СЖАТИЕ	100		

СПЕЦИФИКАЦИЯ АРМАТУРНЫХ БЛОКОВ И ЗАКЛАДНЫХ ДЕТАЛЕЙ					
МАРКА БЛОКА	МАРКА	КОЛ. ШТ.	РАСХОД СТАЛИ, КГ	ИТОГО	
			ЭЛЕМЕНТА	ОБЩИЙ	ММ ЛИСТОВ
ВБН-11.5.5	АБ8	1	3.34	3.34	30
	М1	2	1.93	3.86	48
				ИТОГО	
ВБН-11.5.4	АБ9	1	3.22	3.22	30
	М2	2	1.86	3.72	48
				ИТОГО	
ВБН-10.5.5	АБ10	1	1.88	1.88	30
	М4	1	1.93	1.93	48
	М5	4	1.10	4.40	50
				ИТОГО	
				6.94	
				1.88	
				1.93	
				4.40	
				8.21	

ТК  
1975

ВЕНТИЛЯЦИОННЫЕ БЛОКИ ВБН-11.55 ; ВБН-11.54 ; ВБН-10.55

СЕРИЯ  
1.134-3  
ВЫПУСК  
3 ЛИСТ  
8

ЦЕНТРАЛЬНАЯ ЖИЛИЩНО-КОММУНАЛЬНАЯ УПРАВЛЕНИЕ  
 РК. ГРОППЫ И ИНЖЕНЕР РАДИАЦИОННОЙ ЗАЩИТЫ  
 ПР. ВЕДУЧА РАДИАЦИОННОЙ ЗАЩИТЫ  
 ВЗАМЕН

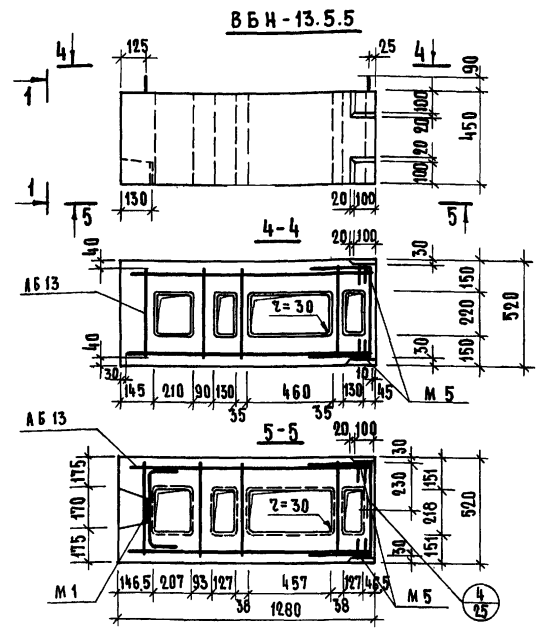
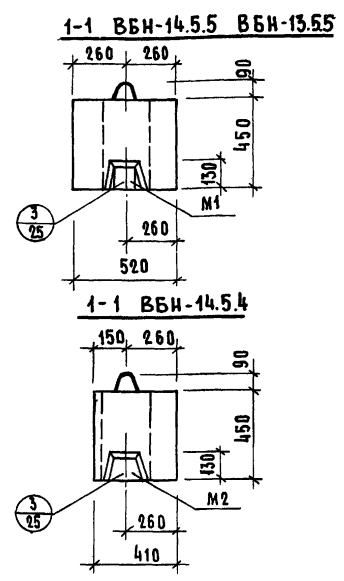
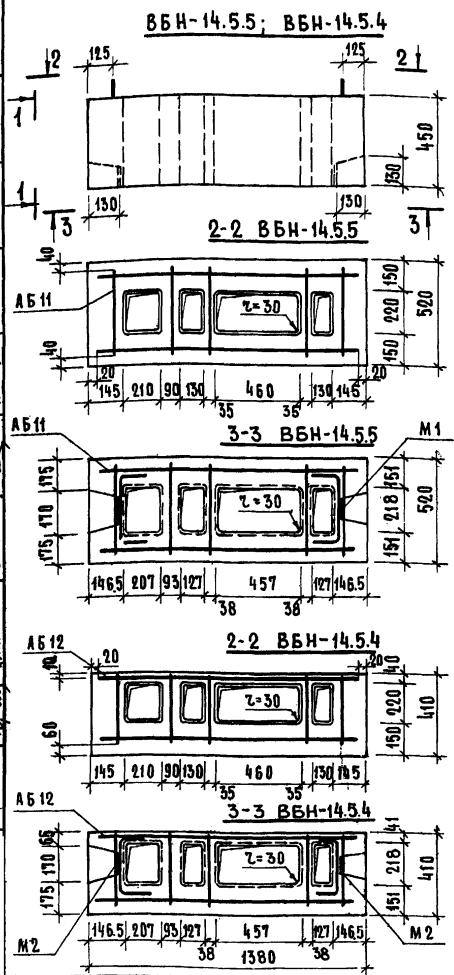

ПОКАЗАТЕЛИ НА ИЗДЕЛИЕ	ВБН-14.5.5	ВБН-14.5.4	ВБН-13.5.5
МАССА БЛОКА, КГ	270	200	250
ОБЪЕМ ЛЕГКОГО БЕТОНА, М <sup>3</sup>	0.238	0.168	0.211
РАСХОД СТАЛИ, КГ	7.89	7.60	10.26
РАСХОД СТАЛИ НА 1М <sup>3</sup> ЛЕГКОГО БЕТОНА, КГ	33.1	45.2	48.7
ПРОЕКТИВНАЯ МАРКА ЛЕГКОГО БЕТОНА ПО ПРОЧНОСТИ НА СЖАТИЕ	100		

СПЕЦИФИКАЦИЯ АРМАТУРНЫХ БЛОКОВ И ЗАКЛАДНЫХ ДЕТАЛЕЙ					
МАРКА БЛОКА	МАРКА	КОЛ. ШТ.	РАСХОД СТАЛИ, КГ		МН ЛИСТОВ
			1 ЭЛЕМЕНТА	ОБЩИЙ	
ВБН-14.5.5	АБ 11	1	4.03	4.03	31
	М 1	2	1.93	3.86	48
			ИТОГО	7.89	
ВБН-14.5.4	АБ 12	1	3.93	3.93	31
	М 2	2	1.86	3.72	48
			ИТОГО	7.60	
ВБН-13.5.5	АБ 13	1	3.93	3.93	31
	М 1	1	1.93	1.93	48
	М 5	4	4.10	4.40	50
			ИТОГО	10.26	

ТК  
1975

ВЕНТИЛЯЦИОННЫЕ БЛОКИ ВБН-14.5.5; ВБН-14.5.4; ВБН-13.5.5

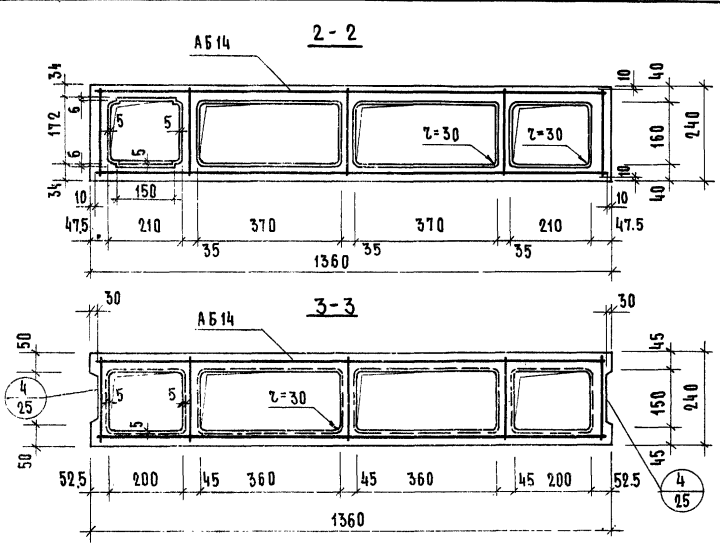
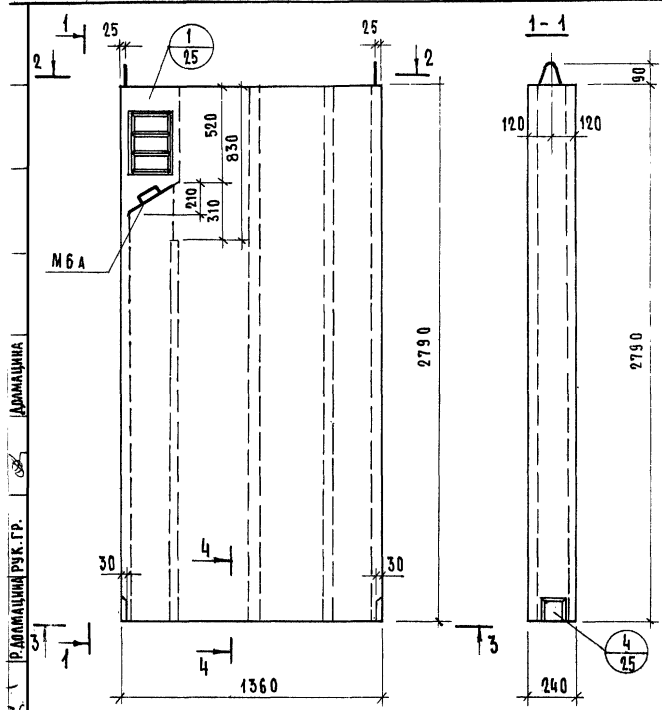

РУК. ГРУППЫ  
 Р. ДОМАНИНА РУК. ГР.  
 А. ДОМАНИНА

ПОКАЗАТЕЛИ НА ИЗДЕЛИЕ	
МАССА БЛОКА, КГ	1110
ОБЪЕМ БЕТОНА, М <sup>3</sup>	0.436
РАСХОД СТАЛИ, КГ	18.03
РАСХОД СТАЛИ НА 1М <sup>3</sup> БЕТОНА, КГ	41.5
ПРОЕКТНАЯ МАРКА БЕТОНА ПО ПРОЧНОСТИ НА СЖАТИЕ	200

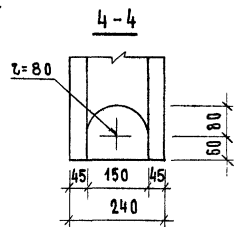

СПЕЦИФИКАЦИЯ АРМАТУРНЫХ БАКОВ И ЗАКЛАДНЫХ ДЕТАЛЕЙ					
МАРКА БЛОКА	МАРКА	КОЛ. ШТ.	РАСХОД СТАЛИ, КГ		КН ЛИСТОВ
			1 ЭЛЕМЕНТА	ОБЩИЙ	
ВВВ-14.28.2	АБ14	1	17.24	17.24	32
	М6 А	1	0.79	0.79	50
ИТОГО				18.03	

К  
 975

ВЕНТИЛЯЦИОННЫЙ БЛОК ВВВ-14.28.2

СЕРИЯ  
 1.134-3  
 ВЫПУСК ЛИСТ  
 3 10

ВЗАМЕН  
 ПРОВЕРКА  
 ДОЛЖАЮЩАЯ  
 РАБОТАЮЩАЯ РУК. ГР.  
 В. АЛЕКСАНДР  
 П. ЛУКИН  
 РАБОТАЮЩАЯ РУК. ГР.  
 ЖИЛИЩНО-КОММУНАЛЬНО-ХОЗЯЙСТВЕННЫЙ ОТДЕЛ  
 Д. МИН. ПР. (С. А. М.)  
 ОК

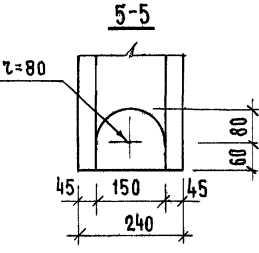
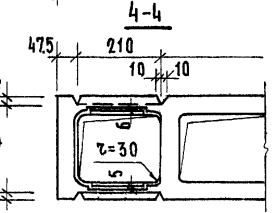
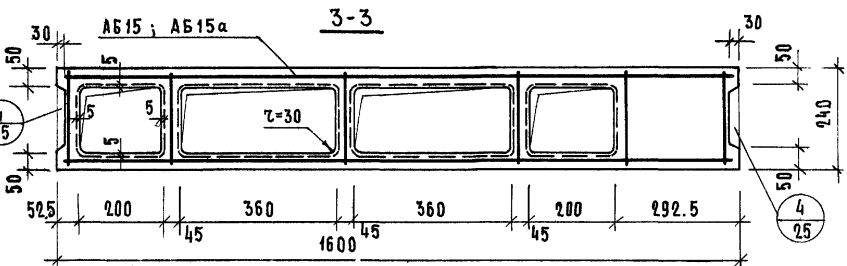
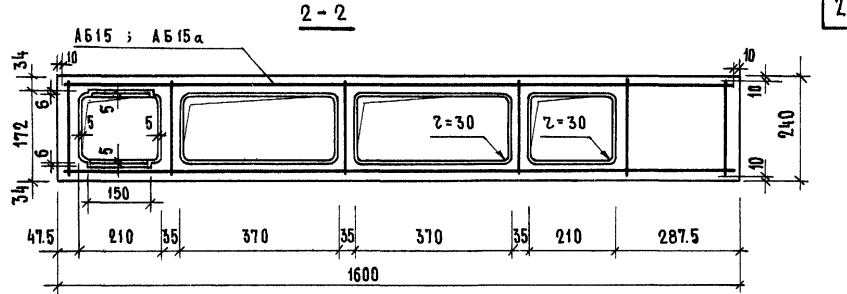
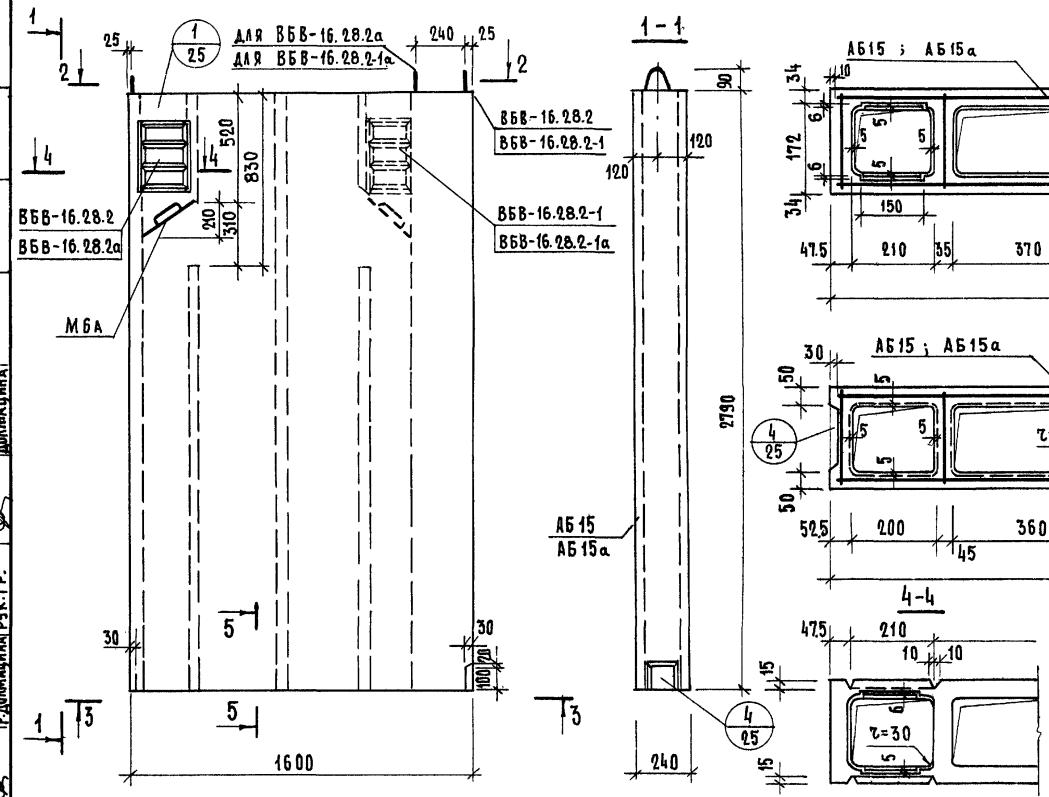

ПОКАЗАТЕЛИ НА ИЗДЕЛИЕ	
МАССА БЛОКА, КГ	1480
ОБЪЕМ БЕТОНА, М <sup>3</sup>	0.584
РАСХОД СТАЛИ, КГ	20.25
РАСХОД СТАЛИ НА 1М <sup>3</sup> БЕТОНА, КГ	36.5
ПРОЕКТНАЯ МАРКА БЕТОНА ПО ПРОЧНОСТИ НА СМЯТЕНИЕ	200

СПЕЦИФИКАЦИЯ АРМАТУРНЫХ БЛОКОВ И ЗАКЛАДНЫХ ДЕТАЛЕЙ

МАРКА БЛОКА	МАРКА	КОЛ. ШТ.	РАСХОД СТАЛИ, КГ		МН ЛИСТОВ
			1 ЭЛЕМЕНТА	ОБЩИЙ	
ВБВ-16.28.2	АБ15	1	19.52	19.46	32
	М6А	1	0.79	0.79	50
			ИТОГО		20.25
ВБВ-16.28.2-1	АБ15а	1	19.52	19.46	32
	М6А	1	0.79	0.79	50
			ИТОГО		20.25

ТК  
 1975

ВЕНТИЛЯЦИОННЫЕ БЛОКИ ВБВ-16.28.2, ВБВ-16.28.2а, ВБВ-16.28.2-1, ВБВ-16.28.2-1а

СЕРИЯ  
 1.134-3  
 ВЫПУСК  
 3





**ВБН-16.14.4**

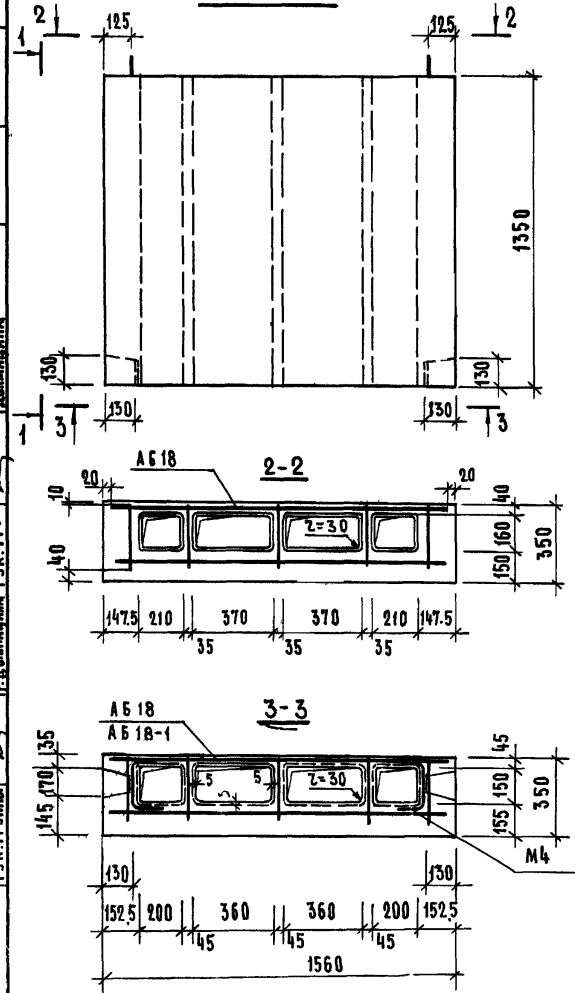

**ВБН-17.14.4**

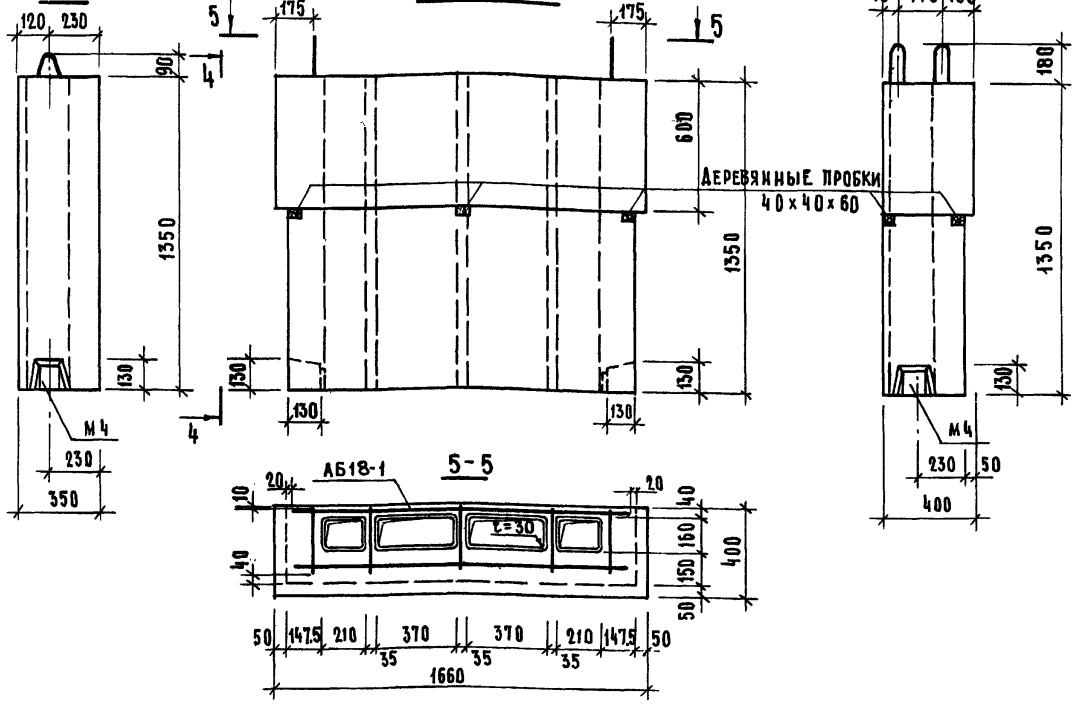

ПОКАЗАТЕЛИ НА ИЗДЕЛИЕ	ВБН-16.14.4	ВБН-17.14.4
МАССА БЛОКА, КГ	800	910
ОБЪЕМ ЛЕГКОГО БЕТОНА, М <sup>3</sup>	0.582	0.659
РАСХОД СТАЛИ, КГ	13.70	16.80
РАСХОД СТАЛИ НА 1М <sup>3</sup> ЛЕГКОГО БЕТОНА, КГ	23.40	25.60
ПРОЕКТИВНАЯ МАРКА ЛЕГКОГО БЕТОНА ПО ПРОЧНОСТИ	100	

СПЕЦИКАЦИЯ АРМАТУРНЫХ БЛОКОВ И ЗАКАДНЫХ ДЕТАЛЕЙ					
МАРКА БЛОКА	МАРКА	КОЛ-ВО ШТ.	РАСХОД СТАЛИ, КГ		№ ЛИСТОВ
			ИЗДЕЛИЯ	ОБЩИЙ	
ВБН-16.14.4	А618	1	10.14	10.14	34
	М4	2	1.78	3.56	49
	ИТОГО			13.70	
ВБН-17.14.4	А618-1	1	13.24	13.24	34
	М4	2	1.78	3.56	49
	ИТОГО			16.80	

ТК  
1975

ВЕНТИЛЯЦИОННЫЕ БЛОКИ ВБН-16.14.4 ; ВБН-17.14.4

СЕРИЯ 1.134-3  
 ВЫПУСК 3 ЛИСТ 13

ВВН-16.5.5; ВВН-16.5.4

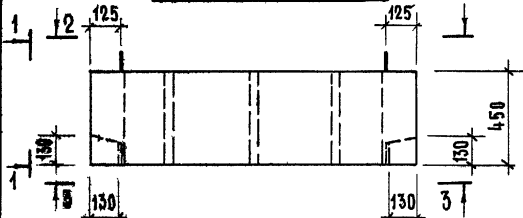

2-2 ВВН-16.5.5

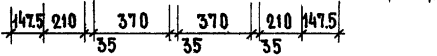
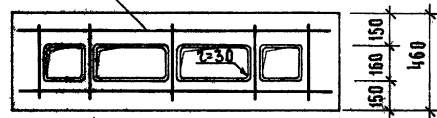

3-3

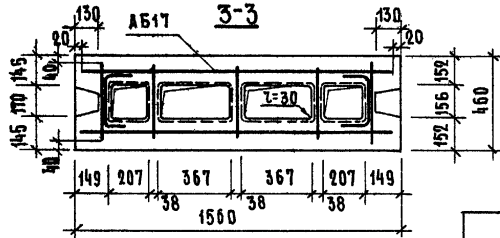

1-1 ВВН-16.5.5

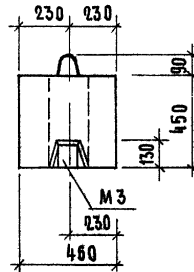

1-1 ВВН-16.5.4

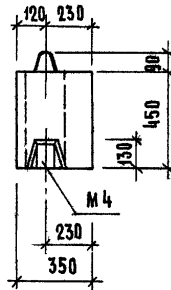

2-2 ВВН-16.5.4

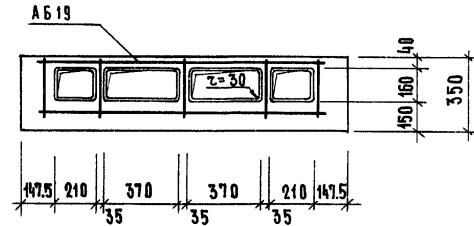

3-3

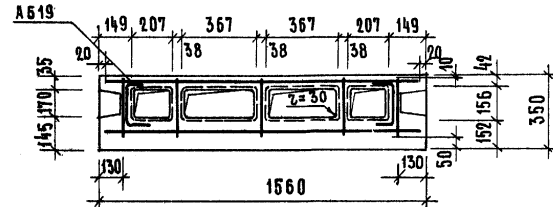

Показатели на изделие	ВВН-16.5.5	ВВН-16.5.4
Масса блока, кг	340	240
Объем легкого бетона, м <sup>3</sup>	0.244	0.167
Расход стали, кг	7.81	7.55
Расход стали на 1 м <sup>3</sup> легкого бетона, кг	32.0	45.2
Проектная марка легкого бетона по прочности на сжатие	100	

СПЕЦИФИКАЦИЯ АРМАТУРНЫХ БЛОКОВ И ЗАКАЗНЫХ ДЕТАЛЕЙ					
Марка блока	Марка	кол-во шт.	расход стали, кг		мм лист-тов
			элемент	общий	
ВВН-16.5.5	АБ 17	1	3.95	4.09	33
	М 3	2	1.86	3.72	49
	Итого			7.81	
ВВН-16.5.4	АБ 19	1	3.99	3.99	34
	М 4	2	1.78	3.56	49
	Итого			7.55	

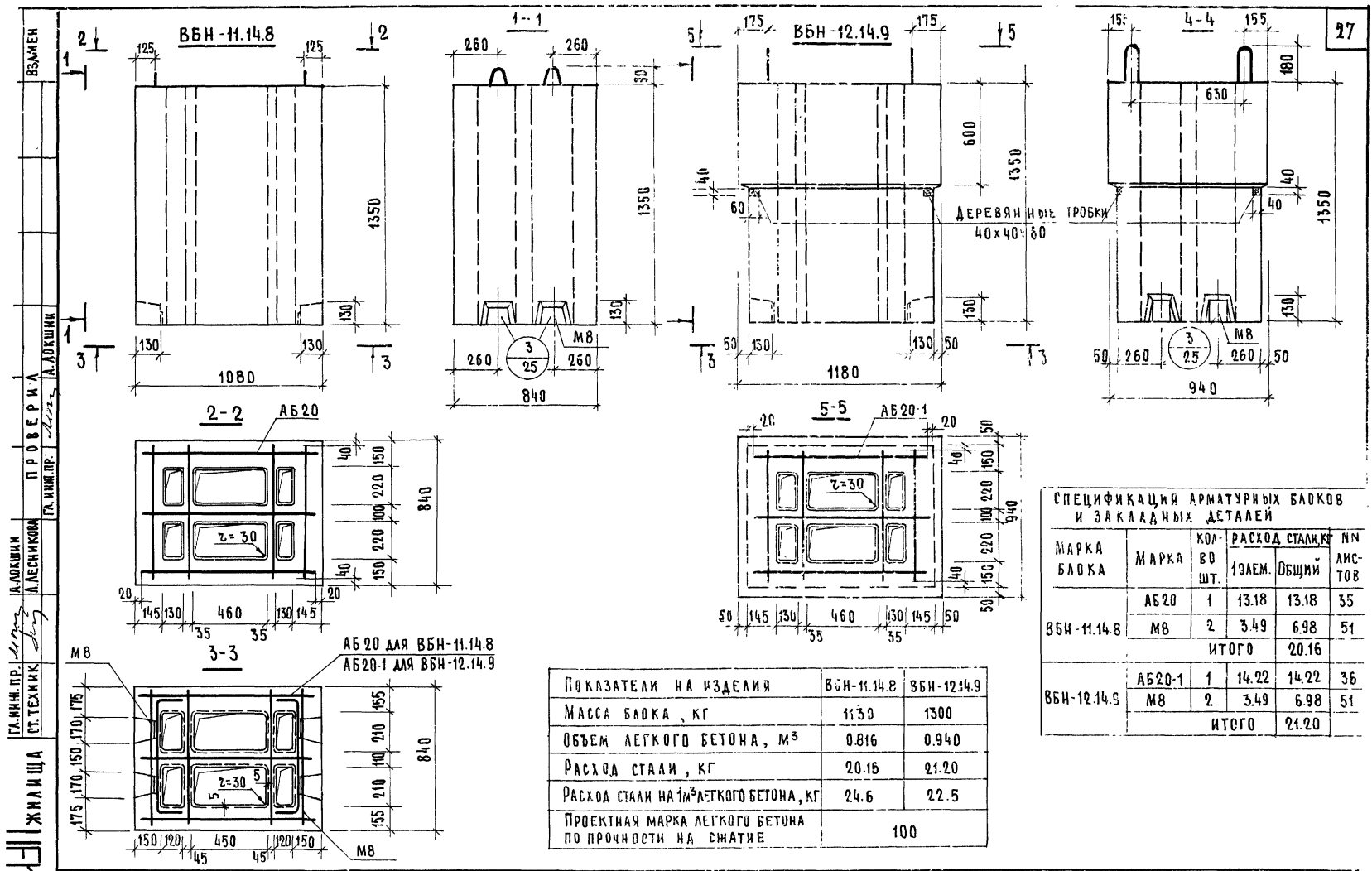

ТК  
1975

ВЕНТИЛЯЦИОННЫЕ БЛОКИ ВБН-11.14.8; ВБН-12.14.9

СЕРИЯ  
1.134-3  
ВЫПУСК ЛИСТ  
3 | 15

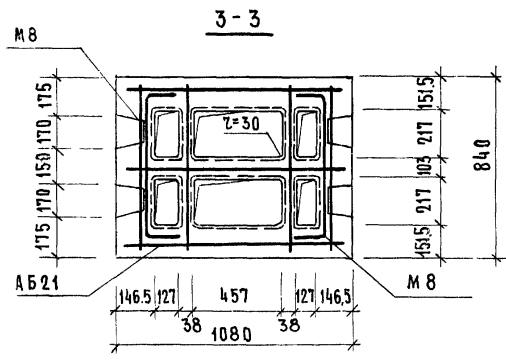
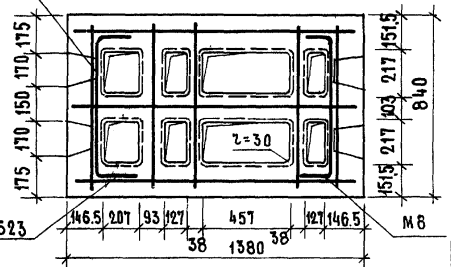
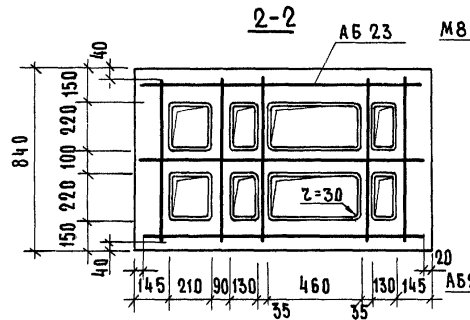
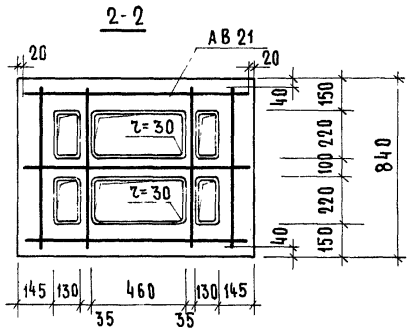
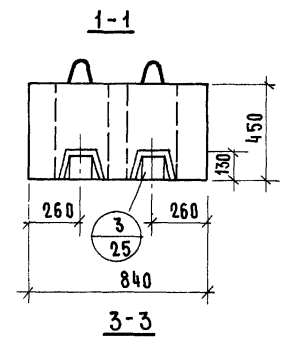
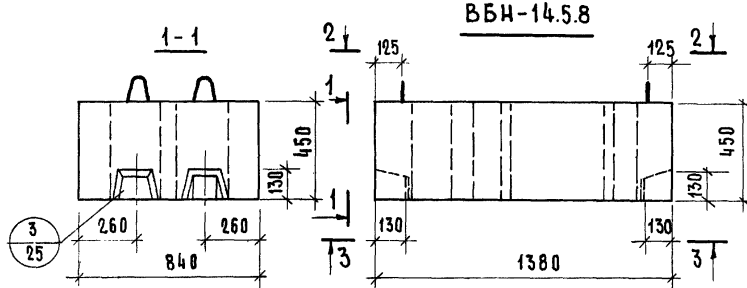
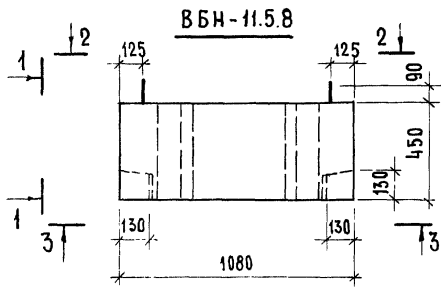

ПОКАЗАТЕЛИ НА ИЗДЕЛИЯ	ВВН-11.5.8	ВВН-14.5.8
МАССА БЛОКА, КГ	380	462
ОБЪЕМ ЛЕГКОГО БЕТОНА, М <sup>3</sup>	0.271	0.344
РАСХОД СТАЛИ, КГ	12.24	13.20
РАСХОД СТАЛИ НА 1М <sup>3</sup> ЛЕГКОГО БЕТОНА, КГ	45.2	38.4
ПРОЕКТИВНАЯ МАРКА ЛЕГКОГО БЕТОНА ПО ПРОЧНОСТИ НА СЖАТИЕ	100	

СПЕЦИФИКАЦИЯ АРМАТУРНЫХ БЛОКОВ И ЗАКЛАДНЫХ ДЕТАЛЕЙ					
МАРКА БЛОКА	МАРКА	КОЛ-ВО ШТ.	РАСХОД СТАЛИ, КГ		МН АИСТОВ
			1злем.	ОбЩИИ	
ВВН-11.5.8	АБ 21	1	5.26	5.26	35
	М 8	2	3.49	6.98	51
	ИТОГО			12.24	
ВВН-14.5.8	АБ 23	1	6.22	6.22	35
	М 8	2	3.49	6.98	51
	ИТОГО			13.20	

ВЕНТИЛЯЦИОННЫЕ БЛОКИ ВВН-11.5.8, ВВН-14.5.8

СЕРИЯ 1.134-3  
 ВЫПУСК 3 ЛИСТ 16

ВЗАМЕН  
 ГА.МИН.ПР. Л.ЛОКШИНА  
 ЛЕСНИКОВА  
 П.ПРОВЕРКА  
 СТ.ТЕХНИК  
 ЖАКИША  
 ПИНИЦ

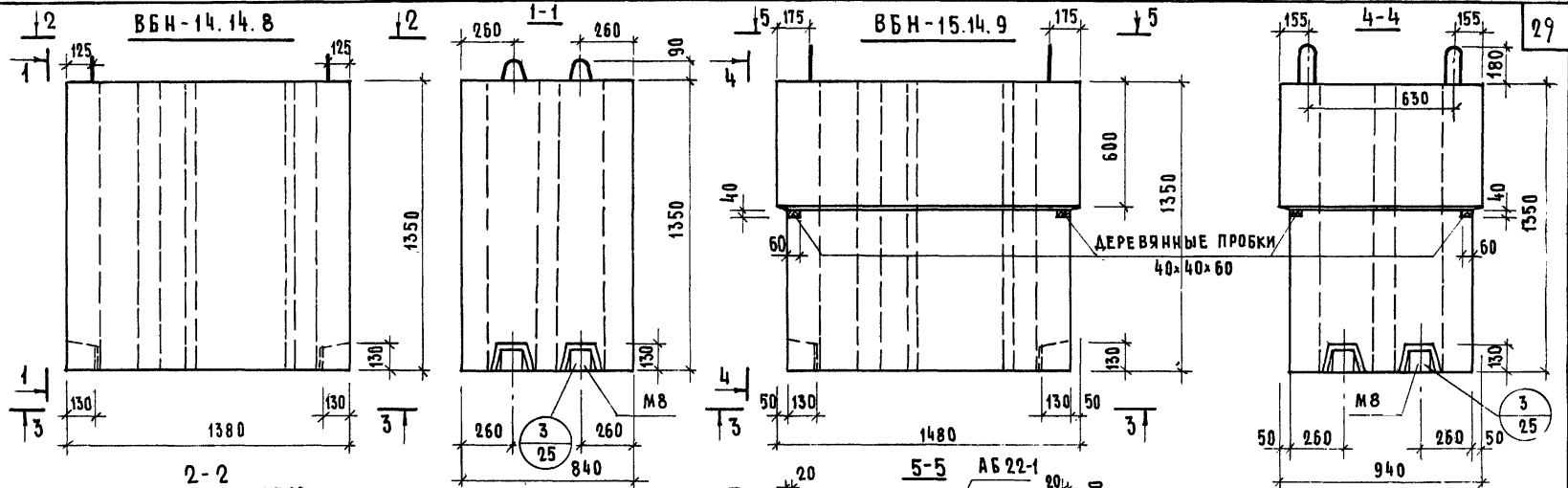

29

СПЕЦИФИКАЦИЯ АРМАТУРНЫХ БЛОКОВ И ЗАКЛАДНЫХ ДЕТАЛЕЙ

МАРКА БЛОКА	МАРКА	КОЛ-ВО ШТ.	РАСХОД СТАЛИ, КГ		ИЛЛ. ЛИСТОВ
			1ЭЛЕМ.	ОБЩИИ	
ВБН-14.14.8	АБ 22	1	15.67	15.67	35
	МВ	2	3.49	6.98	51
ИТОГО			22.65		
ВБН-15.14.9	АБ 22-1	1	14.61	16.71	36
	МВ	2	3.49	6.98	51
ИТОГО			23.69		

ПОКАЗАТЕЛИ НА ИЗДЕЛИЯ	ВБН-14.14.8	ВБН-15.14.9
МАССА БЛОКА, КГ	1440	1630
ОБЪЕМ ЛЕГКОГО БЕТОНА, М <sup>3</sup>	1.043	1.182
РАСХОД СТАЛИ, КГ	22.65	23.69
РАСХОД СТАЛИ НА 1М <sup>3</sup> ЛЕГКОГО БЕТОНА, КГ	21.7	20.05
ПРОЕКТНАЯ МАРКА ЛЕГКОГО БЕТОНА ПО ПРОЧНОСТИ НА СЖАТИЕ	100	

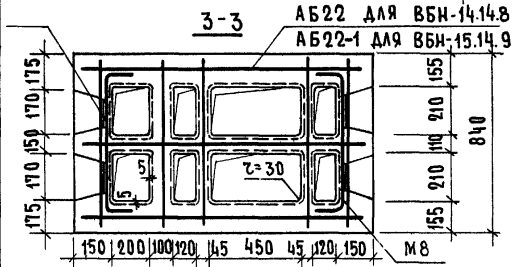

ТК 1975 ВЕНТИЛЯЦИОННЫЕ БЛОКИ ВБН-14.14.8; ВБН-15.14.9 СЕРИЯ 1.134-3  
ВЫПУСК 5 ЛИСТ 17



ИЗДАМЕН

ПРОВЕРИЛ

СТ.ТЕХНИК

ЖИЛИЩА

ПЕЧАТ

МАШИНИСТОВ ГЛАВ. УПРАВЛ. ПО СТРОИТЕЛЬСТВУ

ТК  
1975

ВВН-16.5.7

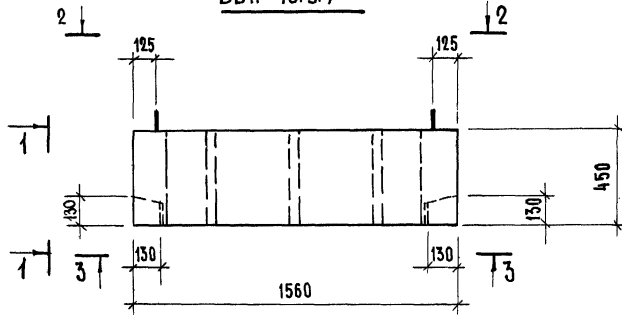

2-2

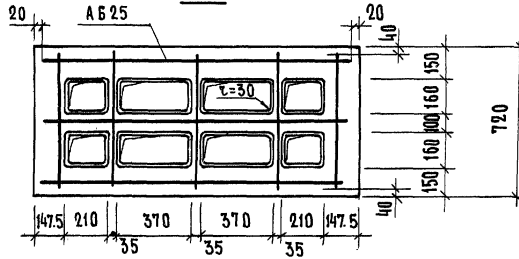

3-3

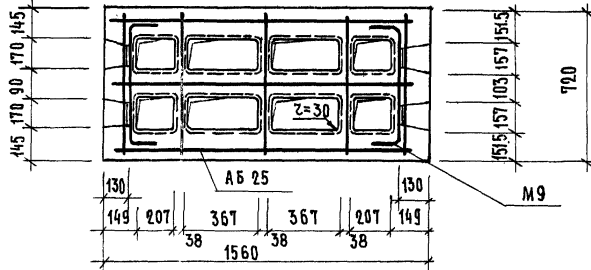

1-1

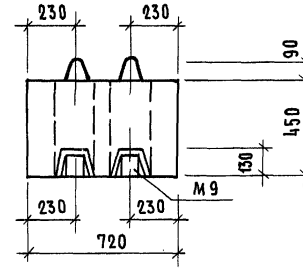

МАРКА БЛОКА	МАРКА	КОЛ-ВО ШТ.	РАСХОД СТАЛИ, КГ		МН ЛИСТОВ
			1 ЭЛЕМ.	ОБЩИЙ	
ВВН-16.5.7	АВ 25	1	6.18	6.18	37
	М 9	2	3.34	6.68	51
ИТОГО				12.86	

МАССА БЛОКА, КГ	480
ОБЪЕМ ЛЕГКОГО БЕТОНА, М <sup>3</sup>	0.343
РАСХОД СТАЛИ, КГ	12.86
РАСХОД СТАЛИ НА 1 М <sup>3</sup> ЛЕГКОГО БЕТОНА, КГ	37.5
ПРОЕКТИРОВАНАЯ МАРКА ЛЕГКОГО БЕТОНА ПО ПРОЧНОСТИ НА СЖАТИЕ	100

ВЕНТИЛЯЦИОННЫЙ БЛОК ВВН-16.5.7

СЕРИЯ  
1.134-3  
ВЫПУСК ЛИСТ  
3 19

ВЗАМЕН

ПРОВЕРИЛ  
ТА. НИКОЛАЕВ  
ДИРЕКТОР

СЛ. СЕРИЯ

№ 1975

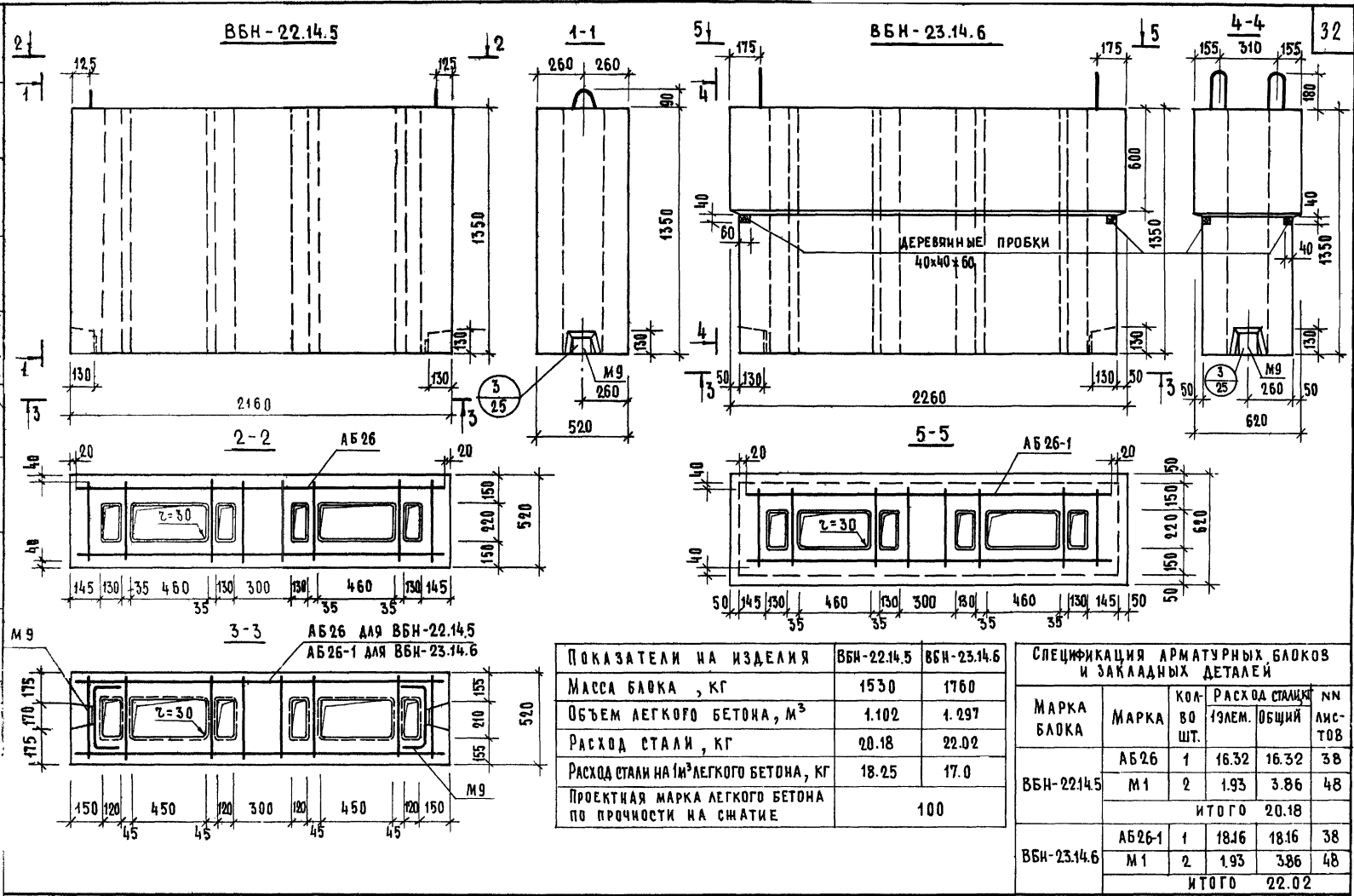

ПОКАЗАТЕЛИ НА ИЗДЕЛИЯ	ВВН-22.14.5	ВВН-23.14.6
МАССА БЛОКА, КГ	1530	1760
ОБЪЕМ ЛЕГКОГО БЕТОНА, М <sup>3</sup>	1.102	1.297
РАСХОД СТАЛИ, КГ	20.18	22.02
РАСХОД СТАЛИ НА 1М <sup>3</sup> ЛЕГКОГО БЕТОНА, КГ	18.25	17.0
ПРОЕКТИВНАЯ МАРКА ЛЕГКОГО БЕТОНА ПО ПРОЧНОСТИ НА СЖАТИЕ	100	

СПЕЦИФИКАЦИЯ АРМАТУРНЫХ БЛОКОВ И ЗАКАДНЫХ ДЕТАЛЕЙ					
МАРКА БЛОКА	МАРКА	КОЛ. ВО ШТ.	РАСХОД СТАЛИ		
			1ЭЛЕМ. ОБЩИЙ	МН ЛИС-ТОВ	
ВВН-22.14.5	АБ 26	1	16.32	16.32	38
	М 1	2	1.93	3.86	48
ИТОГО			20.18		
ВВН-23.14.6	АБ 26-1	1	18.16	18.16	38
	М 1	2	1.93	3.86	48
ИТОГО			22.02		

ТК  
1975

ВЕНТИЛЯЦИОННЫЕ БЛОКИ ВВН-22.14.5; ВВН-23.14.6

СЕРИЯ  
1.134-3  
ВЫПУСК 3 ЛИСТ 20



**ВБН-22.5.5**

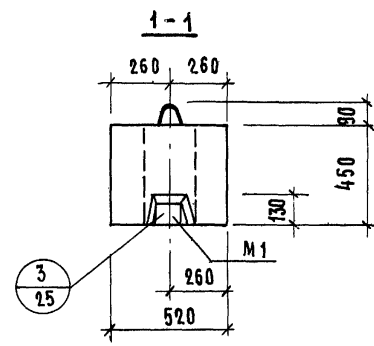
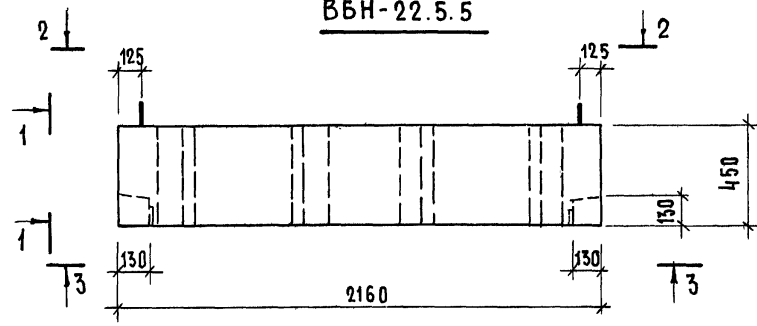

**2-2**

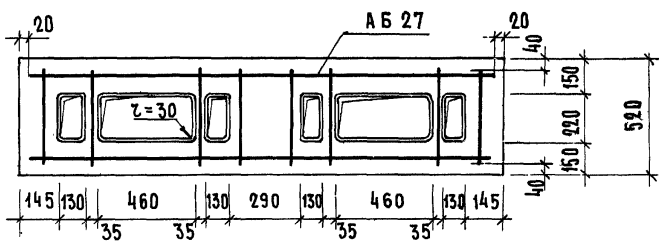

**3-3**

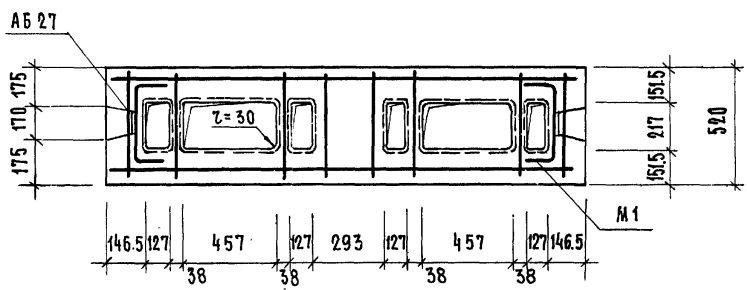

**СПЕЦИФИКАЦИЯ АРМАТУРНЫХ БЛОКОВ И ЗАКЛАДНЫХ ДЕТАЛЕЙ.**

МАРКА БЛОКА	МАРКА	КОЛ-ВО ШТ.	РАСХОД СТАЛИ, кг		МН ЛИСТОВ
			1 ЭЛЕМ	Общий	
ВБН-22.5.5	АБ 27	1	5.84	5.86	38
	М1	2	1.93	3.86	48
ИТОГО				9.72	

ПОКАЗАТЕЛИ НА ИЗДЕЛИЯ	ВБН-22.5.5
МАССА БЛОКА, кг	515
ОБЪЕМ ЛЕГКОГО БЕТОНА, м³	0.368
РАСХОД СТАЛИ, кг	9.72
РАСХОД СТАЛИ НА 1 м³ ЛЕГКОГО БЕТОНА, кг	24.3
ПРОЕКТНАЯ МАРКА ЛЕГКОГО БЕТОНА ПО ПРОЧНОСТИ НА СЖАТИЕ	100

ЦИЛИНДРИЧЕСКАЯ ЖАЛАЗА  
 РИСУЮЩИЙ  
 В. ТЕХНИК  
 Л. ЛЕСНИКОВА  
 ГЛАВ. ИНЖ. ПР.  
 А. ДОКШИН  
 ПРОВЕРКА

ТК  
1975

**ВЕНТИЛЯЦИОННЫЙ БЛОК ВБН-22.5.5**

СЕРИЯ 1.134-3  
 ВЫПУСК 3 ЛИСТ 21



КВБ-26.10, КВБ-18.13, КВБ-15.13

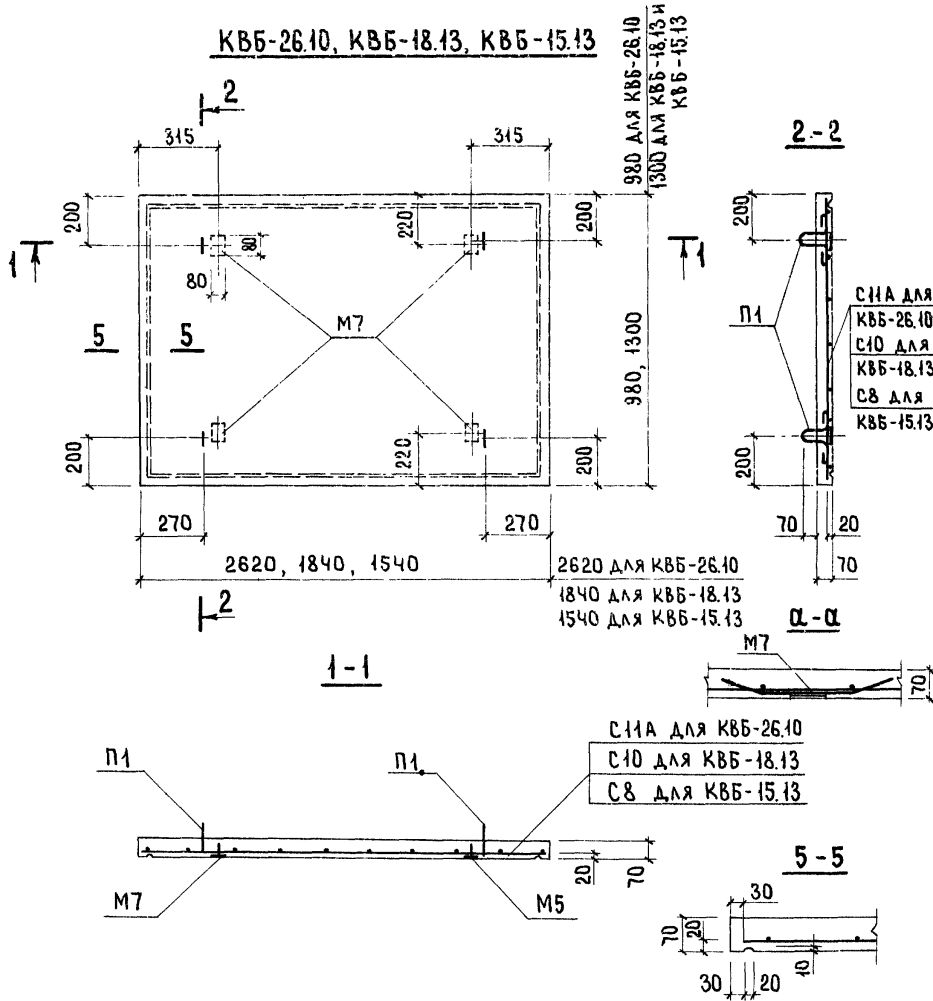

Показатели на изделие			
МАРКА	КВБ-26.10	КВБ-18.13	КВБ-15.13
МАССА КРЫШКИ, КГ	448	425	360
ОБЪЕМ БЕТОНА, М <sup>3</sup>	0.179	0.167	0.140
РАСХОД СТАЛИ, КГ	7.13	6.96	6.44
РАСХОД СТАЛИ НА 1 М <sup>3</sup> БЕТОНА, КГ	39.8	41.7	46.0
ПРОЕКТНАЯ МАРКА БЕТОНА ПО ПРОЧНОСТИ НА СЖАТИЕ	200		

СПЕЦИФИКАЦИЯ АРМАТУРНЫХ ЭЛЕМЕНТОВ					
МАРКА КРЫШКИ	МАРКА АРМАТУРНОГО ЭЛЕМЕНТА	КОЛ-ВО ШТ.	РАСХОД СТАЛИ, КГ		№ ЛИСТА
			1 элемент	общий	
КВБ-26.10	С11А	1	3.81	3.81	39
	М7	4	0.55	2.20	50
	П1	4	0.28	1.12	50
			Итого	7.13	
КВБ-18.13	С10	1	3.64	3.64	39
	М7	4	0.55	2.20	50
	П1	4	0.28	1.12	50
			Итого	6.96	
КВБ-15.13	С8	1	3.12	3.12	39
	М7	4	0.55	2.20	50
	П1	4	0.28	1.12	50
			Итого	6.44	

ИНЖЕНЕР *В.И.Сид*  
 Д.Крестьянчук, группа

ТК  
1975

Крышки КВБ-26.10; КВБ-18.13; КВБ-15.13

Серия  
1.134-3  
Выпуск 3 Лист 23

1300 20

**КВБ - 20.9**

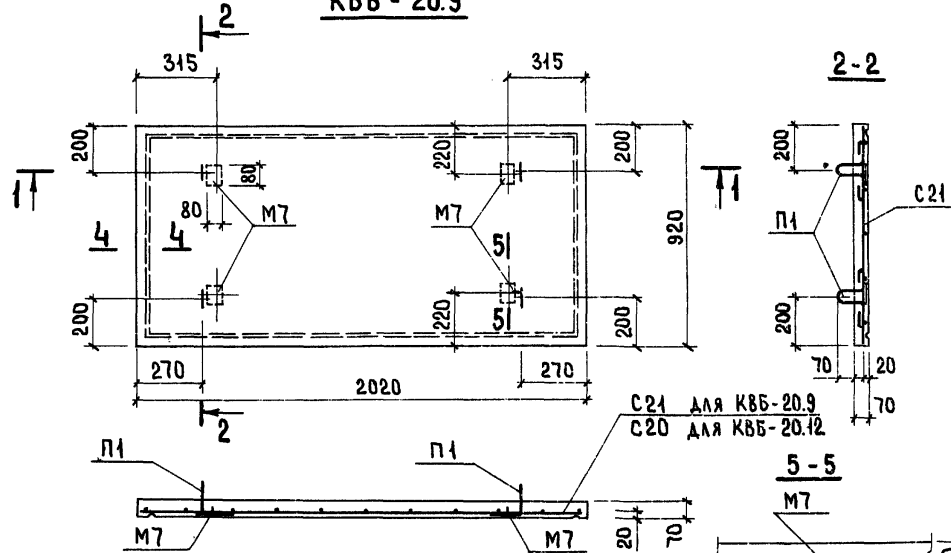

Показатели на изделие		
МАРКА	КВБ - 20.9	КВБ - 20.12
МАССА КРЫШКИ, КГ	350	420
ОБЪЕМ БЕТОНА, М <sup>3</sup>	0.130	0.167
РАСХОД СТАЛИ, КГ	6.25	6.85
РАСХОД СТАЛИ НА 1 М <sup>3</sup> БЕТОНА, КГ	45.0	41.0
ПРОЕКТИВНАЯ МАРКА БЕТОНА ПО ПРОЧНОСТИ НА СЖАТИЕ	200	

**КВБ - 20.12**

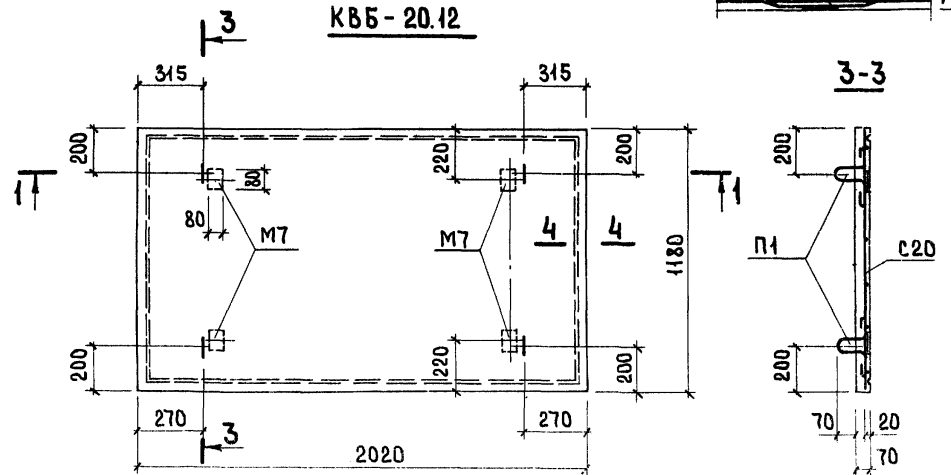

Спецификация арматурных элементов					
МАРКА КРЫШКИ	МАРКА АРМАТУРНОГО ЭЛЕМЕНТА	КОЛ-ВО ШТ	РАСХОД СТАЛИ, КГ		№ ЛИСТА
			1 ЭЛЕМЕНТ	ОБЩИЙ	
КВБ - 20.9	С21	1	2.93	2.93	40
	М7	4	0.55	2.20	50
	П1	4	0.28	1.12	50
	ИТОГО			6.25	
КВБ - 20.12	С20	1	3.53	3.53	40
	М7	4	0.55	2.20	50
	П1	4	0.28	1.12	50
	ИТОГО			6.85	

ИНЖЕНЕР | *С.С.С.С.* | КРЕДИТНО | Р.К. ГР. | РАДИАЦИОН

ТК  
1975

Крышки КВБ - 20.9 ; КВБ - 20.12

СЕРИЯ  
1.134-3  
3

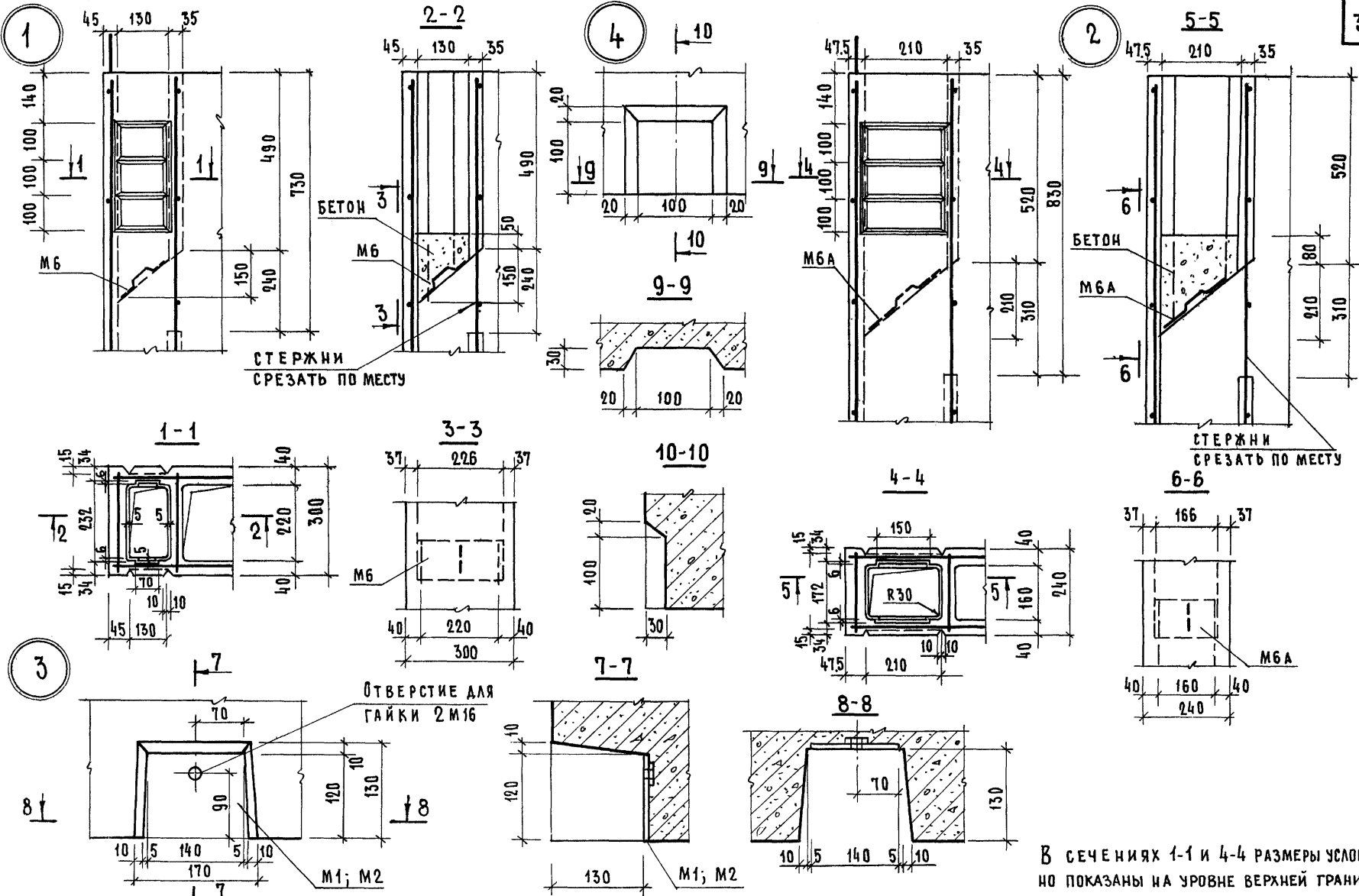

В сечениях 1-1 и 4-4 размеры условно показаны на уровне верхней грани.

ДЕТАЛИ 1, 2, 3

ЦИМЛИЛИЩА  
СТ. ТЕХНИК  
Л. ДЕСНИЦОВА Р.К. ГРУППЫ  
Р. ДОМАСИНА

ТК  
1975

СЕРИЯ  
1.134-3  
ВЫПУСК ЛИСТ  
3 25

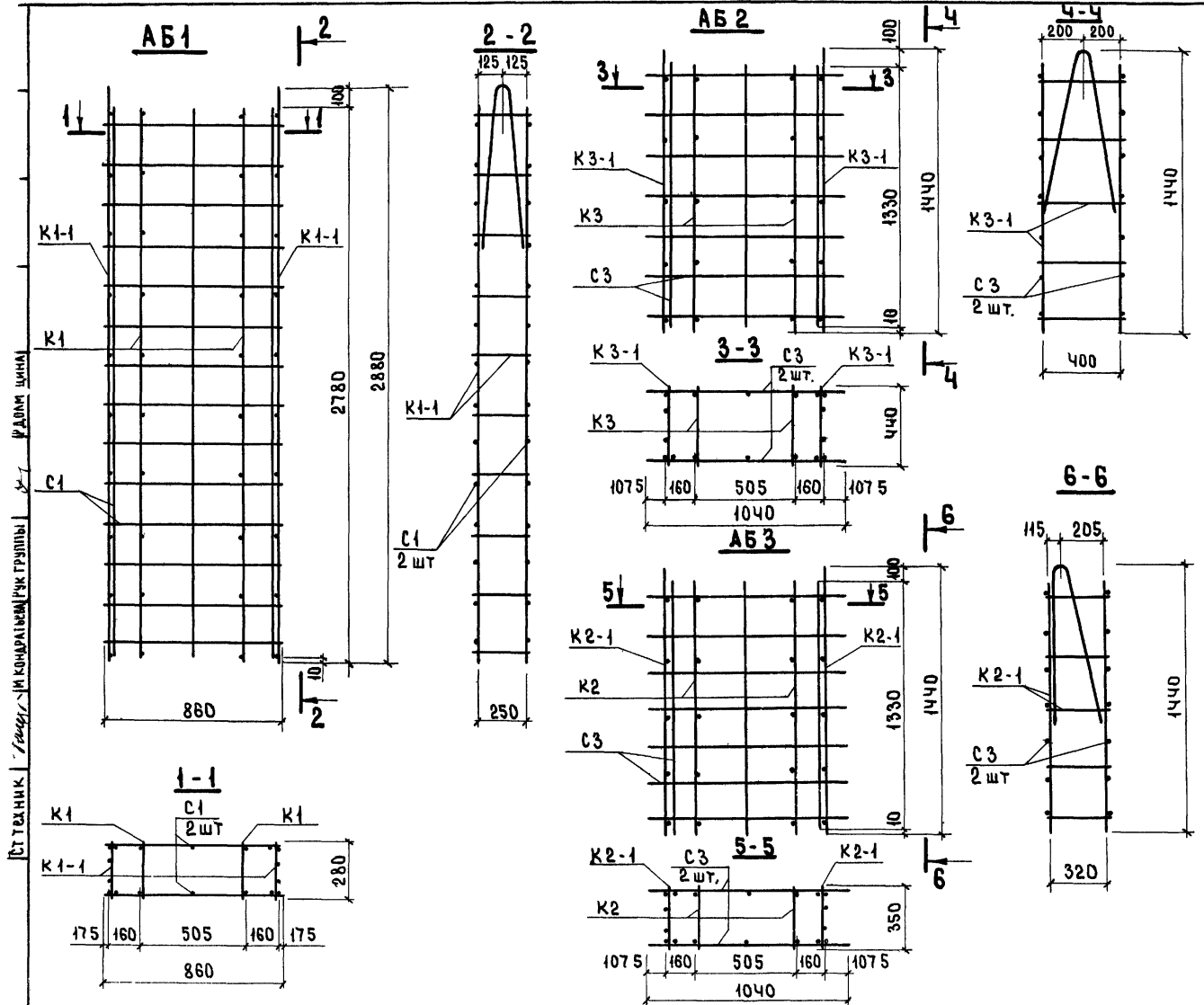

МАРКА БЛОКА	АРМАТУРНОЕ ИЗДЕЛИЕ	КОЛ-ВО ШТ	№ ЛИСТА
АБ 1	К1	2	41
	К1-1	2	
	С1	2	39
АБ 2	К3	2	42
	К3-1	2	
	С3	2	39
АБ 3	К2	2	41
	К2-1	2	
	С3	2	39

ТК  
1975

Арматурные блоки АБ1, АБ2, АБ3

Серия  
1134-3  
Выпуск 3 Лист 26

13223

21

Ст. техник | Гусев | ИМ КОНКРЕТНЫХ РАБОТ | РАБОТА ЧИНА

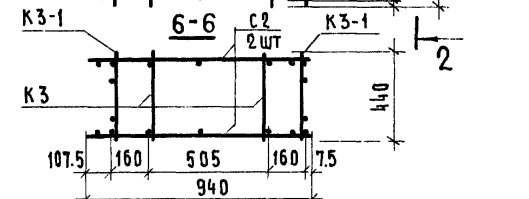
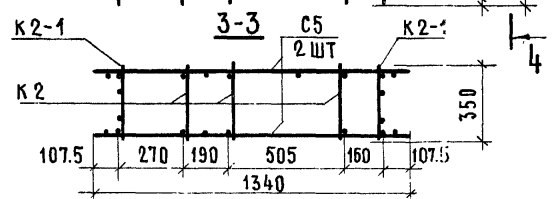
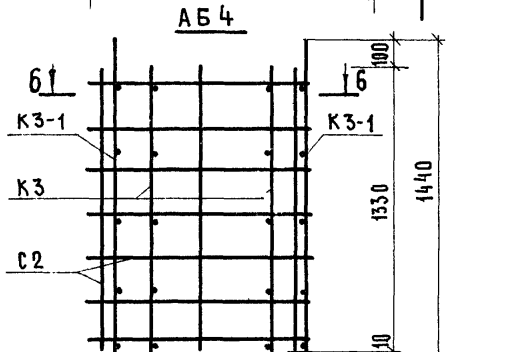
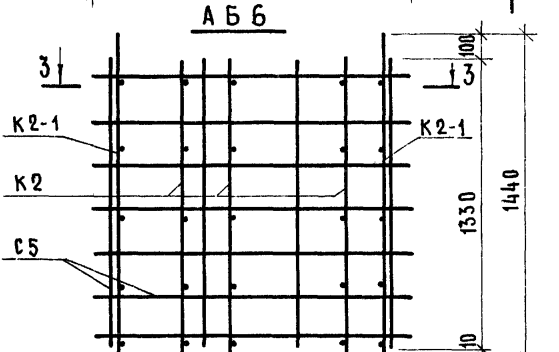
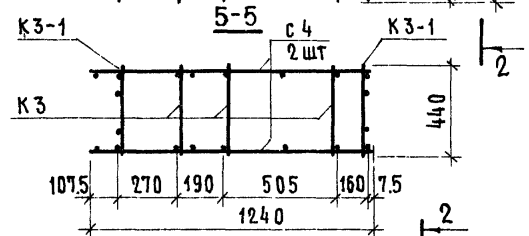
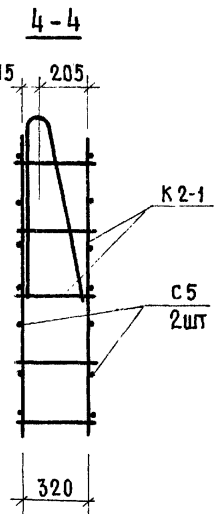
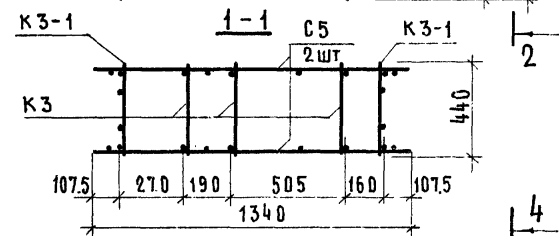
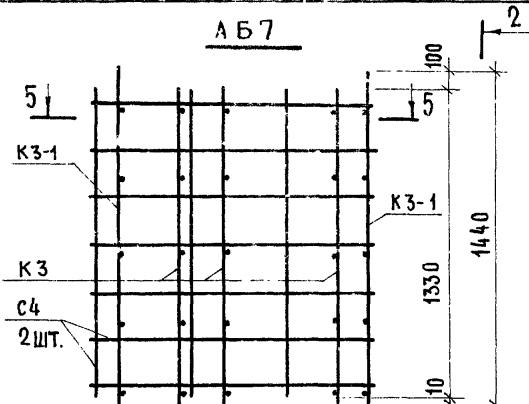
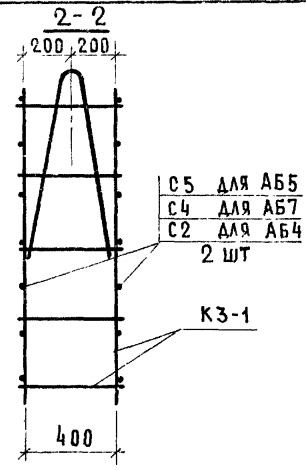
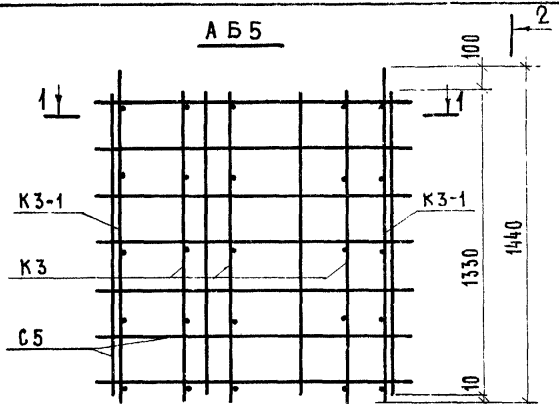

МАРКА БЛОКА	АРМАТУРНОЕ ИЗДЕЛИЕ	КОЛ-ВО ШТ.	№ ЛИСТА
АБ5	К3	3	42
	К3-1	2	
	С5	2	39
АБ6	К2	3	41
	К2-1	2	
	С5	2	39
АБ7	К3	3	42
	К3-1	2	
	С4	2	39
АБ4	К3	2	42
	К3-1	2	
	С2	2	39

ТК  
1975

АРМАТУРНЫЕ БЛОКИ АБ4, АБ5, АБ6, АБ7

СЕРИЯ  
1.134-3  
Выпуск Лист  
3 27

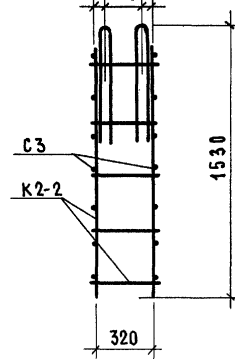
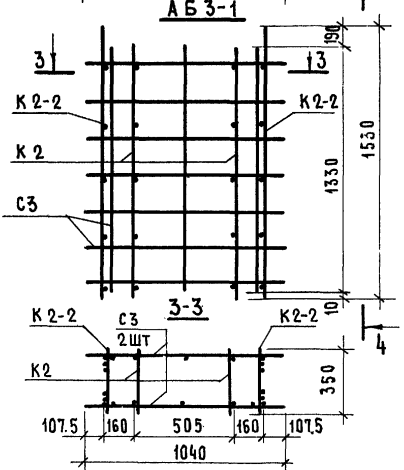
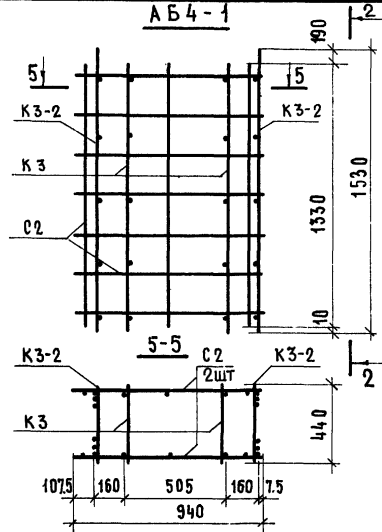
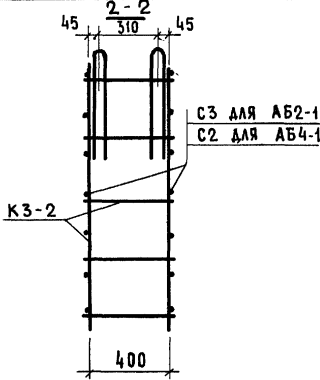
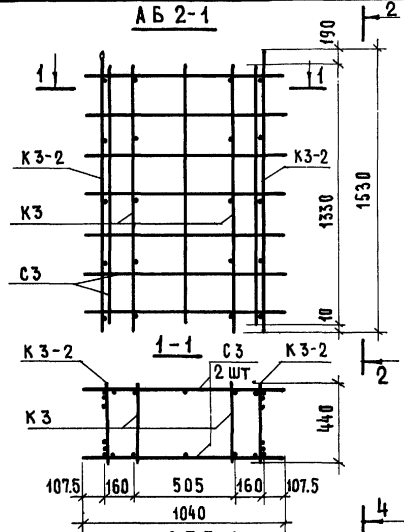

МАРКА БЛОКА	АРМАТУРНОЕ ИЗДЕЛИЕ	КОЛ-ВО ШТ.	№ ЛИСТА
АБ 2-1	К 3	2	42
	К 3-2	2	
	С 3	2	39
АБ 3-1	К 2	2	41
	К 2-2	2	
	С 3	2	39
АБ 4-1	К 3	2	42
	К 3-2	2	
	С 2	2	39



ЦИТИЛИКИШУ  
 СЕ ТЕХНИК "БЛОК" Ч. И. КОМПАВЕРУК. ГРУППЫ  
 РАМАЦИНА

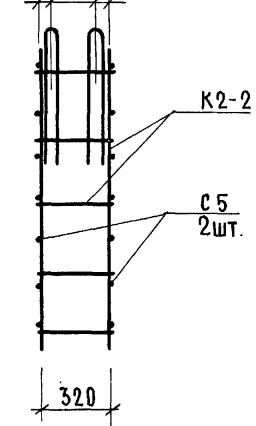
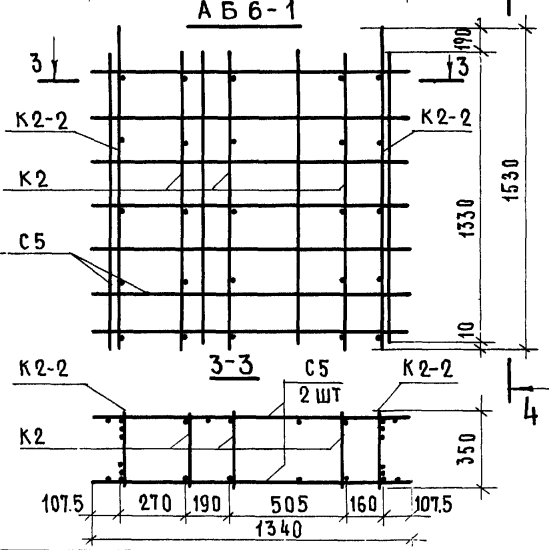
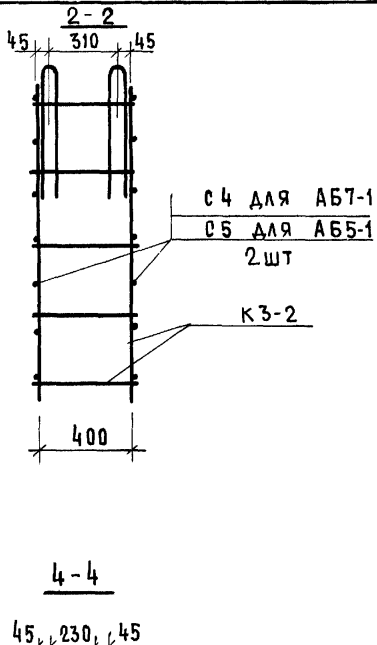
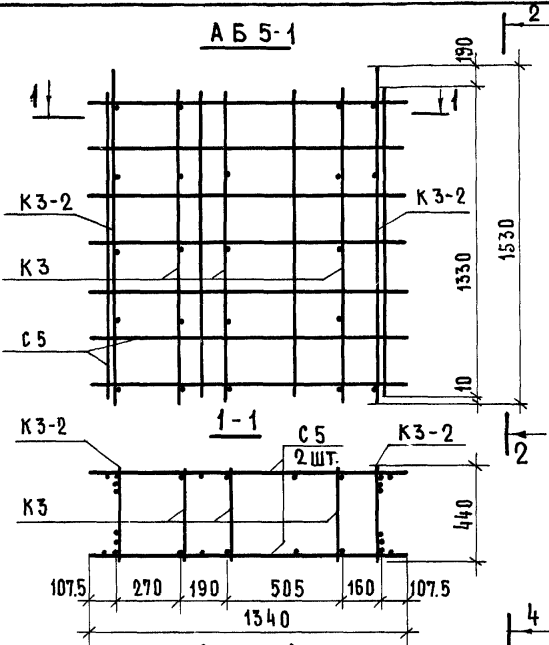

МАРКА БЛОКА	АРМАТУРНОЕ ИЗДЕЛИЕ	КОЛ-ВО ШТ.	№ ЛИСТА
АБ5-1	К3	3	42
	К3-2	2	
	С5	2	39
АБ6-1	К2	3	41
	К2-2	2	
	С5	2	39
АБ7-1	К3	3	42
	К3-2	2	
	С2	2	39

ТК  
1975

АРМАТУРНЫЕ БЛОКИ АБ5-1 ; АБ6-1; АБ7-1

СЕРИЯ 1.134-3  
 ВЫПУСК 3 ЛР 2

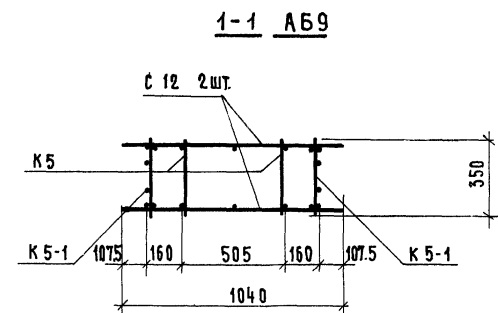
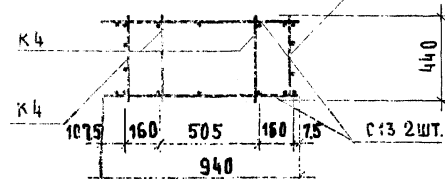
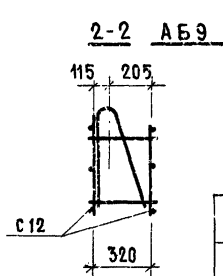
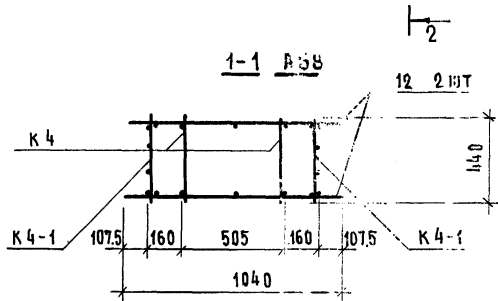
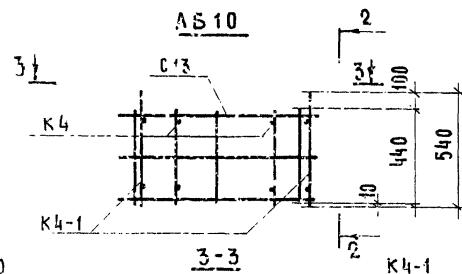
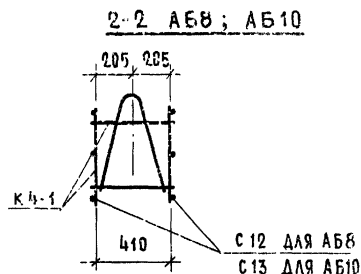
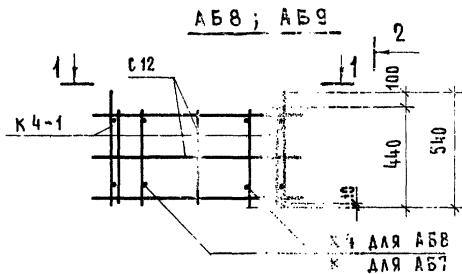

МАРКА	АРМАТУРНЫЕ ИЗДЕЛИЯ	КОЛ-ВО ШТ	№ АМСГА
АБ8	К4	2	42
	К4-1	2	
	С12	2	40
АБ9	К5	2	42
	К5-1	2	
	С12	2	40
АБ10	К4	2	42
	К4-1	2	
	С13	2	40

ИНЖЕНЕР С.С. СЕДУХИНА

ТК  
1975

АРМАТУРНЫЕ БЛОКИ АБ8; АБ9 ; АБ10

СЕРИЯ  
1.134-3  
ВЫПУСК  
3 АМСТ.  
50

БСАМЕН  
 ПРОВЕРКА  
 РАМАЛЬНИК  
 АДМИНИСТРАЦИЯ  
 ЖИЛИЩНО-КОММУНАЛЬНОГО ХОЗЯЙСТВА  
 КУРГАНСКОЙ ОБЛАСТИ  
 КУРГАНСКОГО РАЙОНА  
 ИНЖЕНЕР  
 УЛИЦА  
 ПИШИЦ

АБ11; АБ12

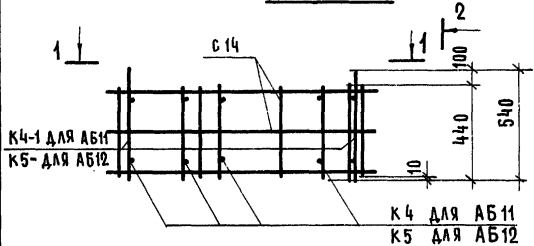

2-2 АБ11; АБ13

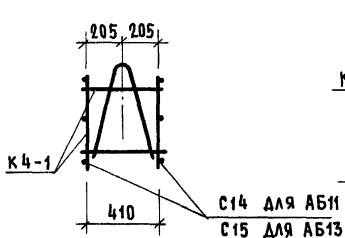

АБ13

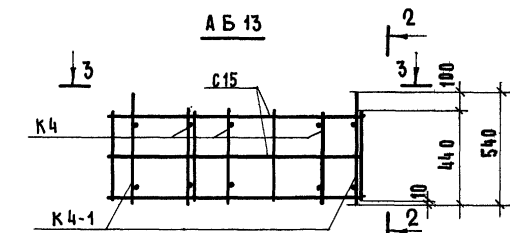

1-1 АБ11

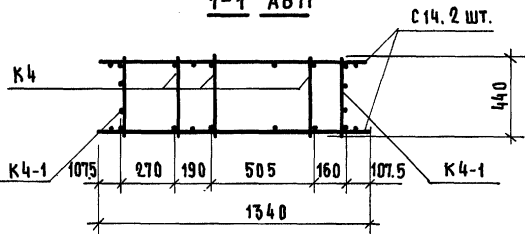

2-2 АБ12

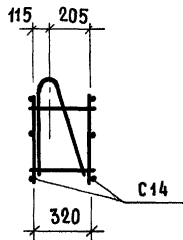

1-1 АБ12

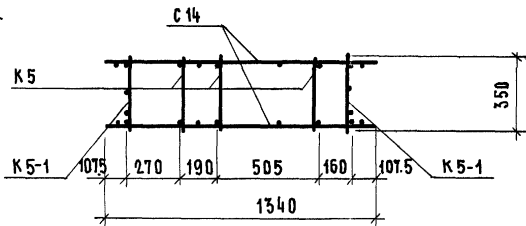

3-3

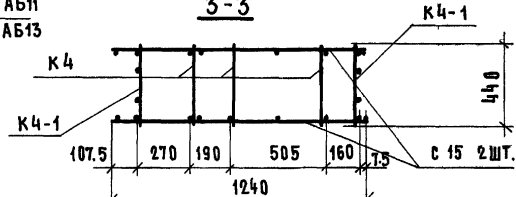

МАРКА	АРМАТУРНОЕ ИЗДЕЛИЕ	КОЛ-ВО ШТ.	№ ЛИСТА
АБ11	К4	3	42
	К4-1	2	
	С14	2	40
АБ12	К5	3	42
	К5-1	2	
	С14	2	40
АБ13	К4	3	42
	К4-1	2	
	С15	2	40

ТК  
 1975

АРМАТУРНЫЕ БЛОКИ АБ11; АБ12; АБ13

СЕРИЯ  
 1.134-3  
 ВЫПУСК АИ  
 3

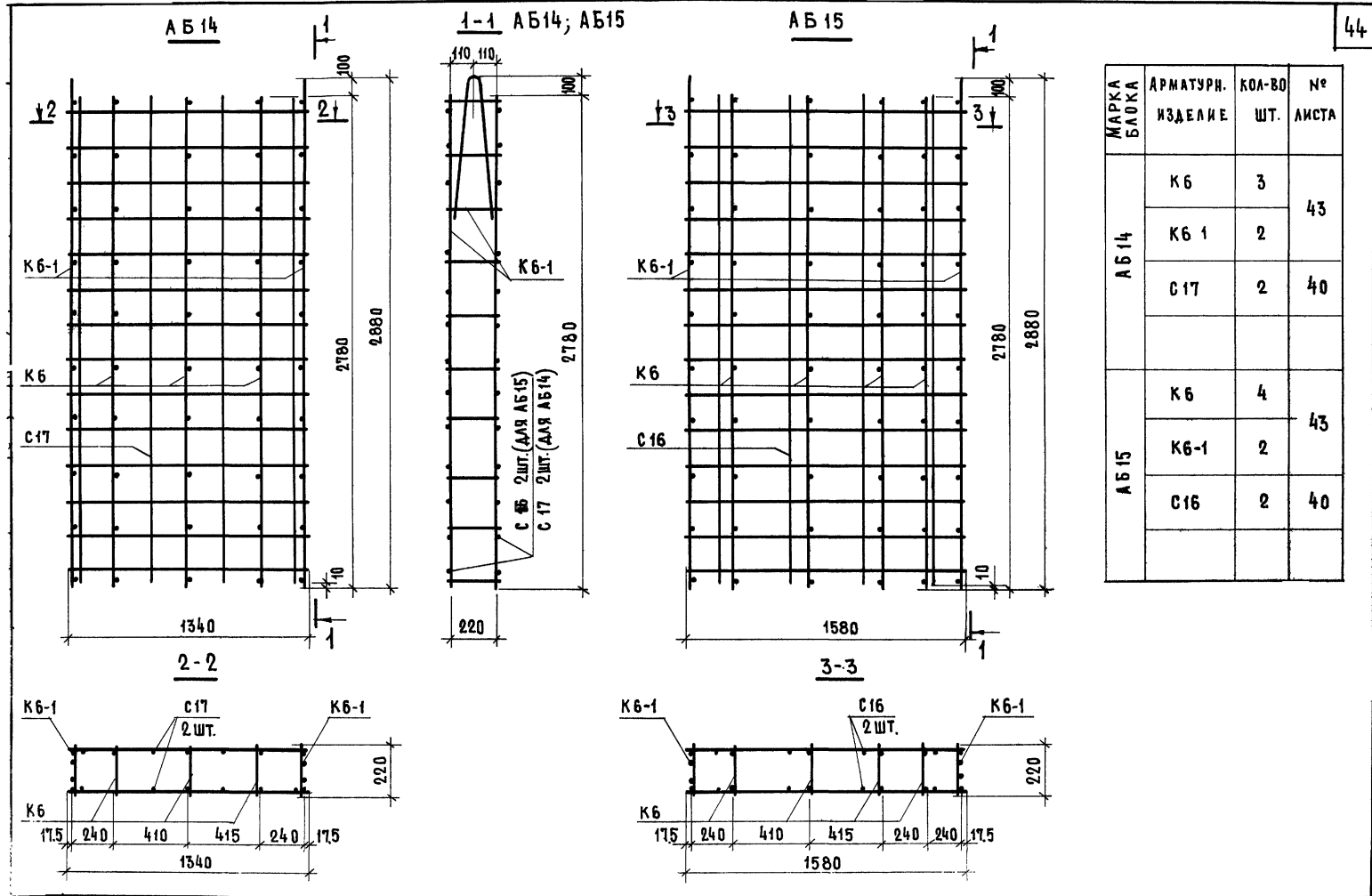

ТК  
1975

АРМАТУРНЫЕ БЛОКИ AB14; AB15

СЕРИЯ  
1.134-3  
ЗЫНСКИЙ ЛИСТ  
3 32

ЦИИ ДИ ЖИЛШО  
 УЗБ. РАЙОН  
 ИНЖЕНЕР  
 Ш. Ш. Ш. Ш.  
 КРЕМЕНКО Р. Ф. Г.  
 АДМИНИСТРАЦИЯ

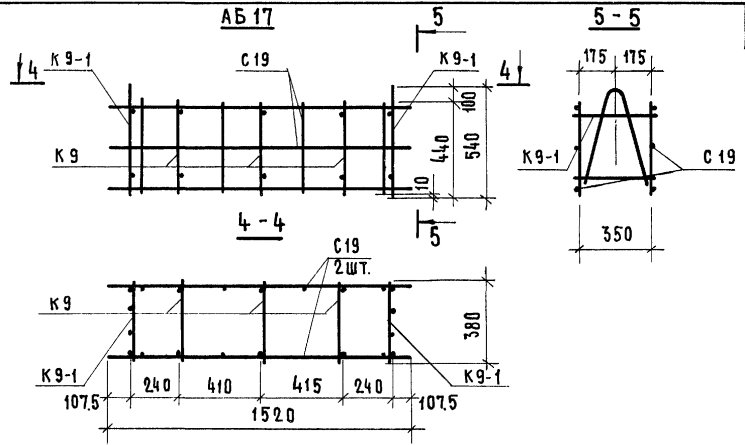
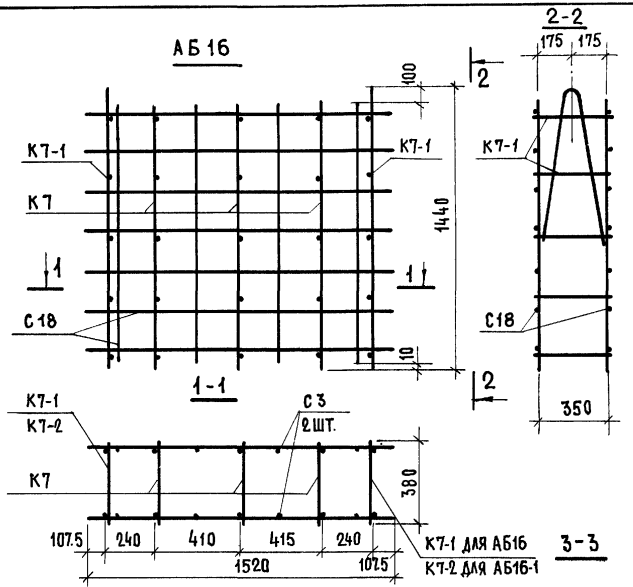

45

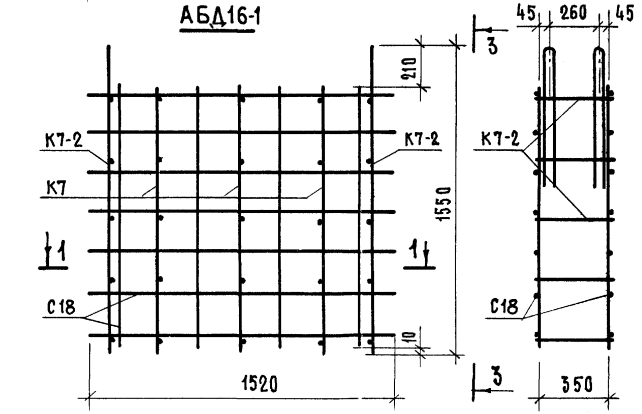

	АРМАТУРНОЕ ИЗДАНИЕ	КОЛ-ВО ШТ.	№ ЛИСТА
А Б 16	К 7	3	41
	К 7-1	2	
	С 18	2	39
А Б 16-1	К 7	3	41
	К 7-2	2	
	С 18	2	39
А Б 17	К 9	3	42
	К 9-1	2	
	С 19	2	39

ТК  
1975

АРМАТУРНЫЕ БАЛКИ АБ 16; АБ 16-1; АБ 17

СЕРИЯ  
1.134-3  
ВЫПУСК  
3 ЛИСТ  
33

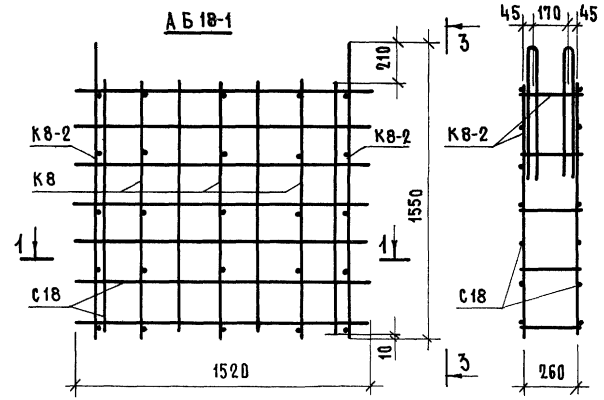
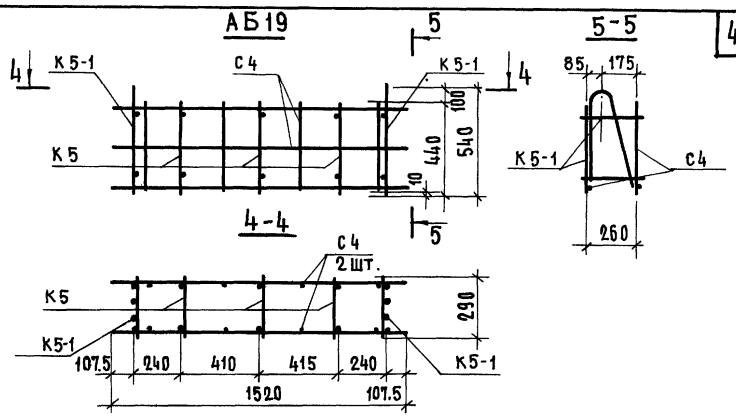
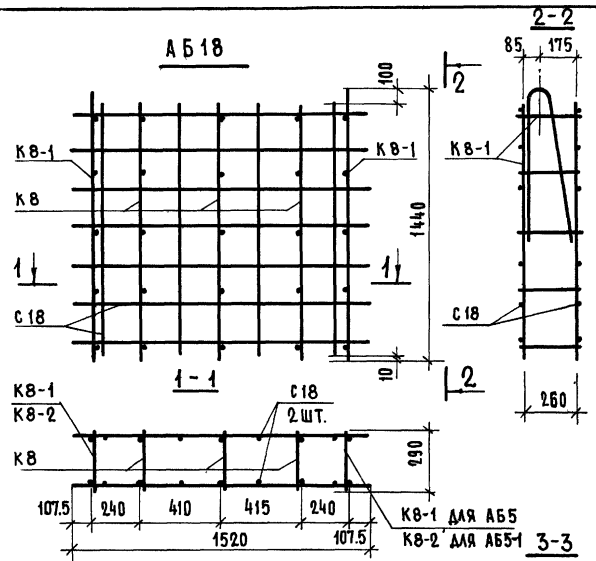

МАРКА БЛОКА	АРМАТУРНОЕ ИЗДЕЛИЕ	КОЛ-ВО ШТ.	№ ЛИСТА
АБ18	KB	3	42
	KB-1	2	
	C18	2	39
АБ18-1	KB	3	42
	KB-2	2	
	C18	2	39
АБ19	KB10	3	42
	KB10-1	2	
	C19	2	39

И.И. МЕЧЕНА

ТК  
1975

АРМАТУРНЫЕ БЛОКИ АБ18 ; АБ18-1; АБ19

СЕРИЯ  
1.134-3  
ВЫПУСК  
3 ЛИСТ  
34

ИЛ. ИММ. ШР. Д. А. С. ШИ. Ш. П.

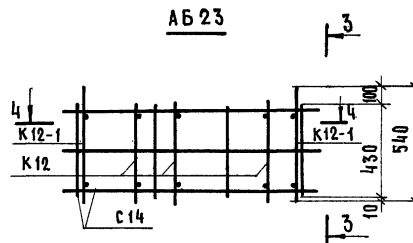
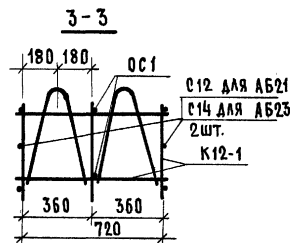
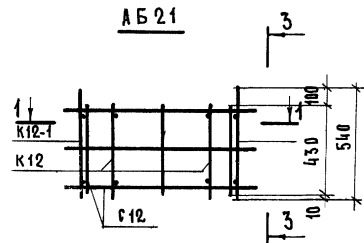
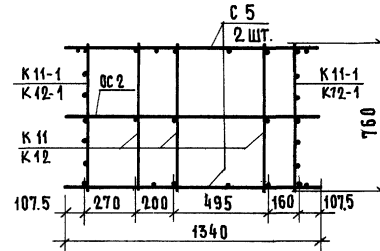
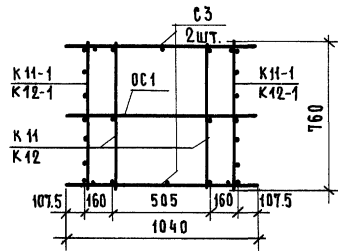
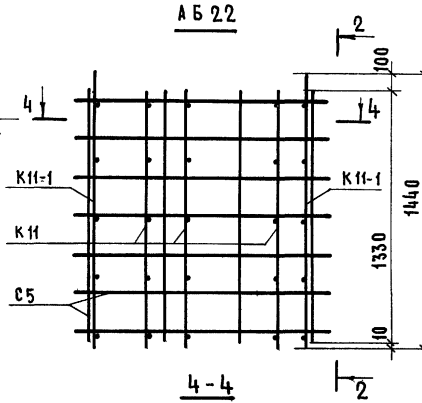
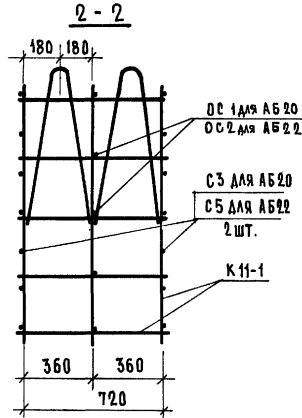
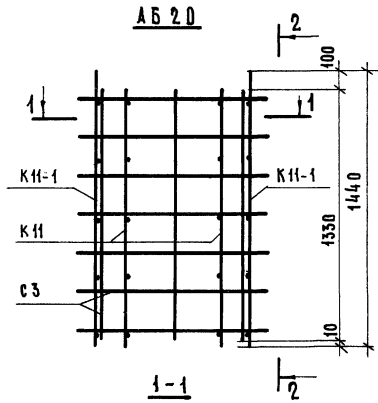

МАРКА БЛОКА	АРМАТУРНОЕ ИЗДАНИЕ	КОЛ-ВО ШТ.	№ ЛИСТА
АБ 20	К 11	2	45
	К 11-1	2	
	С 3	2	39
	ОС 1	5	45
АБ 21	К 12	2	45
	К 12-1	2	
	С 12	2	40
	ОС 1	2	45
АБ 22	К 11	3	45
	К 11-1	2	
	С 5	2	39
	ОС 2	5	45
АБ 23	К 12	3	45
	К 12-1	2	
	С 14	2	40
	ОС 2	2	45

ВЗРАМБІН  
 П Р О Б Е Р Р І А  
 П. ШИЖ. ПР. | С. ШИЖ. ПР. | А. В. ШИЖ. ПР.  
 І. ШИЖ. ПР. | І. ШИЖ. ПР. | І. ШИЖ. ПР.  
 С. ШИЖ. ПР. | С. ШИЖ. ПР. | С. ШИЖ. ПР.  
 ЦІМІ ПІ ЖИЛИЩА

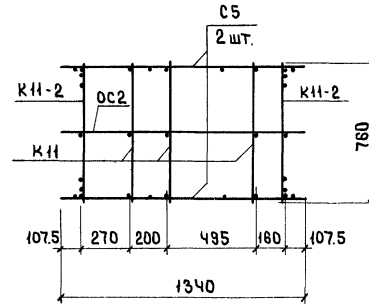
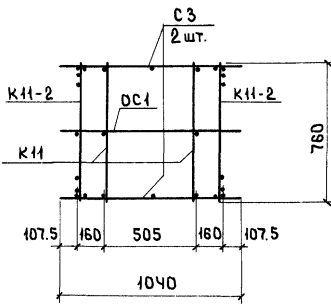
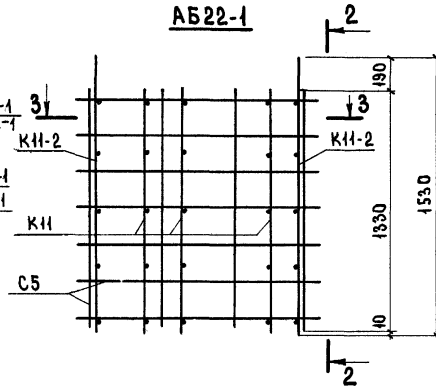
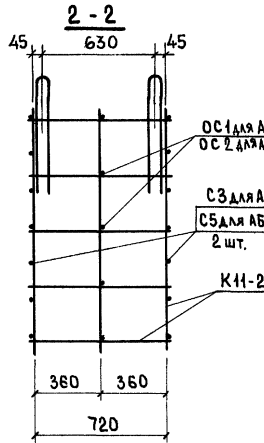
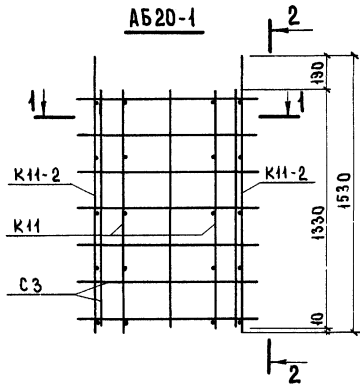

МАРКА БЛОКА	АРМАТУРНОЕ ИЗДАВАНИЕ	КОА-ВО ШТ.	№ ЛИСТА
АБ20-1	K11	2	45
	K11-2	2	
	C3	2	39
	OC1	5	45
АБ22-1	K11	3	45
	K11-2	2	
	C5	2	39
	OC2	5	45

ТК  
 1975

АРМАТУРНЫЕ БЛОКИ АБ20-1; АБ22-1

СЕРИЯ  
 1.134-3  
 ВЫПИСК 3 ЛИСТ 36



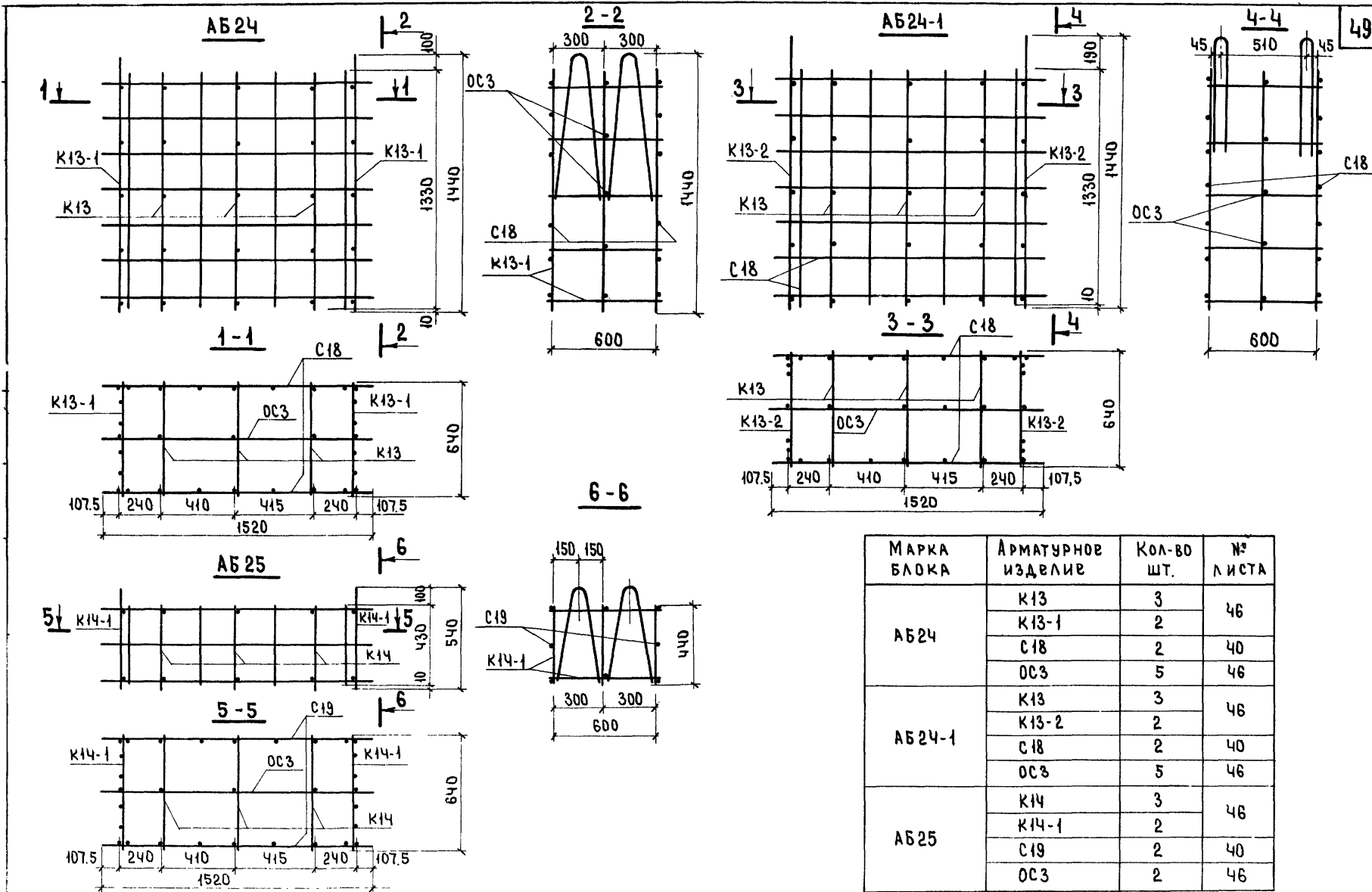

МАРКА БЛОКА	АРМАТУРНОЕ ИЗДЕЛИЕ	КОЛ-ВО ШТ.	№ ЛИСТА
АБ24	К13	3	46
	К13-1	2	46
	С18	2	40
	ОС3	5	46
АБ24-1	К13	3	46
	К13-2	2	46
	С18	2	40
	ОС3	5	46
АБ25	К14	3	46
	К14-1	2	46
	С19	2	40
	ОС3	2	46

ТК  
1975

Арматурные блоки АБ24; АБ24-1; АБ25

СЕРИЯ  
1.134-3  
Выпуск 3 Лист 37

ЦИПІЛІ ЖИЛИЩА  
 РК. ГРОППА  
 СТ. ТЕХНІК  
 ЛАСНИКОВА  
 ГЛАВН. ПР. ІНЖ.  
 ПРОВЕРИЛ  
 І. ДОКШИН

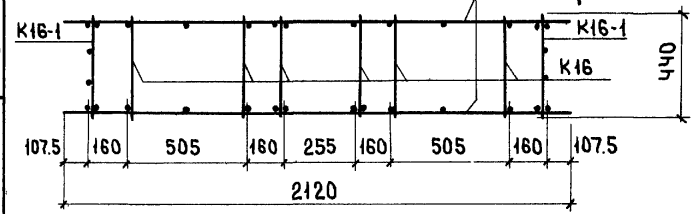
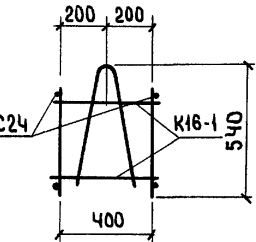
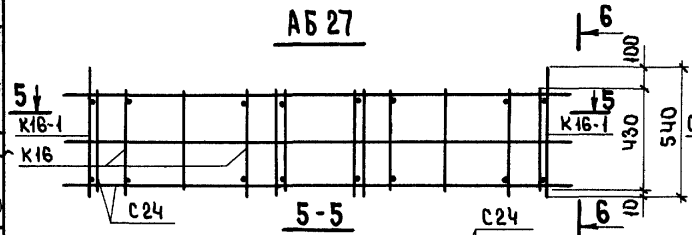
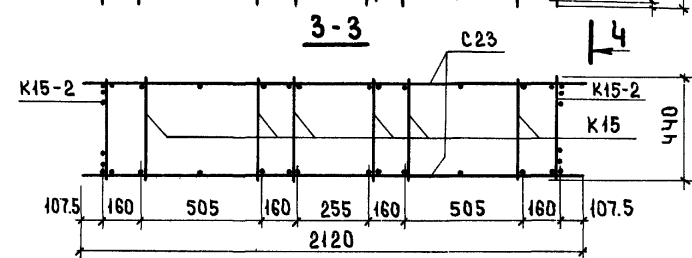
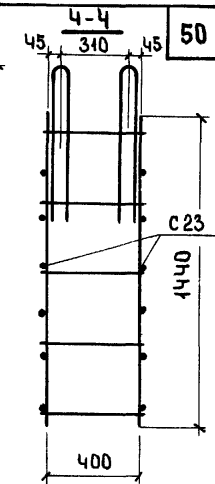
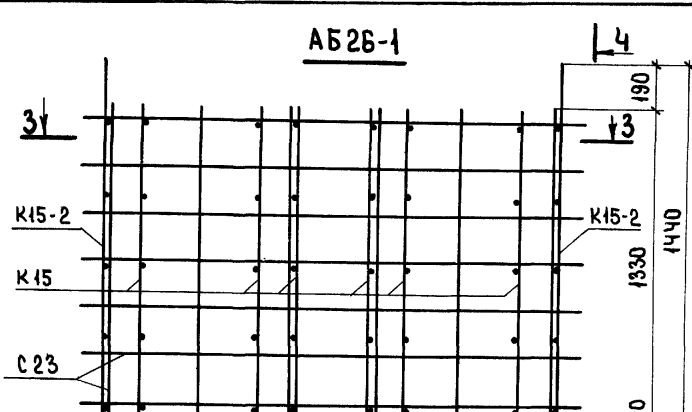
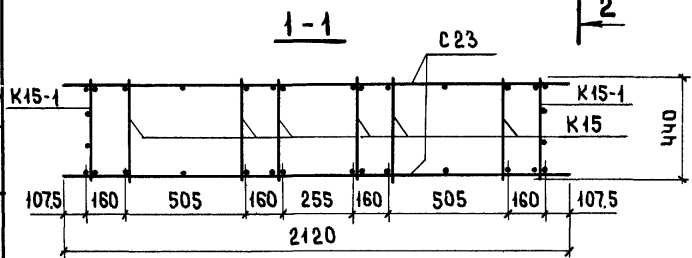
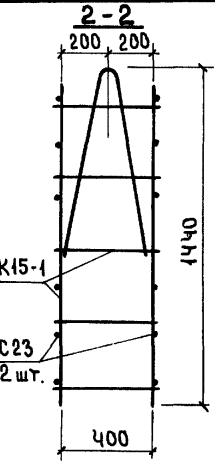
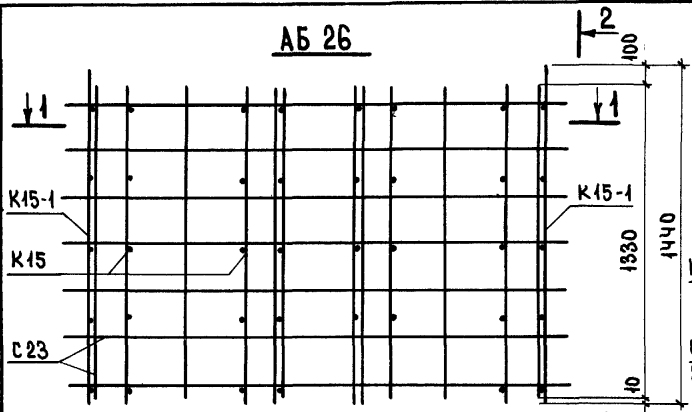

МАРКА БЛОКА	АРМАТУРНОЕ ИЗДЕЛИЕ	КОЛ-ВО ШТ.	№ ЛИСТА
АБ 26	К 15	6	47
	К 15-1	2	40
	С 23	2	40
АБ 26-1	К 15	6	47
	К 15-2	2	40
	С 23	2	40
АБ 27	К 16	6	47
	К 16-1	2	40
	С 24	2	40

ТК  
1975

АРМАТУРНЫЕ БЛОКИ АБ 26; АБ 26-1; АБ 27

Серия  
1.134-3  
Выпуск лист  
3 38

И. П. ГОРБАТОВ

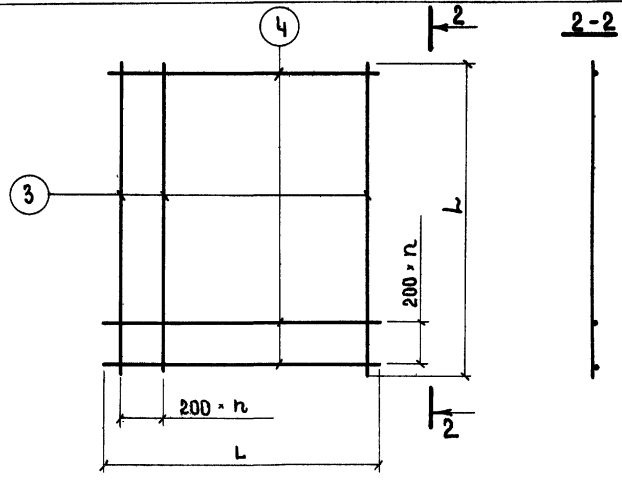
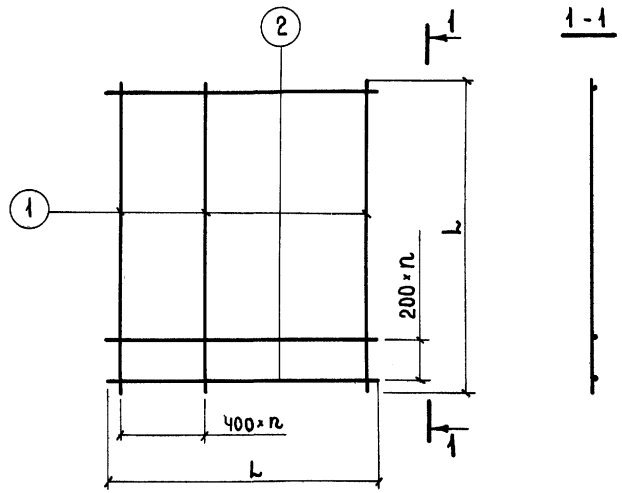

СПЕЦИФИКАЦИЯ

ВЫБОРКА

51

Арматурное изделие	Марка поз.	Диаметр мм	Класс стали	Длина (L) мм	Кол-во	Диаметр мм	Класс стали	Общая длина, м	Общая масса, кг
С1	1	5	В1	2770	3	5	В1	20.32	3.13
	2	5	В1	860	14				
С2	1	5	В1	1330	3	5	В1	10.57	1.63
	2	5	В1	940	7				
С3	1	5	В1	1330	3	5	В1	11.27	1.74
	2	5	В1	1040	7				
С4	1	5	В1	1330	4	5	В1	14.00	2.16
	2	5	В1	1240	7				
С5	1	5	В1	1330	4	5	В1	14.70	2.26
	2	5	В1	1340	7				
С6	3	5	В1	1150	5	5	В1	11.27	1.74
	4	5	В1	920	6				
С7	3	5	В1	1480	5	5	В1	14.76	2.27
	4	5	В1	920	8				
С8	3	5	В1	1480	7	5	В1	20.28	3.12
	4	5	В1	1240	8				
С9	3	5	В1	1780	5	5	В1	17.18	2.64
	4	5	В1	920	9				
С10	3	5	В1	1780	7	5	В1	23.62	3.64
	4	5	В1	1240	9				
С11	3	5	В1	1480	5	5	В1	14.66	2.26
	4	5	В1	920	8				
С11а	3	5	В1	2560	5	5	В1	24.76	3.81
	4	5	В1	920	13				

ТК  
1975

Сетки С1 ÷ С11а

Серия 1.134-3  
Выпуск 3 Лист 39

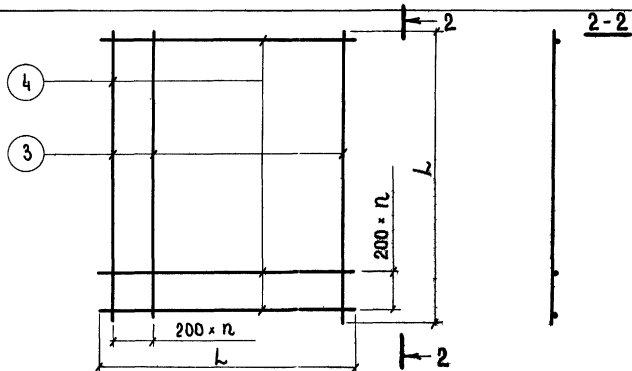
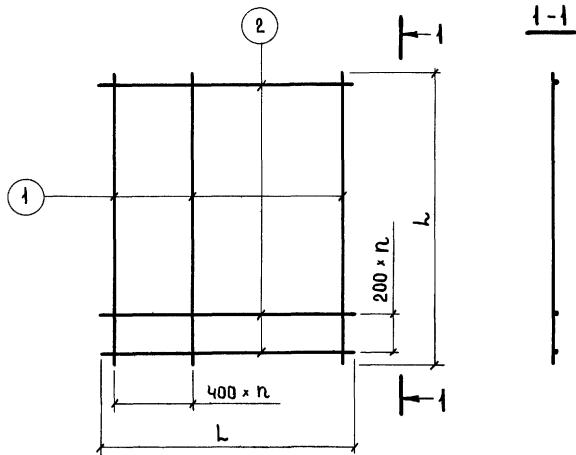

СПЕЦИФИКАЦИЯ

ВЫБОРКА

52

Арматурное изделие	Марка поз.	Диам. мм	Класс стали	Длина (L) мм	Кол-во	Диаметр мм	Класс стали	Общая длина, м	Общая масса, кг
С12	2	5	В1	1040	3	5	В1	4.41	0.68
	1	5	В1	430	3				
С13	2	5	В1	940	3	5	В1	4.41	0.64
	1	5	В1	430	3				
С14	2	5	В1	1340	3	5	В1	5.74	0.89
	1	5	В1	430	4				
С15	2	5	В1	1240	3	5	В1	5.44	0.84
	1	5	В1	430	4				
С16	1	5	В1	2770	4	5	В1	33.20	5.11
	2	5	В1	1580	14				
С17	1	5	В1	2770	4	5	В1	29.84	4.60
	2	5	В1	1340	14				
С18	1	5	В1	1330	4	5	В1	15.87	2.45
	2	5	В1	1520	7				
С19	1	5	В1	430	4	5	В1	6.28	0.97
	2	5	В1	1520	3				
С23	1	5	В1	1330	6	5	В1	22.82	3.51
	2	5	В1	2120	7				
С24	1	5	В1	430	6	5	В1	8.94	1.38
	2	5	В1	2120	3				
С20	3	5	В1	1120	10	5	В1	22.95	3.53
	4	5	В1	1960	6				
С21	3	5	В1	320	10	5	В1	19.00	2.93
	4	5	В1	1960	5				
С22	3	5	В1	860	9	5	В1	16.15	2.49
	4	5	В1	1680	5				

TK  
1975

Сетки С12 ÷ С24

Серия  
1.134-3  
Выпуск  
3  
Лист  
40

ИЗДАНИЕ 1975 г. ИЛЛЮСТРАЦИЯ № 1

		СПЕЦИФИКАЦИЯ					ВЫБОРКА				53
		АРМАТУРНОЕ ИЗДЕЛИЕ	№, МАРКА ЭЛЕМЕНТА	ДИАМЕТР, ММ	КЛАСС СТАЛИ	ДЛИНА (L), ММ	КОЛ.	ДИАМЕТР, ММ	КЛАСС СТАЛИ	ОБЩАЯ ДЛИНА, М	
	K1	1	5	В I	2780	2	5	В I	8.36	1.28	
		2	5	В I	280	10					
		ИТОГО									1.28
	K1-1	1	5	В I	2780	2	5	В I	8.36	1.28	
		2	5	В I	280	10					
		3	10	А I	1650	1	10	А I	1.65	1.02	
		ИТОГО									2.30
	K2	4	5	В I	1340	2	5	В I	4.43	0.68	
		5	5	В I	350	5					
		ИТОГО									0.68
	K2-1	4	5	В I	1340	2	5	В I	4.43	0.68	
		5	5	В I	350	5					
		6	10	А I	1650	1	10	А I	1.65	1.02	
		ИТОГО									4.70
	K2-2	4	5	В I	1340	2	5	В I	4.43	0.68	
		5	5	В I	350	3					
		7	12	А I	1450	2	11	А I	2.90	2.57	
		ИТОГО									3.25

ТК  
1975

КАРКАСЫ К: К1-1; К2; К2-1; К2-2

СЕРИЯ  
134-3  
ВЫБОРКА ЛИСТ  
3/41

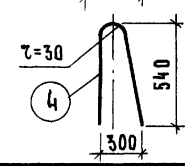
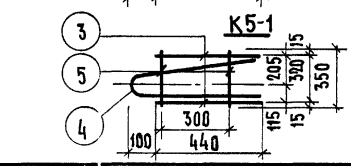
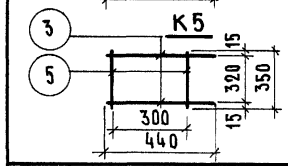
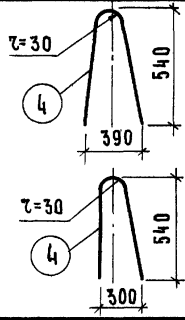
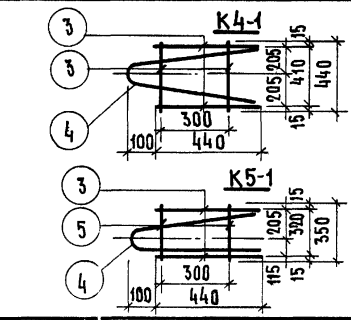
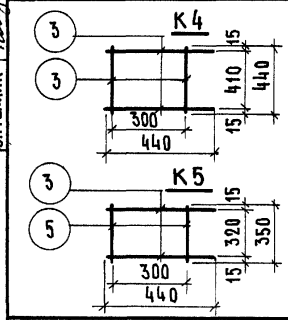
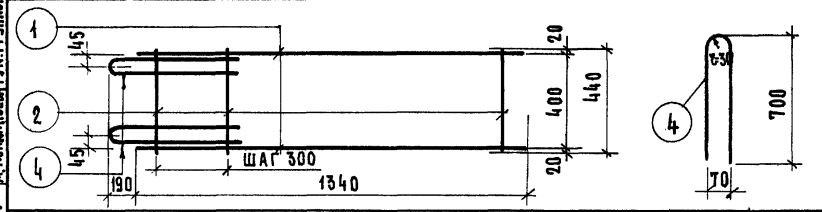
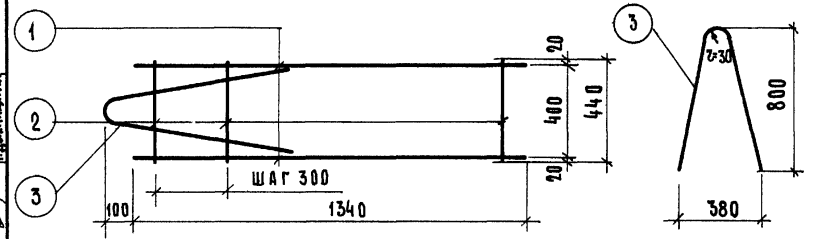
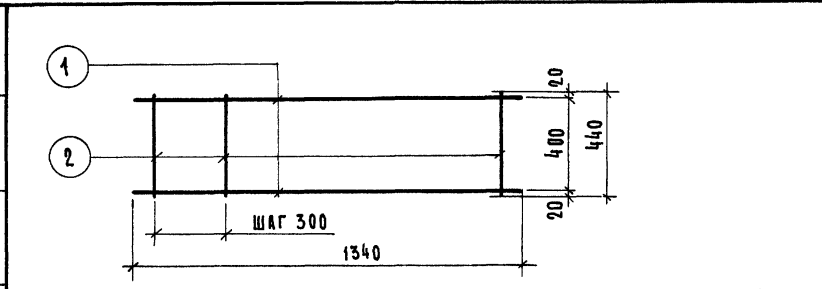

СПЕЦИФИКАЦИЈА						ВЫБОРКА				54
АРМАТУРНОЕ ИЗДЕЛИЕ	Н. МАРКА ЗАЕМТА	ДИАМЕТР, ММ	КЛАСС СТАЛИ	ДЛИНА (L), ММ	КОЛ.	ДИАМЕТР, ММ	КЛАСС СТАЛИ	ОБЩАЯ ДЛИНА, М	ОБЩАЯ МАССА, КГ	
К3	1	5	В I	1340	2	5	В I	4.88	0.75	
	2	5	В I	440	5					
								ИТОГО	0.75	
К3-1	1	5	В I	1340	2	5	В I	4.88	0.75	
	2	5	В I	440	5					
	3	10	А I	1650	1	10	А I	1.65	1.02	
								ИТОГО	1.77	
К3-2	1	5	В I	1340	2	5	В I	4.88	0.75	
	2	5	В I	440	5					
	4	12	А I	1450	2	10	А I	2.90	2.57	
								ИТОГО	3.32	
К4	3	5	В I	440	2	5	В I	1.76	0.27	
	4	5	В I	440	2					
К4-1	3	5	В I	440	4	5	В I	1.76	0.27	
	4	8	А I	1120	1	10	А I	1.12	0.45	
								ИТОГО	0.72	
К5	3	5	В I	440	2	5	В I	1.58	0.24	
	5	5	В I	350	2					
К5-1	3	5	В I	440	2	5	В I	1.58	0.24	
	5	5	В I	350	2					
	4	8	А I	1120	1	10	А I	1.12	0.45	
							ИТОГО	0.69		

ТК  
1975

КАРКАСЫ К3; К3-1; К3-2; К4; К4-1; К5; К5-1

СЕРИЈА 1.134-3  
 ВЫПУСК 3 ЛИСТ 42

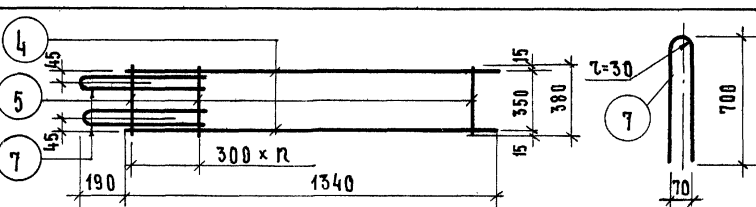
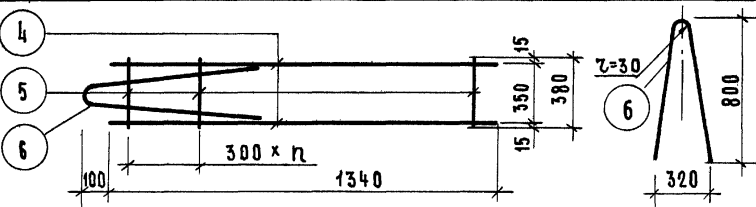
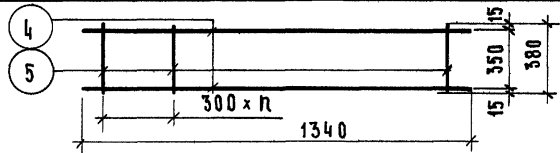
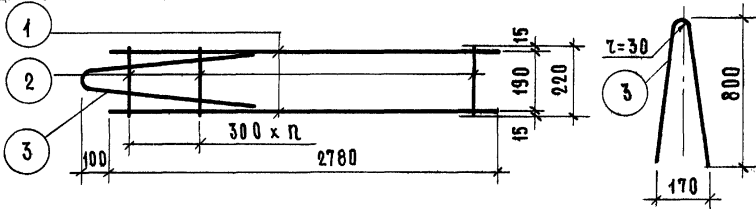
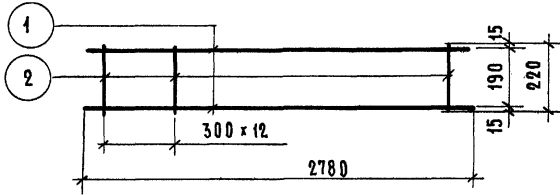

СПЕЦИФИКАЦИЯ						ВЫБОРКА				55
АРМАТУРНОЕ ИЗДЕЛИЕ	№ МАРКА ЭЛЕМЕНТ	ДИАМ. ММ	КЛАСС СТАЛИ	ДЛИНА (L) ММ	КОЛ.	ДИАМЕТР ММ	КЛАСС СТАЛИ	ОБЩАЯ ДЛИНА, М	ОБЩАЯ МАССА, КГ	
К 6	1	5	В I	2780	2	5	В I	7.76	1.20	
	2	5	В I	220	10					
	ИТОГО								1.20	
К 6-1	1	5	В I	2780	2	5	В I	7.76	1.20	
	2	5	В I	220	10					
	3	10	А I	1650	1	10	А I	1.65	1.02	
	ИТОГО								2.22	
К 7	4	5	В I	1340	2	5	В I	4.58	0.75	
	5	5	В I	380	5					
	ИТОГО								0.75	
К 7-1	4	5	В I	1340	2	5	В I	4.58	0.75	
	5	5	В I	380	5					
	6	10	А I	1720	1	10	А I	1.65	1.02	
	ИТОГО								1.77	
К 7-2	4	5	В I	1340	2	5	В I	4.58	0.75	
	5	5	В I	380	5					
	7	12	А I	1450	2	16	А I	2.90	2.57	
	ИТОГО:								3.32	

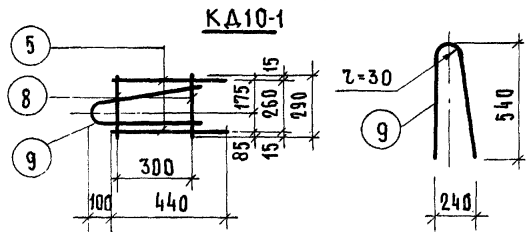
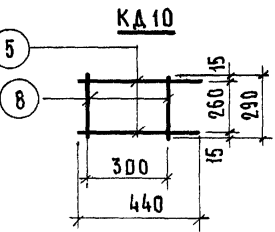
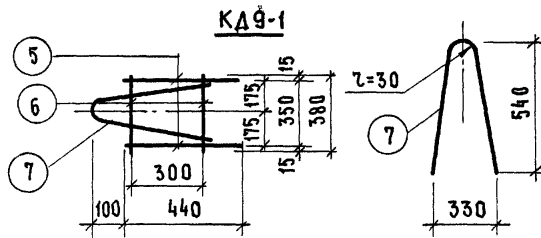
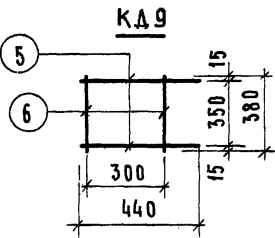
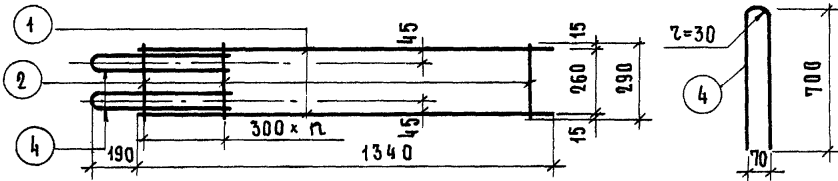
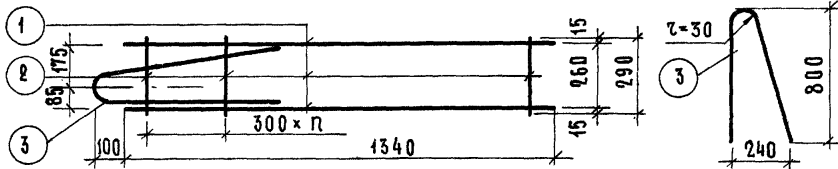
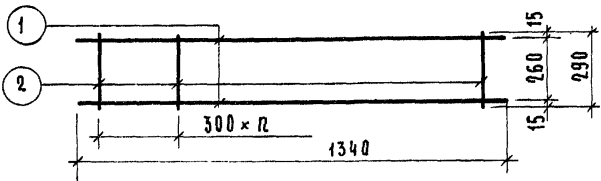

СПЕЦИФИКАЦІЯ

ВИБІРКА

56

АРМАТУРНОЕ ИЗДЕЛИЕ	№, МАРКА ЭЛЕМ.	ДИАМЕТР, ММ	КЛАСС СТАЛИ	ДЛИНА (L), ММ	КОЛ.	ДИАМЕТР, ММ	КЛАСС СТАЛИ	ОБЩАЯ ДЛИНА, М	ОБЩАЯ МАССА, КГ
К 8	1	5	В I	1340	2	5	В I	4.13	0.64
	2	5	В I	290	5				
ИТОГО:									0.64
К 8-1	1	5	В I	1340	2	5	В I	4.13	0.64
	2	5	В I	290	5				
	3	10	А I	1650	1				
ИТОГО:									1.66
К 8-2	1	5	В I	1340	2	5	В I	4.13	0.64
	2	5	В I	290	5				
	4	16	А I	1450	2				
ИТОГО:									3.21
К 9	5	5	В I	440	2	5	В I	1.64	0.25
	6	5	В I	380	2				
ИТОГО:									0.25
К 9-1	5	5	В I	440	2	5	В I	1.64	0.25
	6	5	В I	380	2				
	7	8	А I	1120	1				
ИТОГО:									0.70
К 10	5	5	В I	440	2	5	В I	1.46	0.23
	8	5	В I	290	2				
ИТОГО:									0.23
К 10-1	5	5	В I	440	2	5	В I	1.46	0.23
	8	5	В I	290	2				
	9	8	А I	1120	1				
ИТОГО:									0.68

ТК  
1975

КАРКАСЫ К8; К8-1; К8-2; К9; К9-1; К10; К10-1

СЕРИЯ  
 1.134-3  
 ВЫПУСК 3 ЛИСТ 44



Ц И И П П Ж И А Ц А С Т Т Е Х Н И К Ж е с е т - М. К о н с т р у к т - Г л. и н ж. п р. Д. Л о к ш и н П Р О В Е Р К А А. Л о к ш и н В З А М Е Н

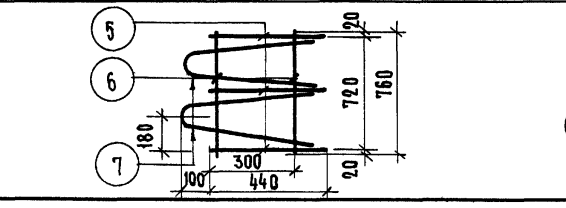
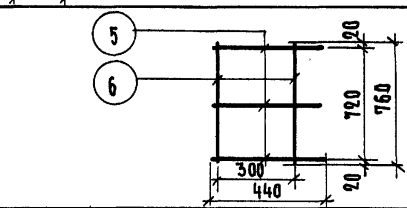
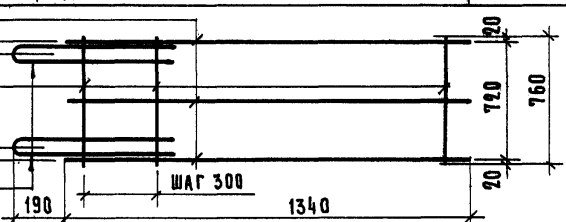
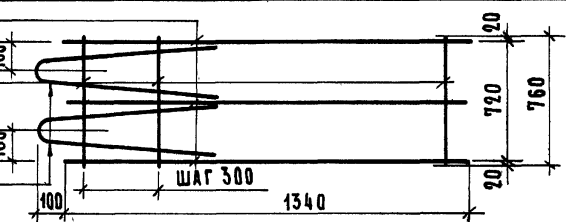
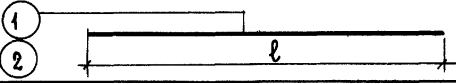
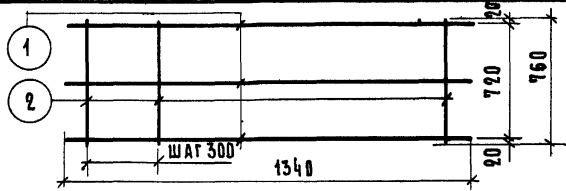

СПЕЦИФИКАЦИЯ						ВЫБОРКА				57
АРМАТУРНОЕ ИЗДЕЛИЕ	№, МАРКА ЭЛЕМЕНТА	ДИАМЕТР, ММ	КЛАСС СТАЛИ	ДЛИНА (L), ММ	КОЛ.	ДИАМЕТР, ММ	КЛАСС СТАЛИ	ОБЩАЯ ДЛИНА, М	ОБЩАЯ МАССА, КГ	
К 11	1	5	В I	1340	3	5	В I	7.82	1.20	
	2	5	В I	760	5					
								ИТОГО	1.20	
ОС 1	1	5	В I	1040	1	5	В I	1.04	0.16	
ОС 2	2	5	В I	1340	1	5	В I	1.34	0.21	
К 11-1	1	5	В I	1340	3	5	В I	7.82	1.20	
	2	5	В I	760	5					
	3	10	А I	1660	2	10	А I	3.32	2.05	
								ИТОГО	3.25	
К 11-2	1	5	В I	1340	3	5	В I	7.82	1.20	
	2	5	В I	760	5					
	4	12	А I	1450	2	12	А I	2.90	2.57	
								ИТОГО	3.77	
К 12	5	5	В I	440	3	5	В I	2.84	0.44	
	6	5	В I	760	2					
								ИТОГО	0.44	
К 12-1	5	5	В I	440	3	5	В I	2.84	0.44	
	6	5	В I	760	2					
	7	8	А I	1150	2	8	В I	2.30	0.91	
								ИТОГО	1.35	

ТК  
1975

КАРКАСЫ К 11; К 11-1; К 11-2; К 12; К 12-1; ОС 1; ОС 2

СЕРИЯ  
1.134-3  
ВЫПУСК ЛИСТ  
3 45

ЦИМЛІ ЖИЛІЩА  
 СЕРІЯ 1.134-3  
 СТ. ТЕХНІК  
 Л. ЛЕСНИКОВА, Г. ЛИНН. ПР. ДЕН.  
 А. ЛОКШИН

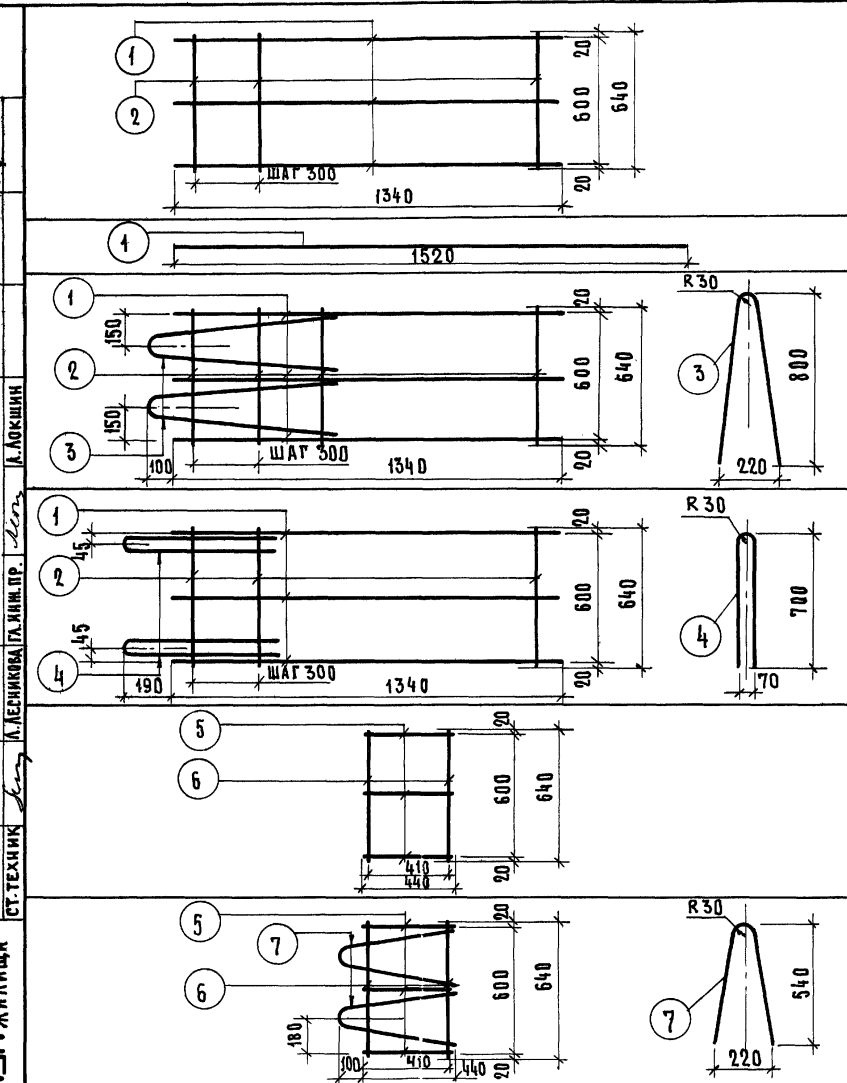

СПЕЦИФИКАЦИЯ						ВЫБОРКА			58
АРМАТУРНОЕ ИЗДЕЛИЕ	№, МАРКА ЭЛЕМЕНТА	ДИАМЕТР, ММ	КЛАСС СТАЛИ	ДЛИНА (L), ММ	КОЛ.	ДИАМЕТР, ММ	КЛАСС СТАЛИ	ОБЩАЯ ДЛИНА, М	ОБЩАЯ МАССА, КГ
К13	1	5	ВІ	1340	3	5	ВІ	7.22	1.11
	2	5	ВІ	640	5				
								ИТОГО	1.11
ОС-3	1	5	ВІ	1520	1	5	ВІ	1.52	0.23
								ИТОГО	0.23
К13-1	1	5	ВІ	1340	3	5	ВІ	7.22	1.11
	2	5	ВІ	640	5				
	3	10	АІ	1650	2	10	АІ	3.30	2.03
								ИТОГО	3.14
К13-2	1	5	ВІ	1340	3	5	ВІ	7.22	1.11
	2	5	ВІ	640	5				
	4	12	АІ	1450	2	12	АІ	2.90	2.57
								ИТОГО	3.68
К14	5	5	ВІ	440	3	5	ВІ	2.60	0.40
	6	5	ВІ	640	2				
								ИТОГО	0.40
К14-1	5	5	ВІ	440	3	5	ВІ	2.60	0.40
	6	5	ВІ	640	2				
	7	8	АІ	1130	2	8	АІ	2.26	0.89
								ИТОГО	1.29

ТК 1975 КАРКАСЫ К13; К13-1; К13-2; К14; К14-1; ОС3 СЕРИЯ 1.134-3  
ВЫПУСК 3 ЛИСТ 46



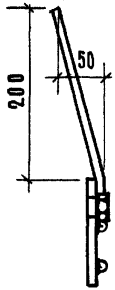
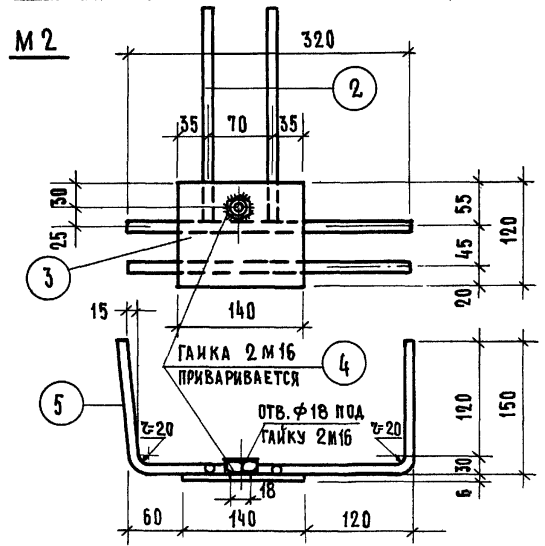
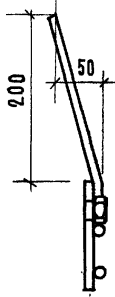
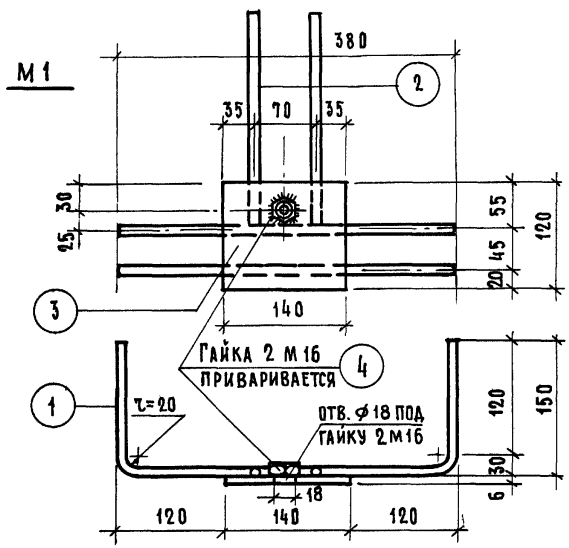

При дуговой сварке h шва=6мм

СПЕЦИФИКАЦИЯ							ВЫБОРКА				60
ЗАКЛАДНЫЕ ДЕТАЛИ	Н, МАРКА ЭЛЕМЕНТА	ПРОФИЛЬ	ДИАМ. И ПРОФИЛЬ	КЛАСС МАРКА СТАЛИ	ДЛИНА, ММ	КОЛ-ВО	ПРОФИЛЬ	ДИАМ. И ПРОФИЛЬ	КЛАСС, МАРКА СТАЛИ	ОБЩАЯ ДЛИНА М	ОБЩАЯ МАССА КГ
М 1	1	○	10	А I	640	2	○	10	А I	1.75	1.10
	2	○	10	А I	250	2					
	3	—	120×6	В ст.3кп	140	1	—	120×6	В ст.3кп	0.14	0.79
	4	ГАЙКА 2 М 16				1	ГАЙКА 2 М 16				0.04
ИТОГО											1.93
М 2	5	○	10	А I	580	2	○	10	А I	1.66	1.03
	2	○	10	А I	250	2					
	3	—	120×6	В ст.3кп	140	1	—	120×6	В ст.3кп	0.14	0.79
	4	ГАЙКА 2 М 16				1	ГАЙКА 2 М 16				0.04
ИТОГО											1.86

К  
175

ЗАКЛАДНЫЕ ДЕТАЛИ М 1 ; М 2

СЕРИЯ  
1.134-3  
ВЫПУСК 3 ЛИСТ 4В

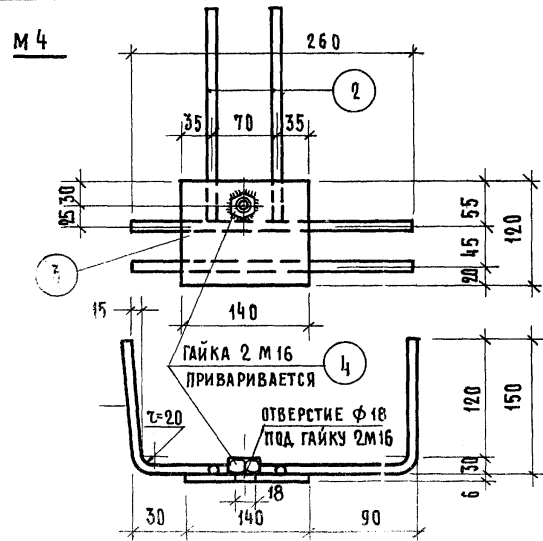
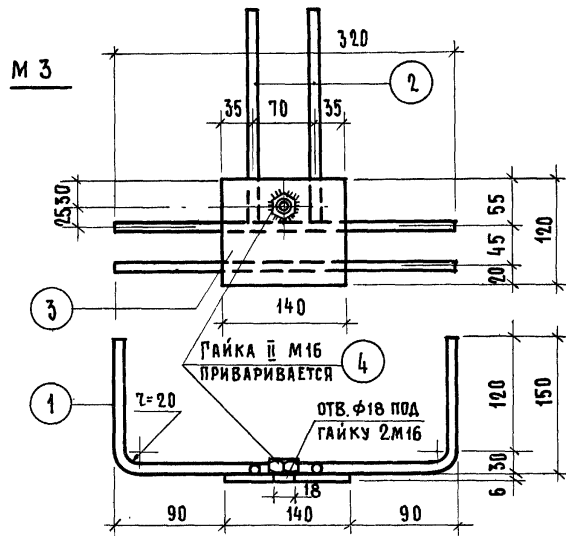

## СПЕЦИФИКАЦИЯ

## ВЫБОРКА

61

ЗАКАЗ. ДЕТАЛИ	Н. МАРКА ЭЛЕМЕНТА	ПРО-ФИЛЬ	ДИАМ. Н ПРОФИЛЯ	КЛАСС МАРКА СТАЛИ	ДЛИНА ММ	КОЛ-ВО	ПРО-ФИЛЬ	ДИАМ. Н ПРОФИЛЯ	КЛАСС МАРКА СТАЛИ	ОБЩАЯ ДЛИНА М	ОБЩАЯ МАССА КГ
	1	○	10	АІ	580	2	○	10	АІ	1.66	1.03
	2	○	10	АІ	250	2					
	3	—	120×6	Вст.3кл	140	1	—	120×6	Вст.3кл	0.14	0.79
	4	Гайка 2 М16				1	Гайка 2 М16				0.04
	ИТОГО										1.86
	5	○	10	АІ	520	2	○	10	АІ	1.54	0.95
	2	○	10	АІ	250	2					
	3	—	120×6	Вст.3кл	140	1	—	120×6	Вст.3кл	0.14	0.79
	4	Гайка 2 М16				1	Гайка 2 М16				0.04
	ИТОГО										1.78

ТК  
1975

ЗАКЛАДНЫЕ ДЕТАЛИ

СЕРИЯ  
1.134-3  
ВЫПУСК  
3 ЛИСТ  
49

13928 67

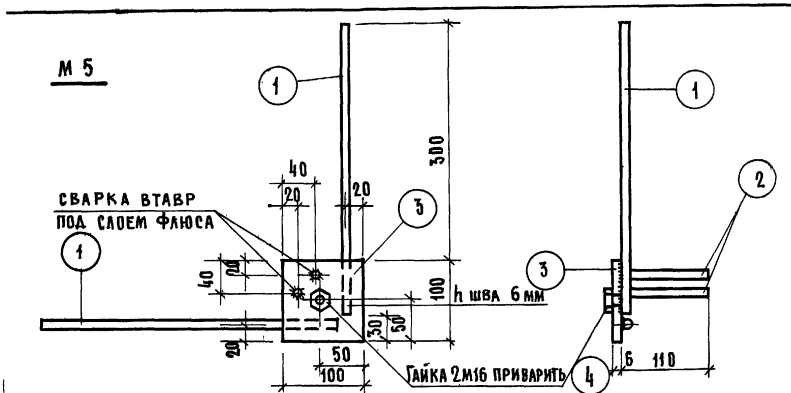

СПЕЦИФИКАЦИЯ							ВЫБОРКА				62
ЗАКЛ. ДЕТАЛИ	Н, МАРКА ЭЛЕМ.	ПРО-ФИЛЬ	ДИАМ, Н ПРОФ.	КЛАСС, МАРКА СТАЛИ	ДЛИНА, мм	КОЛ-ВО	ПРО-ФИЛЬ	ДИАМ, Н ПРО-ФИЛЯ	КЛАСС, МАРКА СТАЛИ	ОБЩАЯ ДЛИНА, м	ОБЩАЯ МАССА, кг
М5	1	○	10	А I	370	2	○	10	А I	0.96	0.59
	2	○	10	А I	110	2					
	3	—	100×6	ВСт.3кп	100	1	—	100×6	ВСт.3кп	0.1	0.47
	4	ГАЙКА 2 М16					1	ГАЙКА 2 М16			0.04
ИТОГО										1.10	

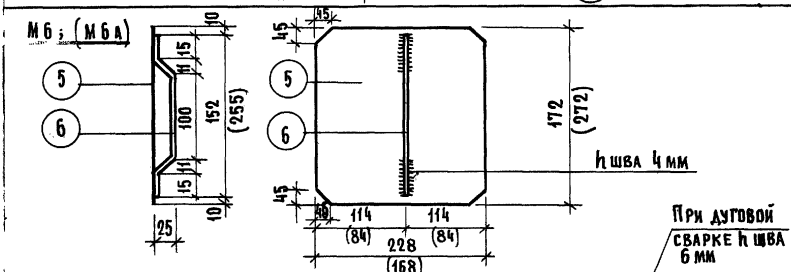

М6	5	—	172×2	ВСт.3кп	228	1	—	172×2	ВСт.3кп	0.228	0.62
	6	○	5	В I	185	1	○	5	В I	0.19	0.03
ИТОГО										0.65	
М6А	5	—	272×2	ВСт.3кп	168	1	—	272×2	ВСт.3кп	0.168	0.73
	6	○	5	В I	285	1	○	5	В I	0.29	0.06
ИТОГО										0.79	

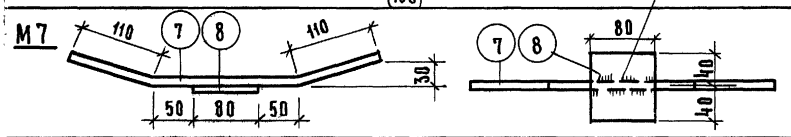

М7	7	○	10	А I	400	1	○	10	А I	0.4	0.25
	8	—	80×6	ВСт.3кп	80	1	—	80×6	ВСт.3кп	0.08	0.30
ИТОГО										0.55	

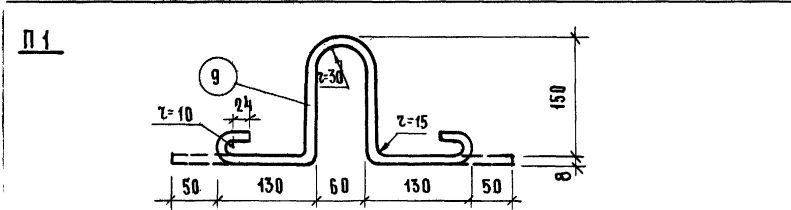

П1	9	○	8	А I	700	1	○	8	А I	0.7	0.28
	ИТОГО										0.28

М8; (М9)

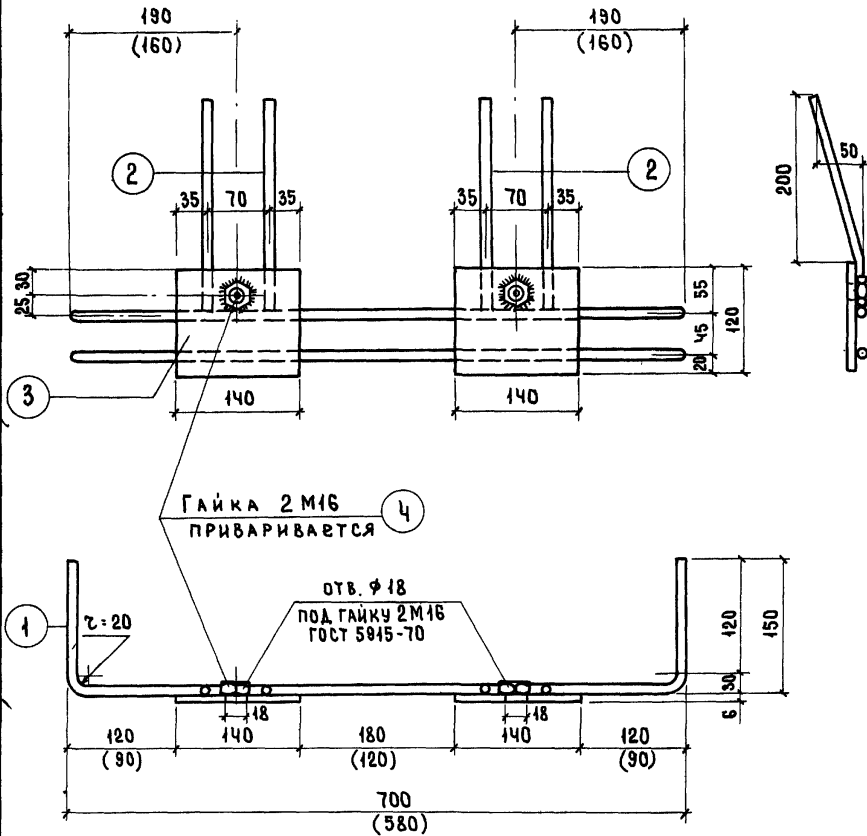

РАЗМЕРЫ В СКОБКАХ ОТНОСЯТСЯ К ЗАКЛАДНОЙ ДЕТАЛИ М9.

ПРИ ДУГОВОЙ СВАРКЕ  $h_{сва} = 6$  мм

СПЕЦИФИКАЦИЯ

ВЫБОРКА

63

ЗАКЛАД. ДЕТАЛИ	Н. МАРКА ЭЛЕМЕНТА	ПРО-ФИЛЬ	ДИАМЕТР, Н ПРО-ФИЛЯ	КЛАСС, МАРКА СТАЛИ	ДЛИНА, ММ	КОЛ-ВО	ПРОФИЛЬ	ДИАМЕТР, Н ПРО-ФИЛЯ	КЛАСС, МАРКА СТАЛИ	ОБЩАЯ ДЛИНА, М	ОБЩАЯ МАССА, КГ
М8	1	○	10	АІ	980	2	○	10	АІ	2.96	1.83
	2	○	10	АІ	250	4					
	3	—	120×6	ВСт.3кп	140	2	—	120×6	ВСт.3кп	0.28	1.58
	4	ГАЙКА 2 М16				2	ГАЙКА 2 М16			0.08	
ИТОГО										3.49	
М9	1	○	10	АІ	860	2	○	10	АІ	2.72	1.68
	2	○	10	АІ	250	4					
	3	—	120×6	ВСт.3кп	140	2	—	120×6	ВСт.3кп	0.28	1.58
	4	ГАЙКА 2 М16				2	ГАЙКА 2 М16			0.08	
ИТОГО										3.34	

ТК  
1975

ЗАКЛАДНЫЕ ДЕТАЛИ М8; М9

СЕРИЯ  
1.134-3  
Выпуск 3 Лист 51

ЦИТИ И ЖИЛИЩА  
 Инженер  
 М.С. МАСНИКОВ  
 Проект  
 ГЛАВ. ИНЖ. ПР. С. А. ПОКОШИН  
 1975

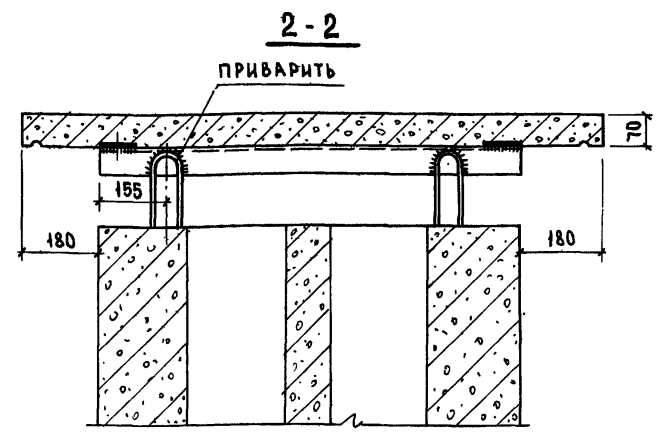
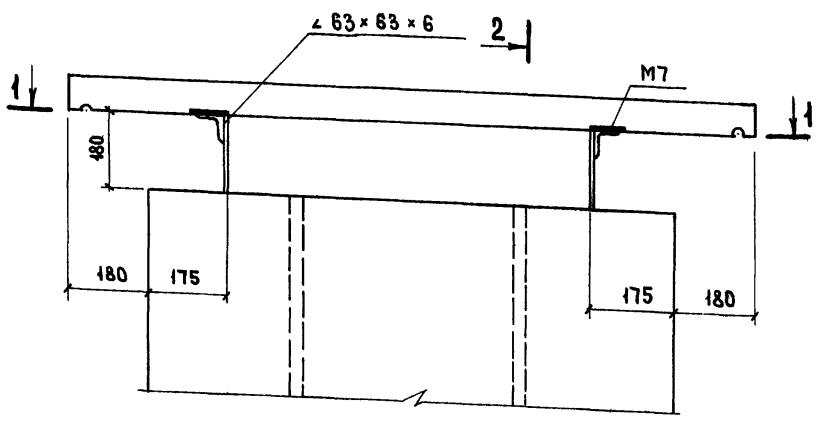

1-1

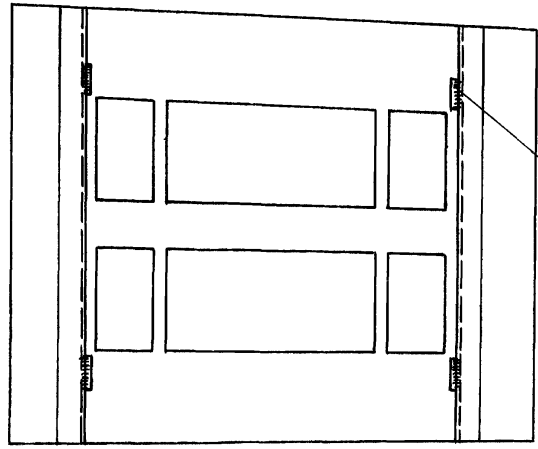

При дуговой сварке шва 6 мм электроды Э42

Открытые поверхности монтажных петель, приваренных к ним уголков и закладных деталей крышек, после монтажа должны быть тщательно очищены от ржавчины и покрыты битумным лаком (см. СН 313-65 изд. 1968).

Таблица привязки крышек к вентиляционным блокам

№№ п/п	Марки вентиляционных блоков	Марки крышек вентиляц. блоков	№№ п/п	Марки вентиляционных блоков	Марки крышек вентиляц. блоков
1	ВБН-15.14.6	КВБ-18.10	7	ВБН-12.14.5	КВБ-15.13
2	ВБН-12.14.6	КВБ-15.10	8	ВБН-17.14.8	КВБ-20.12
3	ВБН-13.14.6	КВБ-15.10	9	ВБН-17.14.4	КВБ-20.12
4	ВБН-15.14.9	КВБ-18.13	10	ВБН-17.14.6	КВБ-20.9
5	ВБН-15.14.5	КВБ-18.13	11	ВБН-10.14.6	КВБ-12.10
6	ВБН-12.14.9	КВБ-15.13	12	ВБН-23.14.6	КВБ-26.10

Приварка уголков для крепления крышек выполняется после установки блоков в здании.  
 \* Положение закладных деталей в крышках см. листы 22, 23, 24.

ТК  
1975

Деталь крепления крышек к блокам. Таблица привязки крышек

Серия  
1.134-3  
Выпуск  
3  
Лист  
52



МАРКА ИЗДЕЛИЯ	КЛАСС ИЛИ МАРКА СТАЛИ	ГОСТ 8727-53	ГОСТ-5781-61*			ГОСТ 380-71				ГОСТ 5915-70	ПОКАЗАТЕЛИ РАСХОДА СТАЛИ, кг								
		В I	A I		B C T 3 K П 2					НА БЛОК			НА 1 М <sup>2</sup> БЛОКА			НА 1 М <sup>3</sup> БЕТОНА			
		∅ 5	∅ 10	∅ 12	-80×6	-100×6	-120×6	-172×2	ГАЙКА 2 М-16	АРМАТ. ИЗД.	ЗАКЛ. ДЕТ.	ВСЕГО	АРМАТ. ИЗД.	ЗАКЛ. ДЕТ.	ВСЕГО	АРМАТ. ИЗД.	ЗАКЛ. ДЕТ.	ВСЕГО	
ВБВ-9.28.3	ДЛИНА, М	74.08	3.30				0.23												
	МАССА, кг	11.41	2.04				0.62		13.42	0.82	14.04	5.48	0.33	5.81	41.8	1.92	43.7		
ВБВ-9.28.3а	ДЛИНА, М	74.08	3.30																
	МАССА, кг	11.38	2.04						13.42	-	13.42	5.48	-	5.48	42.2	-	42.2		
ВБН-11.14.5	ДЛИНА, М	42.60	6.80			0.28													
	МАССА, кг	6.48	4.24			1.58		0.08	8.52	3.86	12.38	5.85	2.65	8.50	15.3	6.95	22.25		
ВБН-12.14.6	ДЛИНА, М	42.06	3.50	5.80			0.28												
	МАССА, кг	6.48	2.20	5.14			1.58		0.08	11.62	3.86	15.48	7.62	2.52	10.02	17.70	5.87	23.60	
ВБН-11.14.4	ДЛИНА, М	40.26	6.62				0.28												
	МАССА, кг	6.20	4.10				1.58		0.08	8.24	3.72	11.96	5.66	2.56	8.22	20.8	9.42	30.20	
ВБН-12.14.5	ДЛИНА, М	40.26	3.32	5.80			0.28												
	МАССА, кг	6.20	2.06	5.14			1.58		0.08	11.34	3.72	15.06	7.43	2.45	9.90	24.8	8.15	33.0	
ВБН-10.14.5	ДЛИНА, М	40.66	8.89			0.4	0.14												
	МАССА, кг	6.26	5.50			1.88	0.79		0.08	8.30	6.33	14.63	6.30	4.80	11.10	17.00	13.00	30.00	
ВБН-10.14.6	ДЛИНА, М	40.66	5.59	5.80			0.4	0.14											
	МАССА, кг	6.26	3.46	5.14			1.88	0.79	0.20	11.40	6.33	17.73	8.45	4.70	13.15	17.85	9.95	27.80	
ВБН-14.14.5	ДЛИНА, М	53.80	6.80				0.28												
	МАССА, кг	8.27	4.24				1.58		0.08	10.31	3.86	14.17	5.53	2.07	7.60	14.50	5.4	19.90	
ВБН-15.14.6	ДЛИНА, М	53.80	3.50	5.80			0.28												
	МАССА, кг	8.27	2.20	5.14			1.58		0.08	13.41	3.86	17.27	6.68	1.92	8.60	16.10	4.62	20.08	

ТК  
1975

ВЫБОРКА СТАЛИ

Серия  
1.134-3  
Выпуск  
3 Лист  
53

МАРКА ИЗДЕЛИЯ	КЛАСС ИЛИ МАРКА СТАЛИ	ГОСТ 6727-53	ГОСТ 5781-61*				ГОСТ 380-71				ГОСТ 5915-70	ПОКАЗАТЕЛИ РАСХОДА СТАЛИ, кг								
		В I	А I			В С Т 3 К П 2					НА БЛОК			НА 1 м <sup>2</sup> БЛОКА			НА 1 м <sup>3</sup> БЕТОНА			
	ДИАМЕТР, ПРОФИЛЬ, мм	φ 5	φ 10	φ 8	φ 12	-80×6	-100×6	-120×6	-172×2	ГАЙКА 2 М-16	АРМАТ. ИЗД.	ЗАКЛ. ДЕТ.	Всего	АРМАТ. ИЗД.	ЗАКЛ. ДЕТ.	Всего	АРМАТ. ИЗД.	ЗАКЛ. ДЕТ.	Всего	
ВБН-14.14.4	ДЛИНА, м	51.55	6.62					0.28												
	МАССА, кг	7.92	4.40					1.58		0.08	9.96	3.72	13.68	5.36	2.00	7.36	19.80	7.4	27.2	
ВБН-15.14.5	ДЛИНА, м	51.55	3.32		5.80			0.28												
	МАССА, кг	7.92	2.06		5.14			1.58		0.08	13.06	3.72	16.78	6.82	1.94	8.75	22.9	6.50	29.4	
ВБН-13.14.5	ДЛИНА, м	52.40	8.89				0.40	0.14												
	МАССА, кг	8.07	5.50				1.88	0.79		0.20	10.11	6.33	16.44	5.87	3.66	9.53	15.95	9.95	25.40	
ВБН-13.14.6	ДЛИНА, м	45.54	5.59		5.80		0.40	0.14												
	МАССА, кг	7.01	3.46		5.14		1.88	0.79		0.20	12.15	6.33	18.48	7.32	3.78	11.10	16.8	8.76	25.60	
КВБ-18.10	ДЛИНА, м	17.18	1.60	2.80		0.32														
	МАССА, кг	2.64	1.00	1.12		1.20					3.76	2.20	5.96	2.35	1.07	3.42	33.6	15.2	48.8	
КВБ-15.10	ДЛИНА, м	14.76	1.60	2.80		0.32														
	МАССА, кг	2.27	1.00	1.12		1.20					3.39	2.20	5.59	2.56	1.27	3.83	36.5	48.10	54.6	
КВБ-12.10	ДЛИНА, м	11.27	1.60	2.80		0.32														
	МАССА, кг	1.74	1.00	1.12		1.20					2.86	2.20	5.06	2.83	1.63	4.46	40.2	23.2	63.4	
КВБ-18.13	ДЛИНА, м	23.62	1.60	2.80		0.32														
	МАССА, кг	3.64	1.00	1.12		1.20					4.76	2.20	6.96	2.20	0.81	3.01	31.3	11.5	42.8	
КВБ-15.13	ДЛИНА, м	20.28	1.60	2.80		0.32														
	МАССА, кг	3.12	1.00	1.12		1.20					4.24	2.20	6.44	2.36	0.96	3.32	33.8	13.70	47.5	
КВБ-26.10	ДЛИНА, м	24.76	1.60	2.80		0.32														
	МАССА, кг	3.81	1.00	1.12		1.20					4.93	2.20	7.13	1.92	0.86	2.78	27.5	12.3	39.8	

ТК  
1975

В Ы Б О Р К А      С Т А Л И

СЕРИЯ  
1.134-3  
Выпуск  
3      Лист  
54



МАРКА ИЗДЕЛИЯ	КЛАСС ИЛИ МАРКА СТАЛИ	ГОСТ 6727-53		ГОСТ 5781-61*		ГОСТ 380-71		ГОСТ 5915-70		ПОКАЗАТЕЛИ РАСХОДА СТАЛИ, КГ								
		В I		A I		В СТ 3 К П 2		НА БЛОК			НА 1 М <sup>2</sup> БЛОКА			НА 1 М <sup>3</sup> БЕТОНА				
		ДИАМЕТР, ПРОФИЛЬ, ММ	φ 5	φ 8	φ 10	φ 12	-272 × 2	-120 × 6 -60 × 6	ГАЙКА 2 М - 16	АРМАТ. ИЗД.	ЗАКЛ. ДЕТ.	ВСЕГО	АРМАТ. ИЗД.	ЗАКЛ. ДЕТ.	ВСЕГО	АРМАТ. ИЗД.	ЗАКЛ. ДЕТ.	ВСЕГО
ВБВ - 14.28.2	ДЛИНА, М	99.96		3.30		0.168												
	МАССА, КГ	15.26		2.04		0.73			17.83	0.20	18.03	4.56	0.05	4.62	33.6	0.46	40.1	
ВБВ - 16.28.2; ВБВ - 16.28.2а; ВБВ - 16.28.2-1; ВБВ - 16.28.2-1а	ДЛИНА, М	113.48		3.50		0.16												
	МАССА, КГ	17.48		2.16		0.08			19.52	0.20	19.72	4.41	0.045	4.43	33.5	0.34	33.8	
ВБН - 16.14.5	ДЛИНА, М	54.74		6.62			0.28											
	МАССА, КГ	8.65		4.10			1.58	0.08	10.69	3.72	14.41	5.10	1.77	6.87	14.6	5.1	19.7	
ВБН - 17.14.6	ДЛИНА, М	56.20		3.32	5.80		0.28											
	МАССА, КГ	8.65		2.06	5.14		1.58	0.08	13.79	3.72	17.51	5.68	1.75	7.43	14.06	4.34	18.40	
ВБН - 16.5.5	ДЛИНА, М	19.90	2.24	3.32			0.28											
	МАССА, КГ	3.19	0.90	2.06			1.58	0.08	4.09	3.72	7.81	6.28	5.28	11.56	16.70	15.30	32.0	
ВБН - 16.14.4	ДЛИНА, М	52.49		6.38			0.28											
	МАССА, КГ	8.10		3.94			1.58	0.08	10.14	3.56	13.70	4.82	1.69	6.52	17.50	6.12	23.62	
ВБН - 17.14.4	ДЛИНА, М	52.49		3.08	5.80		0.28											
	МАССА, КГ	8.10		1.90	5.14		1.58	0.08	13.24	3.56	16.80	6.15	1.68	7.80	20.10	5.4	25.5	
ВБН - 16.5.4	ДЛИНА, М	19.60	2.24	3.08			0.28											
	МАССА, КГ	3.09	0.90	1.90			1.58	0.08	3.85	3.56	7.55	6.10	5.10	11.2	23.90	21.3	45.20	
КВБ - 20.9	ДЛИНА, М	18.24	2.80	1.60			0.32											
	МАССА, КГ	2.93	1.12	1.00			1.20		4.05	2.20	6.25	2.04	1.11	3.15	29.20	15.8	45.0	
КВБ - 20.12	ДЛИНА, М	22.95	2.80	1.60			0.32											
	МАССА, КГ	3.53	1.12	1.00			1.20		4.65	2.20	6.85	1.95	0.93	2.88	27.80	13.2	41.0	

ТК  
1975

ВЫБОРКА СТАЛИ

Серия  
1.134-3  
Выпуск  
3  
Лист  
56

13928

60

