

ТИПОВЫЕ КОНСТРУКЦИИ И ДЕТАЛИ ЗДАНИЙ И СООРУЖЕНИЙ

ШИФР 285-77

ДВЕРИ МЕТАЛЛИЧЕСКИЕ
ДЛЯ ЗДАНИЙ
С ПРИМЕНЕНИЕМ ЛЕГКИХ
МЕТАЛЛИЧЕСКИХ
ОГРАЖДАЮЩИХ КОНСТРУКЦИЙ

выпуск I

ТЕХНИЧЕСКОЕ ОПИСАНИЕ

15235 - 01
ЦЕНА 0-35

1977

ЦЕНТРАЛЬНЫЙ ИНСТИТУТ ТИПОВОГО ПРОЕКТИРОВАНИЯ
ГОССТРОЯ СССР

Москва, А-445, Смольная ул., 22

Сдано в печать 1978 года

Заказ № *12226* Тираж *1800* экз.

ТИПОВЫЕ КОНСТРУКЦИИ И ДЕТАЛИ ЗДАНИЙ И СООРУЖЕНИЙ

ШИФР 285-77

ДВЕРИ МЕТАЛЛИЧЕСКИЕ
ДЛЯ ЗДАНИЙ
С ПРИМЕНЕНИЕМ ЛЕГКИХ
МЕТАЛЛИЧЕСКИХ
ОГРАЖДАЮЩИХ КОНСТРУКЦИЙ

ВЫПУСК I

ТЕХНИЧЕСКОЕ ОПИСАНИЕ

РАЗРАБОТАНЫ ЦНИИПРОМЗДАНИЙ

Зам. директора института

Руководитель отдела ТСК-Э

Главный инженер проекта

Главный инженер проекта

Е.Г. Кутухтин

П.А. Колбацкий

В.В. Маркелов

А.П. Дубинин

ОДОБРЕНА

ПРОТОКОЛОМ
ГОССТРОЯ СССР
ОТ 28 СЕНТЯБРЯ 1977 № 69

ДЛЯ ПРИМЕНЕНИЯ В СТРОИТЕЛЬСТВЕ
С ЦЕЛЬЮ НАКОПЛЕНИЯ ОПЫТА
ИХ ЭКСПЛУАТАЦИИ И ДЛЯ ОРГАНИЗАЦИИ
ПРОИЗВОДСТВА НА
ЗАВОДАХ

1977

Проект на двери стальные типа ДТО и ДТГ
 Выполнен в двух выпусках:

Выпуск 1. Техническое описание

Выпуск 2. Рабочие чертежи
 Технические условия

285-77.0000 ДП

Изм.	Лист	№ Докум.	Подп.	Дата
Разраб.		Царева		
Проверил		Дубинин		
Руч. бр.				
И. конт.		Шерстнева		
Чтв.		Дубинин		

Двери стальные типа
 ДТО и ДТГ
 Эпизод проекта

Литер.	Лист	Листов
		1

ЦНИИПРОМЗДАНИИ
 г. Москва

Содержание

Раздел	Наименование	Стр.
	Титульный лист	1
	Опись проекта	2
	Опись выпуска 1	3
	Введение	4
1	Назначение и область применения	5
2	Технические данные	5-9
3	Описание	10-17
4	Монтаж	18
5	Опробование, обкатка и сдача в эксплуатацию	19-20
6	Проверка технического состояния	20
7	Характерные неисправности и методы их устранения	20
8	Техническое обслуживание	20-21
9	Изобретения	21

Изм. лист к докум. Подп. Дата
 Разраб. Царева
 Проф. Дудинин
 Уч. Бр.
 № конт.
 № тв

285-77.0000 ОП1

Изм.	Лист	к докум.	Подп.	Дата
Разраб.		Царева		
Проф.		Дудинин		
Уч. Бр.				
№ конт.		Щерстнева		
№ тв		Дудинин		

Двери стальные
 ДТО и ДТГ
 Опись выпуска 1

Литер.	Лист	Листов
		1

ЦНИИПРОМЗАДАНИ
 г. Москва

Введение

Рабочая документация дверей металлических содержит:

- а) техническое описание конструкций дверей и сведения, необходимые для правильной их эксплуатации;
- б) рабочие чертежи и технические условия, необходимые для изготовления и установки дверей в проемах стен и правильной их сборки.

Скобяные изделия для металлических дверей, включающие петли, замок, шпингалеты, ручки, разработаны Промстройпроектом (шифр 2742-Э-77).

Шифр дверей

- ДТО1. 9x21 — дверь из стальных сваренных прямоугольных труб, остекленная, одностворчатая;
- ДТО1. 9x24
- ДТО2. 15x21
- ДТО2. 15x24 — дверь из стальных сваренных прямоугольных труб, остекленная, двухстворчатая;
- ДТО2. 18x21
- ДТО2. 18x24
- ДТГ1. 9x21 — дверь из стальных сваренных прямоугольных труб, глухая, одностворчатая;
- ДТГ1. 9x24
- ДТГ2. 15x21
- ДТГ2. 15x24 — дверь из стальных сваренных прямоугольных труб, глухая, двухстворчатая;
- ДТГ2. 18x21
- ДТГ2. 18x24

где: 9x21; 9x24;
15x21; 15x24; — ширина и высота проема в дециметрах
18x21; 18x24;

				285-77.0000 Т0		
Лист	№ докум	Подп	Дата	Двери стальные ДТО и ДТГ Техническое описание	Лист	Листов
№	Цирева	Д.М.				18
	Давыкин	Д.М.			ЦНИИПРАЗСОЛНИИ	
	Червоткина	И.В.		г. Москва		

1. Назначение и область применения

Двери металлические предназначены для установки в проемах наружных и внутренних стен производственных зданий с применением легких металлических ограждающих конструкций по шифру 773-74.

Двери металлические могут служить также в качестве эвакуационных выходов.

Двери металлические не разрешается применять в зданиях с категориями производств "А", "Б", "Е" и в качестве противопожарных (СН и П II-М. 2-72). В зданиях с агрессивной средой применение металлических дверей разрешается только при условии проведения мероприятий по защите конструкций дверей от воздействия этой среды путем нанесения антикоррозийных покрытий

2. Технические данные

- 2.1. Тип двери - распашная
- 2.2. Количество створок - одна или две.
- 2.3. Направление открывания - правое по ходу из здания.
- 2.4. Способ открывания - ручной
- 2.5. Усилие открывания - ЭКГ
- 2.6. Габаритные размеры блока дверей:

ДТ01.	9×21	—	970 × 2070 × 68 мм
ДТ01.	9×24	—	970 × 2370 × 68 мм
ДТ02.	15×21	—	1460 × 2070 × 68 мм
ДТ02.	15×24	—	1460 × 2370 × 68 мм
ДТ02.	18×21	—	1880 × 2070 × 68 мм
ДТ02.	18×24	—	1880 × 2370 × 68 мм

5. А. Подл. Лист и дата 5.30м. инв. № А. Сучбл. Подл. и дата

ИМ.	Лист	№ Докум.	Подл.	Дата
-----	------	----------	-------	------

285-77.0000 Т0

2.7. Номенклатура Эбелей

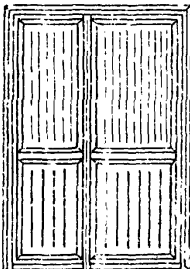
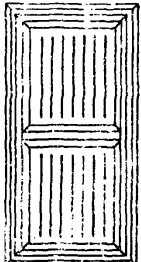
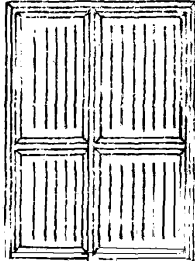
Шифр	Обозначение	Рис.
ДТ01. 9×21 ДТ01. 9×24	285-77.1000 - 01	
ДТ02. 15×21 ДТ02. 15×24 ДТ02. 18×21 ДТ02. 18×24	285-77.1000 - 02 - 03 - 04 - 05	
ДТГ1. 9×21 ДТГ1. 9×24	285-77.2000 - 01	
ДТГ2. 15×21 ДТГ2. 15×24 ДТГ2. 18×21 ДТГ2. 18×24	285-77.2000 - 02 - 03 - 04 - 05	

285-77.1000 285-77.2000

285-770000 70

285-77

Дверь типа ДТ01

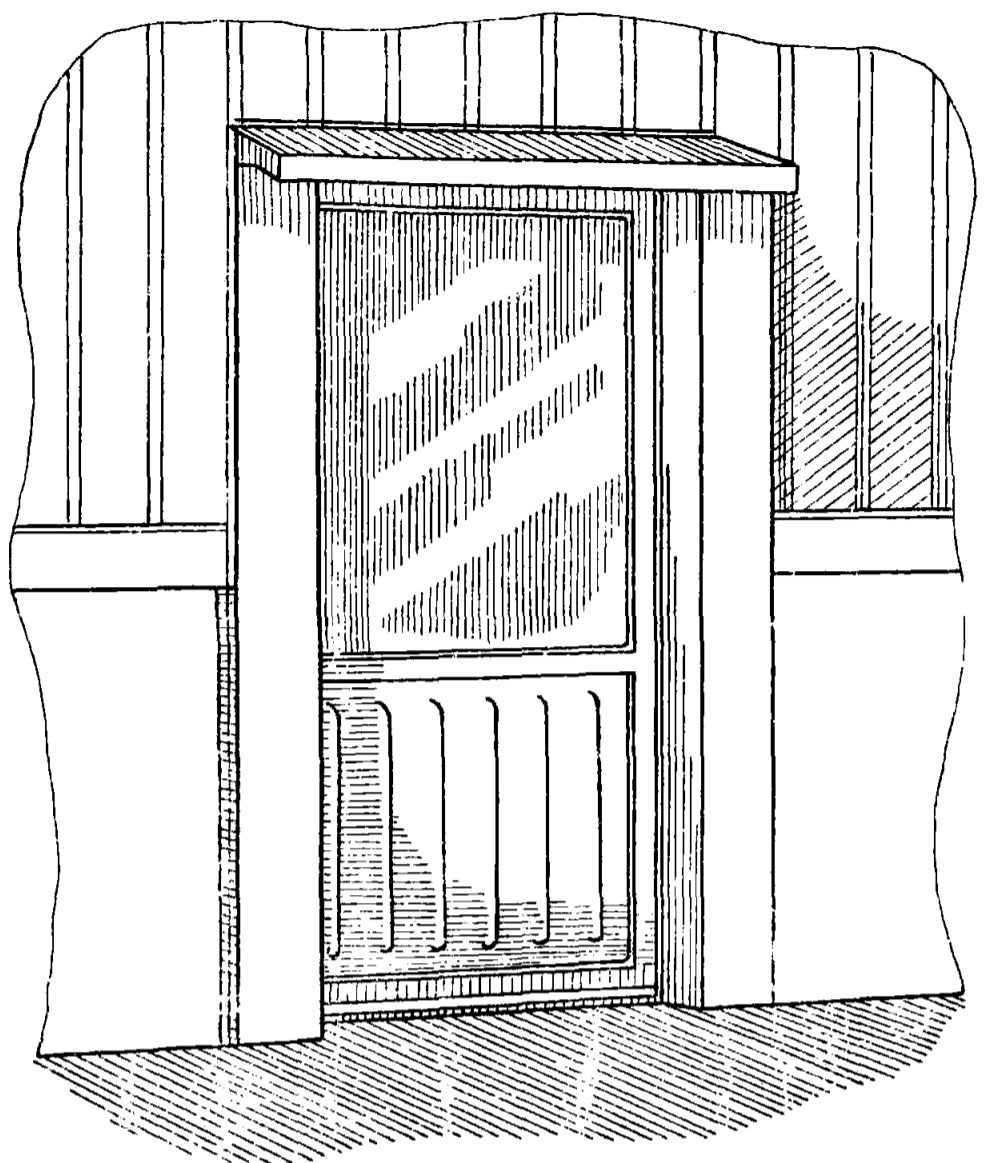

Дверь типа ДТ02

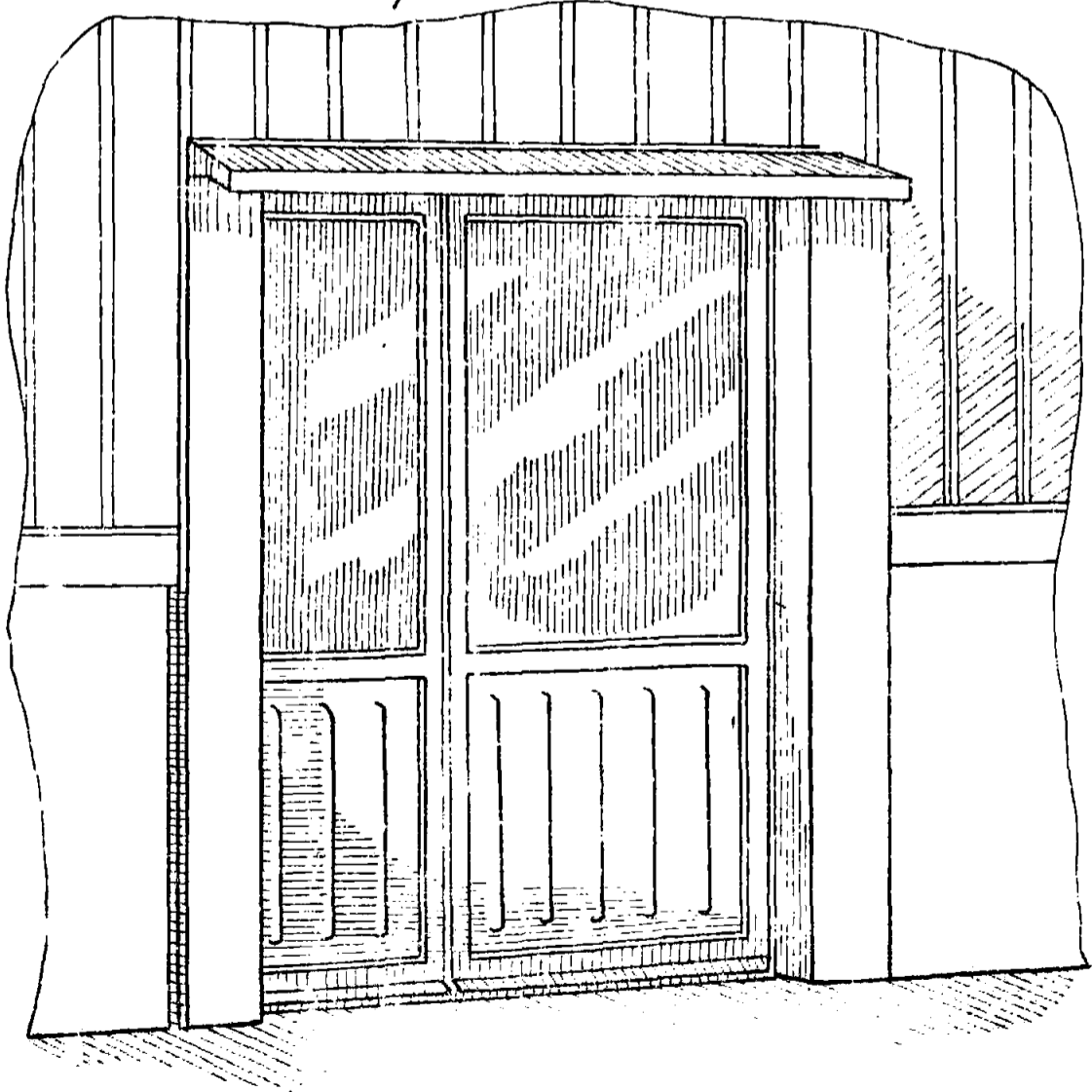

Изм.	№	Дата	Составитель

285-77000070

Дверь типа ДТГ 1

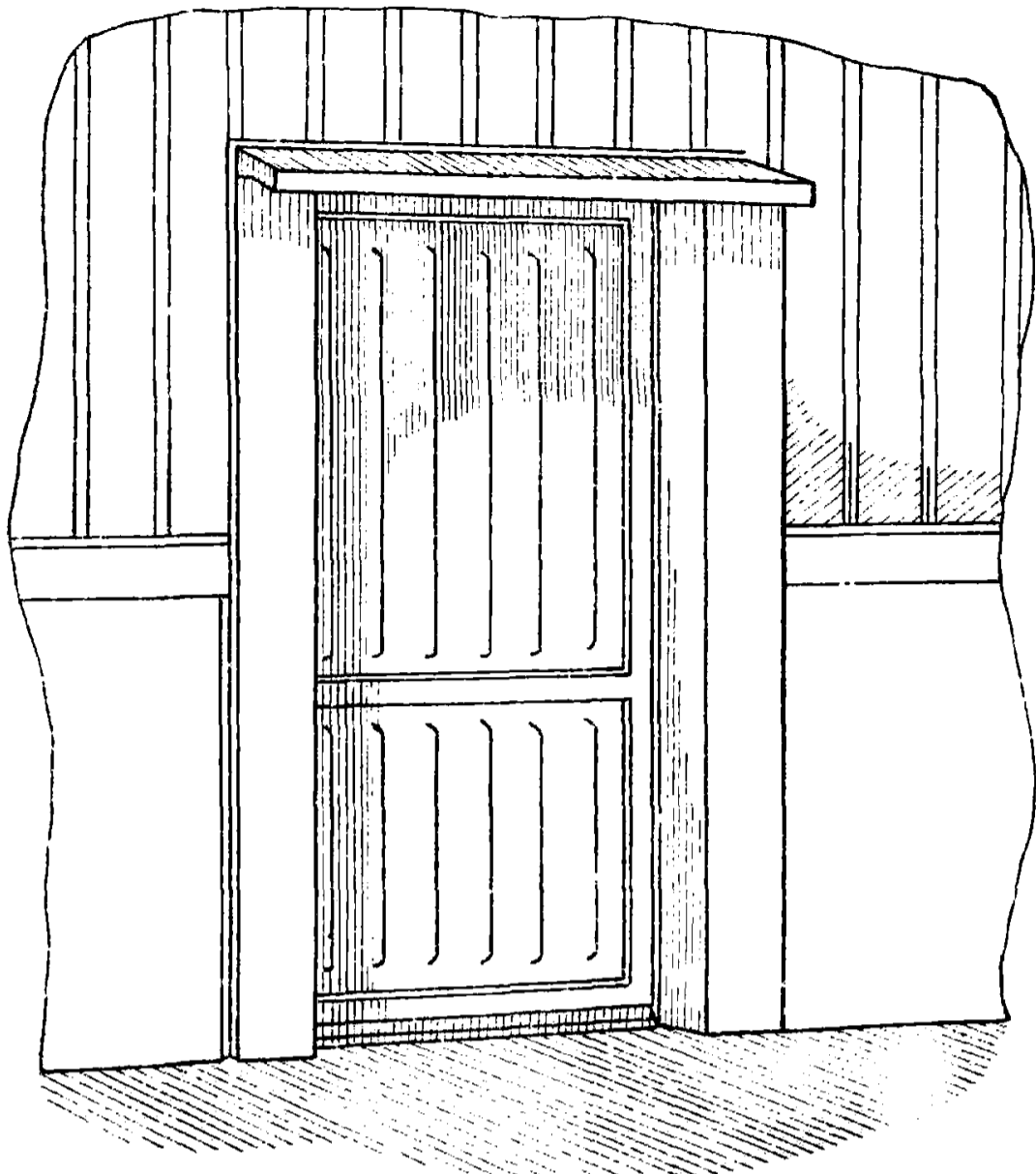

Дверь типа ДТГ 2

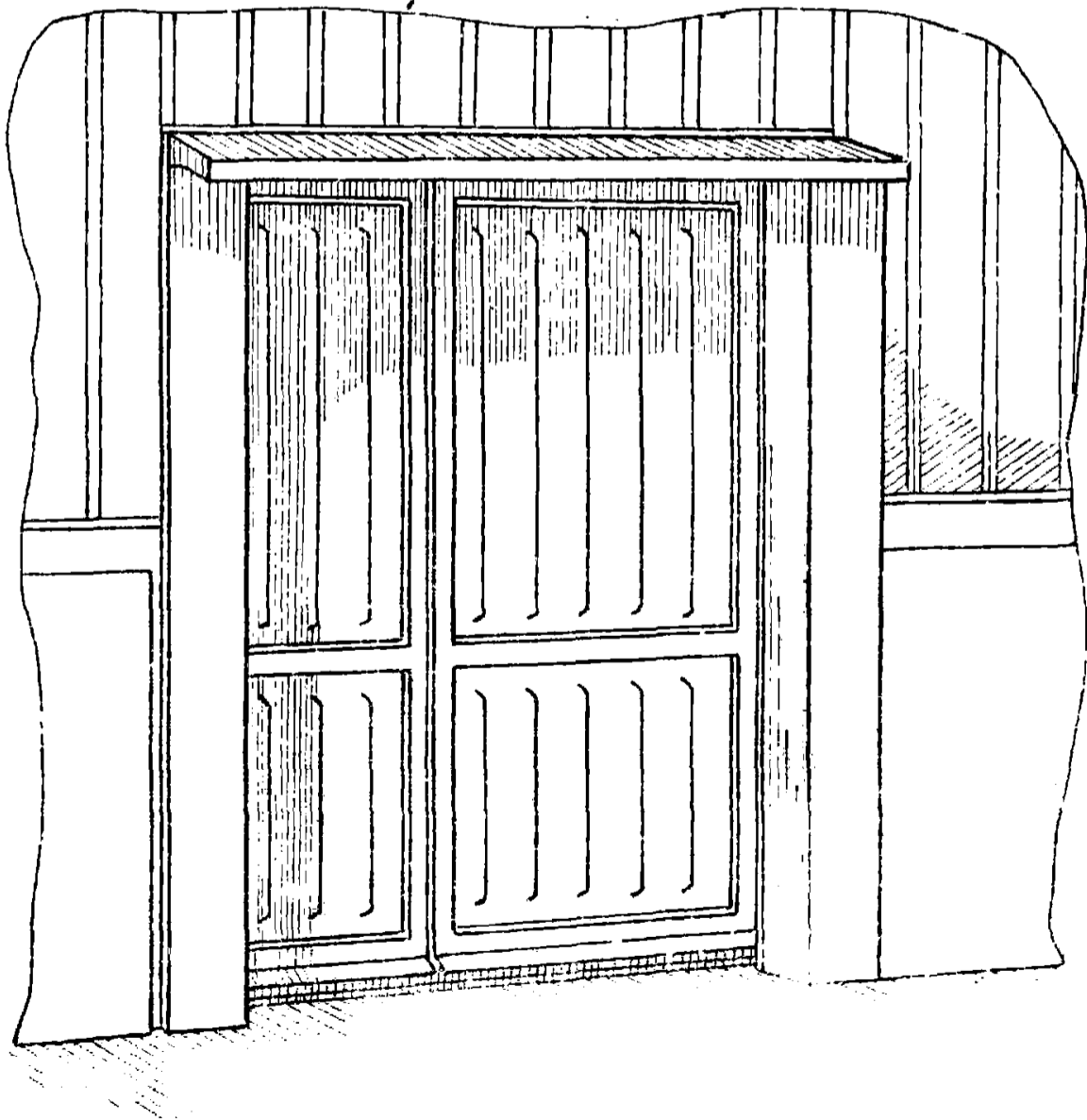

1000. 4. 00100

285-770000 TO

Лист

5

1000

ДТГ

3. Описание

3.1. Архитектурно-строительная часть

Двери металлические могут быть установлены как в наружной так и внутренней стене здания. Для размещения двери в наружной стене цокольная бетонная панель длиной 6 м заменяется на две, каждая длиной кратной 1 м, между которыми остается проем.

Конструктивно проем для установки дверного блока решается в виде двух стоек, укрепляемых вверху к ригелю стены здания, а внизу к фундаментной балке. Эти стойки служат одновременно для обеспечения устойчивости доборных цокольных панелей, для чего швеллер, идущий по верху пинелл, приваривается к стойкам. Верх дверного проема в стене решен в виде распорки между двумя стойками. Графически, решения установки дверей в стенах представлены на рис. 3.1.1. - 3.1.6 (см. листы 10-15).

При размещении двери во внутренних стенах, проем в стене, в зависимости от её конструкции, решается аналогично. В кирпичных стенах вместо стоек могут применяться соответствующие закладные части, к которым крепится дверь.

Для удобства пользования материалами настоящего выпуска маркировка схем, архитектурных и монтажных узлов принята по выпуску 4 шифра 773-74, разработанного для деревянных дверей. Спецификация на фасонные элементы, приведенная в выпуске 4 шифра 773-74, составляется проектными организациями при разработке конкретного проекта.

3.2. Конструктивные решения.

3.2.1. Двери металлические выполнены двух типов ДТО и ДТГ и представляют блок, состоящий из рамы и створки (створок).

Скобяные изделия для металлических дверей, включающие панели, замок, шпингалеты и ручку разработаны Промстройпроектот.

3.2.2. Рама и створка (створки) дверей типа ДТО и ДТГ выполнены из стальных сваренных прямоугольных труб сечением 28 x 25 x 1,5 мм, ТУ 14-3-194-73 Минчермета.

Соединения элементов рам двери и створки (створок) выполнены на створке.

Створка для дверей типа ДТО имеет остекление, расположенное на расстоянии 900 мм от низа. Ниже остекления створка заполнена пленкой, которая состоит из двух листов металлопласта толщиной 0,8 мм с зигами и утеплителя из технического сукна толщиной 5 мм. Крепление пленки и стекла выполнено с помощью резинового профиля Р16. Уплотнение дверей по контуру створки (створок) осуществлено с помощью резинового профиля Р43Я.

3. 2. 3. Створка для дверей типа ДТГ имеет пленки, расположенные в верхней и нижней части двери. Пленки состоят из двух листов металлопласта толщиной 0,8 мм с зигами и утеплителя из технического сукна толщиной 5 мм. Крепление пленок и уплотнение дверей по контуру створки (створок) выполнено также как и в дверях типа ДТО.

Имя, фамилия, имя отчество
Землячкова Анастасия Ивановна
Подпись
Дата

№	Лист	№ докум	Подп	Дата

285-77.0000 ТО



Рис. 3.11 Маркировочная схема архитектурных узлов.

№ докум	Дата	Кол-во	Лист

285-77 000070

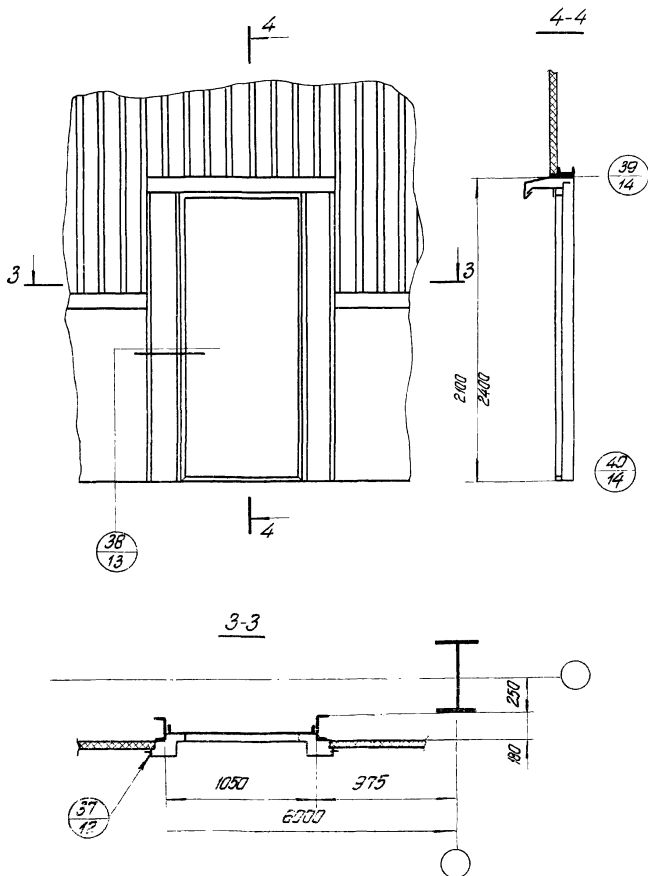

Рис. 3.1.2 Маркировочная схема архитектурных узлов



Рис. 3.1.3 Маркировочная схема узла крепления
обрамления оконного проема к элементам каркаса
здания.

36 37

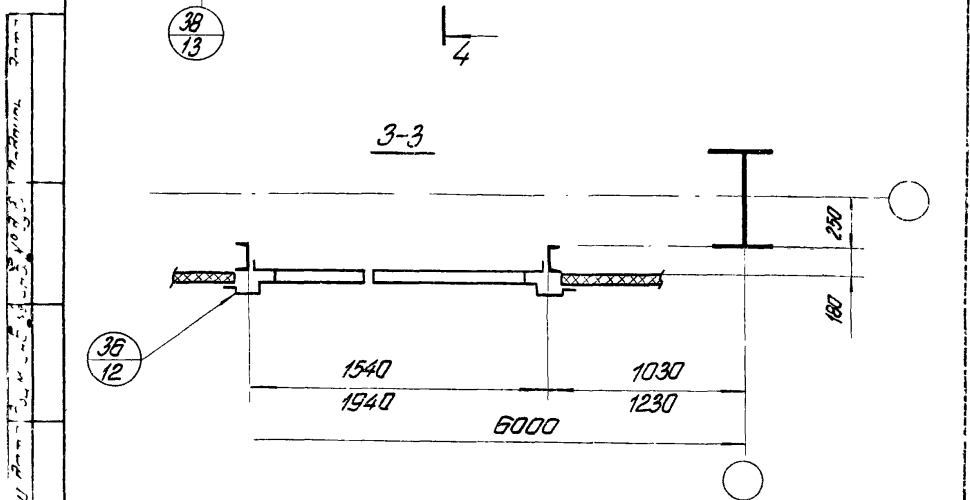
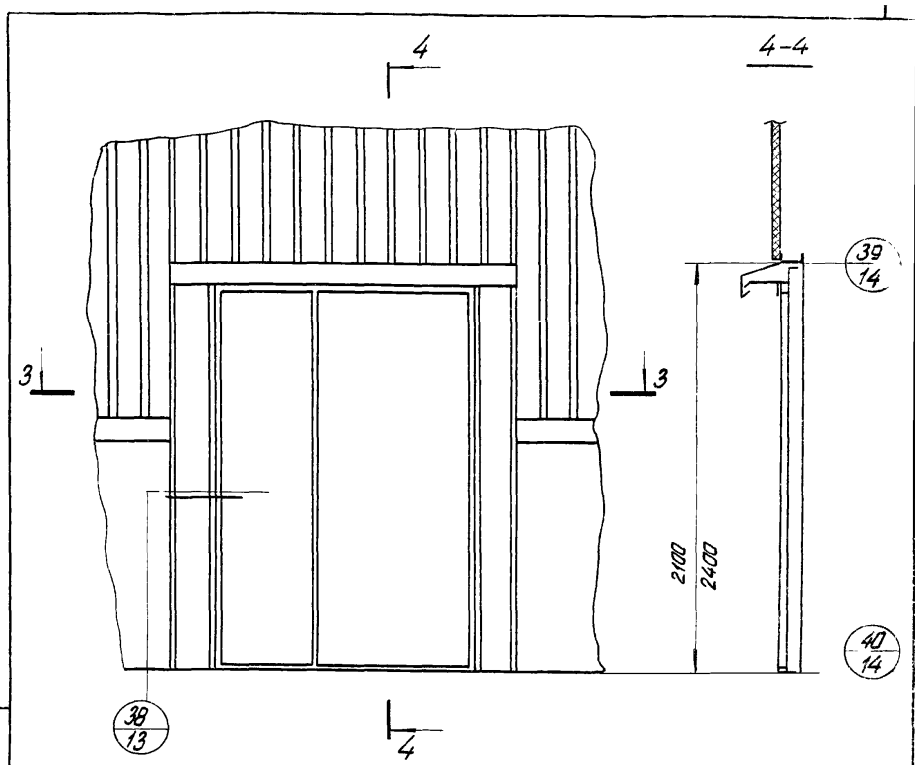

Рис. 3.1.4. Установка дверного блока типа ДТО и ДТГ в стене.

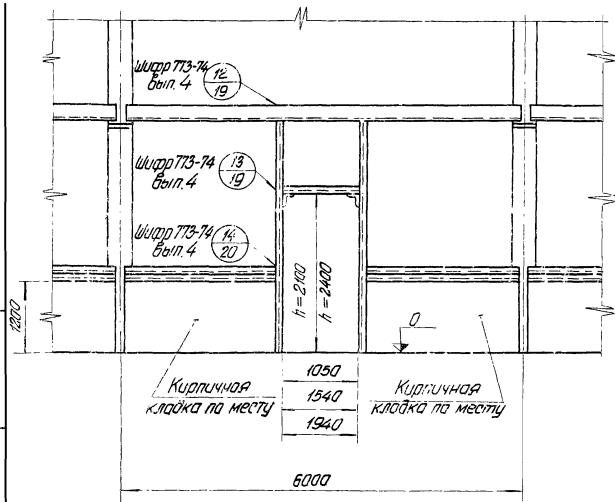
Фасонные элементы ЛМ 2+9 смотри шифр 773-74, выпуск 4, лист 52.

№ подл. подл. и баттас. взаим шифр. № шифр. подл. и баттас.

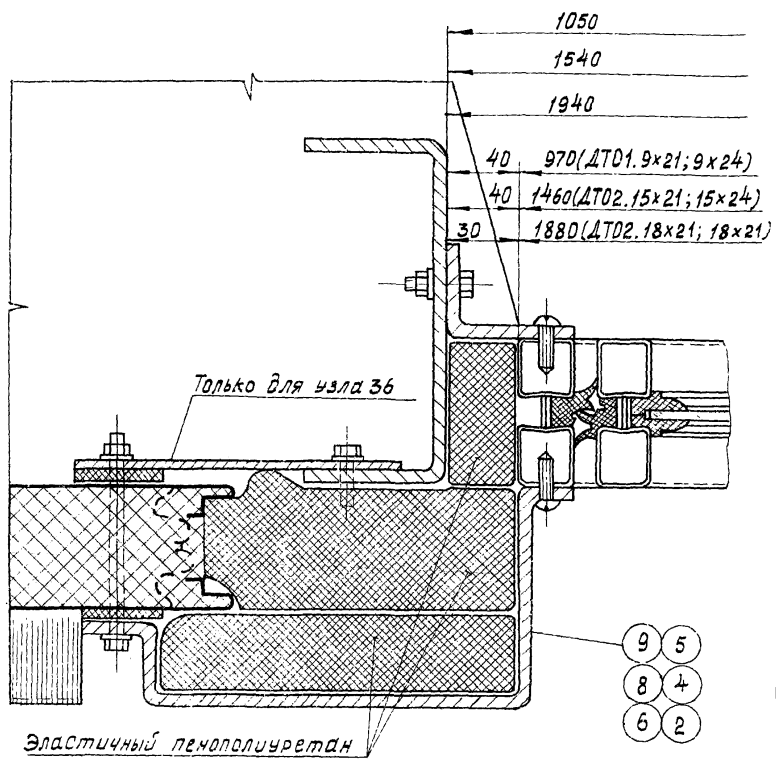

Рис. 3.15. Установка дверного блока типа ДТ0 и ДТГ в стене.
 Фасонные элементы мм 2-9 см. шифр 773-74, выпуск 4, лист 52.

4. Монтаж

4.1. Подготовка к монтажу

4.1.1. Место на объекте для подготовки дверей к монтажу

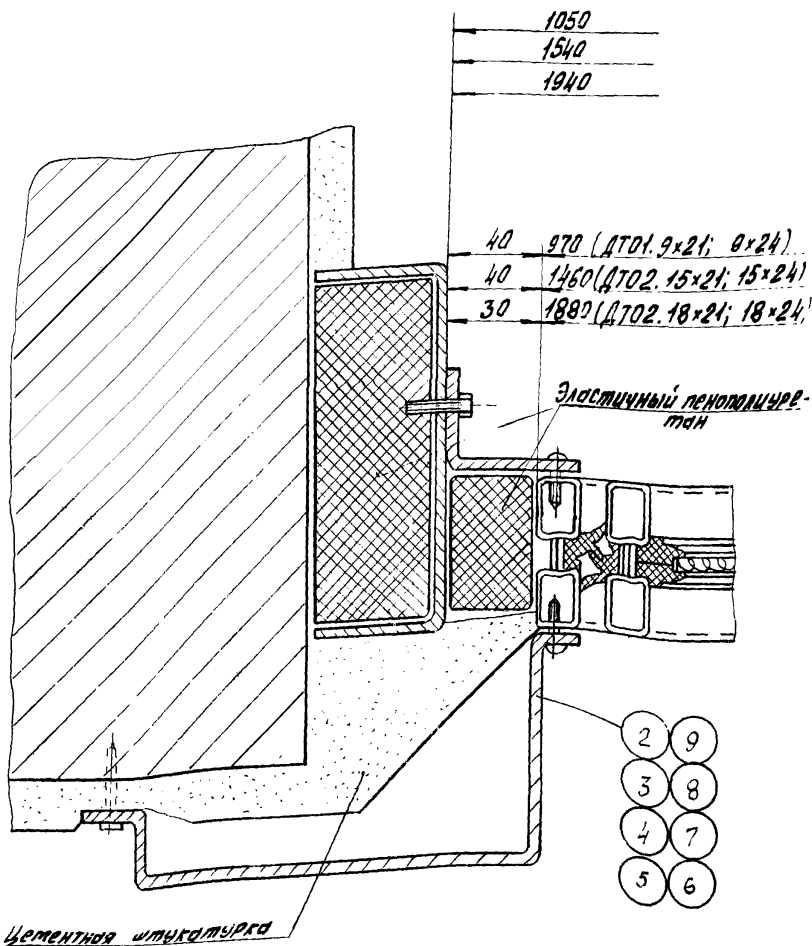
должно быть защищено от атмосферных воздействий и пыли, достаточно освещено, иметь столы для распаковки и расконсервации узлов, инструмент, абразивные материалы, деревянные или другие мягкие прокладки и распорки, защищающие от повреждений окрашенные поверхности дверей при производстве монтажных работ.

4.1.2. Проверить правильность и подготовленность проемов в стенах для установки в них дверей, распаковать ящики и визуальным осмотром проверить составные двери, их комплектность в соответствии с комплектационной ведомостью.

4.1.3. Проверить соответствие дверей техническим условиям, обратив особое внимание на отсутствие деформаций в створках и рамах. Ознакомиться с документами в согласованных допусченных отклонений от ТУ.

4.2. Меры безопасности.

Монтаж дверей следует производить методами, обеспечивающими безопасность ведения монтажных работ.

4.3. Последовательность работ по монтажу

4.3.1. Установить в проеме раму двери, раскрепить ее в проектом положении (см. архитектурно-строительные узлы рис. 3.1.4 - 3.1.6) после чего закрепить раму при помощи винтов и произвести заливку цементным раствором нижней обвязки рамы.

4.3.2. Убрать вспомогательные приспособления, применявшиеся при установке и раскреплении рамы двери.

4.3.3. Навесить створку (створки) двери на раму и обеспечить правильность положения створки (створок) в крайних ее положениях.

5. *Опробование, обкатка и сдача в эксплуатацию*

5.1. *Опробование дверей производить после окончания всех монтажных работ и внешнего осмотра их для проверки выполнения требований по монтажу, изложенных в разделе 4 настоящего технического описания и в альбоме чертежей проекта.*

5.2. *Перед опробованием дверей произвести осмотр и заправку смазкой ЦИАТИМ-201 ГОСТ 6267-74 петель створки.*

5.3. *При осмотре проверить правильность набивки створки (створок) двери.*

5.4. *Проверить работу двери путем 10-кратного открывания и закрывания.*

5.5. *При опробовании двери необходимо добиться:*

- плотности притвора двери;
- плавного и легкого открывания.

5.6. *Дверь, удовлетворительно прошедшая испытание, предъявляется приемной комиссии, которая должна ознакомиться:*

- с проектной и эксплуатационной технической документацией;
- с паспортом (формуляром) или свидетельством о приеме изделия, подписанным на заводе-изготовителе представителями дирекции и ОТК, ответственными за соответствие двери технической документации на изделие;
- приемно-сдаточным актом монтажной организации, в котором должны быть отражены условия и результаты опробования и обкатки двери, заключение лиц, проводивших испытание на объекте;
- с документами о согласовании допущенных отступлений от проекта, если они имеются.

Приемная комиссия при наличии гарантий завода-изготовителя и монтажной организации, обеспечении основных технических данных и стабильности работы двери, составляет акт с выводами и решением о вводе, предъявленной к приемке двери, во временную или постоянную эксплуатацию. На основании подписанного акта

закрываются соответствующие разделы паспорта (формуляра).

6. Проверка технического состояния

С целью установления пригодности двери для дальнейшего ее использования по истечении определенного срока эксплуатации и проведения технического обслуживания, необходимо проверить техническое состояние двери.

7. Характерные неисправности и методы их устранения

Для быстрого выявления возможных или наиболее часто встречающихся неисправностей в таблице 1 приведены причины и методы этих неисправностей.

Таблица 1.

Наименование неисправностей, внешнее проявление и дополнительные признаки	Вероятная причина	Меры устранения
На передвижение створки затрачивается большое усилие.	Повреждение петли, большая коррозия	Исправить повреждение, смазать петли.

8. Техническое обслуживание.

8.1. Для поддержания дверей в постоянной готовности к работе и увеличения срока их службы необходимо регулярно проводить техническое сезонное обслуживание.

8.2. Для обеспечения своевременного технического обслуживания изделия необходимо регулярно пополнять комплекты ЗИП и материалов. Входы комплектов (обычный, групповой, ремонтный), порядок его доукомплектования при использовании во время эксплуатации в течении гарантийного срока и по истечении его, устанавливается заказчиком дверей.

