

ТИПОВЫЕ КОНСТРУКЦИИ, ИЗДЕЛИЯ И УЗЛЫ
ЗДАНИЙ И СООРУЖЕНИЙ

СЕРИЯ 07.900-2

ТЕХНОЛОГИЧЕСКИЕ МЕТАЛЛИЧЕСКИЕ ЕМКОСТИ
ДЛЯ УБЕЖИЩ

Выпуск 2

БАКИ
ДЛЯ ВОДЫ ЦИЛИНДРИЧЕСКИЕ
БВ-0.9; БВ-0.25

РАБОЧИЕ ЧЕРТЕЖИ

ТИПОВЫЕ КОНСТРУКЦИИ, ИЗДЕЛИЯ И УЗЛЫ
ЗДАНИЙ И СООРУЖЕНИЙ

СЕРИЯ 07.900-2

ТЕХНОЛОГИЧЕСКИЕ МЕТАЛЛИЧЕСКИЕ ЕМКОСТИ ДЛЯ УБЕЖИЩ

Выпуск 2

БАКИ ДЛЯ ВОДЫ ЦИЛИНДРИЧЕСКИЕ БВ-0.9; БВ-0.25

РАЗРАБОТАН

ИНСТИТУТОМ **МОСПРОМПРОЕКТ**

ГЛАВНЫЙ ИНЖЕНЕР
ИНСТИТУТА *М.И.К.* /КОЗЛОВ /

ГЛАВНЫЙ ИНЖЕНЕР
ПРОЕКТА *Н.И.С.* /ЧЕРКАСОВА /

УТВЕРЖДЕН

11 УПРАВЛЕНИЕМ Г.О. СССР

ПИСЬМО № 235 / Н / 1873
ОТ 5 ИЮЛЯ 1984 Г.

ВВЕДЕН В ДЕЙСТВИЕ

ИНСТИТУТОМ **МОСПРОМПРОЕКТ**

ПРИКАЗ № 11 ОТ 8 ФЕВРАЛЯ 1985 Г.

Содержание альбома

Обозначение	Наименование	Стр
БВ-09.00.000	Бак запаса питьевой воды БВ-09 Лист 1,2	3
БВ-09.01.000	Бак Лист 1,2	
БВ-09.00.000СБ	Бак запаса питьевой воды БВ-09. Сборочный чертеж	4
БВ-09.00.001	Полужомут	5
БВ-09.00.002	Прокладка	
БВ-09.00.003	Заглушка	
БВ-09.01.004	Скоба	
БВ-09.01.000СБ	Бак Сборочный чертеж	6
БВ-09.01.001	Труба	7
БВ-09.01.002	Кольцо	
БВ-09.01.003	Патрубок	
БВ-025.00.000	Бак запаса питьевой воды БВ-025 Лист 1,2	8
БВ-025.01.000	Бак	
БВ-025.00.003	Заглушка	
БВ-025.00.000СБ	Бак запаса питьевой воды БВ-025. Сборочный чертеж	9
БВ-025.01.000СБ	Бак Сборочный чертеж	
БВ-025.00.001	Полужомут	10
БВ-025.00.002	Прокладка	
БВ-025.01.001	Скоба	
БВ-025.01.002	Патрубок	

Ил. № таб. Подп. и дата Взам. инв. № Инв. № таб. Подп. и дата

Формат	Зона	Поз.	Обозначение	Наименование	Кол.	Примечание
Б4	8	БВ-09.01.008	Обечайка	Труба 630x10 гост 8732-75 д гост 8731-74 L = 130 h14	1	9,8 кг
				Стандартные изделия		
9			Фланец 600-10	ГОСТ 12820-80	1	
						Лист 2
Изм. Лист № докум. Подп. Дата						БВ-09.01.000

Формат А4

Ил. № таб. Подп. и дата Взам. инв. № Инв. № таб. Подп. и дата

Формат	Зона	Поз.	Обозначение	Наименование	Кол.	Примечание
				Документация		
А3		БВ-09.01.000 СБ	Сборочный чертеж			
				Детали		
А3	1	БВ-09.01.001	Труба		1	
А4	2	БВ-09.01.002	Калыца		1	
А4	3	БВ-09.01.003	Патрубак		2	
А4	4	БВ-09.01.004	Скоба		3	
Б4	5	БВ-09.01.005	Дно			
				Лист БПН 30 гост 19903-74 Ст 3 гост 14637-79 φ745 h14	1	102,7 кг
Б4	6	БВ-09.01.006	Труба			
				Труба 57x3,5 8734-75 д гост 8733-74 L = 65 h14	5	1,5 кг
Б4	7	БВ-09.01.007	Труба			
				Труба 20x2 гост 8734-75 д гост 8733-74 L = 70 h14	1	0,06 кг
						Лист 2
Изм. Лист № докум. Подп. Дата						БВ-09.01.000
Ил. № таб. Подп. и дата Взам. инв. № Инв. № таб. Подп. и дата						Бак
						Лит. Лист Листов 2
						Глав. инж. мастер проекта мастерская №6

Формат А4

СЕРИЯ 01.900-2 ВЫПУСК 2

Ил. № таб. Подп. и дата Взам. инв. № Инв. № таб. Подп. и дата

Формат	Зона	Поз.	Обозначение	Наименование	Кол.	Примечание
		10		Шайба 6.02.02.9	6	
		11		Шайба 6.02.01	3	
		12		Шайба 27.02.01	20	
				Материалы		
				Грунт ХС-04		
				ТУ 6-10.1414-76	1,5 кг	
				Грунт ГФ-020		
				ТУ 6-10.1642-77	1,5 кг	
				Эмаль ХС-55В		
				ТУ 6-10.592-76	4,2 кг	
				Эмаль ХСэ-23		
				ГОСТ 7313-75	2,8 кг	
						Лист 2
Изм. Лист № докум. Подп. Дата						БВ-09.00.000

Формат А4

Ил. № таб. Подп. и дата Взам. инв. № Инв. № таб. Подп. и дата

Формат	Зона	Поз.	Обозначение	Наименование	Кол.	Примечание
				Документация		
А2		БВ-09.00.000 СБ	Сборочный чертеж			
				Выпуск Д"		Технические условия на изготовление баков для воды БВ-09.00.000-01; БВ-09.00.000-02; БВ-09.00.000-03
А4	1	БВ-09.01.000	Бак		1	
				Детали		
А4	3	БВ-09.00.001	Полухомут		6	
А4	4	БВ-09.00.002	Прокладка		1	
И	5	БВ-09.00.003	Заглушка		1	
				Стандартные изделия		
6			Болт М27-6φх90 58.01		20	
				ГОСТ 7798-70		
7			Болт М6-6φх16 58.01		9	
				ГОСТ 7798-70		
8			Гайка М8-7Н 5.01		9	
				ГОСТ 5915-70		
9			Гайка М27.5.01		20	
				ГОСТ 5915-70		
						Лист 2
Изм. Лист № докум. Подп. Дата						БВ-09.00.000
Ил. № таб. Подп. и дата Взам. инв. № Инв. № таб. Подп. и дата						Бак запаса питьевой воды БВ-09
						Лит. Лист Листов 2
						Глав. инж. мастер проекта мастерская №6

Формат А4

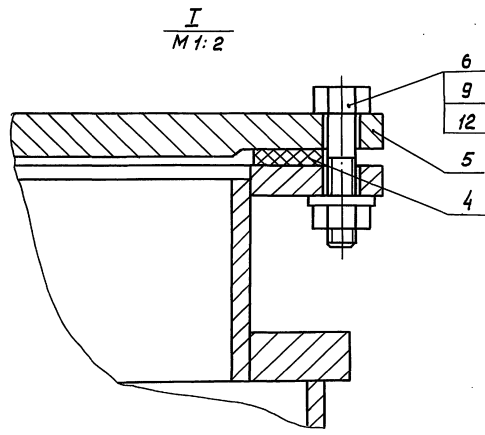
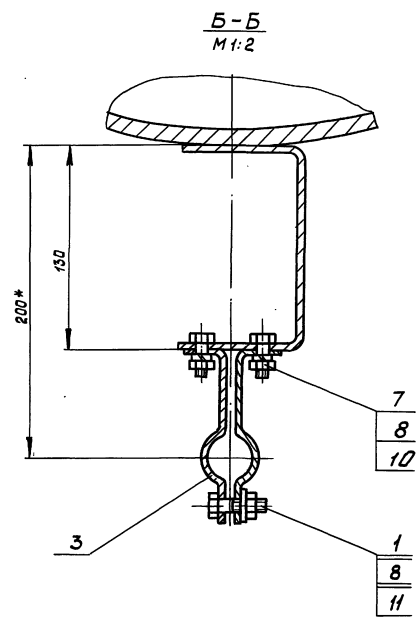
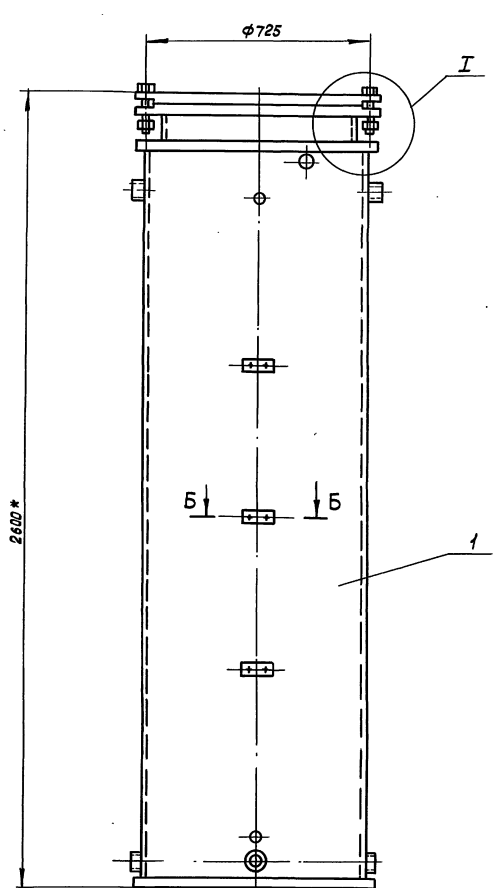

1. Внутреннюю поверхность бака грунтуют грунтом ХС-04 (ТУ6-10-1414-76) - 1 слой и красят эмалью ХС-558 (ТУ6-10-592-76) - 2 ÷ 3 раза.
2. Наружную поверхность изделия грунтуют грунтом ГФ-020 ТУ6-10-1642-77 и красят 2 раза перхлорвиниловой эмалью ХСЭ-23 гост 7313-75.
3. Испытать на прочность и плотность гидравлическим давлением 10 кг/см².

Падение давления и пропуск жидкости во фланцевых соединениях и сварных швах не допускается.

4. Технические условия на изготовление баков сматри выпуск „0“.

Серия 07.900-2 выпуск 2

Изм. №, Лист, Подп. и дата, Изм. №, Лист, Подп. и дата, Изм. №, Лист, Подп. и дата

				БВ-09.00.000 СБ			
Изм. №	Лист	№ докум.	Подп.	Дата	Лит.	Масса	Масшт.
Разраб.	Рыжкова	07/74				750	1:10
Проект	Наркочва	ЦС/СЖ					
И. инж.	Черкасова	14/74					
И. конст.	Черкасова	14/74					
И. конст.	Григорьев	3/74					
И. спец.	Виноградов	Винотомов					
Нач.м.с.	Грибков	5/74					
Бак запаса питье- вой воды БВ-09					Лист		Листов 1
Сборочный чертёж					Т.лав. АИУ		Масгорпротекма
					Маспротравкт		Мастерская №6

БВ-09.01.004

12,5 ✓ (✓)

1* Размер для справок.
2. $-t_2 \pm \frac{t_2}{2}$
3. Длина развертки $l = 285$ мм.

БВ-09.01.004

Скоба

Лит.	Масса	Масшт.
01		1:1

Лист	Листов
1	1

Лист БПНЗ ГОСТ 19903-74
3-IV Ст.3 ГОСТ 16523-70

Глав АПУ
Масгпроект
Мастерская №6
Формат А4

Изм. Лист № докум. Подп. Дата
Разраб. Рачкова А.И.
Проб. Маркова Лариса
Инж. пр. Черкасова Илья
Н. контр. Черкасова Илья

БВ-09.00.003

25 ✓ (✓)

A - A
M 1:2

$+t_2, -t_2 \pm \frac{t_2}{2}$

БВ-09.00.003

Заглушка

Лит.	Масса	Масшт.
108		1:10

Лист	Листов
1	1

Лист БПНЗ ГОСТ 19903-74
Ст.3 ГОСТ 16523-70

Глав АПУ
Масгпроект
Мастерская №6
Формат А4

Изм. Лист № докум. Подп. Дата
Разраб. Рачкова А.И.
Проб. Маркова Лариса
Инж. пр. Черкасова Илья
Н. контр. Черкасова Илья

БВ-09.00.002

Серия 07.900-2 выпуск 2

* Размер для справок.

БВ-09.00.002

Прокладка

Лит.	Масса	Масшт.
008		1:10

Лист	Листов
1	1

Лист Резина листовая
техническая 5
гост 7338-77

Глав АПУ
Масгпроект
Мастерская №6
Формат А4

Изм. Лист № докум. Подп. Дата
Разраб. Рачкова А.И.
Проб. Маркова Лариса
Инж. пр. Черкасова Илья
Н. контр. Черкасова Илья

БВ-09.00.001

12,5 ✓ (✓)

1* Размер для справок.
2. $+t_2, -t_2 \pm \frac{t_2}{2}$
3. Длина развертки $l = 150$ мм

БВ-09.00.001

Полухомут

Лит.	Масса	Масшт.
015		1:1

Лист	Листов
1	1

Лист БПНЗ ГОСТ 19903-74
3-IV Ст.3 ГОСТ 16523-70

Глав АПУ
Масгпроект
Мастерская №6
Формат А4

Изм. Лист № докум. Подп. Дата
Разраб. Рачкова А.И.
Проб. Маркова Лариса
Инж. пр. Черкасова Илья
Н. контр. Черкасова Илья

20338-03 6

Серия 07.900-2 Выпуск 2

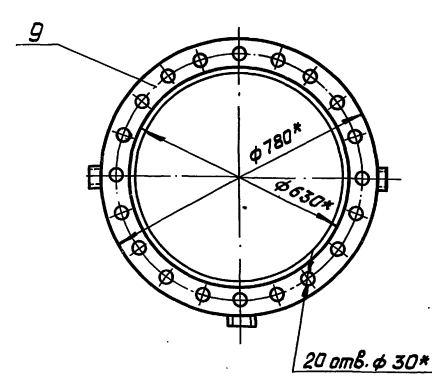
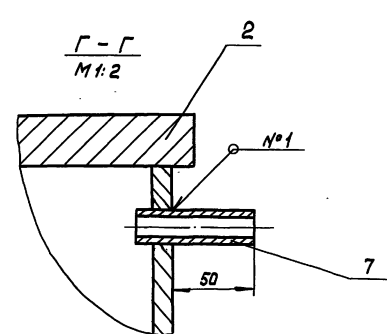
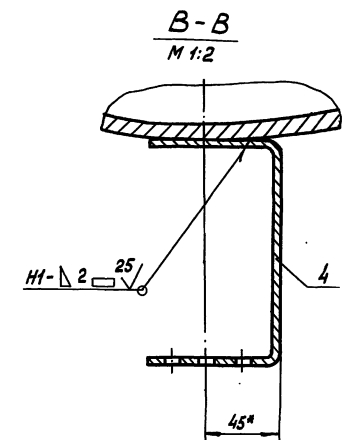
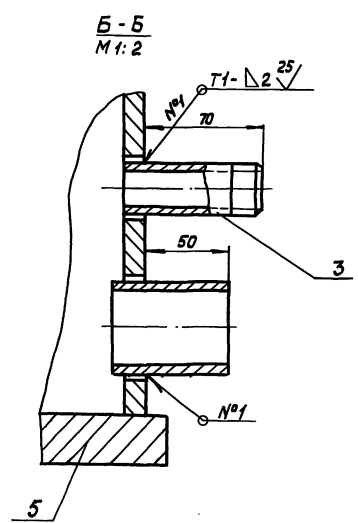
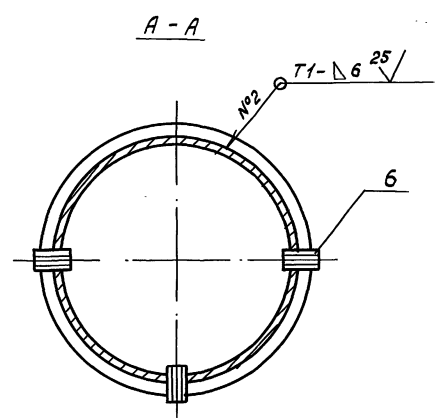
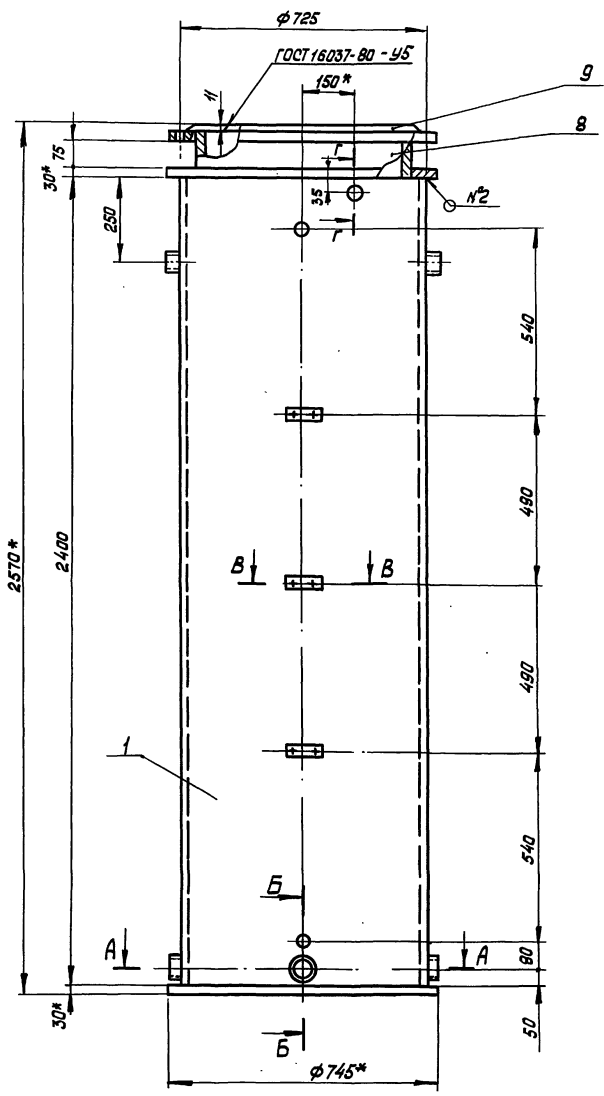

- 1.* Размеры для справок.
- 2. $\pm t_2, t_2, \pm t_2$
- 3. Сварку производить по ГОСТ 5264-80.

Изм. № 01, 02, 03, 04, 05, 06, 07, 08, 09, 10, 11, 12, 13, 14, 15, 16, 17, 18, 19, 20, 21, 22, 23, 24, 25, 26, 27, 28, 29, 30, 31, 32, 33, 34, 35, 36, 37, 38, 39, 40, 41, 42, 43, 44, 45, 46, 47, 48, 49, 50, 51, 52, 53, 54, 55, 56, 57, 58, 59, 60, 61, 62, 63, 64, 65, 66, 67, 68, 69, 70, 71, 72, 73, 74, 75, 76, 77, 78, 79, 80, 81, 82, 83, 84, 85, 86, 87, 88, 89, 90, 91, 92, 93, 94, 95, 96, 97, 98, 99, 100, 101, 102, 103, 104, 105, 106, 107, 108, 109, 110, 111, 112, 113, 114, 115, 116, 117, 118, 119, 120, 121, 122, 123, 124, 125, 126, 127, 128, 129, 130, 131, 132, 133, 134, 135, 136, 137, 138, 139, 140, 141, 142, 143, 144, 145, 146, 147, 148, 149, 150, 151, 152, 153, 154, 155, 156, 157, 158, 159, 160, 161, 162, 163, 164, 165, 166, 167, 168, 169, 170, 171, 172, 173, 174, 175, 176, 177, 178, 179, 180, 181, 182, 183, 184, 185, 186, 187, 188, 189, 190, 191, 192, 193, 194, 195, 196, 197, 198, 199, 200, 201, 202, 203, 204, 205, 206, 207, 208, 209, 210, 211, 212, 213, 214, 215, 216, 217, 218, 219, 220, 221, 222, 223, 224, 225, 226, 227, 228, 229, 230, 231, 232, 233, 234, 235, 236, 237, 238, 239, 240, 241, 242, 243, 244, 245, 246, 247, 248, 249, 250, 251, 252, 253, 254, 255, 256, 257, 258, 259, 260, 261, 262, 263, 264, 265, 266, 267, 268, 269, 270, 271, 272, 273, 274, 275, 276, 277, 278, 279, 280, 281, 282, 283, 284, 285, 286, 287, 288, 289, 290, 291, 292, 293, 294, 295, 296, 297, 298, 299, 300, 301, 302, 303, 304, 305, 306, 307, 308, 309, 310, 311, 312, 313, 314, 315, 316, 317, 318, 319, 320, 321, 322, 323, 324, 325, 326, 327, 328, 329, 330, 331, 332, 333, 334, 335, 336, 337, 338, 339, 340, 341, 342, 343, 344, 345, 346, 347, 348, 349, 350, 351, 352, 353, 354, 355, 356, 357, 358, 359, 360, 361, 362, 363, 364, 365, 366, 367, 368, 369, 370, 371, 372, 373, 374, 375, 376, 377, 378, 379, 380, 381, 382, 383, 384, 385, 386, 387, 388, 389, 390, 391, 392, 393, 394, 395, 396, 397, 398, 399, 400, 401, 402, 403, 404, 405, 406, 407, 408, 409, 410, 411, 412, 413, 414, 415, 416, 417, 418, 419, 420, 421, 422, 423, 424, 425, 426, 427, 428, 429, 430, 431, 432, 433, 434, 435, 436, 437, 438, 439, 440, 441, 442, 443, 444, 445, 446, 447, 448, 449, 450, 451, 452, 453, 454, 455, 456, 457, 458, 459, 460, 461, 462, 463, 464, 465, 466, 467, 468, 469, 470, 471, 472, 473, 474, 475, 476, 477, 478, 479, 480, 481, 482, 483, 484, 485, 486, 487, 488, 489, 490, 491, 492, 493, 494, 495, 496, 497, 498, 499, 500, 501, 502, 503, 504, 505, 506, 507, 508, 509, 510, 511, 512, 513, 514, 515, 516, 517, 518, 519, 520, 521, 522, 523, 524, 525, 526, 527, 528, 529, 530, 531, 532, 533, 534, 535, 536, 537, 538, 539, 540, 541, 542, 543, 544, 545, 546, 547, 548, 549, 550, 551, 552, 553, 554, 555, 556, 557, 558, 559, 560, 561, 562, 563, 564, 565, 566, 567, 568, 569, 570, 571, 572, 573, 574, 575, 576, 577, 578, 579, 580, 581, 582, 583, 584, 585, 586, 587, 588, 589, 590, 591, 592, 593, 594, 595, 596, 597, 598, 599, 600, 601, 602, 603, 604, 605, 606, 607, 608, 609, 610, 611, 612, 613, 614, 615, 616, 617, 618, 619, 620, 621, 622, 623, 624, 625, 626, 627, 628, 629, 630, 631, 632, 633, 634, 635, 636, 637, 638, 639, 640, 641, 642, 643, 644, 645, 646, 647, 648, 649, 650, 651, 652, 653, 654, 655, 656, 657, 658, 659, 660, 661, 662, 663, 664, 665, 666, 667, 668, 669, 670, 671, 672, 673, 674, 675, 676, 677, 678, 679, 680, 681, 682, 683, 684, 685, 686, 687, 688, 689, 690, 691, 692, 693, 694, 695, 696, 697, 698, 699, 700, 701, 702, 703, 704, 705, 706, 707, 708, 709, 710, 711, 712, 713, 714, 715, 716, 717, 718, 719, 720, 721, 722, 723, 724, 725, 726, 727, 728, 729, 730, 731, 732, 733, 734, 735, 736, 737, 738, 739, 740, 741, 742, 743, 744, 745, 746, 747, 748, 749, 750, 751, 752, 753, 754, 755, 756, 757, 758, 759, 760, 761, 762, 763, 764, 765, 766, 767, 768, 769, 770, 771, 772, 773, 774, 775, 776, 777, 778, 779, 780, 781, 782, 783, 784, 785, 786, 787, 788, 789, 790, 791, 792, 793, 794, 795, 796, 797, 798, 799, 800, 801, 802, 803, 804, 805, 806, 807, 808, 809, 810, 811, 812, 813, 814, 815, 816, 817, 818, 819, 820, 821, 822, 823, 824, 825, 826, 827, 828, 829, 830, 831, 832, 833, 834, 835, 836, 837, 838, 839, 840, 841, 842, 843, 844, 845, 846, 847, 848, 849, 850, 851, 852, 853, 854, 855, 856, 857, 858, 859, 860, 861, 862, 863, 864, 865, 866, 867, 868, 869, 870, 871, 872, 873, 874, 875, 876, 877, 878, 879, 880, 881, 882, 883, 884, 885, 886, 887, 888, 889, 890, 891, 892, 893, 894, 895, 896, 897, 898, 899, 900, 901, 902, 903, 904, 905, 906, 907, 908, 909, 910, 911, 912, 913, 914, 915, 916, 917, 918, 919, 920, 921, 922, 923, 924, 925, 926, 927, 928, 929, 930, 931, 932, 933, 934, 935, 936, 937, 938, 939, 940, 941, 942, 943, 944, 945, 946, 947, 948, 949, 950, 951, 952, 953, 954, 955, 956, 957, 958, 959, 960, 961, 962, 963, 964, 965, 966, 967, 968, 969, 970, 971, 972, 973, 974, 975, 976, 977, 978, 979, 980, 981, 982, 983, 984, 985, 986, 987, 988, 989, 990, 991, 992, 993, 994, 995, 996, 997, 998, 999, 1000

БВ-0,9.01.000 СБ			
Бак		Лит.	Масса
Сборочный чертеж		592	1:10
Лист		Листов 1	
Глав. Апп. Мосгорсп. Лк. Кан. Настран. проект. Мастерская №6 Фармат12			

58-09.01.003

(✓) (✓)

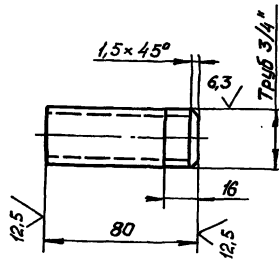

$-t_2, \pm \frac{t_2}{2}$

58-09.01.003

Патрубок

Лист	Масса	Масшт
	0,2	1:2

Труба 28x4 ГОСТ 8732-78
Б ГОСТ 8731-74
Глав АПУ
Мастерская №6
Мастерская №6
Формат А4

58-09.01.002

25 (✓) (✓)

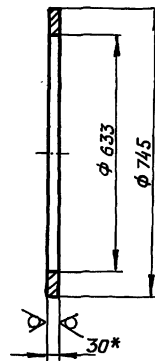

- 1.* Размер для справок.
- 2. $+t_2, -t_2$

58-09.01.002

Кольцо

Лист	Масса	Масшт
	28,6	1:10

Лист БЛН30 ГОСТ 19903-74
Ст 3 ГОСТ 14637-79
Глав АПУ
Мастерская №6
Мастерская №6
Формат А4

100-10-60-99

25 (✓) (✓)

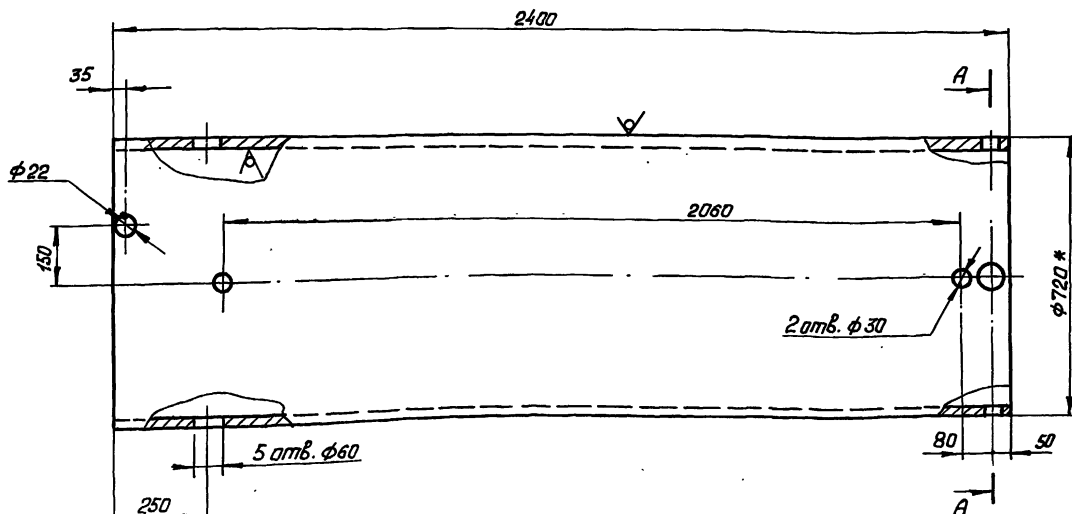

A-A

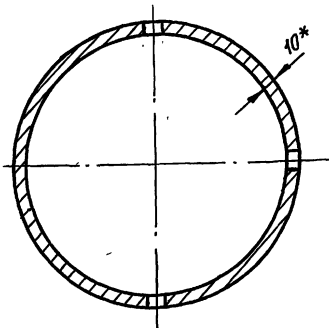

- 1.* Размер для справок.
- 2. $+t_2, -t_2, \pm \frac{t_2}{2}$

58-09.01.001

Труба

Лист	Масса	Масшт
	420	1:10

Труба 720x10 ГОСТ 8732-78
ГОСТ 8731-74
20338-03 8
Глав АПУ
Мастерская №6
Мастерская №6
Формат А3

Серия 07.900-2 ВЫПУСК 2

Лист, и дата

БВ-0,25.01.000 СБ

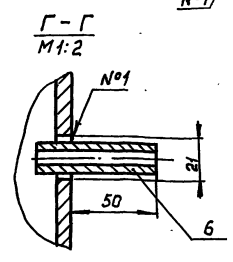
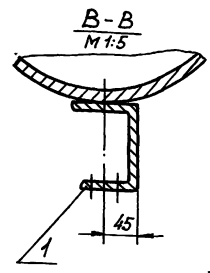
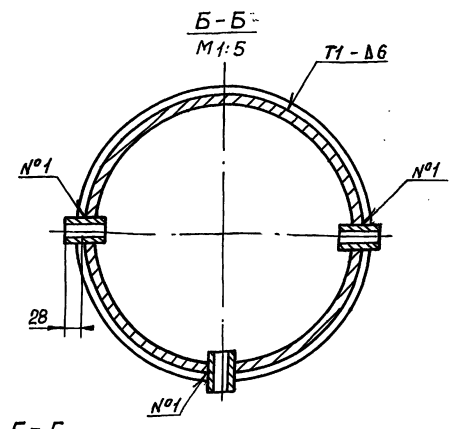
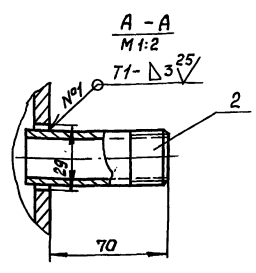
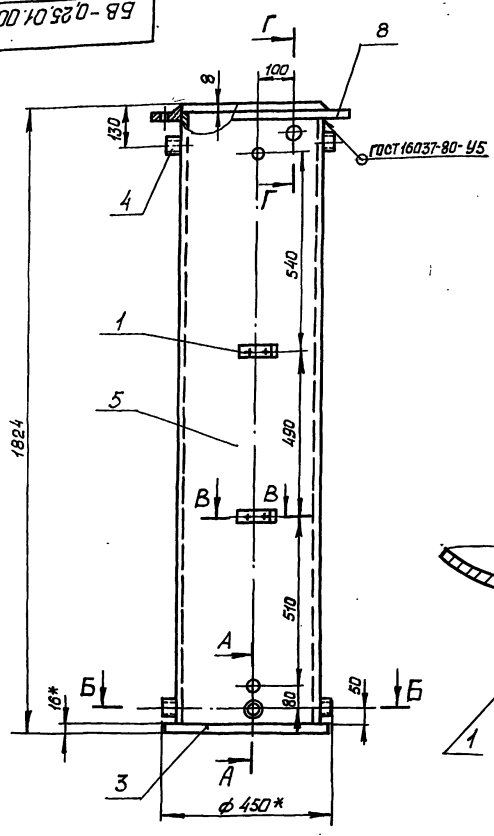

Сварку производить по гост 5264-80.

БВ-0,25.01.000 СБ				Лит.	Масса	Масшт.
Бак					209	1:10
Сборочный чертёж				Лист	Листов 1	
				Глав. АПУ Мастерская ЛКМ Мастерская №6 Формат А3		

Изм. № п/п, Подп. и дата, Измен. инв. №, Изм. №, Подп. и дата

БВ-0,25.00.000 СБ

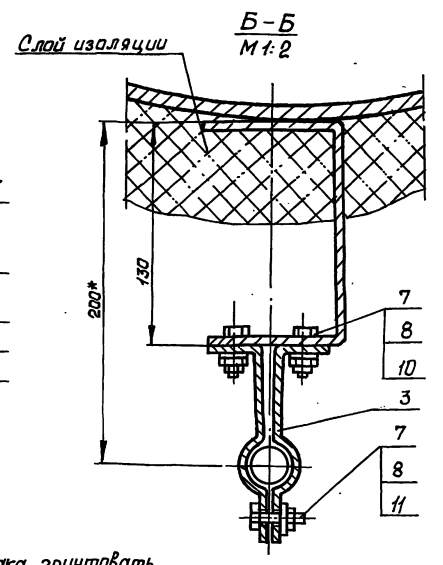
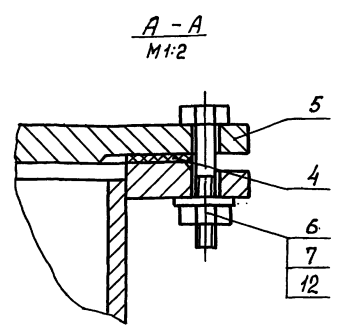
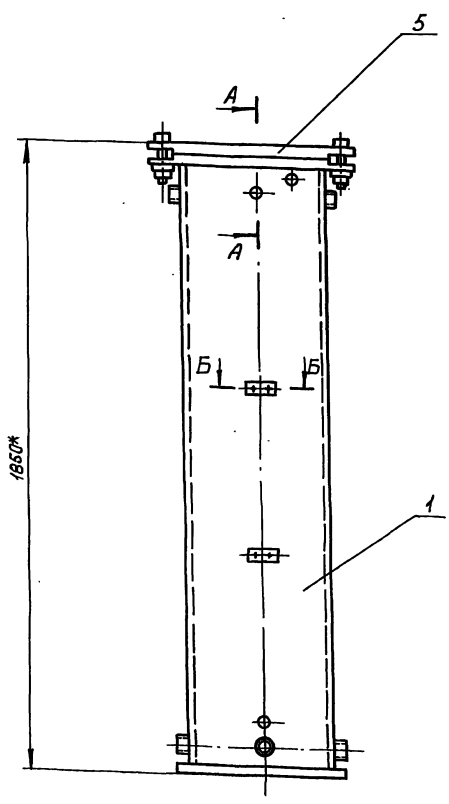

1. Внутреннюю поверхность бака грунтовать грунтом ХС-04 (ТУ6-10-1414-76) - 1 слой и красить эмалью ХС-558 (ТУ6-10-592-76) - 2 ÷ 3 слоя.
2. Наружную поверхность изделия грунтовать грунтом ГФ-020 (ТУ6-10-1642-77) и красить 2 раза перхлорвинилово-й эмалью ХСЭ 23 ГОСТ 7313-75.
3. Испытать на прочность и плотность гидравлическим давлением 10 кг/см² в течении 24 часов. Падение давления и протек жидкости во фланцевых соединениях и сварных швах не допускается. Технические требования на изготовление баков см. выпуск "Д".

БВ-0,25.00.000 СБ				Лит.	Масса	Масшт.
Бак запаса питьевой воды БВ-0,25					525	1:10
Сборочный чертёж				Лист	Листов 1	
				Глав. АПУ Мастерская ЛКМ Мастерская №6 Формат А3		

Серия 07.900-2 выпуск 2

Изм. № п/п, Подп. и дата, Измен. инв. №, Изм. №, Подп. и дата

БВ-0,25.01.002

(1,5) ✓

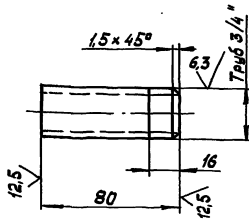

$$+t_{21} - t_{21} \pm \frac{t_2}{2}$$

БВ-0,25.01.002

Патрубок

Труба 28x4 ГОСТ 8732-78
Б10 ГОСТ 8731-74

Лист Масса Масшт.

0,2 1:1

Лист Листов 1

Глав. АПУ
Мастерская
Мастерская №6
Формат А4

Имя, Фамилия, Подпись, Дата

БВ-0,25.01.002

12,5 ✓

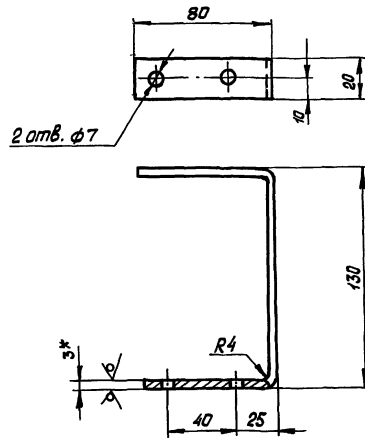

1. * Размер для справок.
2. $+t_2 - t_2 \pm \frac{t_2}{2}$
3. Длина развертки $L = 285$ мм.

БВ-0,25.01.001

Скоба

Лист БПН3 ГОСТ 18903-74
3-й Ст 3 ГОСТ 16523-70

Лист Масса Масшт.

0,1 1:1

Лист Листов 1

Глав. АПУ
Мастерская
Мастерская №6
Формат А4

Имя, Фамилия, Подпись, Дата

БВ-0,25.00.002

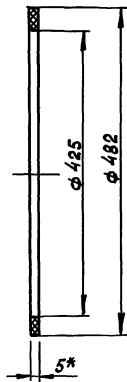

* Размер для справок.

БВ-0,25.00.002

Прокладка

Резина листовая
техническая 5.
ГОСТ 7338-77

Лист Масса Масшт.

0,015 1:5

Лист Листов 1

Глав. АПУ
Мастерская
Мастерская №6
Формат А4

Серия 07.900-2 Выпуск 2

Имя, Фамилия, Подпись, Дата

БВ-0,25.00.001

12,5 ✓

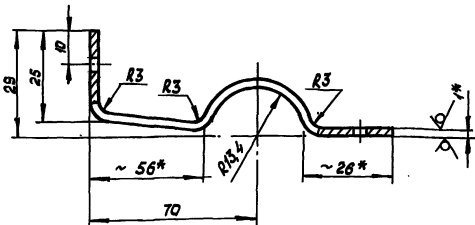

1. * Размер для справок.
2. $+t_2 - t_2 \pm \frac{t_2}{2}$
3. Длина развертки $L = 150$ мм.

БВ-0,25.00.001

Полухомут

Лист БПН1 ГОСТ 18903-74
3-й Ст 3 ГОСТ 16523-70
20338-03 (1)

Лист Масса Масшт.

0,15 1:1

Лист Листов 1

Глав. АПУ
Мастерская
Мастерская №6
Формат А4

Имя, Фамилия, Подпись, Дата