

ТИПОВАЯ ПРОЕКТНАЯ ДОКУМЕНТАЦИЯ
ЗАЩИТНЫХ СООРУЖЕНИЙ ГРАЖДАНСКОЙ
ОБОРОНЫ

Серия -07-900-1

МЕТАЛЛИЧЕСКИЕ КОНСТРУКЦИИ ТОПЛИВНЫХ
БАКОВ ДЛЯ ДЭС

Выпуск 3

ПРИЕМНЫЙ ФИЛЬТР ТОПЛИВА

РАБОЧИЕ ЧЕРТЕЖИ

ТИПОВАЯ ПРОЕКТНАЯ ДОКУМЕНТАЦИЯ
ЗАЩИТНЫХ СООРУЖЕНИЙ ГРАЖДАНСКОЙ
ОБОРОНЫ

Серия 07-900-1

МЕТАЛЛИЧЕСКИЕ КОНСТРУКЦИИ ТОПЛИВНЫХ БАКОВ ДЛЯ ДЭС

Выпуск 3

ПРИЕМНЫЙ ФИЛЬТР ТОПЛИВА

РАБОЧИЕ ЧЕРТЕЖИ

РАЗРАБОТАН

ИНСТИТУТОМ МОСПРОМПРОЕКТ

ГЛАВНЫЙ ИНЖЕНЕР

ИНСТИТУТА

ГЛАВНЫЙ ИНЖЕНЕР

ПРОЕКТА

 / Гавриев /

 / Чурская /

УТВЕРЖДЕНО

УПРАВЛЕНИЕм ГО СССР

ОТ 20 МАЯ 1989г

ПРОТОКОЛ № 53

ВВЕДЕН В ДЕЙСТВИЕ

ИНСТИТУТОМ МОСПРОМПРОЕКТ

ПРИКАЗ № 208 ОТ 30.05.89

С 1 ИЮЛЯ 1989 г.

Выпуск 3 Серия 07.900-1

Формат	Зона	Лист	Обозначение	Наименование	кол.	Примечание
				Документация		
А3			ПФТ. 04. 000 СБ	Сборочный чертеж		
				Детали		
А4	1	ПФТ. 04. 001		Заглушка	1	
А4	2	ПФТ. 04. 002		Ручка	1	
Б4	3	ПФТ. 04. 003		Уголок		
				25x25x3-б ГОСТ 8509-86 Ст 3 сп. II ГОСТ 535-79		
				ℓ= 120 h 14	2	0,27 кг

Шифр листа Подп. и дата Взам. шифр Шифр докум. Подп. и дата

ПФТ. 04. 000			Крышка фильтра			Лит.	Лист	Листов
Изм.	Лист	№ докум.	Подп.	Дата	Главмосархитектура Моспроектполкома Моспроект Мастерская №7 формат А4			
Разработ.	Маркова	А.И.	И.И.					
Проб.	Ухорская	И.И.	И.И.					
Ин. шифр	Ухорская	И.И.	И.И.					
Н. контр.	Ухорская	И.И.	И.И.					

Выпуск 3 Серия 07.900-1

Формат	Зона	Лист	Обозначение	Наименование	кол.	Примечание
				Материалы		
				Грунт ГФ-021 ГОСТ 25129-82		
				Эмаль НКО-21 ГОСТ 6631-74		

Шифр листа Подп. и дата Взам. шифр Шифр докум. Подп. и дата

ПФТ. 00. 000			фильтр топлива			Лит.	Лист	Листов
Изм.	Лист	№ докум.	Подп.	Дата	Главмосархитектура Моспроектполкома Моспроект Мастерская №7 формат А4			
Разработ.	Маркова	А.И.	И.И.					
Проб.	Ухорская	И.И.	И.И.					
Ин. шифр	Ухорская	И.И.	И.И.					
Н. контр.	Ухорская	И.И.	И.И.					

Серия 07.900-1 Выпуск 3

Формат	Зона	Лист	Обозначение	Наименование	кол.	Примечание
				Документация		
А3			ПФТ. 01. 000 СБ	Сборочный чертеж		
				Детали		
А4	1	ПФТ. 01. 001		Труба	1	
А4	2	ПФТ. 01. 002		Труба	2	
Б4	3	ПФТ. 01. 003		Круж	1	
				лист 5-ПН-4 ГОСТ 19903-74 Ст 3 сп. I ГОСТ 14637-79		
				φ 148 h 14	1	0,5 кг
				Стандартные изделия		
				Фланец 1-150-2,5 Ст. 25 ГОСТ 12820-80	1	3,43 кг

Шифр листа Подп. и дата Взам. шифр Шифр докум. Подп. и дата

ПФТ. 01. 000			Корпус			Лит.	Лист	Листов
Изм.	Лист	№ докум.	Подп.	Дата	Главмосархитектура Моспроектполкома Моспроект Мастерская №7 формат А4			
Разработ.	Маркова	А.И.	И.И.					
Проб.	Ухорская	И.И.	И.И.					
Ин. шифр	Ухорская	И.И.	И.И.					
Н. контр.	Ухорская	И.И.	И.И.					

Серия 07.900-1 Выпуск 3

Формат	Зона	Лист	Обозначение	Наименование	кол.	Примечание
				Документация		
А2			ПФТ. 00. 000 СБ	Сборочный чертеж		
			Выпуск "0-1"	Технические условия		
				Сборочные единицы		
А4	1	ПФТ. 01. 000		Корпус	1	
А4	2	ПФТ. 02. 000		Отстойник	1	
А4	3	ПФТ. 03. 000		фильтр	1	
А4	4	ПФТ. 04. 000		Крышка фильтра	1	
				Стандартные изделия		
				Болт ГОСТ 7198-70		
				M6-6g x 20.58.01	4	
				M 16-6g x 60.58.01	8	
				Гайка ГОСТ 5915-70		
				M6-7H.5.01	4	
				M 16-7H.5.01	8	
				Шайба ГОСТ 11371-78		
				6.02.01	4	
				16.02.01	8	
				Прокладка		
				A-150-2,5 ГОСТ 15180-86	1	

Шифр листа Подп. и дата Взам. шифр Шифр докум. Подп. и дата

ПФТ. 00. 000			фильтр топлива			Лит.	Лист	Листов
Изм.	Лист	№ докум.	Подп.	Дата	Главмосархитектура Моспроектполкома Моспроект Мастерская №7 формат А4			
Разработ.	Маркова	А.И.	И.И.					
Проб.	Ухорская	И.И.	И.И.					
Ин. шифр	Ухорская	И.И.	И.И.					
Н. контр.	Ухорская	И.И.	И.И.					

Выпуск 3

Серия 01.900-1

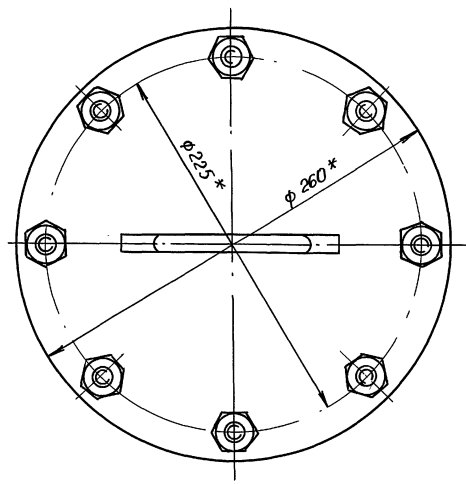
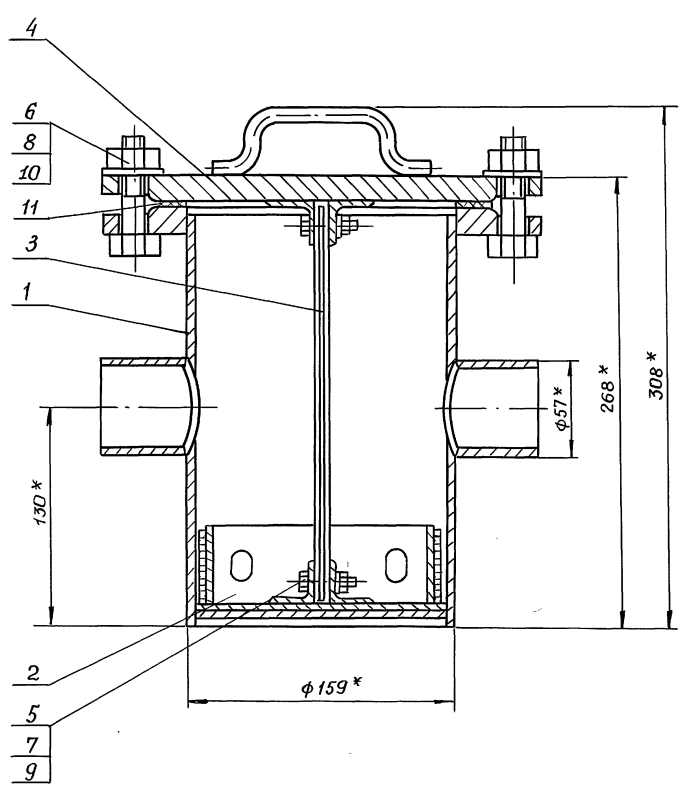

1.* Размеры для справок.
 2. Внутреннюю и наружную поверхности фильтра грунтовать грунтом ГФ-021 ГОСТ 25129-82, и красить за два раза эмалью НКО-21 ГОСТ 6631-74.

Лист и дата
 Подп. и дата
 Взам. инв.
 Штук. кол-во
 Подп. и дата

				ПФТ. 00. 000. СБ				
Изм.	Лист	№ докум.	Подп.	Дата	Фильтр топлива Сборочный чертёж	Лит.	Масса	Начерт.
							17,0	1:2
						Лист	Листов 1	
						Главная конструктор Мастерская Мастерская №7		

Выпуск 3 Серия Д1900-1

ПФТ. 01.002

25 (✓)

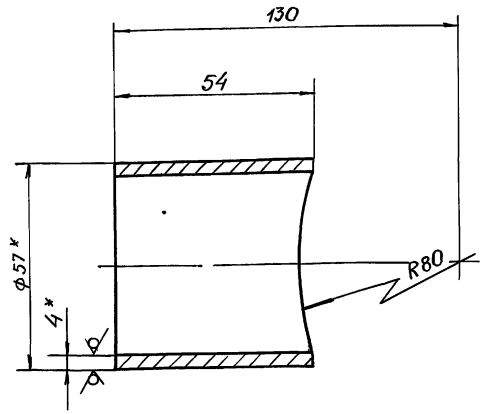

- 1* Размер для справок.
- 2. $-t_2, \pm \frac{t_2}{2}$

Лин. №	Лист	№ докум.	Подп.	Дата
Разработ.	Андреева	Т.И.		
Проб.	Маркова	М.В.		
Инж. Ухорская				
Н. контр.	Ухорская			

ПФТ. 01.002

Труба

Литера	Масса	Масштаб
	0,3	1:1
Лист	Листов 1	
Главмосархитектура Мосгорисполкома Мастерпроект Мастерская №7 Формат АУ		

Труба 57×У ГОСТ 8732-78
Б10 ГОСТ 8731-87

Выпуск 3 Серия Д1900-1 Выход 3

ПФТ. 01.001

25 (✓)

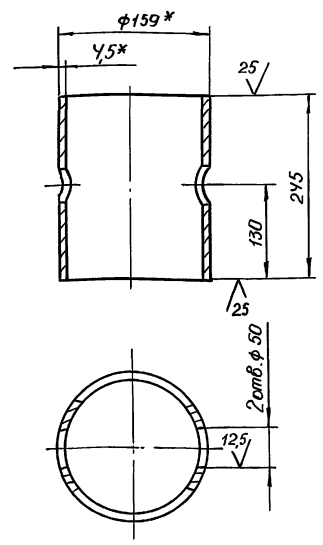

- 1* Размер для справок.
- 2. $+t_2, -t_2, \pm \frac{t_2}{2}$

Лин. №	Лист	№ докум.	Подп.	Дата
Разработ.	Андреева	Т.И.		
Проб.	Маркова	М.В.		
Инж. Ухорская				
Н. контр.	Ухорская			

ПФТ. 01.001

Труба

Литера	Масса	Масштаб
	4,3	1:4
Лист	Листов 1	
Главмосархитектура Мосгорисполкома Мастерпроект Мастерская №7 Формат У		

Труба 159×У 5 ГОСТ 8732-78
Б10 ГОСТ 8731-87

Выпуск 3 Серия Д1900-1

ПФТ. 01.000СБ

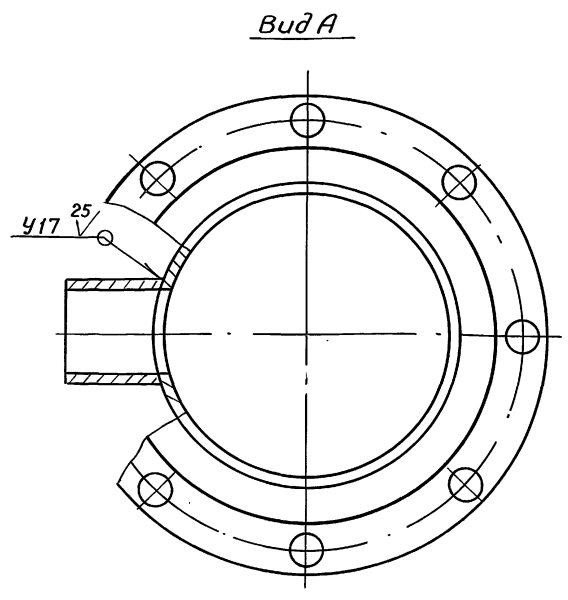
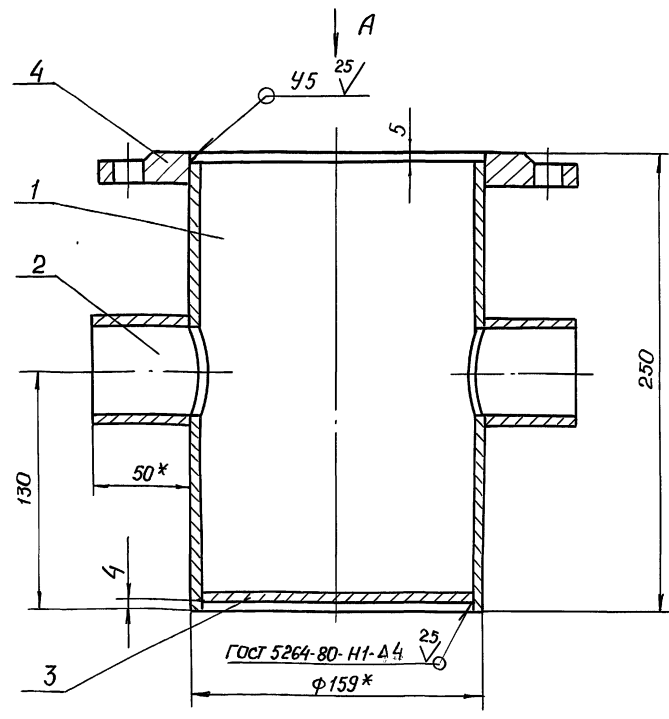

- 1* Размер для справок.
- 2. $\pm \frac{t_2}{2}$
- 3. Сварку производить по ГОСТ 16037-80

Лин. №	Лист	№ докум.	Подп.	Дата
Разработ.	Андреева	Т.И.		
Проб.	Маркова	М.В.		
Инж. Ухорская				
Н. контр.	Ухорская			
Гл. инж.	Синаков			
Нач. маст.	Виноградова			

ПФТ. 01.000СБ

Корпус
Сборочный чертёж

Литера	Масса	Масштаб
	8,9	1:2
Лист	Листов 1	
Главмосархитектура Мосгорисполкома Мастерпроект Мастерская №7 Формат А3		

ПФТ. 04.002

25/ (✓)

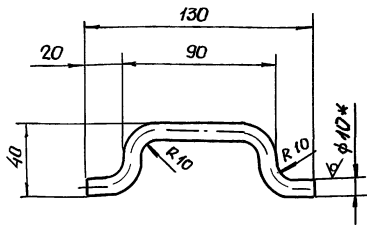

1. * Размер для справок.
2. - t_2 ; $\pm \frac{t_2}{2}$.
3. Развернутая длина $L = 164$ мм

ПФТ. 04.002

ручка

Литера Масса Масштаб

01 1:2

Лист Листов 1

Круг В-10 ГОСТ 2590-71
Б Ст 3сп II - ГОСТ 53579

Главная архитектура
Московский проект
Мастерская №7
формат АУ

Имя и фамилия
Подпись
Дата
Имя и фамилия
Подпись
Дата
Имя и фамилия
Подпись
Дата
Имя и фамилия
Подпись
Дата

ПФТ. 04.001

125/ (✓)

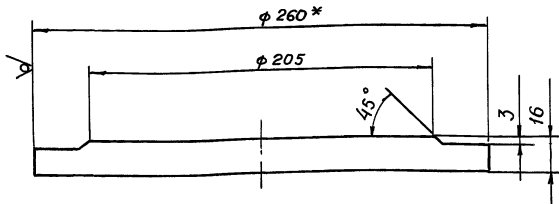

1. * Размер для справок.
2. - t_2 ; $\pm \frac{t_2}{2}$.

ПФТ. 04.001

заглушка

Литер Масса Масштаб

62 1:2

Лист Листов 1

Круг В-260 ГОСТ 2590-71
Б Ст 3сп II - ГОСТ 53579

Главная архитектура
Московский проект
Мастерская №7
формат АУ

Имя и фамилия
Подпись
Дата
Имя и фамилия
Подпись
Дата
Имя и фамилия
Подпись
Дата
Имя и фамилия
Подпись
Дата

ПФТ. 04.000СБ

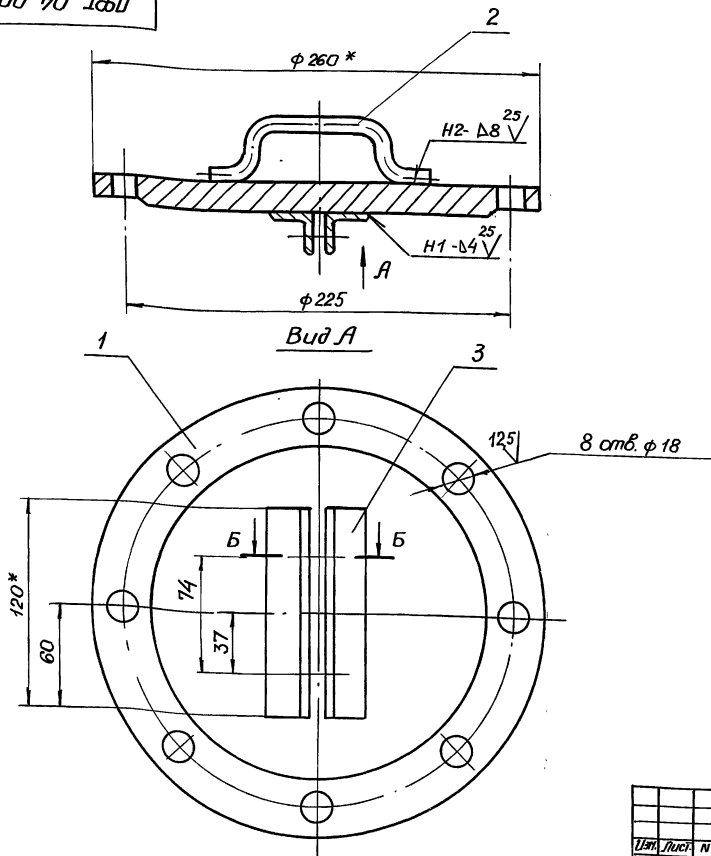

Б-Б
1:1

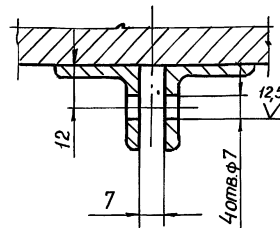

1. * Размер для справок.
2. + t_2 , - t_2 ; $\pm \frac{t_2}{2}$.
3. Сварку производить по ГОСТ 5264-80.

ПФТ. 04. 000СБ

Крышка фильтра
Сборочный чертеж

Литера Масса Масштаб

66 1:2

Лист Листов 1

Имя и фамилия
Подпись
Дата
Имя и фамилия
Подпись
Дата
Имя и фамилия
Подпись
Дата
Имя и фамилия
Подпись
Дата

Главная архитектура
Московский проект
Мастерская №7
формат А3