

УДК 621.316.541.11.002.72:629.7

Группа E71

ОТРАСЛЕВОЙ СТАНДАРТ

**СОЕДИНИТЕЛЬ ЭЛЕКТРИЧЕСКИЙ
ДЛЯ ПОДСОЕДИНЕНИЯ
К АВИАЦИОННОЙ АППАРАТУРЕ
ВНУТРЕННЕЙ СВЯЗИ**
Требования к установке розетки

ОСТ 1 00271-78

На 3 страницах

Взамен 942АТ

№ изм. 1
№ изв. 7902

Распоряжением Министерства от 4 мая 1978 г.

№ 087-16/2п

срок введения установлен с 1 января 1979 г.

3613

1. Настоящий стандарт устанавливает требования к установке розетки электрического соединителя, предназначенной для подсоединения аппарата наземного обслуживающего персонала к авиационной аппаратуре внутренней связи с целью обеспечения связи обслуживающего персонала с экипажем самолета (вертолета) или же между членами обслуживающего персонала при наземном обслуживании.

Изм. № дубликата
Изм № подлинника

Издание официальное

ГР 8076082 от 31.05.78

Перепечатка воспрещена



2. Для подсоединения аппарата наземного обслуживающего персонала к авиационной аппаратуре внутренней связи принят электрический соединитель типа СНЦ 23 по ГЕО.364.241 ТУ.

3. Установка розетки СНЦ 23-7/1 8Р-12-В на борту самолета (вертолета) и соединение ее с вилкой СНЦ 23-7/1 8В-13-В аппарата наземного обслуживающего персонала должны соответствовать указанным на чертеже.

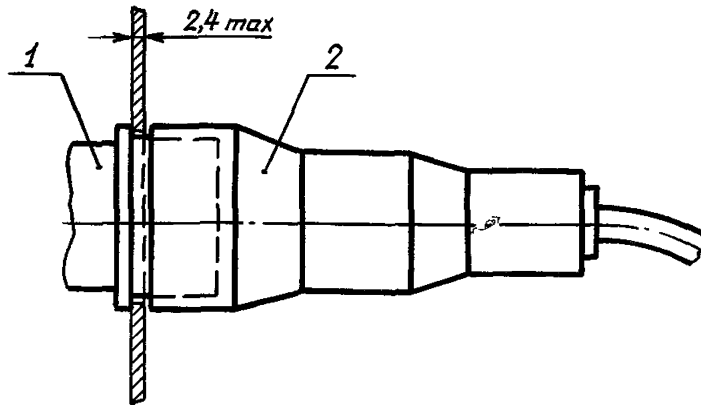

1 - розетка СНЦ 23-7/1 8Р-12-В; 2 - вилка СНЦ 23-7/1 8В-13-В

4. Схема распределения цепей по контактам соединителя должна соответствовать указанному в таблице.

Авиационная аппаратура внутренней связи

СНЦ 23-7/1 8Р-12-В

Контакт	Цепь
1	Плюс ларингофона
2	Минус ларингофона
3 и 4	Управляющее напряжение
5	Экран
6	Плюс телефона
7	Минус телефона

1
7902
№ изм.
№ изв.

3613
Инв. № дубликата
вв № подлинника

