

Rz 80/ (✓)

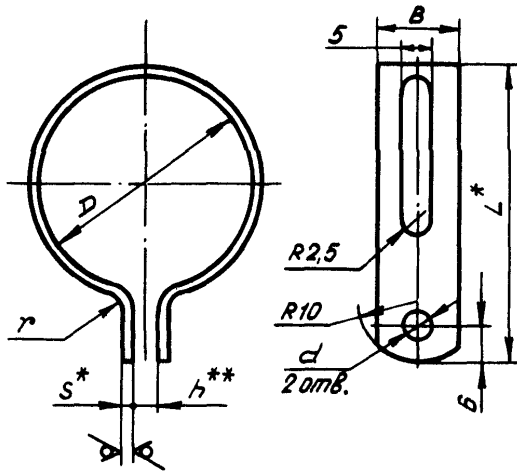

Развертка

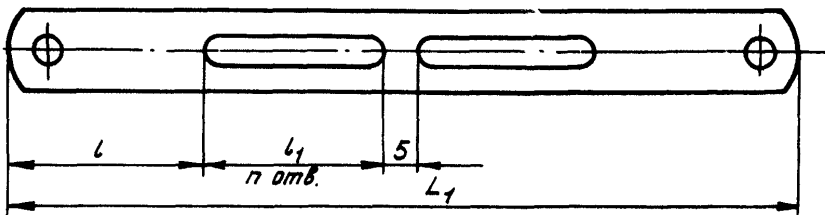

Направление проката

* Размер для справок.

** Размер обеспеч. INSTR.

4

№ изм.

8713

№ изв.

Изм. № дубликата

Изм. № подлинника

2467

ОСТ 1 12106-75 - ОСТ 1 12109-75 Стр. 3

Размеры в мм

D	Применяемость	B	L	L ₁	l	l ₁	d	h Пред. откл. ±1	n	r	S	Масса, г	
												из алюмине- вого сплава	из ста- ли
6			18	40								0,7	2,0
8			20	46								0,8	2,3
10			22	52								0,9	2,5
12			24	59								0,9	2,6
14			26	65								1,0	2,9
16		10	28	71								1,1	3,2
18			30	77								1,2	3,4
20			33	84			4,2					1,3	3,5
22			35	90	25							1,4	3,8
25			38	100	30	40			1			1,5	4,0
28			41	109	34							1,6	4,3
31		13	44	118	26			4				1,6	4,4
32			45	121	28					2,0	1,0	1,7	4,5
34		10	47	128	31	30			2			1,8	5,0
35		13	48	130	32							3,5	10,0
36		10	49	135	35							2,0	6,0
37			50	138	36							3,7	10,5
39			55	147	31	40						6,0	16,6
41			57	153	34							6,2	17,0
43		13	59	159	29	30						6,4	17,7
45			61	165	32		5,3	5		2,5	1,5	6,5	18,2
48			64	175	22							7,0	19,2
51			67	184	27	40			3			7,2	20,2
53			69	190	30			6				7,4	20,8

2. Материал: алюминиевый сплав Д16АМ по ГОСТ 21631-76 и Д19АМ

по ОСТ 1 90246-77,

сталь 20 - по ГОСТ 16523-70,

сталь 12Х17Г9АН4-М (Х17Г9АН4, ЭИ878) - по ТУ 14-1-2186-77.

3. Термическая обработка хомутов из алюминиевых сплавов* - Т или Т₁,
группа контроля 5 по ОСТ 1 00021-78.

4. Неуказанные предельные отклонения размеров, формы и расположения поверх-
ностей - по ОСТ 1 00022-80.

5. Покрытие: для хомутов из алюминиевых сплавов - Ан.Окс.хр*,

из стали 20 - КдЭ.хр и ЦЭ.хр*,

из стали 12Х17Г9АН4-М - Хим.Пас*.

* По действующему в отрасли документу.

№ 131.

№ 131.

1

2

3

4

№ 131.

№ 131.

1

2

3

4

№ 131.

№ 131.

1

2

3

4

№ 131.

№ 131.

1

2

3

4

№ 131.

№ 131.

1

2

3

4

№ 131.

№ 131.

1

2

3

4

№ 131.

№ 131.

1

2

3

4

№ 131.

№ 131.

1

2

3

4

№ 131.

№ 131.

1

2

3

4

№ 131.

№ 131.

1

2

3

4

№ 131.

№ 131.

1

2

3

4

№ 131.

№ 131.

1

2

3

4

№ 131.

№ 131.

1

2

3

4

№ 131.

№ 131.

1

2

3

4

№ 131.

№ 131.

1

2

3

4

№ 131.

№ 131.

1

2

3

4

№ 131.

№ 131.

1

2

3

4

№ 131.

№ 131.

1

2

3

4

№ 131.

№ 131.

1

2

3

4

№ 131.

№ 131.

1

2

3

4

№ 131.

№ 131.

1

2

3

4

№ 131.

№ 131.

1

2

3

4

№ 131.

№ 131.

1

2

3

4

№ 131.

№ 131.

1

2

3

4

№ 131.

№ 131.

1

2

3

4

№ 131.

№ 131.

6. Маркировать значение D или $D-19$ (для алюминиевого сплава Д19АМ) ударом, шрифт ПО-2 по ГОСТ 2930-62. Допускается дополнительно наносить маркировку D по ОСТ 1 12105-75.

7. Общие технические условия - по ОСТ 1 00615-73.

Пример наименования и обозначения хомута размером $D = 35$ мм из алюминиевого сплава Д16:

Хомут 35-ОСТ 1 12106-75

То же, из алюминиевого сплава Д19:

Хомут 35-ОСТ 1 12107-75

То же, из стали 20 с покрытием кадмирование

Хомут 35-Кд-ОСТ 1 12108-75

То же, из стали 20 с покрытием цинкование:

Хомут 35-Ц-ОСТ 1 12108-75

То же, из стали 12Х17Г9АН4-М

Хомут 35-ОСТ 1 12109-75

4	8713
№ изм	№ изм

2467

Изм. № дубликата
Изм. № оригинала