

УДК 621.882.3:629.7

Группа ГЗЗ

ОТРАСЛЕВОЙ СТАНДАРТ

ОСТ 1 11365-73

**ГАЙКИ ГЕРМЕТИЧНЫЕ УГЛОВЫЕ
САМОКОНТРЯЩИЕСЯ**

На 5 страницах

Конструкция

Введен впервые

Проверен в 1986 г.
Подлежит проверке в 1986 г.
Проверен в 1981 г.
Подлежит проверке в 1986 г.

ОКП 75 9415

Разработанном Министерством от 26.12.73

№ 087-16

срок введения установлен с 01.07.74

Несоблюдение стандарта преследуется по закону

1. Конструкция и размеры гаек должны соответствовать указанным на черт.1 и 2 и в табл.1.

№ инв.	1	2	4	5	6
№ вкл.	5849	8571	9712	9772	9961

Изм. № документа	1088
Изм. № подлинника	

ИСПОЛНЕНИЕ 1

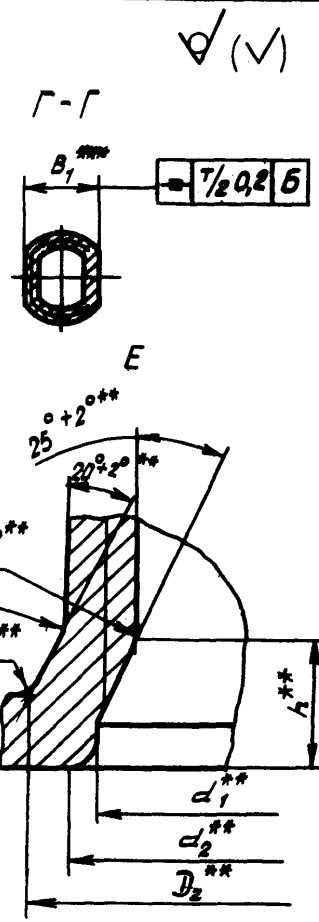
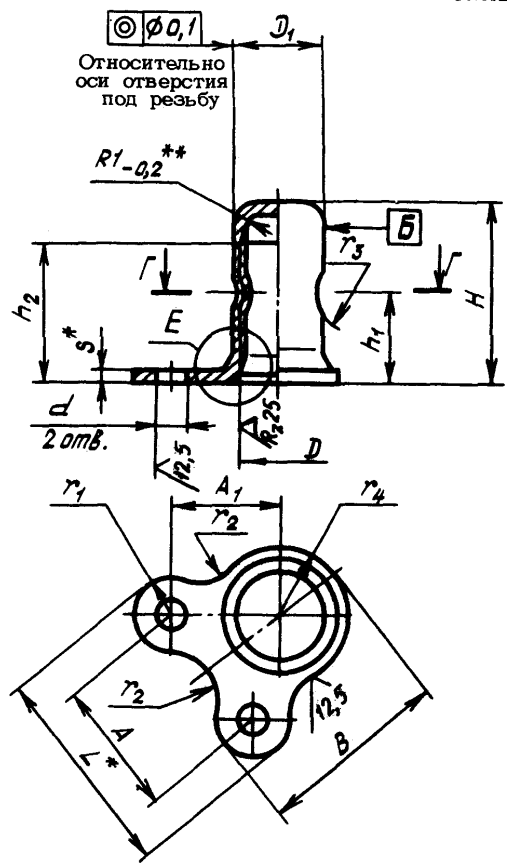

Черт.1

ИСПОЛНЕНИЕ 2
Остальное - см. черт.1

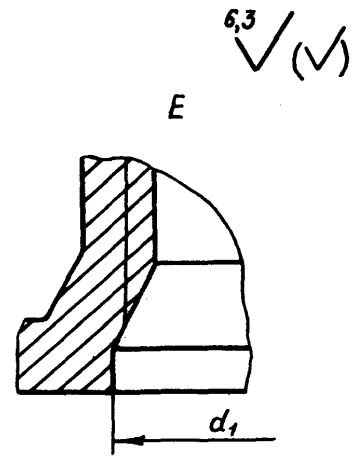
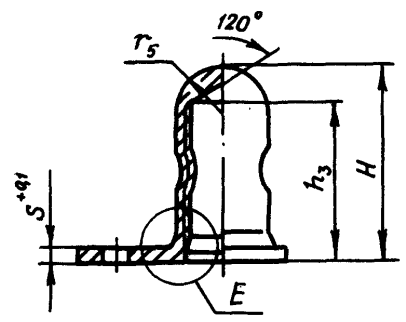

Черт.2

* Размеры для справок.
 ** Размеры обеспеч. инстр.
 *** Обжать до термической обработки.

№ изм.	1	2	4	5	6
№ изд.	5849	8571	9712	9772	9961

Изм. № дубликата	1686
Изм. № подлинника	

Размеры в мм

Таблица 1

D	Применяемость	D ₁	D ₂	d	d ₁	d ₂ max	r	r ₁	r ₂	r ₃	r ₄	r ₅	h	
		Пред.откл.					Предельные отклонения							
		-0,15	+0,3	+0,12	H14		±0,1	±0,2			±0,1	-0,1	+0,2	
M4		5,0	5,7	2,8	4,2	5,5	1,2	3,5	3	3	3,5	2,5	1,5	
M5		6,3	6,9		5,2	7,0	1,5		4		4,5	3,1	2,1	
M6		7,4	8,1		6,2	8,0					5,0	3,6		
M8		9,8	10,7	3,2	8,2	10,5	1,8	4,0	5	5	6,5	4,8	2,5	
M10		12,2	13,4		10,2	13,2					7,8	6,0	3,0	

Продолжение табл.1

D	h ₁ Пред.откл. ±0,2	h ₂ тип	h ₃ Пред.откл. -0,2	H Пред.откл. по h14		A	A ₁	B	B ₁	L	S	Масса 100 шт., кг
				Исполнение		Предельные отклонения						
				1	2	±0,2	±0,3	±0,1				
M4	6,0	8,5	10,5	11,5	12,5	9,5	8	13,4	4,5	16,5	0,8	0,126
M5	6,5	9,5	11,7	13,0	14,0			14,4	5,9			0,174
M6	7,5	10,5	13,5	15,0	16,0	11,0	9	15,5	7,0	18,0	1,0	0,276
M8	9,5	13,0	15,8	18,0	19,0	13,0	11	19,4	9,3	21,0	1,5	0,510
M10	11,5	15,0	18,5	21,0	22,0	16,0	13	22,2	11,6	24,0	1,8	0,850

2. Материал: лист из стали 25ХГСА для исполнения 1, прутки из стали 25ХГСА для исполнения 2.
3. Термическая обработка: $\sigma_B = 980 \dots 1180$ МПа ($100 \dots 120$ кгс/мм²).
4. Поле допуска резьбы - 5H6H.
5. Сбег резьбы - по ОСТ 1 00010-81.
6. Допускается утонение стенки колпачка гайки выше размера h_1 , не более чем на 30% от толщины исходного материала.
7. На радиусе r_4 допускается увеличение толщины исходного материала на 15%.

№ изм. 6
№ изв. 9961

№ изм. 5
№ изв. 9772

Изм. № дубликата
Изм. № подлинника

1696

8. Покрытие: Кд 6 фос.окс.гфж 136-41; Ц6 фос.окс.гфж 136-41.

Другие виды покрытия - по ОСТ 1 33102-80.

9. Коды ОКП гаек должны соответствовать указанным в табл.2.

Таблица 2

Д	Исполнение 1				Исполнение 2			
	Обозначение покрытия в обозначении гайки*							
	Кд фос.окс.гфж		Ц6 фос.окс.гфж		Кд фос.окс.гфж		Ц6 фос.окс.гфж	
	Код ОКП	КЧ	Код ОКП	КЧ	Код ОКП	КЧ	Код ОКП	КЧ
M4	75 9415 0501	02	75 9415 0521	09	75 9415 2201	03	75 9415 2221	10
M5	75 9415 0502	01	75 9415 0522	08	75 9415 2202	02	75 9415 2222	09
M6	75 9415 0503	00	75 9415 0523	07	75 9415 2203	01	75 9415 2223	08
M8	75 9415 0504	10	75 9415 0524	06	75 9415 2204	00	75 9415 2224	07
M10	75 9415 0505	09	75 9415 0525	05	75 9415 2205	10	75 9415 2225	06

10. Технические условия - по ОСТ 1 33102-80.

Пример наименования и обозначения самоконтращейся угловой герметичной гайки исполнения 1, с резьбой М6, с покрытием

Кд 6.фос.окс.гфж 136-41:

Гайка 6-Кд.фос.окс.гфж-ОСТ 1 11365-73

То же, исполнения 1, с покрытием Ц6.фос.окс.гфж 136-41:

Гайка 6-Ц6.фос.окс.гфж-ОСТ 1 11365-73

То же, исполнения 2, с покрытием Кд 6.фос.окс.гфж 136-41:

Гайка 2-6-Кд.фос.окс.гфж-ОСТ 1 11365-73

То же, исполнения 2, с покрытием Ц6.фос.окс.гфж 136-41:

Гайка 2-6-Ц6.фос.окс.гфж-ОСТ 1 11365-73

6

9961

5

9772

№ изм.

№ изв.

1696

Инв. № дубликата

Инв. № подлинника

* Коды ОКП гаек с другими покрытиями выдаются головной организацией по стандартизации по запросам предприятий.

ЛИСТ РЕГИСТРАЦИИ ИЗМЕНЕНИЙ

№ изм.	Номера страниц				Номер "Изв. об изм."	Подпись	Дата	Срок введения изменения
	Изме- ненных	Заме- ненных	Новых	Анну- лиро- ванных				
1	1, 2	-	-	-	5949	<i>Иванов</i>	18.02.82	01.01.76
2	1, 2, 3	4	5	-	8571	<i>Иванов</i>	30.01.85	01.01.83
3	3, 4	-	-	-	9592	<i>Иванов</i>	10.03.87	01.07.85
4	1, 2, 3	-	-	-	9712	<i>Иванов</i>	11.04.88	01.07.87
5	1, 2	3, 4	-	-	9772	<i>Иванов</i>	08.02.92	01.07.88
6	1, 2, 3, 4	-	-	-	9961	<i>Иванов</i>		01.07.92