

УДК 621.882.2

Группа Г32

ОТРАСЛЕВОЙ СТАНДАРТ

ВИНТЫ С ПОТАЙНОЙ ГОЛОВКОЙ $\leq 90^\circ$
ИЗ ПОЛИКАРБОНАТА

ОСТ 1 10782-72

Конструкция и размеры

Взамен

У

6005

Лит. изм.

№ изв.

Распоряжением Министерства от 6 декабря 1972 г.

№ 087-16

срок введения установлен с 1 июля 1973 г.

Несоблюдение стандарта преследуется по закону

1. Конструкция, размеры и масса винтов с потайной головкой $\leq 90^\circ$ из поликарбоната должны соответствовать указанным на чертеже и в табл. 1 и 2.

780

Изм. № дубликата
Изм. № подлинника

Издание официальное

Перепечатка воспрещена



Таблица 1

d	мм			Шлиц по ГОСТ 10753-64	
	D	H	r	Номер	Глубина Пред. откл. по B ₇
	Пред. откл.				
	по B ₇		+0,1 -0,2		
M3	5,4	1,7	0,4	1	1,25
M4	7,5	2,2			
M5	9,0	2,5	0,6	2	2,30
M6	11,0	3,0			
				3	2,40

Таблица 2

L, мм		d							
Номин.	Пред. откл.	M3		M4		M5		M6	
		Применяемость	Масса 100 шт., кг	Применяемость	Масса 100 шт., кг	Применяемость	Масса 100 шт., кг	Применяемость	Масса 100 шт., кг
6	+0,2		0,006		-		-		-
8			0,008		0,014		-		-
10			-		-		0,028		-
12				0,011		0,020		-	0,048
14				-		-		0,035	
16				0,014		0,026		-	
18				-		-		-	0,066
20	+0,3		-		0,032		0,050		-
24			-		-		0,059		0,086
30			-		-		-		0,106

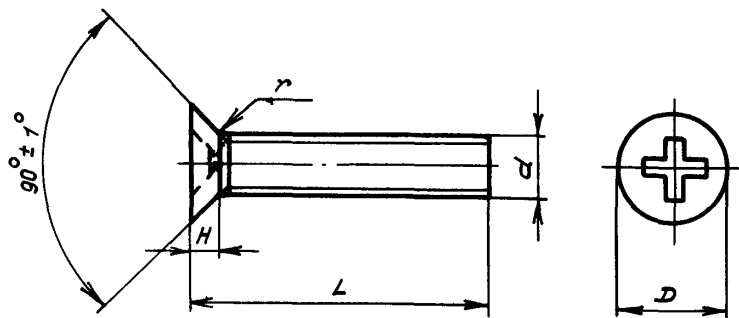
Лит. изм.

№ изв.

Инв. № дубликата

Инв. № подлинника

780

