

удк 62.762.444:678:629.7

Группа Д15

ОТРАСЛЕВОЙ СТАНДАРТ

ОСТ 1 10777-72

УСТРОЙСТВА УПЛОТНИТЕЛЬНЫЕ РАЗЪЕМНЫХ ТОРЦОВЫХ СОЕДИНЕНИЙ

На 7 страницах

Конструкция и размеры

Взамен 941АТ

Проверено в 1985 г.

Распоряжением

от 24 ноября 1972 г.

№ 087-16

срок введения установлен с 1 июля 1973 г.

Несоблюдение стандарта преследуется по закону

1. Настоящий стандарт распространяется на уплотнительные устройства с резиновыми кольцами круглого сечения для разъемных торцовых соединений гидравлических, топливных, масляных и пневматических систем.

Лит. изм. 1
№ изм. 10332

Изм. № дубликата
Изм. № подлинника

756

2. Конструкция уплотнительных устройств соединений должна соответствовать указанной: исполнение 1 - на черт. 1; исполнение 2 - на черт. 2; исполнение 3 - на черт. 3.

Исполнение 1

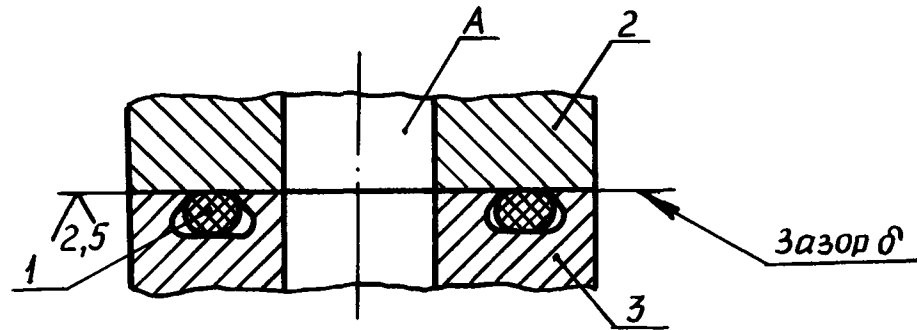

- 1 - кольцо резиновое круглого сечения по ОСТ 1 00980-80;
- 2, 3 - элементы сопрягаемых деталей, образующие посадочное место; А - полость рабочей среды

Черт. 1

Исполнение 2
Остальное - см. черт. 1

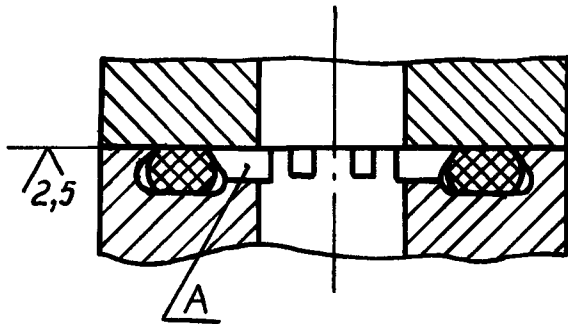

А - полость рабочей среды

Черт. 2

Исполнение 3
Остальное - см. черт. 1

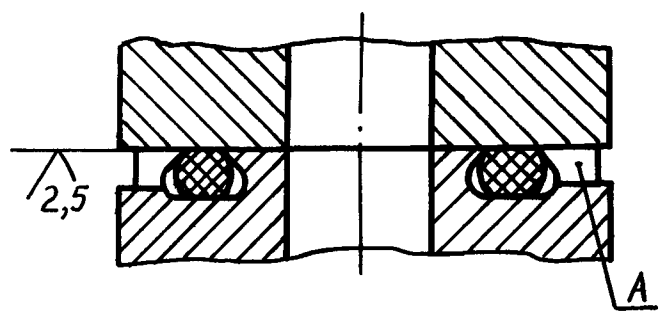

А - полость рабочей среды

Черт. 3

- 3. Для рабочих давлений до 10 МПа (100 кгс/см²) - зазор $\delta \leq 0,05$.
Для рабочих давлений до 28 МПа (280 кгс/см²) - зазор $\delta \leq 0,02$.

4. Конструкция и размеры посадочных мест под уплотнительные кольца должны соответствовать указанным: исполнение 1 - на черт. 4; исполнение 2 - на черт. 5; исполнение 3 - на черт. 6 и в таблице.

№ изм.	1
№ изв.	10332

Инв. № дубликата	
Инв. № подлинника	

Исполнение 1

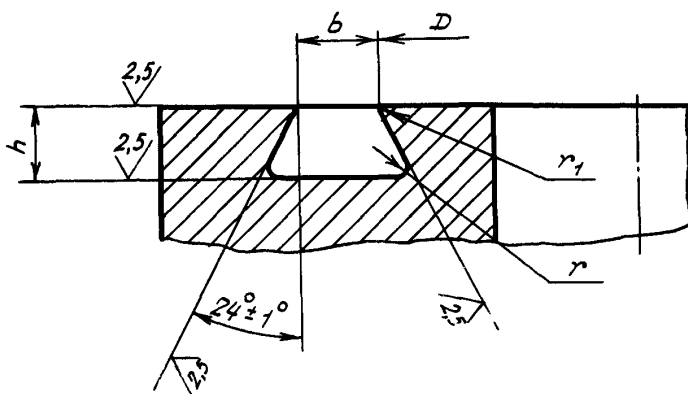

Черт. 4

Исполнение 2
Остальное - см. черт. 4

Исполнение 3
Остальное - см. черт. 4

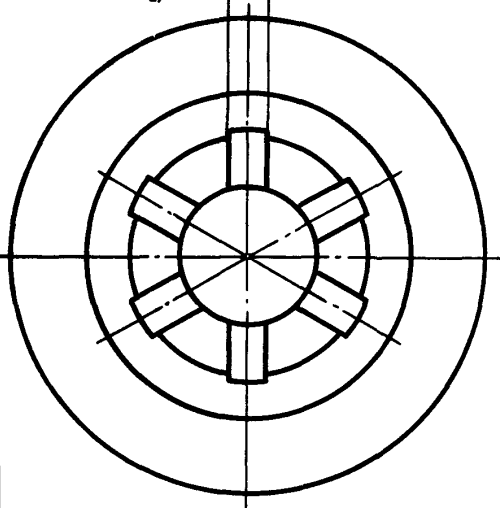
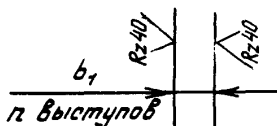
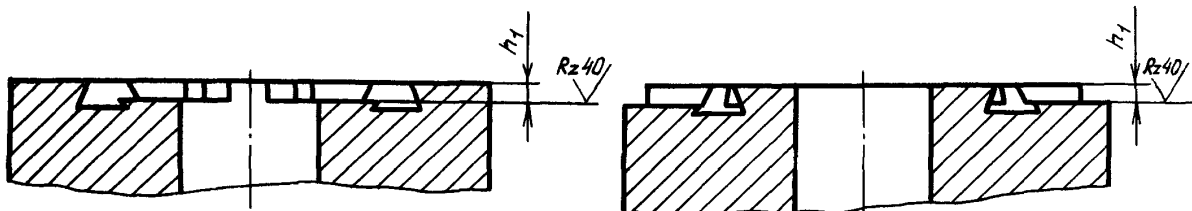

Черт. 5

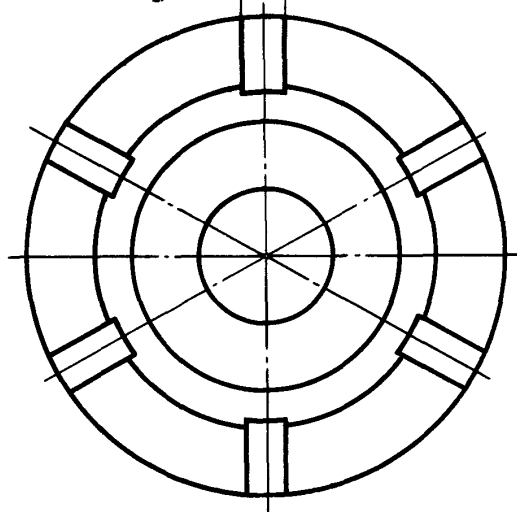
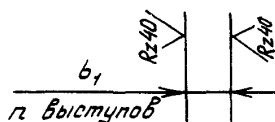

Черт. 6

Лит. изм. 1
№ изв. 10392

Инв. № дубликата 756
Инв. № подлинника

Размеры, мм

D	b	b_1	h	h_1	r	r_1 max	n^*	Типоразмер резинового кольца по ГОСТ 9833-73
Пред. откл.								
по $h \parallel$	+0,1	-0,3	+0,12	+0,2	+0,2			
6,0								006-010-25
7,0								007-011-25
8,0								008-012-25
9,0								009-013-25
10,0								010-014-25
11,0								011-015-25
12,0								012-016-25
13,0								013-017-25
14,0								014-018-25
15,0								015-019-25
16,0								016-020-25
17,0	2,4		1,9	1,6		0,1		017-021-25
18,0								018-022-25
20,0								020-024-25
22,0								022-026-25
24,0								024-028-25
26,0					0,3			026-030-25
28,0								028-032-25
30,0								030-034-25
32,0								032-036-25
34,0		3,0						034-038-25
36,0								036-040-25
38,0								038-042-25
40,0								040-044-25
42,0								042-046-25
45,0							6	045-049-25
48,0								048-052-25
50,0								050-054-25
53,0								052-058-36
55,0								055-061-36
58,0	3,5	5,0	2,7	2,4		0,2		058-064-36
60,0								060-066-36
63,0								062-068-36

* n - количество выступов.

Лит. изм. 1
№ изв. 10332

Инв. № дубликата
Инв. № подлинника 756

Продолжение

Размеры, мм

D	b	b ₁	h	h ₁	r	r ₁ max	* n	Типоразмер резинового кольца по ГОСТ 9833-73					
									Пред. откл.				
									по h/11	+0,1	-0,3	+0,12	+0,2
65,0							6	065-071-36					
67,0								066-072-36					
70,0								070-076-36					
75,0								075-081-36					
80,0								080-086-36					
85,0								085-091-36					
90,0								090-096-36					
95,0								095-101-36					
100,0								100-106-36					
105,0								105-111-36					
110,0							110-116-36						
115,0							115-121-36						
120,0							120-126-36						
125,0							125-130-36						
130,0							130-135-36						
140,0							140-145-36						
145,0	3,5	5,0	2,7	2,4	0,3	0,2	8	145-150-36					
150,0								150-155-36					
155,0								155-160-36					
160,0								160-165-36					
165,0								165-170-36					
170,0								170-175-36					
175,0								175-180-36					
180,0								180-185-36					
185,0								185-190-36					
190,0								190-195-36					
195,0							195-200-36						
200,0							200-205-36						
210,0							12	210-215-36					
220,0								220-225-36					
230,0								230-235-36					
240,0								240-245-36					
250,0								250-255-36					

* n - количество выступов.

Лит. изм.	1
№ изм.	10332
Инв. № дубликата	756
Инв. № подлинника	

Продолжение

Размеры, мм						r_1 <i>max</i>	n^*	Типоразмер резинового кольца по ГОСТ 9833-73
D	b	b_1	h	h_1	r			
Пред. откл.								
по h и r	+0,1	-0,3	+0,12	+0,2	+0,2			
260,0	5,6	5,0	4,3	4,0	0,4	0,3	12	260-270-58
272,0								275-285-58
280,0								280-290-58
290,0								290-300-58
300,0								300-310-58
315,0								320-330-58
325,0								330-340-58
335,0								340-350-58
345,0								350-360-58
355,0								360-370-58
365,0								370-380-58
375,0								380-390-58
387,0								390-400-58
400,0								400-410-58

Лит. изм. 1
№ изв. 10332

Изм. № дубликата
Изм. № подлинника 756

ЛИСТ РЕГИСТРАЦИИ ИЗМЕНЕНИЙ

№ изм.	Номера страниц				Номер "Изв. об изм."	Подпись	Дата	Срок введения изменения
	изме- ненных	заме- ненных	новых	анну- лиро- ванных				
1	1÷6	-	-	-	10332	Иванов	12.08.87	01.09.87

Ив. № дубликата

Ив. № подлинника