

**ТИПОВЫЕ КОНСТРУКЦИИ, ИЗДЕЛИЯ И УЗЛЫ ЗДАНИЙ И СООРУЖЕНИЙ**

**СЕРИЯ 3.702-2/84**

**СБОРНЫЕ ЖЕЛЕЗОБЕТОННЫЕ  
ПРЕДВАРИТЕЛЬНО-НАПРЯЖЕННЫЕ  
СИЛОСЫ ДИАМЕТРОМ 12м  
КАННЕЛЮРНОГО ТИПА  
ДЛЯ ХРАНЕНИЯ ЗЕРНА**

**ВЫПУСК 1-2**

**МОНОЛИТНЫЕ ЖЕЛЕЗОБЕТОННЫЕ КОНСТРУКЦИИ  
АРМАТУРНЫЕ И ЗАКЛАДНЫЕ ИЗДЕЛИЯ  
РАБОЧИЕ ЧЕРТЕЖИ**

**21207-04**

**ЦЕНА 0-48**

ЦЕНТРАЛЬНЫЙ ИНСТИТУТ ТИПОВОГО ПРОЕКТИРОВАНИЯ  
ГОССТРОЯ СССР

Москва, А-445, Смоленск уя. 22

Сдано в печать 12 1986 года

Заказ № 14645 Тираж 200 экз

ТИПОВЫЕ КОНСТРУКЦИИ, ИЗДЕЛИЯ И УЗЛЫ ЗДАНИЙ И СООРУЖЕНИЙ

СЕРИЯ 3.702-2/84

СБОРНЫЕ ЖЕЛЕЗОБЕТОННЫЕ  
ПРЕДВАРИТЕЛЬНО-НАПРЯЖЕННЫЕ  
СИЛОСЫ ДИАМЕТРОМ 12м  
КАННЕЛЮРНОГО ТИПА  
ДЛЯ ХРАНЕНИЯ ЗЕРНА

ВЫПУСК 1-2

МОНОЛИТНЫЕ ЖЕЛЕЗОБЕТОННЫЕ КОНСТРУКЦИИ  
АРМАТУРНЫЕ И ЗАКЛАДНЫЕ ИЗДЕЛИЯ  
РАБОЧИЕ ЧЕРТЕЖИ

РАЗРАБОТАНЫ

ХАРЬКОВСКИМ ПРОМСТРОЙНИИПРОЕКТОМ

СОВМЕСТНО

С ХАРЬКОВСКИМ ПРОМЗЕРНОПРОЕКТОМ

ИНДЖБ И ЦНИИСК ИМ. КУЧЕРЕНКО

УТВЕРЖДЕНЫ

И ВВЕДены В ДЕЙСТВИЕ

с 4 июня 1986г

ПОСТАНОВЛЕНИЕМ ГОССТРОЯ СССР

от 5 марта 1986г №25

ГЛАВНЫЙ ИНЖЕНЕР ХПСНИИП *В.И. Коваловский*

ГЛАВНЫЙ ИНЖЕНЕР ПРОЕКТА *А.М. Монин*

№ п/п	ОБОЗНАЧЕНИЕ	НАИМЕНОВАНИЕ	Стр.
1	3.702-2/84.1-2.000	СОДЕРЖАНИЕ	2
2	3.702-2/84.1-2.000 ТО	ТЕХНИЧЕСКОЕ ОПИСАНИЕ	3,4
3	3.702-2/84.1-2.100	КАРКАС ПРОСТРАНСТВЕННЫЙ КП1...КП4	5,6
4	3.702-2/84.1-2.100 СБ	КАРКАС ПРОСТРАНСТВЕННЫЙ КП1...КП4 СБОРОЧНЫЙ ЧЕРТЕЖ	7
5	3.702-2/84.1-2.010	КАРКАС ПЛОСКИЙ КР1...КР4	8
6	3.702-2/84.1-2.010 СБ	КАРКАС ПЛОСКИЙ КР1...КР4 СБОРОЧНЫЙ ЧЕРТЕЖ	9
7	3.702-2/84.1-2.020	СЕТКА С1; С2; С5; С7	10
8	3.702-2/84.1-2.020 СБ	СЕТКА С1; С2; С5; С7 СБОРОЧНЫЙ ЧЕРТЕЖ	11
9	3.702-2/84.1-2.030	СЕТКА С3; С4; С8; С9; С11; С12	12; 13
10	3.702-2/84.1-2.030 СБ	СЕТКА С3; С4; С8; С9; С11; С12 СБОРОЧНЫЙ ЧЕРТЕЖ	14
11	3.702-2/84.1-2.040	СЕТКА С10	15
12	3.702-2/84.1-2.050	СЕТКА С6	16
13	3.702-2/84.1-2.060	ИЗДЕЛИЕ ЗАКЛАДНОЕ М1	17
14	3.702-2/84.1-2.070	ИЗДЕЛИЕ ЗАКЛАДНОЕ М2	18
15	3.702-2/84.1-2.080	ИЗДЕЛИЕ ЗАКЛАДНОЕ М3	19
16	3.702-2/84.1-2.001	СТЕРЖЕНЬ АРМАТУРНЫЙ	20; 21
17	3.702-2/84.1-2.002	СТЕРЖЕНЬ АРМАТУРНЫЙ ГНУТЫЙ	22; 23

НАЧ. ОТО	БРОВДСКИЙ	И	
Н. КОДТР	САВРАНСКИЙ	И	
ГЛ. КОНСТ.	САВРАНСКИЙ	И	
СТ. ИНЖ.	БРОВДСКИЙ	И	
СТ. ТЕХН.	КОПИНА	И	
СТ. ИНЖ.	БРОВДСКИЙ	И	

3.702-2/84.1-2

СОДЕРЖАНИЕ

СТАДИЯ	ЛИСТ	ЛИСТОВ
Р		1
ГОССТРОЙ СССР ХАРЬКОВСКИЙ ПРОЕКТНО-ИЗЫСКАТЕЛЬСКИЙ ПРОЕКТ		

## ТЕХНИЧЕСКОЕ ОПИСАНИЕ

1. Настоящий выпуск 1-2 серии „Сборные железобетонные предварительно напряженные шпалы диаметром 12м каннельного типа для хранения зерна“ содержат рабочие чертежи арматурных и закладных изделий монолитных железобетонных конструкций, разработанных в выпуске 1-1.

2. Изготовление плоских каркасов и сеток следует производить при помощи контактной точечной сварки. Сварку каркасов и сеток производить во всех точках пересечения стержней.

3. Сварку следует производить в соответствии с ГОСТ 19292-73 „Соединения сварных элементов закладных деталей сборных железобетонных конструкций“ и с „Указаниями по сварке соединенной арматуры и закладных деталей железобетонных конструкций“ СН 393-78.

4. Сварку тавровых соединений крытых стержней с листовым прокатом закладных изделий выполнять под углом флюса.

5. Для арматурных и закладных изделий в зависимости от расчетной температуры эксплуатации конструкций принимаются следующие классы и марки стали:

при расчетной температуре до  $-30^{\circ}\text{C}$  включительно:

а) для арматурных изделий

— стержневая горячекатаная класса А-I марки ВСтЗ кп2 по ГОСТ 5781-82.

						3.702-2/84.1-2.00 ТО		
Изм.	Лист	№ док-т.	Удлин.	Дата		Лит.	Лист	Листов
ИЗМ. 1	1	1				Р	1	2
ИЗМ. 2	2	2				ТЕХНИЧЕСКОЕ ОПИСАНИЕ		
ИЗМ. 3	3	3				ГОСТРДИ СССР ХАРЬКОВСКИЙ ПРОМСТРОИНИИПРОЕКТ		
ИЗМ. 4	4	4				Шрифт АЧ		

4  
- СЕРЖНЕВАЯ ГОРЯЧЕКАТАНАЯ ПЕРИОДИЧЕСКОГО  
ПРОФИЛЯ КЛАССА А-III МАРКИ 35ГС ПО ГОСТ 5781-82.

б) для закладных изделий

- ПРОКАТНАЯ СТАЛЬ МАРКИ ВСтЗпс2 для сварных  
конструкций по ГОСТ 380-71\*.

При расчетной температуре ниже  $-30^{\circ}\text{C}$  до  $-40^{\circ}\text{C}$   
включительно:

а) для арматурных изделий

- СЕРЖНЕВАЯ ГОРЯЧЕКАТАНАЯ ГЛАДКАЯ КЛАССА А-I  
МАРКИ ВСтЗпс2 по ГОСТ 5781-82.

- СЕРЖНЕВАЯ ГОРЯЧЕКАТАНАЯ ПЕРИОДИЧЕСКОГО  
ПРОФИЛЯ КЛАССА А-III МАРКИ 35ГС ПО ГОСТ 5781-82.

б) для закладных изделий

- ПРОКАТНАЯ СТАЛЬ МАРКИ ВСтЗпс6 для сварных  
конструкций по ТУ 14-1-3023-80.

3.702-2/84.1-2.0070

Лист  
2

ФОРМАТ	ЗОНА	ПОЗ.	ОБОЗНАЧЕНИЕ	НАИМЕНОВАНИЕ	КОЛ.	ПРИМЕЧ.
				<u>ДОКУМЕНТАЦИЯ</u>		
A4			3.702-2/84.1-2.000 ТД	ТЕХНИЧЕСКОЕ ОПИСАНИЕ		
A4			3.702-2/84.1-2.100 СБ	СБОРОЧНЫЙ ЧЕРТЕЖ		
			<u>ПЕРЕМЕННЫЕ ДАННЫЕ</u>	<u>ДЛЯ ИСПОЛНЕНИЙ</u>		
				3.702-2/84.1-2.100		КП1
				<u>СБОРОЧНЫЕ ЕДИНИЦЫ</u>		
A4	1		3.702-2/84.1-2.010	КАРКАС ПЛОСКИЙ	2	КР1
				<u>ДЕТАЛИ</u>		
B4	2		3.702-2/84.1-2.001 - 29	СТЕРЖЕНЬ АРМАТУРНЫЙ	9	
				3.702-2/84.1-2.100 - 01		КП2
				<u>СБОРОЧНЫЕ ЕДИНИЦЫ</u>		
A4	1		3.702-2/84.1-2.010 - 01	КАРКАС ПЛОСКИЙ	2	
				<u>ДЕТАЛИ</u>		
B4	2		3.702-2/84.1-2.001 - 29	СТЕРЖЕНЬ АРМАТУРНЫЙ	13	
				3.702-2/84.1-2.100 - 02		КП3
				<u>СБОРОЧНЫЕ ЕДИНИЦЫ</u>		
A4	1		3.702-2/84.1-2.010 - 02	КАРКАС ПЛОСКИЙ	2	КР3

НАЧ. ОТД.	БРДСКИЙ	В	3.702-2/84.1-2.100  КАРКАС ПРОСТРАНСТВЕННЫЙ  КП1... КП4	СТАДИО	ЛИСТ	ЛИСТОВ
Н. КДИТР.	САВРАНСКИЙ	В		Р	1	2
ГЛ. КОНСТ.	САВРАНСКИЙ	В		ГОССТРОЙ СССР ХАРЬКОВСКИЙ ПРОМСТРОЙУНИВЕРСИТЕТ		
СТ. ИНЖ.	БРДСКИЙ	В				
СТ. ТЕХН.	КОПИНА	В				
СТ. ИНЖ.	БРДСКИЙ	В				

Формат	Зона	Поз.	ОБОЗНАЧЕНИЕ	НАИМЕНОВАНИЕ	Кол.	ПРИМЕЧ.
				<u>ДЕТАЛИ</u>		
БЧ	2		3.702-2/84.1-2.001	СТЕРЖЕНЬ АРМАТУРНЫЙ	9	
				3.702-2/84.1-2.100-03		КП4
				<u>СБОРОЧНЫЕ ЕДИНИЦЫ</u>		
А4	1		3.702-2/84.1-2.010-03	КАРКАС ПЛОСКИЙ	2	КР4
				<u>ДЕТАЛИ</u>		
БЧ	2		3.702-2/84.1-2.001	СТЕРЖЕНЬ АРМАТУРНЫЙ	13	

3.702-2/84.1-2.100

Лист

2



ГОСТ 14098-68-КП-2

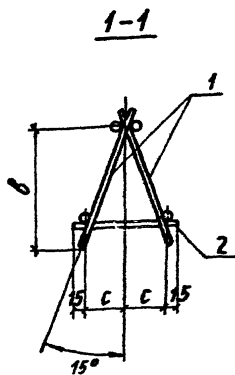
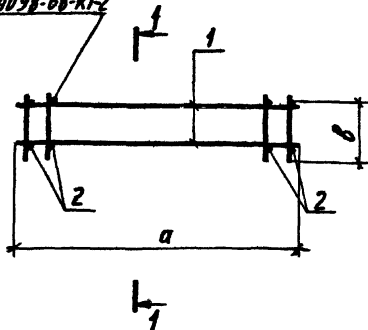

ОБОЗНАЧЕНИЕ	МАРКА	РАЗМЕРЫ, мм			МАССА, кг
		а	в	с	
3.702-2/84.1-2.100	КП1	4300	675	135	49,7
	-01 КП2	6250	675	135	72,1
	-02 КП3	4300	785	185	53,2
	-03 КП4	6250	785	185	76,0

НАЧ. ОТД.	БРОВДСКИЙ	Б
Н. КОИТ.	САВРАНСКИЙ	Б
П. КОИТ.	САВРАНСКИЙ	Б
СТ. ИНЖ.	БРОВДСКИЙ	Б
СТ. ТЕХН.	КОПИНА	Б
СТ. ИНЖ.	БРОВДСКИЙ	Б

3.702-2/84.1-2.100 СБ

КАРКАС ПРОСТРАНСТВЕННЫЙ  
КП1... КП4  
СБОРОЧНЫЙ ЧЕРТЕЖ

СТАДИЯ	МАССА	МАСШТАБ
Р	см. ТАБЛ.	-
ЛИСТ		ЛИСТОВ 1
ГЭССТРОЙ СССР, ХАРЬКОВСКИЙ ПРОМСТРОЙИМПРОЕКТ		

ФОРМАТ	ЗОНА	ПОЗ.	ОБОЗНАЧЕНИЕ	НАИМЕНОВАНИЕ	КОЛ.	ПРИМеч.
				<u>Документация</u>		
А4			3.702-2/84.1-2.000 Т0	ТЕХНИЧЕСКОЕ ОПИСАНИЕ		
А4			3.702-2/84.1-2.010 СБ	СБОРЧНЫЙ ЧЕРТЕЖ		
			<u>ПЕРЕМЕННЫЕ ДАННЫЕ</u>	<u>ДЛЯ ИСПОЛНЕНИЙ</u>		
				3.702-2/84.1-2.010		КР1
				<u>ДЕТАЛИ</u>		
Б4	1		3.702-2/84.1-2.001 - 07	СТЕРЖЕНЬ АРМАТУРНЫЙ	2	
Б4	2		-05	ТО ЖЕ	9	
				3.702-2/84.1-2.010-01		КР2
				<u>ДЕТАЛИ</u>		
Б4	1		3.702-2/84.1-2.001 - 08	СТЕРЖЕНЬ АРМАТУРНЫЙ	2	
Б4	2		-05	ТО ЖЕ	13	
				3.702-2/84.1-2.010-02		КР3
				<u>ДЕТАЛИ</u>		
Б4	1		3.702-2/84.1-2.001 - 07	СТЕРЖЕНЬ АРМАТУРНЫЙ	2	
Б4	2		-06	ТО ЖЕ	9	
				3.702-2/84.1-2.010-03		КР4
				<u>ДЕТАЛИ</u>		
Б4	1		3.702-2/84.1-2.001 - 08	СТЕРЖЕНЬ АРМАТУРНЫЙ	2	
Б4	2		-06	ТО ЖЕ	13	

НАЧ. ОТД.	БРДСКИЙ	<i>БСС</i>		3.702-2/84.1-2.010											
Н. КОНТР.	САВРАНСКИЙ	<i>СВ</i>													
ГЛ. КОНСТ.	САВРАНСКИЙ	<i>СВ</i>													
СТ. ИНЖ.	БРДСКИЙ	<i>БСС</i>													
СТ. ТЕХН.	КОПИНА	<i>КСОУ</i>													
СТ. ИНЖ.	БРДСКИЙ	<i>БСС</i>		КАРКАС ПЛОСКИЙ	КР1... КР4	<table border="1" style="font-size: small;"> <tr> <td>СТАДИИ</td> <td>ЛИСТ</td> <td>ЛИСТОВ</td> </tr> <tr> <td>Р</td> <td></td> <td>1</td> </tr> <tr> <td colspan="3" style="text-align: center;">ГРЕСТРОЙ СССР ХАРЬКОВСКИЙ ПРОМСТРОИНИИПРОЕКТ</td> </tr> </table>	СТАДИИ	ЛИСТ	ЛИСТОВ	Р		1	ГРЕСТРОЙ СССР ХАРЬКОВСКИЙ ПРОМСТРОИНИИПРОЕКТ		
СТАДИИ	ЛИСТ	ЛИСТОВ													
Р		1													
ГРЕСТРОЙ СССР ХАРЬКОВСКИЙ ПРОМСТРОИНИИПРОЕКТ															

ГОСТ 14098-68-КТ-2

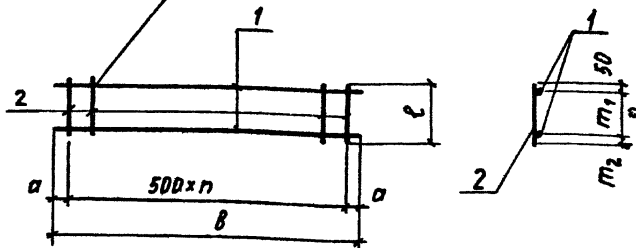

ОБОЗНАЧЕНИЕ	МАРКА	РАЗМЕРЫ, мм					Кол. n	МАССА, кг
		a	b	m <sub>1</sub>	m <sub>2</sub>	ℓ		
3.702-2/84.1-2.010	КР1	150	4300	530	170	750	8	24,4
	-01 КР2	125	6250	530	170	750	12	35,4
	-02 КР3	150	4300	660	150	860	8	25,7
	-03 КР4	125	6250	660	150	860	12	36,7

НАЧ. ОТД.	БРДСКИЙ	Лс
Н. КОНТР.	САВРАНСКИЙ	Лс
П. КОНСТ.	САВРАНСКИЙ	Лс
СТ. ИНЖ.	БРДСКИЙ	Лс
СТ. ТЕХН.	КОПНА	Лс
СТ. ИНЖ.	БРДСКИЙ	Лс

3.702-2/84.1-2.010 СБ

КАРКАС ПЛОСКИЙ  
КР1... КР4  
СБОРОЧНЫЙ ЧЕРТЕЖ

СТАВКА	МАССА	МАСШТАБ
Р	СМ. ТАБЛ.	-
ЛИСТ	ЛИСТОВ 1	
ГОССТРОЙ СССР ХАРЬКОВСКИЙ ПРОМСТРОЙНИИ ПРОЕКТ		

КОПИРОВАЛА: КОРНИЕНКО 21207-04 10 ШРВАТ АЧ

ФОРМАТ	ЗОНА	ПОВ.	ОБОЗНАЧЕНИЕ	НАИМЕНОВАНИЕ	КОЛ.	ПРИМЕЧ.
				<u>ДОКУМЕНТАЦИЯ</u>		
А4			3.702-2/84.1-2.000 Т0	ТЕХНИЧЕСКОЕ ОПИСАНИЕ		
А4			3.702-2/84.1-2.020 СБ	СБОРЧНЫЙ ЧЕРТЕЖ		
			<u>ПЕРЕМЕННЫЕ ДАННЫЕ</u>	<u>ДЛЯ ИСПОЛНЕНИЙ</u>		
				3.702-2/84.1-2.020		С1
				<u>ДЕТАЛИ</u>		
Б4	1		3.702-2/84.1-2.001 - 12	СТЕРЖЕНЬ АРМАТУРНЫЙ	6	
Б4	2		- 03	ТО ЖЕ	9	
				3.702-2/84.1-2.020-01		С2
				<u>ДЕТАЛИ</u>		
Б4	1		3.702-2/84.1-2.001 - 11	СТЕРЖЕНЬ АРМАТУРНЫЙ	6	
Б4	2		- 03	ТО ЖЕ	5	
				3.702-2/84.1-2.020-02		С5
				<u>ДЕТАЛИ</u>		
Б4	1		3.702-2/84.1-2.001 - 18	СТЕРЖЕНЬ АРМАТУРНЫЙ	6	
Б4	2		- 03	ТО ЖЕ	13	
				3.702-2/84.1-2.020-03		С7
				<u>ДЕТАЛИ</u>		
Б4	1		3.702-2/84.1-2.001 - 15	СТЕРЖЕНЬ АРМАТУРНЫЙ	6	
Б4	2		- 03	ТО ЖЕ	5	

ИМЧ. ОТД.	БРДСКИЙ	Л	3.702-2/84.1-2.020	СТАВКА	ЛНСТ	ЛНСТОВ
И. КОНТР.	САВРАНСКИЙ	Л				
ГЛАВ. КОМП. СТ.	САВРАНСКИЙ	Л				
СТ. ИМЖ.	БРДСКИЙ	Л				
СТ. ТЕХН.	КОПИНА	Л				
СТ. ИМЖ.	БРДСКИЙ	Л	СЕТКА	Р	1	
			С1; С2; С5; С7	ГЭССТРОЙ СССР ХАРЬКОВСКИЙ ПРОМСТРОИНИПРОЕКТ		

ГОСТ 14098-68-КТ-2

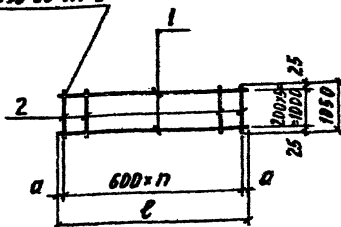

ОБОЗНАЧЕНИЕ	МАРКА	РАЗМЕРЫ, мм			КОЛ-ВО п	МАССА, кг
		а	е			
3.702-2/841-2. 020	С1	25	4850		8	29,5
-01	С2	175	2750		4	16,8
-02	С5	150	7500		12	116,2
-03	С7	125	2650		4	27,2

3.702-2/841-2. 020 С6

СЕТКА  
С1; С2; С5; С7.  
СБОРЧНЫЙ ЧЕРТЕЖ

СТАВКА	МАССА	РАСЧЕТ
Р	СН- ТАБЛ.	

ЛИСТ ЛИСТОВ 1

ГОССТРОЙ СССР  
ХАРЬКОВСКИЙ  
ПРОМСТРОЙНИПРОЕКТ

НАЧ. ОТД.	БРОВСКИЙ	З <sub>2</sub>	
Н. КОНТ.	САВРАНСКИЙ	В <sub>2</sub>	
В. КОНСТ.	САВРАНСКИЙ	В <sub>2</sub>	
СТ. ИНЖ.	БРОВСКИЙ	В <sub>2</sub>	
СТ. ТЕХН.	КОПИНА	Ж <sub>2</sub>	
СТ. ИНЖ.	БРОВСКИЙ	В <sub>2</sub>	

КОНТРОЛЬ: КОРНИЕНКО

21201-04 12 ШОПРМТ АУ

ФОРМАТ	ЗОНА	ПОЗ.	ОБОЗНАЧЕНИЕ	НАИМЕНОВАНИЕ	КОЛ.	ПРИМЕЧ.
				<u>ДОКУМЕНТАЦИЯ</u>		
A4			3.702-2/84.1-2.000 Т0	ТЕХНИЧЕСКОЕ ОПИСАНИЕ		
A4			3.702-2/84.1-2.030 СБ	СБОРОЧНЫЙ ЧЕРТЕЖ		
			<u>ПЕРЕМЕННЫЕ ДАННЫЕ</u>	<u>ДЛЯ ИСПОЛНЕНИЙ</u>		
				3.702-2/84.1-2.030		С3
				<u>ДЕТАЛИ</u>		
Б4	1		3.702-2/84.1-2.001 - 23	СТЕРЖЕНЬ АРМАТУРНЫЙ	6	
Б4	2		- 04	ТО ЖЕ	11	
				3.702-2/84.1-2.030-01		С4
				<u>ДЕТАЛИ</u>		
Б4	1		3.702-2/84.1-2.001 - 16	СТЕРЖЕНЬ АРМАТУРНЫЙ	6	
Б4	2		- 04	ТО ЖЕ	5	
				3.702-2/84.1-2.030-02		С8
				<u>ДЕТАЛИ</u>		
Б4	1		3.702-2/84.1-2.001 - 24	СТЕРЖЕНЬ АРМАТУРНЫЙ	6	
Б4	2		- 04	ТО ЖЕ	13	

НАЧ. ОТД.	БРДСКИЙ	З
Н. КОМТР.	САВРАНСКИЙ	В. Д.
ГЛАВ. КОМСТР.	САВРАНСКИЙ	В. Д.
СТ. ИНЖ.	БРДСКИЙ	В. Д.
СТ. ТЕХН.	КОПИНА	В. Д.
СТ. ИНЖ.	БРДСКИЙ	В. Д.

3.702-2/84.1-2.030

СЕТКА  
С3; С4; С8; С9; С11; С12

СТАВКА	ЛНСТ	ЛНСТОВ
Р	1	2
ГОССТРОИ СССР		
ХАРЬКОВСКИЙ		
ПРОМСТРОИПРОЕКТ		

ФОРМАТ	ЗОНА	ПОЗ.	ОБОЗНАЧЕНИЕ	НАИМЕНОВАНИЕ	КОЛ.	ПРИМЕЧ.
				3.702-2/841-2.030-03		С9
				<u>ДЕТАЛИ</u>		
Б4		1	3.702-2/84.1-2.001-20	СТЕРЖЕНЬ АРМАТУРНЫЙ	6	
Б4		2	-04	ТО ЖЕ	7	
				3.702-2/84.1-2.030-04		С11
				<u>ДЕТАЛИ</u>		
Б4		1	3.702-2/84.1-2.001-22	СТЕРЖЕНЬ АРМАТУРНЫЙ	6	
Б4		2	-04	ТО ЖЕ	13	
				3.702-2/84.1-2.030-05		С12
				<u>ДЕТАЛИ</u>		
Б4		1	3.702-2/84.1-2.001-21	СТЕРЖЕНЬ АРМАТУРНЫЙ	6	
Б4		2	-04	ТО ЖЕ	11	

3.702-2/84.1-2.030

ЛИСТ

2

ГОСТ 14098-68-КТ-2

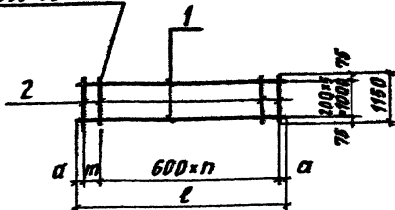

ОБОЗНАЧЕНИЕ	МАРКА	РАЗМЕРЫ, мм			Кол-во п	Масса, кг
		а	l	т		
3.702-2/84.1-2.030	С3	225	6450	-	10	249,3
-01	С4	25	2450	-	4	38,4
-02	С8	75	7250	500	12	281,1
-03	С9	150	3900	-	6	93,7
-04	С11	75	7250	500	12	217,1
-05	С12	225	6450	-	10	192,6

НАЧ. ОТД.	БРДСКИЙ	<i>[Signature]</i>
Н. КОНТ.	САВРАНСКИЙ	<i>[Signature]</i>
П. КОНТ.	САВРАНСКИЙ	<i>[Signature]</i>
СТ. ИНЖ.	БРДСКИЙ	<i>[Signature]</i>
СТ. ТЕХН.	КОПИНА	<i>[Signature]</i>
СТ. ИНЖ.	БРДСКИЙ	<i>[Signature]</i>

3.702-2/84.1-2.030 СБ

СЕТКА  
С3; С4; С8; С9; С11; С12  
СБОРЧНЫЙ ЧЕРТЕЖ

СТАДИА	МАССА	МАСШТАБ
Р	ст. ТАБЛ.	
ЛИСТ	ЛИСТОВ 1	
ГОССТРОЙ СССР ХАРЬКОВСКИЙ ПРОМСТРОЙНИИПРОЕКТ		



ГОСТ 14098-68-КТ-2

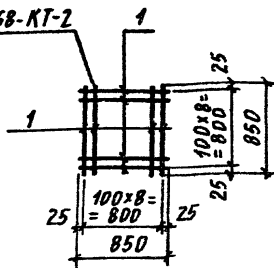

ФОРМАТ	ЗОНА	ПДЗ	ОБОЗНАЧЕНИЕ	НАИМЕНОВАНИЕ	КОЛ.	ПРИМЕЧ.
				<u>ДОКУМЕНТАЦИЯ</u>		
А4			3.702-2/84.1-2.000 Т0	ТЕХНИЧЕСКОЕ ОПИСАНИЕ		
				<u>ДЕТАЛИ</u>		
Б4	1		3.702-2/84.1-2.001 - 02	СТЕРЖЕНЬ АРМАТУРНЫЙ	18	

НАЧ. ОТД. БРДСКИЙ	БД		3.702-2/84.1-2.040	СТАДНА	МАССА	МАСШТАБ
Н. КОНТ. САВРАНСКИЙ	БД					
ГЛ. КОНСТ. САВРАНСКИЙ	БД					
СТ. ИНЖ. БРДСКИЙ	БД					
СТ. ТЕХН. КОПИНА	БД					
СТ. ИНЖ. БРДСКИЙ	БД		СЕТКА С10	Р	6,0	-
				ЛИСТ	ЛИСТОВ 1	
				ГОСТРДИ СССР ХАРЬКОВСКИЙ ПРОМСТРОЙНИИ ПРОЕКТ		

Копировала: КОЖЕНКО 21207-04 16 ФОРМАТ А4

ГОСТ 14098-68-КТ-2

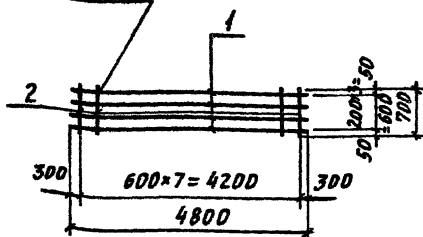

ФОРМА	ЗОНА	ПОЗ.	ОБОЗНАЧЕНИЕ	НАИМЕНОВАНИЕ	КОЛ.	ПРИМЕЧ.
				<u>ДОКУМЕНТАЦИЯ</u>		
А4			3.702-2/84.1-2.000 ТО	ТЕХНИЧЕСКОЕ ОПИСАНИЕ		
				<u>ДЕТАЛИ</u>		
Б4	1		3.702-2/84.1-2.001 - 17	СТЕРЖЕНЬ АРМАТУРНЫЙ	4	
Б4	2		- 01	ТО ЖЕ	8	

НАЧ. ОТД. БРДСКИЙ	<i>Л</i>		3.702-2/84.1-2.050	СТ. ТЕХН. КОПИНА	СТАДИЯ	МАССА	МАСШТАБ
Н. КОНТР. САВРАНСКИЙ	<i>С</i>						
ГЛ. КОНСТ. САВРАНСКИЙ	<i>С</i>						
СТ. ИНЖ. БРДСКИЙ	<i>Л</i>						
СТ. ТЕХН. КОПИНА	<i>К</i>						
СТ. ИНЖ. БРДСКИЙ	<i>Л</i>		СЕТКА СБ	Р	49,8	-	
					ЛИСТ	ЛИСТОВ 1	
					ГБССТРОИ СССР ХАРЬКОВСКИЙ ПРОМСТРОИНИИПРОЕКТ		

КОПИРОВАЛА: КОРНИЕНКО 21207-04 17 ФОРМАТ А4

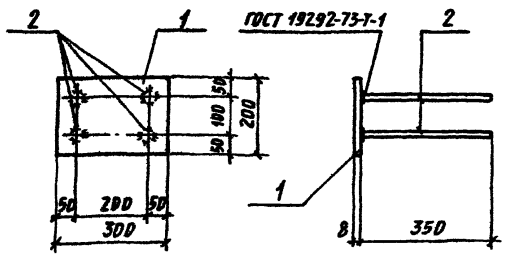

ФОРМАТ	ЗОНА	ПОЗ.	ОБОЗНАЧЕНИЕ	НАИМЕНОВАНИЕ	КОЛ.	ПРИМЕЧ.
				<u>ДОКУМЕНТАЦИЯ</u>		
			3.702-2/84.1-2.000 Т0	ТЕХНИЧЕСКОЕ ОПИСАНИЕ		
				<u>ДЕТАЛИ</u>		
		1	3.702-2/84.1-2.001 - 25	ПОЛДСА	1	
		2	- 10	СТЕРЖЕНЬ АРМАТУРНЫЙ	4	

НАЧ. ОТД.	БРВДСКИЙ	<i>БС</i>	3.702-2/84.1-2.060	СТАНДАРТ	МАСШ	МАСШТАБ	
Н. КОНТР.	САВРАНСКИЙ	<i>БД</i>		ИЗДЕЛИЕ ЗАКЛАДНОЕ М1	Р	5,0	-
ГЛ. КОНСТ.	САВРАНСКИЙ	<i>БД</i>			ЛИСТ	ЛИСТОВ 1	
СТ. НИЖ.	БРВДСКИЙ	<i>БС</i>			ГОССТРОЙ СССР ХАРЬКОВСКИЙ ПРОМСТРОИНИИПРОЕКТ		
СТ. ТЕХН.	КОПИНА	<i>АКОВ</i>					
СТ. НИЖ.	БРВДСКИЙ	<i>БС</i>					

КОПИРОВАЛА: КОРНЕНКО 21207-04 18 ФОРМАТ А4

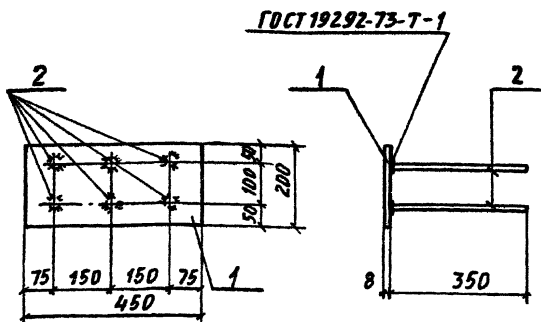

ФОРМА	ЗОНА	ПОЗ.	ОБОЗНАЧЕНИЕ	НАИМЕНОВАНИЕ	КОЛ.	ПРИМЕЧ.
				<u>ДОКУМЕНТАЦИЯ</u>		
			3.702-2/84.1-2.000 ТО	ТЕХНИЧЕСКОЕ ОПИСАНИЕ		
				<u>ДЕТАЛИ</u>		
		1	3.702-2/84.1-2.001 - 26	ПОЛОСА	1	
		2	- 10	СТЕРЖЕНЬ АРМАТУРНЫЙ	6	

НАЧ. ОТД.	БРОВДСКИЙ	<i>[Signature]</i>	3.702-2/84.1-2.070	СТАДИЯ	МАССА	МАСШТАБ	
Н. КОНТ.	САВРАНСКИЙ	<i>[Signature]</i>		ИЗДЕЛИЕ ЗАКЛАДНОЕ М2	Р	7,5	
ТА. КОНС.	САВРАНСКИЙ	<i>[Signature]</i>			ЛИСТ	ЛИСТОВ 1	
СТ. ИНЖ.	БРОВДСКИЙ	<i>[Signature]</i>			ГЭССТРОЙ ССРС ХАРЬКОВСКИЙ ПРОМСТРОЙНИИПРОЕКТ		
СТ. ТЕХН.	КОПИНА	<i>[Signature]</i>					
СТ. ИНЖ.	БРОВДСКИЙ	<i>[Signature]</i>					

КОПИРОВАЛА: Корниенко 21207-04 19 ФОРМАТ АЧ

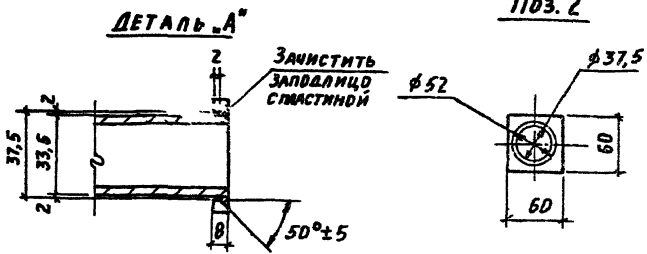
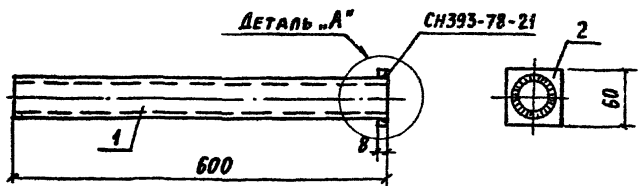

ФОРМАТ	ЭРИА	ПОЗ.	ОБЗНАЧЕНИЕ	НАИМЕНОВАНИЕ	КОЛ.	ПРИМЕЧ.
				<u>Документация</u>		
			3.702-2/841-2.000 Т0	ТЕХНИЧЕСКОЕ ОПИСАНИЕ		
				<u>ДЕТАЛИ</u>		
БЧ	1		3.702-2/84.1-2.001-27	ТРУБА	1	1,45
БЧ	2		3.702-2/84.1-2.081	ПОЛОСА 60x8	1	0,2

НАЧ. ОТД.	БРДСКИЙ	<i>БД</i>	3.702-2/84.1-2.080	ИЗДЕЛИЕ ЗАКЛАДНОЕ М3	МАШИНА	МАССА	МАСШТАБ
Н. КОНСТ.	САВРАНСКИЙ	<i>СВ</i>			Р	1,65	-
П. КОНСТ.	САВРАНСКИЙ	<i>СВ</i>			ЛИСТ	Листов 1	
РУК. ГР.	КУДРИЧЕВСКАЯ	<i>КУ</i>			ГОССТРОЙ СССР		
ВЕД. ИНЖ.	ЭПЕЛЬБАУМ	<i>ЭП</i>			ХАРЬКОВСКИЙ		
СТ. ИНЖ.	БРДСКИЙ	<i>БД</i>	ПРОМСТРОИНИИПРОЕКТ				
СТ. ТЕХН.	КОПИНА	<i>КО</i>					
СТ. ИНЖ.	БРДСКИЙ	<i>БД</i>					

Копировал: Кожиненко 21207-04 20 Формат БЧ

ОБЪЗНАЧЕНИЕ	Ф, мм и класс стали	Длина мм	Масса, кг	ПРИМЕЧАНИЕ
3.702-2/84.1-2.001	8A I	400	0,2	ГОСТ 5781-82 *
-01	8A I	700	0,3	
-02	8A I	850	0,3	
-03	8A I	1050	0,4	
-04	8A I	1150	0,5	
-05	16A I	750	1,2	
-06	16A I	860	1,4	
-07	16A I	4300	6,8	
-08	16A I	6250	9,9	
-09	12A III	100	0,1	
-10	12A III	350	0,3	
-11	12A III	2750	2,4	
-12	12A III	4850	4,3	
-13	16A III	140	0,2	
-14	16A III	1300	2,1	
-15	16A III	2650	4,2	
-16	20A III	2450	6,0	
-17	20A III	4800	11,8	
-18	20A III	7500	18,5	
-19	25A III	200	0,8	
-20	25A III	3900	15,0	
-21	28A III	6450	31,2	

ИЗМ. ОТВ.	БРДСКИЙ	<i>Л</i>	3.702-2/84.1-2.001	СТЕРЖЕНЬ АРМАТУРНЫЙ	СТАДИЯ	МАССА	МАСШТАБ		
И. КОНТР.	САВРАНСКИЙ	<i>Л</i>						Р	Сп. ТАБЛ.
И. КОНСТ.	САВРАНСКИЙ	<i>Л</i>			Лист 1   Листов 2				
Ст. ИЖ.	БРДСКИЙ	<i>Л</i>			ГОССТРОИ СССР				
Ст. ТЕХН.	КОПИНА	<i>Л</i>			ХАРЬКОВСКИЙ				
Ст. ИЖ.	БРДСКИЙ	<i>Л</i>			ПРОМСТРОИНИИПРОЕКТ				

КОПИРОВАЛА: КОРНИЕНКО 21207-04 21 ДОРМАТ АЧ

ОБОЗНАЧЕНИЕ	Ф, мм и класс стали	Длина, мм	Масса, кг	ПРИМЕЧАНИЕ
3.702-2/84.1-2.001 - 22	28AIII	7250	35,1	ГОСТ 5781-82
-23	32AIII	6450	40,7	
-24	32AIII	7250	45,0	
-25	ПОЛОСА -200x8	300	3,8	
-26	ПОЛОСА -200x8	450	5,7	ГОСТ 103-76*
-27	ТРУБА Ду 25	600	1,45	ГОСТ 3262-75*
-28	12AIII	1500	1,3	ГОСТ 5781-82
-29	8A I	300	0,1	
-30	12AIII	1070	1,0	

3.702-2/84.1-2.001

Лист

2

Рис. 1



Рис. 2



Рис. 3

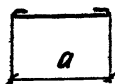

Рис. 4

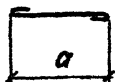

Рис. 5

п.п.

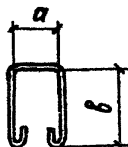
Рис. 6

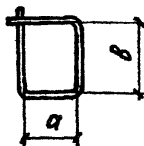

Рис. 7



Рис. 8

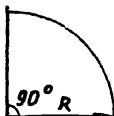

ОБОЗНАЧЕНИЕ	Рис.	Ø, мм и класс стали	РАЗМЕРЫ, мм				МАССА кг	ПРИМЕЧ.
			а	в	R	длина		
3.702-2/84.1-2.002	3	ВА I	830	1830	—	4600	1,8	ГОСТ 5781-82
-01	6	16A III	—	—	6455	10130	16,0	
-02	6	16A III	—	—	6055	9500	15,0	
-03	6	16A III	—	—	5645	8860	14,0	
-04	6	16A III	—	—	5245	8230	13,0	
-05	1	8A I	1230	—	—	1330	0,5	
-06	4	8A I	230	330	—	1270	0,5	
-07	7	16A III	—	—	6450	6400	10,1	

НАЧ. ОТД.	БРДСКИЙ	2	3.702-2/84.1-2.002	СТЕРЖЕНЬ АРМАТУРНЫЙ ГНУТЫЙ	СТАДИЯ	МАССА	МАСШТАБ
И.КОНТ.	САВРАНСКИЙ	10			Р	СМ. ТАБЛ.	—
И.КОНСТ.	САВРАНСКИЙ	10			Лист 1	Листов 2	
СТ.ИЖ.	БРДСКИЙ	2			ГЭССТРОИ СССР		
СТ.ТЕХН.	КОПЫНА	10			ХАРЬКОВСКИЙ		
СТ.ИЖ.	БРДСКИЙ	2			ПРОМСТРОЙНИИПРОЕКТ		



ОБОЗНАЧЕНИЕ	PMS	Ф, мм и класс стали	РАЗМЕРЫ, мм				МАССА кг	ПРИМЕЧ.
			а	В	R	длина		
3.702-2/84.1-2.002-08	2	8A I	560	-	-	700	0,3	ГОСТ 5781-82
-09	3	8A I	540	-	-	1400	0,6	
-11	5	6A I				1000	0,222	
-12	5	8A I				1000	0,395	
-13	6	25A III			5475	8620	33,2	
-14	6	25A III			5640	8850	34,1	
-15	6	25A III			5820	9130	35,2	
-16	6	25A III			6000	9420	36,3	
-17	6	12A III			5470	8620	7,7	
-18	6	12A III			5640	8850	7,9	
-19	6	12A III			5820	9130	8,1	
-20	6	12A III			6000	9420	8,4	
-21	8	8A I	660	70	-	800	0,3	

170284

3.702-2/84.1-2.002	ЛИСТ 2
--------------------	-----------