

типовые строительные конструкции, изделия и узлы

СЕРИЯ 3.006.1—8

КАНАЛЫ И ТОННЕЛИ
СБОРНЫЕ ЖЕЛЕЗОБЕТОННЫЕ
ИЗ ЛОТКОВЫХ ЭЛЕМЕНТОВ

ВЫПУСК 4—1

ТРАССЫ.

ПЛИТЫ, ОПОРНЫЕ ПОДУШКИ.

АРМАТУРНЫЕ И ЗАКЛАДНЫЕ ИЗДЕЛИЯ.

РАБОЧИЕ ЧЕРТЕЖИ

ТИПОВЫЕ СТРОИТЕЛЬНЫЕ КОНСТРУКЦИИ, ИЗДЕЛИЯ И УЗЛЫ

СЕРИЯ 3.006.1-8

КАНАЛЫ И ТОННЕЛИ
СБОРНЫЕ ЖЕЛЕЗОБЕТОННЫЕ
ИЗ ЛОТКОВЫХ ЭЛЕМЕНТОВ

ВЫПУСК 4-1

ТРАССЫ.

ПЛИТЫ, ОПОРНЫЕ ПОДУШКИ.
АРМАТУРНЫЕ И ЗАКЛАДНЫЕ ИЗДЕЛИЯ.
РАБОЧИЕ ЧЕРТЕЖИ

РАЗРАБОТАНЫ ИНСТИТУТАМИ :

ЦНИИПРОМЗДАНИЙ

ХАРЬКОВСКИЙ

Заместитель директора

института *В. В. Гранев*

Руководитель отдела

А. М. Туголуков

Руководитель темы

В. Т. Ильин

ПРОМСТРОЙНИИПРОЕКТ

Главный инженер

института *Н. Ф. Довгий*

Главный инженер

проекта *А. М. Монин*

УТВЕРЖДЕНЫ :

*Управлением проектирования и инженерных
изысканий Минстроя России,
письмо от 20.11.92 № 9-1/361;
введены в действие АП ЦНИИпромзданий
с 01.04.93,
приказ от 11.12.92 № 94*

ОБОЗНАЧЕНИЕ ДОКУМЕНТА	НАИМЕНОВАНИЕ	СТР.
3.006.1-8.4-1-ТТ	ТЕХНИЧЕСКИЕ ТРЕБОВАНИЯ	6
3.006.1-8.4-1-1	СЕТКА С1-1; С1-2; С1-3; С1-4	8
3.006.1-8.4-1-2	СЕТКА С1-5; С1-6; С1-7; С1-8	9
3.006.1-8.4-1-3	СЕТКА С1-9; С1-10; С1-11	10
3.006.1-8.4-1-4	СЕТКА С2-1; С2-3...С2-8	11
3.006.1-8.4-1-5	СЕТКА С2-10...С2-14	12
3.006.1-8.4-1-6	СЕТКА С2-16...С2-21	13
3.006.1-8.4-1-7	СЕТКА С2-23...С2-30	14
3.006.1-8.4-1-8	СЕТКА С2-33; С2-35; С2-37; С2-40	15
3.006.1-8.4-1-9	СЕТКА С2-34; С2-36; С2-38; С2-39	16
3.006.1-8.4-1-10	СЕТКА С2-41...С2-44; С2-50	17
3.006.1-8.4-1-11	СЕТКА С2-45...С2-49	18
3.006.1-8.4-1-12	СЕТКА С2-51; С2-55; С2-56	19
3.006.1-8.4-1-13	СЕТКА С2-52; С2-53; С2-54	20
3.006.1-8.4-1-14	СЕТКА С2-57; С2-58; С2-61; С2-63...С2-65	21

ВЗЯТ. ИВ. И

ПОДПИСЬ И ДАТА

ИВ. № ПОДХ.

НАЧ. ОТД.	АГРАНОВИЧ	<i>[Signature]</i>
Н. КОНТР.	ЧУМАКОВА	<i>[Signature]</i>
ГЛ. СПЕЦ.	КОРОТЕЦКИЙ	<i>[Signature]</i>
ВЕД. ИНЖ.	ЧУМАКОВА	<i>[Signature]</i>
ПРОВЕР.	ЧУМАКОВА	<i>[Signature]</i>
РАЗРАБ.	ФОМИЧЕВ	<i>[Signature]</i>

3.006.1-8.4-1

СОДЕРЖАНИЕ

СТАДИЯ	ЛИСТ	ЛИСТОВ
Р	1	4
ХАРЬКОВСКИЙ ПРОМСТРОЙНИИПРОЕКТ		

ОБОЗНАЧЕНИЕ ДОКУМЕНТА	НАИМЕНОВАНИЕ	СТР.
3.006.1 - 8.4 - 1 - 15	СЕТКА С2 - 59; С2 - 60; С2 - 62	22
3.006.1 - 8.4 - 1 - 16	СЕТКА С2 - 66; С2 - 68... С2 - 70	23
3.006.1 - 8.4 - 1 - 17	СЕТКА С2 - 71; С2 - 72; С2 - 74;	
	С2 - 75	24
3.006.1 - 8.4 - 1 - 18	СЕТКА С2 - 67; С2 - 73; С2 - 76;	
	С2 - 77	25
3.006.1 - 8.4 - 1 - 19	СЕТКА С3 - 1; С3 - 2; С3 - 6	26
3.006.1 - 8.4 - 1 - 20	СЕТКА С3 - 3; С3 - 4; С3 - 5	27
3.006.1 - 8.4 - 1 - 21	СЕТКА С3 - 9... С3 - 12; С3 - 14	28
3.006.1 - 8.4 - 1 - 22	СЕТКА С3 - 8; С3 - 13; С3 - 15;	
	С3 - 16	29
3.006.1 - 8.4 - 1 - 23	СЕТКА С3 - 18; С3 - 20; С3 - 22	30
3.006.1 - 8.4 - 1 - 24	СЕТКА С3 - 19; С3 - 21; С3 - 25	31
3.006.1 - 8.4 - 1 - 25	СЕТКА С3 - 23; С3 - 24; С3 - 26;	
	С3 - 27	32
3.006.1 - 8.4 - 1 - 26	СЕТКА С3 - 29; С3 - 30; С3 - 31	33
3.006.1 - 8.4 - 1 - 27	СЕТКА С3 - 32; С3 - 33; С3 - 34	34
3.006.1 - 8.4 - 1 - 28	СЕТКА С3 - 35; С3 - 36; С3 - 37	35
3.006.1 - 8.4 - 1 - 29	СЕТКА С3 - 40; С3 - 41; С3 - 42	36
3.006.1 - 8.4 - 1 - 30	СЕТКА С3 - 39; С3 - 43; С3 - 44	37
3.006.1 - 8.4 - 1 - 31	СЕТКА С3 - 45; С3 - 46	38
3.006.1 - 8.4 - 1 - 32	СЕТКА С3 - 7; С3 - 17; С3 - 28;	
	С3 - 38; С3 - 47; С3 - 48	39

ИНВ. № ПОДЛ. ПОДПИСЬ И ДАТА ВЗЯТ. ИНВ. №

3.006.1 - 8.4 - 1

ЛИСТ

2

ОБОЗНАЧЕНИЕ ДОКУМЕНТА	НАИМЕНОВАНИЕ	СТР.
3.006.1 - 8.4 - 1 - 33	СЕТКА С3-49; С3-50	40
3.006.1 - 8.4 - 1 - 34	СЕТКА С3-51; С3-52; С3-56	41
3.006.1 - 8.4 - 1 - 35	СЕТКА С3-53; С3-54; С3-55	42
3.006.1 - 8.4 - 1 - 36	СЕТКА С3-59; С3-61	43
3.006.1 - 8.4 - 1 - 37	СЕТКА С3-60; С3-63; С3-65	44
3.006.1 - 8.4 - 1 - 38	СЕТКА С3-62; С3-64; С3-66	45
3.006.1 - 8.4 - 1 - 39	СЕТКА С3-57; С3-58; С3-67;	
	С3-68	46
3.006.1 - 8.4 - 1 - 40	СЕТКА С4-1; С4-2	47
3.006.1 - 8.4 - 1 - 41	СЕТКА С5-1; С5-2; С5-3	48
3.006.1 - 8.4 - 1 - 42	СЕТКА С5-4; С5-5; С5-6;	
	С5-7; С5-8; С5-9	49
3.006.1 - 8.4 - 1 - 43	СЕТКА С5-10; С5-11; С5-12;	
	С5-13	50
3.006.1 - 8.4 - 1 - 44	СЕТКА С5-14; С5-15; С5-16;	
	С5-17; С5-18; С5-19	51
3.006.1 - 8.4 - 1 - 45	СЕТКА С6-1; С6-2; С6-3;	
	С6-4; С6-5	52
3.006.1 - 8.4 - 1 - 46	СЕТКА С6-6; С6-7	53
3.006.1 - 8.4 - 1 - 47	КАРКАС Кр1; Кр2	54
3.006.1 - 8.4 - 1 - 48	КАРКАС Кр3; Кр4	55
3.006.1 - 8.4 - 1 - 49	КАРКАС Кр5; Кр6; Кр7	56
3.006.1 - 8.4 - 1 - 50	КАРКАС Кр8; Кр9; Кр10	57

ИНВ. № ПОДЛ. ПОДПИСЬ И ДАТА ВСАМ. ИНВ. №

3.006.1-8.4-1	Лист 3
---------------	-----------

1. Выпуск 4-1 серии 3.006.1-8 содержит рабочие чертежи арматурных и закладных изделий плит и опорных подушек.

Состав серии и материалы для проектирования каналов и тоннелей приведены в выпуске 0-1, рабочие чертежи плит и опорных подушек в выпуске 3-1.

2. Принято следующее обозначение арматурных сеток

С Х - ХХ

ТИП ИЗДЕЛИЯ - АРМАТУРНАЯ СЕТКА
ИНДЕКС, ХАРАКТЕРИЗУЮЩИЙ ТИП СЕТКИ ПО НАЗНАЧЕНИЮ:

- 1 - ОСНОВНАЯ СЕТКА ДЛЯ ПЛИТЫ ШИРИНОЙ 360 мм;
 - 2 - ТО ЖЕ, ШИРИНОЙ 740 мм;
 - 3 - ТО ЖЕ, ШИРИНОЙ 2990 мм;
 - 4 - СЕТКИ У МОНТАЖНЫХ ПЕТЕЛЬ В ПЛИТАХ;
 - 5 - СЕТКИ ДЛЯ ОПОРНЫХ ПОДУШЕК;
 - 6 - СЕТКИ ДЛЯ ПЛОСКИХ ПОДКЛАДОК;
- ПОРЯДКОВЫЙ НОМЕР СЕТКИ ДАННОГО ТИПА

ИЛР. № - ПОДЛЖ. ПОДПИСИ И ДАТА ВЗАМ. ИМЬ. И

НАЧ. ОТД.	АГРАНОВИЧ	<i>[Signature]</i>		3.006.1-8.4-1-ТТ	ТЕХНИЧЕСКИЕ ТРЕБОВАНИЯ	СТАДИЯ	ЛИСТ	ЛИСТОВ
Н. КОНТР.	ЧУМАКОВА	<i>[Signature]</i>				Р	1	2
ГЛ. СПЕЦ.	КОРОТЕЦКИЙ	<i>[Signature]</i>			ХАРЬКОВСКИЙ ПРОМСТРОЙНИИПРОЕКТ			
ВЕД. ИМЖ.	ЧУМАКОВА	<i>[Signature]</i>						
ПРОВЕР.	ЧУМАКОВА	<i>[Signature]</i>						
РАЗРАБ.	ФОМИЧЕВ	<i>[Signature]</i>						

3. Изготовление арматурных и закладных изделий должно производиться в соответствии с требованиями:

ГОСТ 10922-90 "Арматурные и закладные изделия сварные, соединения сварные арматуры и закладных изделий железобетонных конструкций. Общие технические условия."

ГОСТ 14098-85 "Соединения сварные арматуры и закладных изделий железобетонных конструкций. Типы, конструкция и размеры".

4. Плоские арматурные каркасы и сетки следует изготавливать с помощью контактной точечной сварки. Сварку производить во всех точках пересечения стержней.

5. Антикоррозионная защита закладных изделий должна приниматься в конкретном проекте.

инв. № подл.	подпись и дата	взам. инв. №

3.006.1-8.4-1-ТТ

ЛИСТ

2

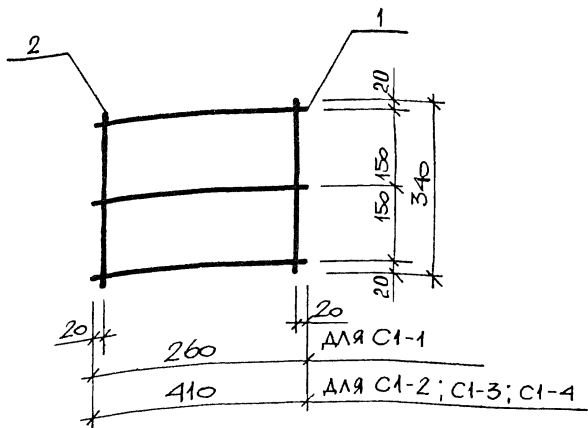

МАРКА	ПОЗ.	НАИМЕНОВАНИЕ	КОЛ.	МАССА ЕД. КГ.	ОБЩАЯ МАССА, КГ.
С1-1	1	Ø4 ВР I, l = 260	3	0,02	0,12
	2	Ø4 ВР I, l = 340	2	0,03	
С1-2	1	Ø4 ВР I, l = 410	3	0,04	0,18
	2	Ø4 ВР I, l = 340	2	0,03	
С1-3	1	Ø5 ВР I, l = 410	3	0,06	0,24
	2	Ø4 ВР I, l = 340	2	0,03	
С1-4	1	Ø6 А III, l = 410	3	0,09	0,33
	2	Ø4 ВР I, l = 340	2	0,03	

1. АРМАТУРА КЛАССА А-III ПО ГОСТ 5781-82
2. АРМАТУРА КЛАССА ВР-I ПО ГОСТ 6727-80*

ИНВ. №, ПОДПИСЬ И ДАТА ВЪЗМ. ИНВ. №

НАЧ. ОУДА	АГРАНОВИЧ	<i>[Signature]</i>
Н. КОНТР.	ЧУМАКОВА	<i>[Signature]</i>
ГЛ. СПЕЦ.	КОРОТЕЦКИЙ	<i>[Signature]</i>
ВЕД. ИНЖ.	ЧУМАКОВА	<i>[Signature]</i>
ПРОВЕР.	ЧУМАКОВА	<i>[Signature]</i>
РАЗРАБ.	ТИХОНОВ	<i>[Signature]</i>

3.006.1-8.4-1-1

СЕТКА
С1-1; С1-2;
С1-3; С1-4

СТАДИЯ	ЛИСТ	ЛИСТОВ
Р		1
ХАРЬКОВСКИЙ ПРОМСТРОЙНИИПРОЕКТ		

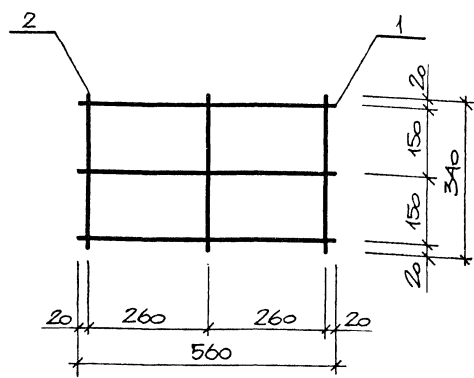

МАРКА	ПОЗ	НАИМЕНОВАНИЕ	КОЛ	МАССА ЕД. КГ.	ОБЩАЯ МАССА, КГ.
C1-5	1	Ø4 ВР I, l = 560	3	0,05	0,24
	2	Ø4 ВР I, l = 340	3	0,03	
C1-6	1	Ø5 ВР I, l = 560	3	0,08	0,33
	2	Ø4 ВР I, l = 340	3	0,03	
C1-7	1	Ø6 А III, l = 560	3	0,12	0,45
	2	Ø4 ВР I, l = 340	3	0,03	
C1-8	1	Ø8 А III, l = 560	3	0,22	0,75
	2	Ø4 ВР I, l = 340	3	0,03	

1. АРМАТУРА КЛАССА А-III ПО ГОСТ 5781-82
2. АРМАТУРА КЛАССА ВР I ПО ГОСТ 6727-80

ИНВ. № ПОДЛ. ПОДПИСЬ И ДАТА

НАЧ. ОУДА	АГРАНОВИЧ	<i>[Signature]</i>	
Н. КОНТР.	ЧУМАКОВА	<i>[Signature]</i>	
ГЛ. СПЕЦ.	КОРОТЕЦКИЙ	<i>[Signature]</i>	
ВЕД. ИНЖ.	ЧУМАКОВА	<i>[Signature]</i>	
ПРОВЕР.	ЧУМАКОВА	<i>[Signature]</i>	
РАЗРАБ.	ТИХОНОВ	<i>[Signature]</i>	

3.006.1-8.4-1-2

СЕТКА
C1-5; C1-6;
C1-7; C1-8

СТРАНИЦА	ЛИСТ	ЛИСТОВ
Р		1
ХАРЬКОВСКИЙ ПРОМСТРОИНИИПРОЕКТ		

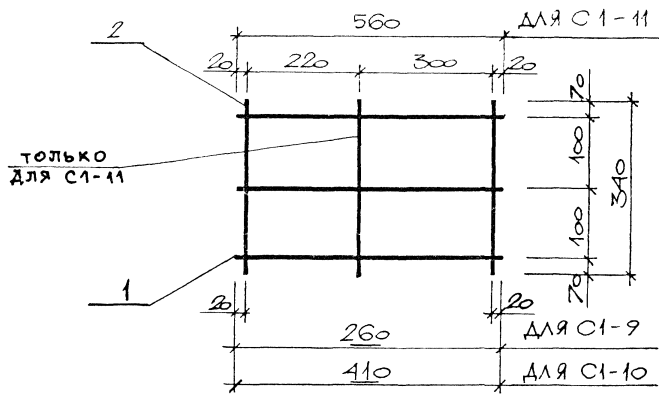

МАРКА	ПОЗ	НАИМЕНОВАНИЕ	КОЛ.	МАССА ЕД. КГ.	ОБЩАЯ МАССА, КГ.
С1-9	1	Ø4 ВР I, l = 260	3	0,02	0,12
	2	Ø4 ВР I, l = 340	2	0,03	
С1-10	1	Ø4 ВР I, l = 410	3	0,04	0,18
	2	Ø4 ВР I, l = 340	2	0,03	
С1-11	1	Ø4 ВР I, l = 560	3	0,05	0,24
	2	Ø4 ВР I, l = 340	3	0,03	

АРМАТУРА КЛАССА ВР I ПО ГОСТ 6727-80

ИНВ. № ПОСЛА | ПОДАПИСЬ И ДАТА | ВЗЛ.М. ИНВ. №

НАЧ. ОУД.	АГРАНОВИЧ	<i>[Signature]</i>
Н. КОНТР.	ЧУМАКОВА	<i>[Signature]</i>
ГЛ. СПЕЦ.	КОРОТЕЦКИЙ	<i>[Signature]</i>
ВЕД. ИНЖ.	ЧУМАКОВА	<i>[Signature]</i>
ПРОВЕР.	ЧУМАКОВА	<i>[Signature]</i>
РАЗРАБ.	ТИХОНОВ	<i>[Signature]</i>

3.006.1-8.4-1-3

СЕТКА
С1-9; С1-10; С1-11

СТАДИЯ	ЛИСТ	ЛИСТОВ
Р		1
ХАРЬКОВСКИЙ ПРОМСТРОЙНИИПРОЕКТ.		

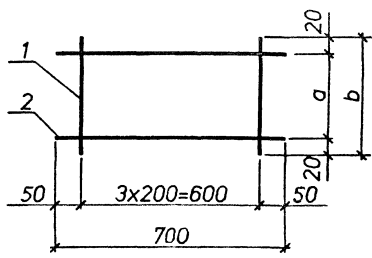

Марка сетки	Размеры, мм	
	a	b
C2-1	220	260
C2-3	370	410
C2-4	370	410
C2-5	370	410
C2-6	370	410
C2-7	370	410
C2-8	370	410

Марка	Поз.	Наименование	Кол.	Масса ед.кг	Общая масса, кг
C2-1	1	∅4ВрI, L=260	4	0,03	0,26
	2	∅4ВрI, L=700	2	0,07	
C2-3	1	∅4ВрI, L=410	4	0,04	0,30
	2	∅4ВрI, L=700	2	0,07	
C2-4	1	∅5ВрI, L=410	4	0,06	0,39
	2	∅4ВрI, L=700	2	0,07	
C2-5	1	∅4ВрI, L=410	7	0,04	0,42
	2	∅4ВрI, L=700	2	0,07	
C2-6	1	∅5ВрI, L=410	7	0,06	0,56
	2	∅4ВрI, L=700	2	0,07	
C2-7	1	∅8AIII, L=410	4	0,16	0,78
	2	∅4ВрI, L=700	2	0,07	
C2-8	1	∅6AIII, L=410	4	0,09	0,50
	2	∅4ВрI, L=700	2	0,07	

Арматура классов : А-III по ГОСТ 5781-82; Вр-I по ГОСТ 6727-80 .

ИНВЕН. ЛЮДИ ПОДПИСЬ И ДАТА ВЗЕМАНЬ И

Нач.отд.	Агранович	<i>[Signature]</i>	
Н.контр.	Чумакова	<i>[Signature]</i>	
П.спец.	Коротецкий	<i>[Signature]</i>	
Вед.инж.	Чумакова	<i>[Signature]</i>	
Провер.	Чумакова	<i>[Signature]</i>	
Разраб.	Хайнсон	<i>[Signature]</i>	

3.006.1-8.4-1-4

Сетка C2-1;
C2-3...C2-8

Стадия	Лист	Листов
Р		1
Харьковский Промстройинипроект		

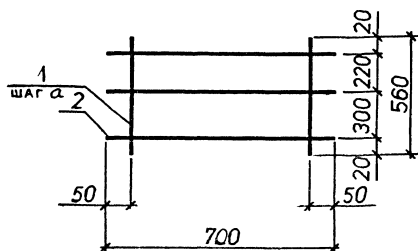

МАРКА СЕТКИ	α , мм
C2-10	200
C2-11	200
C2-12	100
C2-13	200
C2-14	100

Марка	Поз.	Наименование	Кол.	Масса ед., кг	Общая масса, кг
C2-10	1	$\varnothing 4$ Вр I, L=560	4	0,05	0,41
	2	$\varnothing 4$ Вр I, L=700	3	0,07	
C2-11	1	$\varnothing 5$ Вр I, L=560	4	0,09	0,57
	2	$\varnothing 4$ Вр I, L=700	3	0,07	
C2-12	1	$\varnothing 5$ Вр I, L=560	7	0,09	0,84
	2	$\varnothing 4$ Вр I, L=700	3	0,07	
C2-13	1	$\varnothing 8$ А III, L=560	4	0,22	1,1
	2	$\varnothing 4$ Вр I, L=700	3	0,07	
C2-14	1	$\varnothing 4$ Вр I, L=560	7	0,05	0,56
	2	$\varnothing 4$ Вр I, L=700	3	0,07	

Арматура классов : А-III по ГОСТ 5781-82; Вр-I по ГОСТ 6727-80 .

Имя и Подпись и дата Взаимн.В

Нач.отд.	Агранович	
Н.контр.	Чумакова	
Г.п.спец.	Коротецкий	
Бедн.ж.	Чумакова	
Провер.	Чумакова	
Разраб.	Хаинсон	

3.006.1-8.4-1-5

Сетка C2-10...C2-14

Стадия	Лист	Листов
Р		1

Харьковский
Промстройинипроект

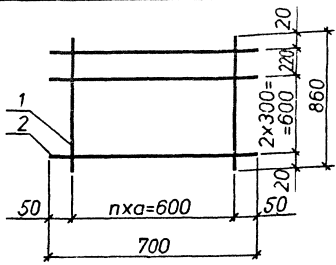

Марка сетки	n	а, мм
C2-16	3	200
C2-17	3	200
C2-18	6	100
C2-19	6	100
C2-20	3	200
C2-21	3	200

Марка	Поз.	Наименование	Кол.	Масса ед., кг	Общая масса, кг
C2-16	1	∅ 4ВрI, L=860	4	0,08	0,6
	2	∅ 4ВрI, L=700	4	0,07	
C2-17	1	∅ 5ВрI, L=860	4	0,13	0,8
	2	∅ 4ВрI, L=700	4	0,07	
C2-18	1	∅ 5ВрI, L=860	7	0,13	1,2
	2	∅ 4ВрI, L=700	4	0,07	
C2-19	1	∅ 8AIII, L=860	7	0,34	2,6
	2	∅ 4ВрI, L=700	4	0,07	
C2-20	1	∅ 6AIII, L=860	4	0,19	1,0
	2	∅ 4ВрI, L=700	4	0,07	
C2-21	1	∅ 8AIII, L=860	4	0,34	1,6
	2	∅ 4ВрI, L=700	4	0,07	

Арматура классов : A-III по ГОСТ 5781-82; Вр-I по ГОСТ 6727-80 .

ИЛЬИН ПОДПИСАТЬ И ДАТА ЗАМ. И В.М.

Нач. отд.	Аграневич	<i>[Signature]</i>
Н.контр.	Чумакова	<i>[Signature]</i>
П. спец.	Коротецкий	<i>[Signature]</i>
Вед. инж.	Чумакова	<i>[Signature]</i>
Провер.	Чумакова	<i>[Signature]</i>
Разраб.	Хайнсон	<i>[Signature]</i>

3.006.1-8.4-1-6

Сетка C2-16...C2-21

Стадия	Лист	Листов
Р		1
Харьковский Промстройинипроект		

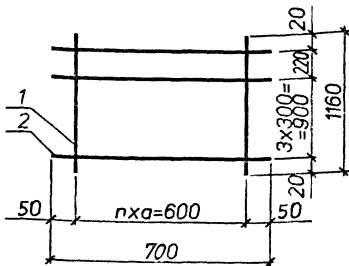

Марка сетки	n	a, мм
C2-23	3	200
C2-24	3	200
C2-25	6	100
C2-26	6	100
C2-27	3	200
C2-28	6	100
C2-29	6	100
C2-30	3	200

Марка	Поз.	Наименование	Кол.	Масса ед.кг	Общая масса, кг
C2-23	1	∅5BpI, L=1160	4	0,18	1,1
	2	∅4BpI, L=700	5	0,07	
C2-24	1	∅6AIII, L=1160	4	0,26	1,4
	2	∅4BpI, L=700	5	0,07	
C2-25	1	∅8AIII, L=1160	7	0,45	3,5
	2	∅4BpI, L=700	5	0,07	
C2-26	1	∅10AIII, L=1160	7	0,71	5,5
	2	∅5BpI, L=700	5	0,10	
C2-27	1	∅4BpI, L=1160	4	0,11	0,81
	2	∅4BpI, L=700	5	0,07	
C2-28	1	∅4BpI, L=1160	7	0,11	1,1
	2	∅4BpI, L=700	5	0,07	
C2-29	1	∅6AIII, L=1160	7	0,26	2,1
	2	∅4BpI, L=700	5	0,07	
C2-30	1	∅10AIII, L=1160	4	0,71	3,2
	2	∅4BpI, L=700	5	0,07	

Арматура классов : A-III по ГОСТ 5781-82; Bp-I по ГОСТ 6727-80

Нач.отд.	Агранович	<i>[Signature]</i>
Н.контр.	Чумакова	<i>[Signature]</i>
л.спец.	Коротешкин	<i>[Signature]</i>
Вед.инж.	Чумакова	<i>[Signature]</i>
Провер.	Чумакова	<i>[Signature]</i>
Разраб.	Хайнсон	<i>[Signature]</i>

3.006.1-8.4-1-7

Страница	Лист	Листов
Р		1

Сетка C2-23...C2-30

Харьковский
Промстройиниитроект

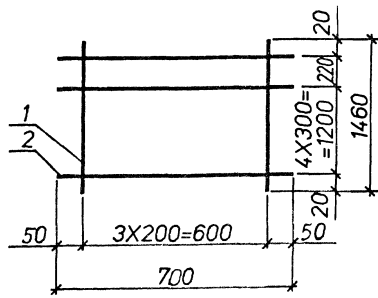

Марка	Поз.	Наименование	Кол.	Масса ед.кг	Общая масса.кг
С2-33	1	∅ 8AIII, L=1460	4	0,57	2,7
	2	∅ 4ВрI, L=700	6	0,07	
С2-35	1	∅ 12AIII, L=1460	4	1,3	5,8
	2	∅ 5ВрI, L=700	6	0,11	
С2-37	1	∅ 5ВрI, L=1460	4	0,22	1,3
	2	∅ 4ВрI, L=700	6	0,07	
С2-40	1	∅ 4ВрI, L=1460	4	0,14	1,0
	2	∅ 4ВрI, L=700	6	0,07	

Арматура классов : А-III по ГОСТ 5781-82; Вр-I по ГОСТ 6727-80.

ИНВ.Н ПОДПИСИ И ДАТЫ ЗАЕМНИКОВ

Нач.отд.	Агранович	✓	3.006.1-8.4-1-8						
Н.контр.	Чумакова	✓							
Гл. спец.	Коротецкий	✓							
Вед. инж.	Чумакова	✓							
Провер.	Чумакова	✓							
Разраб.	Хайнсон	✓							
			Сетка С2-33; С2-35; С2-37; С2-40						
			<table border="1"> <tr> <th>Стадия</th> <th>Лист</th> <th>Листов</th> </tr> <tr> <td>Р</td> <td></td> <td>1</td> </tr> </table>	Стадия	Лист	Листов	Р		1
Стадия	Лист	Листов							
Р		1							
			Харьковский Промстройинипроект						

Марка сетки	Рис.
C2-34	1
C2-36	2
C2-38	
C2-39	

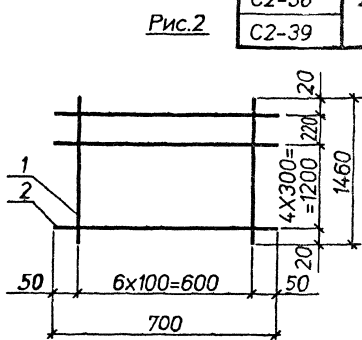
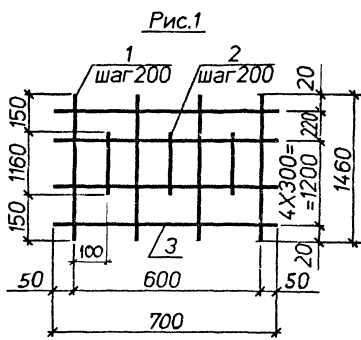

Марка	Поз.	Наименование	Кол.	Масса ед.кг	Общая масса кг
C2-34	1	∅8AIII, L=1460	4	0,57	4,1
	2	∅8AIII, L=1160	3	0,45	
	3	∅4Bpl, L=700	6	0,07	
C2-36	1	∅12AIII, L=1460	7	1,3	10,0
	2	∅6A1, L=700	6	0,16	
C2-38	1	∅5Bpl, L=1460	7	0,22	2,0
	2	∅4Bpl, L=700	6	0,07	
C2-39	1	∅10AIII, L=1460	7	0,89	6,9
	2	∅5Bpl, L=700	6	0,11	

Арматура классов : А-I, А-III по ГОСТ 5781-82; Bp-I по ГОСТ 6727-80.

ИНВ.Н подл. подпись и дата Взам.ИНВ.Н

Нач.отд.	Агранович	<i>[Signature]</i>
Н.контр.	Чумакова	<i>[Signature]</i>
Г.п.спец.	Коротецкий	<i>[Signature]</i>
Вед.инж.	Чумакова	<i>[Signature]</i>
Провер.	Чумакова	<i>[Signature]</i>
Разраб.	Хайнсон	<i>[Signature]</i>

3.006.1-8.4-1-9

Сетка C2-34;
C2-36; C2-38; C2-39

Стадия	Лист	Листов
Р		1
Харьковский Промстройинипроект		

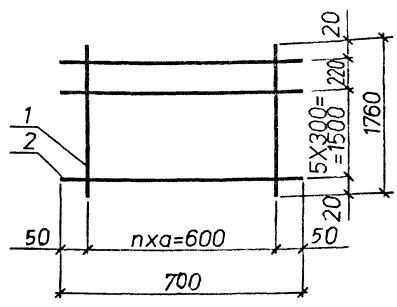

Марка сетки	n	a, мм
C2-41	6	100
C2-42	3	200
C2-43	3	200
C2-44	6	100
C2-50	3	200

Марка	Поз.	Наименование	Кол.	Масса ед., кг	Общая масса, кг
C2-41	1	∅5ВрI, L=1760	7	0.27	2.4
	2	∅4ВрI, L=700	7	0.07	
C2-42	1	∅10AIII, L=1760	4	1.1	4.8
	2	∅4ВрI, L=700	7	0.07	
C2-43	1	∅12AIII, L=1760	4	1.6	7.0
	2	∅5ВрI, L=700	7	0.11	
C2-44	1	∅12AIII, L=1760	7	1.6	12.0
	2	∅6AI, L=700	7	0.16	
C2-50	1	∅4ВрI, L=1760	4	0.17	1.2
	2	∅4ВрI, L=700	7	0.07	

Арматура классов : А-III по ГОСТ 5781-82; Вр-I по ГОСТ 6727-80 .

Инв.№ подл. Подпись и дата: 13.04.2010

Нач.отд.	Агранович	4.8	3.006.1-8.4-1-10		
Н.контр.	Чумакова	4.8			
Гл. спец.	Коротецкий	4.8			
Вед. инж.	Чумакова	4.8			
Провер.	Чумакова	4.8			
Разраб.	Хаинсон	4.8	Сетка C2-41..C2-44; C2-50		
			Стадия	Лист	Листов
			Р		1
			Харьковский Промстройинипроект		

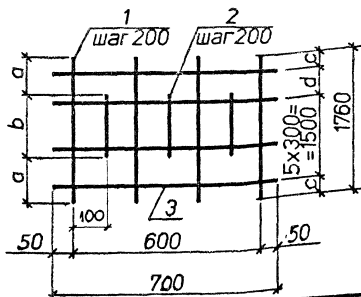

Марка сетки	размеры, мм			
	a	b	c	d
C2-45	215	1330	20	220
C2-46	125	1510	20	220
C2-47	115	1530	20	220
C2-48	105	1550	20	220
C2-49	105	1550	25	210

Марка	Поз.	Наименование	Кол.	Масса ед.кг	Общая масса,кг
C2-45	1	∅6AIII, L=1760	4	0,39	2,9
	2	∅6AIII, L=1330	3	0,29	
	3	∅4Bpl, L=700	7	0,07	
C2-46	1	∅8AIII, L=1760	4	0,69	5,3
	2	∅8AIII, L=1510	3	0,59	
	3	∅5Bpl, L=700	7	0,11	
C2-47	1	∅10AIII, L=1760	4	1,1	8,2
	2	∅10AIII, L=1530	3	0,94	
	3	∅6A I, L=700	7	0,16	
C2-48	1	∅12AIII, L=1760	4	1,6	12,3
	2	∅12AIII, L=1550	3	1,4	
	3	∅8A I, L=700	7	0,28	
C2-49	1	∅14AIII, L=1760	4	2,1	16,0
	2	∅14AIII, L=1550	3	1,9	
	3	∅8A I, L=700	7	0,28	

Арматура классов : А-I, A-III по ГОСТ 5781-82; Bp-I по ГОСТ 6727-80.

Нач.отд.	Агранович	<i>[Signature]</i>
Н.контр.	Чумакова	<i>[Signature]</i>
П.спец.	Коротешкин	<i>[Signature]</i>
Вед.инж.	Чумакова	<i>[Signature]</i>
Провер.	Чумакова	<i>[Signature]</i>
Разраб.	Хайнсон	<i>[Signature]</i>

3.006.1-8.4-1-11

Сетка C2-45...C2-49

Стадия	Лист	Листов
Р		1
Харьковский Промстройинипроект		

ИНВН. подл. и дат. Взятинв. М.

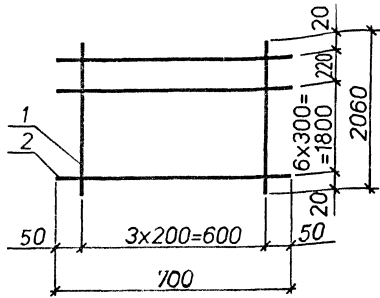

Марка	Поз.	Наименование	Кол.	Масса ед..кг	Общая масса,кг
C2-51	1	∅10AIII, L=2060	4	1,3	5,6
	2	∅4BpI, L=700	8	0,07	
C2-55	1	∅4BpI, L=2060	4	0,20	1,4
	2	∅4BpI, L=700	8	0,07	
C2-56	1	∅5BpI, L=2060	4	0,32	1,8
	2	∅4BpI, L=700	8	0,07	

Арматура классов : A-III по ГОСТ 5781-82; Bp-I по ГОСТ 6727-80 .

ИНВН. ПОДПИСИ И ДАТЫ ЗАМЕНИВ. М

Нач.отд.	Агранович	<i>[Signature]</i>
П.контр.	Чумакова	<i>[Signature]</i>
Гл.спец.	Коротецкий	<i>[Signature]</i>
Вед.инж.	Чумакова	<i>[Signature]</i>
Провер.	Чумакова	<i>[Signature]</i>
Разраб.	Хаинсон	<i>[Signature]</i>

3.006.1-8.4-1-12

Сетка C2-51;
C2-55; C2-56

Стадия	Лист	Листов
Р		1
Харьковский Промстройинипроект		

Марка сетки	размер, мм			
	a	b	c	d
C2-52	210	1640	20	220
C2-53	150	1760	25	210
C2-54	200	1660	20	220

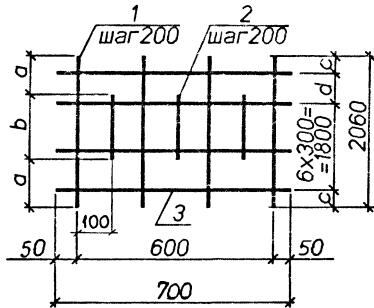

Марка	Поз.	Наименование	Кол.	Масса ед.кг	Общая масса,кг
C2-52	1	∅12AIII, L=2060	4	1,8	12,9
	2	∅12AIII, L=1640	3	1,4	
	3	∅6AI, L=700	8	0,16	
C2-53	1	∅14AIII, L=2060	4	2,5	18,5
	2	∅14AIII, L=1760	3	2,1	
	3	∅8AI, L=700	8	0,28	
C2-54	1	∅10AIII, L=2060	4	1,3	9,4
	2	∅10AIII, L=1660	3	1,0	
	3	∅6AI, L=700	8	0,16	

Арматура классов А-I, А-III по ГОСТ 5781-82 .

Нач.отд.	Агренович	у.к.	
Н.контр.	Чумакова	у.к.	
Гл.спец.	Коротецкий	у.к.	
Вед.инж.	Чумакова	у.к.	
Провер.	Чумакова	у.к.	
Разраб.	Хаинсон	у.к.	

3.006.1-8.4-1-13

Сетка C2-52;
C2-53;C2-54

Стадия: Лист Листов
Р 1 1

Харьковский
ПромстройиниПРОЕКТ

ИНВ. подл. Подпись и дата. Взаимн.

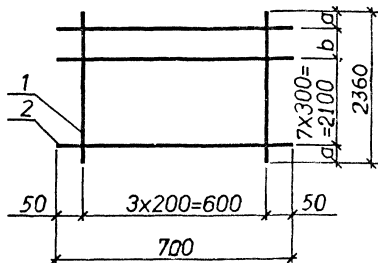

Марка сетки	размер, мм	
	a	b
C2-57	20	220
C2-58	20	220
C2-61	20	220
C2-63	25	210
C2-64	20	220
C2-65	20	220

Марка	Поз.	Наименование	Кол.	Масса ед., кг	Общая масса, кг
C2-57	1	∅10AIII, L=2360	4	14	6,4
	2	∅4Bpl, L=700	9	0,07	
C2-58	1	∅12AIII, L=2360	4	2,1	9,3
	2	∅5Bpl, L=700	9	0,11	
C2-61	1	∅8AIII, L=2360	4	0,92	4,3
	2	∅4Bpl, L=700	9	0,07	
C2-63	1	∅14AIII, L=2360	4	2,8	12,8
	2	∅6A1, L=700	9	0,16	
C2-64	1	∅4Bpl, L=2360	4	0,23	1,6
	2	∅4Bpl, L=700	9	0,07	
C2-65	1	∅5Bpl, L=2360	4	0,36	2,1
	2	∅4Bpl, L=700	9	0,07	

Арматура классов : A-I, A-III по ГОСТ 5781-82; Bp-I по ГОСТ 6727-80.

Нач. отд.	Агранович	<i>а.а.</i>
Н.контр.	Чумакова	<i>7</i>
Гл. спец.	Коротецкий	<i>а.а.</i>
Вед. инж.	Чумакова	<i>а.а.</i>
Провер.	Чумакова	<i>а.а.</i>
Разраб.	Хаинсон	<i>а.а.</i>

3.006.1-8.4-1-14

Сетка C2-57;
C2-58; C2-61;
C2-63...C2-65

Стадия	Лист	Листов
Р		1

Харьковский
Промстройиниипроект

Марка сетки	размер, мм			
	a	b	c	d
C2-59	185	1990	25	210
C2-60	185	1990	20	220
C2-62	335	1390	20	220

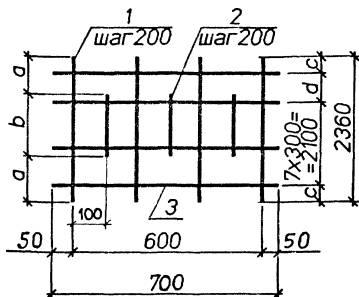

Марка	Поз.	Наименование	Кол.	Масса ед.кг	Общая масса кг
C2-59	1	$\varnothing 14$ AIII, L=2360	4	2,8	21,0
	2	$\varnothing 14$ AIII, L=1990	3	2,4	
	3	$\varnothing 8$ AI, L=700	9	0,28	
C2-60	1	$\varnothing 12$ AIII, L=2360	4	2,1	16,1
	2	$\varnothing 12$ AIII, L=1990	3	1,8	
	3	$\varnothing 8$ AI, L=700	9	0,28	
C2-62	1	$\varnothing 12$ AIII, L=2360	4	2,1	14,5
	2	$\varnothing 12$ AIII, L=1390	3	1,2	
	3	$\varnothing 8$ AI, L=700	9	0,28	

Арматура классов А-I.A-III по ГОСТ 5781-82 .

Копия в архиве проекта и для заказчика

Нач.отд.	Агранович	<i>[Signature]</i>	
Н.контр.	Чумакова	<i>[Signature]</i>	
Гл.спец.	Коротецкий	<i>[Signature]</i>	
Вед.инж.	Чумакова	<i>[Signature]</i>	
Провер.	Чумакова	<i>[Signature]</i>	
Разраб.	Хайнсон	<i>[Signature]</i>	

3.006.1-8.4-1-15

Сетка C2-59;
C2-60; C2-62

Стадия	Лист	Листов
Р		1

Харьковский
Промстройинипроект

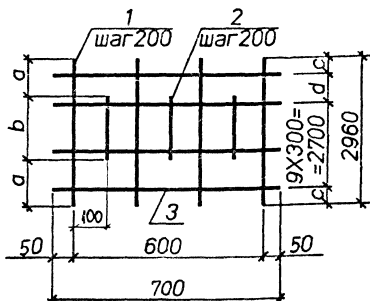

Марка сетки	размеры, мм			
	a	b	c	d
C2-66	660	1640	20	220
C2-68	180	2600	25	210
C2-69	400	2160	25	210
C2-70	240	2480	25	210

Марка	Поз.	Наименование	Кол.	Масса ед., кг	Общая масса, кг
C2-66	1	∅10AIII, L=2960	4	1,8	11,0
	2	∅10AIII, L=1640	3	1,0	
	3	∅4BpI, L=700	11	0,07	
C2-68	1	∅14AIII, L=2960	4	3,6	26,7
	2	∅14AIII, L=2600	3	3,1	
	3	∅8AI, L=700	11	0,28	
C2-69	1	∅14AIII, L=2960	4	3,6	26,8
	2	∅14AIII, L=2160	3	2,6	
	3	∅10AI, L=700	11	0,44	
C2-70	1	∅16AIII, L=2960	4	4,6	35,1
	2	∅16AIII, L=2480	3	3,9	
	3	∅10AI, L=700	11	0,44	

Арматура классов : A-I.A-III по ГОСТ 5781-82; Bp-I по ГОСТ 6727-80.

Нач. отд.	Агранович	
Г. контр.	Чумакова	
Г. л. спец.	Кротоцкий	
Вед. инж.	Чумакова	
Провер.	Чумакова	
Разраб.	Хаинсон	

3.006.1-8.4-1-16

Сетка C2-66;
C2-68...C2-70

Стадия	Лист	Листов
Р	1	1
Харьковский Промстройинипроект		

ИНВЕН. ПОДЛ. ПОДПИСЬ И ДАТА ВЗАИМНОГО

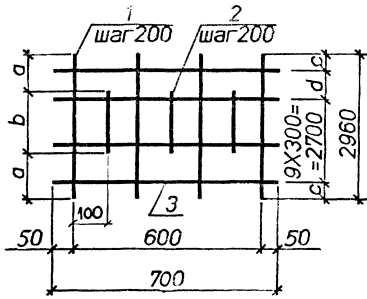

Марка сетки	размеры, мм			
	a	b	c	d
C2-71	120	2720	25	210
C2-72	680	1600	20	220
C2-74	470	2020	20	220
C2-75	240	2480	25	210

Марка	Поз.	Наименование	Кол.	Масса ед., кг	Общая масса, кг
C2-71	1	∅18AIII, L=2960	4	5,9	44,5
	2	∅18AIII, L=2720	3	5,4	
	3	∅10AI, L=700	11	0,44	
C2-72	1	∅8AIII, L=2960	4	1,2	7,7
	2	∅8AIII, L=1600	3	0,63	
	3	∅5BpI, L=700	11	0,11	
C2-74	1	∅12AIII, L=2960	4	2,6	18,9
	2	∅12AIII, L=2020	3	1,8	
	3	∅8AI, L=700	11	0,28	
C2-75	1	∅16AIII, L=2960	4	4,6	33,3
	2	∅16AIII, L=2480	3	3,9	
	3	∅8AI, L=700	11	0,28	

Арматура классов : A-I.A-III по ГОСТ 5781-82; Bp-I по ГОСТ 6727-80.

УТВЕРЖДЕНО ПОДПИСЬ И ДАТА ПОДЗЕМНИКОВ

Нач.с.тд.	Агранович	<i>[Signature]</i>	3.006.1-8.4-1-17
И.контр.	Чумакова	<i>[Signature]</i>	
Г.л.спец.	Коротецкий	<i>[Signature]</i>	
Вед.инж.	Чумакова	<i>[Signature]</i>	
Провер.	Чумакова	<i>[Signature]</i>	
Разраб.	Хайнсон	<i>[Signature]</i>	
			Сетка C2-71; C2-72;C2-74;C2-75
			Студия Р Лист 1 Листов 1 Харьковский ПромстройиниПРОЕКТ

Марка сетки	размер, мм	
	a	b
C2-67	25	210
C2-73	20	220
C2-76	20	220
C2-77	20	220

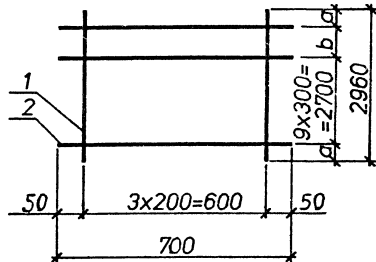

Марка	Поз.	Наименование	Кол.	Масса ед., кг	Общая масса, кг
C2-67	1	∅14 AIII, L=2960	4	3,6	16,0
	2	∅6 A1, L=700	11	0,16	
C2-73	1	∅12 AIII, L=2960	4	2,6	11,7
	2	∅5 Bp1, L=700	11	0,11	
C2-76	1	∅5 Bp1, L=2960	4	0,45	2,6
	2	∅4 Bp1, L=700	11	0,07	
C2-77	1	∅6 A1, L=2960	4	0,65	3,4
	2	∅4 Bp1, L=700	11	0,07	

Арматура классов : A-I, A-III по ГОСТ 5781-82; Bp-I по ГОСТ 6727-80.

Нач. отд.	Агранович	✓	
Н.контр.	Чумакова	✓	
П. спец.	Коротецкий	✓	
Вед. инж.	Чумакова	✓	
Провер.	Чумакова	✓	
Разраб.	Хаинсон	✓	

3.006.1-8.4-1-18

Сетка C2-67;
C2-73; C2-76; C2-77

Стадия	Лист	Листов
Р		1
Харьковский Промстройинипроект		

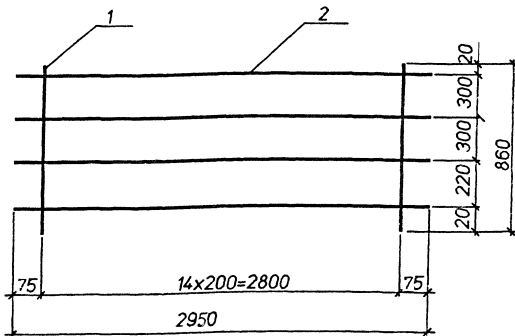

Марка	Поз.	Наименование	Кол.	Масса ед., кг	Общая масса, кг
СЗ-1	1	∅4ВрI, L=860	15	0,08	3,0
	2	∅5ВрI, L=2950	4	0,46	
СЗ-2	1	∅5ВрI, L=860	15	0,13	3,8
	2	∅5ВрI, L=2950	4	0,46	
СЗ-6	1	∅8AIII, L=860	15	0,34	6,3
	2	∅4ВрI, L=2950	4	0,29	

Арматура класса А-III по ГОСТ 5781-82
Арматура класса Вр-I по ГОСТ 6727-80

Инв. подл. Подпись и дата. Взам. инв. №

Нач. отд.	Агранович	✓
Н.контр.	Чумакова	✓
п. спец.	Коротецкий	✓
Вед. инж.	Чумакова	✓
Провер.	Чумакова	✓
Разраб.	Хаинсон	✓

3.006.1-8.4-1-19

Сетка СЗ-1 ;
СЗ-2 ; СЗ-6

Стендия Лист Листов

Р 1 1

Харьковский
Промстройиниипроект

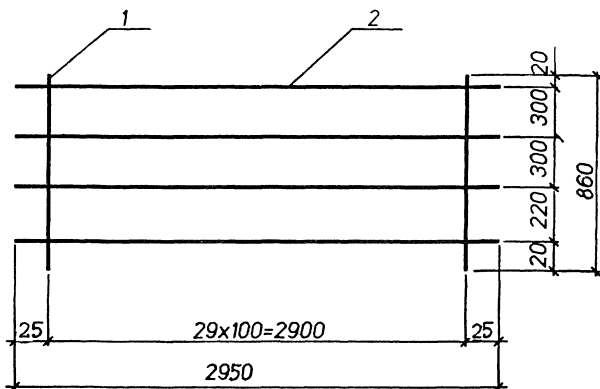

Марка	Поз.	Наименование	Кол.	Масса ед.,кг	Общая масса,кг
СЗ-3	1	$\varnothing 5 \text{ Вр I, } L=860$	30	0,13	5,7
	2	$\varnothing 5 \text{ Вр I, } L=2950$	4	0,46	
СЗ-4	1	$\varnothing 6 \text{ А III, } L=860$	30	0,19	7,5
	2	$\varnothing 5 \text{ Вр I, } L=2950$	4	0,46	
СЗ-5	1	$\varnothing 8 \text{ А III, } L=860$	30	0,34	12,0
	2	$\varnothing 5 \text{ Вр I, } L=2950$	4	0,46	

Арматура класса А-III по ГОСТ 5781-82
Арматура класса Вр-I по ГОСТ 6727-80

Нач.отд.	Агранович	<i>[Signature]</i>	
Н.контр.	Чумакова	<i>[Signature]</i>	
Гл.спец.	Коротецкий	<i>[Signature]</i>	
Вед.инж.	Чумакова	<i>[Signature]</i>	
Провер.	Чумакова	<i>[Signature]</i>	
Разраб.	Хаинсон	<i>[Signature]</i>	

3.006.1-8.4-1-20

Сетка СЗ-3;
СЗ-4; СЗ-5

Стадия	Лист	Листов
Р		1

Харьковский
ПромстройиниПРОЕКТ

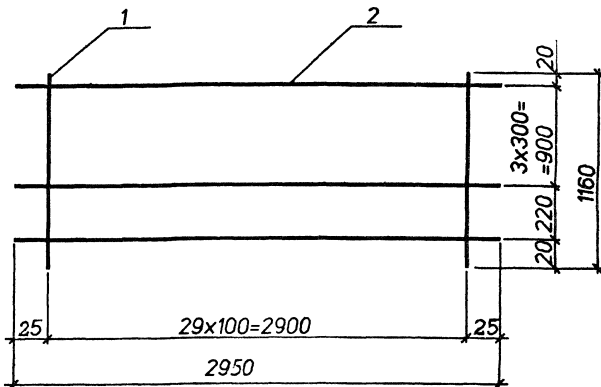

Марка	Поз.	Наименование	Кол.	Масса ед..кг	Общая масса,кг
СЗ-9	1	∅ 5ВрI, L=1160	30	0,18	7,7
	2	∅ 5ВрI, L=2950	5	0,46	
СЗ-10	1	∅ 6AIII, L=1160	30	0,25	9,8
	2	∅ 5ВрI, L=2950	5	0,46	
СЗ-11	1	∅ 8AIII, L=1160	30	0,46	16,1
	2	∅ 5ВрI, L=2950	5	0,46	
СЗ-12	1	∅ 10AIII, L=1160	30	0,72	23,9
	2	∅ 5ВрI, L=2950	5	0,46	
СЗ-14	1	∅ 4ВрI, L=1160	30	0,11	4,8
	2	∅ 4ВрI, L=2950	5	0,30	

Арматура: класса Вр-I по ГОСТ 6727-80, класса А-III по ГОСТ 5781-82

Нач.отд.	Агранович	<i>А.А.</i>
Н.контр.	Чумакова	<i>Ч.Ч.</i>
Гл.спец.	Коротецкий	<i>К.К.</i>
Вед.инж.	Чуманова	<i>Ч.Ч.</i>
Провер.	Чумакова	<i>Ч.Ч.</i>
Разраб.	Хайнсон	<i>Х.Х.</i>

3.006.1-8.4-1-21

Сетка СЗ-9...СЗ-12;
СЗ-14

Стадия	Лист	Листов
Р		1

Харьковский
Промстройинипроект

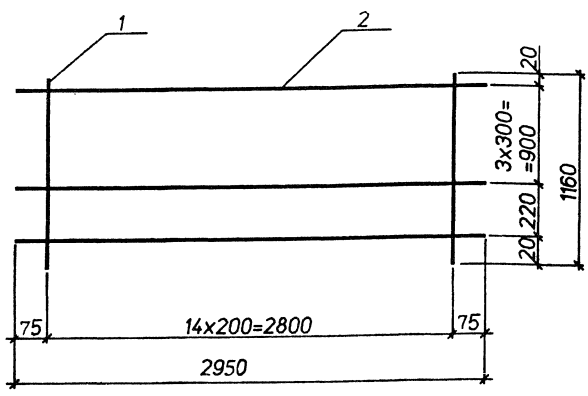

Марка	Поз.	Наименование	Кол.	Масса ед., кг	Общая масса, кг
СЗ-8	1	∅5ВрI, L=1160	15	0,18	5,0
	2	∅5ВрI, L=2950	5	0,46	
СЗ-13	1	∅4ВрI, L=1160	15	0,11	3,2
	2	∅4ВрI, L=2950	5	0,30	
СЗ-15	1	∅8AIII, L=1160	15	0,46	8,4
	2	∅4ВрI, L=2950	5	0,30	
СЗ-16	1	∅10AIII, L=1160	15	0,72	12,3
	2	∅4ВрI, L=2950	5	0,30	

Арматура класса А-III по ГОСТ 5781-82
 Арматура класса Вр-I по ГОСТ 6727-80

ИНВН ПОДПИСЬ И ДАТА ВЗАИМН.

Нач. отд.	Агранович	<i>[Signature]</i>
Н.контр.	Чумакова	<i>[Signature]</i>
п. спец.	Коротецкий	<i>[Signature]</i>
Вед. инж.	Чумакова	<i>[Signature]</i>
Провер.	Чумакова	<i>[Signature]</i>
Разраб.	Хайнсон	<i>[Signature]</i>

3.006.1-8.4-1-22

Сетка СЗ-8 ;
 СЗ-13; СЗ-15; СЗ-16

Стадия:	Лист	Листов
Р		1
Харьковский Промстройинипроект		

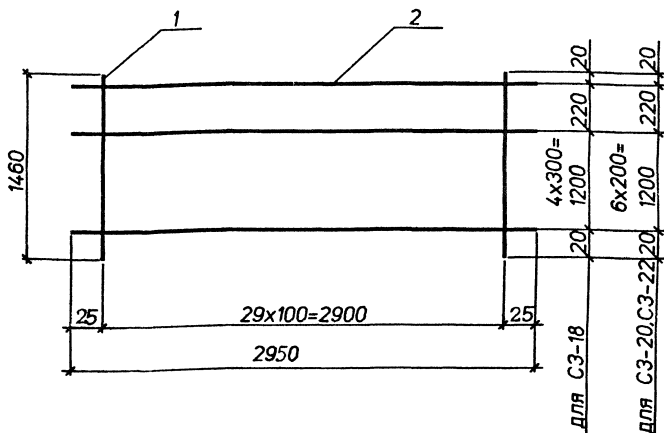

Марка	Поз.	Наименование	Кол.	Масса ед.кг	Общая масса кг
СЗ-18	1	$\phi 4$ ВрI, L=1460	30	0,14	7,0
	2	$\phi 5$ ВрI, L=2950	6	0,45	
СЗ-20	1	$\phi 8$ АIII, L=1460	30	0,57	20,8
	2	$\phi 5$ ВрI, L=2950	8	0,45	
СЗ-22	1	$\phi 12$ АIII, L=1460	30	1,3	43,9
	2	$\phi 6$ АI, L=2950	8	0,65	

Арматура классов: А-I, А-III-по ГОСТ 5781-82; Вр-I-по ГОСТ 6727-80

Нач.отд.	Агранович	12.9
Н.контр.	Чуманова	12.9
Гл.спец.	Коротецкий	12.9
Вед.инж.	Чуманова	12.9
Провер.	Чуманова	12.9
Разраб.	Хаинсон	12.9

3.006.1-8.4-1-23

Сетка СЗ-18;
СЗ-20; СЗ-22

Стадия	Лист	Листов
Р		1
Харьковский Промстройинипроект		

Марка сетки	Рис.	п	размеры, мм		
			а	б	с
СЗ-19	1	6	200	120	1220
СЗ-21	2	6	200	165	1130
СЗ-25	2	4	300	150	1160

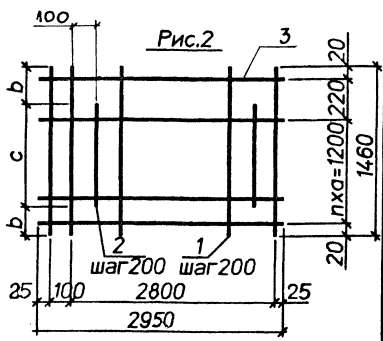
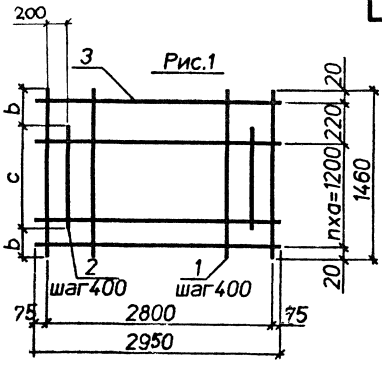

Марка	Поз.	Наименование	Кол.	Масса, ед.кг	Общая масса кг
СЗ-19	1	∅8AIII, L=1460	8	0,57	11,6
	2	∅8AIII, L=1220	7	0,48	
	3	∅5BpI, L=2950	8	0,45	
СЗ-21	1	∅10AIII, L=1460	16	0,89	27,4
	2	∅10AIII, L=1100	14	0,67	
	3	∅5BpI, L=2950	8	0,45	
СЗ-25	1	∅8AIII, L=1460	16	0,57	17,3
	2	∅8AIII, L=1160	14	0,45	
	3	∅4BpI, L=2950	6	0,29	

Арматура классов: А-III по ГОСТ 5781-82; Вр-I по ГОСТ 6727-80 .

Нач.отд.	Агранович	<i>[Signature]</i>
Н.контр.	Чумакова	<i>[Signature]</i>
Г.п.спец.	Коротецкий	<i>[Signature]</i>
Вед.инж.	Чумакова	<i>[Signature]</i>
Провер.	Чумакова	<i>[Signature]</i>
Разраб.	Хаинсон	<i>[Signature]</i>

3.006.1-8.4-1-24

Сетка СЗ-19;
СЗ-21; СЗ-25

Стадия	Лист	Листов
Р		1
Харьковский Промстройинипроект		

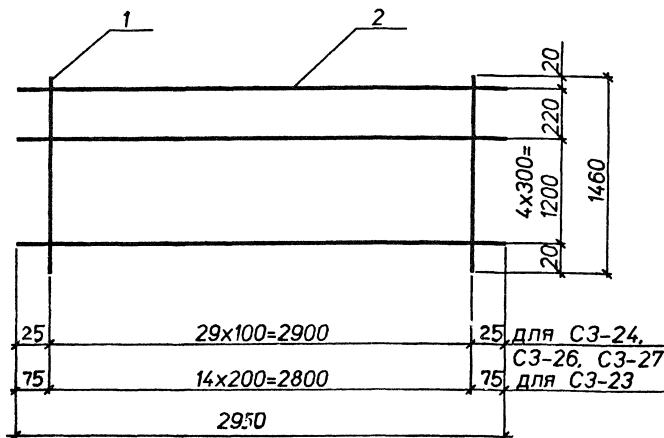

Марка	Поз.	Наименование	Кол.	Масса, ед.кг	Общая масса, кг
СЗ-23	1	∅5ВрI, L=1460	15	0,22	5,1
	2	∅4ВрI, L=2950	6	0,29	
СЗ-24	1	∅5ВрI, L=1460	30	0,22	8,5
	2	∅4ВрI, L=2950	6	0,29	
СЗ-26	1	∅10AIII, L=1460	30	0,89	29,5
	2	∅5ВрI, L=2950	6	0,45	
СЗ-27	1	∅12AIII, L=1460	30	1,3	42,5
	2	∅6AI, L=2950	6	0,65	

Арматура классов: А-I, А-III-по ГОСТ 5781-82; Вр-I-по ГОСТ 6727-80

ИНВ.Н. подл. подписать и дата взамен.И.М

Нач.отд.	Агранович	С.А.
Н.контр.	Чумакова	С.А.
Гл.спец.	Коротецкий	С.А.
Вед.инж.	Чумакова	С.А.
Провер.	Чумакова	С.А.
Разраб.	Хайнсон	С.А.

3.006.1-8.4-1-25

Сетка СЗ-23;
СЗ-24;СЗ-26;СЗ-27

Стадия	Лист	Листов
Р		1

Харьковский
Промстройинипроект

Марка сетки	Рис.	размеры, мм	
		a	b
СЗ-29	2	-	-
СЗ-30	1	275	1210
СЗ-31	1	105	1550

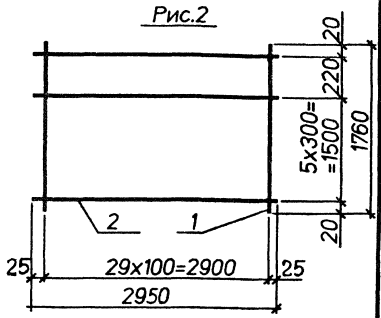
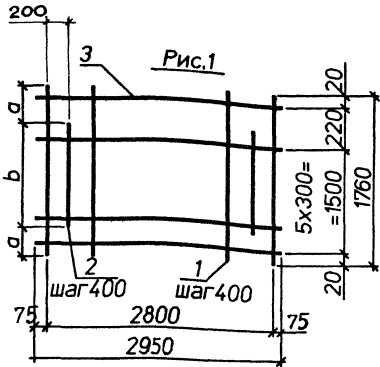

Марка	Поз.	Наименование	Кол.	Масса, ед.кг	Общая масса, кг
СЗ-29	1	∅5ВрI, L=1760	30	0,27	11,3
	2	∅5ВрI, L=2950	7	0,45	
СЗ-30	1	∅10AIII, L=1760	8	1,1	22,0
	2	∅10AIII, L=1210	7	0,74	
	3	∅8AI, L=2950	7	1,2	
СЗ-31	1	∅12AIII, L=1760	8	1,6	30,1
	2	∅12AIII, L=1550	7	1,4	
	3	∅8AI, L=2950	7	1,2	

Арматура классов: А-I-A-III по ГОСТ 5781-82; Вр-I по ГОСТ 6727-80

ИНВ.Н. ПОДПИСИ И ДАТЫ ЗАМ. И В.Н.

Нач. отд.	Агранович	2.9
Н.контр.	Чумакова	2.9
Гл. спец.	Коротецкий	2.9
Вед. инж.	Чумакова	2.9
Провер.	Чумакова	2.9
Разраб.	Хайнсон	2.9

3.006.1-8.4-1-26

Сетка СЗ-29;
СЗ-30; СЗ-31

Стадия	Лист	Листов
Р		1
Харьковский Промстройинипроект		

Марка сетки	Рис.	размеры, мм	
		a	b
C3-32	1	135	1490
C3-33	2	-	-
C3-34	1	225	1310

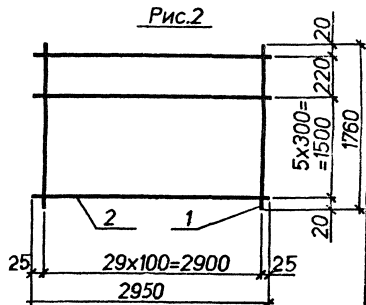
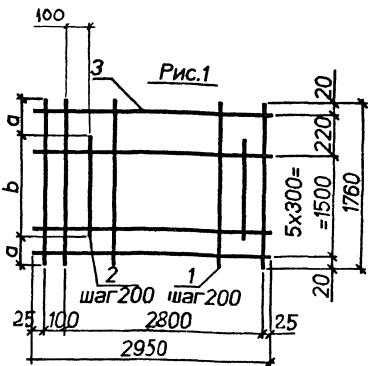

Марка	Поз.	Наименование	Кол.	Масса ед.кг	Общая масса, кг
C3-32	1	∅ 12AIII, L=1760	16	1,6	51,4
	2	∅ 12AIII, L=1490	14	1,3	
	3	∅ 8AI, L=2950	7	1,2	
C3-33	1	∅ 4BpI, L=1760	30	0,17	7,2
	2	∅ 4BpI, L=2950	7	0,29	
C3-34	1	∅ 6AIII, L=1760	16	0,39	12,3
	2	∅ 6AIII, L=1310	14	0,29	
	3	∅ 4BpI, L=2950	7	0,29	

Арматура классов: А-I, А-III по ГОСТ 5781-82; Вр-I по ГОСТ 6727-80

ИЗДАНИЕ ПОДШИВКИ И ДЕТАЛЕЙ ЗАМЕНИТЬ

Нач. отд.	Аграмович	<i>[Signature]</i>
Инж. контр.	Чумакова	<i>[Signature]</i>
Инж. спец.	Короточкин	<i>[Signature]</i>
Вед. инж.	Чумакова	<i>[Signature]</i>
Провер.	Чумакова	<i>[Signature]</i>
Разраб.	Хайнсон	<i>[Signature]</i>

3.006.1-8.4-1-27

Сетка C3-32;
C3-33; C3-34

Стадия	Лист	Листов
Р		1
Харьковский Промстройинипроект		

Марка сетки	размеры, мм			
	a	b	c	d
СЗ-35	20	145	1470	220
СЗ-36	20	135	1490	220
СЗ-37	25	115	1530	210

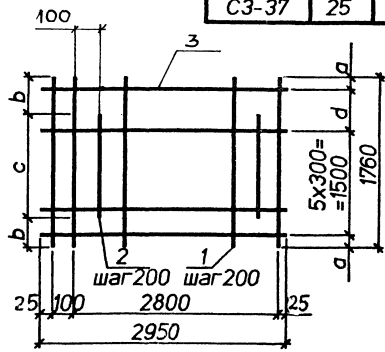

Марка	Поз.	Наименование	Кол.	Масса ед.кг	Общая масса кг
СЗ-35	1	∅8AIII, L=1760	16	0,69	22,3
	2	∅8AIII, L=1470	14	0,58	
	3	∅5BpI, L=2950	7	0,45	
СЗ-36	1	∅10AIII, L=1760	16	1,1	34,9
	2	∅10AIII, L=1490	14	0,91	
	3	∅6AI, L=2950	7	0,65	
СЗ-37	1	∅14AIII, L=1760	16	2,1	67,2
	2	∅14AIII, L=1530	14	1,8	
	3	∅8AI, L=2950	7	1,2	

Арматура классов: А-I, А-III по ГОСТ 5781-82, Вр-I по ГОСТ 6727-80.

ИНВЕН. ПОДЛИСЬ И ДАТА ВЗАИМН. П.

Нач.отд.	Агранович	<i>[Signature]</i>
Н.контр.	Чумакова	<i>[Signature]</i>
Гл. спец.	Коротецкий	<i>[Signature]</i>
Вед. инж.	Чумакова	<i>[Signature]</i>
Провер.	Чумакова	<i>[Signature]</i>
Разраб.	Хайнсон	<i>[Signature]</i>

3.006.1-8.4-1-28

Сетка СЗ-35;
СЗ-36; СЗ-37

Стадия	Лист	Листов
Р		1
Харьковский Промстройинипроект		

Марка сетки	размеры, мм			
	a	b	c	d
СЗ-40	20	310	1440	220
СЗ-41	20	180	1700	220
СЗ-42	25	120	1820	210

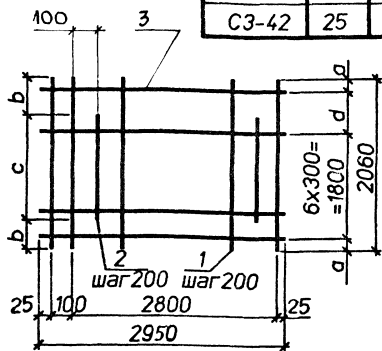

Марка	Поз	Наименование	Кол.	Масса ед.кг	Общая масса кг
СЗ-40	1	∅8AIII, L=2060	16	0,81	30,4
	2	∅8AIII, L=1440	14	0,56	
	3	∅8AI, L=2950	8	1,2	
СЗ-41	1	∅12AIII, L=2060	16	1,8	59,4
	2	∅12AIII, L=1700	14	1,5	
	3	∅8AI, L=2950	8	1,2	
СЗ-42	1	∅14AIII, L=2060	16	2,5	80,4
	2	∅14AIII, L=1820	14	2,2	
	3	∅8AI, L=2950	8	1,2	

Арматура классов А-I, А-III по ГОСТ 5781-82

Инв.№ подл. Подпись и дата Взам.инв.№

Нач.отд.	Агранович	<i>[Signature]</i>
Н.контр.	Чумакова	<i>[Signature]</i>
Гл. спец.	Коротецкий	<i>[Signature]</i>
Вед. инж.	Чумакова	<i>[Signature]</i>
Провер.	Чумакова	<i>[Signature]</i>
Разраб.	Хайнсон	<i>[Signature]</i>

3.006.1-8.4-1-29

Сетка СЗ-40;
СЗ-41; СЗ-42

Стадия	Лист	Листов
Р		1
Харьковский Промстройинипроект		

Марка сетки	Рис.	размеры, мм	
		a	b
СЗ-39	1	430	1200
СЗ-43	2	-	-
СЗ-44	1	260	1540

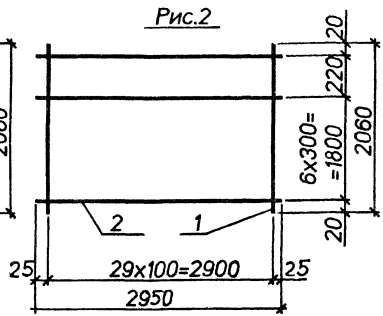
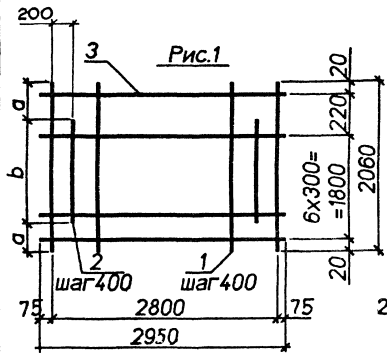

Марка	Поз.	Наименование	Кол.	Масса ед.кг	Общая масса кг
СЗ-39	1	∅10AIII, L=2060	8	1,3	25,1
	2	∅10AIII, L=1200	7	0,73	
	3	∅8AI, L=2950	8	1,2	
СЗ-43	1	∅5BpI, L=2060	30	0,32	11,9
	2	∅4BpI, L=2950	8	0,29	
СЗ-44	1	∅10AIII, L=2060	8	1,3	19,3
	2	∅10AIII, L=1540	7	0,94	
	3	∅4BpI, L=2950	8	0,29	

Арматура классов: А-I, А-III по ГОСТ 5781-82; Вр-I по ГОСТ 6727-80

ИНВН. ПОДПИСЬ ЮРДИКА И ДАТА ЗАМКА

Нач. отд.	Агранович	<i>[Signature]</i>
И.контр.	Чумакова	<i>[Signature]</i>
Г.п. спец.	Коротецкий	<i>[Signature]</i>
Вед. инж.	Чумакова	<i>[Signature]</i>
Провер.	Чумакова	<i>[Signature]</i>
Разраб.	Хаинсон	<i>[Signature]</i>

3.006.1-8.4-1-30

Сетка СЗ-39;
СЗ-43; СЗ-44

Стадия	Лист	Листов
Р	1	1

Харьковский
Промстройиниипроект

Марка сетки	размеры, мм	
	a	b
СЗ-45	260	1540
СЗ-46	200	1660

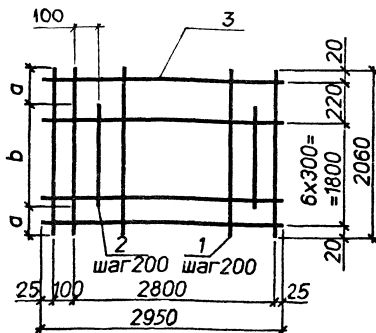

Марка	Поз.	Наименование	Кол.	Масса ед.-кг	Общая масса кг
СЗ-45	1	∅ 10 AIII, L=2060	16	1,3	38,6
	2	∅ 10 AIII, L=1540	14	0,94	
	3	∅ 6 A I, L=2950	8	0,65	
СЗ-46	1	∅ 12 AIII, L=2060	16	1,8	54,8
	2	∅ 12 AIII, L=1660	14	1,5	
	3	∅ 6 A I, L=2950	8	0,65	

Арматура классов А-I, А-III по ГОСТ 5781-82.

Нач. отд.	Агранович	<i>А.А.</i>	
Инж. контр.	Чумакова	<i>Ч.Ч.</i>	
Гл. спец.	Коротецкий	<i>К.К.</i>	
Вед. инж.	Чумакова	<i>Ч.Ч.</i>	
Провер.	Чумакова	<i>Ч.Ч.</i>	
Разраб.	Хаинсон	<i>Х.Х.</i>	

3.006.1-8.4-1-31

Стадия	Лист	Листов
Р		1

Сетка СЗ-45; СЗ-46

Харьковский
Промстройинипроект

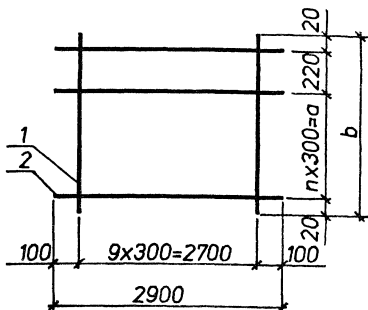

Марка сетки	n	размер, мм	
		a	b
СЗ-7	2	600	860
СЗ-17	3	900	1160
СЗ-28	4	1200	1460
СЗ-38	5	1500	1760
СЗ-47	6	1800	2060
СЗ-48	6	1800	2060

Марка	Поз.	Наименование	Кол.	Масса ед. кг	Общая масса кг
СЗ-7	1	∅4ВрI, L=860	10	0,08	2,6
	2	∅5ВрI, L=2900	4	0,44	
СЗ-17	1	∅5ВрI, L=1160	10	0,18	4,0
	2	∅5ВрI, L=2900	5	0,44	
СЗ-28	1	∅5ВрI, L=1460	10	0,22	4,9
	2	∅5ВрI, L=2900	6	0,44	
СЗ-38	1	∅5ВрI, L=1760	10	0,27	5,8
	2	∅5ВрI, L=2900	7	0,44	
СЗ-47	1	∅5ВрI, L=2060	10	0,32	12,2
	2	∅8АI, L=2900	8	1,1	
СЗ-48	1	∅6АI, L=2060	10	0,45	13,6
	2	∅8АI, L=2900	8	1,1	

Арматура классов : А-I по ГОСТ 5781-82; Вр-I по ГОСТ 6727-80 .

ИНВ.И. ПОДПИСЬ И ДАТА ЗАМ.И.И.И.

Нач.отд.	Агранович	<i>[Signature]</i>	
Н.контр.	Чумакова	<i>[Signature]</i>	
Гл.спец.	Коротецкий	<i>[Signature]</i>	
Вед.инж.	Чумакова	<i>[Signature]</i>	
Провер.	Чумакова	<i>[Signature]</i>	
Разраб.	Хайнсон	<i>[Signature]</i>	

3.006.1-8.4-1-32

Сетка СЗ-7; СЗ-17; СЗ-28; СЗ-38; СЗ-47; СЗ-48	Стация	Лист	Листов
	Р		1
			Харьковский Промстройинипроект

Марка сетки	размеры, мм	
	a	b
СЗ-49	445	1470
СЗ-50	235	1890

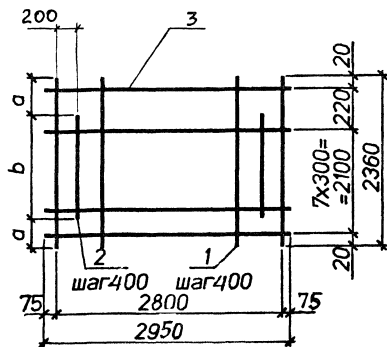

Марка	Поз.	Наименование	Кол.	Масса ед.кг	Общая масса кг
СЗ-49	1	∅10AIII, L=2360	8	1,5	28,3
	2	∅10AIII, L=1470	7	0,90	
	3	∅8AI, L=2950	9	1,2	
СЗ-50	1	∅12AIII, L=2360	8	2,1	38,8
	2	∅12AIII, L=1890	7	1,7	
	3	∅8AI, L=2950	9	1,2	

Арматура классов А-I, А-III по ГОСТ 5781-82.

ИГРДУ ПОДПИСАЛИСЬ И ДАТА ВЗЯТИИ

Нач.отд.	Агранович	<i>[Signature]</i>
Н.контр.	Чумакова	<i>[Signature]</i>
Г.п.спец.	Коротецкий	<i>[Signature]</i>
Вед.инж.	Чумакова	<i>[Signature]</i>
Провер.	Чумакова	<i>[Signature]</i>
Разраб.	Хайнсон	<i>[Signature]</i>

3.006.1-8.4-1-33

Сетка СЗ-49; СЗ-50

Стадия	Лист	Листов
Р		1
Харьковский ПромстройиниПРОЕКТ		

Марка сетки	размеры, мм			
	a	b	c	d
СЗ-51	25	225	1910	210
СЗ-52	20	255	1850	220
СЗ-56	20	215	1930	220

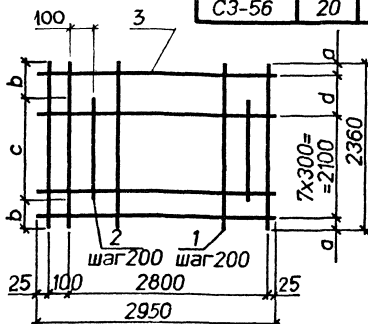

Марка	Поз.	Наименование	Кол.	Масса ед.кг	Общая масса кг
СЗ-51	1	∅14AIII, L=2360	16	2.8	87.9
	2	∅14AIII, L=1910	14	2.3	
	3	∅8AI, L=2950	9	1.2	
СЗ-52	1	∅12AIII, L=2360	16	2.1	66.6
	2	∅12AIII, L=1850	14	1.6	
	3	∅8AI, L=2950	9	1.2	
СЗ-56	1	∅12AIII, L=2360	16	2.1	63.0
	2	∅12AIII, L=1930	14	1.7	
	3	∅6AI, L=2950	9	0.65	

Арматура классов А-I, А-III по ГОСТ 5781-82 .

ИНВЕН. ПОДПИСИ И ДАТЫ ЗАКАЗЧИКА

Нач.отд.	Агранович	<i>[Signature]</i>
Н.контр.	Чумакова	<i>[Signature]</i>
Гл.спец.	Коротецкий	<i>[Signature]</i>
Вед.инж.	Чумакова	<i>[Signature]</i>
Провер.	Чумакова	<i>[Signature]</i>
Разраб.	Хаинсон	<i>[Signature]</i>

3.006.1-8.4-1-34

Сетка СЗ-51;
СЗ-52; СЗ-56

Стадия	Лист	Листов
Р		1
Харьковский Промстройиниипроект		

Марка сетки	размеры, мм			
	a	b	c	d
C3-53	20	325	1710	220
C3-54	20	185	1990	220
C3-55	25	135	2090	210

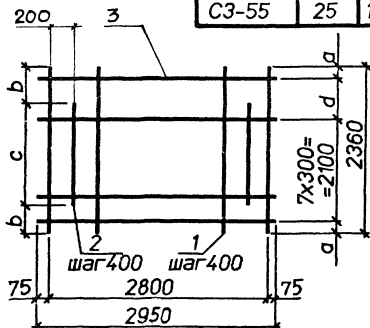

Марка	Поз.	Наименование	Кол.	Масса ед.кг	Общая масса кг
C3-53	1	∅8AIII, L=2360	8	0.92	14.7
	2	∅8AIII, L=1710	7	0.67	
	3	∅4BpI, L=2950	9	0.29	
C3-54	1	∅10AIII, L=2360	8	15	22.7
	2	∅10AIII, L=1990	7	12	
	3	∅4BpI, L=2950	9	0.29	
C3-55	1	∅14AIII, L=2360	8	2.8	46.1
	2	∅14AIII, L=2090	7	2.5	
	3	∅6AI, L=2950	9	0.65	

Арматура классов: А-I-A-III по ГОСТ 5781-82; Вр-I по ГОСТ 6727-80

Нач.стд.	Агранович	<i>AG</i>	
Н.контр.	Чумакова	<i>Ч</i>	
Г.л.спец.	Коротецкий	<i>К</i>	
Вед.инж.	Чумакова	<i>Ч</i>	
Провер.	Чумакова	<i>Ч</i>	
Разраб.	Хайнсон	<i>Х</i>	

3.006.1-8.4-1-35

Сетка C3-53;
C3-54; C3-55

Стадия	Лист	Листов
Р		1
Харьковский Промстройинипроект		

Марка сетки	размеры, мм			
	a	b	c	d
C3-59	20	670	1620	220
C3-61	25	200	2560	210

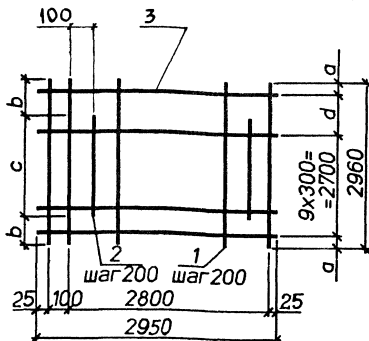

Марка	Поз.	Наименование	Кол.	Масса ед.кг	Общая масса кг
C3-59	1	∅10AIII, L=2960	16	1,8	55,7
	2	∅10AIII, L=1620	14	10	
	3	∅8AI, L=2950	11	1,2	
C3-61	1	∅14AIII, L=2960	16	3,6	112,7
	2	∅14AIII, L=2560	14	3,1	
	3	∅8AI, L=2950	11	1,2	

Арматура классов А-I, А-III по ГОСТ 5781-82.

Нач.отд.	Агранович	<i>[Signature]</i>	
Н.контр.	Чумакова	<i>[Signature]</i>	
Г.спец.	Коротецкий	<i>[Signature]</i>	
Вед.инж.	Чумакова	<i>[Signature]</i>	
Провер.	Чумакова	<i>[Signature]</i>	
Разраб.	Хайнсон	<i>[Signature]</i>	

3.006.1-8.4-1-36

Сетка C3-59; C3-61

Стация	Лист	Листов
Р		1

Харьковский
Промстройинипроект

Марка сетки	Рис.	размеры, мм			
		a	b	c	d
СЗ-60	1	25	300	2360	210
СЗ-63	2	25	-	-	210
сЗ-65	1	20	320	2320	220

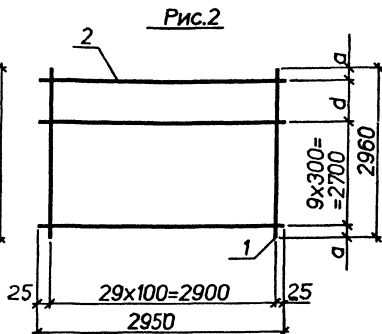
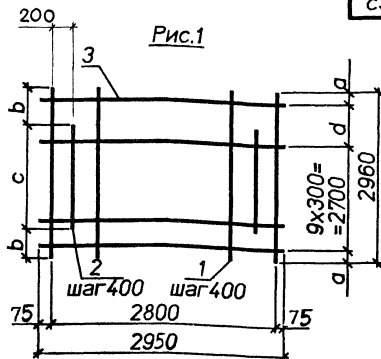

Марка	Поз.	Наименование	Кол.	Масса ед.кг	Общая масса кг
СЗ-60	1	∅14AIII, L=2960	8	3,6	61,0
	2	∅14AIII, L=2360	7	2,8	
	3	∅8A1, L=2950	11	1,2	
СЗ-63	1	∅18AIII, L=2960	30	5,9	196,2
	2	∅10A1, L=2950	11	1,8	
СЗ-65	1	∅12AIII, L=2960	8	2,6	40,2
	2	∅12AIII, L=2320	7	2,1	
	3	∅5BpI, L=2950	11	0,45	

Арматура классов : А-I, А-III по ГОСТ 5781-82; Bp-I по ГОСТ 6727-80

Нач. отд.	Агранович	<i>[Signature]</i>
Н.контр.	Чумакова	<i>[Signature]</i>
Гл. спец.	Коротецкий	<i>[Signature]</i>
Вед. инж.	Чумакова	<i>[Signature]</i>
Провер.	Чумакова	<i>[Signature]</i>
Разраб.	Хаинсон	<i>[Signature]</i>

3.006.1-8.4-1-37

Сетка СЗ-60;
СЗ-63; СЗ-65

Стадия Лист Листов

Р 1 1

Харьковский
Промстройинипроект

Марка сетки	размеры, мм			
	a	b	c	d
СЗ-62	25	190	2580	210
СЗ-64	20	680	1600	220
СЗ-66	20	280	2400	220

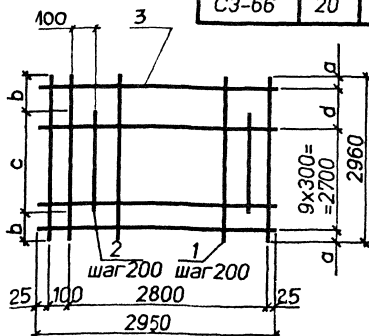

Марка	Поз.	Наименование	Кол.	Масса ед.кг	Общая масса,кг
СЗ-62	1	∅16AIII, L=2960	16	4,6	149,4
	2	∅16AIII, L=2580	14	4,0	
	3	∅10AI, L=2950	11	1,8	
СЗ-64	1	∅8AIII, L=2960	16	1,2	32,6
	2	∅8AIII, L=1600	14	0,63	
	3	∅5BpI, L=2950	11	0,45	
СЗ-66	1	∅10AIII, L=2960	16	1,8	56,8
	2	∅10AIII, L=2400	14	1,5	
	3	∅6AI, L=2950	11	0,65	

Арматура классов : А-I, А-III по ГОСТ 5781-82; Вр-I по ГОСТ 6727-80

ИНВЕН. ПОДЛ. ПОДПИСЬ И ДАТА ВЗАИМН. В

Нач. отд.	Агранович	
Н.контр.	Чумакова	
Гл. спец.	Коротецкий	
Вед. инж.	Чумакова	
Провер.	Чумакова	
Разраб.	Хайнсон	

3.006.1-8.4-1-38

Сетка СЗ-62;
СЗ-64; СЗ-66

Стадия	Лист	Листов
Р		1
Харьковский Промстройинипроект		

Марка сетки	n	размер, мм	
		a	b
СЗ-57	7	2100	2360
СЗ-58	7	2100	2360
СЗ-67	9	2700	2960
СЗ-68	9	2700	2960

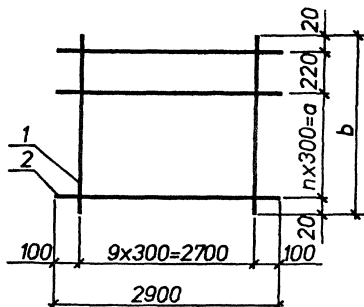

Марка	Поз.	Наименование	Кол.	Масса ед. кг	Общая масса кг
СЗ-57	1	∅5ВрI, L=2360	10	0,36	13,5
	2	∅8АI, L=2900	9	1,1	
СЗ-58	1	∅6АI, L=2360	10	0,52	9,2
	2	∅5ВрI, L=2900	9	0,44	
СЗ-67	1	∅8АI, L=2960	10	1,2	24,1
	2	∅8АI, L=2900	11	1,1	
СЗ-68	1	∅6АI, L=2960	10	0,65	19,0
	2	∅8АI, L=2900	11	1,1	

Арматура классов : А-I по ГОСТ 5781-82; Вр-I по ГОСТ 6727-80

Нач. отд.	Агранович	<i>[Signature]</i>	
Н.контр.	Чумакова	<i>[Signature]</i>	
Гл. спец.	Коротецкий	<i>[Signature]</i>	
Вед. инж.	Чумакова	<i>[Signature]</i>	
Провер.	Чумакова	<i>[Signature]</i>	
Разраб.	Хаинсон	<i>[Signature]</i>	

3.006.1-8.4-1-39

Сетка СЗ-57;
СЗ-58; СЗ-67; СЗ-68

Стадия	Лист	Листов
Р		1
Харьковский Промстройинициативный проект		

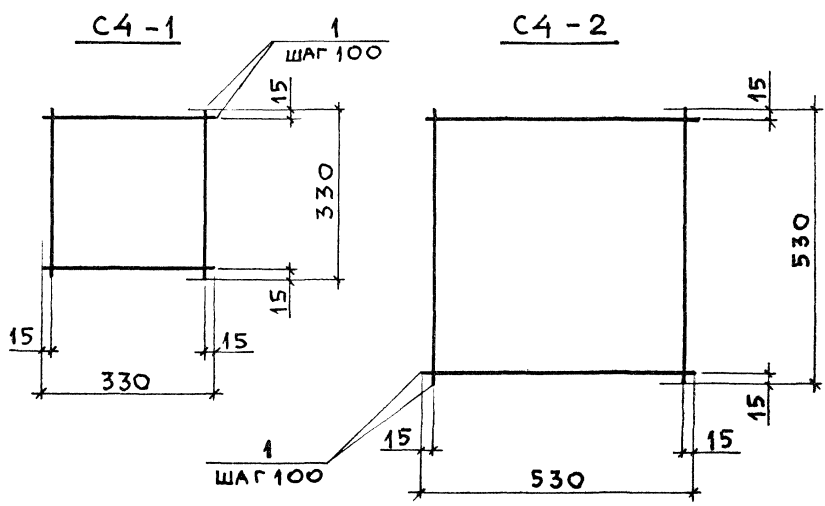

МАРКА	Поз.	НАИМЕНОВАНИЕ	Кол.	МАССА ед., кг	ОБЩАЯ МАССА, кг
C4-1	1	∅5 Вр I, l = 330	8	0,05	0,4
		ГОСТ 6727-80			
C4-2	1	∅5 Вр I, l = 530	12	0,08	1,0
		ГОСТ 6727-80			

ИНВ. № ПОДЛ. ПОДПИСЬ И ДАТА ВЗАМ. ИНВ. N

НАЧ. ОТД.	АГРАНОВИЧ	<i>[Signature]</i>	
Н. КОНТР.	ЧУМАКОВА	<i>[Signature]</i>	
ГЛ. СПЕЦ.	КОРОТЕЦКИЙ	<i>[Signature]</i>	
ВЕД. ИНЖ.	ЧУМАКОВА	<i>[Signature]</i>	
ПРОВЕР.	ЧУМАКОВА	<i>[Signature]</i>	
РАЗРАБ.	ФОМИЧЕВ	<i>[Signature]</i>	

3.006.1-8.4-1-40

СЕТКА
C4-1; C4-2

СТАДИЯ	ЛИСТ	ЛИСТОВ
Р		1
ХАРЬКОВСКИЙ ПРОМСТРОЙНИИПРОЕКТ		

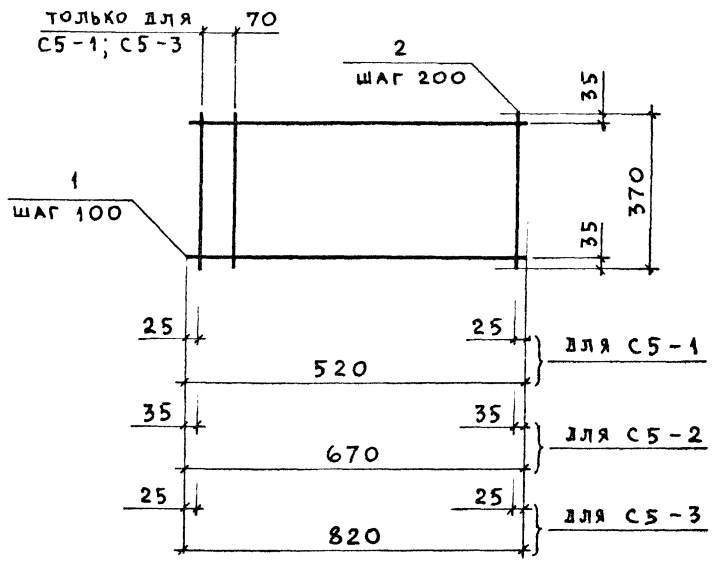

МАРКА	Поз.	НАИМЕНОВАНИЕ	КОЛ.	МАССА ЕД., КГ	ОБЩАЯ МАССА, КГ
С5-1	1	Ø4ВрI, l = 520	4	0,05	0,32
	2	Ø4ВрI, l = 370	4	0,03	
С5-2	1	Ø4ВрI, l = 670	4	0,06	0,36
	2	Ø4ВрI, l = 370	4	0,03	
С5-3	1	Ø4ВрI, l = 820	4	0,08	0,47
	2	Ø4ВрI, l = 370	5	0,03	

Арматура класса Вр-I по гост 6727-80

ИМЬ. N° ПОДЛ. | ПОДПИСЬ И ДАТА | ВЗЯТ. ИМЬ. N°

НАЧ. ОТД.	АГРАНОВИЧ	<i>[Signature]</i>
Н. КОНТР.	ЧУМАКОВА	<i>[Signature]</i>
ГЛ. СПЕЦ.	КОРОТЕЦКИИ	<i>[Signature]</i>
ВЕД. ИНЖ.	ЧУМАКОВА	<i>[Signature]</i>
ПРОБЕР.	ЧУМАКОВА	<i>[Signature]</i>
РАЗРАБ.	ФОМИЧЕВ	<i>[Signature]</i>

3.006.1-8.4-1-41

СЕТКА
С5-1; С5-2; С5-3

СТАДИЯ	ЛИСТ	ЛИСТОВ
Р		1
ХАРЬКОВСКИЙ ПРОМСТРОЙНИИПРОЕКТ		

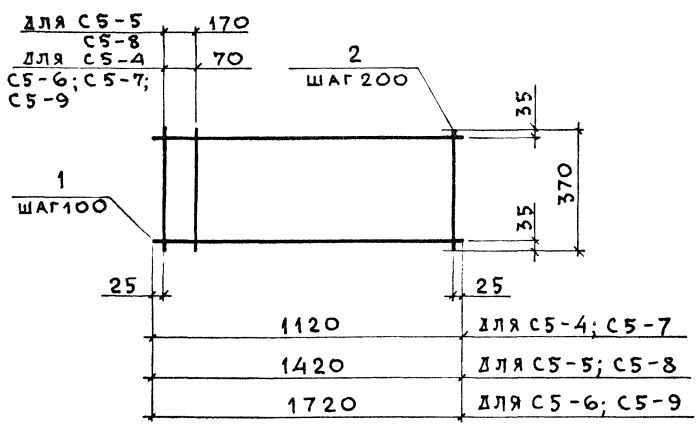

МАРКА	Поз.	НАИМЕНОВАНИЕ	Кол.	МАССА ЕД., КГ	ОБЩАЯ МАССА, КГ
С5-4	1	Ø 4 Вр I, l = 1120	4	0,10	0,61
	2	Ø 4 Вр I, l = 370	7	0,03	
С5-5	1	Ø 4 Вр I, l = 1420	4	0,13	0,76
	2	Ø 4 Вр I, l = 370	8	0,03	
С5-6	1	Ø 4 Вр I, l = 1720	4	0,16	0,94
	2	Ø 4 Вр I, l = 370	10	0,03	
С5-7	1	Ø 5 Вр I, l = 1120	4	0,16	0,85
	2	Ø 4 Вр I, l = 370	7	0,03	
С5-8	1	Ø 5 Вр I, l = 1420	4	0,20	1,04
	2	Ø 4 Вр I, l = 370	8	0,03	
С5-9	1	Ø 5 Вр I, l = 1720	4	0,25	1,30
	2	Ø 4 Вр I, l = 370	10	0,03	

АРМАТУРА КЛАССА Вр-I ПО ГОСТ 6727-80

ИМП. П. ПУШКИНОВ И ЦАГАРЗАНТ, ПЛВ. К

НАЧ. ОТД.	АГРАНОВИЧ	<i>[Signature]</i>	3.006.1-8.4-1-42	СТАДИЯ	ЛИСТ	ЛИСТОВ	
Н. КОНТР.	ЧУМАКОВА	<i>[Signature]</i>		Р		1	
ГЛ. СПЕЦ.	КОРОТЕЦКИЙ	<i>[Signature]</i>		СЕТКА С5-4; С5-5; С5-6; С5-7; С5-8; С5-9	ХАРЬКОВСКИЙ ПРОМСТРОЙНИИПРОЕКТ		
ВЕД. ИНЖ.	ЧУМАКОВА	<i>[Signature]</i>					
ПРОВЕР.	ЧУМАКОВА	<i>[Signature]</i>					
РАЗРАБ.	ФОМИЧЕВ	<i>[Signature]</i>					

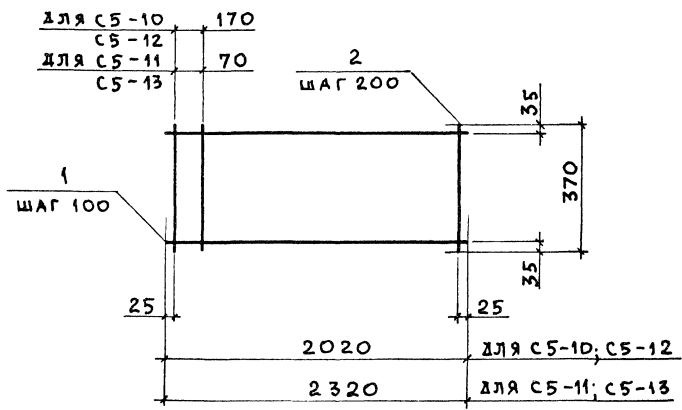

МАРКА	Поз.	НАИМЕНОВАНИЕ	КОЛ.	МАССА ЕД., КГ	ОБЩАЯ МАССА, КГ
С5-10	1	Ø4 Вр I, l = 2020	4	0,19	1,09
	2	Ø4 Вр I, l = 370	11	0,03	
С5-11	1	Ø4 Вр I, l = 2320	4	0,21	1,23
	2	Ø4 Вр I, l = 370	13	0,03	
С5-12	1	Ø6 А III, l = 2020	4	0,45	2,13
	2	Ø4 Вр I, l = 370	11	0,03	
С5-13	1	Ø6 А III, l = 2320	4	0,52	2,47
	2	Ø4 Вр I, l = 370	13	0,03	

- 1. АРМАТУРА КЛАССА Вр-I по ГОСТ 6727-80
- 2. АРМАТУРА КЛАССА А-III по ГОСТ 5781-82

ШАГ 100
 ШАГ 200
 ШАГ 100
 ШАГ 200

НАЧ. ОТД.	АГРАНОВИЧ	<i>[Signature]</i>	
Н. КОНТР.	ЧУМАКОВА	<i>[Signature]</i>	
ГЛ. СПЕЦ.	КОРОТЕЦКИЙ	<i>[Signature]</i>	
ВЕД. ИНЖ.	ЧУМАКОВА	<i>[Signature]</i>	
ПРОВЕР.	ЧУМАКОВА	<i>[Signature]</i>	
РАЗРАБ.	ФОМИЧЕВ	<i>[Signature]</i>	

3.006.1-8.4-1-43

СЕТКА
 С5-10; С5-11;
 С5-12; С5-13

СТАДИЯ	ЛИСТ	ЛИСТОВ
Р		1
ХАРЬКОВСКИЙ ПРОМСТРОЙНИИПРОЕКТ		

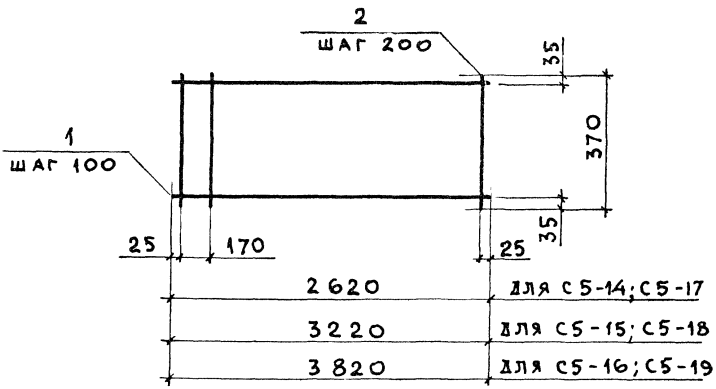

МАРКА	Поз.	НАИМЕНОВАНИЕ	КОЛ.	МАССА ЕД., КГ	ОБЩАЯ МАССА, КГ
С5-14	1	Ø4 Вр I, l = 2620	4	0,24	1,38
	2	Ø4 Вр I, l = 370	14	0,03	
С5-15	1	Ø4 Вр I, l = 3220	4	0,30	1,71
	2	Ø4 Вр I, l = 370	17	0,03	
С5-16	1	Ø4 Вр I, l = 3820	4	0,35	2,0
	2	Ø4 Вр I, l = 370	20	0,03	
С5-17	1	Ø6 А III, l = 2620	4	0,58	2,74
	2	Ø4 Вр I, l = 370	14	0,03	
С5-18	1	Ø6 А III, l = 3220	4	0,71	3,35
	2	Ø4 Вр I, l = 370	17	0,03	
С5-19	1	Ø6 А III, l = 3820	4	0,85	4,0
	2	Ø4 Вр I, l = 370	20	0,03	

1. Арматура класса Вр-I по гост 6727-80
2. Арматура класса А-III по гост 5781-82

ИНВ. № ПОДЛ. ПОДПИСЬ И ДАТА (ВЗАМ. КИВ.НУ)

НАЧ. ОТД.	АГРАНОВИЧ	<i>[Signature]</i>	
Н. КОНТР.	ЧУМАКОВА	<i>[Signature]</i>	
ГЛ. СПЕЦ.	КОРОТЕЦКИЙ	<i>[Signature]</i>	
ВЕД. ИНЖ.	ЧУМАКОВА	<i>[Signature]</i>	
ПРОБЕР.	ЧУМАКОВА	<i>[Signature]</i>	
РАЗР. Б.	ФОМИЧЕВ	<i>[Signature]</i>	

3.006.1-8.4-1-44

СЕТКА
С5-14; С5-15; С5-16;
С5-17; С5-18; С5-19

СТАДИЯ	ЛИСТ	ЛИСТОВ
Р		1
ХАРЬКОВСКИЙ ПРОМСТРОЙНИИПРОЕКТ		

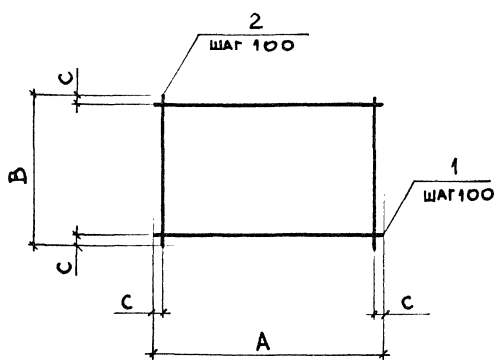

МАРКА	В, мм	А, мм	с, мм
С6-1	380	380	40
С6-2	480	480	
С6-3	530	630	15
С6-4	630	730	
С6-5	730	830	

МАРКА	Поз.	НАИМЕНОВАНИЕ	КОЛ.	МАССА ЕД., КГ	ОБЩАЯ МАССА, КГ
С6-1	1	∅5врI, l = 380	4	0,05	0,4
	2	∅5врI, l = 380	4	0,05	
С6-2	1	∅5врI, l = 480	5	0,07	0,7
	2	∅5врI, l = 480	5	0,07	
С6-3	1	∅6АI, l = 630	6	0,14	1,7
	2	∅6АI, l = 530	7	0,12	
С6-4	1	∅10АI, l = 730	7	0,45	6,3
	2	∅10АI, l = 630	8	0,39	
С6-5	1	∅12АI, l = 830	8	0,74	11,8
	2	∅12АI, l = 730	9	0,65	

1. Арматура класса А-I по гост 5781-82
2. Арматура класса Вр-I по гост 6727-80

ИМЬ. № ПОДЛ. ПОДПИСЬ И ДАТА. ВЗАМ. ИМЬ. №

НАЧ. ОТД.	АГРАНОВИЧ	<i>[Signature]</i>
Н. КОНТР.	ЧУМАКОВА	<i>[Signature]</i>
ГЛ. СПЕЦ.	КОРОТЕЦКИЙ	<i>[Signature]</i>
ВЕД. ИНЖ.	ЧУМАКОВА	<i>[Signature]</i>
ПРОВЕР.	ЧУМАКОВА	<i>[Signature]</i>
РАЗРАБ.	ФОМИЧЕВ	<i>[Signature]</i>

3.006.1-8.4-1-45

СЕТКА
С6-1; С6-2; С6-3;
С6-4; С6-5

СТАДИЯ	ЛИСТ	ЛИСТОВ
Р		1
ХАРЬКОВСКИЙ ПРОМСТРОЙНИИПРОЕКТ		

МАРКА	В, мм	А, мм	с, мм
С6-6	830	1030	15
С6-7	1130	1330	

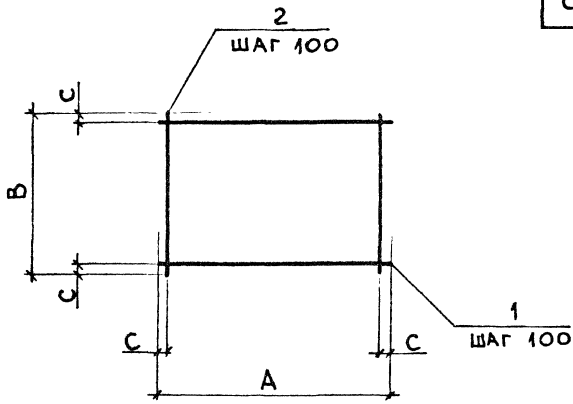

МАРКА	Поз.	НАИМЕНОВАНИЕ	КОЛ.	МАССА ЕД, кг	ОБЩАЯ МАССА, кг
С6-6	1	Ø12 А I, l = 1030	9	0,91	16,3
	2	Ø12 А I, l = 830	11	0,74	
С6-7	1	Ø12 А I, l = 1330	12	1,18	28,2
	2	Ø12 А I, l = 1130	14	1,00	

Арматура класса А-I по ГОСТ 5781-82

Инв. № подл. Подпись и дата. Взам. инв. №

НАЧ. ОТД.	АГРАНОВИЧ	<i>[Signature]</i>	
Н. КОНТР.	ЧУМАКОВА	<i>[Signature]</i>	
ГЛ. СПЕЦ.	КОРОТЕЦКИЙ	<i>[Signature]</i>	
БЕД. ИНЖ.	ЧУМАКОВА	<i>[Signature]</i>	
ПРОВЕР.	ЧУМАКОВА	<i>[Signature]</i>	
РАЗРАБ.	ФОМИЧЕВ	<i>[Signature]</i>	

3.006.1-8.4-1-46

СЕТКА
С6-6; С6-7

СТАДИЯ	ЛИСТ	ЛИСТОВ
Р		1
ХАРЬКОВСКИЙ ПРОМСТРОЙНИИПРОЕКТ		

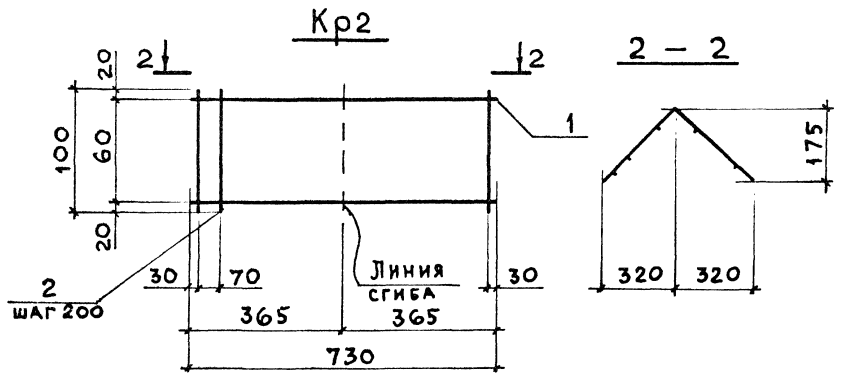
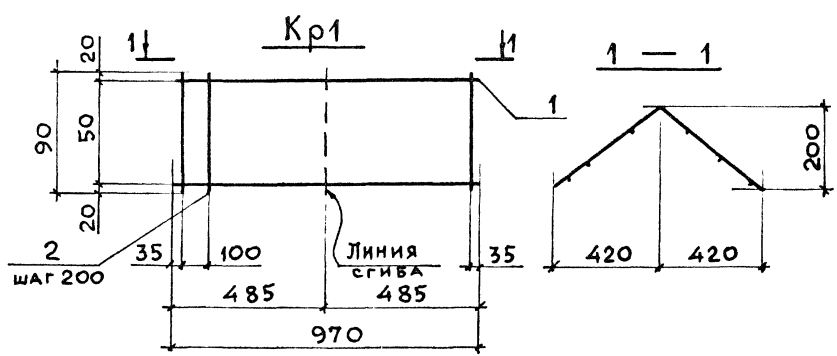

МАРКА	Поз.	НАИМЕНОВАНИЕ	КОЛ.	МАССА ЕД., КГ	ОБЩАЯ МАССА, КГ
Кр1	1	∅5ВрI, l = 970	2	0,14	0,34
	2	∅4ВрI, l = 90	6	0,01	
Кр2	1	∅5ВрI, l = 730	2	0,11	0,27
	2	∅4ВрI, l = 100	5	0,01	

Арматура класса Вр-I по гост 6727-80

ИНВ. № ПОДЛ. ПОДПИСЬ И ДАТА ВЗАМ. ИНВ. №

НАЧ. ОТД.	АГРАНОВИЧ	<i>[Signature]</i>	
Н. КОНТР.	ЧУМАКОВА	<i>[Signature]</i>	
ГЛ. СПЕЦ.	КОРОТЕЦКИЙ	<i>[Signature]</i>	
ВЕД. ИНЖ.	ЧУМАКОВА	<i>[Signature]</i>	
ПРОВЕР.	ЧУМАКОВА	<i>[Signature]</i>	
РАЗРАБ.	ФОМИЧЕВ	<i>[Signature]</i>	

3.006.1 - 8.4-1 - 47

Каркас Кр1; Кр2

СТАДИЯ	ЛИСТ	ЛИСТОВ
Р		1
ХАРЬКОВСКИЙ ПРОМСТРОЙНИИПРОЕКТ		

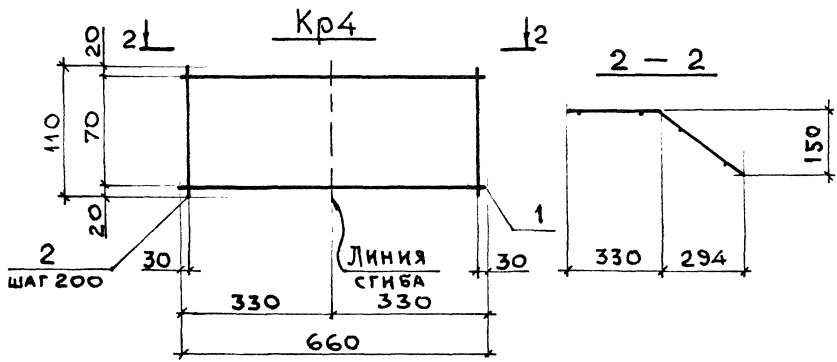
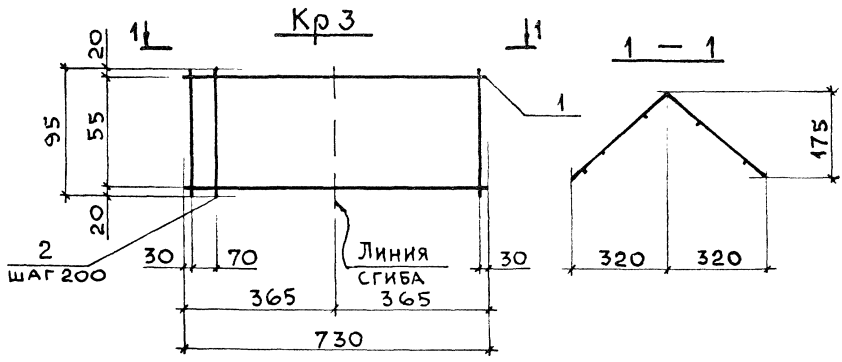

МАРКА	Поз.	НАИМЕНОВАНИЕ	КОЛ.	МАССА ЕД., кг	ОБЩАЯ МАССА, кг
Кр3	1	Ø5ВрI, l=730	2	0,11	0,27
	2	Ø4ВрI, l=95	5	0,01	
Кр4	1	Ø5ВрI, l=660	2	0,10	0,24
	2	Ø4ВрI, l=110	4	0,01	

АРМАТУРА КЛАССА Вр-I ПО ГОСТ 6727-80

ИНВ.№ ПОДЛ. ПОДПИСЬ И ДАТА. ВЗАМ. ИНВ.№

НАЧ.ОТД.	АГРАНОВИЧ	<i>[Signature]</i>	
Н.КОНТР.	ЧУМАКОВА	<i>[Signature]</i>	
ГЛ.СПЕЦ.	КОРОТЕЦКИИ	<i>[Signature]</i>	
ВЕДИНЖ	ЧУМАКОВА	<i>[Signature]</i>	
ПРОВЕР.	ЧУМАКОВА	<i>[Signature]</i>	
РАЗРАБ.	ФОМИЧЕВ	<i>[Signature]</i>	

3.006.1 - 8.4-1-48

КАРКАС Кр3; Кр4

СТАДИЯ	ЛИСТ	ЛИСТОВ
Р		1
ХАРЬКОВСКИЙ ПРОМСТРОЙНИИПРОЕКТ		

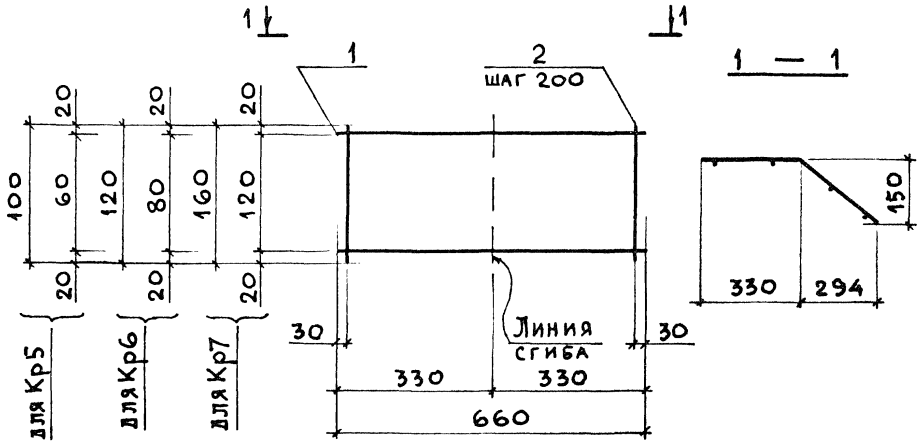

МАРКА	Поз.	НАИМЕНОВАНИЕ	КОЛ.	МАССА ЕД., КГ	ОБЩАЯ МАССА, КГ
Кр5	1	Ø5 Вр I, l = 660	2	0,10	0,24
	2	Ø4 Вр I, l = 100	4	0,01	
Кр6	1	Ø5 Вр I, l = 660	2	0,10	0,24
	2	Ø4 Вр I, l = 120	4	0,01	
Кр7	1	Ø5 Вр I, l = 660	2	0,10	0,24
	2	Ø4 Вр I, l = 160	4	0,01	

АРМАТУРА КЛАССА Вр I ПО ГОСТ 6727-80

ИНВ. № ПОДЛ. ПОДПИСЬ И ДАТА (ВЗАМ. ИНВ. №)

НАЧ. ОТД.	АГРАНОВИЧ	<i>[Signature]</i>	
Н. КОНТР.	ЧУМАКОВА	<i>[Signature]</i>	
ГЛ. СПЕЦ.	КОРОТЕЦКИЙ	<i>[Signature]</i>	
ВЕД. ИНЖ.	ЧУМАКОВА	<i>[Signature]</i>	
ПРОВЕР.	ЧУМАКОВА	<i>[Signature]</i>	
РАЗРАБ.	ФОМИЧЕВ	<i>[Signature]</i>	

3.006.1-8.4-1-49

КАРКАС Кр5; Кр6; Кр7

СТАДИЯ	ЛИСТ	ЛИСТОВ
Р		1
ХАРЬКОВСКИЙ ПРОМСТРОЙНИИПРОЕКТ		

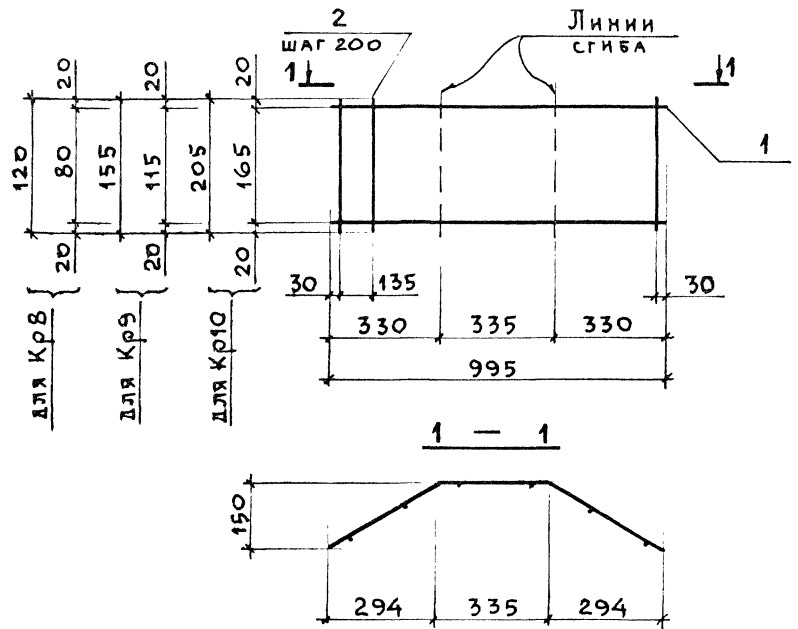

МАРКА	Поз.	НАИМЕНОВАНИЕ	КОЛ.	МАССА ЕД., КГ	ОБЩАЯ МАССА, КГ
Кр8	1	Ø 5 Вр I, l = 995	2	0,14	0,34
	2	Ø 4 Вр I, l = 120	6	0,01	
Кр9	1	Ø 5 Вр I, l = 995	2	0,14	0,34
	2	Ø 4 Вр I, l = 155	6	0,01	
Кр10	1	Ø 5 Вр I, l = 995	2	0,14	0,40
	2	Ø 4 Вр I, l = 205	6	0,02	

АРМАТУРА КЛАССА Вр-I ПО ГОСТ 6727-80

ИНВ.№ ПОДЛ. ПОДПИСЬ И ДАТА ВЗАИМ.ИНВ.№

НАЧ.ОТД	АГРАНОВИЧ	<i>[Signature]</i>	
Н.КОНТР.	ЧУМАКОВА	<i>[Signature]</i>	
ГЛ.СПЕЦ.	КОРОТЕЦКИЙ	<i>[Signature]</i>	
ВЕД.ИЖ.	ЧУМАКОВА	<i>[Signature]</i>	
ПРОВЕР.	ЧУМАКОВА	<i>[Signature]</i>	
РАЗРАБ.	ФОМИЧЕВ	<i>[Signature]</i>	

3.006.1-8.4-1-50

КАРКАС Кр8; Кр9; Кр10

СТАДИЯ	ЛИСТ	ЛИСТОВ
Р		1
ХАРЬКОВСКИЙ ПРОМСТРОЙНИИПРОЕКТ		

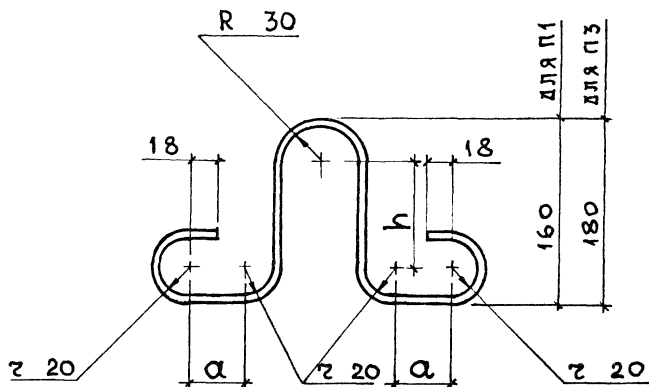

МАРКА	α , мм	h, мм
П1	50	98
П3	40	118

МАРКА ПЕТЛИ	НАИМЕНОВАНИЕ	КОЛ.	МАССА, кг
П1	$\emptyset 6A I, l = 650$	1	0,14
П3	$\emptyset 6A I, l = 670$	1	0,15

АРМАТУРА КЛАССА А-I ПО ГОСТ 5781-82

ИНВ.№ ПОДЛ. ПОДПИСЬ И ДАТА ВЗАМ.ИНВ.№

НАЧ.ОТД.	АГРАНОВИЧ	<i>[Signature]</i>	
Н.КОНТР.	ЧУМАКОВА	<i>[Signature]</i>	
ГЛ.СПЕЦ.	КОРОТЕЦКИЙ	<i>[Signature]</i>	
ЗАВ.ГР.	ЧУМАКОВА	<i>[Signature]</i>	
ПРОВЕР.	ЧУМАКОВА	<i>[Signature]</i>	
РАЗРАБ.	ФОМИЧЕВ	<i>[Signature]</i>	
РАССЧИТ	ПРОЦЕНКО	<i>[Signature]</i>	

3.006.1-8.4-1-51

ПЕТЛЯ МОНТАЖНАЯ
П1; П3

СТАДИЯ	ЛИСТ	ЛИСТОВ
Р		1
ХАРЬКОВСКИЙ ПРОМСТРОЙНИИПРОЕКТ		

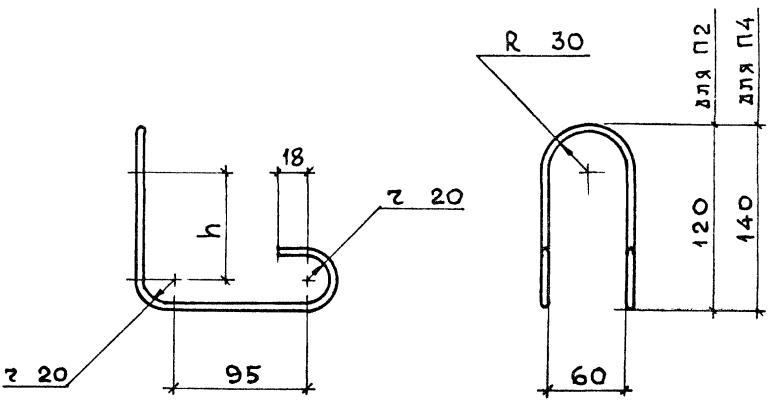

МАРКА	h, мм
П 2	58
П 4	78

МАРКА ПЕТЛИ	НАИМЕНОВАНИЕ	КОЛ.	МАССА, кг
П 2	Ø 6 А I , l = 660	1	0,15
П 4	Ø 6 А I , l = 700	1	0,16

Арматура класса А-I по ГОСТ 5781-82

ЛПР. И ПОДПИСЬ И ДАТА ВЗАМ. ИМЬ. И

НАЧ. ОТД.	АГРАНОВИЧ	<i>[Signature]</i>	
И. КОНТР.	ЧУМАКОВА	<i>[Signature]</i>	
ГЛ. СПЕЦ.	КОРОТЕЦКИЙ	<i>[Signature]</i>	
ЗАВ. ГР.	ЧУМАКОВА	<i>[Signature]</i>	
ПРОВЕР.	ЧУМАКОВА	<i>[Signature]</i>	
РАЗРАБ.	ФОМИЧЁВ	<i>[Signature]</i>	
РАССЧИТ.	ПРОЦЕНКО	<i>[Signature]</i>	

3.006.1-8.4-1-52

ПЕТЛЯ МОНТАЖНАЯ
П 2 ; П 4

СТАДИЯ	ЛИСТ	ЛИСТОВ
Р		1
ХАРЬКОВСКИЙ ПРОМСТРОЙНИИПРОЕКТ		

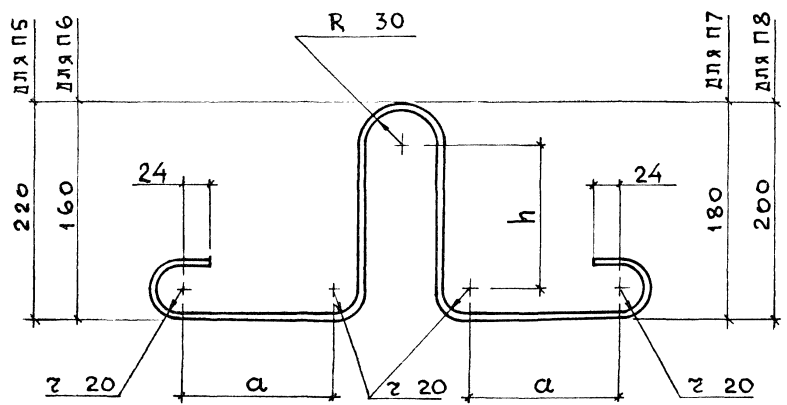

МАРКА	а, мм	h, мм
П5	55	154
П6	120	94
П7	120	114
П8	120	134

МАРКА ПЕТЛИ	НАИМЕНОВАНИЕ	КОЛ.	МАССА, кг
П5	∅ 8 АІ, ℓ = 800	1	0,32
П6	∅ 8 АІ, ℓ = 810	1	0,32
П7	∅ 8 АІ, ℓ = 850	1	0,34
П8	∅ 8 АІ, ℓ = 890	1	0,35

АРМАТУРА КЛАССА А-І ПО ГОСТ 5781-82

ИНВ. № ПОДЛ. ПОДПИСЬ И ДАТА
 ВЗАМ. ИНВ. №

НАЧ. ОТД.	АГРАНОВИЧ	
Н. КОНТР.	ЧУМАКОВА	
ГЛ. СПЕЦ.	КОРОТЕЦКИЙ	
ВЕДИНЦ.	ЧУМАКОВА	
ПРОВЕР.	ЧУМАКОВА	
РАЗРАБ.	ФОМИЧЕВ	
РАССЧИТ.	ПРОЦЕНКО	

3.006.1-8-4-1-53

ПЕТЛЯ МОНТАЖНАЯ
 П5; П6; П7; П8

СТАДИЯ	ЛИСТ	ЛИСТОВ
Р		1
ХАРЬКОВСКИЙ ПРОМСТРОЙНИИПРОЕКТ		

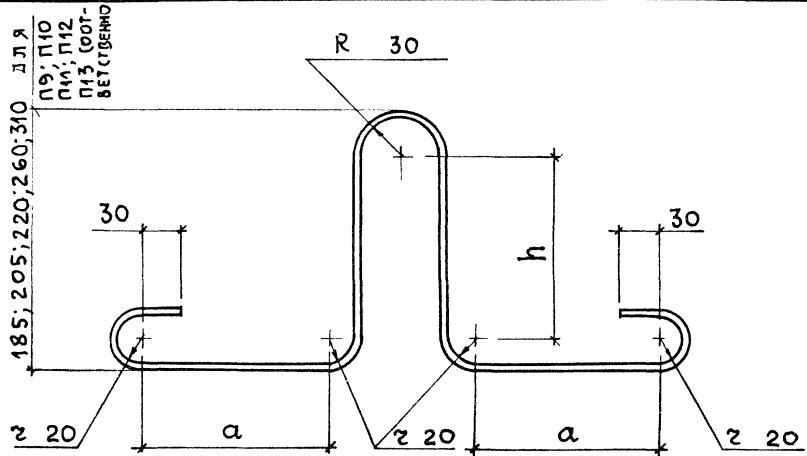

Для
П9; П10
П11; П12
П13; (ГОСТ-
ВЕТСТАНДИО

МАРКА	а, мм	h, мм
П 9	140	115
П 10	130	135
П 11	115	155
П 12	115	195
П 13	130	245

МАРКА ПЕТЛИ	НАИМЕНОВАНИЕ	КОЛ.	МАССА, кг
П 9	Ø10A1, l=920	1	0,56
П 10	Ø10A1, l=940	1	0,58
П 11	Ø10A1, l=950	1	0,58
П 12	Ø10A1, l=1030	1	0,63
П 13	Ø10A1, l=1160	1	0,71

Арматура класса А-I по ГОСТ 5781-82

3.006.1-8.4-1-54

ИНВ. № ПОДПИСЬ К ДАТА ВЗАМ. ИНВ. №

НАЧ. ОТД.	АГРАНОВИЧ	<i>[Signature]</i>	
Н. КОНТР.	ЧУМАКОВА	<i>[Signature]</i>	
ГЛ. СПЕЦ.	КОРОТЕЦКИЙ	<i>[Signature]</i>	
ВЕД. ИНЖ.	ЧУМАКОВА	<i>[Signature]</i>	
ПРОВЕР.	ЧУМАКОВА	<i>[Signature]</i>	
РАЗРАБ.	ФОМИЧЕВ	<i>[Signature]</i>	
РАССЧИТ.	ПРОЦЕНКО	<i>[Signature]</i>	

ПЕТЛЯ МОНТАЖНАЯ
П9... П13

СТАДИЯ	ЛИСТ	ЛИСТОВ
Р		1
ХАРЬКОВСКИЙ ПРОМСТРОЙНИКПРОЕКТ		

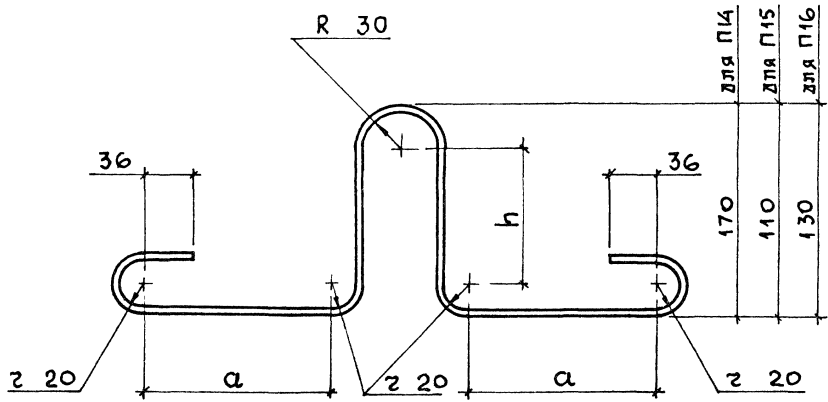

МАРКА	а, мм	h, мм
П 14	136	96
П 15	266	36
П 16	266	56

МАРКА ПЕТЛИ	НАИМЕНОВАНИЕ	КОЛ.	МАССА, кг
П 14	Ø 12 А I, l = 890	1	0,79
П 15	Ø 12 А I, l = 1030	1	0,92
П 16	Ø 12 А I, l = 1070	1	0,95

АРМАТУРА КЛАССА А-I ПО ГОСТ 5781-82

ИПР. № ПОДЛ. ПОДПИСЬ И ДАТА | ВЗАМ. ИНВ. №

НАЧ. ОТД.	АГРАНОВИЧ	<i>[Signature]</i>	
Н. КОНТР.	ЧУМАКОВА	<i>[Signature]</i>	
ГЛ. СПЕЦ.	КОРОТЕЦКИЙ	<i>[Signature]</i>	
ВЕД. ИНЖ.	ЧУМАКОВА	<i>[Signature]</i>	
РАЗРАБ.	ФОМИЧЕВ	<i>[Signature]</i>	
ПРОВЕР.	ЧУМАКОВА	<i>[Signature]</i>	
РАССЧИТ.	ПРОЦЕНКО	<i>[Signature]</i>	

3.006.1-8.4-1-55

ПЕТЛЯ МОНТАЖНАЯ
П 14; П 15; П 16

СТАДИЯ	ЛИСТ	ЛИСТОВ
Р		1
ХАРЬКОВСКИЙ ПРОМСТРОЙНИИПРОЕКТ		

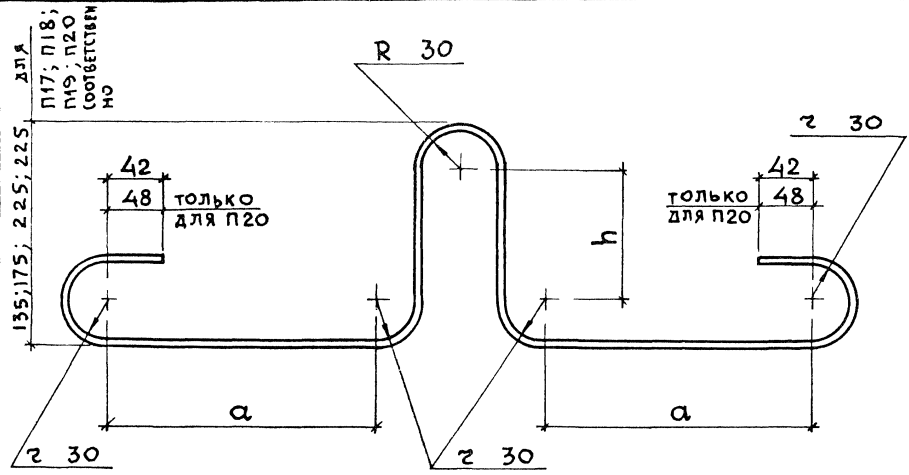

для П17; П18; П19; П20 (соответствен но)

Марка	а, мм	h, мм
П 17	200	47
П 18	200	87
П 19	200	137
П 20	215	133

Марка петли	Наименование	Кол.	Масса, кг
П 17	Ø14 АІ, l = 1040	1	1,26
П 18	Ø14 АІ, l = 1120	1	1,36
П 19	Ø14 АІ, l = 1220	1	1,48
П 20	Ø16 АІ, l = 1270	1	2,0

Арматура класса А-I по гост 5781-82

ИЗМ. И ЧИСЛО ИЛИ ПОЯСНЕНИЯ И ДАТА ИССАМ.ИИВ.И

НАЧ.ОТД.	АГРАНОВИЧ	<i>[Signature]</i>
Н.КОНТР.	ЧУМАКОВА	<i>[Signature]</i>
ГЛ.СПЕЦ.	КОРОТЕЦКИЙ	<i>[Signature]</i>
ВЕД.ИНЖ.	ЧУМАКОВА	<i>[Signature]</i>
ПРОВЕР.	ЧУМАКОВА	<i>[Signature]</i>
РАЗРАБ.	ФОМИЧЕВ	<i>[Signature]</i>
РАССЧИТ.	ПРОЦЕНКО	<i>[Signature]</i>

3.006.1-8.4-1-56

ПЕТЛЯ МОНТАЖНАЯ П17... П20

СТАДИЯ	ЛИСТ	ЛИСТОВ
Р		1
ХАРЬКОВСКИЙ ПРОМСТРОЙНИИПРОЕКТ		

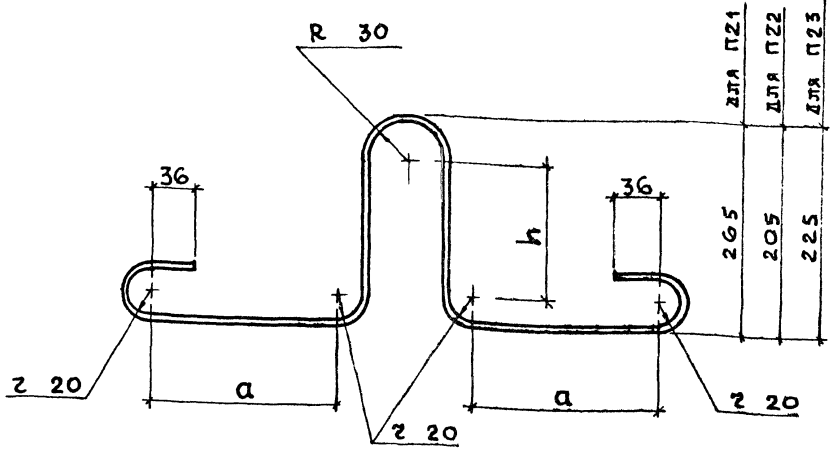

МАРКА	a , мм	h , мм
П 21	136	191
П 22	266	131
П 23	266	151

МАРКА ПЕТЛИ	НАИМЕНОВАНИЕ	КОЛ.	МАССА, кг
П 21	$\varnothing 12 \text{ A I}$, $l = 1080$	1	0,96
П 22	$\varnothing 12 \text{ A I}$, $l = 1220$	1	1,09
П 23	$\varnothing 12 \text{ A I}$, $l = 1260$	1	1,12

АРМАТУРА КЛАССА А-I ПО ГОСТ 5781-82

ИНВ. № ПОДЛ. ПОДПИСЬ И ДАТА В ЗАКЛ. ИНВ. №

НАЧ. ОТД.	АГРАНОВИЧ	<i>[Signature]</i>
И. КОНТР.	ЧУМАКОВА	<i>[Signature]</i>
ГЛ. СПЕЦ.	КОРОТЕЦКИЙ	<i>[Signature]</i>
БЕЗ. ИН. Ж.	ЧУМАКОВА	<i>[Signature]</i>
ПРОВЕР.	ЧУМАКОВА	<i>[Signature]</i>
РАЗРАБ.	ФОМИЧЕВ	<i>[Signature]</i>
РАСЧИТ	ПРОЦЕНКО	<i>[Signature]</i>

3.006.1-8.4-1-57

ПЕТЛЯ МОНТАЖНАЯ
П 21; П 22; П 23

СТАВЛЯ	ЛИСТ	ЛИСТОВ
Р		1

ХАРЬКОВСКИЙ
ПРОМСТРОЙНИИПРОЕКТ

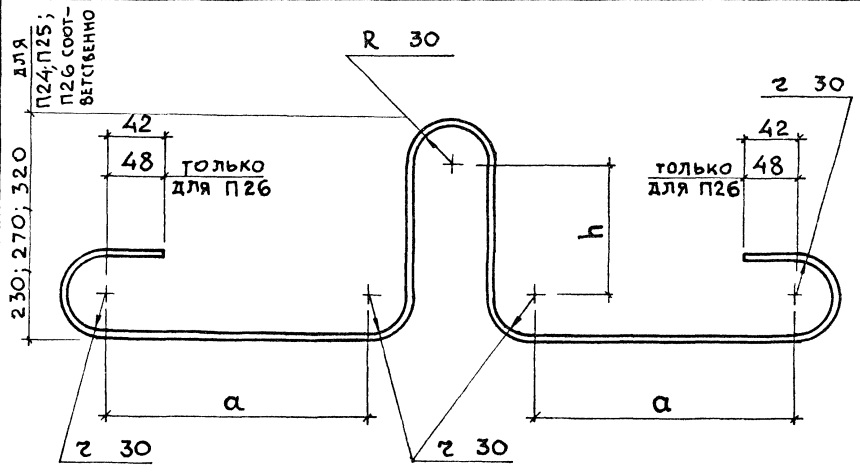

МАРКА	а, мм	h, мм
П 24	200	142
П 25	200	182
П 26	215	228

МАРКА ПЕТЛИ	НАИМЕНОВАНИЕ	КОЛ.	МАССА, кг
П 24	∅14 АІ, ℓ=1230	1	1,49
П 25	∅14 АІ, ℓ=1310	1	1,59
П 26	∅16 АІ, ℓ=1460	1	2,30

Арматура класса А-I по ГОСТ 5781-82

ИМЬ.№ ПОДЛ. ПОДПИСЬ И ДАТА | ВЗАМ. ИМЬ.№

НАЧ. ОГД.	АГРАНОВИЧ	<i>[Signature]</i>
Н.КОНТР.	ЧУМАКОВА	<i>[Signature]</i>
ГЛ. СПЕЦ.	КОРОТЕЦКИЙ	<i>[Signature]</i>
ВЕД. ИНЖ.	ЧУМАКОВА	<i>[Signature]</i>
ПРОВЕР.	ЧУМАКОВА	<i>[Signature]</i>
РАЗРАБ.	ФОМИЧЕВ	<i>[Signature]</i>
РАССЧИТ.	ПРОЦЕНКО	<i>[Signature]</i>

3.006.1-8.4-1-58

Петля монтажная
П 24 ... П 26

СТАДИЯ	ЛИСТ	ЛИСТОВ
Р		1
ХАРЬКОВСКИЙ ПРОМСТРОЙНИИПРОЕКТ		

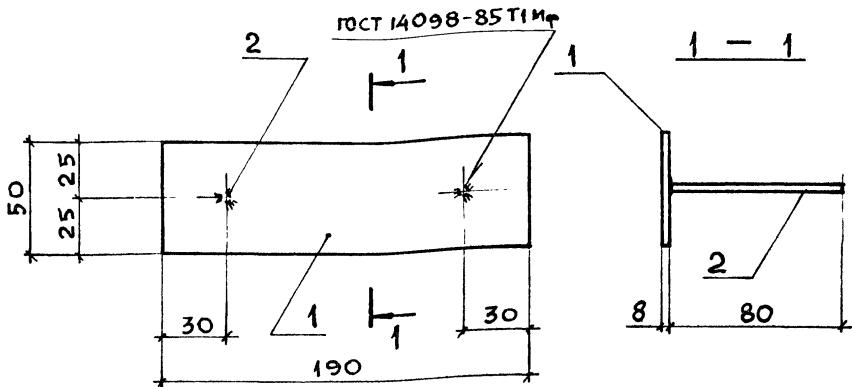

Поз	НАИМЕНОВАНИЕ	КОЛ.	МАССА ЕД., КГ	ОБЩАЯ МАССА, КГ
1	Лист 8x50x190 ГОСТ 19903-74 С 235 ГОСТ 27772-88	1	0,6	0,7
2	Ø 8 А III , l = 80 ГОСТ 5781-82	2	0,03	

Лист № 1 из 1. Изделие и штамп. Инв. №

НАЧ. ОТД.	АГРАНОВИЧ	<i>[Signature]</i>	
Н. КОНТР.	ЧУМАКОВА	<i>[Signature]</i>	
ГЛ. СПЕЦ.	КОРОТЕЦКИЙ	<i>[Signature]</i>	
ВЕД. ИНЖ.	ЧУМАКОВА	<i>[Signature]</i>	
ПРОВЕР.	ЧУМАКОВА	<i>[Signature]</i>	
РАЗРАБ.	ФОМИЧЕВ	<i>[Signature]</i>	

3.006.1-8.4-1-59

ИЗДЕЛИЕ ЗАКЛАДНОЕ
М 1

СТАДИЯ	ЛИСТ	ЛИСТОВ
Р		1
ХАРЬКОВСКИЙ ПРОМСТРОЙНИИПРОЕКТ		

МАРКА	В, мм	ℓ, мм
М2	60	80
М3	80	130

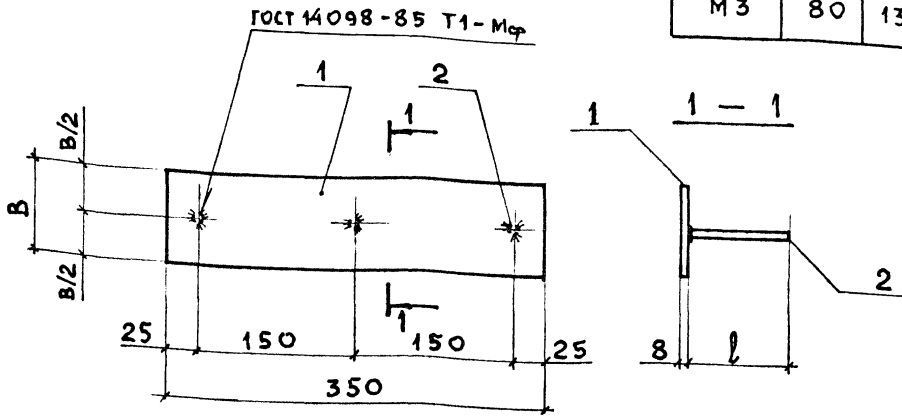

МАРКА	Поз.	НАИМЕНОВАНИЕ	КОЛ.	МАССА ЕД., КГ	ОБЩАЯ МАССА, КГ
М2	1	Лист 8x60x350 ГОСТ 19903-74 С235 ГОСТ 27772-88	1	1,3	1,4
	2	∅ 8 А III, ℓ = 80 ГОСТ 5781-82	3	0,03	
М3	1	Лист 8x80x350 ГОСТ 19903-74 С235 ГОСТ 27772-88	1	1,8	2,0
	2	∅ 8 А III, ℓ = 130 ГОСТ 5781-82	3	0,05	

ИЗМ. И ПОДЛ. ПОДПИСЬ И ДАТА ИЗМ. ИМЕН.

НАЧ. ОТД.	АГРАНОВИЧ	<i>AG</i>
И. КОНТР.	ЧУМАКОВА	<i>CH</i>
ГЛ. СПЕЦ.	КОРОТЕЦКИЙ	<i>KO</i>
ВЕД. ИНЖ.	ЧУМАКОВА	<i>CH</i>
ПРОВЕР.	ЧУМАКОВА	<i>CH</i>
РАЗРАБ.	ФОМИЧЕВ	<i>FO</i>

3.006.1-8.4-1-60

ИЗДЕЛИЕ ЗАКЛАДНОЕ
М2; М3

СТАДИЯ	ЛИСТ	ЛИСТОВ
Р		1
ХАРЬКОВСКИЙ ПРОМСТРОЙНИПРОЕКТ		

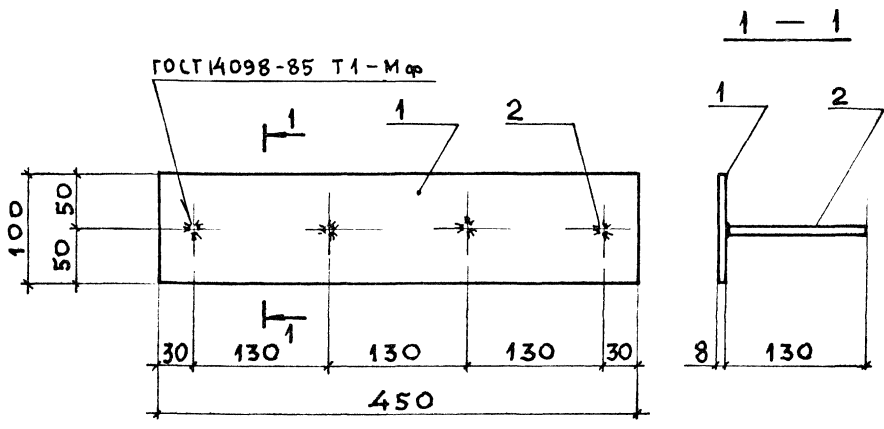

Поз.	НАИМЕНОВАНИЕ	Кол.	МАССА ЕД., КГ	ОБЩАЯ МАССА, КГ
1	Лист 8x100x450 ГОСТ 19903-74 С 235 ГОСТ 27772-88	1	2,8	3,0
2	∅ 8 А III, l = 130 ГОСТ 5781-82	4	0,05	

ИНВ. № ПОДЛ. ПОДПИСЬ И ДАТА. ВЗАМ. ИНВ. №

НАЧ. ОТД.	АГРАНОВИЧ	<i>[Signature]</i>
Н. КОНТР.	ЧУМАКОВА	<i>[Signature]</i>
ГЛ. СПЕЦ.	КОРОТЕЦКИЙ	<i>[Signature]</i>
ВЕД. ИНЖ.	ЧУМАКОВА	<i>[Signature]</i>
ПРОВЕР.	ЧУМАКОВА	<i>[Signature]</i>
РАЗРАБ.	ФОМИЧЕВ	<i>[Signature]</i>

3.006.1-8.4-1-61

ИЗДЕЛИЕ ЗАКЛАДНОЕ
М 4

СТАДИЯ	ЛИСТ	ЛИСТОВ
Р		1
ХАРЬКОВСКИЙ ПРОМСТРОЙНИИПРОЕКТ		

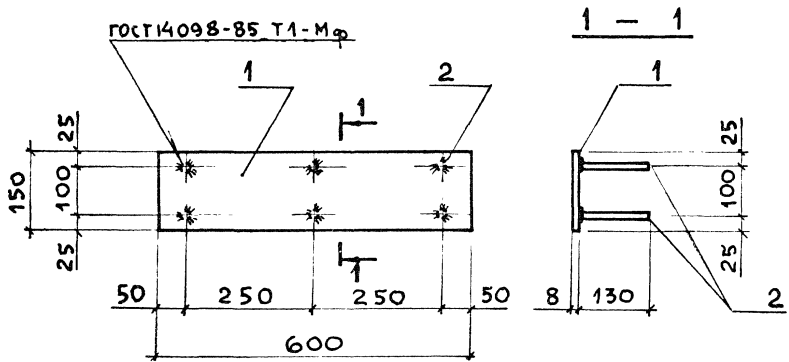

Поз.	НАИМЕНОВАНИЕ	Кол.	МАССА ЕД., КГ	ОБЩАЯ МАССА, КГ
1	Лист 8x150x600 ГОСТ 19903-74 С 235 ГОСТ 27772-88	1	5,7	6,0
2	Ø8 АЦ, l = 130 ГОСТ 5781-82	6	0,05	

ИЗМ. ПОДЛ. ПОДПИСЬ И ДАТА ВЗАМ. ИМБ. К.

НАЧ. ОТД.	АГРАНОВИЧ	<i>[Signature]</i>	
И. КОНТР.	ЧУМАКОВА	<i>[Signature]</i>	
ГЛ. СПЕЦ.	КОРОТЕЦКИЙ	<i>[Signature]</i>	
ВЕД. ИНЖ.	ЧУМАКОВА	<i>[Signature]</i>	
ПРОВЕР.	ЧУМАКОВА	<i>[Signature]</i>	
РАЗРАБ.	ФОМИЧЕВ	<i>[Signature]</i>	

3.006.1-8.4-1-62

ИЗДЕЛИЕ ЗАКЛАДНОЕ М5

СТАДИЯ	ЛИСТ	ЛИСТОВ
Р		1
ХАРЬКОВСКИЙ ПРОМСТРОЙНИИПРОЕКТ		

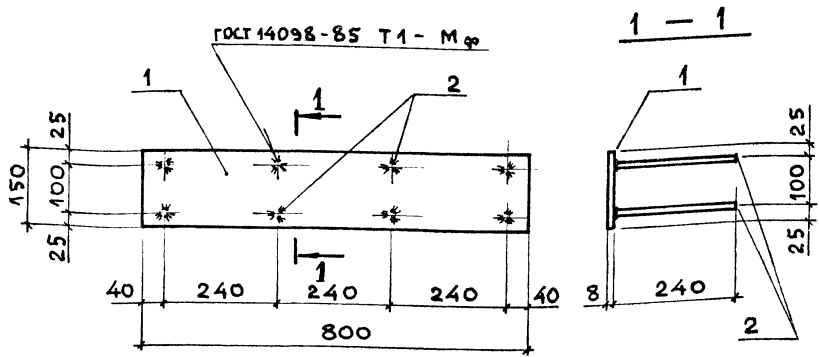

Поз.	НАИМЕНОВАНИЕ	КОЛ.	МАССА ЕД., КГ	ОБЩАЯ МАССА, КГ
1	Лист $8 \times 150 \times 800$ ГОСТ 19903-74 С 235 ГОСТ 27772-88	1	7,5	8,3
2	$\varnothing 8 \text{ A II}$, $l = 240$	8	0,1	
	ГОСТ 5781-82			

ИНВ. № ПОДЛ. ПОДПИСЬ И ДАТА | ВЗАИ. ИНС. №

НАЧ. ОТД.	АГРАНОВИЧ	<i>[Signature]</i>
Н. КОНТР.	ЧУМАКОВА	<i>[Signature]</i>
СЛ. СПЕЦ.	КОРОТЕЦКИЙ	<i>[Signature]</i>
ВЕД. ИНЖ.	ЧУМАКОВА	<i>[Signature]</i>
ПРОВЕР.	ЧУМАКОВА	<i>[Signature]</i>
РАЗРАБ.	ФОМИЧЕВ	<i>[Signature]</i>

3.006.1-8.4-1-63

ИЗДЕЛИЕ ЗАКЛАДНОЕ
МБ

СТАДИЯ	ЛИСТ	ЛИСТОВ
Р		1
ХАРЬКОВСКИЙ ПРОМСТРОЙНИИПРОЕКТ		