

ГОСУДАРСТВЕННЫЙ КОМИТЕТ
ПО ГРАЖДАНСКОМУ СТРОИТЕЛЬСТВУ И АРХИТЕКТУРЕ
ПРИ ГОССТРОЕ СССР

Т Е М А
ОСНОВНЫЕ НАПРАВЛЕНИЯ И СЛАННАЯ МЕТОДОЛОГИЯ
ТИПИЗАЦИИ, УНИФИКАЦИИ И СТАНДАРТИЗАЦИИ
В ЖИЛИЩНО-ГРАЖДАНСКОМ СТРОИТЕЛЬСТВЕ

Н О Р М А Л И

ОСНОВНЫХ ПЛАНИРОВОЧНЫХ ЭЛЕМЕНТОВ ЖИЛЫХ И ОБЩЕСТВЕННЫХ ЗДАНИЙ

НП 7.2-70

ПОМЕЩЕНИЯ АДМИНИСТРАТИВНЫХ ЗДАНИЙ

РАЗРАБОТАНЫ ЦНИИЭП ЭРЕКЦИОННЫХ ЗДАНИЙ И СПОРТИВНЫХ СООРУЖЕНИЙ
ПРИ МЕТОДИЧЕСКОМ РУКОВОДСТВЕ ЦНИИЭП ЖИЛИЩА И ЦНИИЭП УЧЕБНЫХ ЗДАНИЙ

О Д О Б Р Е Н Ы ГОСГРАЖДАНСТРОЕМ
ПРИКАЗ № 175 ОТ 16 НОЯБРЯ 1970 Г.

ЦЕНТРАЛЬНЫЙ ИНСТИТУТ ТИПОВЫХ ПРОЕКТОВ
МОСКВА-1971

Серия нормалей планировочных элементов жилых и общественных зданий разработана в развитие норм проектирования СНиП в соответствии с программой комплексной темы "Основные направления и единая методология типизации, унификации и стандартизации в жилищно-гражданском строительстве". Ведущие организации по разработке темы - ЦНИИЭП жилища (директор института доктор архитектуры Б.Р.Рубаненко) и ЦНИИЭП учебных зданий (директор института доктор архитектуры Г.А.Градов).

В работе принимают участие институты: ЦНИИЭП зрелищных зданий и спортивных сооружений, ЦНИИЭП торговых зданий, ЦНИИЭП лечебно-курортных зданий, ЦНИИЭП граждансельстрой, КиевЗНИИЭП, Гипрошп, Гипропрот, Гипроторг, Гипротеатр, Гипровуз, Гипроздрав, Союзспортпроект, МНИИТЭП ГАГУ г.Москвы, ИСИ им.Куйбышева.

Методическое руководство авторским коллективом по разработке нормалей и их редактирование осуществляет руководитель отдела нормы, стандартов и каталогов ЦНИИЭП жилища, кандидат архитектуры Д.Б.Хазанов, руководитель сектора нормализации и стандартизации планировочных элементов кандидат архитектуры Е.С.Раева, руководитель сектора унификации ЦНИИЭП учебных зданий кандидат архитектуры Н.С.Богданов.

Выпуск НП 7.2-70 разработан ЦНИИЭП зрелищных зданий и спортивных сооружений: директор института доктор архитектуры, лауреат Государственной премии **Б.С.Мезенцев**, зам.директора по научной работе доктор технических наук, лауреат Ленинской премии Н.В.Никитин, руководитель отделения научно-исследовательских работ Г.В.Ясный, заведующий отделом административных зданий, кандидат архитектуры А.И.Опочинская.

Выпуск НП 7.2-70 является основным и относится ко всем видам административных зданий. Помещения, характерные для особых типов административных зданий, таких как здания народных судов, местных Советов, проектных организаций, госбанков и др. приводятся в дополнительных выпусках нормалей, образуя совместно с основным выпуском НП 7.2-70 единый раздел.

Руководитель раздела архитектор Д.Г.Копелянский.

Авторский коллектив по выпуску НП 7.2-70: архитекторы И.И.Лернер (листы I-3, I2-29), Г.В.Ковальков, И.М.Подугольникова (листы 7-8), Д.Г.Копелянский, И.М.Подугольникова (листы 4-6, 9-II), И.Л.Коробицына (листы 30-33).

Графическое оформление: архитекторы И.И.Лернер, И.М.Подугольникова, И.Л.Коробицына, Л.Д.Ершова, техник И.И.Громова.

Нормали одобрены научно-техническим советом Института (протокол № 5 от 9 июля 1969 г.). Нормали одобрены Госгражданстроем (приказ № 175 от 16 ноября 1970 г.).

Нормали предназначены для проектировщиков, архитекторов, инженеров, техников, преподавателей, студентов архитектурных и строительных вузов и техникумов, а также работников местных Советов, соответствующих министерств и ведомств.

Отзывы и замечания по нормалям, а также предложения о дальнейшей работе по нормализации планировочных элементов зданий просьба направлять в два адреса:

Москва, И-434, Дмитровское шоссе, 9, корпус "Б", Центральный научно-исследовательский и проектный институт типового и экспериментального проектирования жилища (ЦНИИЭП жилища). Отдел норм, стандартов и каталогов.

Москва центр, ул.Кирова 23, центральный научно-исследовательский и проектный институт типового и экспериментального проектирования зрелищных, спортивных и административных зданий и сооружений (ЦНИИЭП зрелищных зданий и спортивных сооружений).

Заявки на приобретение выпусков нормалей следует направлять в Центральный институт типовых проектов по адресу: Москва, Спартаковская ул.2.

ПРЕДИСЛОВИЕ

Нормали планировочных элементов административных зданий входят в состав серии нормалей элементов планировки и оборудования жилых домов и общественных зданий.

Целью разработки нормалей является внедрение в типовое проектирование и строительство прогрессивных функциональных и технических решений на основе действующих норм проектирования (СНиП), Государственных стандартов, единой модульной системы в строительстве, (глава СНиП П-А, 4-62), унифицированных параметров, "Сортамента унифицированных строительных элементов"^{х)} с учетом действующих каталогов строительных изделий, мебели и оборудования и перспективных типов крупнопанельных и каркасных конструкций.

Нормали должны также служить основой для уточнения типоразмеров индустриальных строительных изделий для повышения степени их заводской готовности.

Нормали предусматривают применение для полносборного строительства зданий крупнопанельной и каркасной конструкции, а также зданий с несущими стенами из кирпича или блоков. Планировочные решения в основном учитывают условия строительства во II-м строительном-климатическом районе СССР.

Разработка нормалей проведена на основе опыта проектирования, материалов научно-исследовательских работ и практики эксплуатации зданий. При разработке нормалей учитывались следующие общие условия:

- габариты человека и групп людей в различных условиях (работа, отдых, еда, сон и т.п.) с учетом возрастных групп;
- функциональные и технологические процессы, связанные с индивидуальными физиологическими, социальными и трудовыми функциями человека, а также с работой механизмов и оборудования;
- требования видимости, акустики, звукоизоляции;
- санитарно-гигиенические нормы площади и объема помещений, естественной и искусственной освещенности, кратности обмена воздуха и т.п.;
- каталоги и рекомендации по типам и габаритам технологического, санитарно-технического

и электротехнического оборудования встроенной и передвижной мебели;

- противопожарные требования к ширине и длине эвакуационных путей (коридоров, проходов, лестниц, дверей); типы противопожарного оборудования и устройств;

- правила техники безопасности при размещении технологического и специального оборудования;

- технико-экономические показатели (объемно-планировочные), установленные нормами и программами проектирования.

Полный состав нормалей планировочного элемента содержит:

- номенклатуру и габариты необходимого оборудования и мебели;

- основные функциональные зоны с размещением оборудования и мебели;

- габаритную схему помещения с размещением оборудования и мебели с указанием их размеров и минимальных нормативных расстояний между предметами мебели и оборудования;

- планировку помещения (при необходимости также разрезы или развертки стен) применительно к основным конструктивным системам и унифицированным модульным параметрам,

При нормализации помещений учитывается система взаимосвязи между ними в соответствии с общей объемно-планировочной структурой зданий.

Различный состав нормалей (полный или неполный) применяется в зависимости от необходимой степени нормализации помещения, т.е. от обусловленности его элементов и габаритов нормалей проектирования.

На чертежах оборудования указаны основные габаритные размеры. На схемах планировочных узлов и на общих габаритных схемах указываются две категории размеров: а) размеры элементов оборудования и отдельные твердо установленные параметры; б) минимальные размеры со знаком " \geq " (т.е. более или равно) расстояний между предметами (оборудования и проходов). Ширина и длина помещений на габаритных схемах также является минимальной и указывается со знаком " \geq ". На некоторых листах минимальные размеры оговорены специальным примечанием, в этом случае знак " \geq " опущен.

На схемах планировки помещений, разработанных применительно к основным конструктивным си-

^{х)} Проект. "Сортамент унифицированных строительных элементов жилых и общественных зданий", ЦНИИЭП жилища, Москва, 1970 г.

стемам, указаны унифицированные модульные параметры, соответствующие главе СНиП П-А.4-62 "Единая модульная система; основные положения проектирования", с учетом опыта проектирования и рекомендаций научно-исследовательских институтов. В связи с этим здесь приводятся точные размеры всех элементов планировки и привязка конструктивных элементов к модульным разбивочным осям.

При разработке планировочных схем учтено указание СНиП о предпочтительном применении размеров продольных и поперечных шагов, кратных наиболее крупным из установленных производных модулей 60М, 30М (600, 300 см); для жилых зданий также 12М (120 см). Применение модуля 6М (60 см) допускается в пределах до 720 см, а модуля 3М (30 см) - до 360 см; в отдельных случаях, при необходимости - до 720 см. Модуль 2М (20 см) допускается лишь при том условии, если проект рассчитывается на существующее массовое производство строительных изделий или оборудования для изделий с размерами, соответствующими этому модулю. Для каркасно-панельных общественных зданий ряд размеров кратных 60М и 30М дополнен размерами кратными 15М в пределах до 9,0 м (общий ряд планировочных параметров 300, 450, 600, 750, 900, 1200 см и т.д.). Высота этажа жилых домов по СНиП П-А.4-62 принимается равной 2,7 м, а при толщине перекрытия с полом более 25 см, также 2,8 м. По проекту СНиП П-Д.1-70 в квартирных жилых домах и общежитиях высота этажа от пола до пола принимается равной 2,8 м; в IА, IБ, IГ, IУА климатических подрайонах высота этажа принимается равной 3,0 м. Высота этажа общественных зданий - 3,3 м и 4,2 м, высота залов принимается кратной 6М (60 см).

Размеры на чертежах планировочных нормалей указаны в см, размеры на чертежах оборудования - в мм.

В законченном виде серия нормалей будет содержать унифицированные объемно-планировочные решения помещений, соответствующих номенклатуре типовых проектов массовых жилых и общественных зданий.

Подготавливаемая для издания серия нормалей состоит из следующих глав:

1. Нормали основных помещений жилых зданий.
2. Нормали основных помещений зданий учебно-воспитательного назначения.
3. Нормали основных помещений торговых зданий и предприятий общественного питания.
4. Нормали основных помещений предприятия хозяйственно-бытового и коммунального обслуживания.
5. Нормали основных помещений зданий культурно-просветительного назначения.

6. Нормали основных помещений зданий лечебно-оздоровительного назначения.

7. Нормали основных помещений зданий научно-исследовательских институтов, проектных организаций и административных зданий.

Нормали выходят в свет отдельными выпусками по разделам: жилые дома, гостиницы, общежития, дома для престарелых, детские ясли-сады, школы, профессионально-технические училища, средние и высшие учебные заведения, магазины, столовые, помещения предприятий бытового обслуживания, клубы, спортивные залы, административные здания и др.

Для маркировки разделов серии приняты следующие буквенные и цифровые обозначения: НП - нормали планировочные. Следующие цифры означают: первая - порядковый номер главы, охватывающей ряд зданий, объемных по однородным функциональным признакам; вторая - порядковый номер раздела, включающего определенный вид зданий. После дефиса указан год утверждения нормалей.

Например, маркой НП 7.2-70 обозначено:

НП - нормали планировочные;

7 - нормали основных помещений зданий научно-исследовательских институтов, проектных организаций и административных зданий;

2 - помещения административных зданий;

70 - год утверждения.

Внутри каждой главы листы альбома нормалей имеют свои порядковые номера.

х х
х

Выпуск НП 7.2-70 "Помещения административных зданий"

Разработан в соответствии с "Временными указаниями по проектированию зданий административных учреждений и проектных организаций (СН 400-69) и включает проекты нормалей основных помещений для учреждений различного назначения (министерства и их управления, ведомства, тресты, конторы, агентства, инспекции и т.д.).

Данный выпуск нормалей охватывает группу рабочих помещений основного и вспомогательного назначения, размещаемых в административных зданиях, в том числе: рабочие комнаты на 3-10 чел., рабочие залы на 10-70 мест, кабинеты и приемные, а также машинописные бюро, экспедиции, документальные архивы. Проекты нормалей указанных помещений включают расстановку унифицированных предметов конторской мебели и оборудования (оргтехника), предусмотренных Единой номенклатурой модели и оборудования (листы 4,5,6). Нормы площади в рабочих комнатах и кабинетах в зависимости от количества

и типов рабочих мест колеблются от 3,5 м²/чел до 5,5 м²/чел, исходя из средней нормы по зданиям, равной 4 м²/чел. Разработка номенклатуры производилась с учетом современных достижений в этой области стран СЭВ и, в первую очередь, с учетом отечественной производственной базы. В основу планировочных решений положен модуль 150 см, отвечающий габаритам типовых рабочих мест (см. листы 12-13).

Принятые параметры помещений позволяют разместить необходимое оборудование и создать благоприятные условия для работы. Конструктивная схема здания - полный железобетонный каркас с сеткой колонн 600х600 см со стеновыми навесными панелями из эффективных материалов. Предусматривается возможность замены панельных стен самонесущими кирпичными стенами.

Вне зависимости от выбранной конструкции минимальная функциональная высота типового этажа в чистоте принимается 270 см; высота от пола до пола 330 см при применении унифицированного железобетонного каркаса общественных зданий.

Предусматриваются перегородки панельные из гипсолита толщиной 10 см, из эффективного кирпича толщиной 12 см или сборно-разборные толщиной 8-10 см (металлический каркас с заполнением стекловатой или пеностеклом и облицовкой текстолитом или фанерой). Приводятся также оптимальные схемы искусственного освещения для ряда перечисленных выше рабочих помещений, включая применение светильников, встроенных в подвесные акустические потолки. Конструктивные решения подвесных потолков в настоящем выпуске не рассматриваются.

В помещениях предусматривается приточно-вытяжная вентиляция с механическим побуждением, а при необходимости - кондиционирование воздуха. Подача воздуха в помещении основного назначения организуется по вертикали через шахты, устраиваемые с шагом не более 12 м с последующей горизонтальной разводкой воздуховодов в пространстве под потолком коридоров. Вытяжку из кабинетов площадью 24 м² и менее и из общих рабочих комнат следует предусматривать выдавливанием через коридоры с удалением воздуха через холлы и санитарные узлы.

Приведенные в данном разделе Альбома нормативной планировки помещений являются примерами проектных решений и не исчерпывают всех возможных вариантов проектирования помещений административных зданий на основе унифицированных планировочных элементов.

Перечень листов

1. Схематическая структура учреждений и схема взаимосвязи помещений.
2. Исходные габариты
3. Исходные габариты
4. Единая номенклатура мебели и оборудования
5. Единая номенклатура мебели и оборудования
6. Единая номенклатура мебели и оборудования
7. Мебель
8. Мебель
9. Оборудование
10. Оборудование
11. Оборудование
12. Типы рабочих мест
13. Типы рабочих мест
14. Эргономические схемы рабочих мест
15. Габаритные схемы рабочих помещений
16. Габаритные схемы и типы рабочих помещений
17. Рабочие комнаты на 3-5 чел (каркаснопанельные конструкции)
18. Рабочие комнаты на 6-10 чел (каркаснопанельные конструкции)
19. Рабочие комнаты (кирпичные конструкции)
20. Рабочие залы
21. Кабинеты и приемы
22. Кабинеты и приемы
23. Залы совещаний
24. Залы совещаний
25. Блок помещений для руководства
26. Машинописное бюро
27. Экспедиция
28. Документальный архив
29. Естественное освещение
30. Искусственное освещение
31. Искусственное освещение
32. Искусственное освещение
33. Искусственное освещение

Руководитель раздела Д.Г.Копелянский

Копелянский

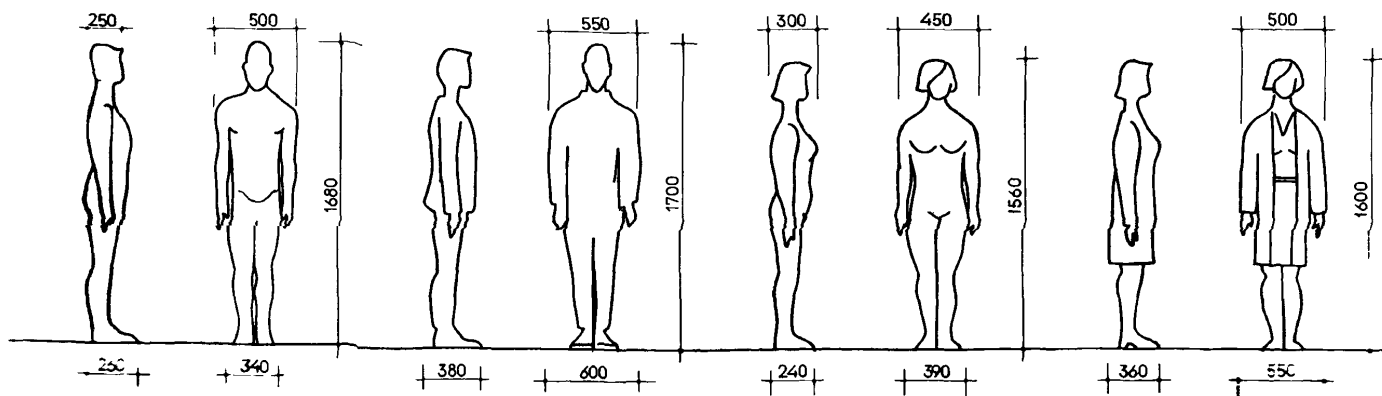

1. ГАБАРИТЫ ЧЕЛОВЕКА

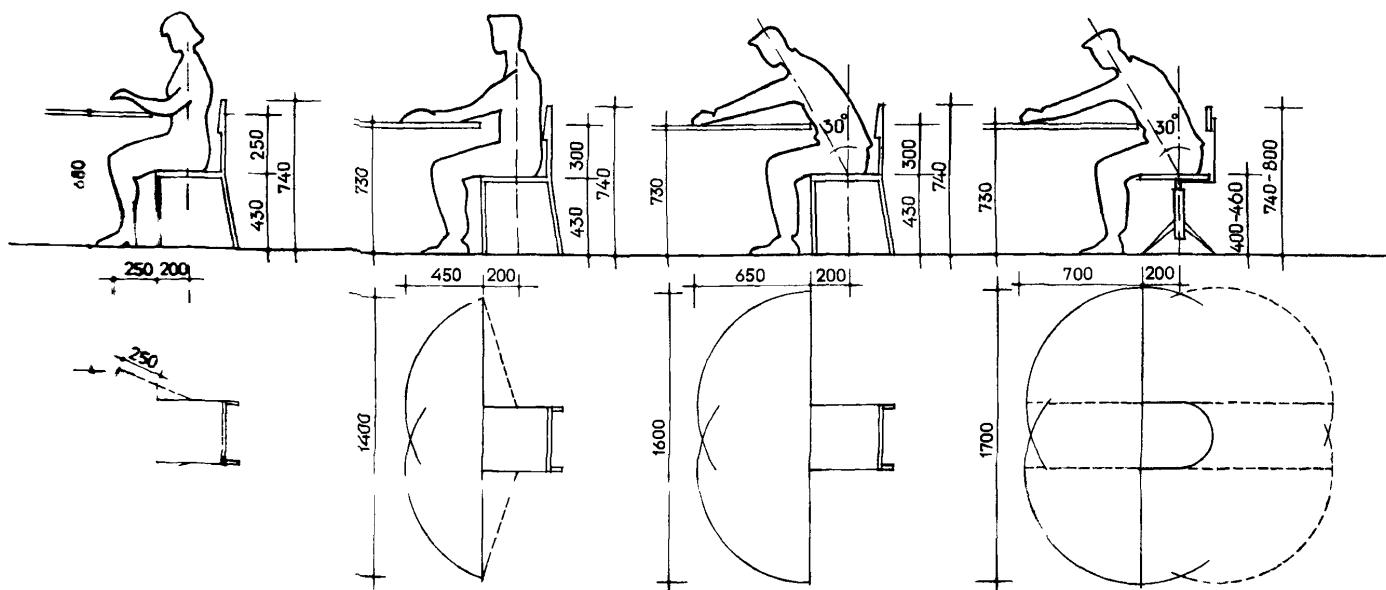

2 ГАБАРИТЫ „ЗОНЫ ДОСЯГАЕМОСТИ“ ПРИ РАЗЛИЧНЫХ УСЛОВИЯХ

3 ГАБАРИТЫ МЕСТА, ЗАНИМАЕМОГО ЧЕЛОВЕКОМ В ПОЛОЖЕНИИ СИДЯ

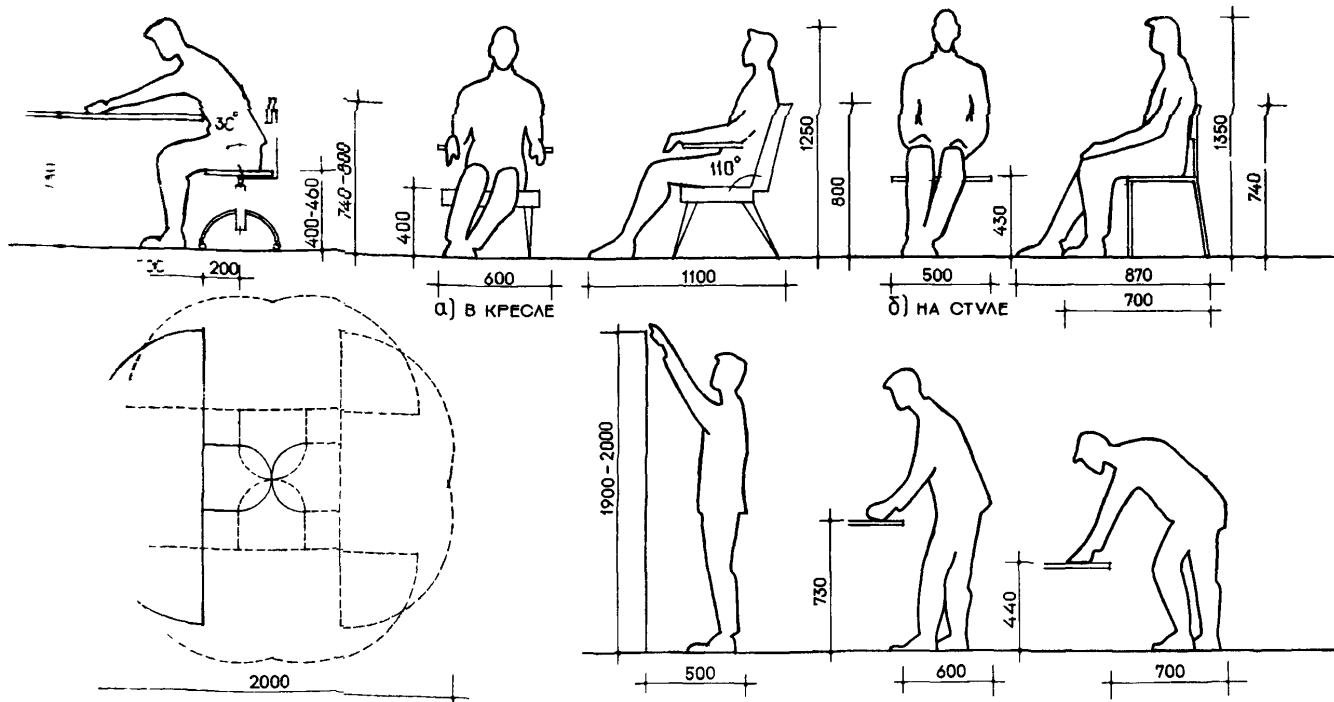

а) В КРЕСЛЕ

б) НА СТУЛЕ

4 ГАБАРИТЫ МЕСТА, ЗАНИМАЕМОГО ЧЕЛОВЕКОМ
В РАЗЛИЧНЫХ ФУНКЦИОНАЛЬНЫХ ПОЗАХ

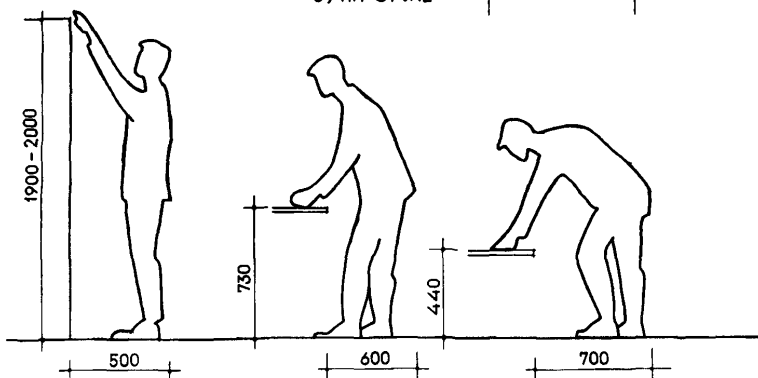

СХЕМАТИЧЕСКАЯ СТРУКТУРА УЧРЕЖДЕНИЯ
(ПРИМЕР)

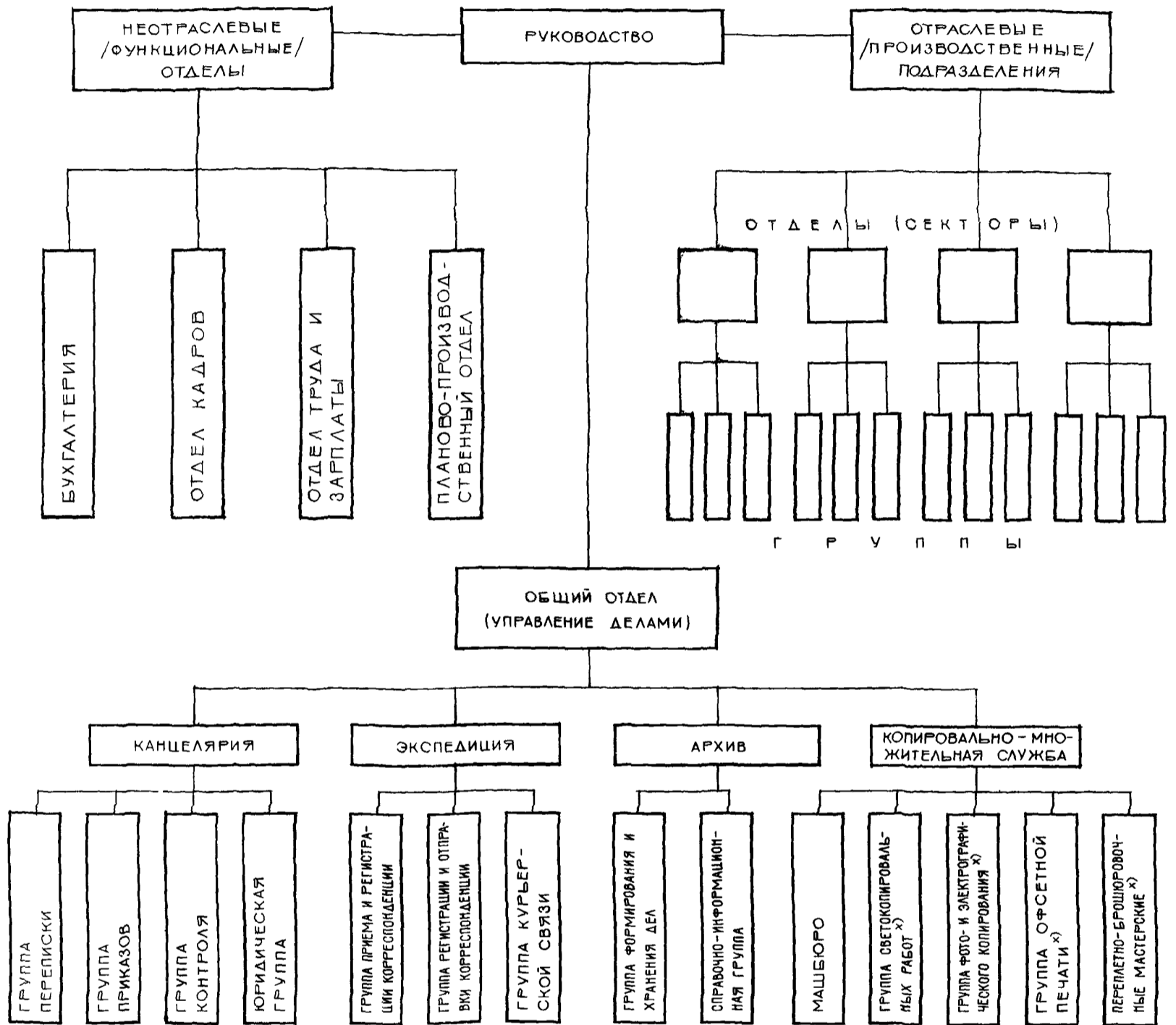

ПРИМЕЧАНИЕ. Планировка помещений, отмеченных X, в данной выписке нормами не охвачена

СХЕМА ВЗАИМОСВЯЗИ ОСНОВНЫХ ГРУПП ПОМЕЩЕНИЙ АДМИНИСТРАТИВНОГО ЗДАНИЯ

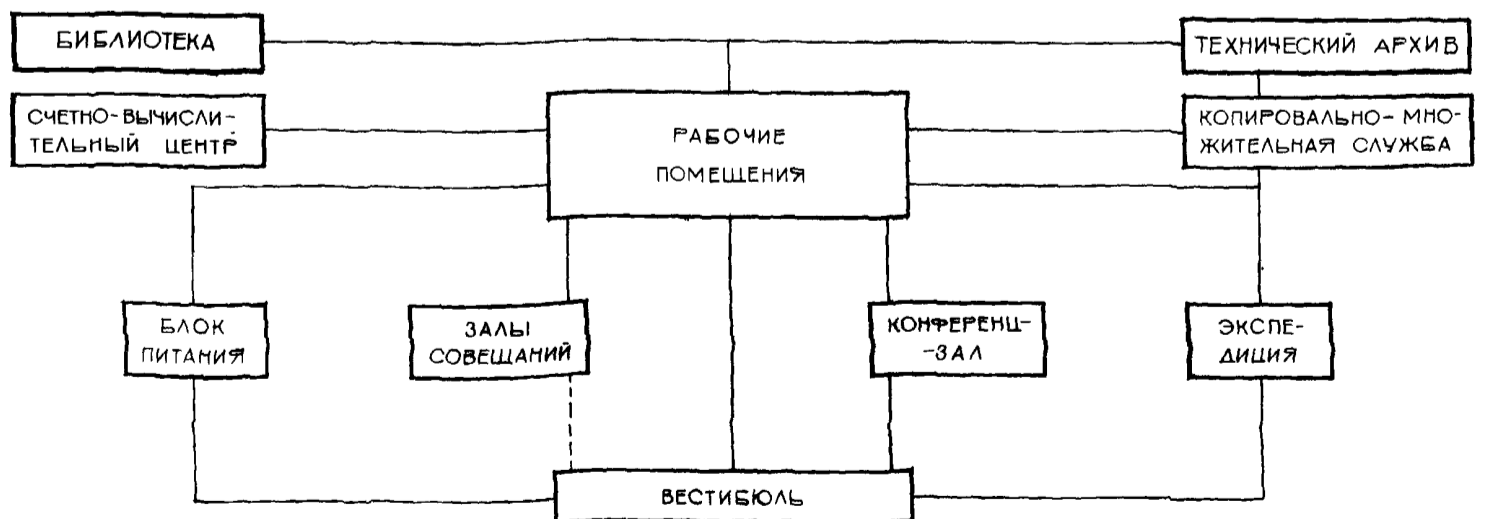

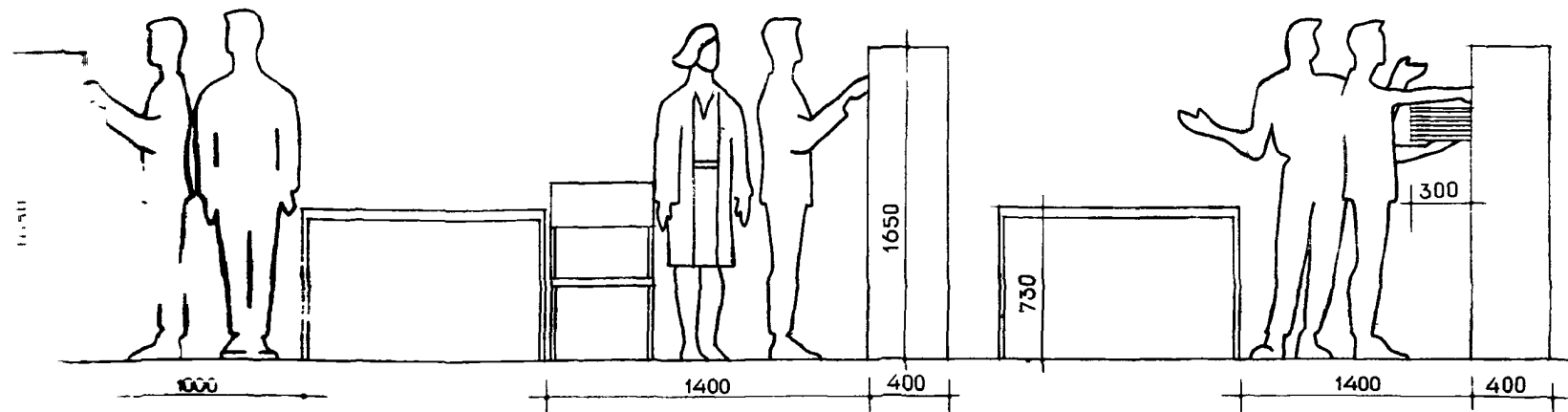
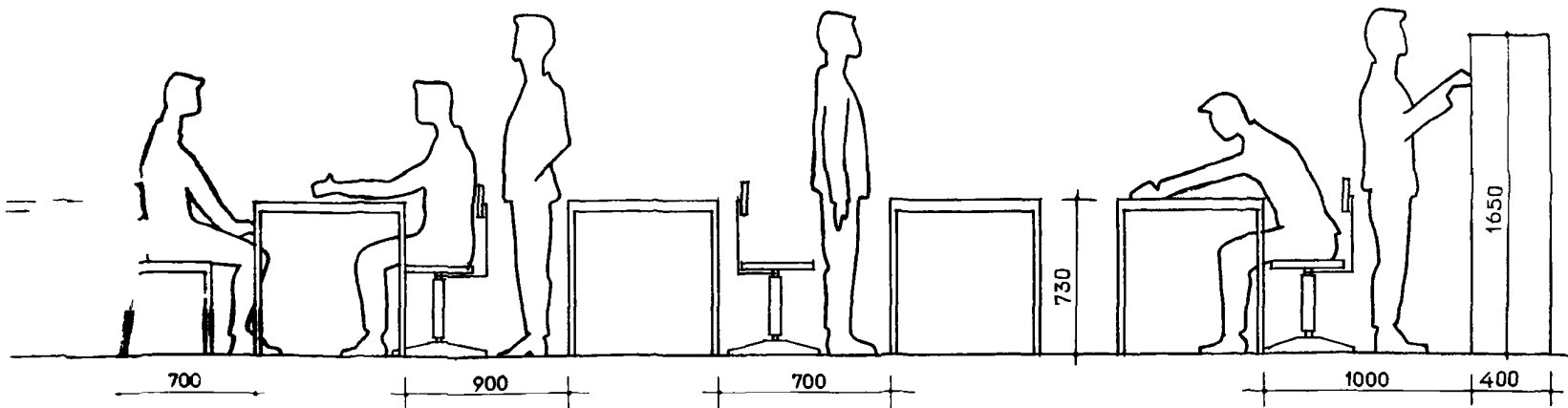
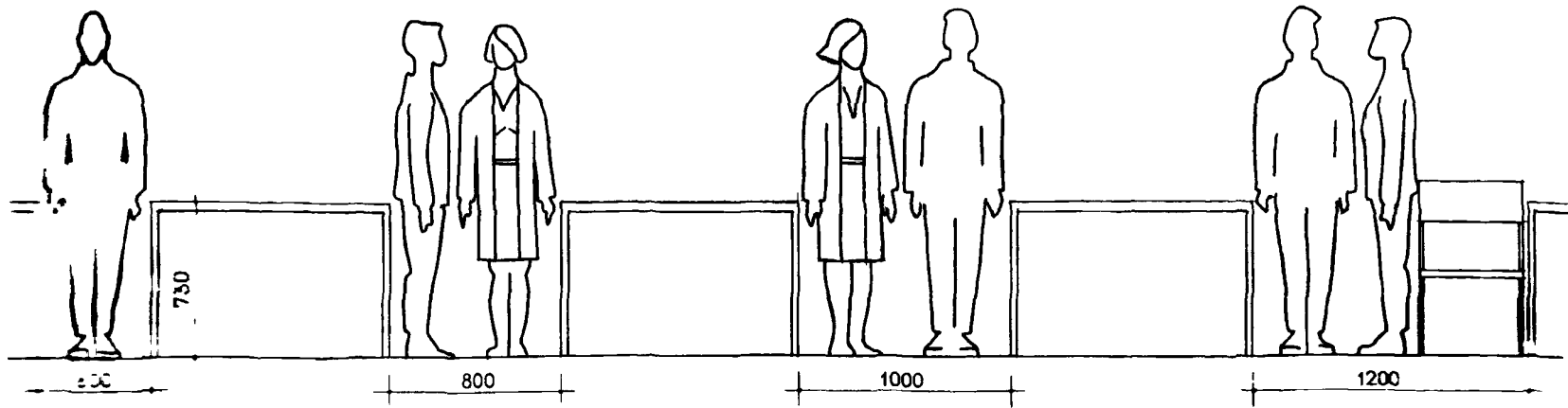

ШИРИНА ПРОХОДОВ МЕЖДУ КОНТОРСКОЙ МЕБЕЛЬЮ

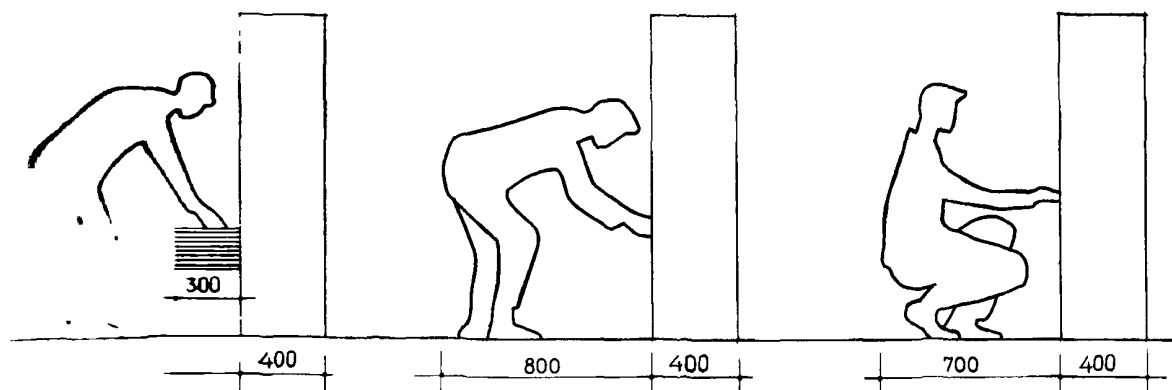

**ГАБАРИТЫ МЕСТА, ЗАНИМАЕМОГО ЧЕЛОВЕКОМ В РАЗЛИЧНЫХ
ФУНКЦИОНАЛЬНЫХ ПОЗАХ (СМ ТАКЖЕ ЛИСТ 2)**

ПРИМЕЧАНИЕ:

ПРИ РАЗРАБОТКЕ ГАБАРИТНЫХ СХЕМ ИСПОЛЬЗОВАНЫ ДАННЫЕ АНТРОПОМЕТРИЧЕСКИХ ИССЛЕДОВАНИЙ НАСЕЛЕНИЯ СССР, ПРОВЕДЕННЫХ ИНСТИТУТОМ АНТРОПОЛОГИИ МГУ, РЕКОМЕНДАЦИИ ПО ГАБАРИТАМ БЫТОВОГО ОБОРУДОВАНИЯ ВНИИТЭ МОСКВА 1968 г./

ОБЪЕКТ	ТИП (ПРИМЕРЫ)	ГАБАРИТНЫЕ РАЗМЕРЫ В ММ	РАСХОД ЭЛЕКТРОЭНЕРГИИ			ИЗГОТОВИТЕЛИ (В СООТВЕТСТВИИ С ПРИНЯТЫМИ ТИПАМИ ОБОРУДОВА- НИЯ)
			МОЩНОСТЬ КВТ	НАПРЯЖЕНИЕ В	ФАЗНОСТЬ	
МЕБЕЛЬ						
РАБОЧИЙ ДВУХТУМБОВЫЙ	668 А1-А4 ОФ-02-234/3	1500 x 750 x 730	—	—	—	МЕБЕЛЬНАЯ ЭКСПЕРИМЕНТАЛЬ- НАЯ ФАБРИКА „СТАНДАРТ“, ТАЛЛИН МОСКОВСКАЯ МЕБЕЛЬНАЯ ФАБ- РИКА № 6, МОСКВА
РАБОЧИЙ С ПРИСТАВКОЙ	668 А ОФ-02-234/4	1500x1450x730	—	—	—	—
РАБОЧИЙ ТРЕХТУМБОВЫЙ ДЛЯ РУ- КОУПРАВЛЕНИЯ	670	1900x750x730	—	—	—	МЕБЕЛЬНАЯ ЭКСПЕРИМЕНТАЛЬ- НАЯ ФАБРИКА „СТАНДАРТ“, ТАЛЛИН
РАБОЧИЙ ОДНОТУМБОВЫЙ ДЛЯ МАШИНИСТКИ	668 В ОФ-02-234/2	1200x700x730	—	—	—	МОСКОВСКАЯ МЕБЕЛЬНАЯ ФАБ- РИКА № 6, МОСКВА
РАБОЧИЙ	669 В4	1050 x 600 x 680	—	—	—	МЕБЕЛЬНАЯ ЭКСПЕРИМЕНТАЛЬ- НАЯ ФАБРИКА „СТАНДАРТ“, ТАЛЛИН
РАБОЧИЙ	—	1050 x 600 x 730	—	—	—	—
РАБОЧИЙ	—	700 x 400 x 680	—	—	—	—
РАБОЧИЙ ВЕРТИКАЛЬ- МЕНТОВ	671	700 x 400 x 680	—	—	—	—
РАБОЧИЙ СМБИ- ДОКУ-	671	700 x 400 x 680 (900 x 400 x 680)	—	—	—	—
РАБОЧИЙ С СО СЧЕТНЫМИ МАШИНАМИ	669 Б3, Б4	1050 x 400 x 680	—	—	—	—
РАБОЧИЙ	ИНДЕКС Ж 6112-730	480 x 500 x 780	—	—	—	МЕБЕЛЬНАЯ ФИРМА „РИГА“, Г.РИГА
РАБОЧИЙ	662-2	550 x 500 x 760	—	—	—	МЕБЕЛЬНАЯ ЭКСПЕРИМЕНТАЛЬ- НАЯ ФАБРИКА „СТАНДАРТ“, ТАЛЛИН
ЕМНО-ПО-	ИНДЕКС ОС-03-257/2	480 x 500 x 800	—	—	—	МОСКОВСКИЙ ЗАВОД МЕТАЛЛИ- ЧЕСКОЙ МЕБЕЛИ, МОСКВА
ДЪЕМНО-	КС 2 662-2	610 x 610 x 800	—	—	—	—
СХЕМА ПОСЕТИ-	ИНДЕКС ОС-13-259/3	610 x 500 x 760	—	—	—	МЕБЕЛЬНАЯ ЭКСПЕРИМЕНТАЛЬ- НАЯ ФАБРИКА „СТАНДАРТ“, ЛЕНИНГРАДСКАЯ МЕБЕЛЬНАЯ ФАБРИКА № 1, ЛЕНИНГРАД
С ОТКИД-	—	500 x 450 x 800	—	—	—	—
СХЕМА, БЛОКИ-	—	550 x 600 x 800	—	—	—	МЕБЕЛЬНАЯ ЭКСПЕРИМЕНТАЛЬ- НАЯ ФАБРИКА „СТАНДАРТ“, ТАЛЛИН
СХЕМА	—	—	—	—	—	—
СХЕМА ДЛЯ ГОРИЗОНТАЛЬНО- РАБОЧИЙ ДОКУМЕНТОВ	ИНДЕКС ОН-16-189/16	700 x 400 x 730	—	—	—	ТАРТУССКИЙ ЛЕСОКОМБИНАТ, Г.ТАРТУ
СХЕМА РАБОЧИЙ ЯЩИ-	—	700 x 400 x 730	—	—	—	—
СХЕМА РАБОЧИЙ КНИГ	656	900 x 400 x 730	—	—	—	МЕБЕЛЬНАЯ ЭКСПЕРИМЕНТАЛЬ- НАЯ ФАБРИКА „СТАНДАРТ“, ТАЛЛИН
СХЕМА РАБОЧИЙ	ММЕ-16	970 x 500 x 1650	—	—	—	ЖИТОМИРСКИЙ МЕБЕЛЬНЫЙ КОМБИНАТ, Г.ЖИТОМИР
СХЕМА РАБОЧИЙ ДЛЯ РАБОЧИЙ ДОКУ-	ИНДЕКС Ж-14-896/9	700 x 400 x 1650	—	—	—	МЕБЕЛЬНАЯ ФИРМА „РИГА“, Г.РИГА
СХЕМА РАБОЧИЙ РАБОЧИЙ	—	—	—	—	—	—
СХЕМА РАБОЧИЙ ШКАФ	—	900 x 400 x 1650	—	—	—	—
СХЕМА РАБОЧИЙ РЕГИСТРОВОГО РАБОЧИЙ	—	700 x 400 x 1650	—	—	—	—
СХЕМА РАБОЧИЙ РЕГИСТ- РАБОЧИЙ МЕНТОВ, РАБОЧИЙ ТОВА-	—	700 x 400 x 1650	—	—	—	—
СХЕМА РАБОЧИЙ	СТУ 36-17-40-64	650 x 450 x 1480	—	—	—	ЗАВОД МЕТАЛЛОШТАМП, Г.УФА
СХЕМА РАБОЧИЙ РАБОЧИЙ, ДВУХ-	ТИП III	2000 x 432 x 2090	—	—	—	МЕХАНИЧЕСКИЙ ЗАВОД ТЕАТРАЛЬ- НОГО И БИБЛИОТЕЧНОГО ОБО- РУДОВАНИЯ, Г.САРАТОВ
СХЕМА РАБОЧИЙ РАБОЧИЙ РАБОЧИЙ	ТИП IA	930 x 210 x 1990	—	—	—	—
СХЕМА РАБОЧИЙ РАБОЧИЙ РАБОЧИЙ	—	550 x 350 x 350	—	—	—	—
СХЕМА РАБОЧИЙ РАБОЧИЙ РАБОЧИЙ	ИНДЕКС ОН-16-70/16	900 x 500 x 550	—	—	—	МЕБЕЛЬНАЯ ФИРМА „РИГА“, Г.РИГА
СХЕМА РАБОЧИЙ РАБОЧИЙ РАБОЧИЙ	—	φ750; h=550	—	—	—	—
СХЕМА РАБОЧИЙ РАБОЧИЙ РАБОЧИЙ	—	1500 x 750 x 730	—	—	—	—
СХЕМА РАБОЧИЙ РАБОЧИЙ РАБОЧИЙ	—	1200 x 600 x 730	—	—	—	—
СХЕМА РАБОЧИЙ РАБОЧИЙ РАБОЧИЙ	—	600 x 600 x 1135	—	—	—	—
СХЕМА РАБОЧИЙ РАБОЧИЙ РАБОЧИЙ	К-5-66	600 x 600 x 730	—	—	—	МЭФ „СТАНДАРТ“, ТАЛЛИН

АДМИНИСТРАТИВНЫЕ ЗДАНИЯ

ЕДИНАЯ НОМЕНКЛАТУРА МЕБЕЛИ И ОБОРУДОВАНИЯ

5

№№ п п	НАИМЕНОВАНИЕ	ТИП (ПРИМЕРЫ)	ГАБАРИТНЫЕ РАЗМЕРЫ В ММ	РАСХОД ЭЛЕКТРОЭНЕРГИИ			ИЗГОТОВИТЕЛИ (В СООТВЕТСТВИИ С ПРИНЯТЫМИ ТИПАМИ ОБОРУ- ДОВАНИЯ)
				МОЩНОСТЬ КВТ	НАПРЯЖЕНИЕ В	ФАЗНОСТЬ	
II							
ОБОРУДОВАНИЕ							
<u>СРЕДСТВА СОСТАВЛЕНИЯ ДО- КУМЕНТОВ</u>							
1	МАШИНЫ ПИШУЩИЕ	МОСКВА „М-8“ МОСКВА „М-6“ (ПОРТА) БАШКИРИЯ-8 („ПК-45“) „РЕЙНМЕТАЛЛЕЛЕКТРО“ „СУПЕРМЕТАЛ“ „ЭРИКА - 30“ ОПТИМА „М-14“	365 × 340 × 160 320 × 295 × 135 620 × 400 × 255 510 × 550 × 210 530 × 550 × 230 329 × 308 × 147 525 × 515 × 260	— — — — — — —	— — — — — — —	— — — — — — —	ЗАВОД ПИШУЩИХ МАШИН, Г МОСКВА — II — ЗАВОД ПИШУЩИХ МАШИН Г УФА ГДР — II — — II — — II —
2	МАШИНЫ ПИШУЩИЕ, ЭЛЕКТРИЧЕСКИЕ	„ГОРИЗОНТ“ „ЗОЕМТРОН-522“	660 × 580 × 215 530 × 550 × 230	0,03 0,04	220 110/220	1 1	СТАНКОСТРОИТ З-Д ИМ ЛЕНИНА, Г ЛУГАНСК ГДР
3	ЭЛЕКТРОФИЦИРОВАННЫЙ ПЮ- ПИТР ДЛЯ ПИШУЩЕЙ МАШИНЫ	„ЭКРАН-2“	400 × 150 × 150	—	—	—	ЗАВОД „СУХУМПРИБОР“, Г СУХУМ
4	ДИКТОФОН	„НИДА“	231 × 298 × 128	—	—	—	ЛИТОВСКИЙ ПРИБОРОСТРОИ- ТЕЛЬНЫЙ ЗАВОД, Г ВИЛЬНИУС ВНР
5	ТРЕХСКОРОСТНОЙ МАГНИТО- ФОН-ДИКТОФОН	КВАЛИТОН „М8“	355 × 325 × 165	0,02	110/220	—	
<u>СРЕДСТВА РАЗМНОЖЕНИЯ И И КОПИРОВАНИЯ ДОКУМЕНТОВ</u>							
6	ЭЛЕКТРОГРАФИЧЕСКИЙ КОПИ- РОВАЛЬНЫЙ АППАРАТ	„ЭЛЕКТРОФОТ“	760 × 460 × 660	1,2	220	1	МЫТИШИНСКИЙ ПРИБОРОСТРОИ- ТЕЛЬНЫЙ ЗАВОД, Г МЫТИЩИ
7	ТЕРМОКОПИРОВАЛЬНЫЙ АППА- РАТ	„МОЛНИЯ“ „ТЕРМОКОПИР“	500 × 394 × 190 490 × 375 × 225	1,4 1,4	220 220	1 1	— II — — II —
8	ЭЛЕКТРОННО-КОПИРОВАЛЬНЫЙ АППАРАТ	„ИСКРА-1“	690 × 390 × 300	0,1	220	1	— II —
9	АППАРАТ ДЛЯ ЧТЕНИЯ МИКРО- ФОТОКОПИЙ	МИКРОФОТ „5 ПО 1“	450 × 510 × 600	0,08	110/127/220	1	ПРОИЗВОДСТВЕННОЕ ОБЪЕДИНЕ- НИЕ „МОСКИНАП“, Г МОСКВА
10	РОТАТОР НАСТОЛЬНЫЙ	„ДАР-50“	894 × 595 × 457	—	220	1	ЗАВОД „ВЕСЕЛИНА“, Г АСТРАХАНЬ СТАВРОПОЛЬСКИЙ КРАЙ
11	ЭЛЕКТРОГРАФИЧЕСКАЯ УСТА- НОВКА	„ЭРА-М“	1620 × 2000 × 1480	2,1	220	1	КАУНАССКИЙ ЗАВОД СРЕДСТВ АВТОМАТИЗАЦИИ, Г КАУНАС
12	ГЕКТОГРАФИЧЕСКИЙ АППАРАТ НАСТОЛЬНЫЙ	„АЗ“	590 × 750 × 470	0,25	220	1	ЗАВОД „СУХУМПРИБОР“, Г СУХУМ
13	ПОРТАТИВНЫЙ ГЕКТОГРАФ НАСТОЛЬНЫЙ	„ЯНТАРЬ-12“	580 × 370 × 170	0,09	220	1	— II —
14	РОТАЦИОННАЯ ЭЛЕКТРОГРАФИ- ЧЕСКАЯ МАШИНА, НАПОЛЬНАЯ	„РЭМ-300“	725 × 700 × 1370	1,5	220/380	3	ГРОЗНЕНСКИЙ ЗАВОД „ЭЛЕКТР ПРИБОР“, Г ГРОЗНЫЙ
15	МАЛОФОРМАТНАЯ ОФСЕТНАЯ МАШИНА	„РОМАЙОР-3“	1350 × 1040 × 1170	0,75	220/380	3	ЧССР
<u>СРЕДСТВА ОБРАБОТКИ ДОКУ- МЕНТОВ</u>							
16	РУЧНАЯ МАШИНА ДЛЯ ВСКРЫ- ТИЯ КОНВЕРТОВ И РЕЗКИ БУМА- ГИ	„МОМЕНТ-1“ „МОМЕНТ-2“	260 × 92 × 95 270 × 155 × 70	—	—	—	ЗАВОД „СУХУМПРИБОР“, Г СУХУМ — II —
17	КОНВЕРТОВСКРЫВАЮЩАЯ МА- ШИНА	„КВМ“	300 × 250 × 140	—	—	—	ЗАВОД „АМУРЭЛЕКТРОПРИБОР“, Г БЛАГОВЕЩЕНСК НА АМУРЕ
18	ЭЛЕКТРИЧЕСКИЙ СШИВАТЕЛЬ	„ИМПУЛЬС“	215 × 115 × 125	0,03	220	1	ЗАВОД „СУХУМПРИБОР“, Г СУХУМ
19	РУЧНОЙ МАЛОГАБАРИТНЫЙ СШИВАТЕЛЬ	„КРИСТАЛЛ“	138 × 48 × 95	—	—	—	— II —
20	РУЧНОЙ СШИВАТЕЛЬ С ШИ- РОКИМ ЗАХВАТОМ	„ПЕЛИКАН“	280 × 78 × 70	—	—	—	— II —
21	ЛИСТОПОДБОРОЧНОЕ УСТ- РОИСТВО	„ЛПУ-3“	1550 × 310 × (730+200)	—	—	—	МАЛАХОВСКИЙ ОПЫТНЫЙ МЕХА- ЧЕСКИЙ ЗАВОД, МОСКОВСКОЕ ОБ
22	МАЛАЯ ФАЛЬЦЕВАЛЬНАЯ МА- ШИНА	„КЛЯЙНМУЛЬТ 31 РЦ“	600 × 1200 × 1500	0,13	220	—	ГДР
23	МАШИНА ДЛЯ ЗАКЛЕИВАНИЯ КОНВЕРТОВ	„МЗК“	600 × 500 × 350	0,02	220	1	ЗАВОД „СУХУМПРИБОР“, Г СУХУМ
24	ШКАЛА К ВЕСАМ ДЛЯ ВЗВЕШИВА- НИЯ ПОЧТОВЫХ ОТПРАВЛЕНИЙ	„ВНЦ“	—	—	—	—	ТУЛИКОВСКИЙ ЗАВОД МЕТАЛЛО ИЗДЕЛИЙ, ТАМБОВСКАЯ ОБЛ
25	МАШИНА ДЛЯ УНИЧТОЖЕНИЯ БУМАГ	„БУМ-1“	1000 × 600 × 700	0,05	220	1	УМАНЬСКИЙ ОПЫТНО-МЕХА- ЧЕСКИЙ ЗАВОД, Г УМАНЬ
26	— II —	„ТАЙНА“	330 × 425 × 240	0,05	220	1	— II —
27	АВТОМАТИЧЕСКИЙ НУМЕРАТОР- ДАТИРОВЩИК	„ИНДЕКС-2“ „НП-6“	295 × 170 × 165	0,05 —	220/127 —	1 —	ЗАВОД „СУХУМПРИБОР“, Г СУХУМ ФАБРИКА № 6, Г ПЕРМЬ

НАИМЕНОВАНИЕ	ТИП (ПРИМЕРЫ)	ГАБАРИТНЫЕ РАЗМЕРЫ В ММ	РАСХОД ЭЛЕКТРОЭНЕРГИИ			ИЗГОТОВИТЕЛИ (В СООТВЕТСТВИИ С ПРИНЯТЫМИ ТИПАМИ ОБОРУ- ДОВАНИЯ)
			МОЩНОСТЬ КВТ	НАПРЯЖЕНИЕ В	ФАЗИСНОСТЬ	
ОБЛАВЛЯЮЩАЯ МАШИНА В ПЛЕКТЕ	„НАМ-ПМ“	1742x1866x1215	0,3	380/220	3	ЛЕНИНГРАДСКИЙ ЗАВОД ПОЛИ- ГРАФИЧЕСКИХ МАШИН, Г ЛЕ- НИНГРАД
СТАТИСТИЧЕСКОЕ УСТРОЙСТВО	„НАМ-Ш“	762x600x1175	0,22	380/220	3	ЛЕНИНГРАДСКИЙ ЗАВОД ПОЛИ- ГРАФИЧЕСКИХ МАШИН, Г ЛЕ- НИНГРАД
МАШИНА ДЛЯ ЗАТОЧКИ КА- ШЕЙ	—	110 x 60 x 100	—	—	—	ЗАВОД „АВТОПРИБОР“, Г ВЛА- ДИВОСТОК
<u>СРЕДСТВА ПОИСКА И ТРАНС- ПОРТИРОВКИ ДОКУМЕНТОВ</u>						
МЕХАНИЗИРОВАННАЯ КАР- ТОТЕКА	„МК“	1280x1630x1375	0,4	380/220	3	МАЛАХОВСКИЙ ОПЫТНЫЙ МЕХАНИ- ЧЕСКИЙ ЗАВОД, МОСКОВСКОЕ ОБЛ
КАРТОННАЯ КАРТОТЕКА	—	220 x 150 x 80	—	—	—	ГРОЗНЕНСКИЙ ЗАВОД „ЭЛЕКТРО- ПРИБОР“, Г ГРОЗНЫЙ
МАШИНА БИБЛИОТЕЧНАЯ ДЛЯ ПРОЕКТИРОВАНИЯ ДОКУМЕНТОВ	„ММЕ-39“	1200 x 500 x 390	—	—	—	САРАТОВСКИЙ ЗАВОД КИНО-ТЕАТРАЛЬНОГО ОБОРУДОВАНИЯ, Г САРАТОВ
СЕКТОРНЫЙ ЯЩИК ДЛЯ ПЕРФОКАРТ	—	263 x 203 x 200	—	—	—	ЗАВОД МЕТАЛЛОИЗДЕЛИЙ - ТАЛ- ЛИН
<u>СРЕДСТВА СВЯЗИ</u>						
ОПЕРАТИВНОЕ ПЕРЕГОВОРНОЕ УСТРОЙСТВО	„ОПУ“	177 x 135 x 125	—	—	—	ПРЕДПРИЯТИЕ МИНИСТЕРСТВА СВЯЗИ СССР
ПЕРЕГОВОРНОЕ УСТРОЙСТВО	„ГАРСАС-1“ -10“ -3“	250 x 223 x 125 135 x 200 x 110 233 x 190 x 100	—	—	—	ПАНЕВЕЖСКИЙ ЭЛЕКТРОТЕХНИЧЕСКИЙ ЗА- ВОД, ЛИТОВСКАЯ ССР
ПЕРЕГОВОРНОЕ УСТРОЙСТВО	„ВЕЛТОН“	310 x 300 x 164	—	—	—	ГДР
ТЕЛЕФОННЫЙ АППАРАТ НА- СТАВНОЙ	„ТА-65“	207 x 225 x 108	—	—	—	ПРЕДПРИЯТИЕ МИНИСТЕРСТВА СВЯЗИ СССР
ТЕЛЕФОННЫЙ КОММУТАТОР СВЯЗИ	„ТКМС“	315 x 150 x 192	—	—	—	—
ТЕЛЕФОННЫЙ АППАРАТ НА- СТАВНОЙ	„W63-a“	—	—	—	—	ГДР
УСТРОЙСТВО СВЯЗИ „ДИРЕК- ТОР-СЕКРЕТАРЬ“	„УДС 3/2/4“	—	—	—	—	НРБ
ТЕЛЕФОННЫЙ СЕКРЕТАРЬ-АВТОМАТ	„ТЕЛСА“	—	—	—	—	ПРЕДПРИЯТИЕ МИНИСТЕРСТВА СВЯЗИ СССР
<u>ВЫЧИСЛИТЕЛЬНАЯ ТЕХНИКА</u>						
ПОЛУКЛАВИШНАЯ ВЫЧИСЛИ- ТЕЛЬНАЯ МАШИНА	„ВИЛЬНИУС“	414 x 438 x 258	—	—	—	ПРЕДПРИЯТИЕ ГОСКОМИТЕТА РА- ДИОЭЛЕКТРОНИКИ СССР
ПОЛУАВТОМАТИЧЕСКАЯ ВЫЧИС- ЛИТЕЛЬНАЯ МАШИНА	„ЗОЕМТРОН-209“	440 x 350 x 250	—	—	—	ГДР
АВТОМАТИЧЕСКАЯ ВЫЧИСЛИ- ТЕЛЬНАЯ МАШИНА	„ЗОЕМТРОН-215“	—	—	—	—	—

ПРИМЕЧАНИЕ.

ОТДЕЛЬНЫЕ ОБРАЗЦЫ ОБОРУДОВАНИЯ,
ВЫБРАННЫЕ В СООТВЕТСТВИИ С ДАННОЙ
НОМЕНКЛАТУРОЙ, СМ. НА ЛИСТАХ 9,10,11.

СТОЛЫ

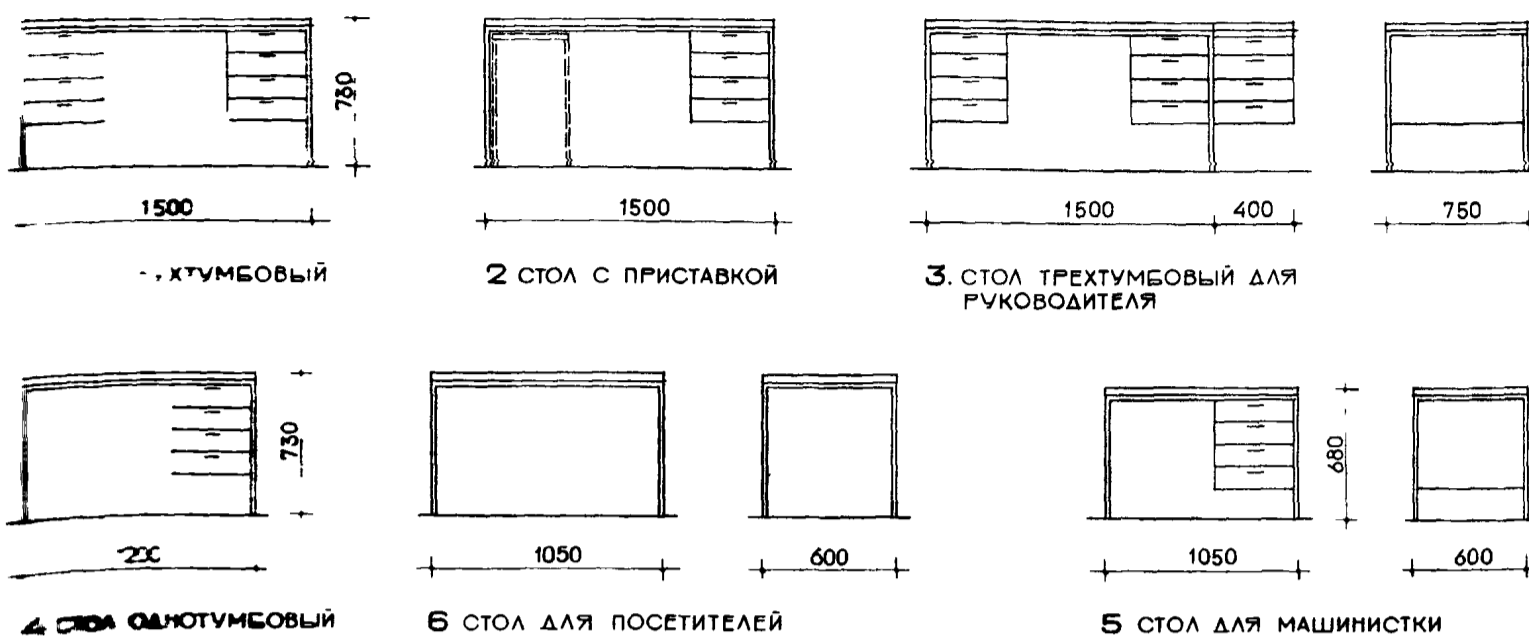

ШКАФЫ-ПРИСТАВКИ

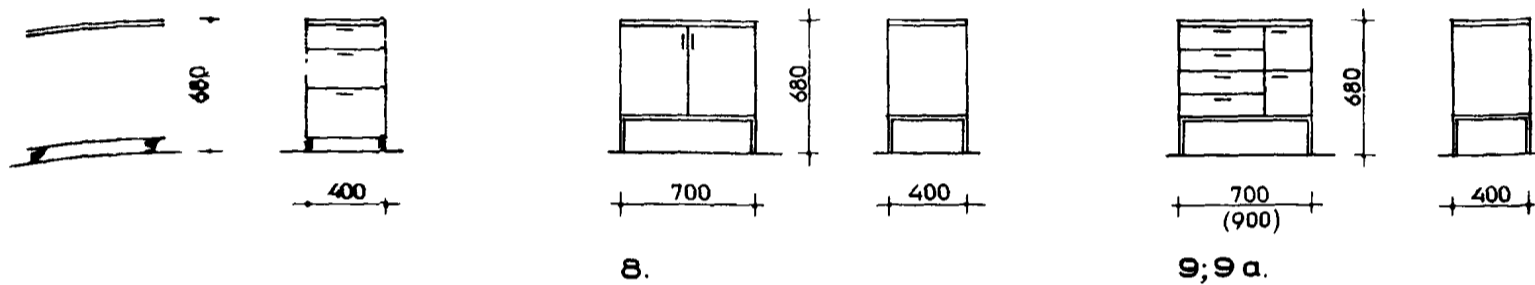

СТОЛЫ-ПРИСТАВКИ

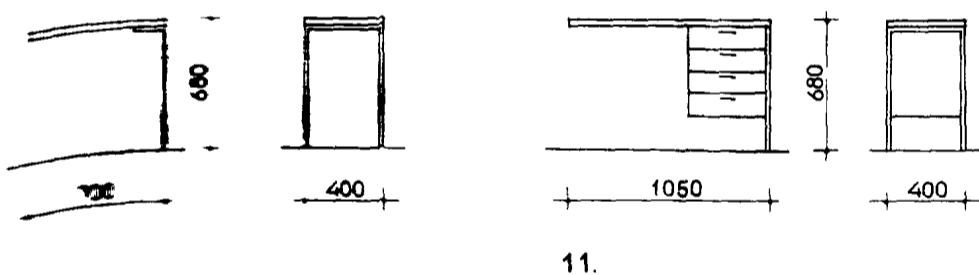

- 7. ПЕРЕДВИЖНАЯ ТУМБА ДЛЯ ПОДВЕСНОГО ХРАНЕНИЯ КАРТОТЕК
- 8. ШКАФ-ПРИСТАВКА ДЛЯ ВЕРТИКАЛЬНОГО ХРАНЕНИЯ ДОКУМЕНТОВ
- 9 ШКАФ ПРИСТАВКА ДЛЯ КОМБИНИРОВАННОГО ХРАНЕНИЯ ДОКУМЕНТОВ
- 10 ПРИСТАВКИ К СТОЛАМ РАБОЧИМ ДЛЯ РАБОТЫ СО СЧЕТНОЙ ИЛИ ПИШУЩЕЙ МАШИНАМИ

СТУЛЬЯ, КРЕСЛА РАБОЧИЕ

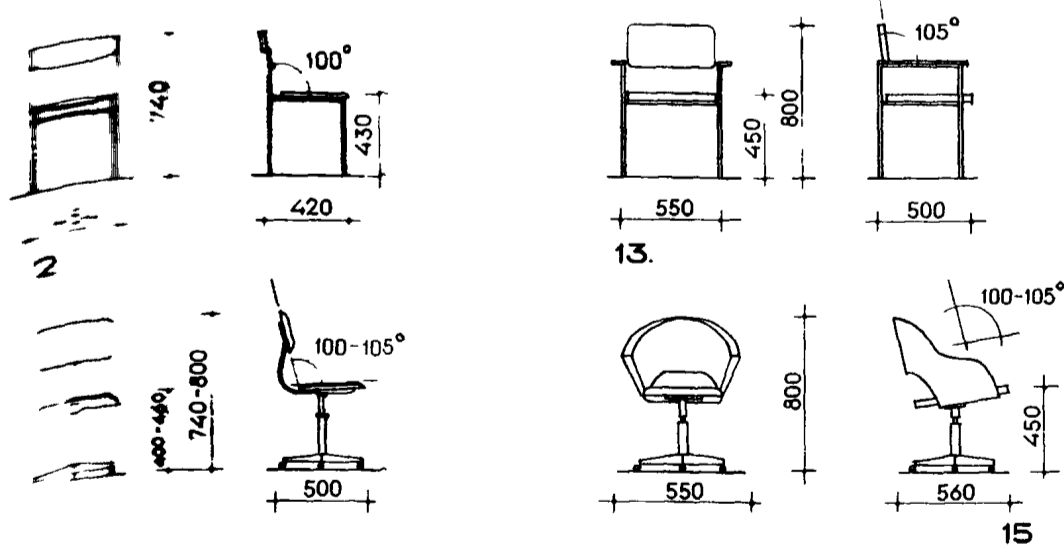

КРЕСЛА ДЛЯ ОТДЫХА

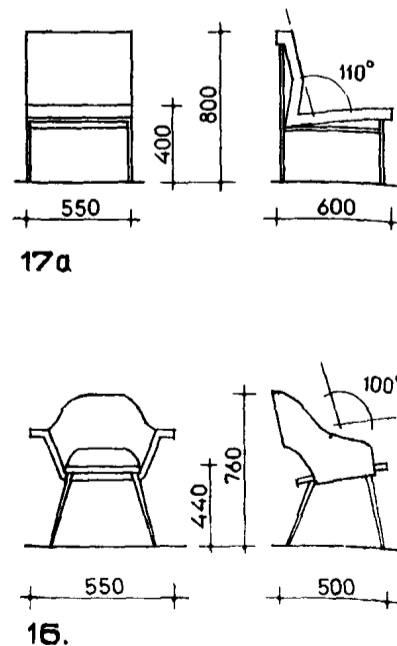

ПРИМЕЧАНИЯ

- 1. ЦИФРОВЫЕ НОМЕРА МЕБЕЛИ НА ЭТОМ ЛИСТЕ СООТВЕТСТВУЮТ НОМЕРУ ПОЗИЦИИ НА КОМПЛЕКТАТУРЕ
- 2. ПРИВЕДЕНЫ ОСНОВНЫЕ ТИПЫ И РЕКОМЕНДУЕМЫЕ ГАБАРИТЫ КОНТОРСКОЙ МЕБЕЛИ
- 3. ПОДРОБНУЮ ДОКУМЕНТАЦИЮ НА АНАЛОГИЧНЫЕ ВИДЫ ИЗДЕЛИЙ МОЖНО ПОЛУЧИТЬ ВО ВСЕОБЩЕМ ПРОЕКТНО-КОНСТРУКТОРСКОМ И ТЕХНОЛОГИЧЕСКОМ ИНСТИТУТЕ МЕБЕЛИ

ШКАФЫ

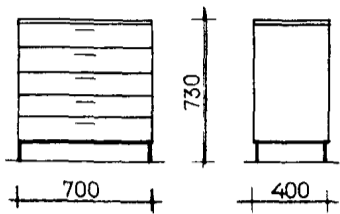

18 СЕКЦИЯ ДЛЯ ГОРИЗОНТАЛЬНОГО ХРАНЕНИЯ ДОКУМЕНТОВ

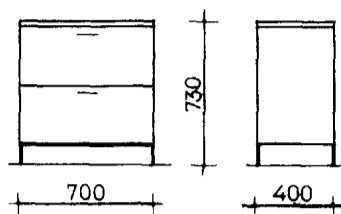

19 СЕКЦИЯ С ВЫДВИЖНЫМИ ЯЩИКАМИ ДЛЯ КАРТОТЕЧНОГО И ПОДВЕСНОГО ХРАНЕНИЯ ДОКУМЕНТОВ

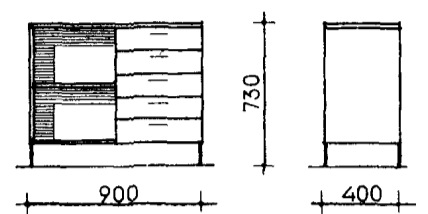

20 СЕКЦИЯ С НИШАМИ ДЛЯ КНИГ

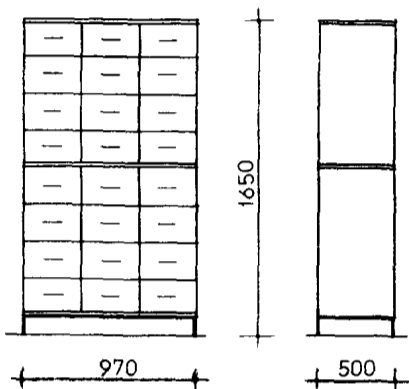

21 ШКАФ КАРТОТЕЧНЫЙ

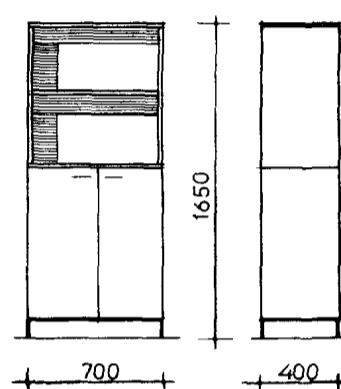

22 КОМБИНИРОВАННЫЙ ШКАФ ДЛЯ РЕГИСТРОВОГО ХРАНЕНИЯ ДОКУМЕНТОВ И ХРАНЕНИЯ КАНЦЕЛЯРСКИХ МАТЕРИАЛОВ

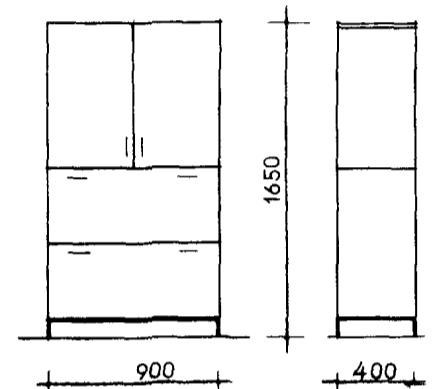

23 КОМБИНИРОВАННЫЙ ШКАФ ДЛЯ КАНЦЕЛЯРСКИХ МАТЕРИАЛОВ И РЕГИСТРОВОГО ХРАНЕНИЯ ДОКУМЕНТОВ

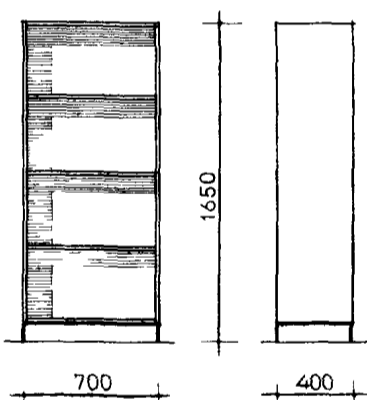

24 СТЕЛЛАЖ ДЛЯ РЕГИСТРОВОГО ХРАНЕНИЯ ДОКУМЕНТОВ

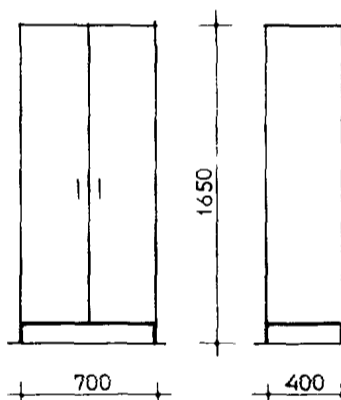

25 ЗАКРЫТЫЙ ШКАФ ДЛЯ РЕГИСТРОВОГО И ПОДВЕСНОГО ХРАНЕНИЯ ДОКУМЕНТОВ, ХРАНЕНИЯ КАНЦЕЛЯРСКИХ МАТЕРИАЛОВ И ОДЕЖДЫ

ГАБАРИТЫ МЕБЕЛИ УСТАНОВЛЕНЫ ИСХОДЯ ИЗ УСЛОВИЙ УДОБНОЙ ЕЕ ЭКСПЛУАТАЦИИ И РАЦИОНАЛЬНОГО РАЗМЕЩЕНИЯ В ПОМЕЩЕНИЯХ ИНДУСТРИАЛЬНОГО СТРОИТЕЛЬСТВА (ПЛАНИРОВОЧНЫЙ МОДУЛЬ 1,5 м). СЕКЦИОННОЕ РЕШЕНИЕ КОНТОРСКОЙ МЕБЕЛИ НАИБОЛЕЕ УДОВЛЕТВОРЯЕТ ПРИНЦИПАМ «ГИБКОСТИ» В ОРГАНИЗАЦИИ И ОБОРУДОВАНИИ СОВРЕМЕННЫХ РАБОЧИХ ПОМЕЩЕНИЙ.

ПРИМЕРЫ БЛОКИРОВАНИЯ ПРИСТЕННЫХ ШКАФОВ

А

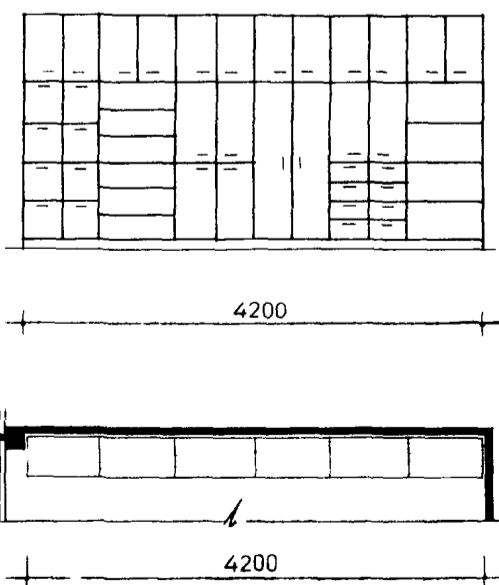

Б

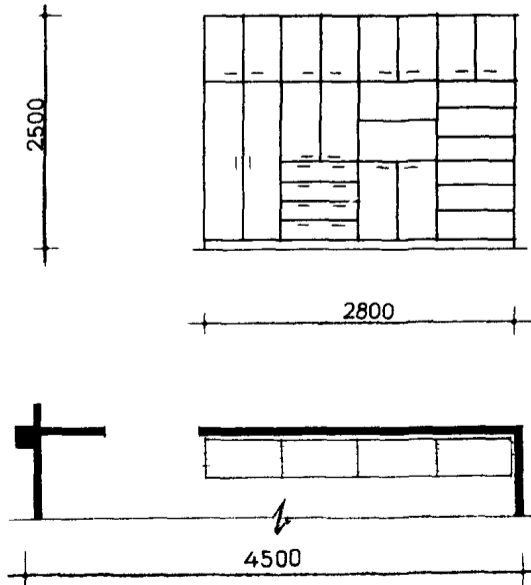

В

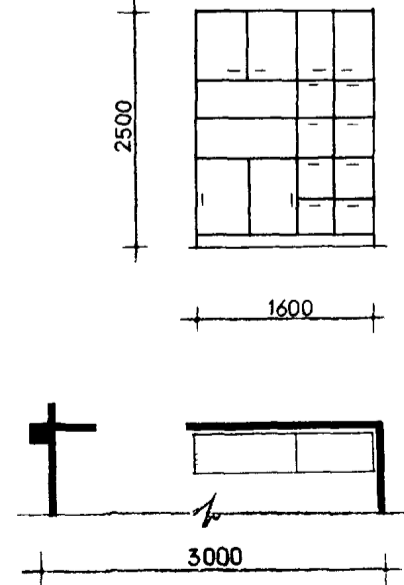

СРЕДСТВА СОСТАВЛЕНИЯ И РАЗМНОЖЕНИЯ ДОКУМЕНТОВ

(1)



МАШИНА „ОПТИМА-44“

(3)

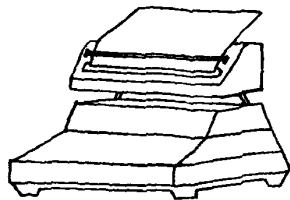

**КОПИР С ЭЛЕКТРИЧЕСКИМ
ПРИВОДОМ „ЭКРАН-2“**

(5)

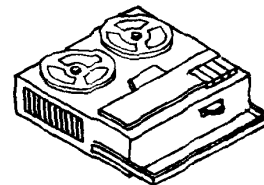

**ТРЕХСКОРОСТНОЙ МАГНИТОФОН-
ДИКТОФОН „КВАЛИТОН М8“**

(11)

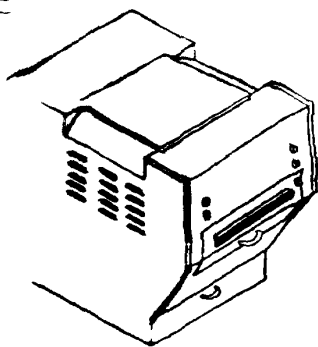

**ЛАЗЕРНЫЙ КОПИР
„ЭЛЕКТРОТ“**

(7)

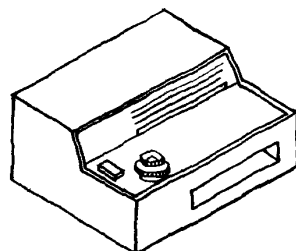

**ТЕРМОКОПИРОВАЛЬНЫЙ
АППАРАТ „ТЕРМОКОПИР“**

(9)

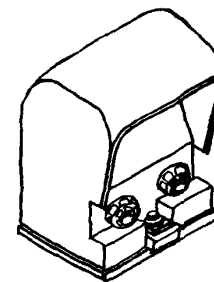

**АППАРАТ ДЛЯ ЧТЕНИЯ
МИКРОФОТОКОПИЙ
„МИКРОФОТ 5 ПО 1“**

(15)

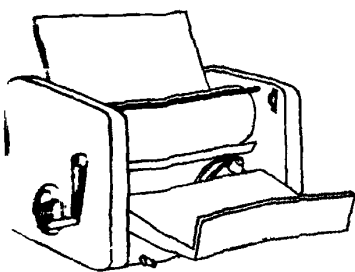

ПЛОТТЕР „ЯНТАРЬ-12“

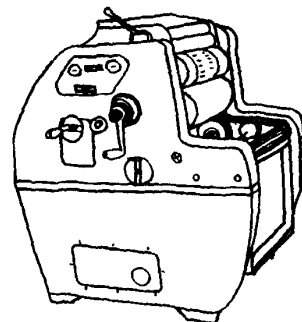

**МАЛОФОРМАТНАЯ ОФСЕТНАЯ
МАШИНА „РОМЕЙОР-3“**

ПРИМЕЧАНИЕ

ЦИФРОВЫЕ ОБОЗНАЧЕНИЯ
(1, 3, 5, 6, 7, 9, 13, 15)
СООТВЕТСТВУЮТ ПОРЯДКОВЫМ
НОМЕРАМ II РАЗДЕЛА
ЕДИНОЙ НОМЕНКЛАТУРЫ
МЕБЕЛИ И ОБОРУДОВАНИЯ
(СМ ЛИСТЫ 5, 6)

СРЕДСТВА ОБРАБОТКИ, ПОИСКА И ТРАНСПОРТИРОВКИ ДОКУМЕНТОВ

16

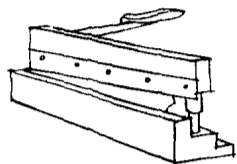

РУЧНАЯ МАШИНКА ДЛЯ ВСКРЫТИЯ КОНВЕРТОВ И РЕЗКИ БУМАГИ «МОМЕНТ-2»

19

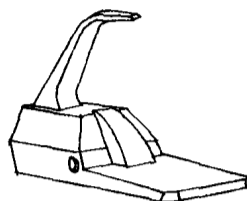

РУЧНОЙ МАЛОГАБАРИТНЫЙ СШИВАТЕЛЬ «КРИСТАЛЛ»

20



РУЧНОЙ СШИВАТЕЛЬ С ШИРОКИМ ЗАХВАТОМ «ПЕЛИКАН»

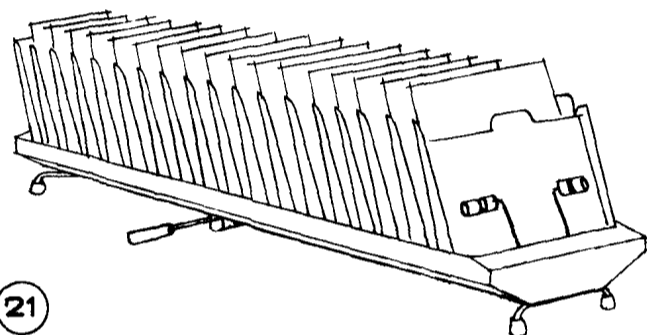

21

ЛИСТОПОДБОРОЧНОЕ УСТРОЙСТВО «ЛПУ-3»

ПРЕДНАЗНАЧАЕТСЯ ДЛЯ ПОДБОРКИ ЛИСТОВЫХ МАТЕРИАЛОВ, РАЗМНОЖАЕМЫХ ТИРАЖОМ ДО 200 ЭКЗ.

27

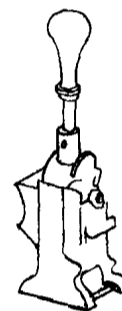

АВТОМАТИЧЕСКИЙ НУМЕРАТОР-ДАТИРОВЩИК «НП-6»

17

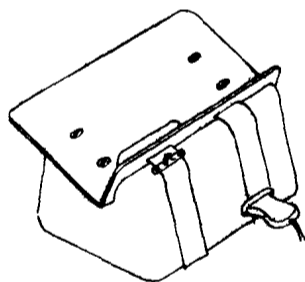

КОНВЕРТОВСКРЫВАЮЩАЯ МАШИНА «КВМ»

33

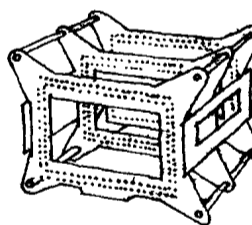

СЕЛЕКТОРНЫЙ ЯЩИК ДЛЯ ПЕРФОКАРТ. ПОСТАВЛЯЕТСЯ В КОМПЛЕКТЕ С СЕЛЕКТОРНЫМИ СПИЦАМИ

29

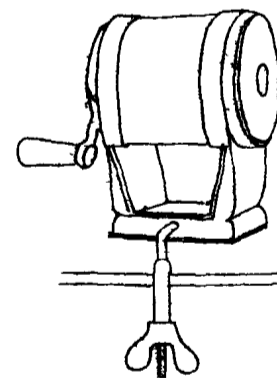

МАШИНКА ДЛЯ ЗАТОЧКИ КАРАНДАШЕЙ

32

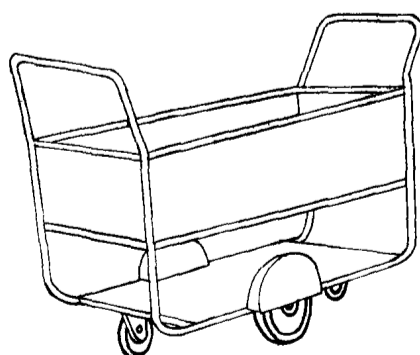

ТЕЛЕЖКА БИБЛИОТЕЧНАЯ ДЛЯ ТРАНСПОРТИРОВКИ ДОКУМЕНТОВ «ММБ-39»

ПРИМЕЧАНИЕ:

ЦИФРОВЫЕ ОБОЗНАЧЕНИЯ 16, 17, 19, 20, 21, 27, 29, 32, 33 СООТВЕТСТВУЮТ ПОРЯДКОВЫМ НОМЕРАМ II РАЗДЕЛА ЕДИНОЙ НОМЕНКЛАТУРЫ МЕБЕЛИ И ОБОРУДОВАНИЯ (СМ ЛИСТЫ 5, 6)

СРЕДСТВА СВЯЗИ И ВЫЧИСЛИТЕЛЬНОЙ ТЕХНИКИ

35

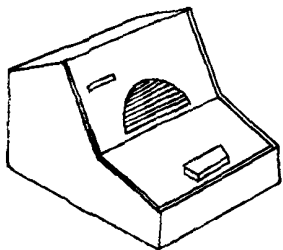

ПЕРЕГОВОРНОЕ УСТРОЙСТВО
"АРСАС-1"

36

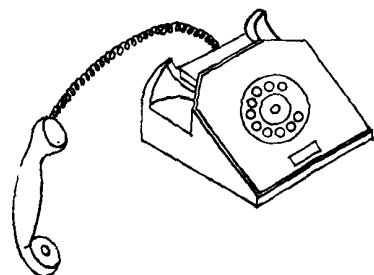

НАСТОЛЬНЫЙ ТЕЛЕФОННЫЙ
АППАРАТ "ТА-65"

37

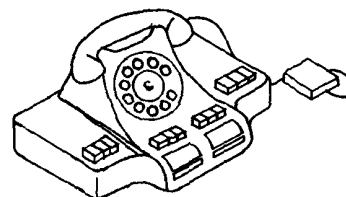

ТЕЛЕФОННЫЙ КОММУТАТОР МЕСТНОЙ СВЯЗИ
ТКМС

38

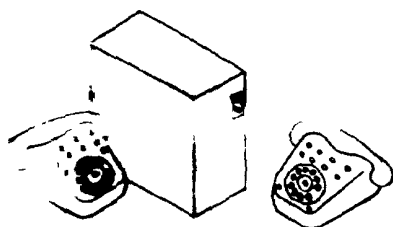

УСТРОЙСТВО СВЯЗИ
"СЕКРЕТАРЬ"

41

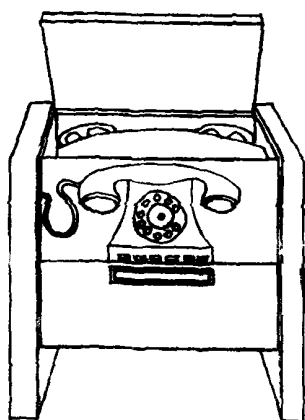

ТЕЛЕФОННЫЙ СЕКРЕТАРЬ-АВТОМАТ
"ТЕСЛА"

ПРИМЕЧАНИЕ

ЦИФРОВЫЕ ОБОЗНАЧЕНИЯ

35, 36, 37, 39, 41, 42, 43

СООТВЕТСТВУЮТ ПОРЯДКОВЫМ
НОМЕРАМ II РАЗДЕЛА

УНИНОЙ НОМЕНКЛАТУРЫ

МЕБЕЛИ И ОБОРУДОВАНИЯ

(СМ. ЛИСТЫ 5, 6)

42

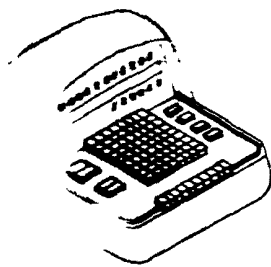

ПОРТАТИВНАЯ ЭЛЕКТРОННАЯ
"ЭЛЕКТРОНИК"

43

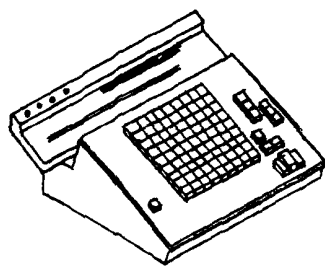

ПОЛУАВТОМАТИЧЕСКАЯ
ВЫЧИСЛИТЕЛЬНАЯ
МАШИНА "ЭЛЕКТРОН-209"

ВЫБОР СРЕДСТВ ВЫЧИСЛИТЕЛЬНОЙ ТЕХНИКИ, ПРЕДНАЗНАЧЕННЫХ ДЛЯ РЕШЕНИЯ ШИРОКОГО КРУГА ИНЖЕНЕРНО-ТЕХНИЧЕСКИХ И ПЛАНОВО-ЭКОНОМИЧЕСКИХ ЗАДАЧ, ИХ ПАРАМЕТРОВ (БЫСТРОДЕЙСТВИЕ, КОЛИЧЕСТВО И ВИДЫ ОПЕРАЦИЙ, ОБЪЕМ ОПЕРАТИВНОГО ЗАПОМИНАЮЩЕГО УСТРОЙСТВА, ГАБАРИТЫ И ПР.) СЛЕДУЕТ ПРОИЗВОДИТЬ С ПРИВЛЕЧЕНИЕМ СПЕЦИАЛИЗИРОВАННЫХ ОРГАНИЗАЦИЙ - ВНИИОРГАТЕХНИКА, ГИПРОТИС ГОССТРОЯ СССР И ДР.

РАСПОЛОЖЕНИЕ ОБОРУДОВАНИЯ	ПЛОЩАДЬ (М ²)		НАЗНАЧЕНИЕ РАБОЧЕГО МЕСТА (КАТЕГОРИЯ СЛУЖАЩЕГО)	ОБОРУДОВАНИЕ РАБОЧЕГО МЕСТА
	РАБОЧЕГО МЕСТА	РАБОЧЕГО МЕСТА В ПОМЕЩЕНИИ (В СРЕДНЕМ)		
	1,15 1,36	2,6	МАШИНИСТКА	СТОЛ ДЛЯ МАШИНИСТКИ, СТУЛ ПОДЪЕМНО-ПОВОРОТНЫЙ
	1,68 2,17	3,35	РЯДОВОЙ СЛУЖАЩИЙ. - ТЕХНИК, - ДЕЛОПРОИЗВОДИТЕЛЬ, - ИНЖЕНЕР, - ИНСПЕКТОР	СТОЛ КОНТОРСКИЙ, СТУЛ ПОДЪЕМНО-ПОВОРОТНЫЙ
	2,17 2,48	3,9	СЧЕТНЫЙ РАБОТНИК - ЭКОНОМИСТ, - ПЛАНОВИК, - БУХГАЛТЕР, СЕКРЕТАРЬ-МАШИНИСТКА, СЕКРЕТАРЬ-СТЕНОГРАФИСТКА	СТОЛ КОНТОРСКИЙ, ТУМБА-ПРИСТАВКА, СТУЛ ПОДЪЕМНО-ПОВОРОТНЫЙ
	2,75 3,15	4,7	СЧЕТНЫЙ РАБОТНИК - ЭКОНОМИСТ, - ПЛАНОВИК, - БУХГАЛТЕР, СЕКРЕТАРЬ-МАШИНИСТКА, СЕКРЕТАРЬ-СТЕНОГРАФИСТКА	СТОЛ КОНТОРСКИЙ, ТУМБА-ПРИСТАВКА, СТУЛ ПОДЪЕМНО-ПОВОРОТНЫЙ

АДМИНИСТРАТИВНЫЕ ЗДАНИЯ

ТИПЫ РАБОЧИХ МЕСТ

1

РАСПОЛОЖЕНИЕ ОБОРУДОВАНИЯ	ПЛОЩАДЬ (м ²)		НАЗНАЧЕНИЕ РАБОЧЕГО МЕСТА (КАТЕГОРИЯ СЛУЖАЩЕГО)	ОБОРУДОВАНИЕ РАБОЧЕГО МЕСТА
	РАБОЧЕГО МЕСТА	РАБОЧЕГО МЕСТА В ПОМЕЩЕНИИ		
	2,9	4,7	СТАРШИЙ СЛУЖАЩИЙ - СТ ИНЖЕНЕР, - ИНСТРУКТОР, РУКОВОДИТЕЛЬ ГРУППЫ, СЕКТОРА	СТОЛ КОНТОРСКИЙ СТУЛ ПОДЪЕМНО-ВОРОТНОЙ
	2,9 3,5	5,1 ^{x)}	СТАРШИЙ СЛУЖАЩИЙ, РУКОВОДИТЕЛЬ ГРУППЫ, СЕКТОРА, НАЧАЛЬНИК ОТДЕЛА	СТОЛ КОНТОРСКИЙ ТУМБА-ПРИСТАВКА СТУЛ ПОДЪЕМНО-ВОРОТНОЙ, СТУЛ ДЛЯ ПОСЕЛЕННЫХ
	3,23 3,9	4,9 5,5	СЕКРЕТАРЬ-МАШИНИСТКА, СЕКРЕТАРЬ-ТЕЛЕТАЙПИСТКА	СТОЛ КОНТОРСКИЙ ТУМБА-ПРИСТАВКА СТУЛ ПОДЪЕМНО-ВОРОТНОЙ, ТЕЛЕТАЙП ИЛИ ТУМБА-ШКАФ
	4,47 7,12	8,0 12,0	НАЧАЛЬНИК ОТДЕЛА, РУКОВОДИТЕЛЬ УЧРЕЖДЕНИЯ	СТОЛ КОНТОРСКИЙ ТУМБА ПРИСТАВКА СТУЛ ПОДЪЕМНО-ВОРОТНОЙ ИЛИ КРЕСЛО, СТОЛ ДЛЯ ПОСЕЛЕННЫХ, СТУЛЬЯ ДЛЯ ПОСЕЛЕННЫХ, ТУМБА-ШКАФ

ПРИМЕЧАНИЕ: x) СРЕДНЕЕ ЗНАЧЕНИЕ ПЛОЩАДИ РАБОЧЕГО МЕСТА В ПОМЕЩЕНИИ

РАБОЧЕЕ МЕСТО МАШИНИСТКИ

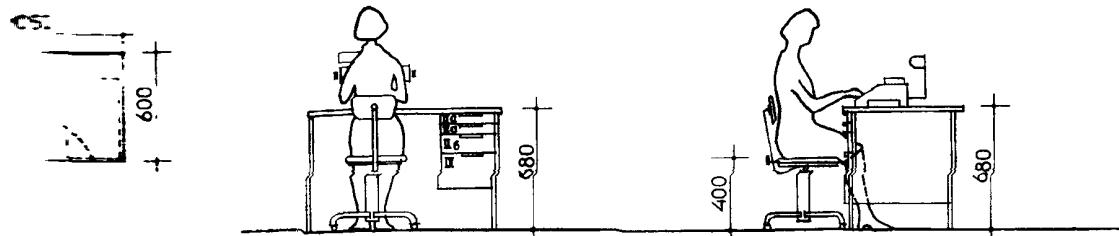

РАБОЧЕЕ МЕСТО СЛУЖАЩЕГО (СПЕЦИАЛИСТА)

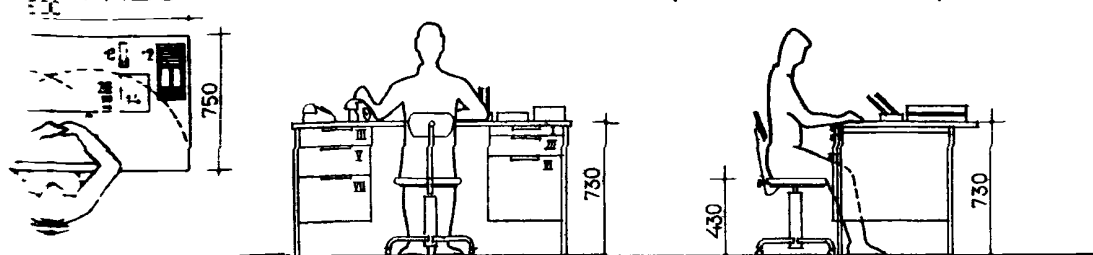

РАБОЧЕЕ МЕСТО СЧЕТНОГО РАБОТНИКА

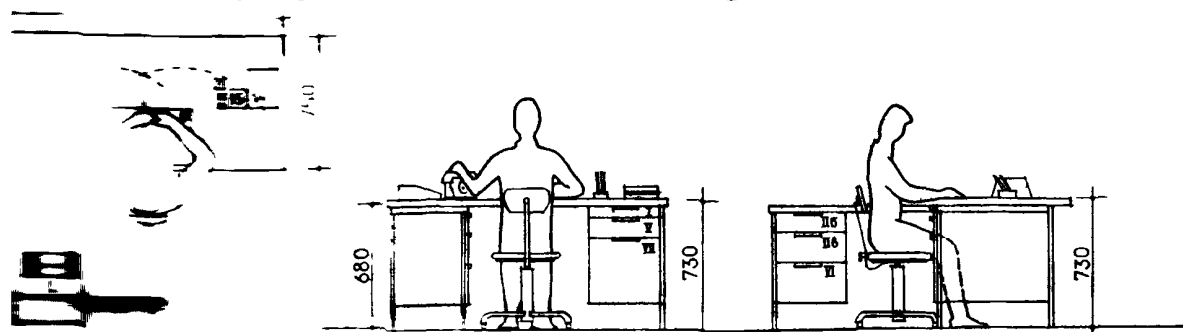

РАБОЧЕЕ МЕСТО СЕКРЕТАРЯ

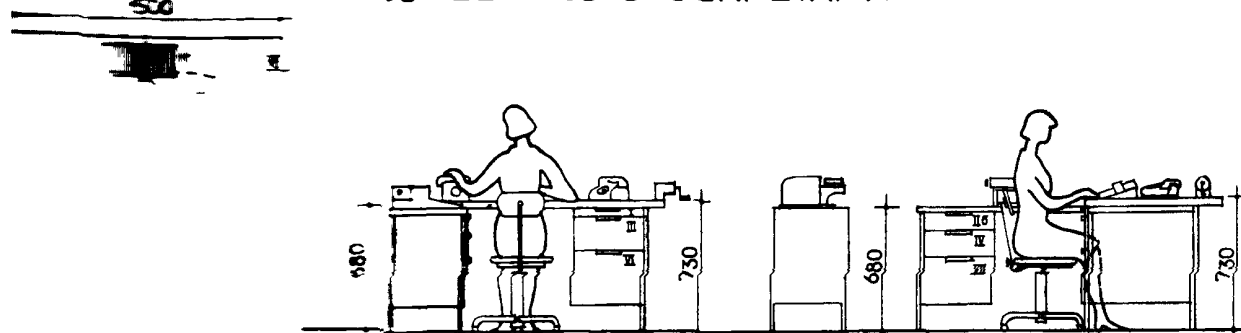

РАБОЧЕЕ МЕСТО НАЧАЛЬНИКА ОТДЕЛА

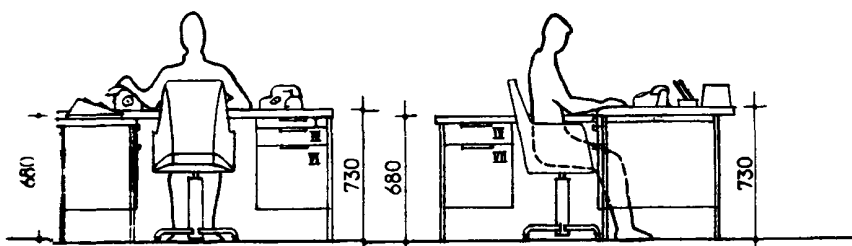

ЭКСПЛИКАЦИЯ
ОБОРУДОВАНИЯ x)

- 1 ПИШУЩАЯ МАШИНА „СУ-ПЕРМЕТАЛЛ“
- 2 ВЫЧИСЛИТЕЛЬНАЯ МАШИНА „ВИЛЬЮС“
- 3 ДИКТОФОН „НИДА“
- 4 ПЕРЕГОВОРНОЕ УСТРОЙСТВО „ВЕЛТОН“
- 4а. ПЕРЕГОВОРНОЕ УСТРОЙСТВО „ГАРСАС-10“
- 5 ТЕЛЕФОННЫЙ АППАРАТ ТА-65
- 6 ТЕЛЕФОННЫЙ КОММУТАТОР МЕСТНОЙ СВЯЗИ „ТКМС“
- 7 ТЕЛЕФОННЫЙ АППАРАТ
- 8 ТЕРМОКОПИРОВАЛЬНЫЙ АППАРАТ „МОЛНИЯ“
- 9 ЭЛЕКТРОСШИВАТЕЛЬ „ИМПУЛЬС-2“
- 10 РУЧНОЙ СШИВАТЕЛЬ С ШИРОКИМ ЗАХВАТОМ „ПЕЛИКАН“
- 11 КОНТРОЛЬНО-СРОКОВАЯ КАРТОТЕКА (400x180x90) xx)
- 12 КАРТОТЕКА СПРАВОЧНАЯ
- 13 СЕКЦИЯ НАСТОЛЬНАЯ ДЛЯ КАРТОЧЕК (372x247x100)
14. ЛОТОК ДЛЯ ТЕКУЩЕЙ КОРРЕСПОНДЕНЦИИ (300x100x150)
- 15 ЛОТОК С БУМАГОЙ ДЛЯ ЗАМЕТОК (100x80x50)
- 16 БЛОКНОТ (200x143)
- 17 ПАПКА „К ДОКЛАДУ“ (210x290)
- 18 МАШИНКА ДЛЯ ЗАТОЧКИ КАРАНДАШЕЙ (110x60x100)
- 19 ДЫРКОЛ (106x57x57)
- 20 2x ЦВЕТНЫЙ НАБОР АВТОРУЧЕК (80x60)
- 21 ТЮБИК С КЛЕЕМ (100; d=25)

ТИПЫ ЯЩИКОВ
КОНТОРСКИХ СТОЛОВ

- I. ДЛЯ КАНЦЕЛЯРСКИХ ПРИНАДЛЕЖНОСТЕЙ (h-50 мм)
- II. ДЛЯ БЛАНКОВ, ФОРМ, КОПИРОВАЛЬНОЙ И ПИСЧЕЙ БУМАГИ (h-a-50, b-70, b-100 мм)
- III. ДЛЯ КАРТОТЕКИ, ТЕКУЩЕЙ КОРРЕСПОНДЕНЦИИ, ЗАМЕТОК (h-100 мм)
- IV. ДЛЯ ДИКТОФОНА (h-150-200 мм)
- V. ДЛЯ СПРАВОЧНОЙ И МЕТОДИЧЕСКОЙ ЛИТЕРАТУРЫ (h-150 мм)
- VI. ДЛЯ ПОДВЕСНОГО ХРАНЕНИЯ ПАПКОК (h-300-350 мм)
- VII. ДЛЯ ЛИЧНЫХ ВЕЩЕЙ (h-200-300 мм)

ПРИМЕЧАНИЯ:

- x) ГАБАРИТЫ И ДРУГИЕ ДАННЫЕ ОБ ОБОРУДОВАНИИ (С 1 ПО 10) СМ. В „ЕДИНОЙ НОМЕНКЛАТУРЕ МЕБЕЛИ И ОБОРУДОВАНИЯ“/ЛИСТЫ 4-6/.
- xx) ГАБАРИТЫ ОБОРУДОВАНИЯ ДАНЫ В ММ.

РАБОЧИЕ КОМНАТЫ НА 3 РАБОЧИХ МЕСТА

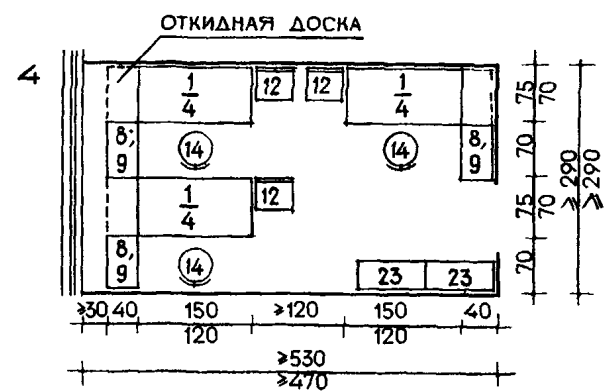
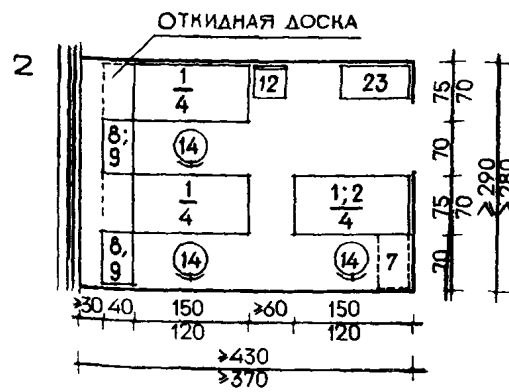
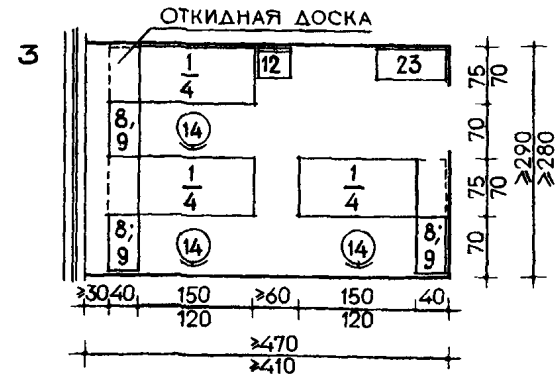
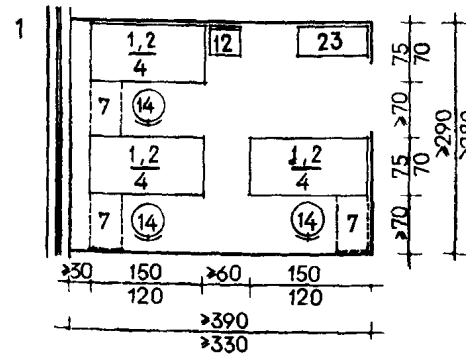

РАБОЧИЕ КОМНАТЫ НА 4-5 РАБОЧИХ МЕСТ

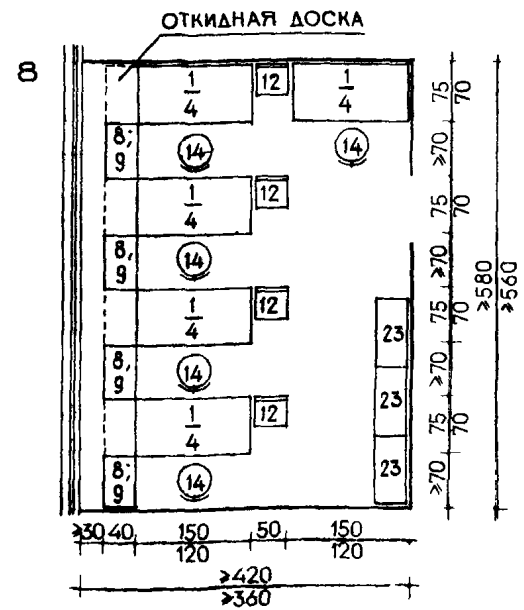
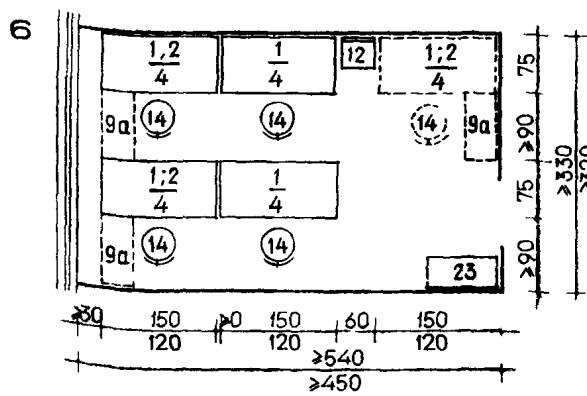
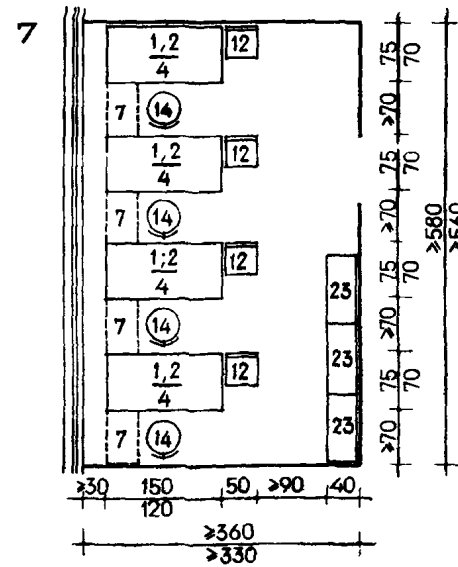
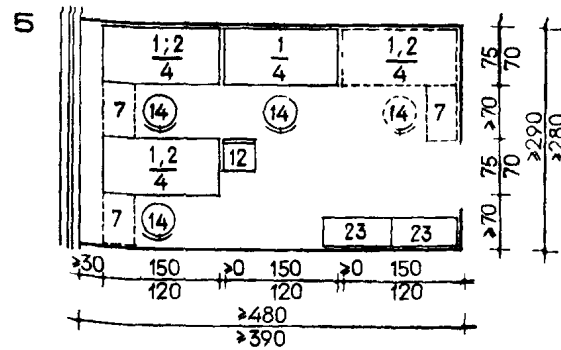

№№ П/П	МИНИМАЛЬНАЯ ПЛО- ЩАДЬ ПОМЕЩЕНИЯ (М ²)		МИНИМАЛЬНАЯ ПЛО- ЩАДЬ НА 1 РАБОЧЕЕ МЕСТО (М ² /ЧЕЛ)	
	I ВАРИАНТ ¹⁾	II ВАРИАНТ ¹⁾	I ВАРИАНТ ¹⁾	II ВАРИАНТ ¹⁾
1	11,3	9,3	3,8	3,1
2	12,4	10,7	4,1	3,6
3	13,6	11,5	4,5	3,85
4	15,4	13,6	5,15	4,4
5	13,9	10,9	3,5	2,85
6	17,8	14,4	3,6	2,9
7	21,0	19,1	5,25	4,75
8	24,4	21,0	4,9	4,25
9 ²⁾	23,7	19,5	3,4	2,8
10 ³⁾	30,2	24,0	3,8	3,0
11 ³⁾	35,8	30,8	3,58	3,1

ПРИМЕЧАНИЯ

- КАЖДАЯ ГАБАРИТНАЯ СХЕ-
МА РАЗРАБОТАНА В 2^х ВА-
РИАНТАХ, ИСХОДЯ ИЗ 2^х ТИПОВ КОНТОРСКИХ СТОЛОВ (БОЛЬШОЙ РАБО-
ЧИЙ СТОЛ-150x75 см И МАЛЫЙ РАБОЧИЙ СТОЛ-120x70 см), НОМЕРА
СТОЛОВ НАД ЧЕРТОЙ-I ВАРИАНТ ПОД ЧЕРТОЙ-II ВАРИАНТ
- СХЕМЫ 9, 10, 11 см НА ЛИСТЕ 16
- СВЕТОВОЙ ФРОНТ ПОКАЗАН УСЛОВНО (СЛЕВА)

РАБОЧИЕ ПОМЕЩЕНИЯ НА 7-10 РАБОЧИХ МЕСТ

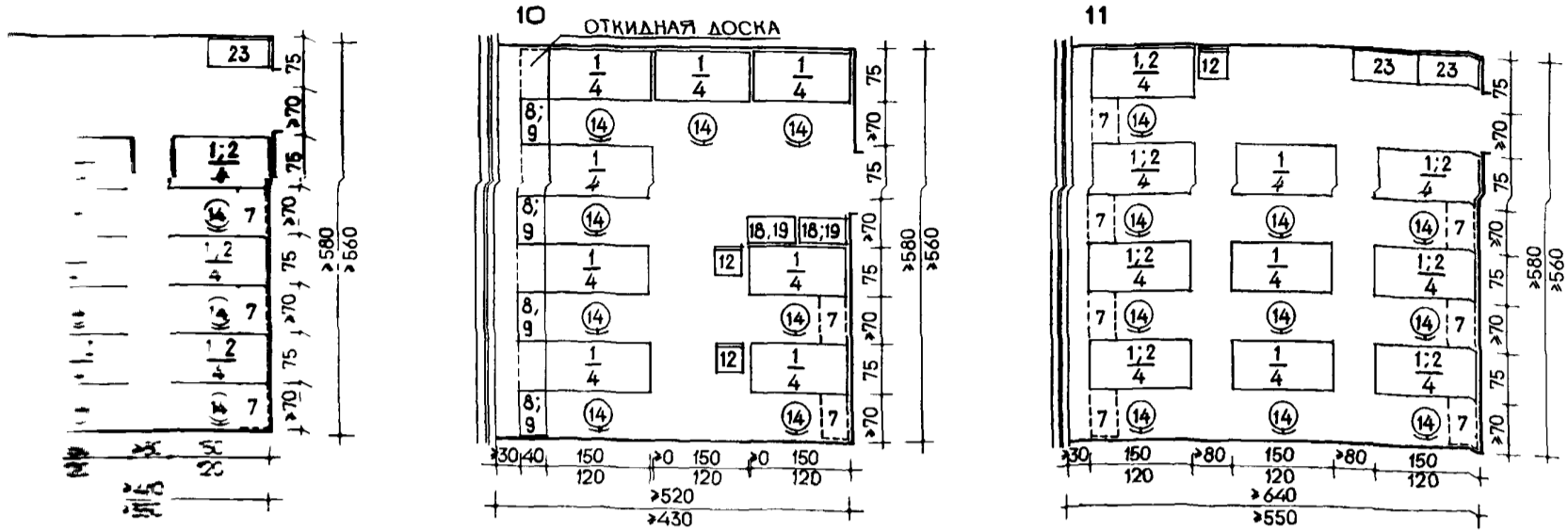

ТИПЫ РАБОЧИХ ПОМЕЩЕНИЙ

РАБОЧИЕ КОМНАТЫ	РАБОЧИЕ ЗАЛЫ		КАБИНЕТЫ И ПРИЕМНЫЕ	
	ВМЕСТИМОСТЬ (ЧЕЛ.)	ГАБАРИТЫ (СМ) И ПЛОЩАДЬ (М ²)	ВМЕСТИМОСТЬ (ЧЕЛ.)	ГАБАРИТЫ (СМ) И ПЛОЩАДЬ (М ²)
3	71,0 м ²	15-20	12,7 м ² 290 x 437	17,2 м ² 290 x 597
3-4	1190 x 1200 597 x 600	15-20	19,3 м ² 440 x 437	26,4 м ² 440 x 597
5-7	154,0 м ²	30-35	25,8 м ² 590 x 437	35,2 м ² 590 x 597
8-10	1214 x 1200 3217	30-35	45,2 м ² 740 x 597	53,2 м ² 890 x 597

РАБОЧИЕ ПОМЕЩЕНИЯ ВЫБРАНЫ ИСХОДЯ ИЗ КОНСТРУКТИВНО-РАБОЧЕГО МОДУЛЯ - 1,5 М
 ПЛОЩАДЬ ПРИНЯТО 30x30 СМ
 ДОСКА УСЛОВНО ПРИНЯТА 10 СМ.

РАБОЧИЕ КОМНАТЫ НА 3 РАБОЧИХ МЕСТА (ПРИМЕРЫ)

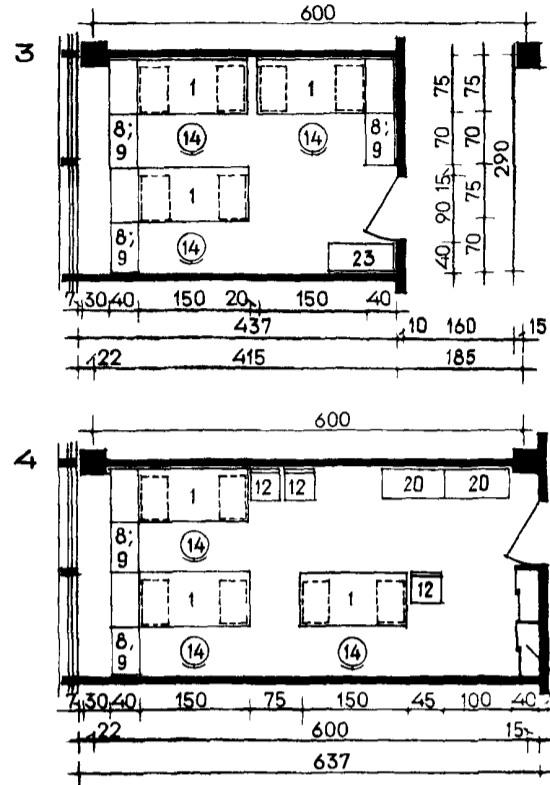
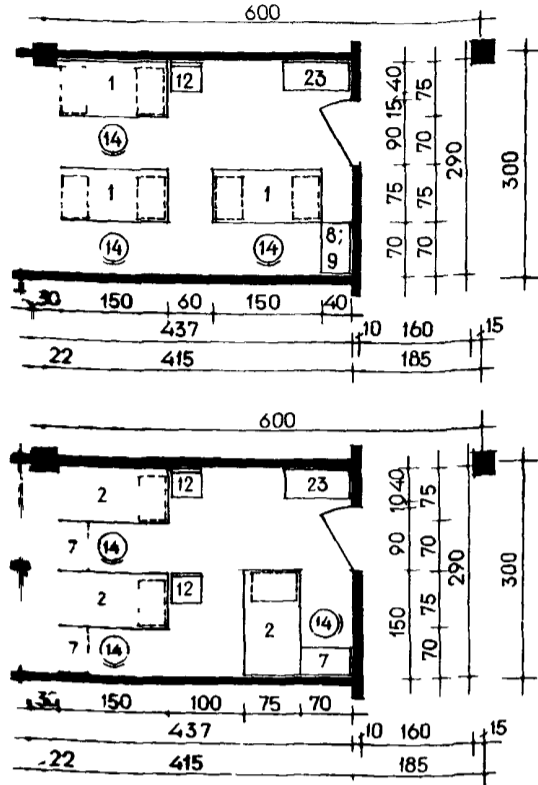

РАБОЧИЕ КОМНАТЫ НА 4-5 РАБОЧИХ МЕСТ (ПРИМЕРЫ)

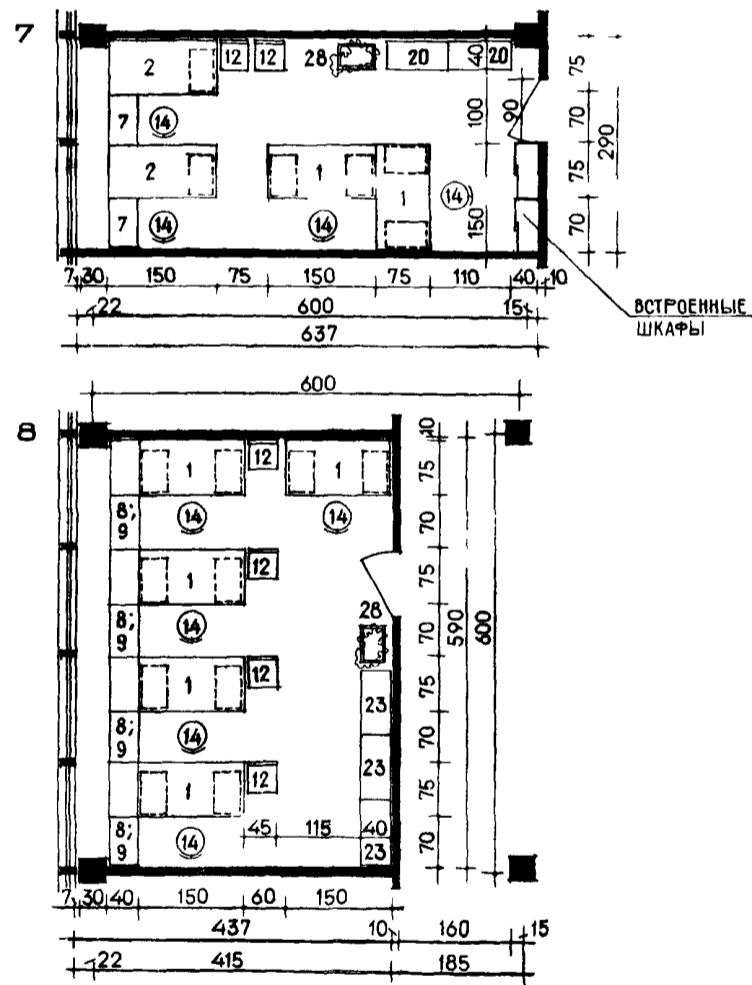
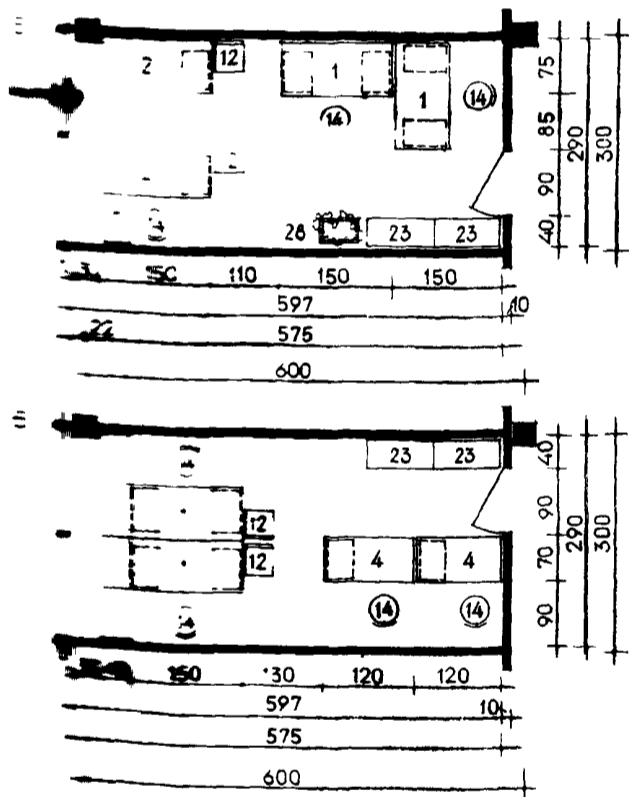

№ РАБОЧЕЙ КОМНАТЫ	ПЛОЩАДЬ РАБОЧЕГО МЕСТА (М ²)	ПЛОЩАДЬ НА 1 РАБОЧЕЕ МЕСТО (М ² /ЧЕЛ)	КОЭФФИЦИЕНТ НАСЫЩЕННОСТИ ПОМЕЩЕНИЯ МЕБЕЛЬЮ (%)
3	12,7	4,23	36,0
3	12,7	4,23	41,2
3	12,7	4,23	44,5
3	18,4	6,13	37,7
4	17,3	4,3	40,0
4	17,3	4,3	34,0
4	18,4	4,6	41,4
5	25,8	5,2	35,0

ПРИМЕЧАНИЯ

- СВЕТОВОЙ ФРОНТ ПОКАЗАН УСЛОВНО ОСТЕКЛЕНИЕ СЛЕДУЕТ ВЫПОЛНЯТЬ С УЧЕТОМ ДЕЙСТВУЮЩИХ ГОСТОВ И СПЕЦИАЛЬНЫХ ТРЕБОВАНИЙ, ОБУСЛОВЛЕННЫХ РАБОТОЙ СИСТЕМ КОНДИЦИОНИРОВАНИЯ И СОЛНЦЕЗАЩИТЫ.
- РАССТОЯНИЕ ОТ НАРУЖНОЙ СТЕНЫ ДО КОНТОРСКОЙ МЕБЕЛИ - 30 СМ ПРИНЯТО ИЗ ГИГИЕНИЧЕСКИХ СООБРАЖЕНИЙ
- КОЭФФИЦИЕНТ НАСЫЩЕННОСТИ МЕБЕЛЬЮ - ЭТО ОТНОШЕНИЕ В % ПЛОЩАДИ, ЗАНЯТОЙ МЕБЕЛЬЮ И ОБОРУДОВАНИЕМ, К ПЛОЩАДИ ПОМЕЩЕНИЯ
- НОМЕРА МЕБЕЛИ НА ЛИСТАХ 17-26 СООТВЕТСТВУЮТ НОМЕРАМ ЕДИНОЙ НОМЕНКЛАТУРЫ МЕБЕЛИ И ОБОРУДОВАНИЯ (РАЗДЕЛ I, ЛИСТ 4)

РАБОЧИЕ КОМНАТЫ НА 6-7 РАБОЧИХ МЕСТ (ПРИМЕРЫ)

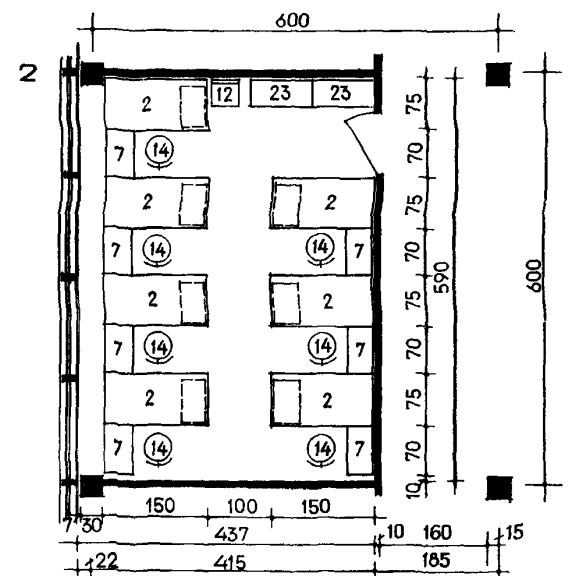
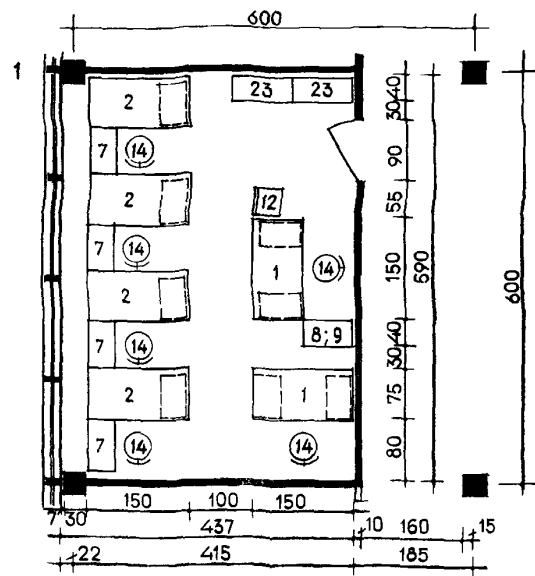

РАБОЧИЕ КОМНАТЫ НА 7-10 РАБОЧИХ МЕСТ (ПРИМЕРЫ)

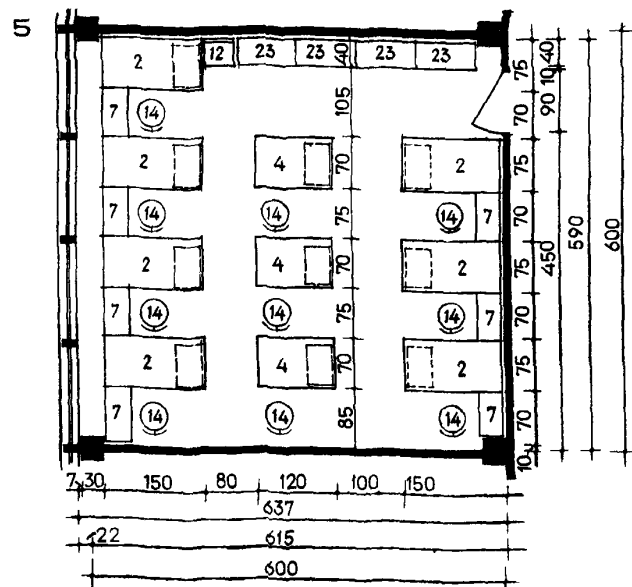
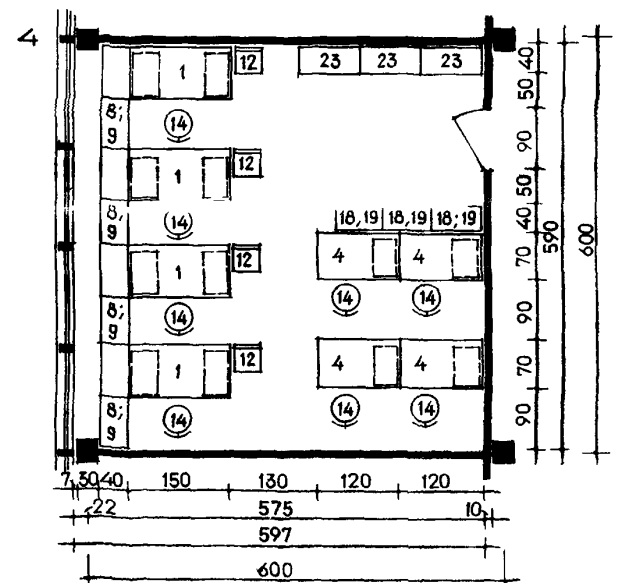
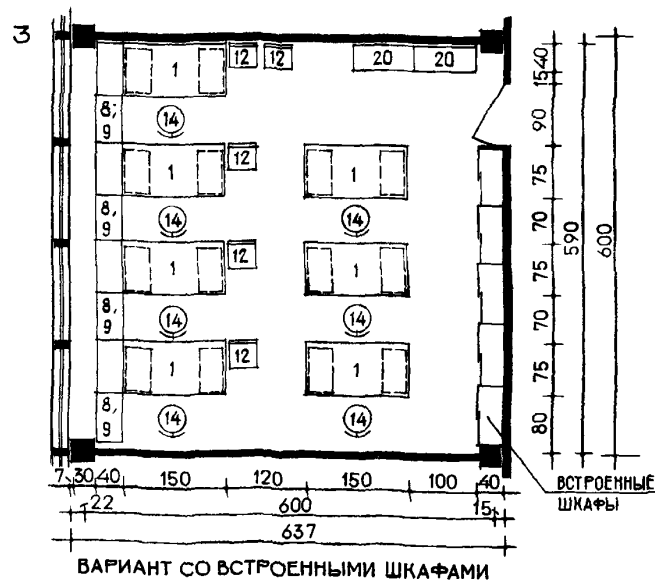

№№ п.п.	КОЛИЧЕСТВО РАБОЧИХ МЕСТ	ПЛОЩАДЬ ПОМЕЩЕНИЯ (М ²)	ПЛОЩАДЬ НА 1 РАБОЧЕЕ МЕСТО (М ² /ЧЕЛ)	КОЭФФИЦИЕНТ НАСЫЩЕННОСТИ ПОМЕЩЕНИЯ МЕБЕЛЬЮ (%)
1	6	25,9	4,32	38,2
2	7	25,9	3,7	45,2
3	7	37,5	5,35	34,0
4	8	35,2	4,43	35,2
5	10	37,5	3,75	42,5

ПРИМЕЧАНИЯ:

- 1 СВЕТОВОЙ ФРОНТ ПОКАЗАН УСЛОВНО ОСТЕКЛЕНИЕ СЛЕДУЕТ ВЫПОЛНЯТЬ С УЧЕТОМ ДЕЙСТВУЮЩИХ ГОСТ'ОВ И СПЕЦИАЛЬНЫХ ТРЕБОВАНИЙ, ОБУСЛОВЛЕННЫХ РАБОТОЙ СИСТЕМ КОНДИЦИОНИРОВАНИЯ И СОЛНЕЦЕЗАЩИТЫ.
- 2 РАССТОЯНИЕ ОТ НАРУЖНОЙ СТЕНЫ ДО КОНТОРСКОЙ МЕБЕЛИ-30 СМ-ПРИНЯТО ИЗ ГИГИЕНИЧЕСКИХ СООБРАЖЕНИЙ.
- 3 КОЭФФИЦИЕНТ НАСЫЩЕННОСТИ МЕБЕЛЬЮ - ЭТО ОТНОШЕНИЕ В % ПЛОЩАДИ ЗАНЯТОЙ МЕБЕЛЬЮ И ОБОРУДОВАНИЕМ, К ПЛОЩАДИ ПОМЕЩЕНИЯ

РАБОЧИЕ КОМНАТЫ НА 3-4 РАБОЧИХ МЕСТА (ПРИМЕРЫ)

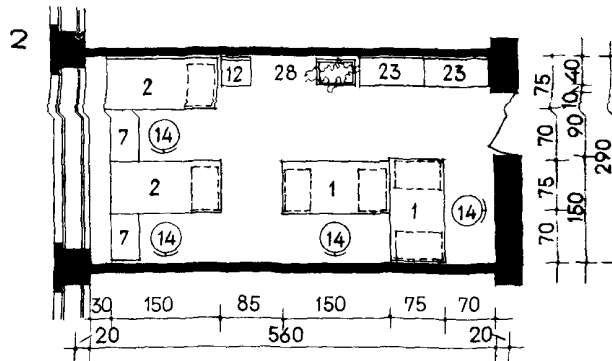
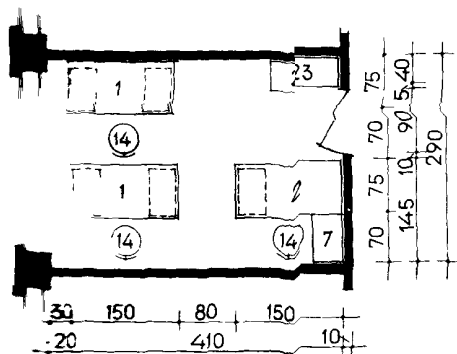

РАБОЧИЕ КОМНАТЫ НА 5-6 РАБОЧИХ МЕСТ (ПРИМЕРЫ)

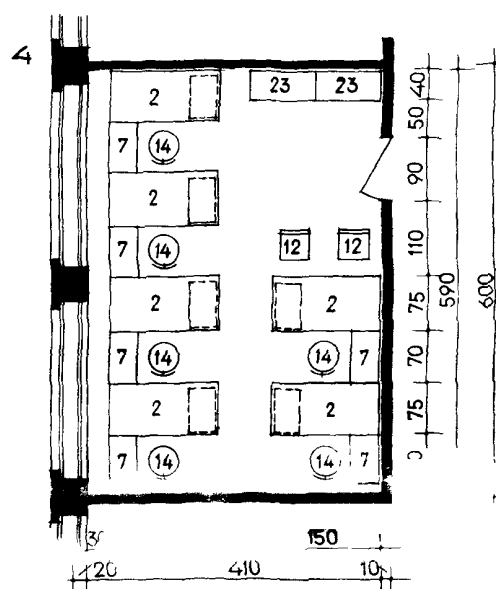
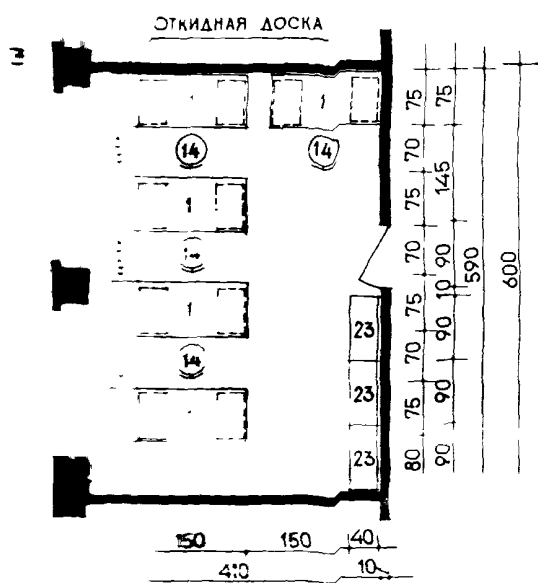

РАБОЧИЕ КОМНАТЫ НА 7-8 РАБОЧИХ МЕСТ (ПРИМЕРЫ)

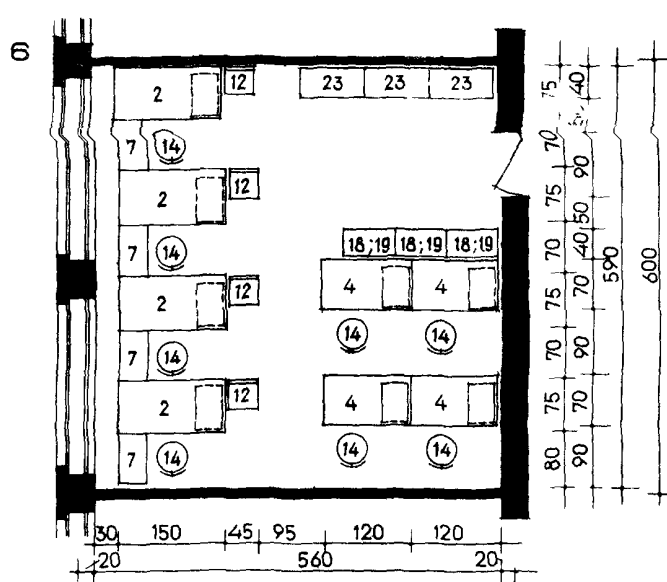
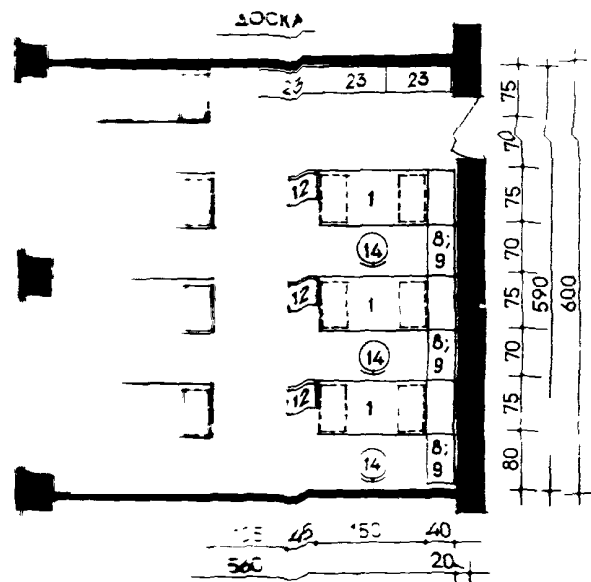

Площадь рабочего места (м ² /чел)	Коэффициент насыщенности помещением мебелью (%)	
3	4,0	37,0
2	4,05	41,0
2	4,85	35,0
2	4,05	42,5
3	4,75	36,5
3	4,15	37,4

ПРИМЕЧАНИЯ.

- 1 СВЕТОВОЙ ФРОНТ ПОКАЗАН УСЛОВНО. ОСТЕКЛЕНИЕ СЛЕДУЕТ ВЫПОЛНЯТЬ С УЧЕТОМ ДЕЙСТВУЮЩИХ ГОСТ'ОВ И СПЕЦИАЛЬНЫХ ТРЕБОВАНИЙ, ОБУСЛОВЛЕННЫХ РАБОТОЙ СИСТЕМ КОНДИЦИОНИРОВАНИЯ И СОЛНЦЕЗАЩИТЫ.
- 2 РАССТОЯНИЕ ОТ НАРУЖНОЙ СТЕНЫ ДО КОНТОРСКОЙ МЕБЕЛИ - 30 СМ ПРИНЯТО ИЗ ГИГИЕНИЧЕСКИХ СООБРАЖЕНИЙ.
- 3 КОЭФФИЦИЕНТ НАСЫЩЕННОСТИ МЕБЕЛЬЮ - ЭТО ОТНОШЕНИЕ В % ПЛОЩАДИ, ЗАНЯТОЙ МЕБЕЛЬЮ И ОБОРУДОВАНИЕМ, К ПЛОЩАДИ ПОМЕЩЕНИЯ.

20 РАБОЧИХ МЕСТ

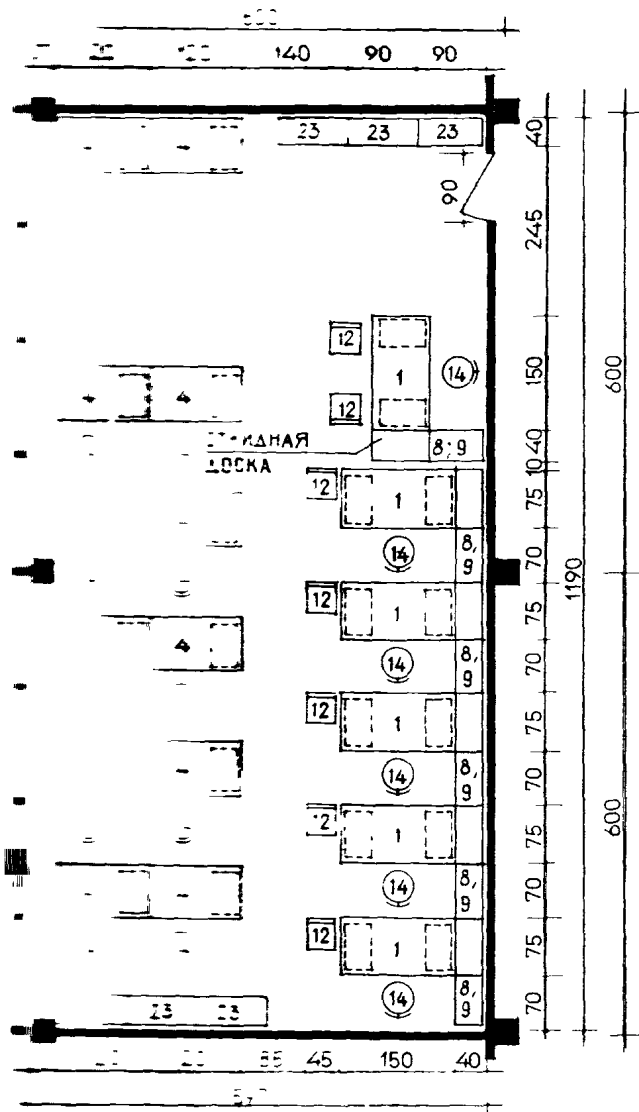

ЗАЛ НА 17 РАБОЧИХ МЕСТ

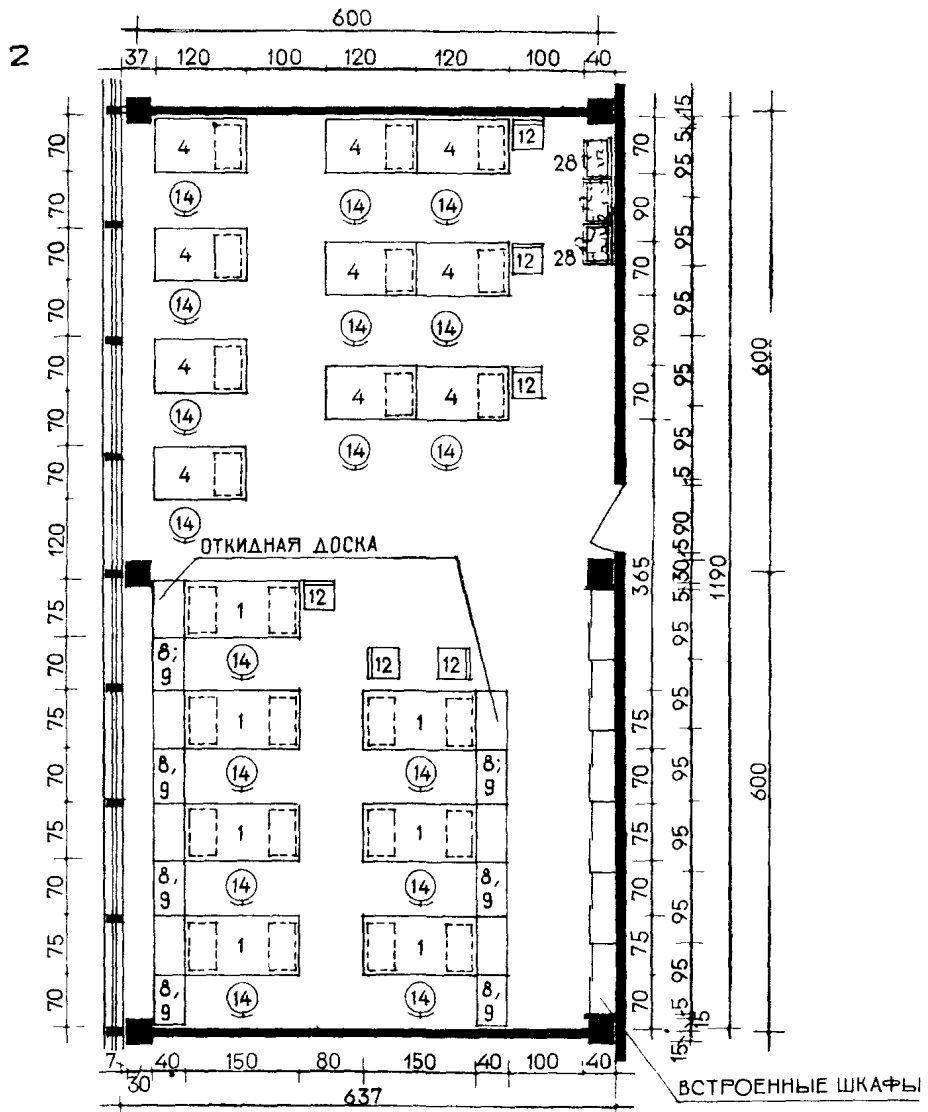

ЗАЛ НА 34 РАБОЧИХ МЕСТА

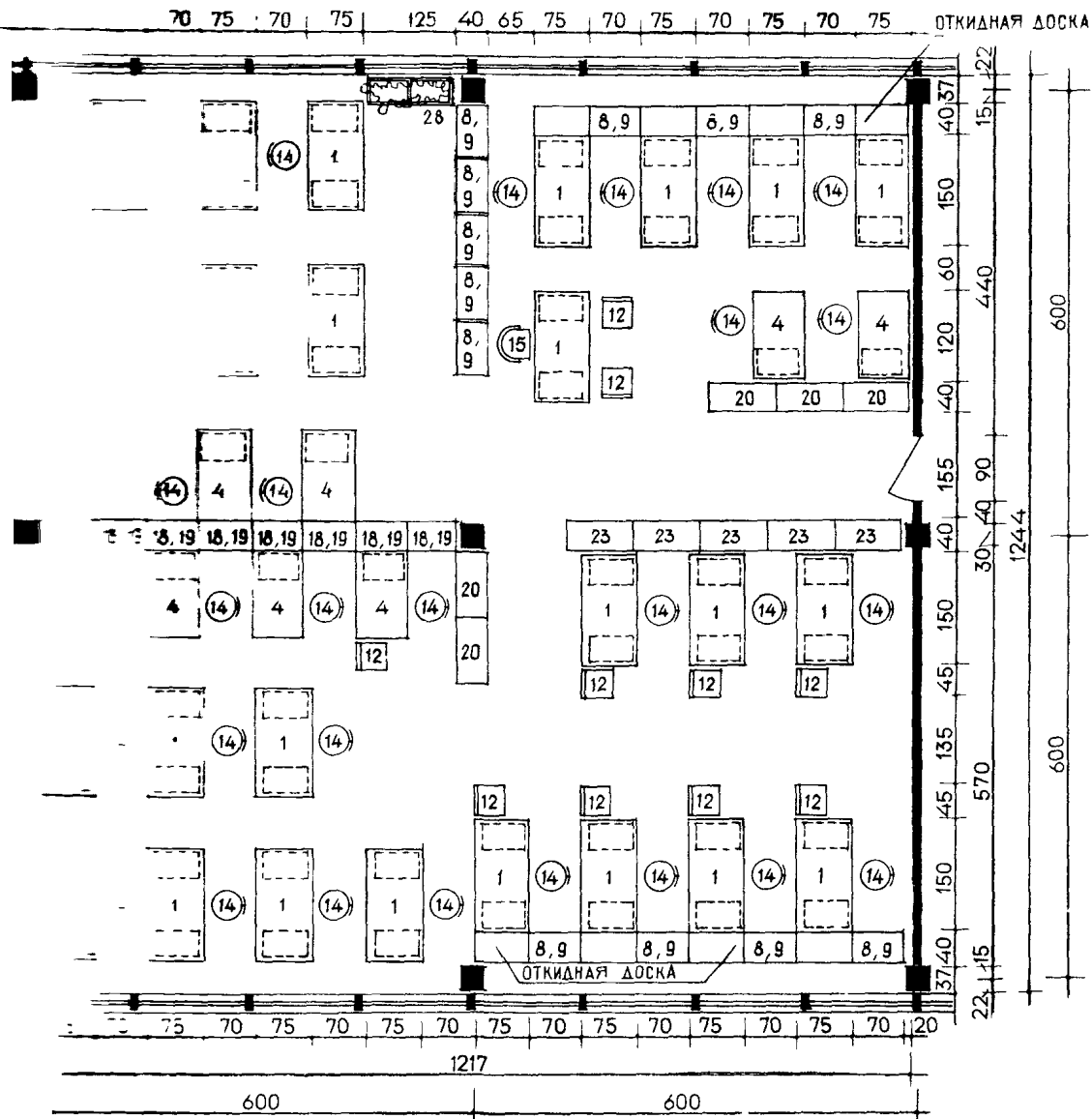

НАИМЕНОВАНИЕ ПОКАЗАТЕЛЕЙ	П Р И М Е Р Ы		
	1	2	3
ПЛОЩАДЬ ПОМЕЩЕНИЯ (М ²)	71,0	76,0	154,0
КОЛИЧЕСТВО РАБОЧИХ МЕСТ	20	17	34
ПЛОЩАДЬ НА 1 РАБОЧЕЕ МЕСТО (М ² /ЧЕЛ)	3,65	4,46	4,53
КОЭФФИЦИЕНТ НАСЫЩЕННОСТИ ПОМЕЩЕНИЯ МЕБЕЛЬЮ (%)	40,3	34,2	35,9

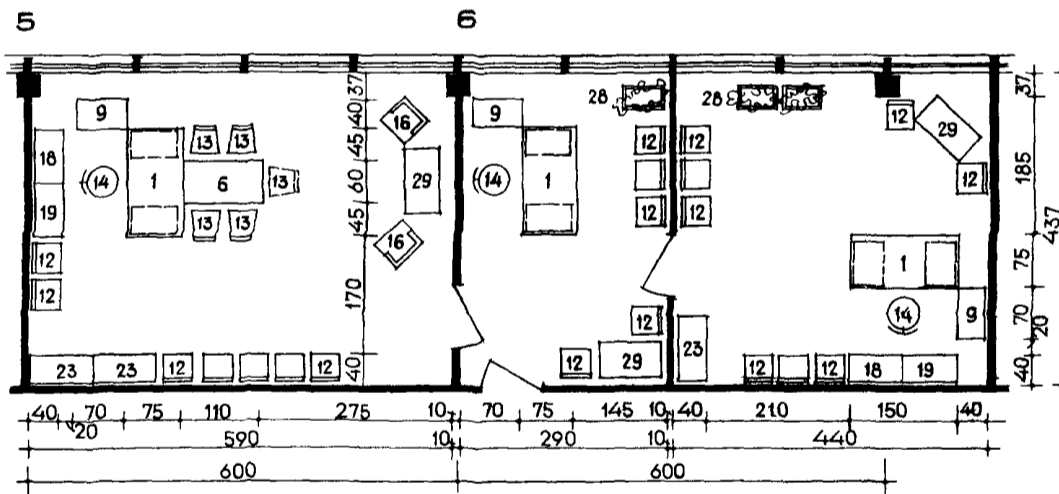
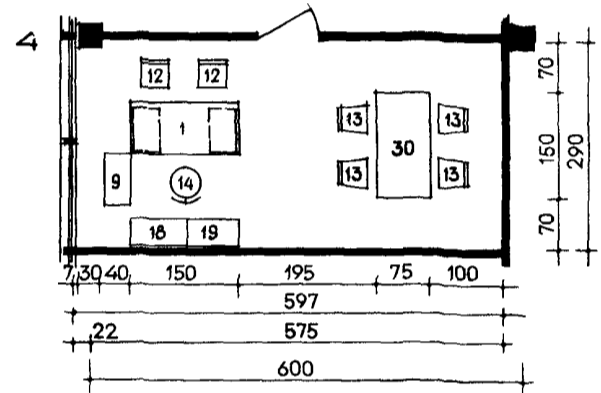
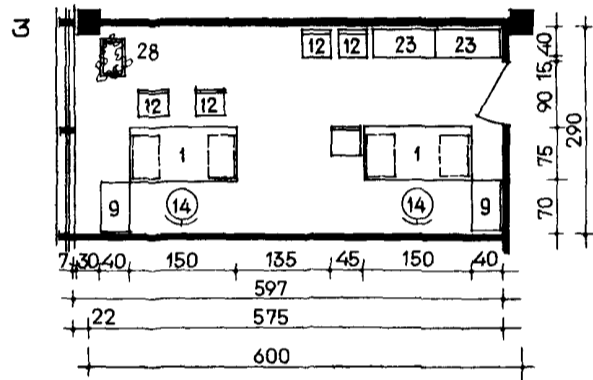
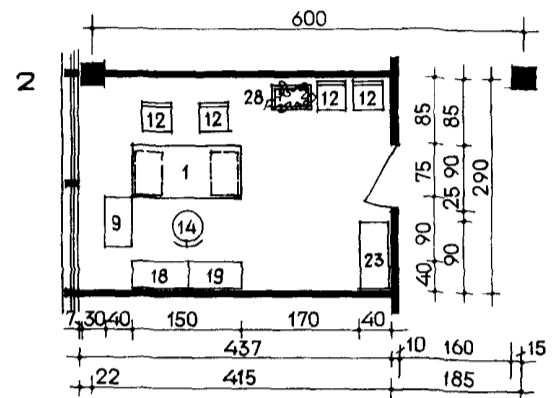
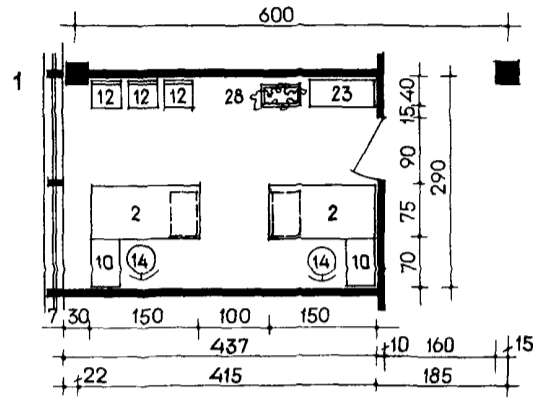

№№ п/п	НАЗНАЧЕНИЕ ПОМЕЩЕНИЯ (ПРИМЕРЫ)	ПЛОЩАДЬ ПОМЕЩЕНИЯ (М ²)	КОЭФФИЦИЕНТ НАСЫЩЕ- НОСТИ ПОМЕЩЕНИЯ МЕБЕЛЬЮ (%)
1	КАБИНЕТ ГЛАВНЫХ СПЕЦИАЛИСТОВ	12,7	34,8
2	КАБИНЕТ НАЧАЛЬНИКА ОТДЕЛА	12,7	26,3
3	КАБИНЕТ НАЧАЛЬНИКА ОТДЕЛА И ЕГО ЗАМЕСТИТЕЛЯ	17,3	29,8
4	КАБИНЕТ РУКОВОДИТЕЛЯ НЕБОЛЬШОГО УЧРЕЖДЕНИЯ	17,3	26,4
5	КАБИНЕТ РУКОВОДИТЕЛЯ УЧРЕЖДЕНИЯ	26,4	26,5
6	ПРИЕМНАЯ - СЕКРЕТАРСКАЯ	12,7	32,2
7	КАБИНЕТ ЗАМЕСТИТЕЛЯ РУКОВОДИТЕЛЯ УЧРЕЖДЕНИЯ	19,8	23,8

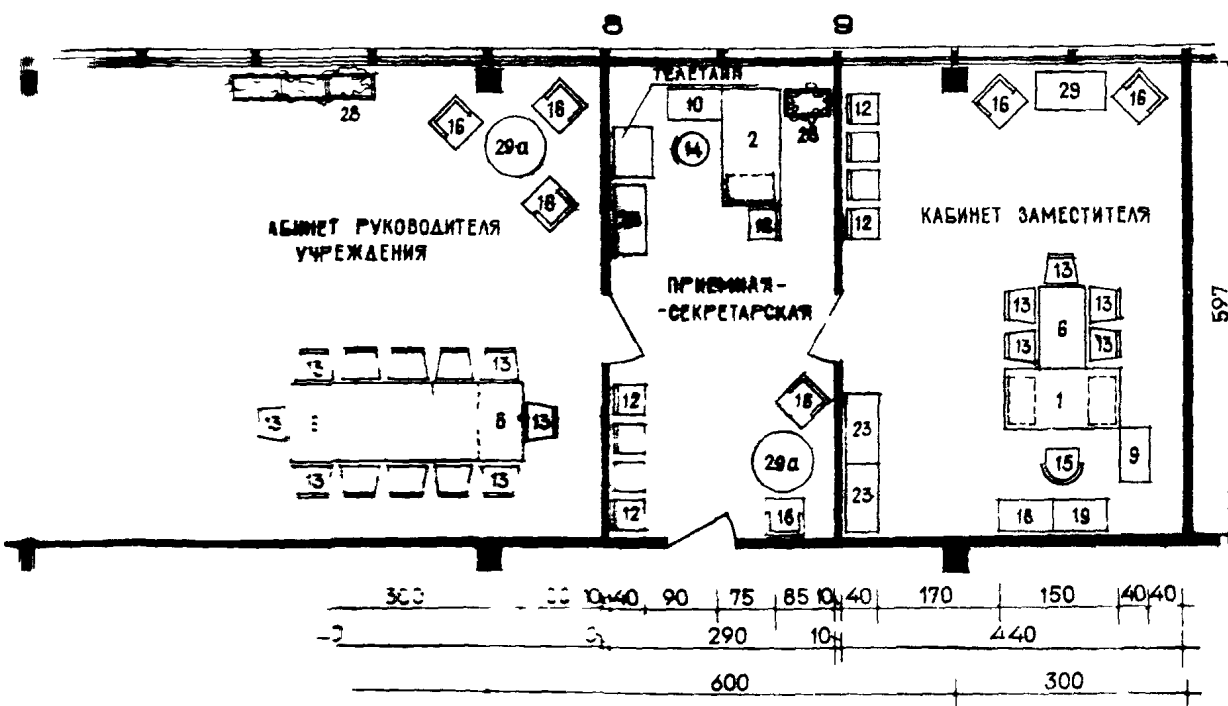
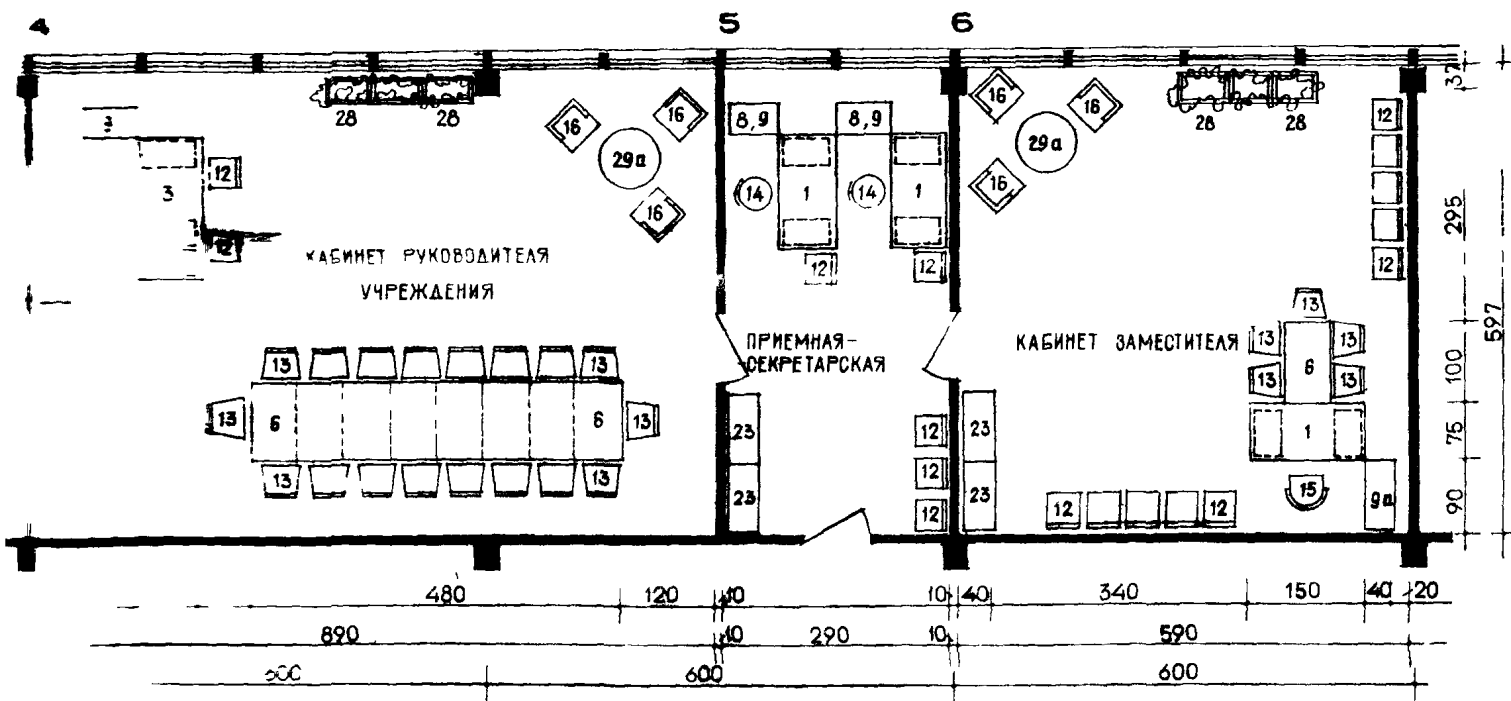
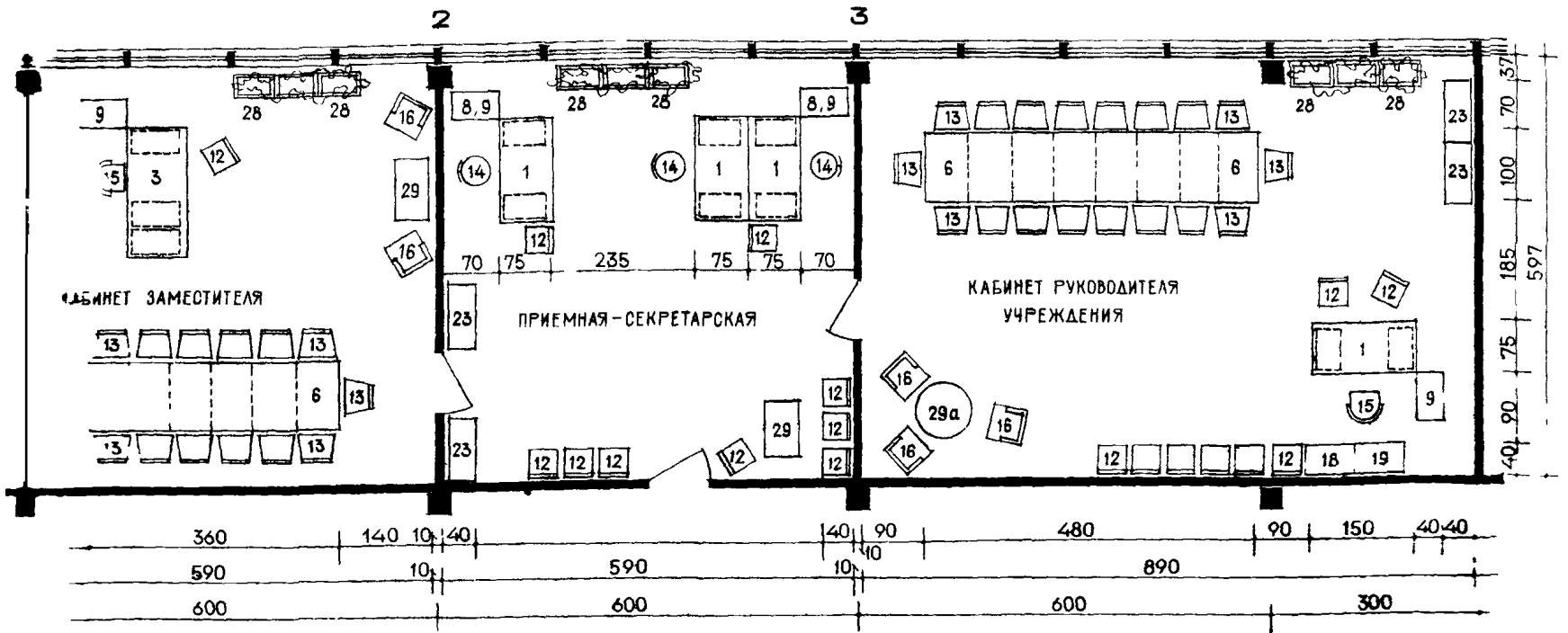

№ п/п	ПЛОЩАДЬ ПОМЕЩЕНИЯ (м ²)	МАКСИМАЛЬНОЕ КОЛИЧЕСТВО УЧАСТНИКОВ СОВЕЩАНИЙ	КОЭФФИЦИЕНТ НАСЫЩЕННОСТИ ПОМЕЩЕНИЯ МЕБЕЛЬЮ (%)
1	35,2	16	31,0
2	35,2	—	39,7
3	53,2	25	26,3
4	53,2	25	28,4
5	17,3	—	29,0
6	35,2	16	16,0
7	45,2	20	27,5
8	17,3	—	26,8
9	26,4	11	19,1

ПРИМЕЧАНИЕ. КАБИНЕТЫ РУКОВОДСТВА ИСПОЛЬЗУЮТСЯ ДЛЯ ПРОВЕДЕНИЯ СОВЕЩАНИЙ

ОБОРУДОВАНИЕ ЗАЛА СОВЕЩАНИЙ



СХЕМА СВЯЗИ ЗАЛА СОВЕЩАНИЙ С ДИКТОФОННО-МАШИНОПИСНЫМ БЮРО



ЭКСПЛИКАЦИЯ ОБОРУДОВАНИЯ

1 МИКРОФОН 2 ЭПИДИАСКОП 3 ПУЛЬТ УПРАВЛЕНИЯ - ВКЛЮЧЕНИЕ МИКРОФОНОВ, ДИСТАНЦИОННОЕ УПРАВЛЕНИЕ МЕХАНИЗМАМИ ЭКРАНОВ, ШТОР И ОСВЕЩЕНИЕМ ЗАЛА 4 ТАБЕЛО РЕГЛАМЕНТА 5 РАЗДВИЖНЫЕ ЭКРАНЫ а) ОФАНЕРОВАННАЯ ПАНЕЛЬ, б) ЭКРАН ФРОНТАЛЬНОЙ ПРОЕКЦИИ, в) ПАНЕЛЬ С МАГНИТНОЙ ПРОКЛАДКОЙ 6 ЗВУКОВЫЕ КОЛОНКИ (ЗВУКОУСИЛЕНИЕ) 7 ДЕМОНСТРАЦИОННЫЕ ПАНЕЛИ а) ДЛЯ КРЕПЛЕНИЯ КНОПКАМИ, б) С МАГНИТНОЙ ПРОКЛАДКОЙ, в) С НАВЕСКОЙ НА РЕЙКИ 8 УСИЛИТЕЛЬ 9 КОНТРОЛЬНЫЕ ДИКТОФОНЫ 10 ШТОРЫ

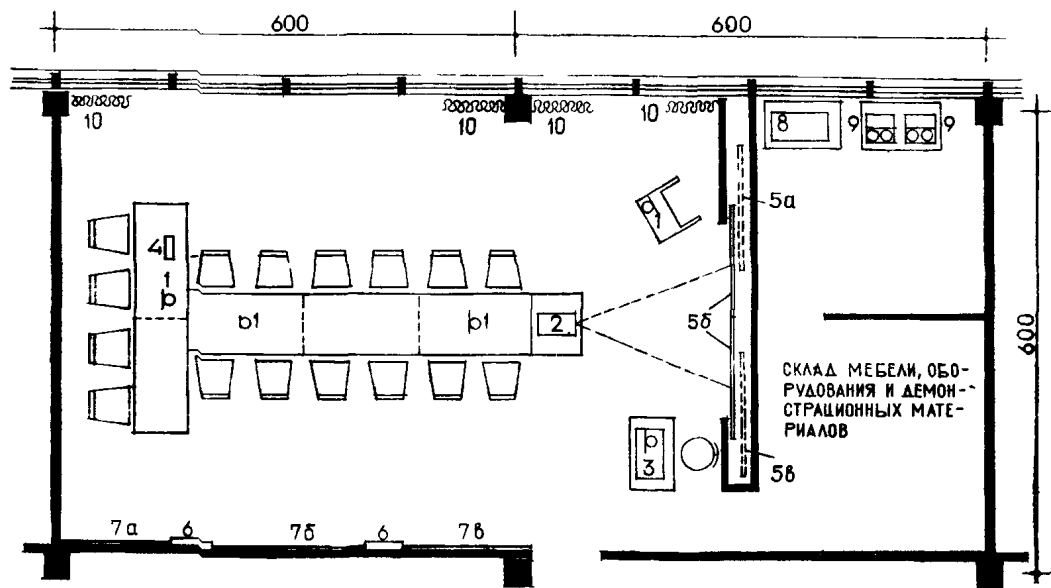
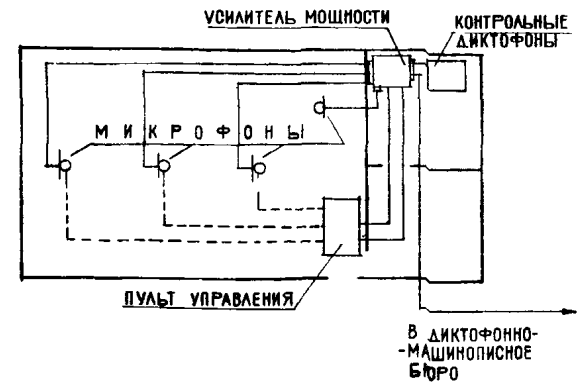
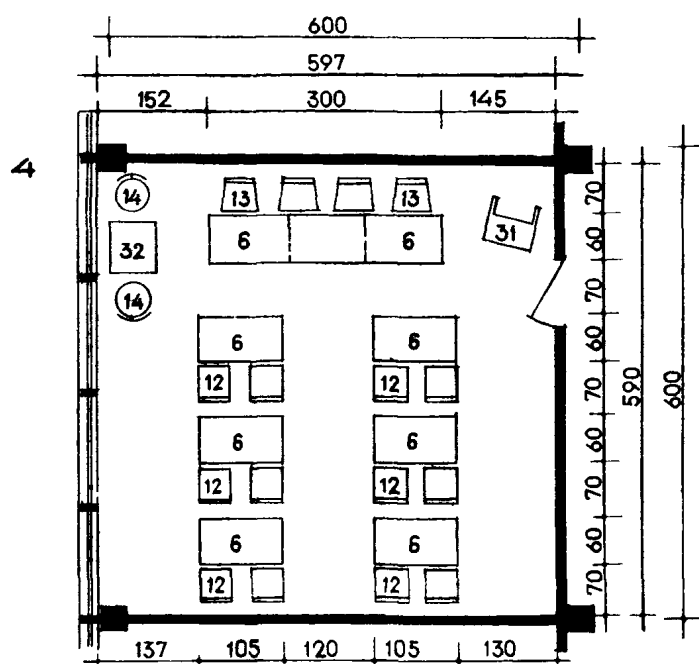
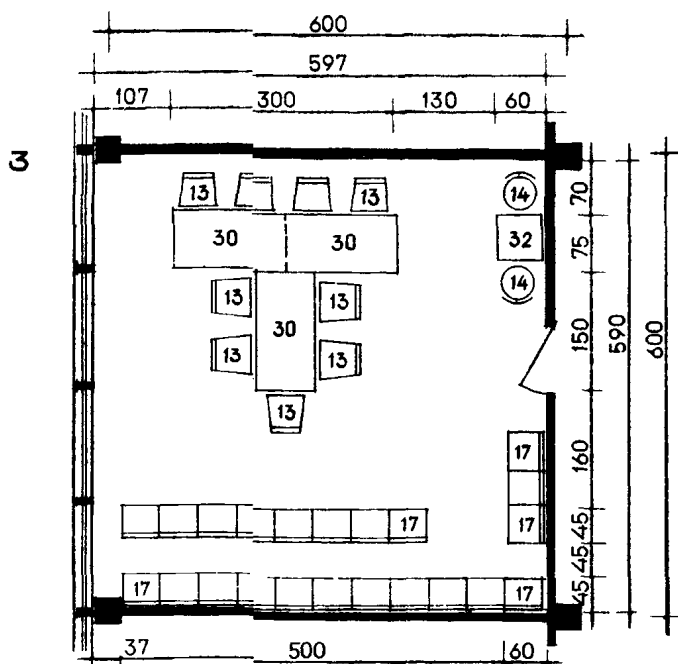
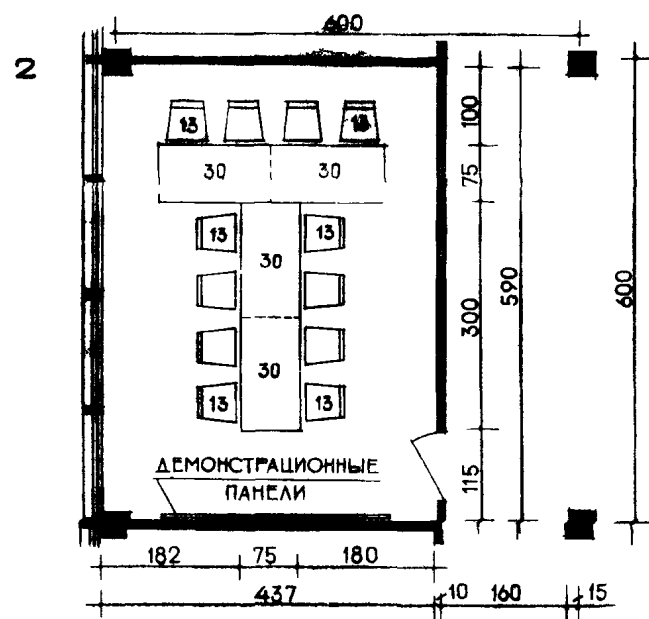
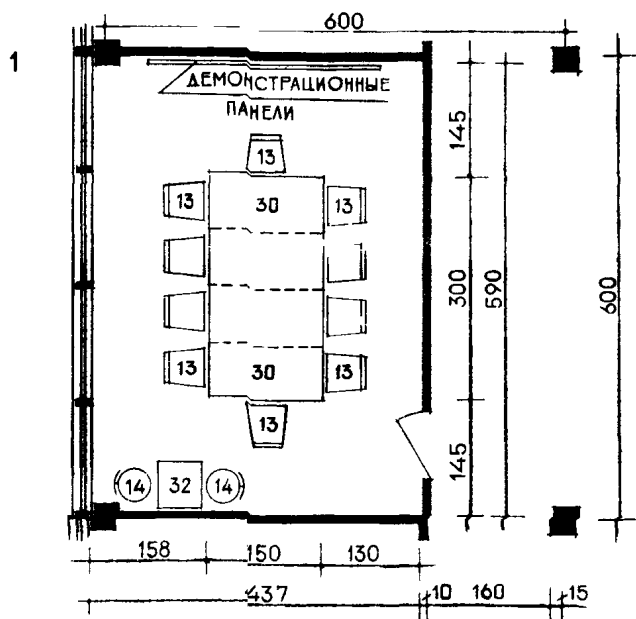

№ № п/п	ПЛОЩАДЬ ПОМЕЩЕНИЙ (М ²)	КОЛИЧЕСТВО МЕСТ (ЧЕЛ)	ПЛОЩАДЬ НА 1 МЕСТО (М ² /ЧЕЛ)	КОЭФФИЦИЕНТ НАСЫЩЕННОСТИ ПОМЕЩЕНИЯ МЕБЕЛЬЮ (%)	№ № п/п	ПЛОЩАДЬ ПОМЕЩЕНИЙ (М ²)	КОЛИЧЕСТВО МЕСТ (ЧЕЛ)	ПЛОЩАДЬ НА 1 МЕСТО (М ² /ЧЕЛ)	КОЭФФИЦИЕНТ НАСЫЩЕННОСТИ ПОМЕЩЕНИЯ МЕБЕЛЬЮ (%)
1	25,8	10	2,6	27,5	3	35,2	31	1,14	30,5
2	25,8	12	2,15	26,6	4	35,2	16	2,2	29,8

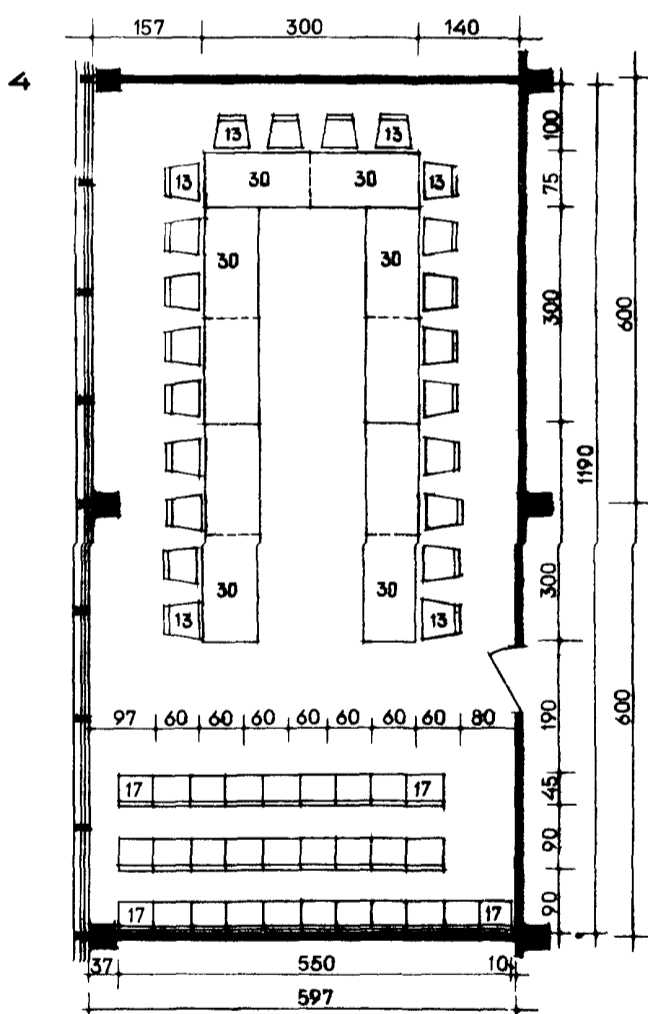
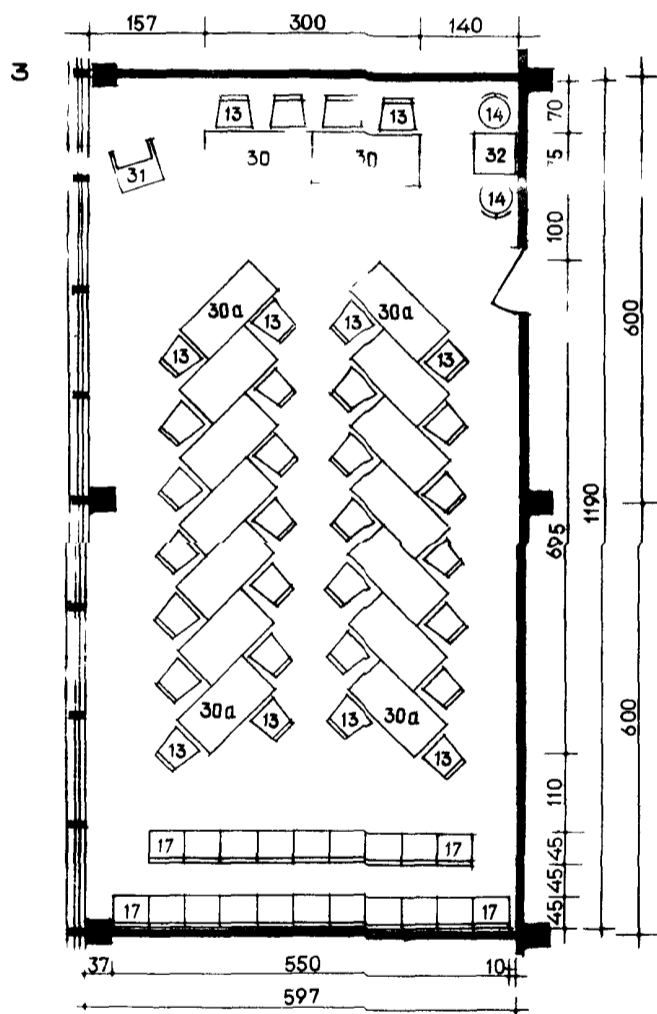
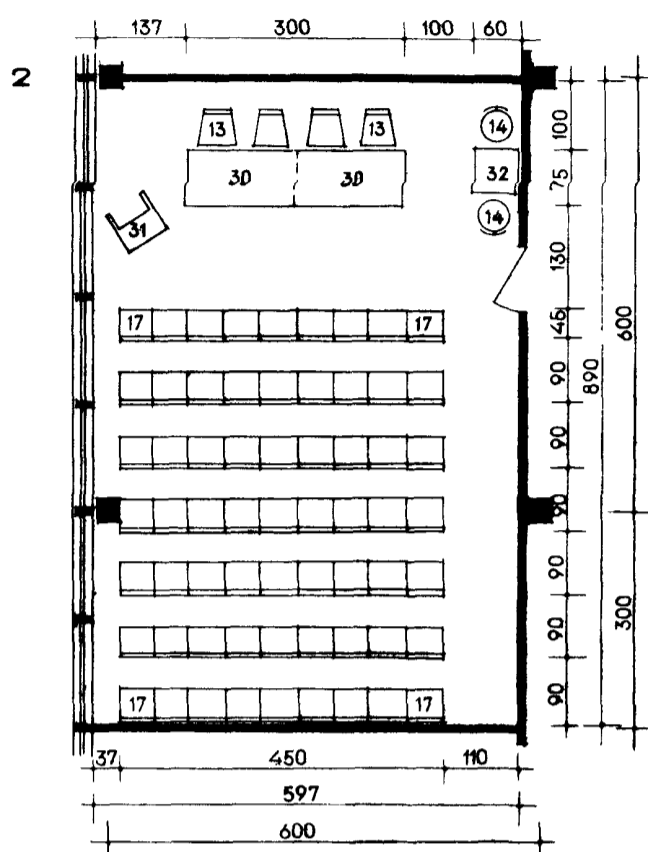
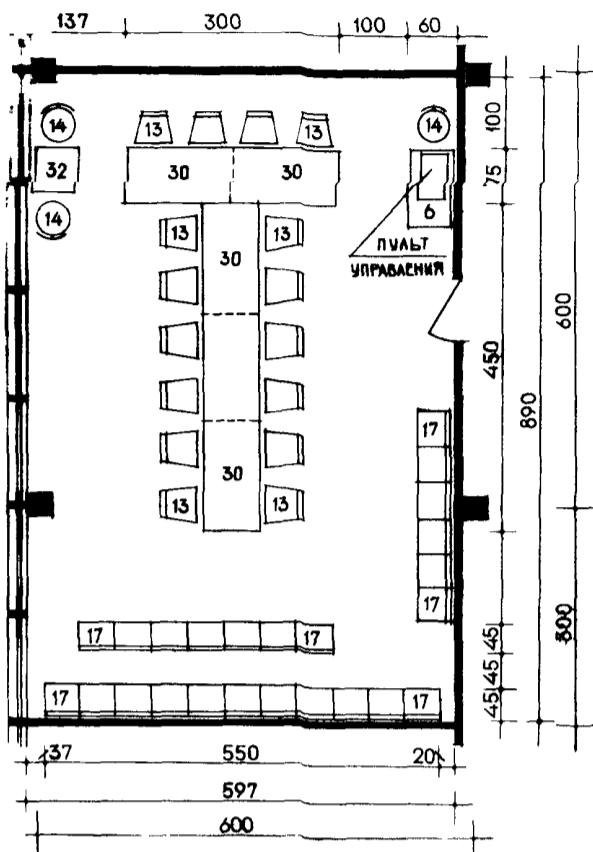

№ п/п	ПЛОЩАДЬ ПОМЕЩЕНИЯ (М ²)	КОЛИЧЕСТВО МЕСТ	ПЛОЩАДЬ НА 1 МЕСТО (М ² /ЧЕЛ)	КОЭФФИЦИЕНТ НАСЫЩЕННОСТИ ПОМЕЩЕНИЯ МЕБЕЛЬЮ (%)
1	53,2	40	1,33	25,2
2	53,2	67	0,80	32,5
3	71,0	52	1,37	22,0
4	71,0	51	1,39	26,0

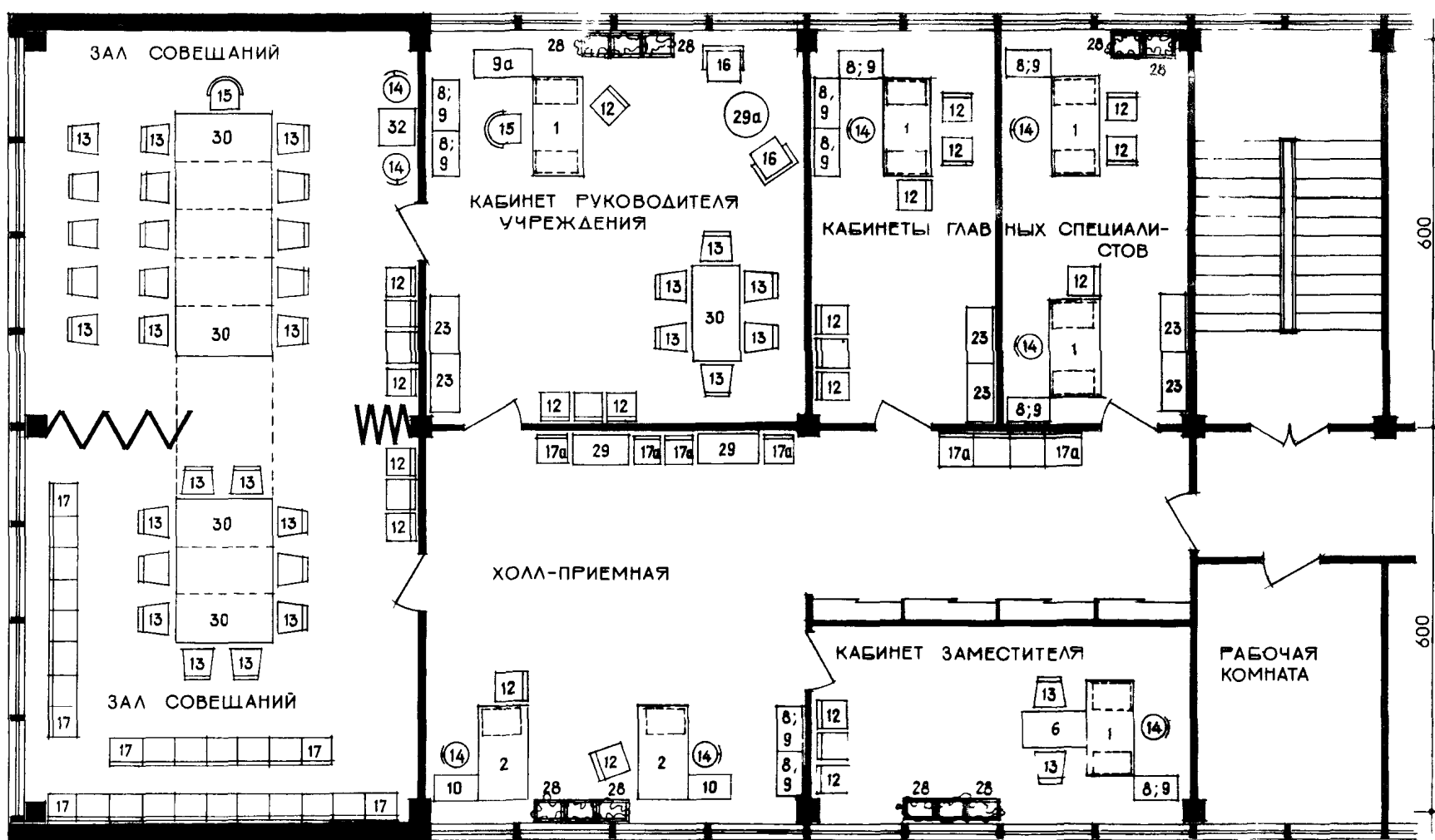
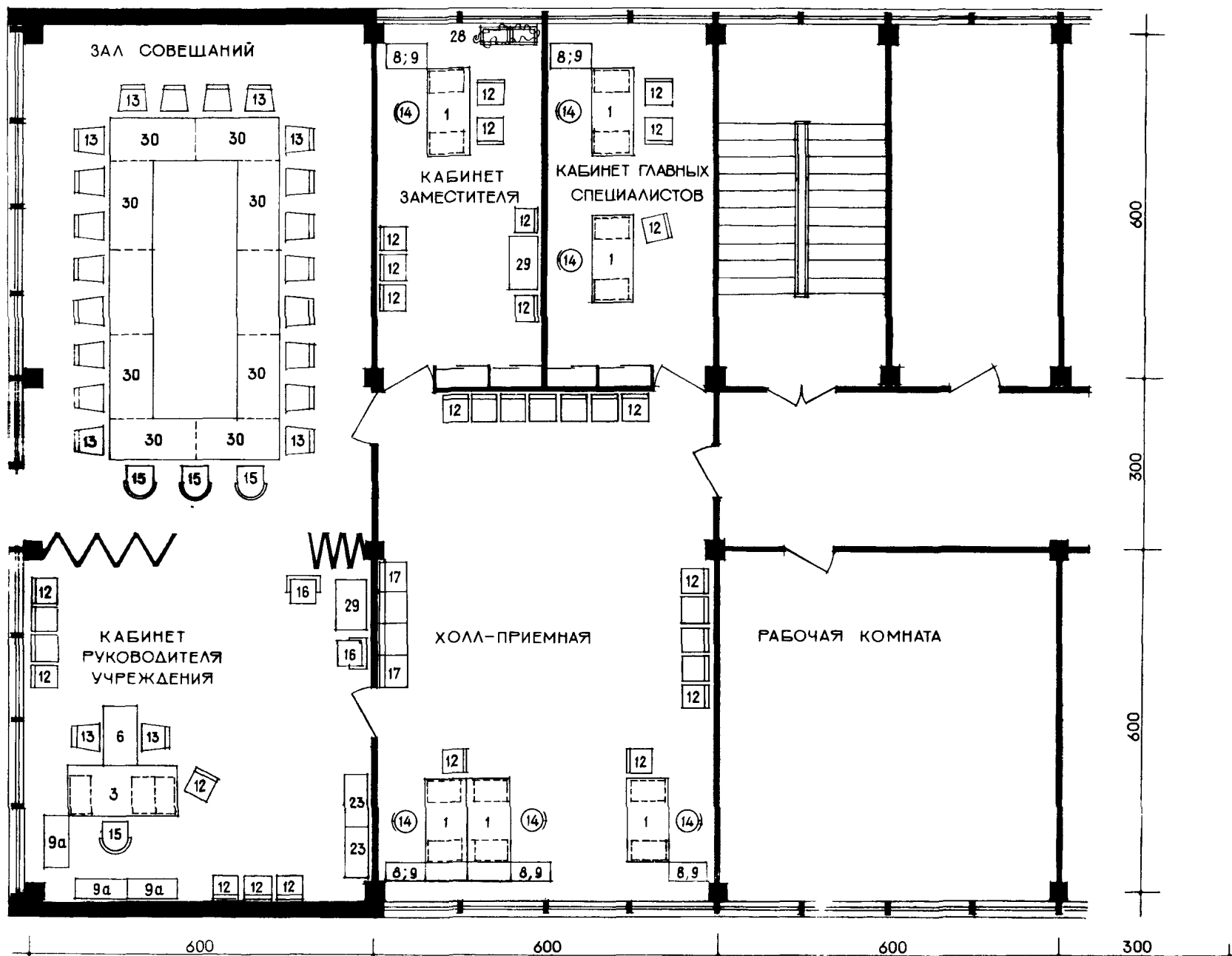

ЭРГОНОМИЧЕСКАЯ СХЕМА РАБОЧИХ МЕСТ ФОНОМАШИНИСТКИ И СТАРШЕЙ ФОНОМАШИНИСТКИ

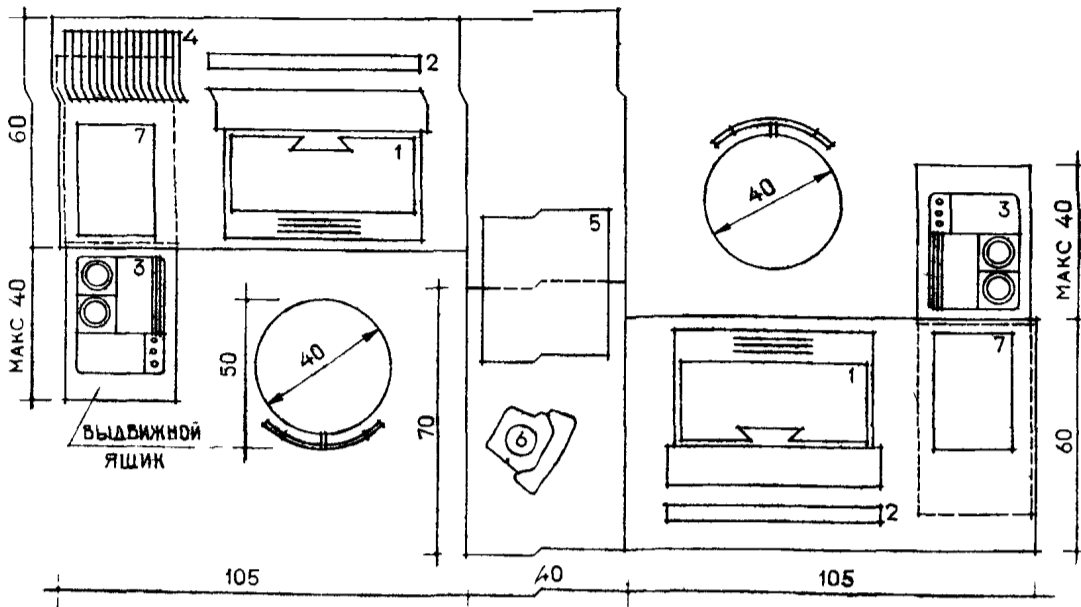

ЭКСПЛИКАЦИЯ ОБОРУДОВАНИЯ

1. ПИШУЩАЯ МАШИНА „РЕЙММЕТАЛЛАБОРС“ (510×550×210 мм)
2. ПЮПИТР ЭЛЕКТРОФИЦИРОВАННЫЙ „ЭКРАН-2“ (400×410×55 мм)
3. ДИКТОФОН „НИДА“ (231×298×128 мм)
4. КОНТРОЛЬНО-СРОКОВАЯ КАРТОТЕКА (400×180×90 мм)
5. ЛИСТОПОДБОРОЧНОЕ УСТРОЙСТВО (334×260×360 мм)
6. ТЕЛЕФОННЫЙ АППАРАТ ТА 65 (207×225×108 мм)
7. ЛИСТЫ ОТПЕЧАТАННОЙ БУМАГИ

ПРИМЕРЫ ПЛАНИРОВОК

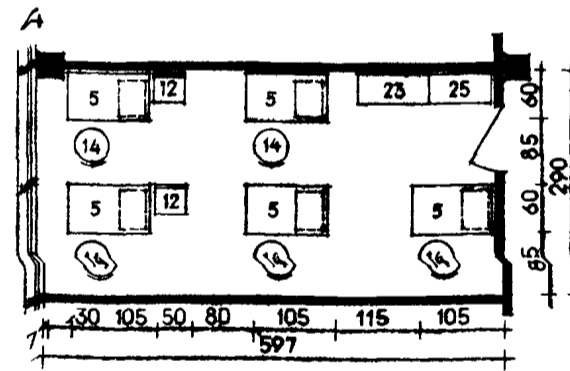
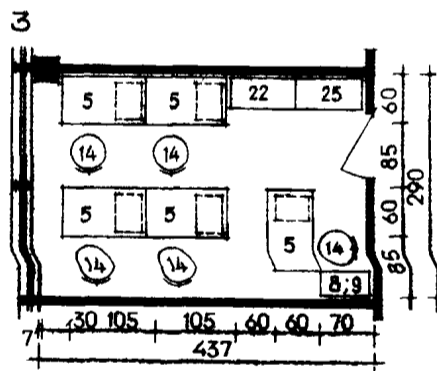
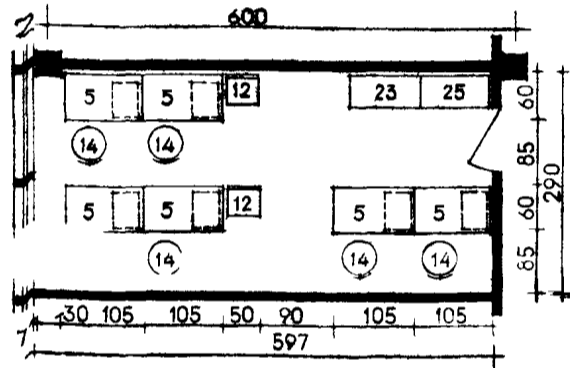
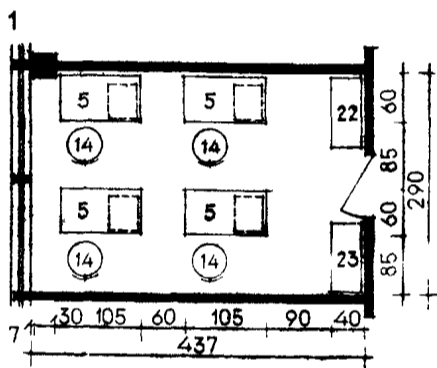

№№ п/п	ПЛОЩАДЬ ПОМЕЩЕНИЯ (М ²)	КОЛИЧЕСТВО РАБОЧИХ МЕСТ	ПЛОЩАДЬ НА 1 РАБОЧЕЕ МЕСТО (М ² /ЧЕЛ)	КОЭФФИЦИЕНТ НАСЫЩЕННОСТИ ПОМЕЩЕНИЯ МЕСЯЦОМ (%)
1	12,7	4	3,2	30,0
2	17,3	6	2,88	31,5
3	12,7	5	2,55	38,5
4	17,3	5	3,45	29,0
5	25,9	9	2,88	33,0
6	35,2	6	5,9	23,5
7	35,2	11	3,2	29,2

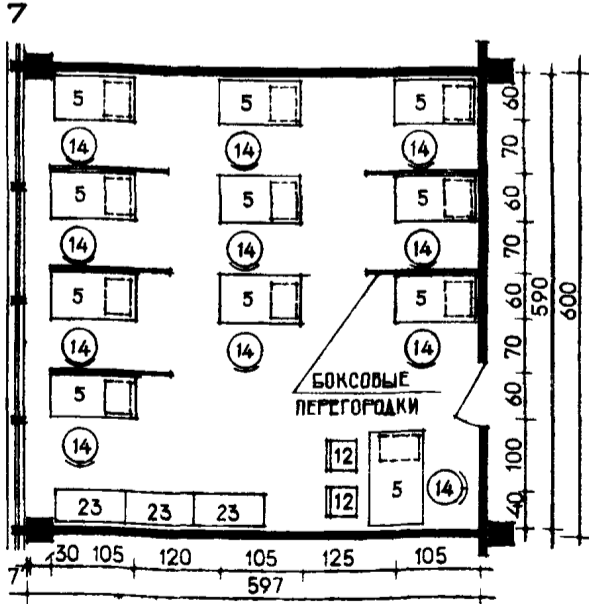
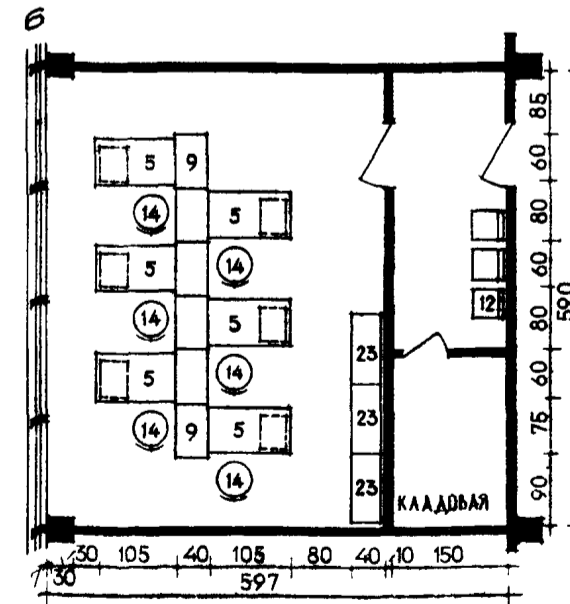
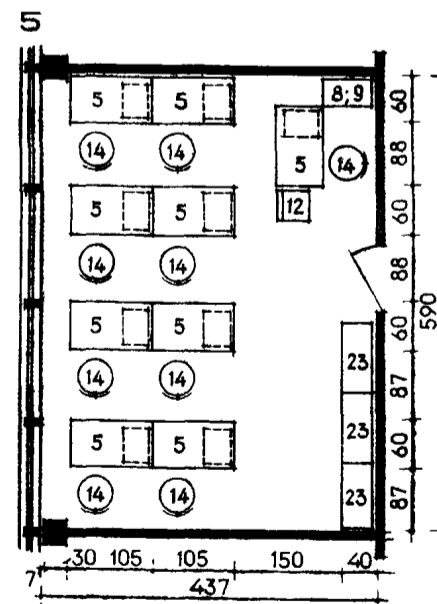

МАРШРУТНО-ТЕХНОЛОГИЧЕСКАЯ СХЕМА ПРОХОЖДЕНИЯ И ОБРАБОТКИ ПОСТУПАЮЩЕЙ КОРРЕСПОНДЕНЦИИ

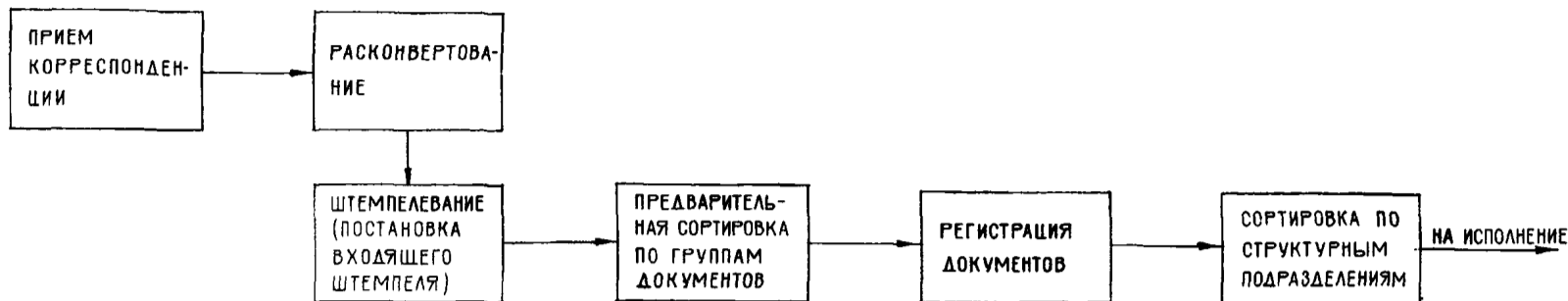

МАРШРУТНО-ТЕХНОЛОГИЧЕСКАЯ СХЕМА ПРОХОЖДЕНИЯ И ОБРАБОТКИ ОТПРАВЛЯЕМОЙ КОРРЕСПОНДЕНЦИИ

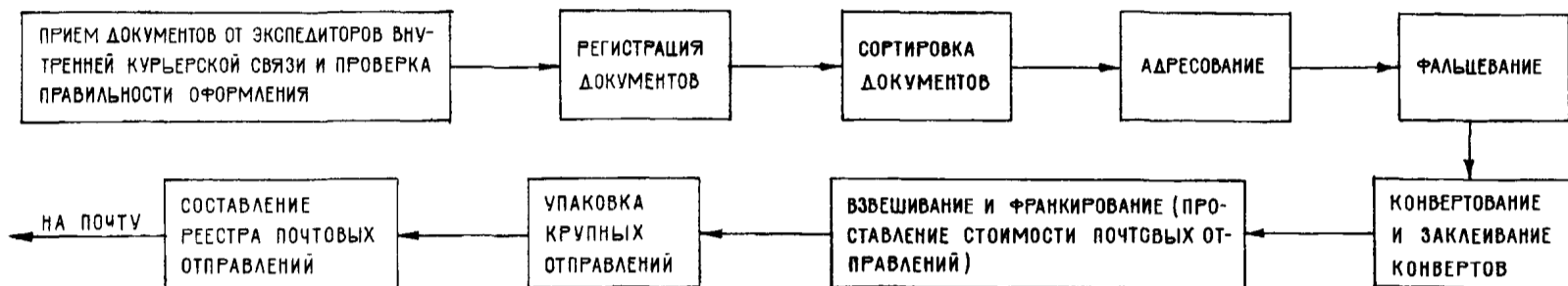

ЭКСПЕДИЦИЯ (С РАЗДЕЛЕНИЕМ НА ГРУППЫ)

1 ГРУППА ПРИЕМА И РЕГИСТРАЦИИ КОРРЕСПОНДЕНЦИИ

КОМПЛЕКСНАЯ ЭКСПЕДИЦИЯ

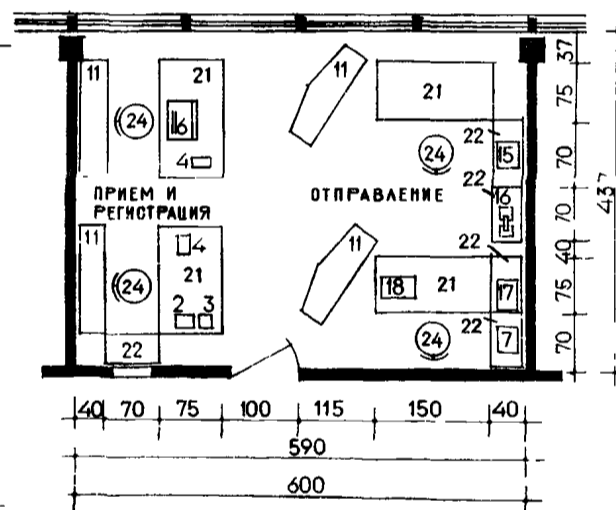
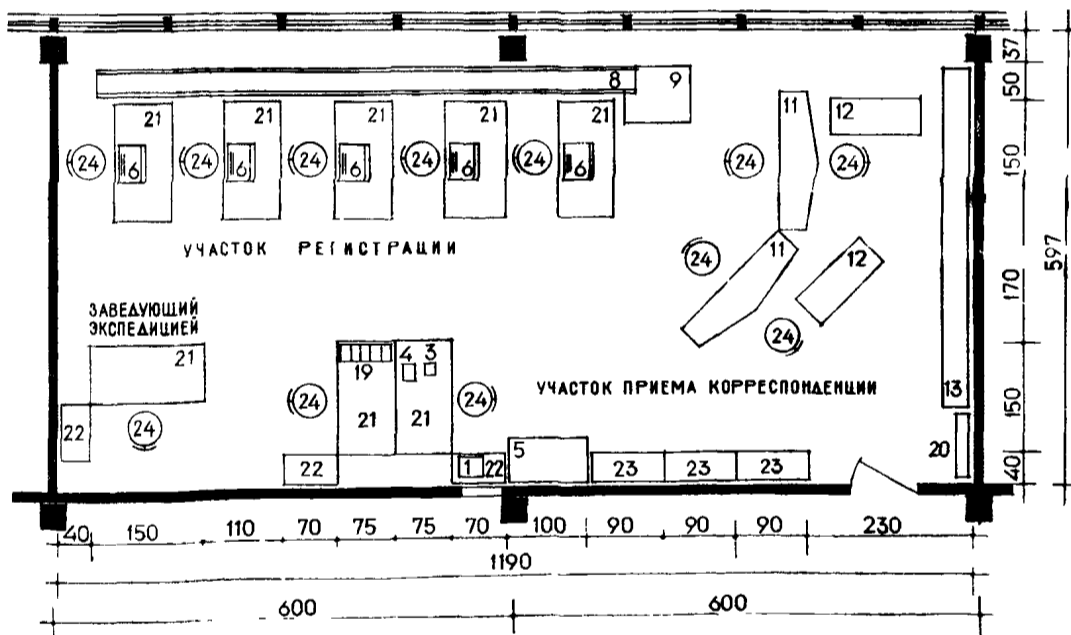

ЭКСПЛИКАЦИЯ ОБОРУДОВАНИЯ:

- 1 КОНВЕРТОВСКРЫВАЮЩАЯ МАШИНА „КВМ“ (300×250×140)
- 2 КОНВЕРТОВСКРЫВАТЕЛЬ „МОМЕНТ-2“ (260×92×95)
- 3 МАЛОГАБИТНЫЙ СШИВАТЕЛЬ „КРИСТАЛЛ“ (138×48×95)
- 4 НУМЕРАТОР-ДАТИРОВЩИК (295×170×165)
- 5 МАШИНА ДЛЯ УНИЧТОЖЕНИЯ БУМАГ „БУМ-1“ (1000×600×700)
- 6 ЭЛЕКТРИЧЕСКАЯ ПИШУЩАЯ МАШИНКА „РЕЙНМЕТАЛЭЛЕКТРО“ (510×550×230)
- 7 ПИШУЩАЯ МАШИНКА „МОСКВА М-8“ (365×340×160)
- 8 ЛЕНТОЧНЫЙ КОНВЕЙЕР
- 9 БУНКЕР ДЛЯ КОРРЕСПОНДЕНЦИИ
- 10 ЛОТОК ДЛЯ КОРРЕСПОНДЕНЦИИ
- 11 СОРТИРОВОЧНОЕ УСТРОЙСТВО С ЯЧЕЙКАМИ ДЛЯ КОРРЕСПОНДЕНЦИИ
- 12 ТЕЛЕЖКА ДЛЯ ПЕРЕВОЗКИ ДОКУМЕНТОВ „ММЕ-39“ (1200×500×390)
- 13 СТЕЛЛАЖ ДЛЯ МАТЕРИАЛОВ
- 14 ФАЛЬЦЕВАЛЬНАЯ МАШИНА „КЛЯЙНМУЛЬТИ 31 РЦ“ (1200×600×1500)
- 15 ФАЛЬЦЕВАЛЬНАЯ МАШИНА (500×370×280)
- 16 ВЕСЫ ШИФЕРЛАТНЫЕ
- 17 МАРКИРОВАЛЬНАЯ МАШИНА „ММ-48“ (510×270×230)
- 18 КОНВЕРТОЗАКЛЕИВАЮЩАЯ МАШИНА „МЗК“ (600×500×350)
- 19 СОРТИРОВКА НА 5 ЯЧЕЕК
- 20 ГЛАВНЫЙ РАСПРЕДЕЛИТЕЛЬНЫЙ ШИТ
- 21 СТОЛ РАБОЧИЙ ДВУХТУМБОВЫЙ (1500×750×530)
- 22 ТУМБА-ПРИСТАВКА (1050×400×680)
- 23 ШКАФ КОМБИНИРОВАННЫЙ (900×400×1650)
- 24 СТУЛ РАБОЧИЙ ПОДЪЕМНО-ПОВОРОТНЫЙ (480×500×800)

2 ГРУППА РЕГИСТРАЦИИ И ОТПРАВКИ КОРРЕСПОНДЕНЦИИ

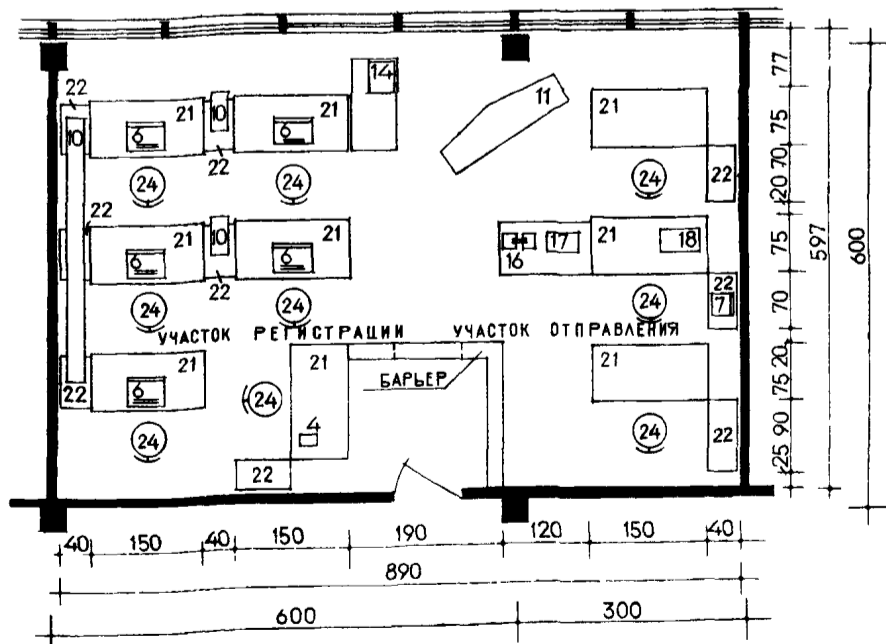

АРХИВ НА 16-20 ТЫСЯЧ ЕДИНИЦ ХРАНЕНИЯ

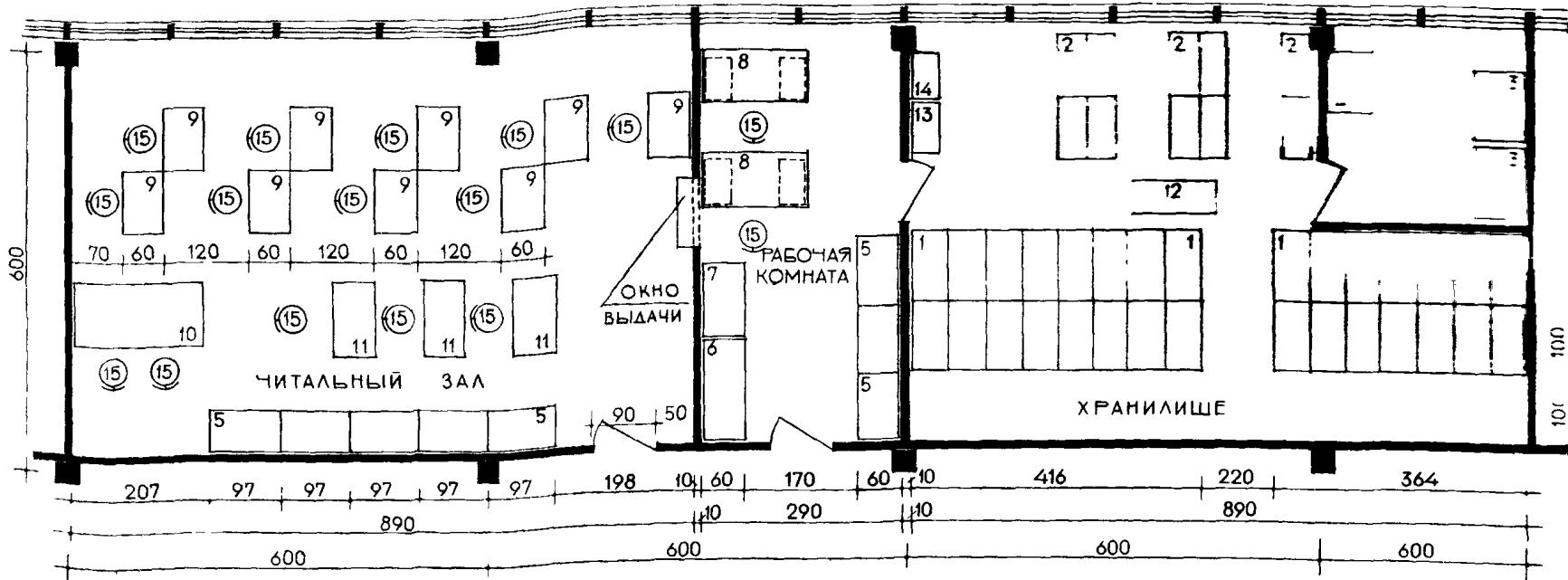

АРХИВ НА 10-12 ТЫСЯЧ ЕДИНИЦ ХРАНЕНИЯ

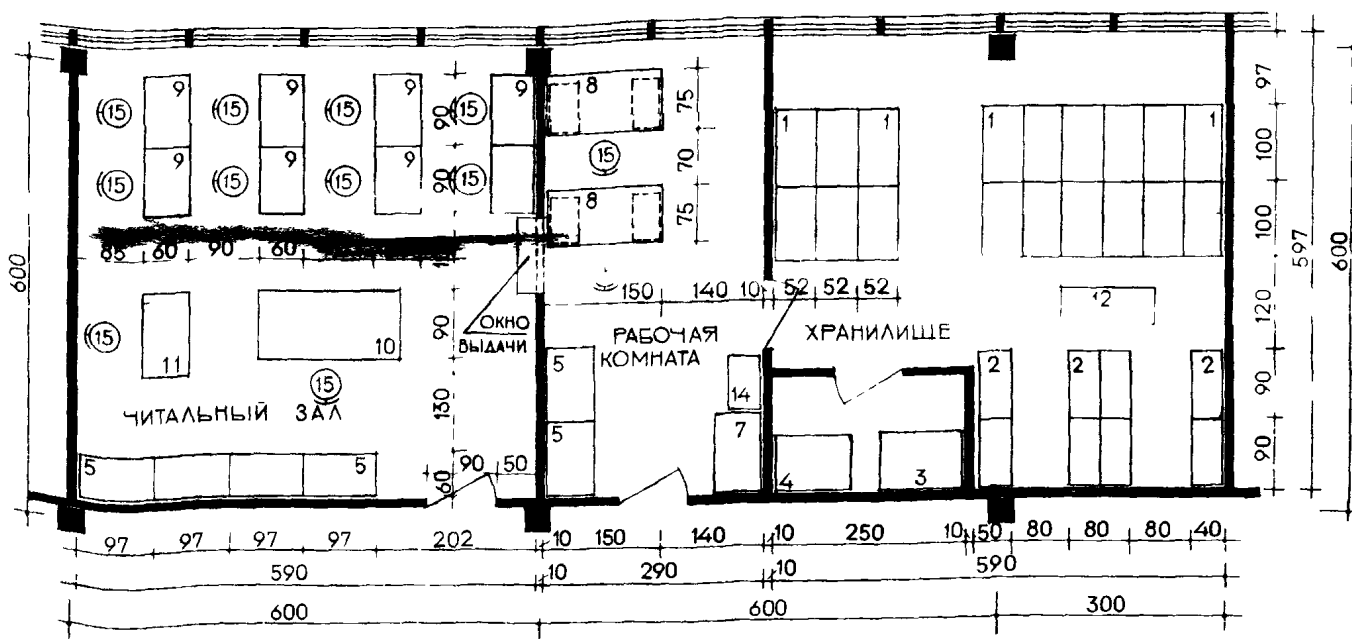

ПРИМЕЧАНИЕ

ПРИВЕДЕННЫЕ ЧИТАЛЬНЫЕ ЗАЛЫ МОГУТ БЫТЬ ПРИМЕНЕНЫ ДЛЯ АРХИВОВ С ДРУГИМ ОБЪЕМОМ ХРАНЕНИЯ В ЗАВИСИМОСТИ ОТ ЗАДАНИЯ НА ПРОЕКТИРОВАНИЕ.

АРХИВ НА 3-5 ТЫСЯЧ ЕДИНИЦ ХРАНЕНИЯ

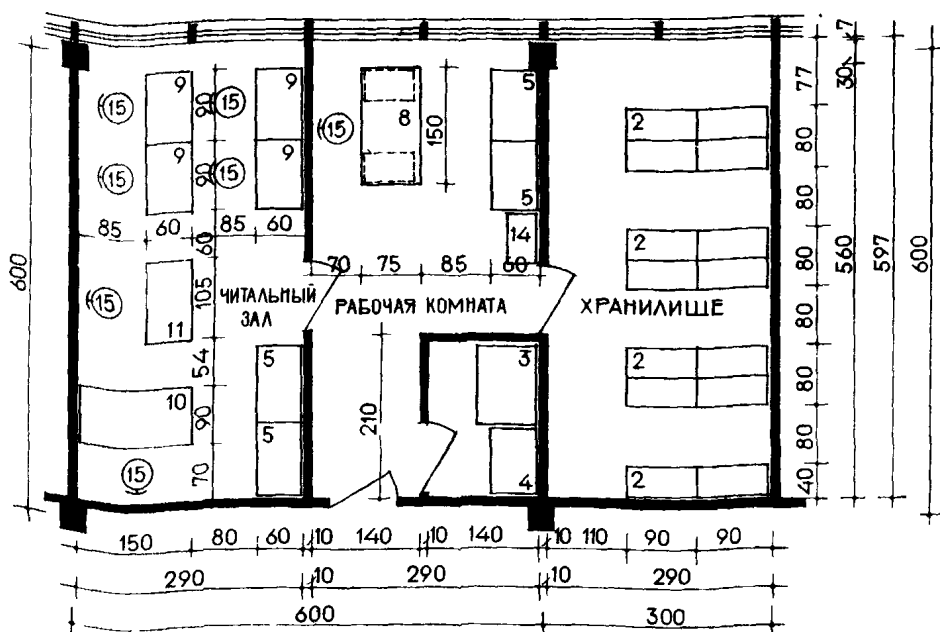

ЭКСПЛИКАЦИЯ МЕБЕЛИ И ОБОРУДОВАНИЯ

- 1 СТЕЛЛАЖ ПЕРЕДВИЖНОЙ ДВУХСЕКЦИОННЫЙ ТИП III (2000 x 432 x 2090 мм)
- 2 ШКАФ ДЛЯ ДОКУМЕНТОВ (900 x 400 x 1650 мм)
- 3 ШКАФ-СТЕЛЛАЖ ДЛЯ ХРАНЕНИЯ ЧЕРТЕЖЕЙ (1000 x 700 x 1690 мм)
- 4 ФИЛЬМОСТАТ «ФМ-1» (866 x 664 x 619 мм)
- 5 ШКАФ КАТАЛОЖНЫЙ ММЕ-16 (970 x 500 x 1650 мм)
- 6 ШКАФ ДЛЯ ПЕРФОКАРТ (1400 x 600 x 1650 мм)
- 7 СТОЛ ПОД СЕЛЕКТОР ДЛЯ ПЕРФОКАРТ (1050 x 600 x 730 мм)
- 8 СТОЛ РАБОЧИЙ (1500 x 750 x 730 мм)
- 9 СТОЛ ЧИТАТЕЛЬСКИЙ (900 x 600 x 730 мм)
- 10 СТОЛ ДЛЯ ПРОСМОТРА ЧЕРТЕЖЕЙ (1800 x 900 x 730 мм)
- 11 СТОЛ ПОД АППАРАТ ДЛЯ ЧТЕНИЯ МИКРОФОТОКОПИЙ (1050 x 600 x 730 мм)
- 12 ТЕЛЕЖКА ДЛЯ ПЕРЕВОЗКИ КНИГ «ММЕ-39» (1200 x 500 x 390 мм)
- 13 ЭЛЕКТРОГРАФИЧЕСКИЙ КОПИРОВАЛЬНЫЙ АППАРАТ «ЭЛЕКТРОФОТ» (760 x 460 x 660 мм)
- 14 ТУМБА ПОД ТЕРМОКОПИРОВАЛЬНЫЙ АППАРАТ «ТЕРМОКОПИР» (700 x 400 x 680 мм)
- 15 СТУЛ РАБОЧИЙ ПОДЪЕМНО-ПОВОРОТНЫЙ (480 x 500 x 800 мм)

ПОЛОЖЕНИЕ КРИВЫХ КЕО В ПОМЕЩЕНИЯХ РАЗЛИЧНОЙ ШИРИНЫ
ПРИ РАЗЛИЧНОЙ ВЫСОТЕ ОКОН И ШИРИНЕ ПРОСТЕНКОВ

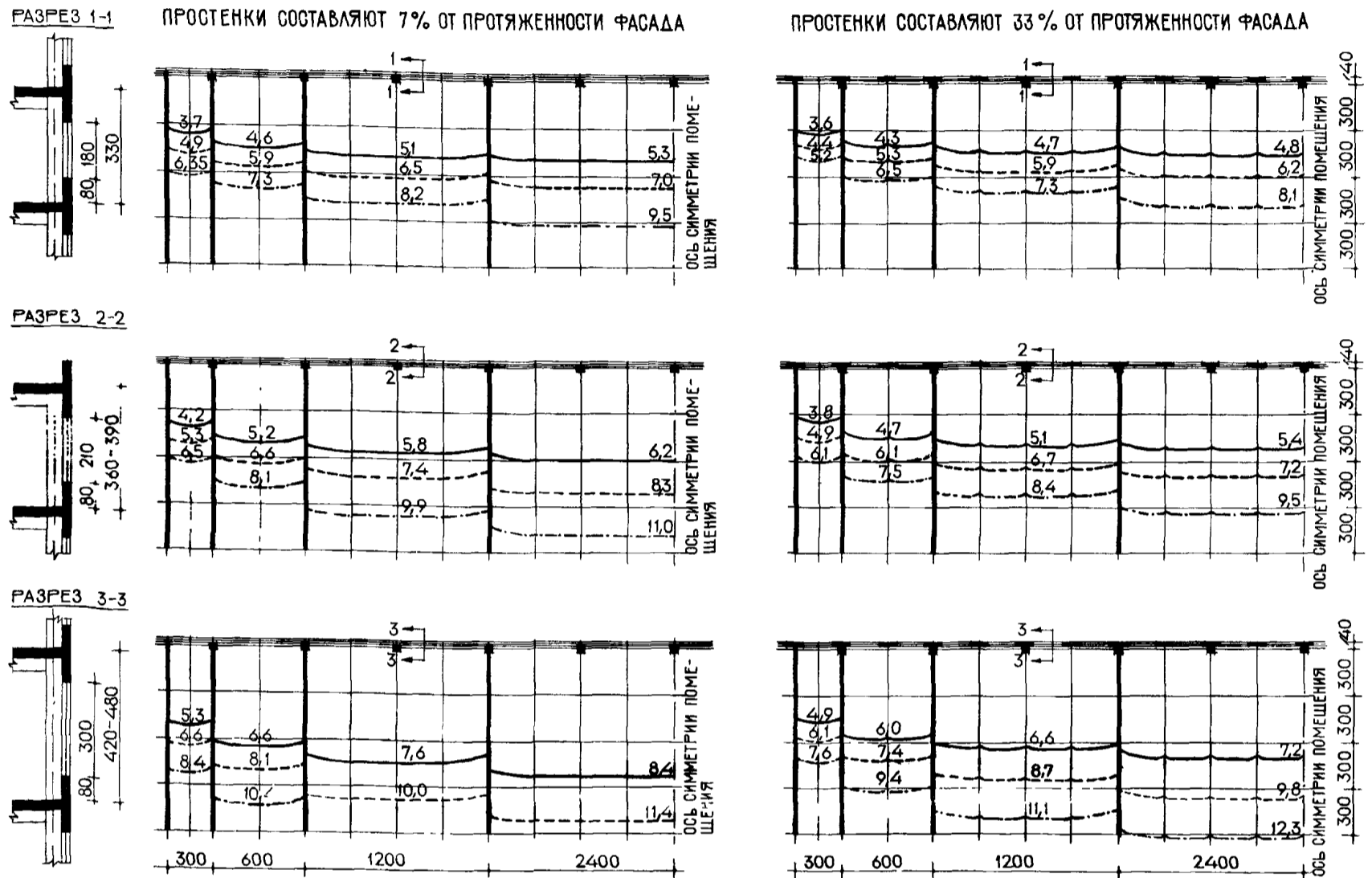

— КЕО РАВЕН 2%
- - - КЕО РАВЕН 1%
- · - КЕО РАВЕН 0,5%

ЦИФРЫ НА КРИВЫХ КЕО ОЗНАЧАЮТ РАССТОЯНИЕ
В МЕТРАХ ОТ СТЕКЛА

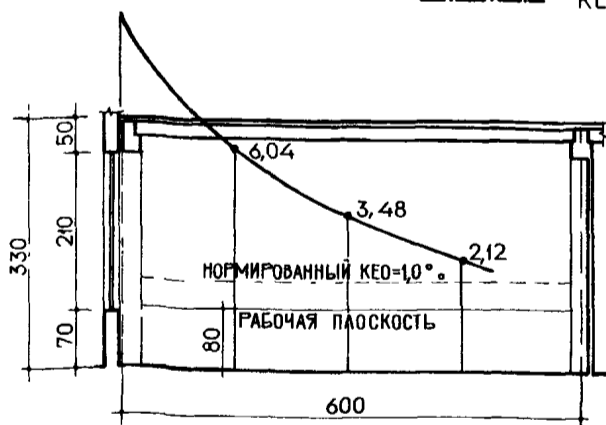

ПОПЕРЕЧНЫЙ РАЗРЕЗ
ГРАФИК КЕО

РЕКОМЕНДАЦИИ ПО ОТДЕЛКЕ ПОМЕЩЕНИЙ ОСНОВНОГО НАЗНАЧЕНИЯ:

ОТДЕЛКУ И ОБЩЕЕ ЦВЕТОВОЕ РЕШЕНИЕ ИНТЕРЬЕРОВ СЛЕДУЕТ ОСУЩЕСТВЛЯТЬ В ЗАВИСИМОСТИ ОТ ОРИЕНТАЦИИ И ОСВЕЩЕНИЯ РАБОЧИХ ПОМЕЩЕНИЙ. ДЛЯ ПОМЕЩЕНИЙ, ОРИЕНТИРОВАННЫХ НА СЕВЕР И НА ВОСТОК, РЕКОМЕНДУЮТСЯ ОТДЕЛКИ И ПОКРАСКИ «ТЕПЛЫХ» ТОНОВ — СЛОНОВАЯ КОСТЬ, ОТТЕНКИ ОХРЫ, СВЕТАЯ СЕПЬЯ И ДР. (КОЛЕРА №№ 2, 7, 8, 9, 10, 97, 115, 128); ПРИ ОРИЕНТАЦИИ НА ЮГ И НА ЗАПАД ПРЕДПОЧТИТЕЛЬНЕЕ «ХОЛОДНЫЕ» ТОНА (КОЛЕРА №№ 11, 15, 31, 48, 49, 64).

№№ КОЛЕРОВ ДАНЫ ПО «АЛЬБОМУ КОЛЕРОВ»,
СТРОЙИЗДАТ, 1964 Г.

В ЦЕЛЯХ ОБЕСПЕЧЕНИЯ НЕОБХОДИМОГО УРОВНЯ ОСВЕЩЕННОСТИ ПОМЕЩЕНИЙ КОЭФФИЦИЕНТЫ ОТРАЖЕНИЯ ПОВЕРХНОСТЕЙ ПРИНИМАЮТСЯ ДЛЯ ПОЛА ~ 25%; ДЛЯ ПОТОЛКА ~ 70%; ДЛЯ СТЕН, МЕБЕЛИ И ОБОРУДОВАНИЯ ~ 35%. ПРИ ИЗЛИШНЕМ, В Т Ч ОСЛЕПЛЯЮЩЕМ, ДНЕВНОМ ОСВЕЩЕНИИ ЦЕЛЕСООБРАЗНО ПРИМЕНЕНИЕ НЕЙТРАЛЬНЫХ «ПОГЛОЩАЮЩИХ» ПОКРАСОК И ОТДЕЛОК СТЕН И ОБОРУДОВАНИЯ (КОЛЕРА №№ 63, 116, 126, 129, 130).
В ОБЩИХ РАБОЧИХ КОМНАТАХ И ЗАЛАХ СОВЕЩАНИЙ ПЛОЩАДЬЮ 70 м² И БОЛЕЕ РЕКОМЕНДУЕТСЯ УСТРОЙСТВО ПОДВЕСНЫХ АКУСТИЧЕСКИХ ПОТОЛКОВ.
В МАШИНОПИСНЫХ И МАШИНОСЧЕТНЫХ БЮРО, А ТАКЖЕ В ДРУГИХ ПОМЕЩЕНИЯХ, ИМЕЮЩИХ МЕХАНИЗИРОВАННОЕ ОБОРУДОВАНИЕ, СЛЕДУЕТ ПРЕДУСМАТРИВАТЬ СПЕЦИАЛЬНЫЕ АКУСТИЧЕСКИЕ МЕРОПРИЯТИЯ.
КОНСТРУКЦИИ АКУСТИЧЕСКИХ ПОТОЛКОВ, ОБШИВКА СТЕН И АКУСТИЧЕСКИЕ ЭКРАНЫ ДОЛЖНЫ ОБЕСПЕЧИВАТЬ КОЭФФИЦИЕНТЫ ПОГЛОЩЕНИЯ НЕ МЕНЕЕ 0,3 ДЛЯ ЧАСТОТ В 125 ГЦ И 0,7 — ДЛЯ ЧАСТОТ 500-4000 ГЦ

СВЕТИЛЬНИК ОВА-2x40

СВЕТИЛЬНИК ПЛ2А-2x40

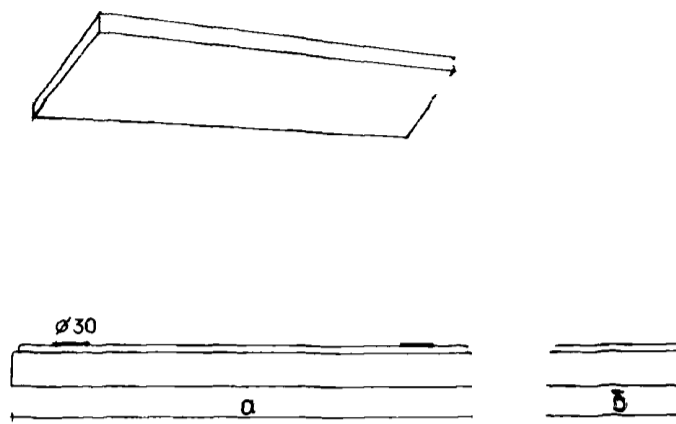
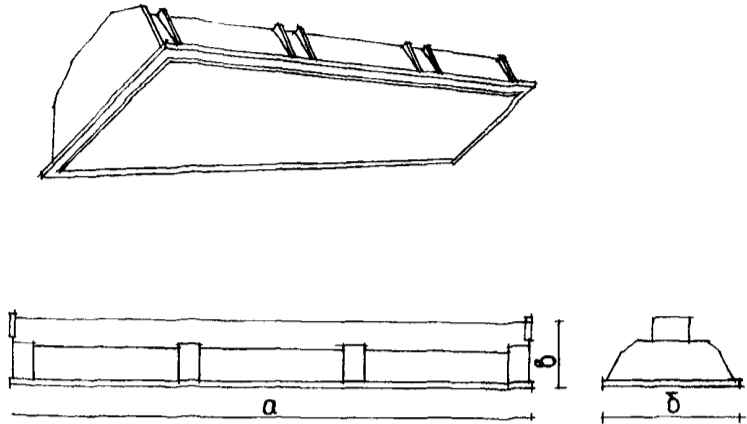

ТИП СВЕТИЛЬ- НИКА	КОЛИ- ЧЕСТВО ЛАМП	МОЩ- НОСТЬ, ВТ	НАПРЯ- ЖЕНИЕ, В	КПД НЕ МЕНЕЕ %	ВЕС, КГ	ГАБАРИТНЫЕ РАЗ- МЕРЫ, ММ			ИЗГОТОВИ- ТЕЛЬ
						а	б	в	
ОВА-2x40	2	40	220	50	11,5	1280	320	157	РИЖСКИЙ СВЕТОТЕХНИ- ЧЕСКИЙ ЗАВОД

ТИП СВЕТИЛЬНИ- КА	КОЛИ- ЧЕСТВО ЛАМП	МОЩ- НОСТЬ, ВТ	НАПРЯ- ЖЕНИЕ, В	КПД НЕ МЕНЕЕ %	ВЕС, КГ	ГАБАРИТНЫЕ РАЗ- МЕРЫ, ММ			ИЗГОТОВИ- ТЕЛЬ
						а	б	в	
ПЛ2А-2x40	2	40	220	55	8,2	1290	230	92	ЛАТВИЙ- СКИЙ СВЕТОТЕХНИ- ЧЕСКИЙ ЗАВОД

СВЕТИЛЬНИК СЕРИИ ОВА-2x40 ПРЯМОГО И СРЕДНЕГО СВЕТОРАСПРЕДЕЛЕНИЯ ДЛЯ ОБЩЕГО ОСВЕЩЕНИЯ ПОМЕЩЕНИЙ СО СБОРНЫМИ ПОДВЕСНЫМИ ПОТОЛКАМИ СВЕТИЛЬНИКИ ИСПОЛЗУЮТСЯ ТАКЖЕ ДЛЯ ЭПИРАНИЯ ЭЛЕМЕНТОВ ПОДВЕСНЫХ ПОТОЛКОВ ДЛЯ ЭТОГО ОНИ ИМЕЮТ ПО ВСЕМУ ПЕРИМЕТРУ НАРУЖНУЮ ОТБОРТОВКУ, СПОСОБНУЮ ВОСПРИНИМАТЬ ПОСТОЯННО ДЕЙСТВУЮЩУЮ, РАВНОМЕРНО РАСПРЕДЕЛЕННУЮ НАГРУЗКУ В 15-20 КГ НА 1 ПОГ М ЕЕ ДЛИНЫ.

ПОТОЛОЧНЫЙ СВЕТИЛЬНИК (ПЛАФОН) ТИПА ПЛ2А-2x40 (РТУ 045-63) ДЛЯ ОБЩЕГО ОСВЕЩЕНИЯ СОСТОИТ ИЗ КОРПУСА, ЯВЛЯЮЩЕГОСЯ ОДНОВРЕМЕННО ОТРАЖАТЕЛЕМ, И РАССЕИВАТЕЛЯ ИЗ ОПАЛОВОГО ОРГСТЕКЛА КОРПУС ИЗГОТАВЛИВАЕТСЯ ИЗ ЛИСТОВОЙ СТАЛИ И ОКРАШИВАЕТСЯ БЕЛОЙ ДИФФУЗНОЙ ЭМАЛЬЮ

**ДЕТАЛИ ПРИМЫКАНИЯ СВЕТИЛЬНИКОВ К ПЕРЕКРЫТИЮ
И ПОДВЕСНОМУ ПОТОЛКУ**



УСТАНОВКА СВЕТИЛЬНИКОВ НА ПОТОЛКЕ ОСУЩЕСТВЛЯЕТСЯ С ПОМОЩЬЮ 2х ДЮБЕЛЕЙ

ТИПЫ И ХАРАКТЕРИСТИКИ ОСНОВНЫХ ПОТОЛОЧНЫХ ПЛИТ

№ №	НАИМЕНОВАНИЕ МАТЕРИАЛА	ИЗГОТОВИТЕЛЬ	РАЗМЕРЫ	ОБЪЕМНЫЙ ВЕС
I	АКМИГРАН	Г. ПАВШИНО, МОСКОВСКОЙ ОБЛ., ЗАВОД ГИПСОВЫХ И ТЕРМОИЗОЛЯЦИОННЫХ ИЗДЕЛИЙ	300 x 300 x 20 мм	300 кг/м³
II	МИНЕРАЛОВАТНЫЕ ПЛИТКИ НА СИНТЕТИЧЕСКОЙ СВЯЗКЕ 1) ПА/Д БЕЛЫЕ, ЛИЦЕВАЯ СТОРОНА ОФАКТУРЕНА, 2) ПА/О АКУСТИЧЕСКАЯ ОТДЕЛКА С НЕСКВОЗНОЙ ПЕРФОРАЦИЕЙ; 3) ПА/С СТАНДАРТНЫЕ, СЕРЫЕ, С НАБРЫЗГОМ	Г. БОСКРЕСЕНСК, МОСКОВСКОЙ ОБЛАСТИ, КОМБИНАТ «КРАСНЫЙ СТРОИТЕЛЬ»	500 x 500 x 20 мм	130 кг/м³
III	ГИПСОЛИТОВЫЕ, ПЕРФОРИРОВАННЫЕ ПЛИТЫ С ПОДКЛЕЙКОЙ ТКАНЬЮ С ЗАПОЛНИТЕЛЕМ	Г. ПАВШИНО, МОСКОВСКОЙ ОБЛАСТИ, ЗАВОД ГИПСОВЫХ И ТЕРМОИЗОЛЯЦИОННЫХ ИЗДЕЛИЙ	500 x 500 x 8 мм	1200 кг/м³

ПРИМЕЧАНИЯ

- 1 В КАЧЕСТВЕ ПЛАФОНОВ МОГУТ БЫТЬ ИСПОЛЬЗОВАНЫ СВЕТИЛЬНИКИ ТИПА УСП-1-2x40 И УСП-1-4x40, ГОСТ 11536-65.
- 2 РАССТАНОВКА ПЛАФОНОВ (ПЛ2А-2x40 И ДР) В РАБОЧИХ ПОМЕЩЕНИЯХ ПРИНИМАЕТСЯ СОТВЕТСТВЕННО РАЗМЕЩЕНИЮ ВСТРАИВАЕМЫХ СВЕТИЛЬНИКОВ ОВА-2x40 (ЛИСТЫ 31, 32).
- 3 СХЕМЫ ЧЛЕНЕНИЯ ПОДВЕСНЫХ ПОТОЛКОВ ПРИВОДЯТСЯ В КАЧЕСТВЕ ПРИМЕРОВ ИСПОЛЬЗОВАНИЯ АКУСТИЧЕСКИХ ПЛИТ, ПРИВЕДЕННЫХ В ТАБЛИЦЕ (ЛИСТЫ 31, 32, 33).
- 4 НОРМИРУЕМАЯ ОСВЕЩЕННОСТЬ В РАБОЧИХ КОМНАТАХ — 200 ЛК, В МАШИНОПИСНЫХ И МАШИНОСЧЕТНЫХ БЮРО — 300 ЛК.

ВАРИАНТЫ СО ВСТРОЕННЫМИ СВЕТИЛЬНИКАМИ (НОРМА ОСВЕЩЕННОСТИ 200 ЛК)

ВАРИАНТ 1

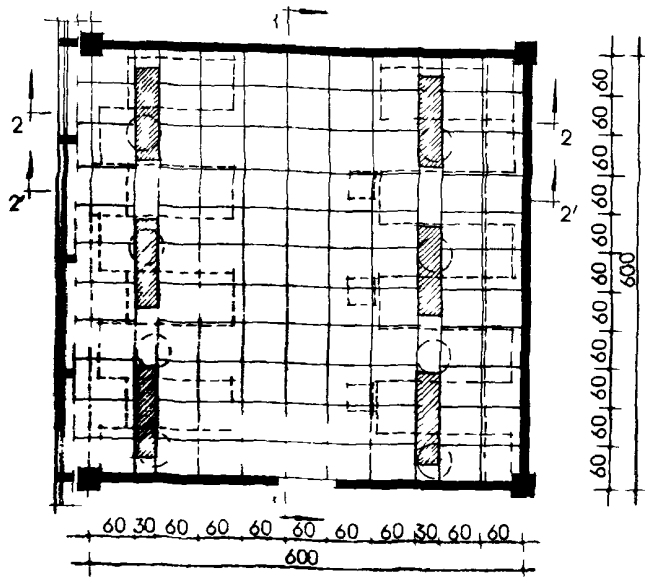

РАЗРЕЗ 1-1

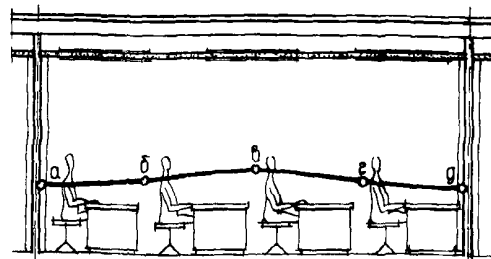

$a = 187,5 \text{ ЛК}$
 $\delta = 202 \text{ ЛК}$
 $\theta = 222 \text{ ЛК}$
 $z = 202 \text{ ЛК}$
 $g = 187,5 \text{ ЛК}$

ВАРИАНТ 2

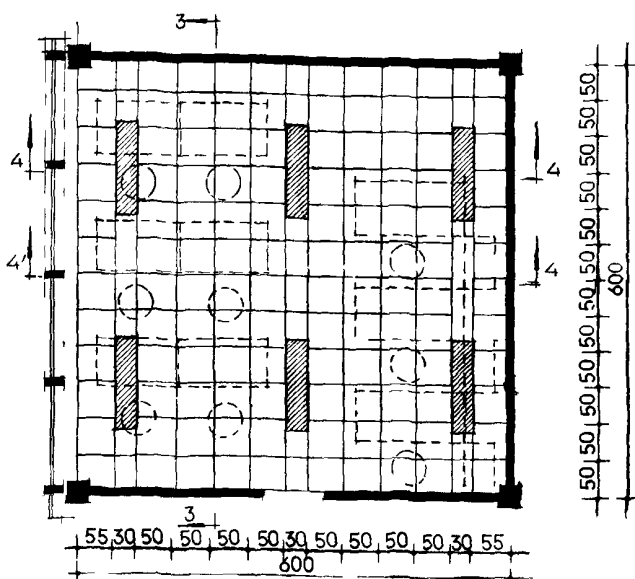

РАЗРЕЗЫ 2-2 и 2'-2'

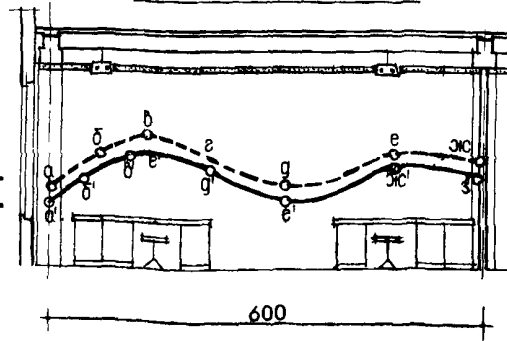

$a = 205 \text{ ЛК}, \quad a' = 137 \text{ ЛК}$
 $\delta = 309 \text{ ЛК}, \quad \delta' = 182 \text{ ЛК}$
 $\theta = 377 \text{ ЛК}, \quad \theta' = 292 \text{ ЛК}$
 $z = 308 \text{ ЛК}, \quad z' = 329 \text{ ЛК}$
 $g = 215 \text{ ЛК}, \quad g' = 266 \text{ ЛК}$
 $e = 316 \text{ ЛК}, \quad e' = 180 \text{ ЛК}$
 $\text{жс} = 291 \text{ ЛК}, \quad \text{жс}' = 315 \text{ ЛК}$
 $\text{з} = 254 \text{ ЛК}$

РАЗРЕЗ 3-3

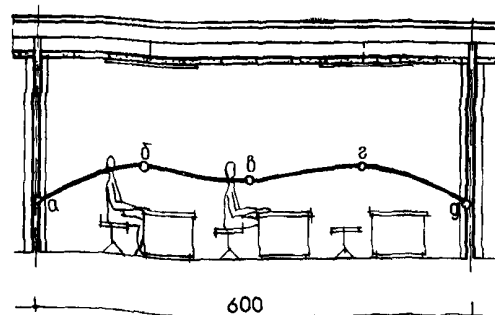

$a = 140 \text{ ЛК}$
 $\delta = 264 \text{ ЛК}$
 $\theta = 212 \text{ ЛК}$
 $z = 264 \text{ ЛК}$
 $g = 140 \text{ ЛК}$

ПРИМЕЧАНИЯ

РАЗРЕЗ 1-1
РАСПОЛОЖЕНИЕ СВЕТИЛЬНИКОВ ОБЕСПЕЧИВАЕТ РАВНОМЕРНОЕ РАСПРЕДЕЛЕНИЕ ОСВЕЩЕННОСТЕЙ В ВЕРТИКАЛЬНОЙ ПЛОСКОСТИ, ПАРАЛЛЕЛЬНОЙ ЛИНИИ ЗРЕНИЯ

РАЗРЕЗЫ 2-2 и 2'-2'
РАСПОЛОЖЕНИЕ СВЕТИЛЬНИКОВ ОБЕСПЕЧИВАЕТ МИНИМАЛЬНУЮ НОРМИРУЕМУЮ ОСВЕЩЕННОСТЬ НА ВСЕЙ РАБОЧЕЙ ПОВЕРХНОСТИ ПОМЕЩЕНИЯ В ВЕРТИКАЛЬНЫХ ПЛОСКОСТЯХ, ПЕРПЕНДИКУЛЯРНЫХ ЛИНИИ ЗРЕНИЯ

РАЗРЕЗ 3-3
РАСПОЛОЖЕНИЕ СВЕТИЛЬНИКОВ ОБЕСПЕЧИВАЕТ МИНИМАЛЬНУЮ НОРМИРУЕМУЮ ОСВЕЩЕННОСТЬ РАБОЧЕЙ ЗОНЫ В ВЕРТИКАЛЬНОЙ ПЛОСКОСТИ, ПАРАЛЛЕЛЬНОЙ ЛИНИИ ЗРЕНИЯ

РАЗРЕЗЫ 4-4 и 4'-4'
РАСПОЛОЖЕНИЕ СВЕТИЛЬНИКОВ ОБЕСПЕЧИВАЕТ РАВНОМЕРНОЕ РАСПРЕДЕЛЕНИЕ ОСВЕЩЕННОСТЕЙ В ВЕРТИКАЛЬНЫХ ПЛОСКОСТЯХ, ПЕРПЕНДИКУЛЯРНЫХ ЛИНИИ ЗРЕНИЯ

РАЗРЕЗЫ 4-4 и 4'-4'

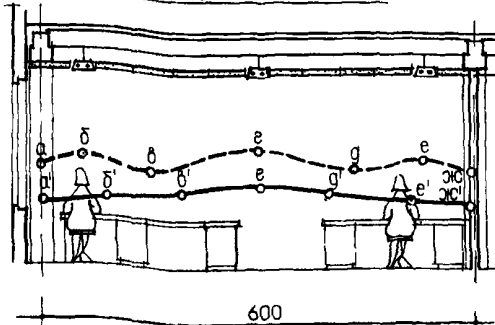

$a = 191 \text{ ЛК}, \quad a' = 169 \text{ ЛК}$
 $\delta = 295 \text{ ЛК}, \quad \delta' = 217 \text{ ЛК}$
 $\theta = 264 \text{ ЛК}, \quad \theta' = 219 \text{ ЛК}$
 $z = 330 \text{ ЛК}, \quad z' = 234 \text{ ЛК}$
 $g = 264 \text{ ЛК}, \quad g' = 212 \text{ ЛК}$
 $e = 295 \text{ ЛК}, \quad e' = 182 \text{ ЛК}$
 $\text{жс} = 191 \text{ ЛК}, \quad \text{жс}' = 169 \text{ ЛК}$

ВАРИАНТЫ СО ВСТРОЕННЫМИ И ПОТОЛОЧНЫМИ СВЕТИЛЬНИКАМИ

**НОРМА
ОСВЕЩЕННОСТИ 300 ЛК
(ВСТРОЕННЫЕ СВЕТИЛЬНИКИ)**

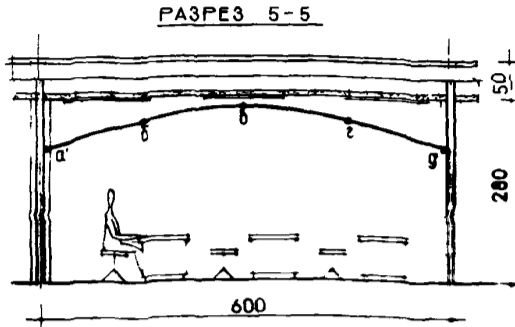
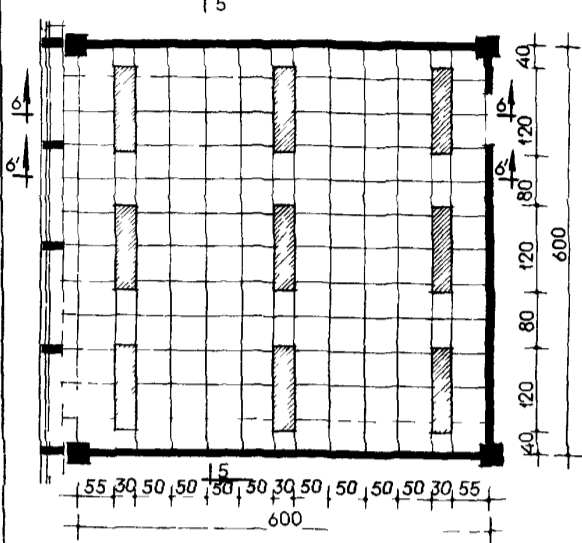

$a=392$ ЛК
 $b=470$ ЛК
 $b'=505$ ЛК
 $z=470$ ЛК
 $g=392$ ЛК

**НОРМА
ОСВЕЩЕННОСТИ 200 ЛК
(ПОТОЛОЧНЫЕ СВЕТИЛЬНИКИ)**

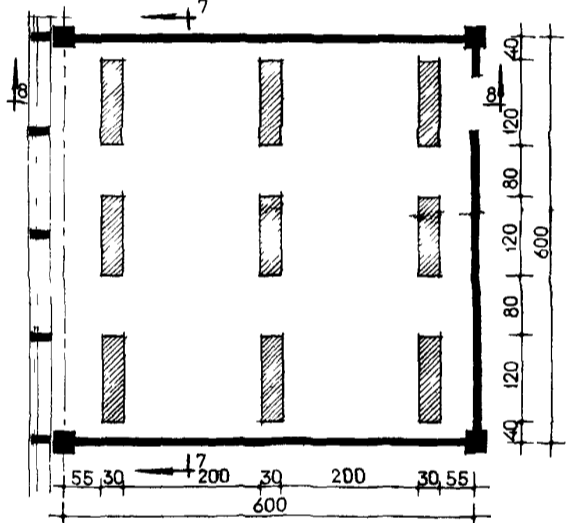

РАЗРЕЗЫ 6-6 И 6'-6'

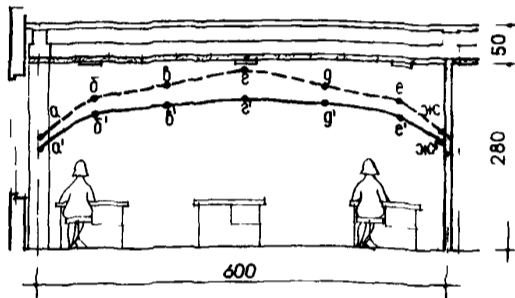

$a=331$ ЛК, $a'=291$ ЛК
 $b=445$ ЛК, $b'=383$ ЛК
 $b=470$ ЛК; $b'=440$ ЛК
 $z=510$ ЛК, $z'=437$ ЛК
 $g=470$ ЛК, $g'=440$ ЛК
 $e=445$ ЛК, $e'=383$ ЛК
 $жс=352$ ЛК, $жс'=291$ ЛК

РАЗРЕЗ 7-7

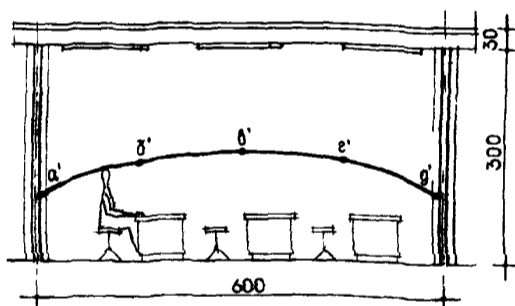

$a=198$ ЛК
 $b=286$ ЛК
 $b=324$ ЛК
 $z=286$ ЛК
 $g=198$ ЛК

**ПРИНЦИП РАСПОЛОЖЕНИЯ
СВЕТИЛЬНИКОВ В РАБОЧИХ КОМНАТАХ
РАЗМЕРОМ В ОСЯХ 3x6 м
(НОРМА ОСВЕЩЕННОСТИ 200 ЛК)**

РАСПОЛОЖЕНИЕ СВЕТИЛЬНИКОВ В РАБОЧИХ ПОМЕЩЕНИЯХ РАЗМЕРАМИ 3x6 м МОЖЕТ БЫТЬ ПРИНЯТО

1) ПО СХЕМЕ 10 ВАРИАНТА (ЛИСТ 31) ПРИ ЭТОМ СВЕТИЛЬНИКИ СТЫКУЮТСЯ ПО ТОРЦАМ, ОБРАЗУЯ 2 РЯДА ПО 2 СВЕТИЛЬНИКА (ЗАВЫШЕНИЕ ОСВЕЩЕННОСТИ ПРИ ЭТОМ ПО ОТНОШЕНИЮ К НОРМИРУЕМОЙ ОБЪЯСНЯЕТСЯ ТРЕБОВАНИЯМИ ОРГАНИЗАЦИИ ИНТЕРЬЕРА);

2) ПО СХЕМЕ 20 ВАРИАНТА (ЛИСТ 31) ДАННЫЙ ВАРИАНТ ЯВЛЯЕТСЯ УНИВЕРСАЛЬНЫМ ДЛЯ ПОМЕЩЕНИЙ С РАЗМЕРАМИ

В ОСЯХ 3x6 м, 6x6 м, 9x6 м И 12x6 м

РАЗРЕЗ 8-8

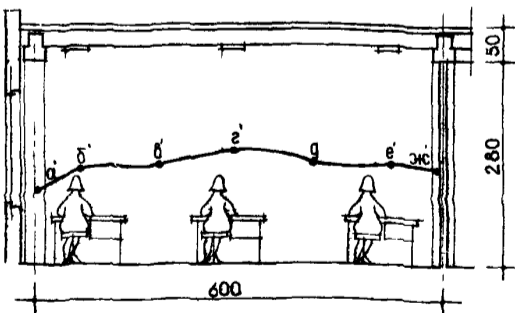

$a=216$ ЛК
 $b=286$ ЛК
 $b'=293$ ЛК
 $e=334$ ЛК
 $g=293$ ЛК
 $e=286$ ЛК
 $жс=259$ ЛК

ПРИМЕЧАНИЕ

РАСПОЛОЖЕНИЕ СВЕТИЛЬНИКОВ ОБЕСПЕЧИВАЕТ РАВНОМЕРНОЕ РАСПРЕДЕЛЕНИЕ ОСВЕЩЕННОСТИ В ВЕРТИКАЛЬНЫХ ПЛОСКОСТЯХ ПОМЕЩЕНИЯ (РАЗРЕЗЫ 5-5, 6-6, 6'-6', 7-7 И 8-8).

МАШИНОПИСНОЕ БЮРО. ОСВЕЩЕННОСТЬ 300 ЛК (НОРМИРУЕМАЯ)



СХЕМА РАСПОЛОЖЕНИЯ СВЕТИЛЬНИКОВ МАШИНОПИСНЫХ БЮРО ПРИМЕНИМА ДЛЯ МАШИНОСЧЕТНЫХ БЮРО

КАБИНЕТЫ. ОСВЕЩЕННОСТЬ 200 ЛК (НОРМИРУЕМАЯ)

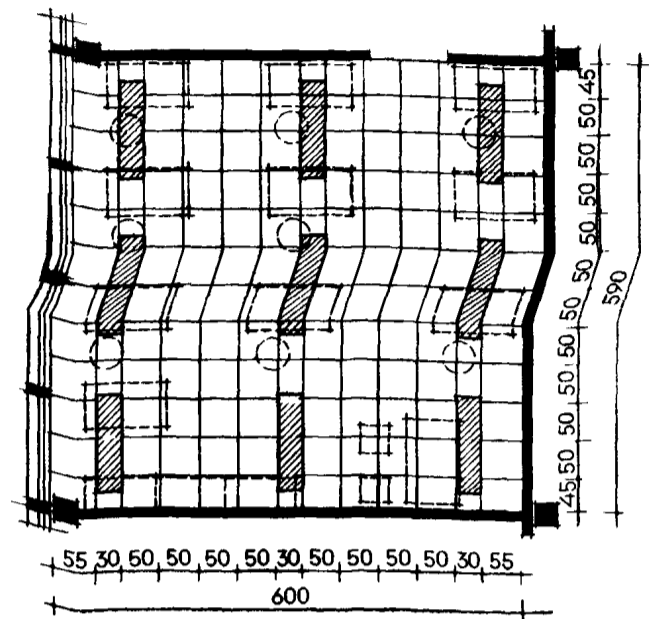
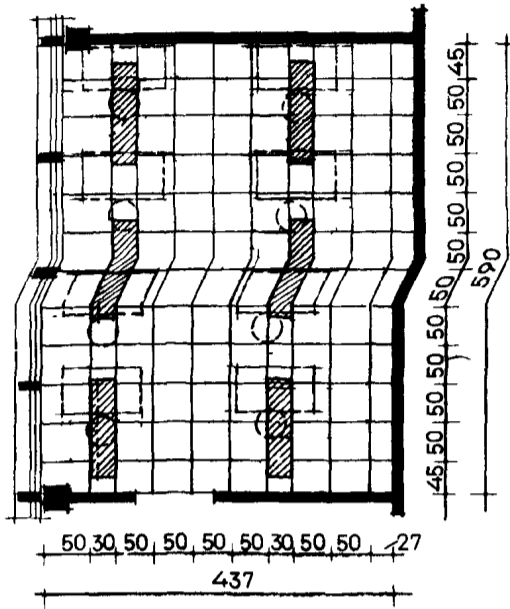
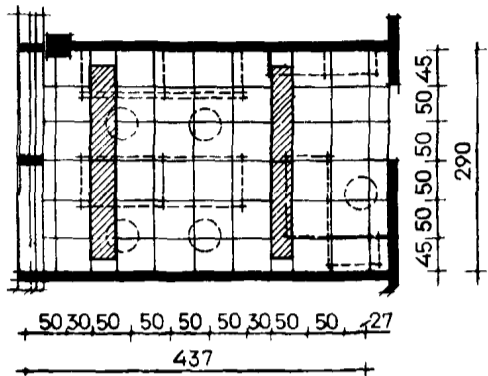
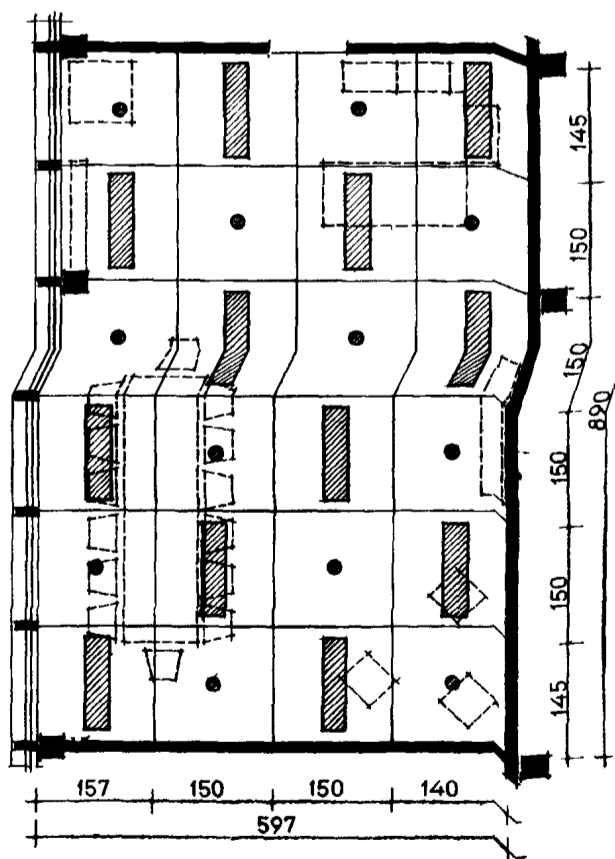
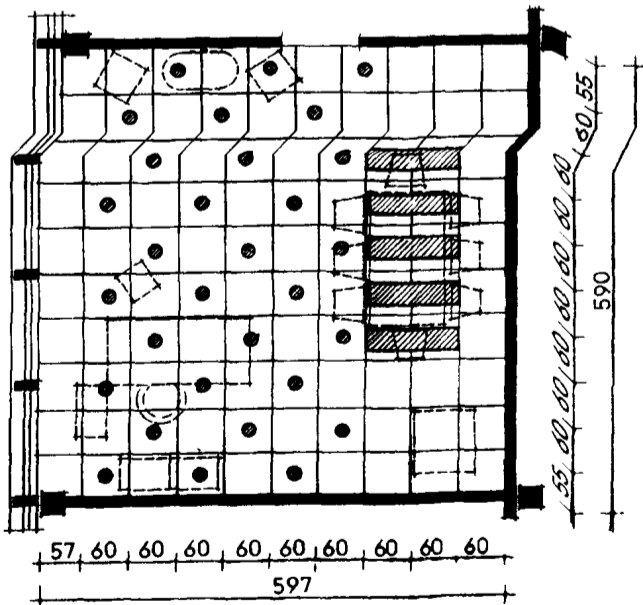
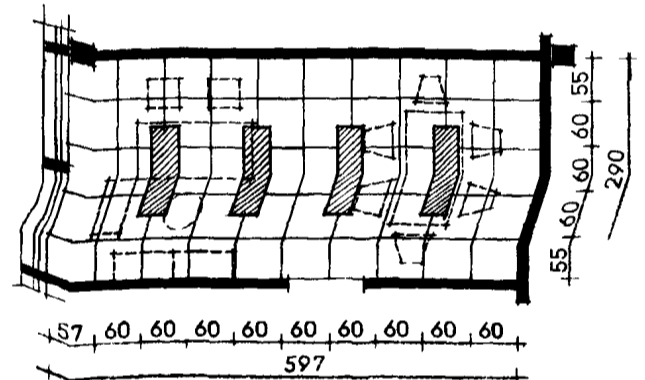
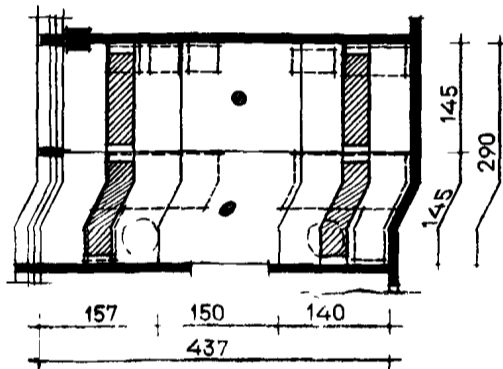
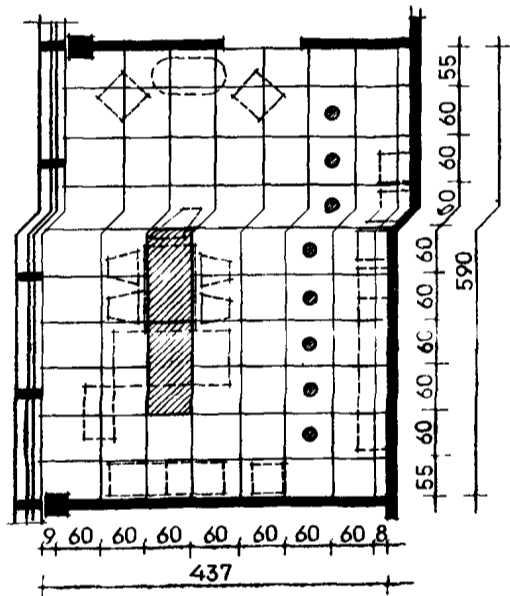

ПРИМЕЧАНИЯ:

1. В КАЧЕСТВЕ ТОЧЕЧНЫХ СВЕТИЛЬНИКОВ МОГУТ БЫТЬ ИСПОЛЬЗОВАНЫ СВЕТИЛЬНИКИ НВ-1 (ИЗГОТОВИТЕЛЬ: ЕРЕВАНСКИЙ СВЕТОТЕХНИЧЕСКИЙ ЗАВОД) И ДРУГИЕ СВЕТИЛЬНИКИ С ЛАМПАМИ НАКАЛИВАНИЯ.

НАРЯДУ СО СВЕТИЛЬНИКАМИ ОВЛ2x40 В КАБИНЕТАХ РУКОВОДИТЕЛЕЙ УЧРЕЖДЕНИЙ ИСПОЛЬЗУЮТСЯ СВЕТИЛЬНИКИ ОВЛ4x40.

2. ПРИВЕДЕНЫ ПРИМЕРЫ РАСПОЛОЖЕНИЯ СВЕТИЛЬНИКОВ В КАБИНЕТАХ РУКОВОДИТЕЛЕЙ УЧРЕЖДЕНИЙ В 2x ВАРИАНТАХ ОСВЕЩЕНИЯ (ЛОКАЛЬНОЕ И РАВНОМЕРНОЕ) С УЧЕТОМ 2x-3x ГРУПП ВКЛЮЧЕНИЙ

ОСВЕЩЕНИЕ КАБИНЕТОВ ДОЛЖНО РЕШАТЬСЯ ИНДИВИДУАЛЬНО С УЧЕТОМ КОНКРЕТНЫХ ПРОЕКТОВ