

УДК 621.883.7

Группа Г24

ОТРАСЛЕВОЙ СТАНДАРТ

ОТВЕРТКА ТАРИРОВАННАЯ
с Мкр от 0,5 до 4 Н.м.

ОСТ Г.52453-79

Взамен 999.7810-0014

(АН-2275)

Конструкция и размеры

Распоряжением Министерства

срок введения установлен

от 28.01. 1980 г. № 087-16

с 01.07. 1980 г.

по 01.07. 1985 г.

Проверено в 1985 г.

срок действия продлен до 01.01.91.

Настоящий стандарт распространяется на отвертку тарированную с Мкр от 0,5 до 4 Н.м.

I. КОНСТРУКЦИЯ И РАЗМЕРЫ ОТВЕРТКИ.

I.1. Конструкция и размеры отвертки должны соответствовать указанным на черт. I и в таблице.

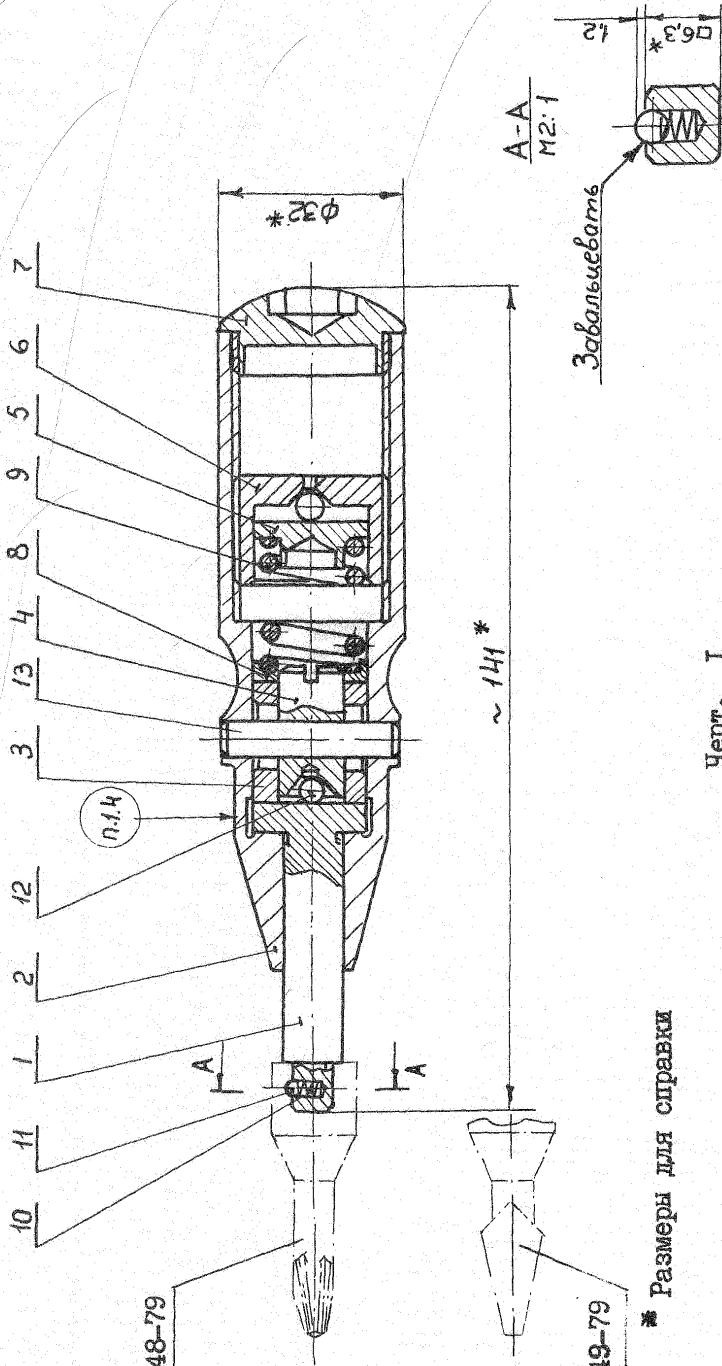

ОСТ I.52448-79

ОСТ I.52449-79

Размеры для справки

черт. I

Размеры в мм

Обозначение отвертки	Прямая Масса, кг	Дет.1 Поводок кол.1	Дет.2 Корпус кол.1	Дет.3 Втулка кол.1	Дет.4 Упор кол.1	Дет.5 Подпятник кол.1
7810-0053	0,519	7810-0053/001	7810-0053/002	7810-0053/003	7810-0053/004	7810-0053/005

Продолжение

Размеры в мм

Обозначение отвертки	Дет.6 Винт кол.1	Дет.7 Крышка кол.1	Дет.8 Шайба кол.1	Дет.9 Пружина кол.1	Дет.10 Пружина ОСТ 1.52437-79 кол.1	Дет.11 Шарик ГОСТ 3722-60 кол.1
7810-0053	7810-0053/006	7810-0053/007	7810-0053/008	7810-0053/009	6910-0067/005	ЛУ 3 мм Н

Продолжение

Размеры в мм

Обозначение отвертки	Дет. I2 Шарик ГОСТ 3722-60 ** кол.2	Дет. I3 Штифт ГОСТ 3128-70** кол.1
	Обозначения	
7810 - 0053	1У 4 мм Н	6 Ц 6 х 30

Пример условного обозначения отвертки с Мкр от 0,5 до 4 Н.М.:

Отвертка 7810-0053 ОСТ 1.52453-79

- * * Материал - сталь марки 45 по ГОСТ 1050-74, твердость - НРС 35...40, покрытия - 999.7899-0000
- I.2. После настройки на заданный крутящий момент момент шестигранное отв. дет.7 залить сплавом с температурой плавления не выше 96°. Нанести значение Мкр и клеймо ОТК.
- I.3. Технические требования - 999.7899-0000.

- I.4. Маркировка: обозначение, номер отвертки по паспорту, товарный знак предприятия - изготовителя.

2. КОНСТРУКЦИЯ И РАЗМЕРЫ ПОВОДКА (Дет. I).

2.1. Конструкция и размеры поводка должны соответствовать указанным на черт. 2.

2,5 ✓ (✓)

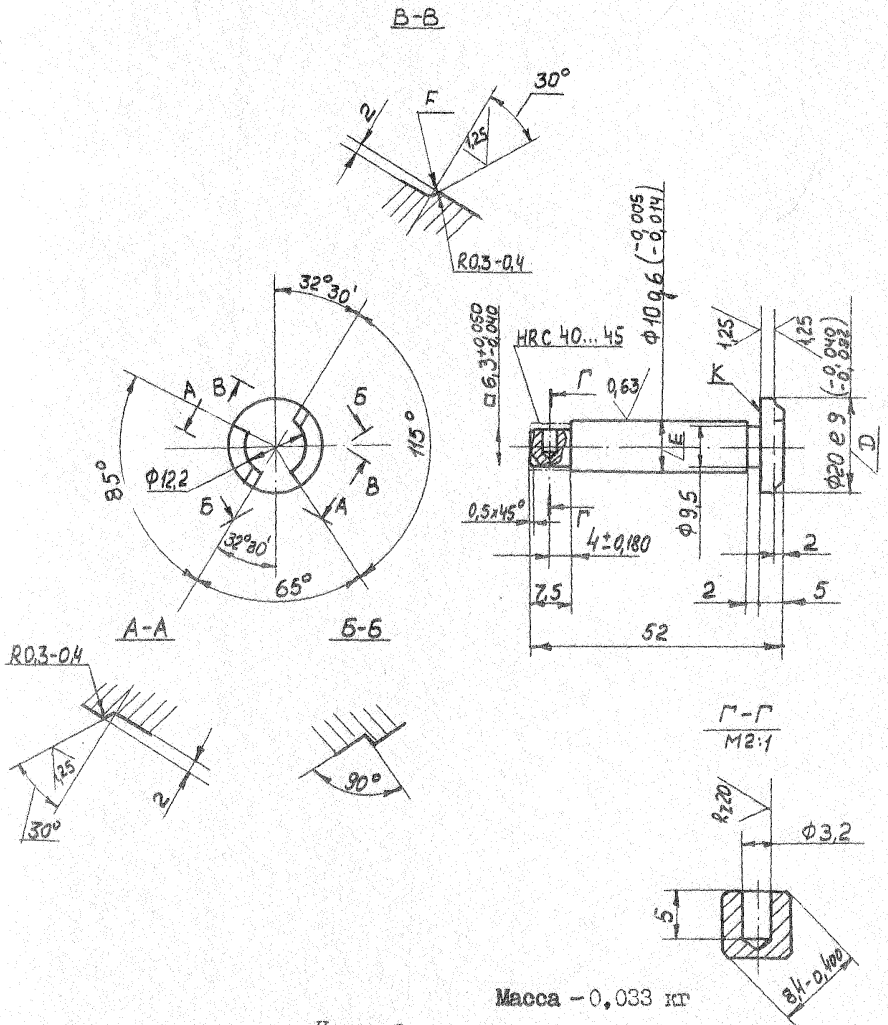

Черт. 2

Пример условного обозначения поводка:

Поводок 7810-0053/001 ОСТ 1.52453-79

- 2.2. Материал - сталь марки ХВГ по ГОСТ 5950-73.
- 2.3. Твердость - НРС 50 ... 53, кроме места, обозначенного особо.
- 2.4. Неуказанные предельные отклонения размеров:
отверстий $H12$, валов $h12$.
- 2.5. Поверхности F кулачков поводка при совмещении с поверхностями F кулачков втулки дет. 3 должны плотно соприкасаться.
- 2.6. Торцовое биение поверхн. K относительно оси не должно быть более 0,03 мм.
- 2.7. Несоосность поверхн. D относительно поверхн. E не должна быть более 0,02 мм.
- 2.8. Покрытие - 999.7899-0000.

3. КОНСТРУКЦИЯ И РАЗМЕРЫ КОРПУСА (Дет. 2).

3.1. Конструкция и размеры корпуса должны соответствовать указанным на черт. 3.

2,5 (✓)

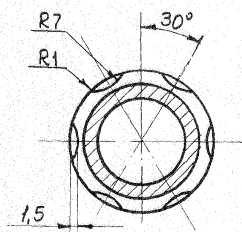
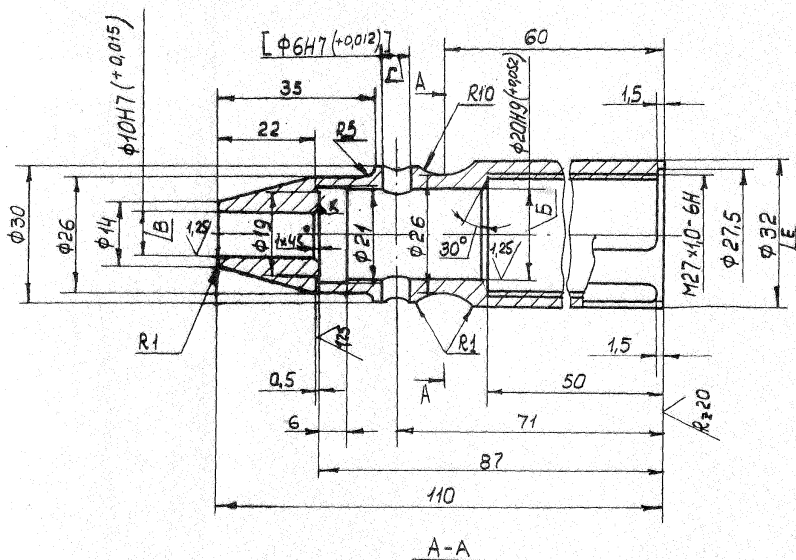

Черт. 3

Масса - 0,282 кг

Пример условного обозначения корпуса:

Корпус 7810-0053/002 ОСТ I.52453-79

- 3.2. Материал - алюминиевый сплав Д16Т по ГОСТ 4784-74.
- 3.3. Резьба - СТ СЭВ 180-75, СТ СЭВ 182-75.
Допуски на резьбу - ГОСТ 16093-70.
- 3.4. Неуказанные предельные отклонения размеров:
отверстий H12, валов h 12.
- 3.5. Несоосность отв. Б относительно отв. В не
должна быть более 0,02 мм.
- 3.6. Неперпендикулярность, пересечение и скрещивание осей
отв. Г относительно отв. Б не должны быть более
0,03 мм.
- 3.7. Неперпендикулярность оси поверхн. Е относительно
поверхн. К не должна быть более 0,03 мм.
- 3.8. Обработку по размерам в квадратных скобках
производить совместно с дет. 4.
- 3.9. Покрытие - 999.7899-0000.

4. КОНСТРУКЦИЯ И РАЗМЕРЫ ВТУЛКИ (Дет. 3).

4.1. Конструкция и размеры втулки должны соответствовать указанным на черт. 4.

2,5/√(✓)

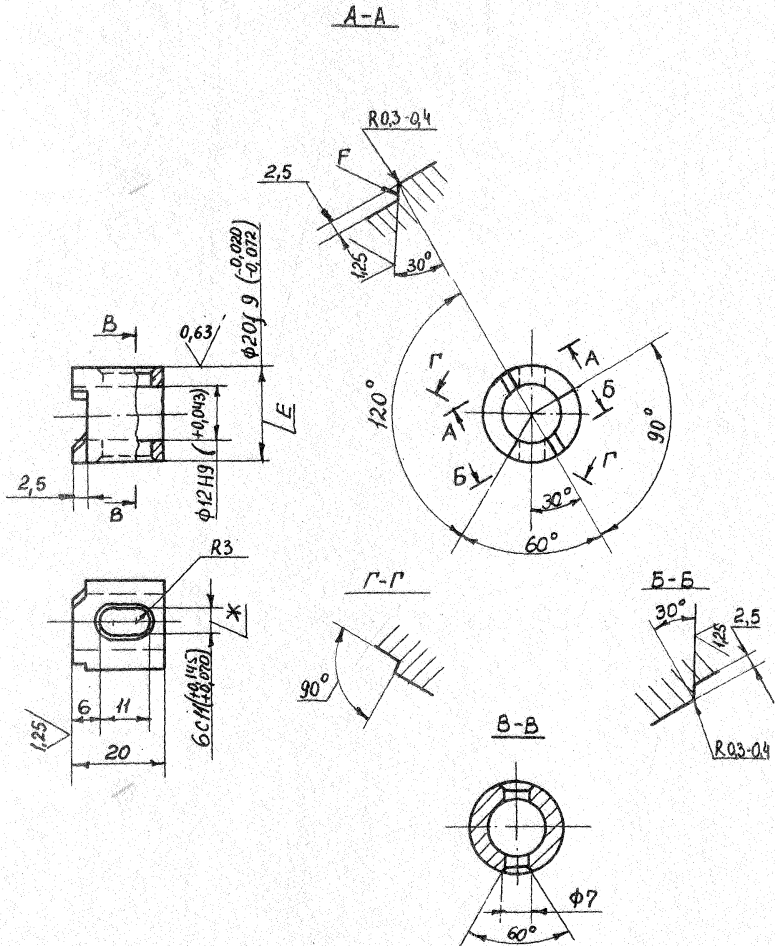

Черт. 4

Масса-0,419 кг

Пример условного обозначения втулки:

Втулка 7810-0053/003 ОСТ I.52453-79

- 4.2. Материал - сталь марки 20Х17Н2 по ГОСТ 5632-72.
- 4.3. Твердость - НРС 45 ... 48.
- 4.4. Несимметричность отв. II относительно оси поверхн. E не должна быть более 0,02 мм.
- 4.5. Поверхности *F* кулачков втулки при совмещении с поверхностями *F* кулачков поводка дет. I должны плотно соприкасаться.
- 4.6. Неуказанные предельные отклонения размеров:
отверстий H12, валов *h* 12.
- 4.7. Покрытие - 999.7899-0000.

5. КОНСТРУКЦИЯ И РАЗМЕРЫ УПОРА (Дет. 4).

5.1. Конструкция и размеры упора должны соответствовать указаниям на черт. 5.

R_{z20}
(✓)

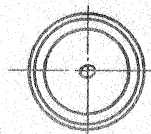
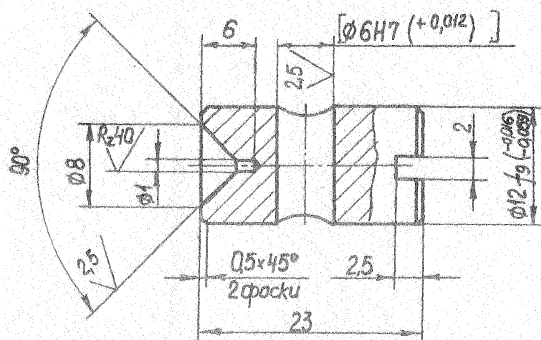

Масса - 0,019 кг.

Черт. 5

Пример условного обозначения упора:

Упор 7810-0053/004 ОСТ 1.52453-79

- 5.2. Материал - сталь марки 45 по ГОСТ 1050-74.
- 5.3. Твердость - НРС 40 ... 45.
- 5.4. Неуказанные предельные отклонения размеров:
отверстий H12, валов h 12.
- 5.5. Обработку по размерам в квадратных скобках
производить совместно с дет. 2.
- 5.6. Покрытие - 999.7899-0000.

6. КОНСТРУКЦИЯ И РАЗМЕРЫ ПОДПЯТНИКА (Det. 5).

6.1. Конструкция и размеры подпятника должны соответствовать указанным на черт. 6.

R_{20}

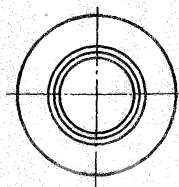
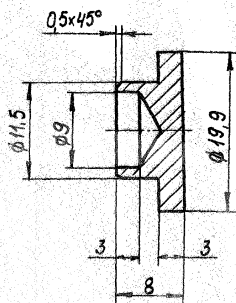

Масса - 0,0095 кг.

Черт. 6

Пример условного обозначения подпятника:

Подпятник 7810-0053/005 ОСТ 1.52453-79

- 6.2. Материал - сталь марки 45 по ГОСТ 1050-74.
- 6.3. Твердость - НРС 40 ... 45.
- 6.4. Неуказанные предельные отклонения размеров:
отверстий $H14$, валов $h14$.
- 6.5. Покрытие - 999.7899-0000.

7. КОНСТРУКЦИЯ И РАЗМЕРЫ ВИНТА (Дет. 6).

7.1. Конструкция и размеры винта должны соответствовать указанным на черт. 7.

R_{220} (✓)

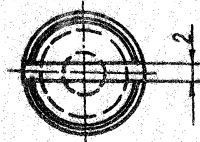
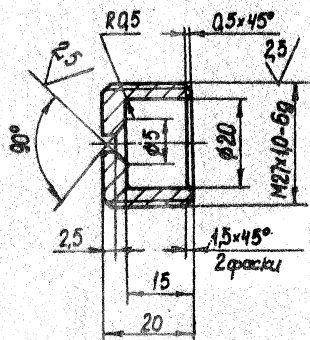

Масса - 0,0517 кг.

Черт. 7

Пример условного обозначения винта:

Винт 78Г10-0053/006 ОСТ 1.52453-79

7.2. Материал - сталь марки 45 по ГОСТ 1050-74.

7.3. Твердость - HRC 37 ... 40.

7.4. Резьба - СТ СЭВ 180-75, СТ СЭВ 182-75.

Допуски на резьбу - ГОСТ 16093-70.

7.5. Неуказанные предельные отклонения размеров отверстий H12, валов h 12.

7.6. Покрытие - 999.7899-0000.

8. КОНСТРУКЦИЯ И РАЗМЕРЫ КРЫШКИ (Дет. 7).

8.1. Конструкция и размеры крышки должны соответствовать указанным на черт. 8.

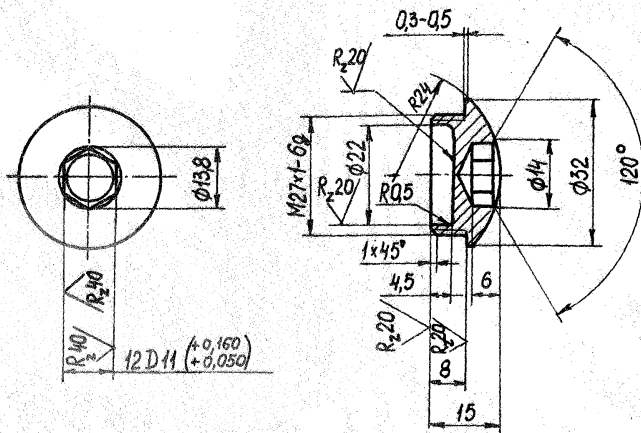
2,5
√(M)

Масса - 0,455 кг.

Черт. 8.

Пример условного обозначения крышки:

Крышка 7810-0053/007 ОСТ 1.52453-79

- 8.2. Материал - алюминиевый сплав Д16Т по ГОСТ 4784-74.
- 8.3. Резьба - СТ СЭВ 180-75, СТ СЭВ 182-75. Допуск на резьбу - ГОСТ 16093-70.
- 8.4. Неуказанные предельные отклонения размеров:
отверстий H12, валов h 12.
- 8.5. Покрытие - 999.7899-0000.

9. КОНСТРУКЦИЯ И РАЗМЕРЫ ШАЙБЫ (Дет.8).

9.1. Конструкция и размеры шайбы должны соответствовать указанным на черт. 9.

R_z20
√(✓)

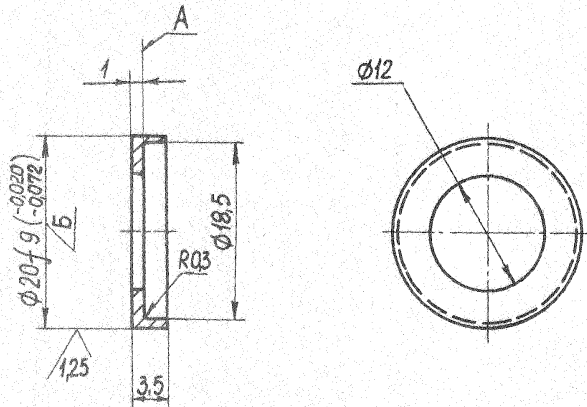

Масса - 0,0025 кг.

Черт.9

Пример условного обозначения шайбы:

Шайба 7810-0053/008 ОСТ 1.52453-79

- 9.2. Материал - сталь марки 20 по ГОСТ 1050-74.
- 9.3. Биение поверхн. А относительно поверхн. Б не должно быть более 0,03 мм.
- 9.4. Неуказанные предельные отклонения размеров: отверстий H12, валов h 12.
- 9.5. Покрытие - 999.7899-0000.

10. КОНСТРУКЦИЯ И РАЗМЕРЫ ПРУЖИНЫ (Дет. 9)

10.1. Конструкция и размеры пружины должны соответствовать указанным на черт. 10.

✓(✓)

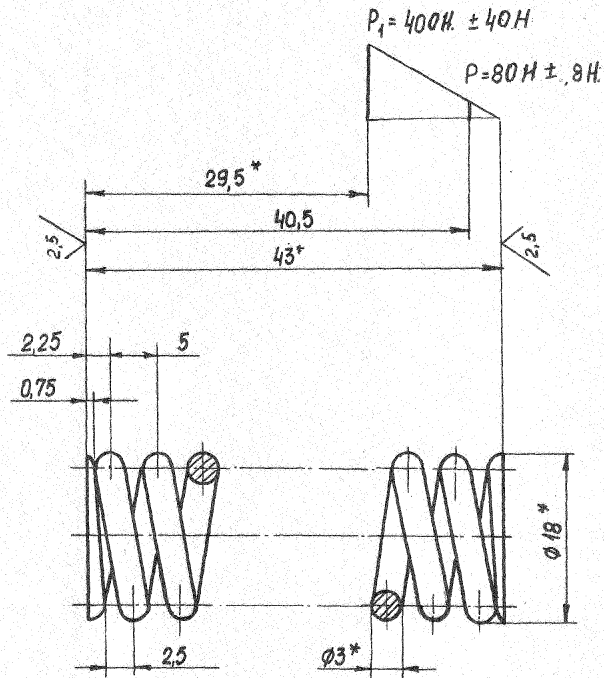

* Размеры для справок.

Масса - 0,0016 кг.

Черт. 10

Пример условного обозначения пружины:

Пружина 7810-0053/009 ОСТ 1.52453-79

- 10.2. Материал - проволока 50ХФА-Г-ХН-3,00 ГОСТ 14963-78.
- 10.3. Модуль сдвига $80 ГПа$.
- 10.4. Максимальное напряжение - $\sigma_z = 960 МПа$.
- 10.5. Направление навивки - правое.
- 10.6. Число рабочих витков - 8.
- 10.7. Число витков полное - 9,5.
- 10.8. Твердость - НРС 43 ... 47.
- 10.9. Длина развернутой пружины - $L = 456 мм$.
- 10.10. Поджать по одному витку с каждого конца и шлифовать на $3/4$ окружности опорных поверхностей.
- 10.11. Покрытие - 999.7899-0000.
- 10.12. Технические требования - вторая группа точности ГОСТ 16118-70.