

СССР

ОТРАСЛЕВЫЕ СТАНДАРТЫ

ИНСТРУМЕНТ СЛЕСАРНО-СБОРОЧНЫЙ

Продолжение части I

ОСТ 1.52433—79 ÷ ОСТ 1.52462—79

Издание официальное

ОТРАСЛЕВОЙ СТАНДАРТ

ОТВЕРТКА - ДРЕЛЬ

Тип I

ОСТ I.5245I-79

Взамен 999.7810-0012

(АН-2275)

Конструкция и размеры

Распоряжением Министерства

от 28.01. 19.80 г. № 087-16

срок введения установлен

с 01.07. 19 80 г.
по 01.07. 1985 г.

о Проверено в 1985г.

Срок действия продлен до 01.07.91.

Настоящий стандарт распространяется на отвертку-дрель,
тип I.

I. КОНСТРУКЦИЯ И РАЗМЕРЫ ОТВЕРТКИ - ДРЕЛИ.

I.I. Конструкция и размеры отвертки - дрели должны соответствовать указанным на черт. I и в табл. I.

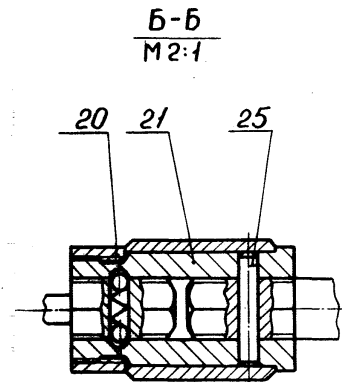
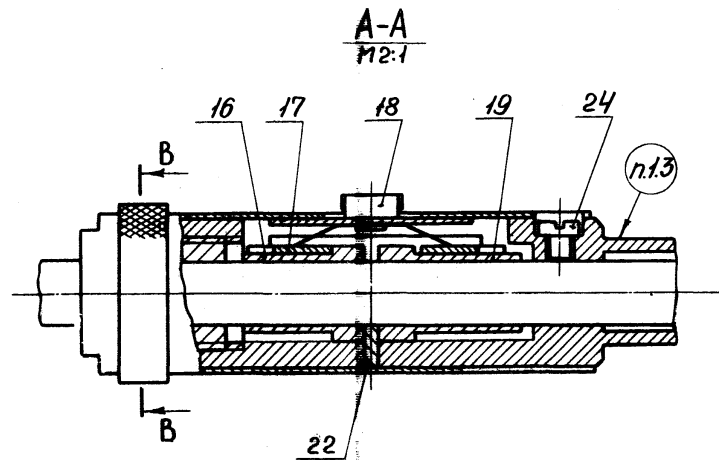
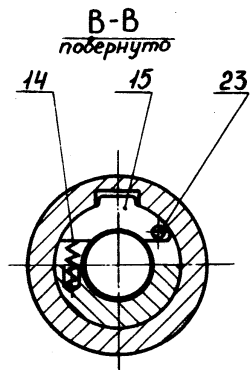
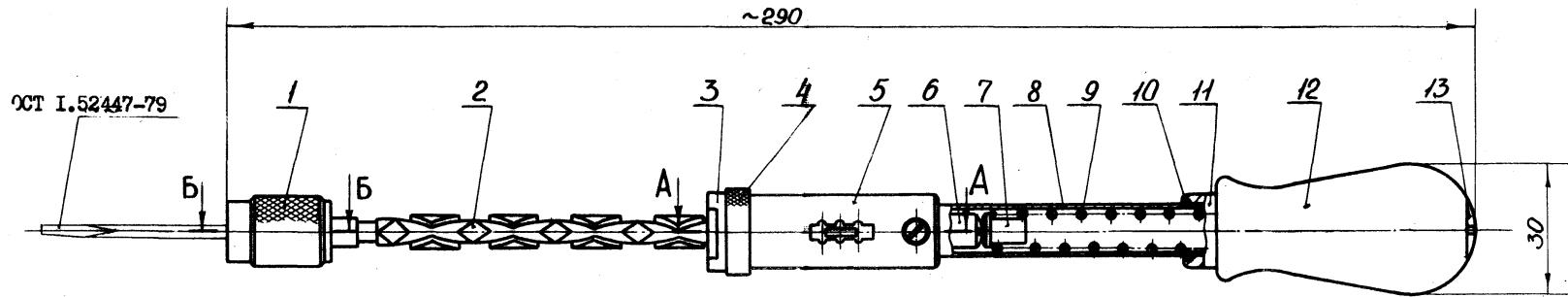

Черт. I

Таблица 1

		Размеры в мм					
Обозначение отвертки-дрели	Масса, кг.	Дет.1	Дет.2	Дет.3	Дет.4	Дет.5	
		Кольцо кол.1	Валик червячный кол.1	Пробка тормоза кол.1	Кольцо тормоза кол.1		
Обозначения							
7810-0051	0,204	7810-0051/001	7810-0051/002	7810-0051/003	7810-0051/004	7810-0051/005	

Продолжение табл. 1

		Размеры в мм					
Обозначение отвертки-дрели	Дет.6 Гайка кол.1	Дет.7	Дет.8	Дет.9	Дет.10		
		Упор кол.1	Корпус кол.1	Пружина кол.1	Кольцо пружинное кол.1		
Обозначения							
7810-0051	7810-0051/006	7810-0051/007	7810-0051/008	7810-0051/009	7810-0051/010		

Продолжение табл. I

Размеры в мм

Обозначение отвертки-дрели	Дет.11	Дет.12	Дет.13	Дет.14	Дет.15
	Кольцо кол. I	Ручка кол. I	Проока кол. I	Пружина кол. I	Собачка тормоза кол. I
	О б о з н а ч е н и я				
7810-005I	7810-005I/001I	7810-005I/012	7810-005I/013	7810-005I/014	7810-005I/015

Продолжение табл. I

Размеры в мм

Обозначение отвертки-дрели	Дет.16	Дет.17	Дет.18	Дет.19	Дет.20
	Гайка левая кол. I	Сухарь кол. I	Переключатель кол. I	Гайка правая кол. I	Гайка кол. I
	О б о з н а ч е н и я				
7810-005I	7810-005I/016	7810-005I/017	7810-005I/100	7810-005I/018	7810-005I/019

Продолжение табл. I

Размеры в мм

Обозначение отвертки-дрели	Дет. 21	Дет. 22	Дет. 23	Дет. 24	... 1.25 Шлифт ГОСТ 3128-70 кол. I
	Втулка кол. I	Шпонка кол. 2	Ось ГОСТ 3128-70 кол. I	Вал ГОСТ 1491-72 кол. I	
	О б о з н а ч е н и я				
7810-0051	7810-0051/020	7810-0051/021	1п6 x 6	МЭх5.5.8	2п6 x 12

Пример условного обозначения отвертки.- дрели :

Отвертка 7810-0051 ОСТ 1.52451-79

1.2. Технические требования - 999.7899-0000.

1.3. Маркировать: обозначение, товарный знак предприятия - изготовителя.

2. КОНСТРУКЦИЯ И РАЗМЕРЫ КОЛЬЦА (Дет.1).

2.1. Конструкция и размеры кольца должны соответствовать указанным на черт. 2.

2.5

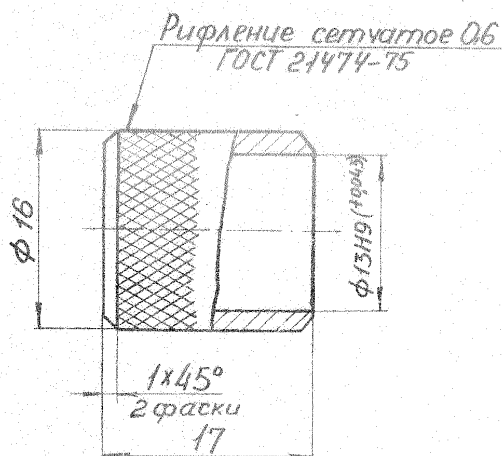

Масса - 0,024 кг

Черт. 2

Пример условного обозначения кольца :

Кольцо 7810-0051/001 ОСТ 1.52451-79

- 2.2. Материал - сталь марки Ст6 по ГОСТ 380-71.
- 2.3. Неуказанные предельные отклонения размеров:
отверстий H12, валов h I2.
- 2.4. Покрытие - 999.7899-0000.

3. КОНСТРУКЦИЯ И РАЗМЕРЫ ВАЛИКА ЧЕРВЯЧНОГО (Дет.2),

3.1. Конструкция и размеры валика червячного должны соответствовать указанным на черт. 3.

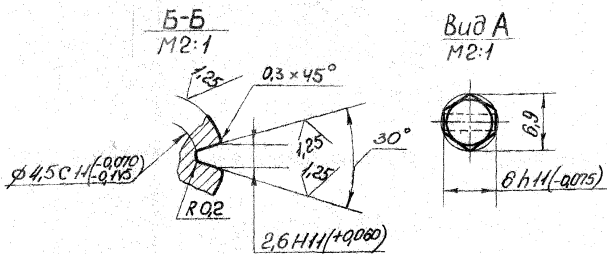
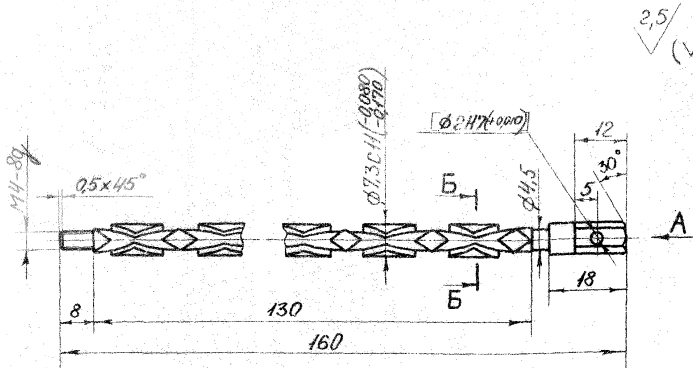

Масса - 0,011кг

Черт. 3

Пример условного обозначения валика червячного:

Валик червячный 7810-0051/002 ОСТ 1.52451-79

- 3.2. Материал - 40X по ГОСТ 4543-71.
- 3.3. Твердость - НRC 35 ... 40.
- 3.4. На длине 130 мм нарезать винтовые канавки:
Шаг 40,7 мм, 2 правые (2 захода), 2 левые (2 захода).
- 3.5. Резьба - СТ СЭВ 180-75, СТ СЭВ 182-75. Допуски на резьбу - ГОСТ 16093-70.
- 3.6. Неуказанные предельные отклонения размеров:
валов h 12.
- 3.7. Обработку по размерам в квадратных скобках производить с дет. 21.
- 3.8. Покрытие - 999.7899-0000.

4. КОНСТРУКЦИЯ И РАЗМЕРЫ ПРОБКИ ТОРМОЗА (Дет.3).

4.1. Конструкция и размеры пробки тормоза должны соответствовать указанным на черт. 4.

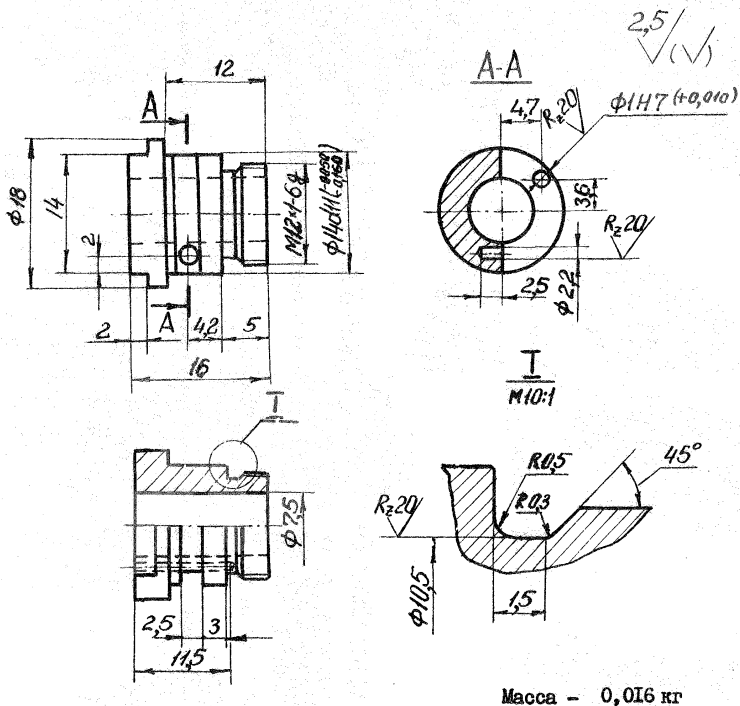

Черт. 4

Пример условного обозначения пробки тормоза:

Пробка тормоза 7810-0051/0030СТ 1.52451-79

- 4.2. Материал - сталь марки Ст.6 по ГОСТ 380-71.
- 4.3. Резьба - СТ СЭВ 180-75, СТ СЭВ 182-75.
Допуски на резьбу - ГОСТ 16093-70.
- 4.4. Неуказанные предельные отклонения размеров:
отверстий $H12$, валов $h 12$.
- 4.5. Покрытие - 999.7899-0000.

5. КОНСТРУКЦИЯ И РАЗМЕРЫ КОЛЬЦА ТОРМОЗА (Дет.4).

5.1. Конструкция и размеры кольца тормоза должны соответствовать указанным на черт. 5.

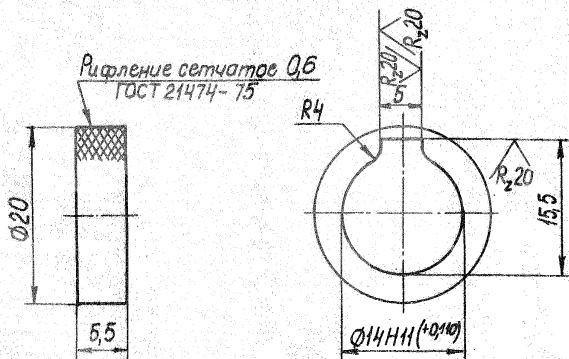

Масса - 0,006кг

Черт. 5

Пример условного обозначения кольца тормоза:

Кольцо тормоза 78I0-005I/004 ОСТ I.5245I-79

- 5.2. Материал - сталь марки Ст.6 по ГОСТ 380-7I.
 5.3. Твердость - НРС 35 ... 40.
 5.4. Неуказанные предельные отклонения размеров:
 отверстий H12, валов h 12.
 5.5. Покрытие - 999.7899-0000.

6. КОНСТРУКЦИЯ И РАЗМЕРЫ КОЖУХА (Дет. 5).

6.1. Конструкция и размеры кожуха должны соответствовать указанным на черт. 6.

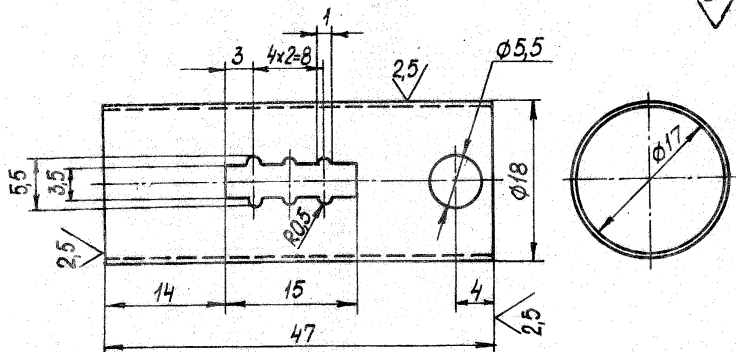

Масса - 0,009 кг

Черт. 6

Пример условного обозначения кожуха:

Кожух 7810-0051/005 ОСТ 1.52451-79

- 6.2. Материал - труба 20х2-ГОСТ 8734-75
Б20 ГОСТ 8733-74
- 6.3. Неуказанные предельные отклонения размеров:
отверстий H12, валов h 12.
- 6.4. Покрытие - 999.7899-0000.

7. КОНСТРУКЦИЯ И РАЗМЕРЫ ГАЙКИ (Дет. 6).

7.1. Конструкция и размеры гайки должны соответствовать указанным на черт. 7.

25/ (✓)

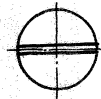
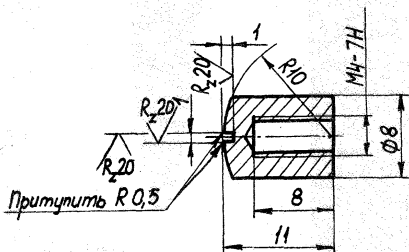

Масса - 0,003 кг.

Черт. 7

Пример условного обозначения гайки:

Гайка 7810-005I/006 ОСТ I.5245I-79

- 7.2. Материал - сталь марки Ст.3 по ГОСТ 380-71.
- 7.3. Резьба - СТ СЭВ 180-75 , СТ СЭВ 182-75.
Допуски на резьбу - ГОСТ 16093-70.
- 7.4. Неуказанные предельные отклонения размеров:
отверстий H12, валов h 12.
- 7.5. Покрытие - 999.7899-0000.

8. КОНСТРУКЦИЯ И РАЗМЕРЫ УПORA (Дет.7).

8.1. Конструкция и размеры упора должны соответствовать указанным на черт. 8.

2.5

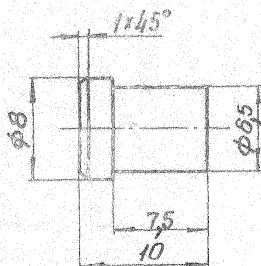

Масса- 0,004 кг.

Черт. 8

Пример условного обозначения упора:

Упор 7810-0051/0070 ОСТ 1.52451-79

8.2. Материал - эбонит марки А ГОСТ 2748-77;

допускается изготовление из пластмассы К-18-2 ГОСТ 5689-79.

8.3. Неуказанные предельные отклонения размеров:

валов h 12.

8.4. Покрытие - 999.7899-0000.

9. КОНСТРУКЦИЯ И РАЗМЕРЫ КОРПУСА (Det.8).

9.1. Конструкция и размеры корпуса должны соответствовать указанным на черт. 9.

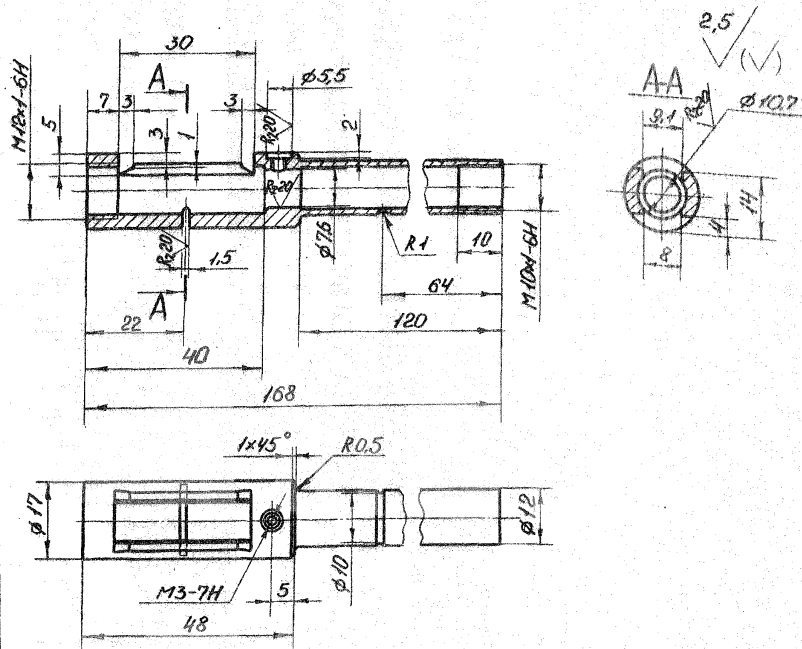

Масса - 0,063 кг

Черт. 9

Пример условного обозначения корпуса:

Корпус 7810-0051/008 ОСТ 1.52451-79

- 9.2. Материал - сталь марки Ст.6 по ГОСТ 380-71.
- 9.3. Резьба - СТ СЭВ 180-75, СТ СЭВ 182-75.
Допуски на резьбу - ГОСТ 16093-70.
- 9.4. Неуказанные предельные отклонения размеров:
отверстий H12, валов h 12.
- 9.5. Покрытие - 999.7899-0000.

10. КОНСТРУКЦИЯ И РАЗМЕРЫ ПРУЖИНЫ (Дет. 9).

10.1. Конструкция и размеры пружины должны соответствовать указанным на черт. 10.

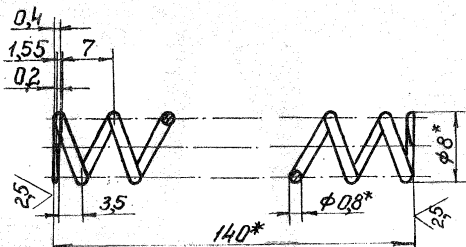

* Размеры для справок.

Масса - 0,003 кг.

Черт. 10

Пример условного обозначения пружины:

Пружина 7810-0051/003 ОСТ 1.52451-79

- 10.2. Материал - проволока П-0,8 ГОСТ 9389-75.
- 10.3. Модуль сдвига 30 ГПа ,
- 10.4. Напряжение касательное при кручении (максимальное)
 $\tau_3 = 1300 \text{ МПа}$.
- 10.5. Длина развернутой пружины $\sim 450 \text{ мм}$.
- 10.6. Число рабочих витков - 18.
- 10.7. Число витков полное - 20.
- 10.8. Направление навивки правое.
- 10.9. Остальные технические требования по ГОСТ 16118-70.

II. КОНСТРУКЦИЯ И РАЗМЕРЫ КОЛЬЦА ПРУЖИННОГО (Дет.10).

II.1. Конструкция и размеры кольца пружинного должны соответствовать указанным на черт. II.

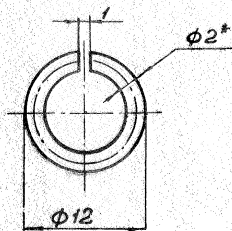

*

Размеры для справки.

Масса - 0,001 кг.

Черт. II

Пример условного обозначения кольца пружинного:

Кольцо пружинное 7810-0051/010 ОСТ 1.52451-79

- II.2. Материал - проволока II - 2,0 ГОСТ 9389-75.
 II.3. Длина развертки ~ 31 мм.
 II.4. Неуказанные предельные отклонения размеров:
 отверстий H14, валов h I4.
 II.5. Покрытие - 999.7899-0000.

12. КОНСТРУКЦИЯ И РАЗМЕРЫ КОЛЬЦА (Дет. 11).

12.1. Конструкция и размеры кольца должны соответствовать указанным на черт. 12.

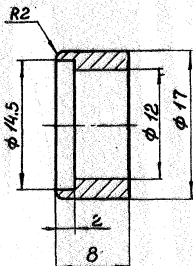

Масса - 0,007 кг.

Черт. 12

Пример условного обозначения кольца:

Кольцо 7810-0051/011 ОСТ 1.52451-79

12.2. Материал - сталь марки Ст.3 по ГОСТ 380-71.

**12.3. Неуказанные предельные отклонения размеров:
отверстий H12, валов h 12.**

12.4. Покрытие - 999.7899-0000.

13. КОНСТРУКЦИЯ И РАЗМЕРЫ РУЧКИ (Дет. 12),

13.1. Конструкция и размеры ручки должны соответствовать указанным на черт. 13.

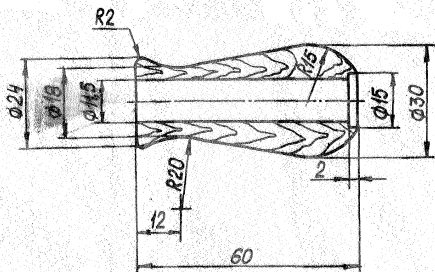

Масса - ~~0,013~~ кг.

Черт. 13

Пример условного обозначения ручки:

Ручка 7810-0051/012 ОСТ 1.52451-79

- 13.2. Материал - береза. Допускается изготовление ручки из бука, клена и рябины.
- 13.3. Покрытие - 999.7899-0000.

14. КОНСТРУКЦИЯ И РАЗМЕРЫ ПРОБКИ (Дет.13).

14.1. Конструкция и размеры пробки должны соответствовать указанным на черт. 14.

2,5/√

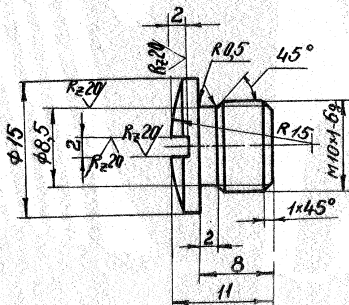

Масса - 0,009 кг.

Черт. 14

Пример условного обозначения пробки:

Пробка 7810-0061/013 ОСТ 1.52451-79

14.2. Материал - сталь марки Ст.3 по ГОСТ 380-71.

14.3. Резьба - СТ СЭВ 180-75, СТ СЭВ 182-75.

Допуски на резьбу - ГОСТ 16093-70.

14.4. Неуказанные предельные отклонения размеров:
отверстий $H12$, валов $h 12$.

14.5. Покрытие - 999.7899-0000.

15. КОНСТРУКЦИЯ И РАЗМЕРЫ ПРУЖИНЫ (Det.I4).

15.1. Конструкция и размеры пружины должны соответствовать указанным на черт. 15.

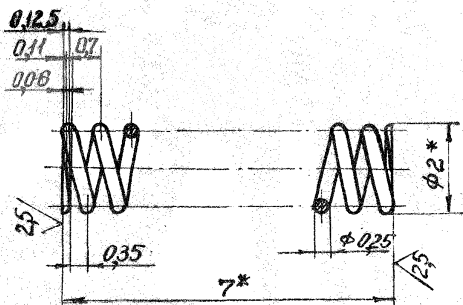

* Размеры для справок.

Масса - 0,001кг.

Черт. 15

Пример условного обозначения пружины:

Пружина 78I0-005I/0I4 ОСТ I.5245I-79

- 15.2. Материал - проволока П-0,25 ГОСТ 9389-75.
- 15.3. Модуль сдвига 80 ГПа.
- 15.4. Напряжение касательное при кручении (максимальное) 1300 МПа.
- 15.5. Длина развернутой пружины ~ 62 мм.
- 15.6. Число рабочих витков - 8.
- 15.7. Число полных витков - 10.
- 15.8. Направление навивки - правое.
- 15.9. Остальные технические требования по ГОСТ 16118-70.

16. КОНСТРУКЦИИ И РАЗМЕРЫ СОБАЧКИ ТОРМОЗА (Det.15).

16.1. Конструкция и размеры собачки тормоза должны соответствовать указанным на черт. 16.

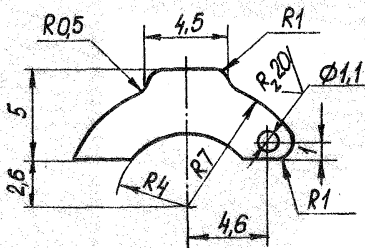

2.5
✓(✓)

Масса - 0,007 кг.

Черт. 16

Пример условного обозначения собачки тормоза:

Собачка тормоза 7810-0051/015 ОСТ 1.52451-79

- 16.2. Материал - сталь марки Ст.6 по ГОСТ 380-71.
 16.3. Твердость - НRC 35 ... 40.
 16.4. Неуказанные предельные отклонения размеров:
 отверстий H12, валов h 12.
 16.5. Покрытие - 999.7899-0000.

17. КОНСТРУКЦИЯ И РАЗМЕРЫ ГАЙКИ ЛЕВОЙ (Дет. 16).

17.1. Конструкция и размеры гайки левой должны соответствовать указанным на черт. 17.

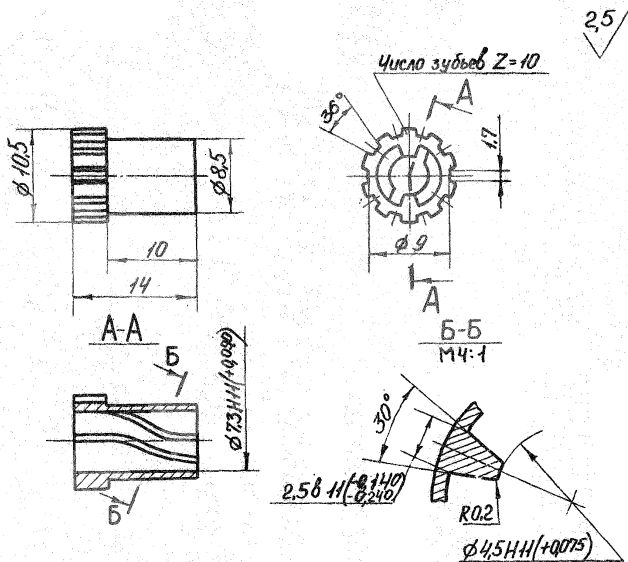

Масса - 0,003 кг.

Черт. 17

Пример условного обозначения гайки левой:

Гайка левая 7810-0051/016 ОСТ 1.52451-79

17.2. Материал - бронза марки БрОЦС по ОСТ 1.90054-72,
6-6-3

БрОЦС ГОСТ 613-79.
5-5-5

17.3. Резьба винтовая внутреннего выступа.
левая: 2 захода, шаг 40,7 мм.

17.4. Неуказанные предельные отклонения размеров:
отверстий H12, валов h 12.

17.5. Покрытие - 999,7899-0000.

18. КОНСТРУКЦИЯ И РАЗМЕРЫ СУХАРЯ (Дет. 17).

18.1. Конструкция и размеры сухаря должны соответствовать указанным на черт. 18.

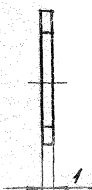
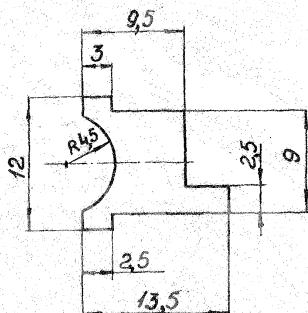

Масса - 0,001 кг

Черт. 18

Пример условного обозначения сухаря:

Сухарь 7810-0051/017 ОСТ 1.52451-79

18.2. Материал - лист 1.0 ГОСТ 19903-75
45 ГОСТ16523-70

18.3. Твердость - НРС 35 ... 40.

18.4. Неуказанные предельные отклонения размеров:
отверстий H12, валов h 12.

18.5. Покрытие - 999.7899-0000.

19. КОНСТРУКЦИЯ И РАЗМЕРЫ ПЕРЕКЛЮЧАТЕЛЯ (Узел, дет.18)

19.1. Конструкция и размеры переключателя должны соответствовать указанным на черт. 19 и в табл. 2.

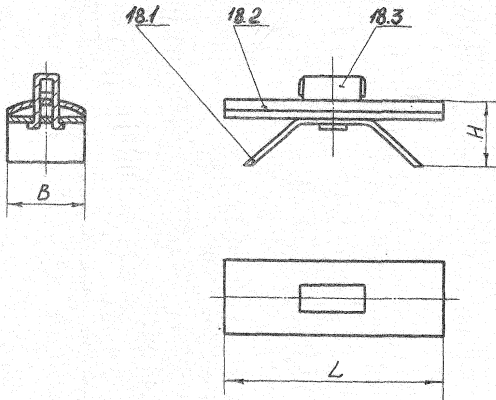

Черт. 19

Таблица 2

Размеры в мм

Обозначение переключателя	Применяемость	L	H	B	Масса, кг	Дет. I8.I Пружина кол. I
						Обозначения
78I0-005I/I00		23	5	8	0,00I	78I0-005I/I0I

Продолжение табл.2

Размеры в мм

Обозначение переключателя	Дет. I8.2 Основание кол. I	Дет. I8.3 Кнопка кол. I
	Обозначения	
78I0-005I/I00	78I0-005I/I02	78I0-005I/I03

Пример условного обозначения переключателя:

Переключатель 78I0-005I/I00 ОСТ I.5245I-79

I9.2. После сборки выступающие концы кнопки отогнуть.

20. КОНСТРУКЦИЯ И РАЗМЕРЫ ПРУЖИНЫ (Det. 18.I).

20.1. Конструкция и размеры пружины должны соответствовать указанным на черт. 20.

R₂ 20 /
✓(✓)

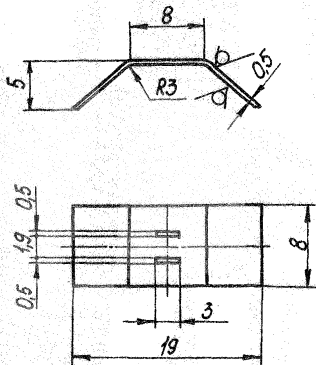

Масса - 0,006 кг

Черт. 20

Пример условного обозначения пружины.

Пружина 7810-0051/101 ОСТ 1.52451-79

- 20.2. Материал - лист 0,5 ГОСТ 19903-74
65Г ГОСТ 1542-71
- 20.3. Твердость - НRC 44 ... 48.
- 20.4. Длина развертки ~ 22,9 мм.
- 20.5. Неуказанные предельные отклонения размеров:
валов h I4.
- 20.6. Покрытие - 999.7899-0000.

21. КОНСТРУКЦИЯ И РАЗМЕРЫ ОСНОВАНИЯ (Det. I8.2),

21.1. Конструкция и размеры основания должны соответствовать указанным на черт. 21.

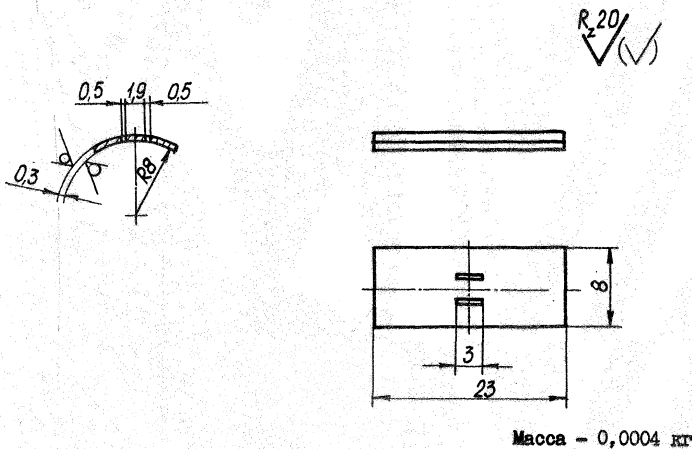

Черт. 21

Пример условного обозначения основания:

Основание 7810-0051/102 ОСТ 1.52451-79

21.2. Материал - лист 0,5 ГОСТ 19903-74,
Ст.3 ГОСТ 16523-70

21.3. Неуказанные предельные отклонения размеров:

валов h I4.

21.4. Покрытие - 999.7899-0000.

22. КОНСТРУКЦИЯ И РАЗМЕРЫ КНОПКИ (Дет. 18.3).

22.1. Конструкция и размеры кнопки должны соответствовать указанным на черт. 22.

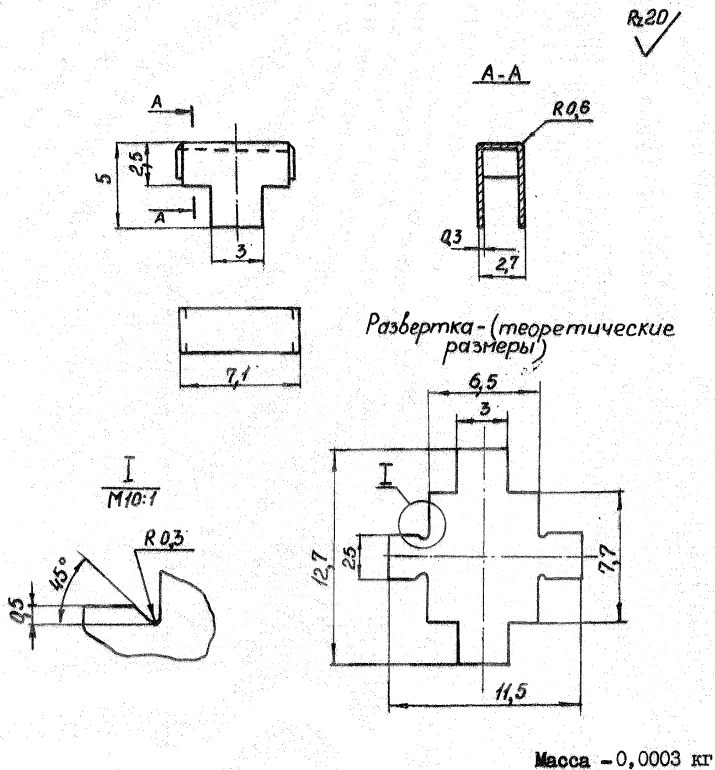

Черт. 22

Пример условного обозначения кнопки:

Кнопка 7810-0051/103 ОСТ 1.52451-79

22.2. Материал - лист 0.5 ГОСТ 19903-74 .
Ст.3 ГОСТ 16523-70

22.3. Неуказанные предельные отклонения размеров:
валов h 14.

22.4. Покрытие - 999.7899-0000.

23. КОНСТРУКЦИЯ И РАЗМЕРЫ ГАЙКИ ПРАВОЙ (Det.19).

23.1. Конструкция и размеры гайки правой должны соответствовать указанным на черт. 23.

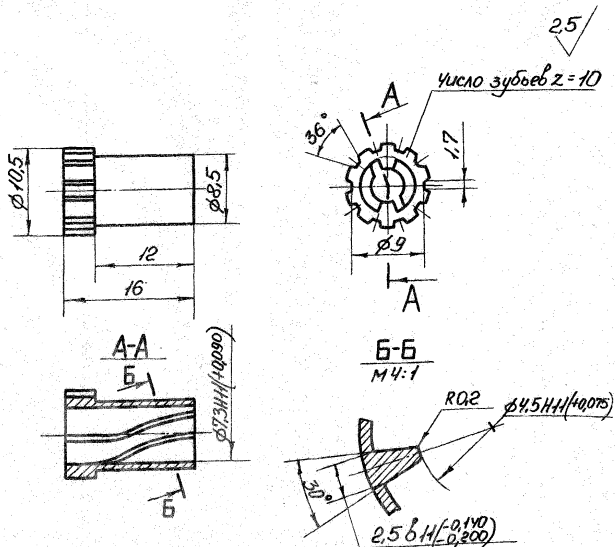

Масса - 0,003 кг

Черт. 23

Пример условного обозначения гайки правой:

Гайка правая 7810-0051/018 ОСТ 1.52451-79

- 23.2. Материал - бронза марки БрСЦС по ОСТ 1.90054-72,
6-6-3
БрСЦС по ГОСТ 613-79.
5-5-5
- 23.3. Резьба винтовая внутреннего выступа правая:
2 захода, шаг 40,7 мм.
- 23.4. Неуказанные предельные отклонения размеров:
отверстий H12, валов h 12.
- 23.5. Покрытие - 999.7899-0000.

24. КОНСТРУКЦИЯ И РАЗМЕРЫ ГАЙКИ (Det.20).

24.1. Конструкция и размеры гайки должны соответствовать указанным на черт. 24.

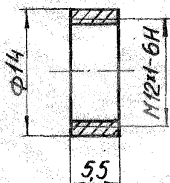

2,5

Масса - 0,002 кг

Черт. 24

Пример условного обозначения гайки:

Гайка 7810-005I/0I9 ОСТ I.5245I-79

24.2. Материал - сталь марки Ст3ГОСТ 380-71.

24.3. Резьба - СТ СЭВ 180-74, СТ СЭВ 182-74.

Допуски на резьбу - ГОСТ 16093-70.

24.4. Неуказанные предельные отклонения размеров:

валов h 12.

24.5. Покрытие - 999.7899-0000.

25. КОНСТРУКЦИЯ И РАЗМЕРЫ ВТУЛКИ (Det. 21).

25.1. Конструкция и размеры втулки должны соответствовать указанным на черт. 25.

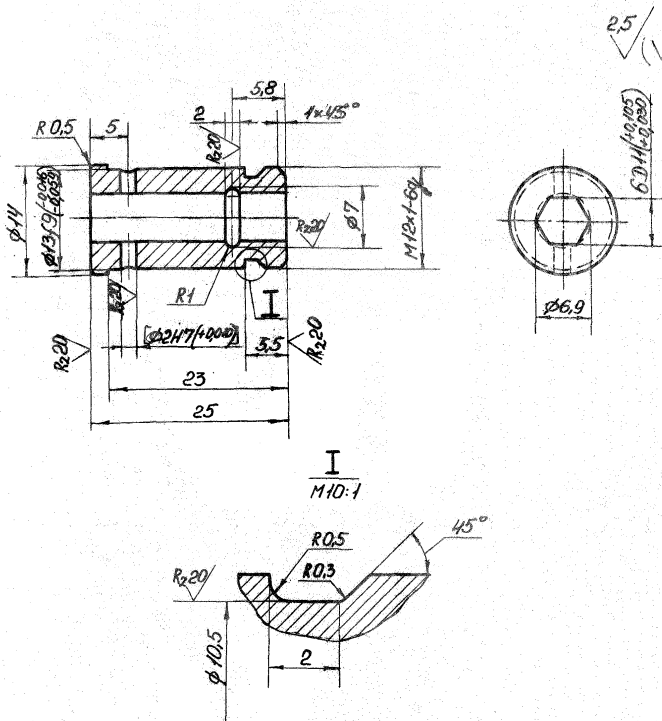

Черт. 25

Масса - 0, 15 кг

Пример условного обозначения втулки:

Втулка 7810-0051/020 ОСТ 1.52451-79

- 25.2. Материал - сталь марки Ст6 по ГОСТ 380-71.
- 25.3. Резьба - СТ СЭВ 180-74, СТ СЭВ 182-74.
Допуски на резьбу - ГОСТ 16093-70.
- 25.4. Неуказанные предельные отклонения размеров:
отверстий H12, валов h 12.
- 25.5. Обработку по размерам в квадратных скобках
производить с дет. 2.
- 25.6. Покрытие - 999.7899-0000.

26. КОНСТРУКЦИЯ И РАЗМЕРЫ ШПОНКИ (Дет. 22).

26.1. Конструкция и размеры шпона должны соответствовать указанным на черт. 26.

25

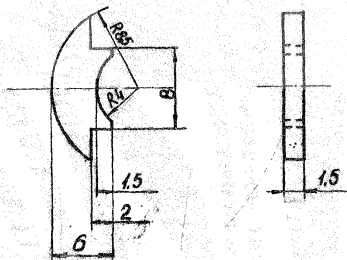

Масса - 0,0002 кг.

Черт. 26

Пример условного обозначения шпонки

Шпонка 7810-0051/021 ОСТ 1.52451-79

- 26.2. Материал - сталь марки 45 по ГОСТ 1050-74.
 26.3. Твердость - НРС 35 ... 40.
 26.4. Неуказание предельные отклонения размеров:
 отверстий H12, валов h 12.
 26.5. Покрытие - 999.7899-0000.