

УДК 621.774.77.76

Группа Г-24

ОТРАСЛЕВОЙ СТАНДАРТ

ТРУБОРАЗВАЛЬЦОВКА

ОСТ 1.52435-79

Конструкция и размеры.

Взамен 999.1965-0001
(АН-2275)

Распоряжением Министерства

срок введения установлен

от 28.01. 19 80 г. № 087-16

с 01.07. 19 80 г.
по 01.07. 1985 г.

© Проверено в 1985 г.
Срок действия продлен до 01.01.91.

Настоящий стандарт распространяется на трубообразвальцовку, предназначенную для развальцовки концов труб по ГОСТ 13954-74.

1. КОНСТРУКЦИЯ И РАЗМЕРЫ ТРУБОРАЗВАЛЬЦОВКИ.

1.1. Конструкция и размеры трубообразвальцовки должны соответствовать указанным на черт. 1 и в табл. 1.

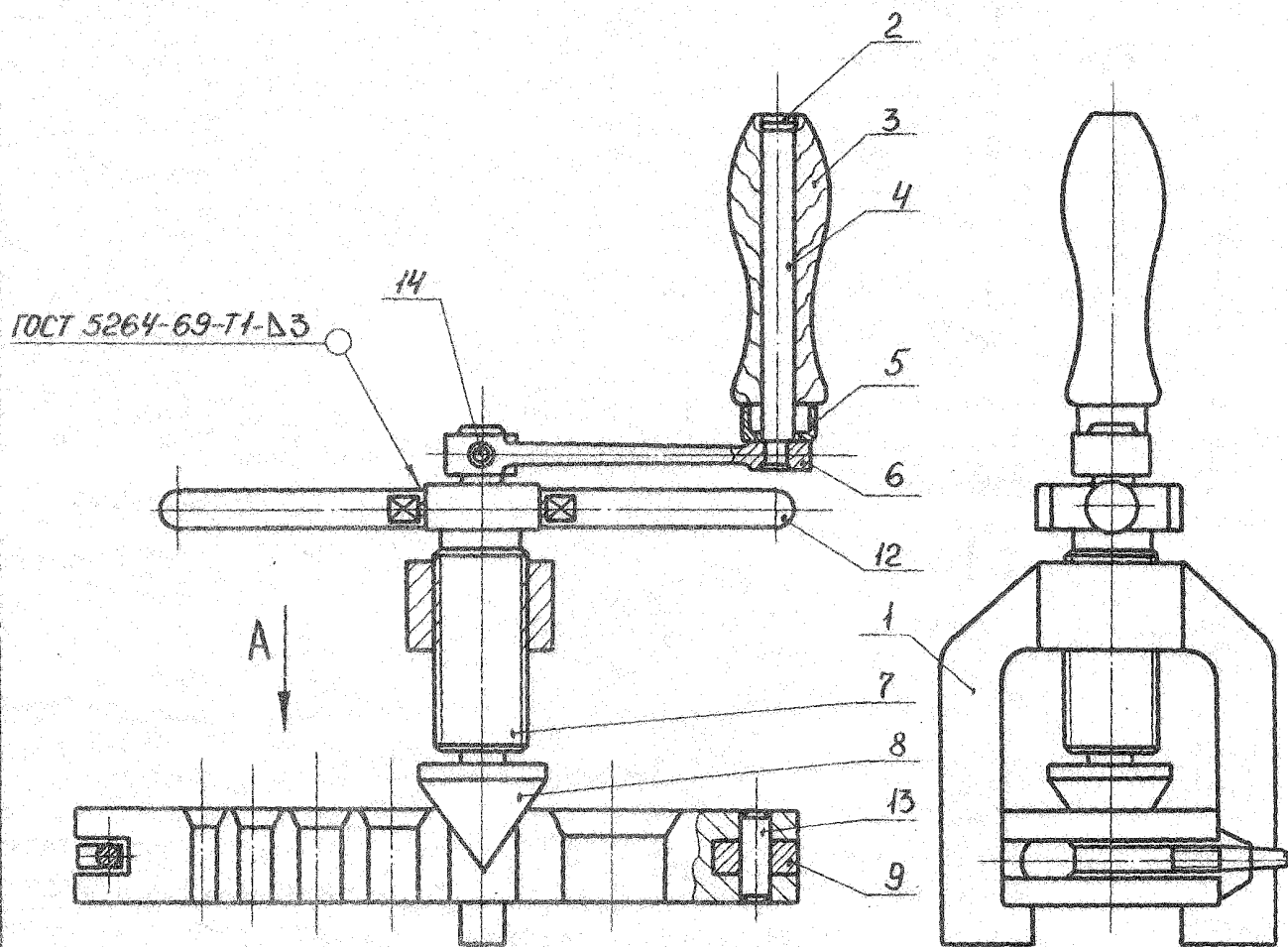

Вид А

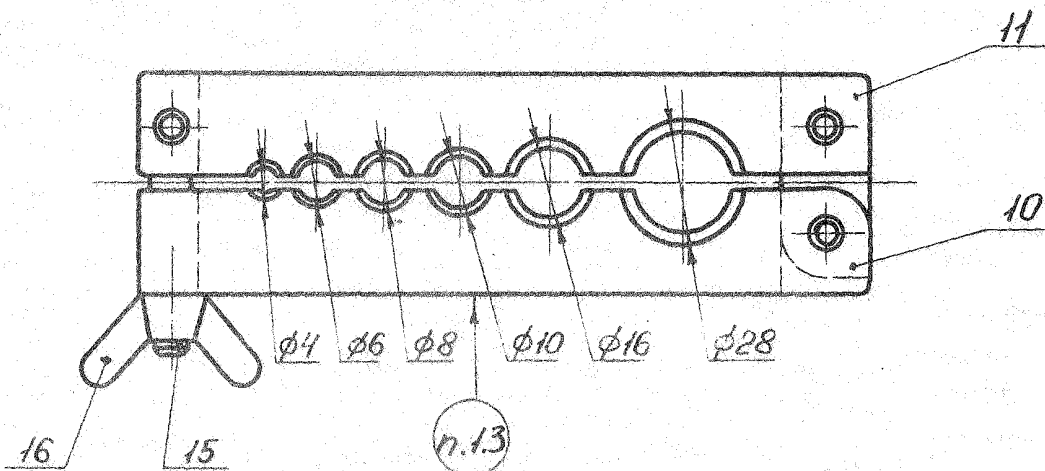

Черт. I

Таблица I

Размеры в мм

Обозначение трубообраз- вальцовки	Примечание	Масса, кг	Размеры в мм				Дет.5 Колпачок кол. I
			Дет.1 Скоба кол. I	Дет.2 Шайба кол. I	Дет.3 Ручка кол. I	Дет.4 Стержень кол. I	
1965 -0002		3,230	О б о з н а ч е н и я				1965-0002/004
			1965-0002/100	1965-0002/001	1965-0002/002	1965-0002/003	1965-0002/004

Продолжение табл. I

Размеры в мм

Обозначение трубообраз- вальцовки	Примечание	Дет.6 Рычаг кол. I	Дет.7. Гайка кол. I	Дет.8 Конус кол. I	Дет.9 Сухарь кол. I	Дет.10 Гуока подвижная кол. I	Дет.11 Гуока неподвижная кол. I
1965 -0002		1965-0002/005	1965-0002/006	1965-0002/007	1965-0002/008	1965-0002/009	1965-0002/010

Продолжение табл. I

Размеры в мм

Обозначение трубообраз- вальцовки	Дет. I2	Дет. I3	Дет. I4	Дет. I5	Дет. I6
	Рукоятка ГОСТ 8923-69 кол. 2	Штифт ГОСТ 3128-70 * кол. 3	Штифт ГОСТ 3128-70 * кол. 1	Болт стальной ГОСТ 3033-73 * кол. 1	Гайка-барашек * ГОСТ 3032-66 кол. 1
1965-0002	706I-0062	608 x 30	0 6 0 3 5 1 4 5 2 0		М8 x 60
					М8

* Материал - сталь марки 45, твердость дет. I3 и I4 - НРС 35 ... 40 для дет. I5 - диаметр отверстия $d_1 = 6СII^{+0,145}_{+0,070}$

Пример условного обозначения трубообразвальцовки:

Трубообразвальцовка 1965-0002 ОСТ 1.52435-79

1.2. Технические требования - 999.7899-0000.

1.3. Маркировать: обозначение, размеры отверстий (d 4 + 28), товарный знак предприятия - изготовителя.

2. КОНСТРУКЦИЯ И РАЗМЕРЫ СКОБЫ (Изделие, дет.1).

2.1. Конструкция и размеры скобы должны соответствовать указанным на черт. 2 и в табл. 2.

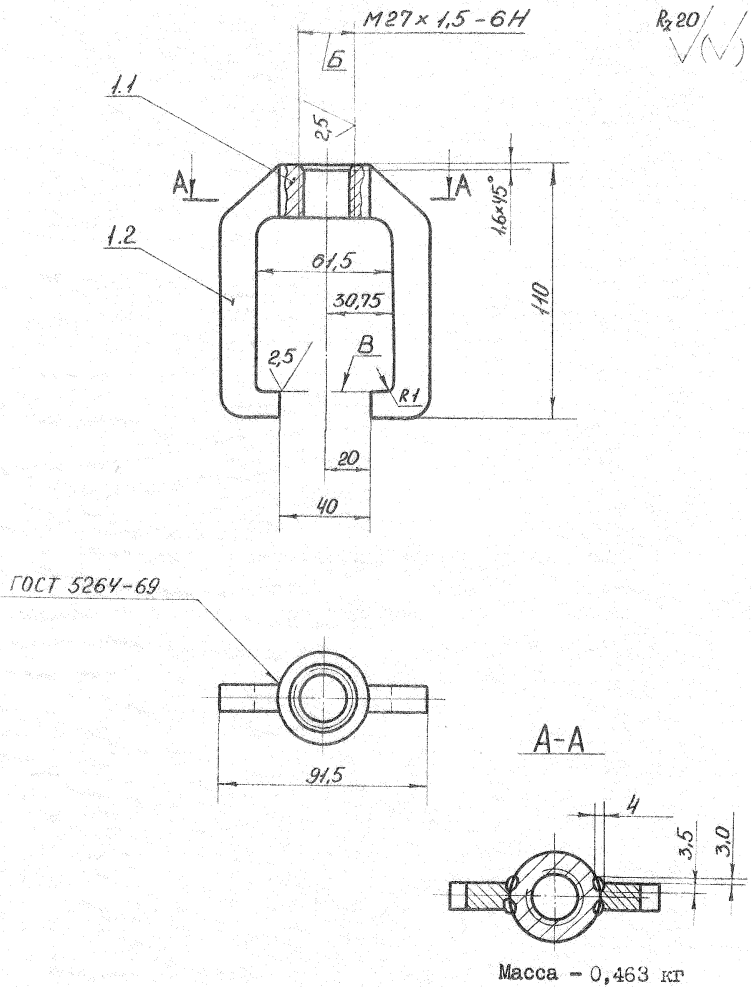

Черт. 2

Таблица 2

Размеры в мм

Обозначение скобы	Применяемость	Дет. 1.1 Гайка кол. 1	Дет. 1.2 Ребро кол. 2
		Обозначения	
1965-0002/100		1965-0002/101	1965-0002/102

Пример условного обозначения скобы:

Скоба 1965-0002/100 ОСТ 1.52435-79

- 2.2. Твердость - НРС 37 ... 42.
- 2.3. Резьба - СТ СЭВ 180-75, СТ СЭВ 182-75.
Допуски на резьбу - ГОСТ 16093-70.
- 2.4. Неперпендикулярность оси отв. Б относительно поверхности В не должна быть более 0,05 мм.
- 2.5. Неуказанные предельные отклонения размеров :
отверстий H 14, валов h 14.
- 2.6. Покрытие - 999.7899-0000.

3. КОНСТРУКЦИЯ И РАЗМЕРЫ ГАЙКИ (Дет. I.I).

3.1. Конструкция и размеры гайки должны соответствовать указанным на черт. 3.

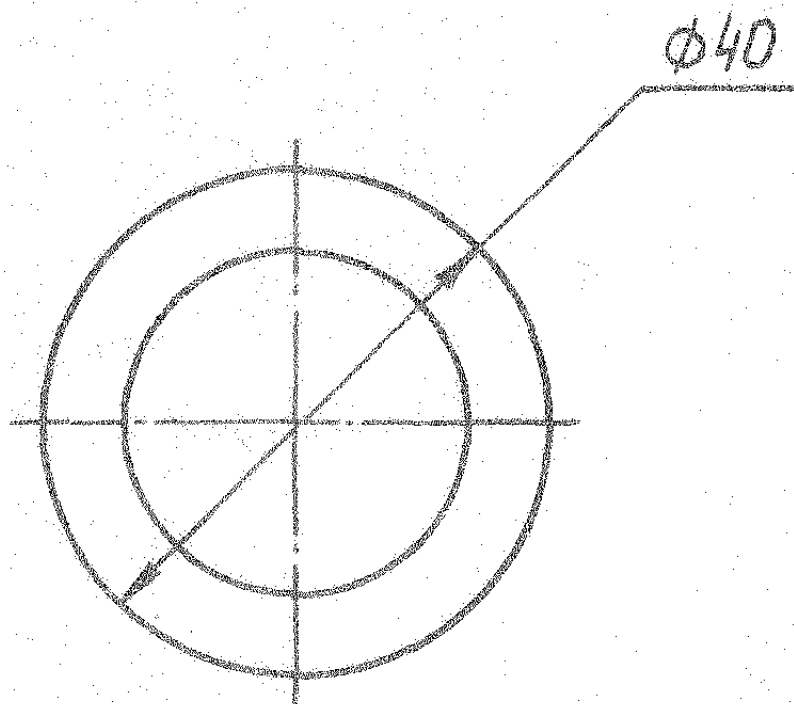
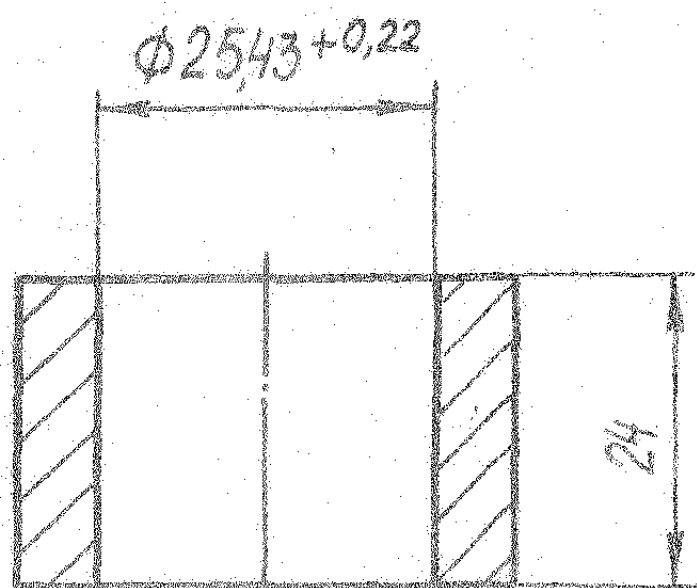
R₂₀

Масса - 0,129 кг

Черт. 3

Пример условного обозначения гайки:

Гайка 1965-0002/101 ОСТ 1.52435-79

3.2. Материал - сталь марки 30ХГСА по ГОСТ 4543-71.

4. КОНСТРУКЦИЯ И РАЗМЕРЫ РЕБРА (Дет. 1.2).

4.1. Конструкция и размеры ребра должны соответствовать указанным на черт. 4.

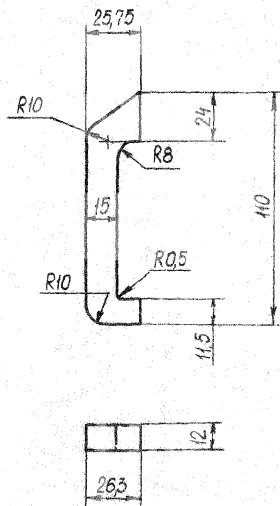

Масса - 0,210 кг

Черт. 4

Пример условного обозначения ребра:

Ребро 1965-0002/102 ОСТ 1.52435-79

4.2. Материал - сталь марки 30ХГСА по ГОСТ 4543-71.

5. КОНСТРУКЦИЯ И РАЗМЕРЫ ШАЙБЫ (Det. 2)

5.1. Конструкция и размеры шайбы должны соответствовать указанным на черт. 5.

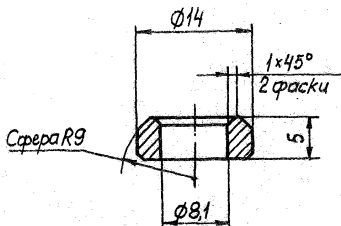
R_z20

Масса - 0,004 кг

Черт.5

Пример условного обозначения шайбы:

Шайба I965-0002/001 ОСТ I.52435-79

5.2. Материал - сталь марки Ст.3 по ГОСТ 380-71.

5.3. Неуказанные предельные отклонения размеров:

отверстий H12, валов h 12.

5.4. Покрытие - 999.7899-0000.

6. КОНСТРУКЦИЯ И РАЗМЕРЫ РУЧКИ (Дет.3).

6.1. Конструкция и размеры ручки должны соответствовать указанным на черт. 6.

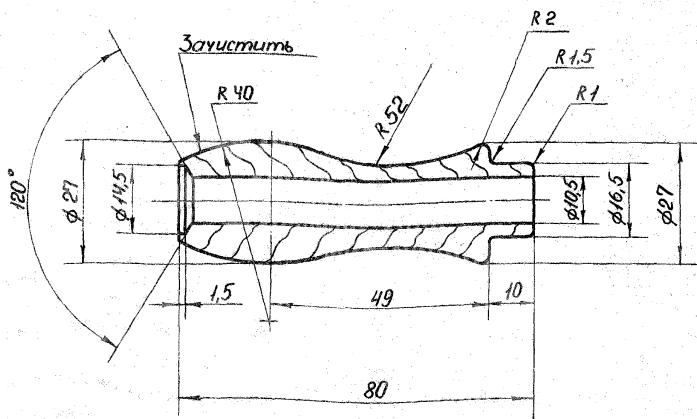

Масса - 0,007кг

Черт. 6

Пример условного обозначения ручки:

Ручка 1965-0002/002 ОСТ 1.52435-79

6.2. Материал - дерево : береза или бук.

6.3. Прошлифовать.

7. КОНСТРУКЦИЯ И РАЗМЕРЫ СТЕРЖНЯ (Дет.4).

7.1. Конструкция и размеры стержня должны соответствовать указанным на черт. 7.

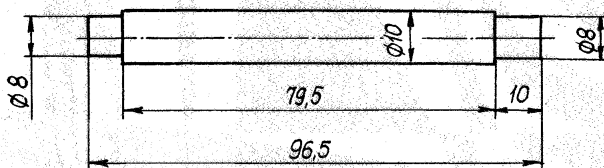
 $R_{z,20}$

Масса - 0,055 кг

Черт. 7

Пример условного обозначения стержня:

Стержень I965-0002/003 ОСТ 1.52435-79

7.2. Материал - сталь марки Ст.3 по ГОСТ 380-71.

7.3. Неуказанные предельные отклонения размеров:
валов h I2.

7.4. Покрытие - 999.7899-0000.

8. КОНСТРУКЦИЯ И РАЗМЕРЫ КОЛПАЧКА (Дет.5).

8.1. Конструкция и размеры колпачка должны соответствовать указанным на черт. 8.

✓ (M)

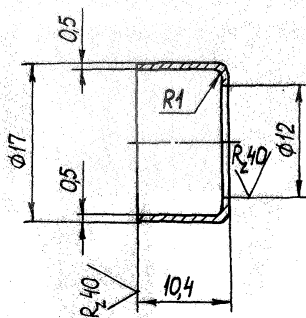

Масса - 0,002 кг

Черт. 8

Пример условного обозначения колпачка:

Колпачок I965-0002/004 ОСТ I.52435

8.2. Материал - лист 0,5 ГОСТ I9903-74
20 ГОСТ I6523-70

8.3. Неуказанные предельные отклонения размеров:
отверстий H14, валов h I4.

8.4. Покрытие - 999.7899-0000.

9. КОНСТРУКЦИЯ И РАЗМЕРЫ РЫЧАГА (Det.6).

9.1. Конструкция и размеры рычага должны соответствовать указанным на черт. 9.

2,5/(\checkmark)

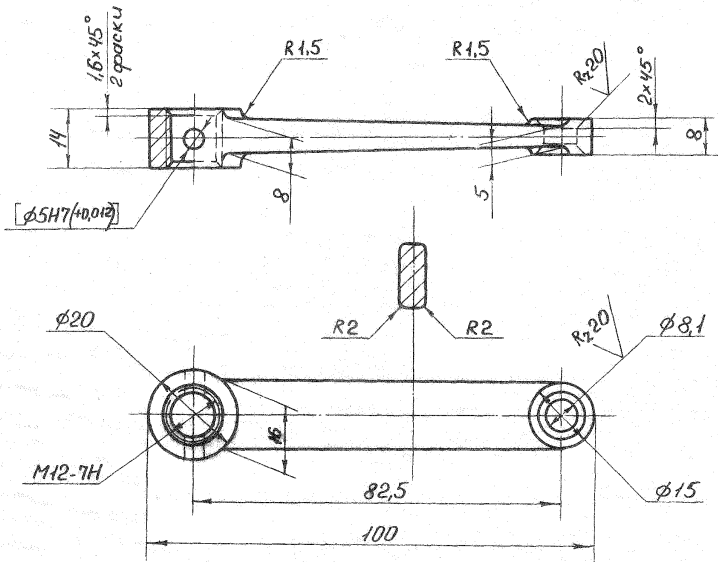

Масса - 0,078 кг

Черт. 9

Пример условного обозначения рычага:

Рычаг 1965-0002/005 ОСТ I.52435-79

- 9.2. Материал - сталь марки Ст.3 по ГОСТ 380-71.
- 9.3. Резьба - СТ СЭВ 180-75, СТ СЭВ 182-75.
Допуски на резьбу - ГОСТ 16093-70.
- 9.4. Обработку по размерам в квадратных скобках производить совместно с дет. 8.
- 9.5. Неуказанные предельные отклонения размеров:
отверстий $H14$, валов $h14$.
- 9.6. Покрытие - 999.7899-0000.

Пример условного обозначения гайки:

Гайка 1965-0002/006 ОСТ 1.52435-79

10.2. Материал - сталь марки 45 по ГОСТ 1050-74

10.3. Твердость - НРС 35 ... 38.

10.4. Резьба - СТ СЭВ 180-75, СТ 182-75.

Допуски на резьбу - ГОСТ 16093-70.

10.5. Неуказанные предельные отклонения размеров:
отверстий H12, валов h 12.

10.6. Покрытие - 999.7899-0000.

II. КОНСТРУКЦИЯ И РАЗМЕРЫ КОНУСА (Дет.8).

II.1. Конструкция и размеры конуса должны соответствовать указанным на черт. II.

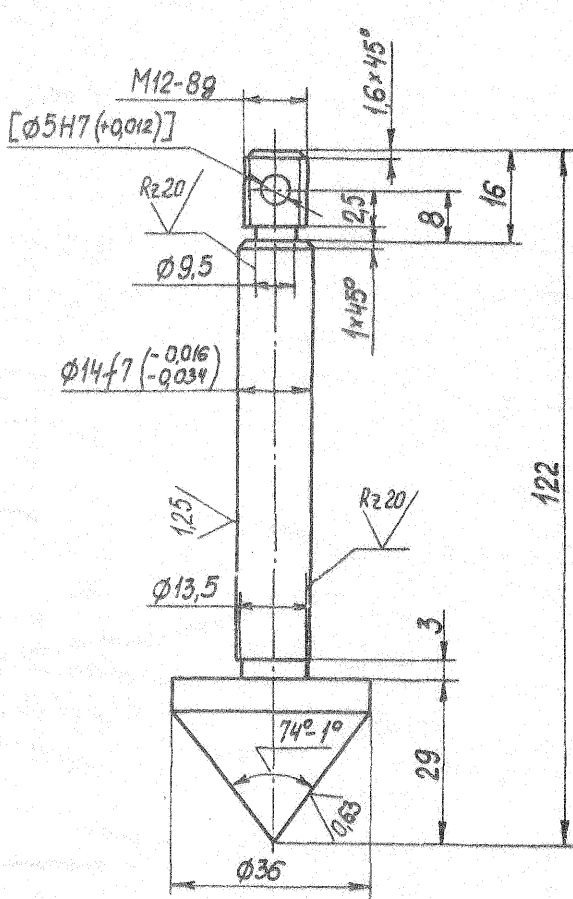

Масса - 0,239 кг

Черт. II

Пример условного обозначения конуса:

Конус I965-0002/007 ОСТ I.52435-79

- II.2. Материал - сталь марки У8А по ГОСТ I435-74.
- II.3. Твердость - НРС 50 ... 55.
- II.4. Резьба - СТ СЭВ I80-75, СТ СЭВ I82-75. Допуски на резьбу -
- ГОСТ I6093-70.
- II.5. Обработку по размерам в квадратных скобках производить совместно с дет. 6.
- II.6. Неуказанные предельные отклонения размеров:
отверстий H_{12} , валов h_{12} .
- II.7. Покрытие - 999.7899-0000.

12. КОНСТРУКЦИЯ И РАЗМЕРЫ СУХАРЯ (Дет.9).

12.1. Конструкция и размеры сухаря должны соответствовать указанным на черт. 12.

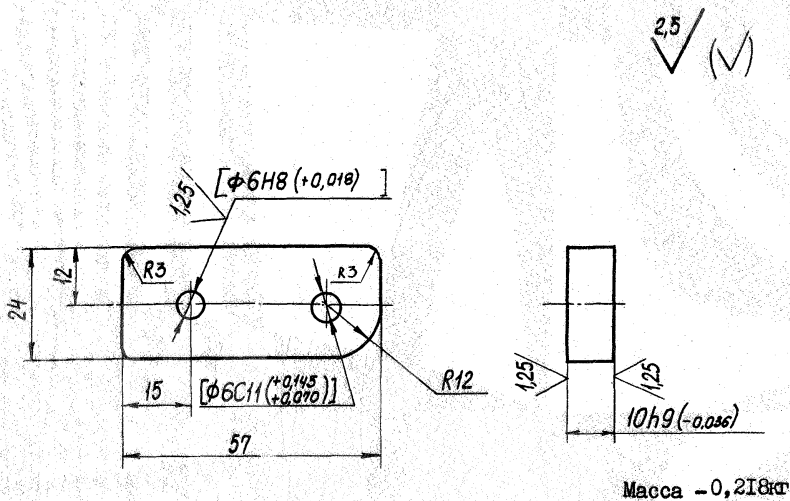

Черт. 12

Пример условного обозначения сухаря:

Сухарь I965-0002/008 ОСТ 1.52435-79

- 12.2. Материал - сталь марки 20 по ГОСТ 1050-74.
- 12.3. Обработку по размерам в квадратных скобках производить совместно с дет. 10, 11.
- 12.4. Неуказанные предельные отклонения размеров: отверстий H12, валов h 12.
- 12.5. Покрытие - 999.7899-0000.

13. КОНСТРУКЦИЯ И РАЗМЕРЫ ГУБКИ ПОДВИЖНОЙ (Det.10).

13.1. Конструкция и размеры губки подвижной должны соответствовать указанным на черт. 13.

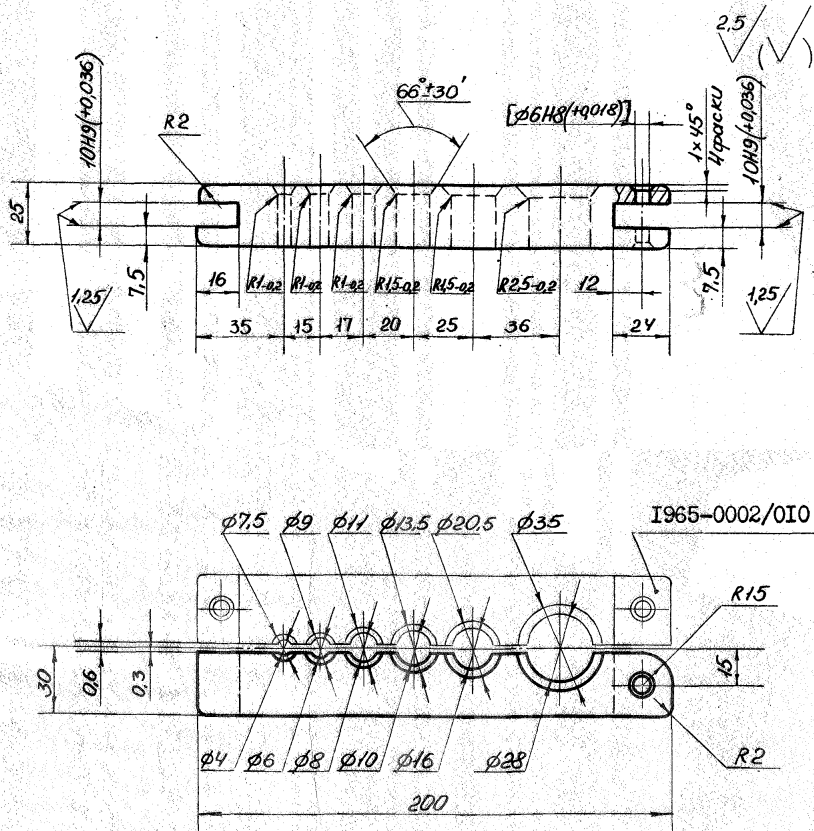

Черт. 13

Пример условного обозначения губки подвижной:

Губка подвижная I965-0002/009 ОСТ I.52435-79

- I3.2. Материал - сталь марки 45 по ГОСТ I050-74.
- I3.3. Обработку по размерам в квадратных скобках производить совместно с дет. II.
- I3.4. Неуказанные предельные отклонения размеров:
отверстий H12, валов h I2.
- I3.5. Покрытие - 999.7899-0000.

14. КОНСТРУКЦИЯ И РАЗМЕРЫ ГУБКИ НЕПОДВИЖНОЙ (Det. II).

14.1. Конструкция и размеры губки неподвижной должны соответствовать указанным на черт. 14.

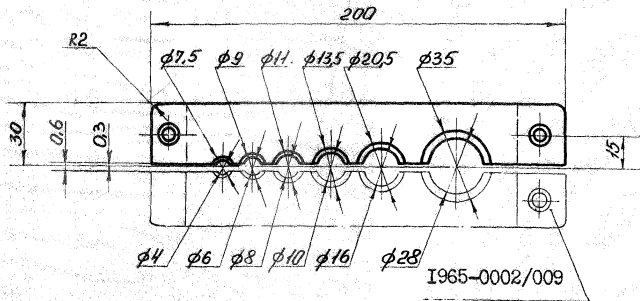
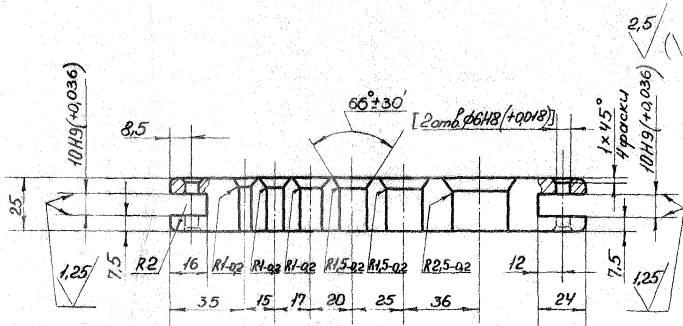

Масса - 0,800 кг

Черт. 14

Пример условного обозначения губки неподвижной:

Губка неподвижная I965-0002/ 010 ОСТ I.52435-79.

- I4.2. Материал - сталь марки 45 по ГОСТ I050-74.
- I4.3. Обработку в квадратных скобках производить совместно с дет. I0.
- I4.4. Неуказанные предельные отклонения размеров:
отверстий H12, валов h I2.
- I4.5. Покрытие - 999.7899-0000.