

УДК 629.7.05-514.1

Группа Д15

# ОТРАСЛЕВОЙ СТАНДАРТ

**ОСТ 1 10014-82**

**РУЧКИ УПРАВЛЕНИЯ ПРИБОРНЫЕ**  
**Конструкция и размеры**

На 4 страницах

Взамен 6801А

Срок действия продлен до 01.01.90

Проверено в 1989 г.

Срок действия продлен до 01.01.95

ОКП 75 9560

Распоряжением Министерства от 11 ноября 1982 г. № 298-89

срок действия установлен с 1 июля 1983 г.  
до 1 июля 1988 г.

Несоблюдение стандарта преследуется по закону

1. Настоящий стандарт распространяется на ручки управления приборные, устанавливаемые на индикаторах (приборах), пультах и щитках управления, размещаемых на рабочих местах экипажа самолетов и вертолетов. Приборные ручки управления предназначены для работы в различных климатических условиях.

Издание официальное

ГР 8267071 от 29.12.82

Перепечатка воспрещена



№ изм.	1	2	3
№ изв.	10605	11168	11739
Изм. № дубликата			
Изм. № подлинника			4958

2. Конструкция, размеры и коды ОКП ручек должны соответствовать указанным на черт. 1, 2 и в таблице.

Для типоразмеров 1 и 2

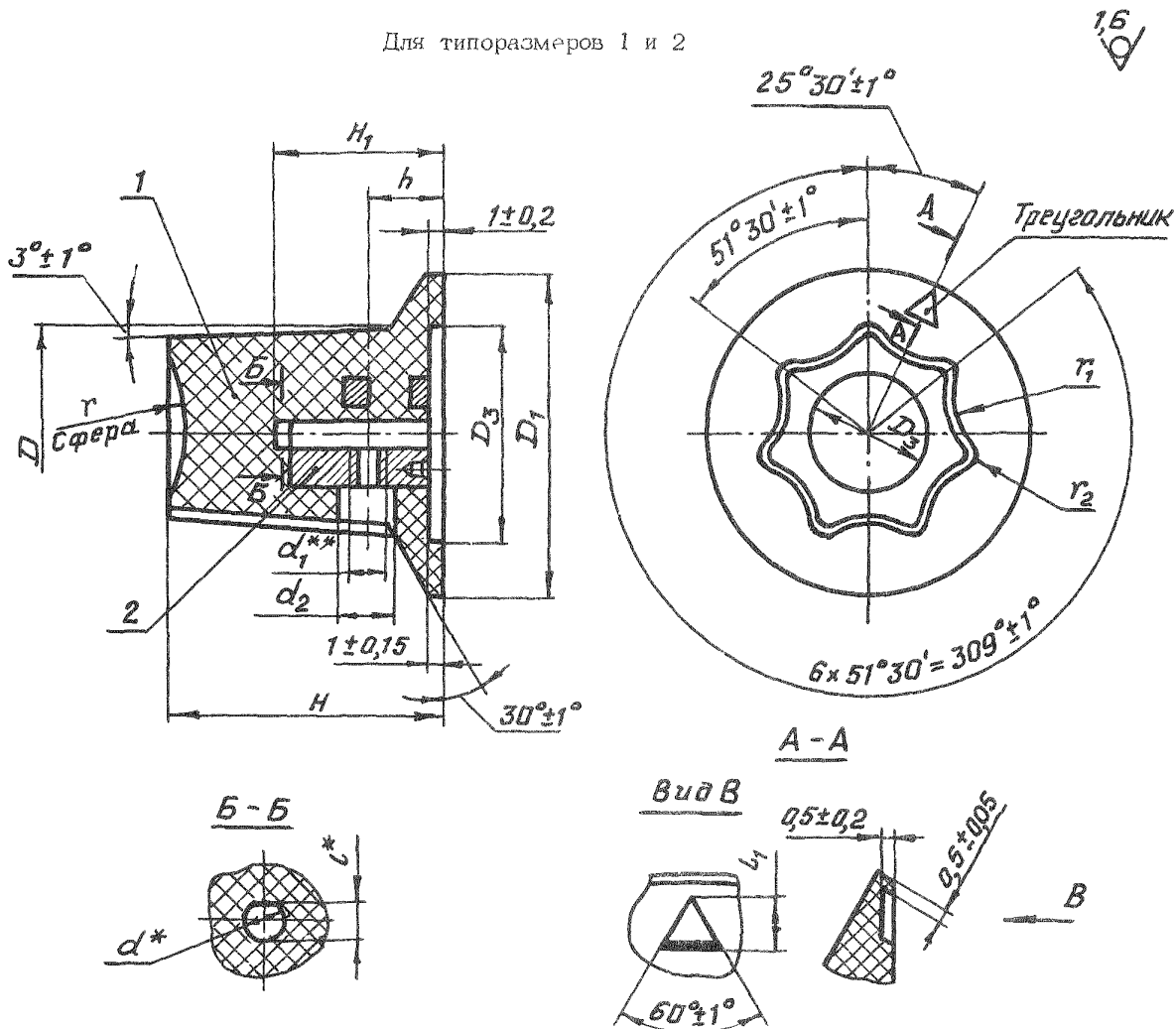

Черт. 1

Для типоразмеров 3-7  
Остальное - см. черт. 1

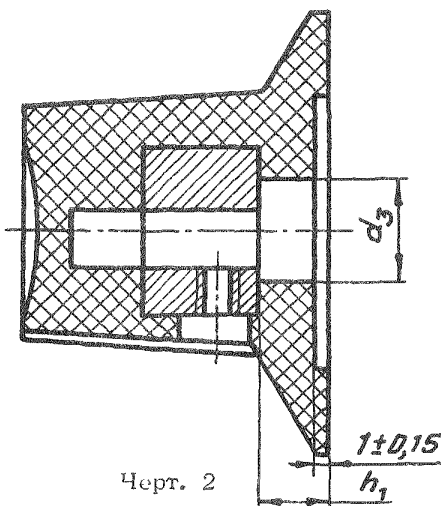

Черт. 2

\* Размер обеспеч. инстр.

\*\* Размер для справоч.

№ изм.	3
№ изв.	1 1739

Ив. № дубликата	4958
Ив. № подлинника	

Ив. № дубликата	4958
Ив. № подлинника	

Размеры, мм

Типо-размер	Код ОКП	$d^*$ Пред. откл. Н9	$d_1^{**}$	$d_2$ H14	$d_3$ H14	$D$ h14	$D_1$ h14	$D_2$ $\pm 0,3$	$D_3$ H14	$H$ h14	$h_1$ H14	$h$ $\pm 0,3$	$h_1$ $\pm 0,2$	$l^*$ H11	$l_1$ $\pm 0,2$	$r$ $\pm 1,0$	$r_1$ $\pm 0,3$	$r_2$ $\pm 0,2$	Поз. 1		Поз. 2 Втулка		Масса, кг		
																			Количество					1	
																			-					1	
																			Материал	Масса, кг	Обозначение				
1	5 9569 0031 09	3	M2,5-5H6H	4,0	-	16	24	8	16	20	1,1	5	-	2,5	3	60	5	1,0	Прессовочный материал ДСВ-2-Р-2М марок "Л" и "О" черного цвета ГОСТ 17478-72. Допускается ДСВ-4-Р-2М марок "Л" и "О"	0,005	1-ОСТ 1 11779-74	0,007			
2	5 9569 0032 08	4	M3-5H6H	5,5	7,5	20	32	12	20	22	1,1	8	5	3,5	5	80	8	1,6		0,006	2-ОСТ 1 11779-74	0,008			
3	5 9569 0033 07	6				25	40	16	28	25	1,1	10	7	5,0			90	10		2,0	0,008	1-ОСТ 1 11780-74	0,013		
4	5 9569 0034 06	8	M2,5-5H6H	4,0	9,0	30	48	20	30	30	2,0	10	7	7,0	3	60	1,2	2,5		0,009	2-ОСТ 1 11780-74	0,034			
5	5 9569 0035 05					3	4,5	16	21	8	16	20	1,1	5			2	2,5		3	60	5	1,0	0,027	3-ОСТ 1 11780-74
6	5 9569 0036 04	4	M2,5-5H6H	4,0	6,0	20	32	12	20	22	1,1	5	2	3,5	5	80	8	1,6		0,005	4-ОСТ 1 11780-74	0,011			
7	5 9569 0037 03	3				4,5	16	21	8	16	20	1,1	5	2	2,5	3	60	5		1,0	0,006				

3. Неуказанные радиусы скруглений R (0,3±0,1) мм.

4. Треугольник залить эмалью ЭП-572 белого цвета ТУ 6-10-1539-76. Допускается эмаль ЭП-140 ГОСТ 24709-81.

5. Маркировать обозначение и клеймить окончательную приемку на бирке для партии ручек.

6. Остальные технические требования - по ОСТ 1 80063-73.

Пример наименования и обозначения приборной ручки управления типоразмера 3:

Ручка 3-ОСТ 1 10014-82

\* Размер обеспеч. INSTR.  
\*\* Размер для справок.

№ изм. 1 10605  
№ изв. 11168  
3 11739

Ив. № дубликата 4958  
Ив. № подлинника

