

**СССР**

**ОТРАСЛЕВЫЕ СТАНДАРТЫ**

**КАНАТЫ ИЗ УГЛЕРОДИСТОЙ И НЕРЖАВЕЮЩЕЙ СТАЛЕЙ  
С ОБЖАТЫМИ НАКОНЕЧНИКАМИ**

**ОСТ 1 03796-75 — ОСТ 1 03798-75,  
ОСТ 1 12133-75 — ОСТ 1 12139-75**  
**ОСТ 1 00767-75, ОСТ 1 00768-75**

Издание официальное

УДК 629.7-427.4

Группа Д15

# ОТРАСЛЕВОЙ СТАНДАРТ

**ЗАДЕЛКА КАНАТОВ  
ИЗ УГЛЕРОДИСТОЙ И НЕРЖАВЕЮЩЕЙ СТАЛЕЙ  
ОБЖАТИЕМ В УШКОВЫХ, ВИЛЬЧАТЫХ  
И РЕЗЬБОВЫХ НАКОНЕЧНИКАХ**

**ОСТ 1 03796-75**

На 3 страницах

**Размеры**

Взамен 107СТ52;

ОСТ 1 03718-74

Проверено в 1984 г.

Срок действия установлен до ~~01.07.95~~

*Без ограничения срока действия (переч. ост-97г)*

Распоряжением Министерства от 13 октября 1975 г.

№ 087-16

срок введения установлен с 1 июля 1976 г.

**Несоблюдение стандарта преследуется по закону**

Размеры заделки канатов должны соответствовать указанным на чертеже и в таблице.

Лит. изм.	1	2
№ изв.	7828	9421

Изм. № дубликата	2661
Изм. № подлинника	

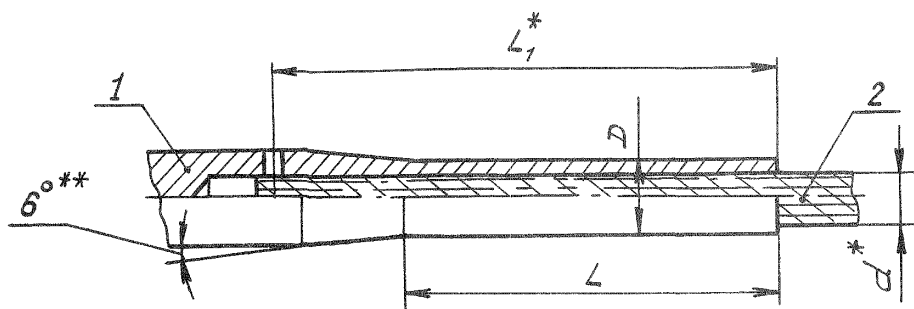

1 - наконечник (ушковый - ОСТ 1 12133-75;  
 вильчатый - ОСТ 1 12134-75; резьбовой - ОСТ 1 12135-75);  
 2 - канат (ГОСТ 2172-80)

ММ

d	D		L Пред. откл. + 2	L <sub>1</sub>	
	Номин.	Пред. откл.		Номин.	Пред. откл.
1,8	3,35	±0,05	20	25,5	±1,5
2,2	3,80			28,5	
2,5	4,35			32,5	
3,2	5,30	±0,10	25	34,0	±2,0
3,6	5,50		30	42,5	
4,0	6,10		35	49,0	±2,5
4,5	7,30		43	55,0	
5,0	7,50		45	60,5	±3,5
6,0	8,70		55	65,0	
7,5	10,50	60	74,0		
8,0	11,50	±4,5	60	85,0	
9,5	13,50		65	89,0	

\* Размер для справоч.  
 \*\* Размер обеспеч. инстр.

2

№ изм.

№ изв. 9421

2861

в. № дубликата

Инв. № подлинника