



ГОСУДАРСТВЕННЫЕ СТАНДАРТЫ
СОЮЗА ССР

**ШТАМПЫ ЛИСТОВОЙ
ШТАМПОВКИ**

ДЕТАЛИ И СБОРОЧНЫЕ ЕДИНИЦЫ

Часть первая

ГОСТ 18732-73—ГОСТ 18785-73

Издание официальное

ГОСУДАРСТВЕННЫЙ КОМИТЕТ СТАНДАРТОВ
СОВЕТА МИНИСТРОВ СССР
Москва

ГОСУДАРСТВЕННЫЕ СТАНДАРТЫ
СОЮЗА ССР

ШТАМПЫ ЛИСТОВОЙ
ШТАМПОВКИ
ДЕТАЛИ И СБОРОЧНЫЕ ЕДИНИЦЫ

Часть первая



ГОСТ 18732-73—ГОСТ 18785-73



Издание официальное

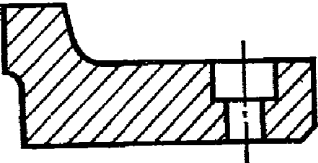
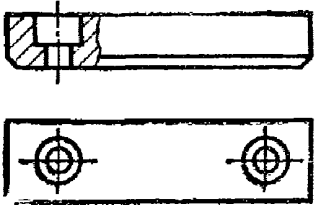
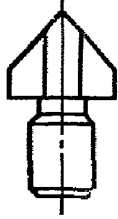
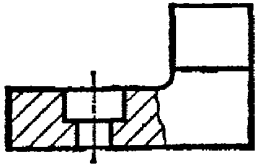
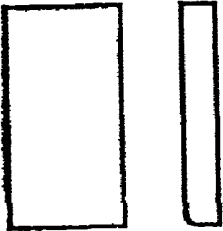

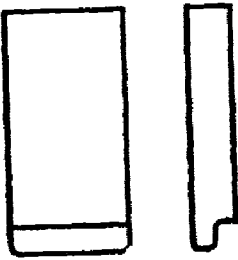
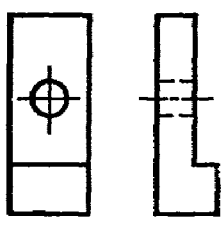
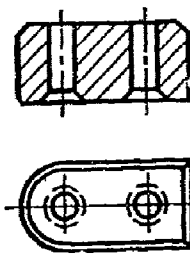

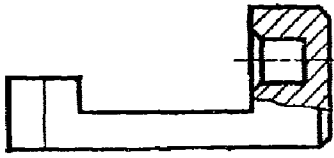
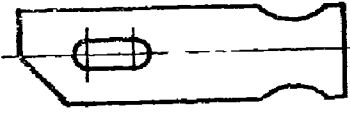

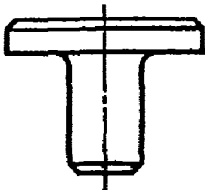
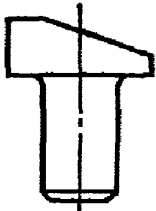
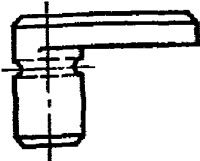
МОСКВА—1977

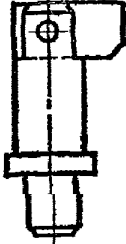
СОДЕРЖАНИЕ

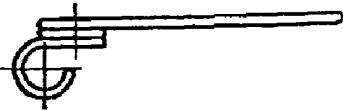
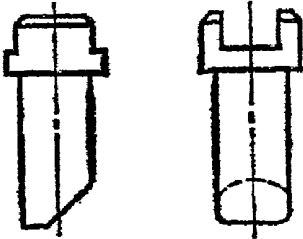

Номер стандарта	Наименование стандарта	Эскиз	Стр.
ГОСТ 18732—73	Заготовки секций матриц и пуансонов. Конструкция и размеры		13
ГОСТ 18733—73	Шпонки упорные. Конструкция и размеры		17
ГОСТ 18734—73	Ножи для резки отходов. Конструкция и размеры		20
ГОСТ 18735—73	Ножи для резки отходов прямоугольные. Конструкция и размеры		23
ГОСТ 18736—73	Ножи шаговые. Конструкция и размеры		25

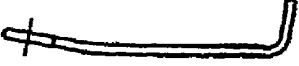

Номер стандарта	Наименование стандарта	Эскиз	Стр.
ГОСТ 18737—73	Ножи шаговые с направлением. Конструкция и размеры		32
ГОСТ 18738—73	Упоры к шаговым ножам. Конструкция и размеры		40
ГОСТ 18739—73	Упоры к шаговым ножам врезные. Конструкция и размеры		43
ГОСТ 18740—73	Упоры цилиндрические. Конструкция и размеры		46
ГОСТ 18741—73	Упоры разовые с гнездом под пружину. Конструкция и размеры		49
ГОСТ 18742—73	Упоры разовые. Конструкция и размеры		54

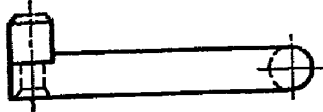
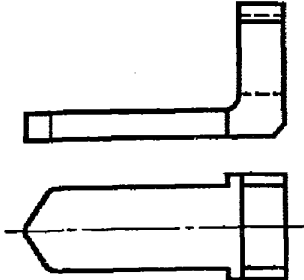
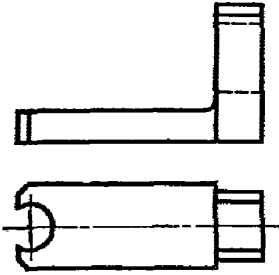
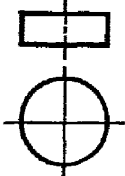
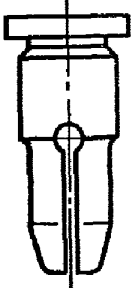
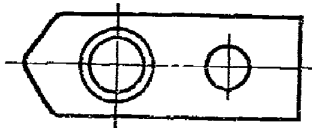

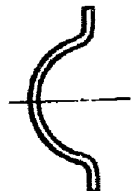

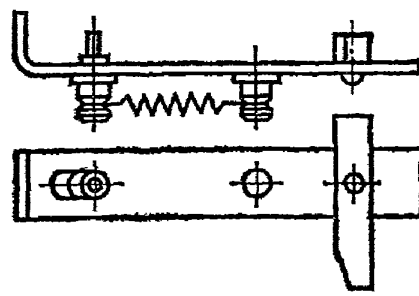
Номер стандарта	Наименование стандарта	Эскиз	Стр.
ГОСТ 18743—73	Упоры грибковые. Конструкция и размеры		58
ГОСТ 18744—73	Упоры со скосом. Конструкция и размеры		61
ГОСТ 18745—73	Упоры Г-образные. Конструкция и размеры		63
ГОСТ 18746—73	Шпильки упорные. Конструкция и размеры		66
ГОСТ 18747—73	Упоры ступенчатые. Конструкция и размеры		69
ГОСТ 18748—73	Упоры ступенчатые с пластиной. Конструкция и размеры		72

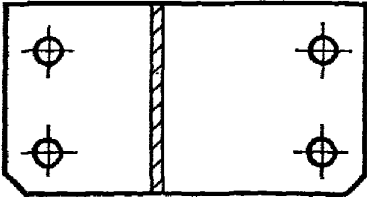
Номер стандарта	Наименование стандарта	Эскиз	Стр.
ГОСТ 18749—73	Упоры с фланцем. Конструкция и размеры		76
ГОСТ 18750—73	Упоры с отверстием под пружину кручения. Конструкция и размеры		79
ГОСТ 18751—73	Пружина кручения к упорам. Конструкция и размеры		81
ГОСТ 18752—73	Упоры со скосом и пазом для пружины. Конструкция и размеры		83
ГОСТ 18753—73	Пружины пластинчатые для упоров со скосом. Конструкция и размеры		86
ГОСТ 18754—73	Упоры со скосом и лыской. Конструкция и размеры		88
ГОСТ 18755—73	Упоры проволочные. Конструкция и размеры		91
ГОСТ 18756—73	Упоры для фиксации повернутой полосы. Конструкция и размеры		93

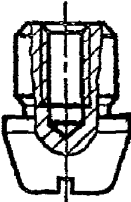
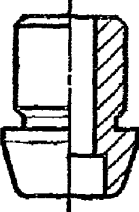
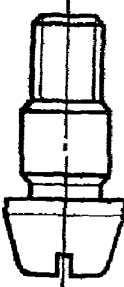
Номер стандарта	Наименование стандарта	Эскиз	Стр.
ГОСТ 18757—73	Упоры составные для фиксации повернутой полосы. Конструкция и размеры		95
ГОСТ 18758—73	Прижимы. Конструкция и размеры		99
ГОСТ 18759—73	Прижимы роликовые. Конструкция и размеры		103
ГОСТ 18760—73	Ролики к прижимам. Конструкция и размеры		106
ГОСТ 18761—73	Прижимы цилиндрические. Конструкция и размеры		107
ГОСТ 18762—73	Ползушки к цилиндрическим прижимам. Конструкция и размеры		110

Номер стандарта	Наименование стандарта	Эскиз	Стр.
ГОСТ 18763—73	Прижимы колодочные. Конструкция и размеры		112
ГОСТ 18764—73	Пружины к колодочным прижимам. Конструкция и размеры		115
ГОСТ 18765—73	Прижимы пружинные. Конструкция и размеры		117
ГОСТ 18766—73	Прижимы-тормозы. Конструкция и размеры		119
ГОСТ 18767—73	Устройства прижимные. Конструкция и размеры		122

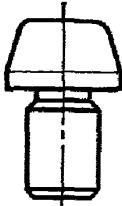
Номер стандарта	Наименование стандарта	Эскиз	Стр.
ГОСТ 18768—73	Планки поддерживающие. Конструкция и размеры		129
ГОСТ 18769—73	Фиксаторы стержневые. Конструкция и размеры		131
ГОСТ 18770—73	Фиксаторы с резьбовым отверстием. Конструкция и размеры		134
ГОСТ 18771—73	Фиксаторы со ступенчатым отверстием. Конструкция и размеры		137
ГОСТ 18772—73	Фиксаторы с резьбовым хвостовиком. Конструкция и размеры		142

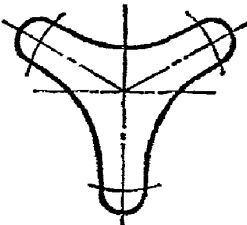
Номер стандарта	Наименование стандарта	Эскиз	Стр.
ГОСТ 18773—73	Фиксаторы стержневые под расклейку. Конструкция и размеры		146
ГОСТ 18774—73	Фиксаторы грибовые под расклейку. Конструкция и размеры		151
ГОСТ 18775—73	Фиксаторы усиленные. Конструкция и размеры		157
ГОСТ 18776—73	Фиксаторы грибовые. Конструкция и размеры		160
ГОСТ 18777—73	Траверсы круглые. Конструкция и размеры		165
ГОСТ 18778—73	Траверсы трехопорные. Конструкция и размеры		168

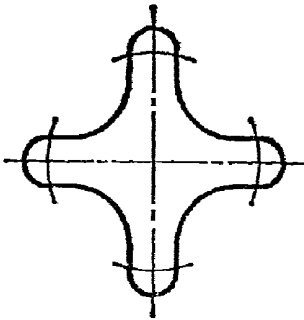
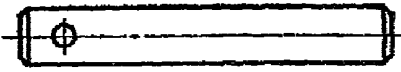
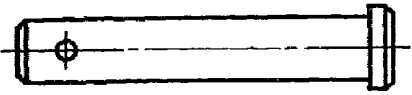
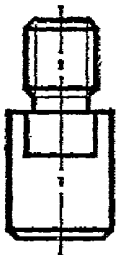
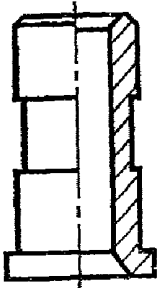
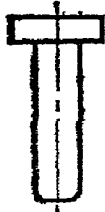
Номер стандарта	Наименование стандарта	Эскиз	Стр.
ГОСТ 18779—73	Траверсы четырехопорные. Конструкция и размеры		170
ГОСТ 18780—73	Толкатели. Конструкция и размеры		172
ГОСТ 18781—73	Толкатели с буртиком. Конструкция и размеры		178
ГОСТ 18782—73	Пальцы к толкателям. Конструкция и размеры		188
ГОСТ 18783—73	Втулки направляющие для толкателей. Конструкция и размеры		192
ГОСТ 18784—73	Толкатели грибковые. Конструкция и размеры		196

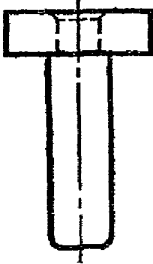
Номер стандарта	Наименование стандарта	Эскиз	Стр.
ГОСТ 18785—73	Толкатели грибковые составные. Конструкция и размеры		200

ГОСТ
18775—73ФИКСАТОРЫ УСИЛЕННЫЕ
Конструкция и размеры
Reinforced locators. Design and dimensionsВзамен
МН 845—60

Постановлением Государственного комитета стандартов Совета Министров СССР от 22 мая 1973 г. № 1386 срок действия установлен

с 01.07. 74
до 01.07. 79

Несоблюдение стандарта преследуется по закону

1. Конструкция и размеры фиксаторов должны соответствовать указанным на чертеже и в таблице.

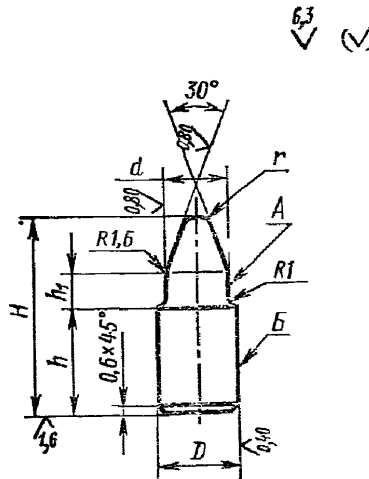

Обозначение фиксаторов	Применяемость	d		D (иред. откл. по I)	H	h	h ₁	r	Масса, кг
		Номи.	Пред. откл. по С ₂						
1052-0161		От 1,00 до 1,50	-0,020	4,0	14	10	3	0,4	0,001
1052-0162		Св. 1,50 до 2,00				9			
1052-0163		Св. 2,00 до 2,50				18			
1052-0164		Св. 2,50 до 3,00	12	4	0,003				
1052-0165		Св. 3,00 до 3,50				6,3	20	5	0,004
1052-0166		Св. 3,50 до 4,00	8,0	24	15				
1052-0167		Св. 4,00 до 4,50				-0,025	10,0	28	16
1052-0168		Св. 4,50 до 5,00	-0,030	12,0	34				
1052-0169		Св. 5,00 до 6,00				14,0	36	20	8
1052-0171		Св. 6,00 до 7,00	16,0	38	22				
1052-0172		Св. 7,00 до 8,00				18,0	40	25	8
1052-0173		Св. 8,00 до 9,00	-0,035	20,0	48				
1052-0174		Св. 9,00 до 10,00				22,0	53	28	12
1052-0175		Св. 10,00 до 11,0	-0,040	24,0	58				
1052-0176		Св. 11,00 до 12,00				26,0	63	32	12
1052-0177		Св. 12,00 до 13,00	28,0	68	34				
1052-0178		Св. 13,00 до 14,00				30,0	73	36	16
1052-0179		Св. 14,00 до 15,00	32,0	78	38				
1052-0181		Св. 15,00 до 16,00				34,0	83	40	20
1052-0182		Св. 16,00 до 17,00	36,0	88	42				
1052-0183		Св. 17,00 до 18,00				38,0	93	44	24
1052-0184		Св. 18,00 до 19,00	40,0	98	46				
1052-0185		Св. 19,00 до 20,00				42,0	103	48	28
1052-0186		Св. 20,00 до 21,00	44,0	108	50				
1052-0187		Св. 21,00 до 22,00				46,0	113	52	32
1052-0188		Св. 22,00 до 23,00	48,0	118	54				
1052-0189		Св. 23,00 до 24,00				50,0	123	56	36
1052-0191		Св. 24,00 до 25,00	52,0	128	58				
1052-0192		Св. 25,00 до 26,00				54,0	133	60	40
1052-0193		Св. 26,00 до 27,00	56,0	138	62				
1052-0194		Св. 27,00 до 28,00				58,0	143	64	44
1052-0195		Св. 28,00 до 29,00	60,0	148	66				
1052-0196		Св. 29,00 до 30,00				62,0	153	68	48
1052-0197		Св. 30,00 до 31,00	64,0	158	70				
1052-0198		Св. 31,00 до 32,00				66,0	163	72	52
1052-0199		Св. 32,00 до 33,00	68,0	168	74				
1052-0200		Св. 33,00 до 34,00				70,0	173	76	56
1052-0201		Св. 34,00 до 35,00	72,0	178	78				
1052-0202		Св. 35,00 до 36,00				74,0	183	80	60
1052-0203		Св. 36,00 до 37,00	76,0	188	82				
1052-0204		Св. 37,00 до 38,00				78,0	193	84	64
1052-0205		Св. 38,00 до 39,00	80,0	198	86				
1052-0206		Св. 39,00 до 40,00				82,0	203	88	68
1052-0207		Св. 40,00 до 41,00	84,0	208	90				
1052-0208		Св. 41,00 до 42,00				86,0	213	92	72
1052-0209		Св. 42,00 до 43,00	88,0	218	94				
1052-0210		Св. 43,00 до 44,00				90,0	223	96	76
1052-0211		Св. 44,00 до 45,00	92,0	228	98				
1052-0212		Св. 45,00 до 46,00				94,0	233	100	80
1052-0213		Св. 46,00 до 47,00	96,0	238	102				
1052-0214		Св. 47,00 до 48,00				98,0	243	104	84
1052-0215		Св. 48,00 до 49,00	100,0	248	106				
1052-0216		Св. 49,00 до 50,00				102,0	253	108	88
1052-0217		Св. 50,00 до 51,00	104,0	258	110				
1052-0218		Св. 51,00 до 52,00				106,0	263	112	92
1052-0219		Св. 52,00 до 53,00	108,0	268	114				
1052-0220		Св. 53,00 до 54,00				110,0	273	116	96
1052-0221		Св. 54,00 до 55,00	112,0	278	118				
1052-0222		Св. 55,00 до 56,00				114,0	283	120	100
1052-0223		Св. 56,00 до 57,00	116,0	288	122				
1052-0224		Св. 57,00 до 58,00				118,0	293	124	104
1052-0225		Св. 58,00 до 59,00	120,0	298	126				
1052-0226		Св. 59,00 до 60,00				122,0	303	128	108
1052-0227		Св. 60,00 до 61,00	124,0	308	130				
1052-0228		Св. 61,00 до 62,00				126,0	313	132	112
1052-0229		Св. 62,00 до 63,00	128,0	318	134				
1052-0230		Св. 63,00 до 64,00				130,0	323	136	116
1052-0231		Св. 64,00 до 65,00	132,0	328	138				
1052-0232		Св. 65,00 до 66,00				134,0	333	140	120
1052-0233		Св. 66,00 до 67,00	136,0	338	142				
1052-0234		Св. 67,00 до 68,00				138,0	343	144	124
1052-0235		Св. 68,00 до 69,00	140,0	348	146				
1052-0236		Св. 69,00 до 70,00				142,0	353	148	128
1052-0237		Св. 70,00 до 71,00	144,0	358	150				
1052-0238		Св. 71,00 до 72,00				146,0	363	152	132
1052-0239		Св. 72,00 до 73,00	148,0	368	154				
1052-0240		Св. 73,00 до 74,00				150,0	373	156	136
1052-0241		Св. 74,00 до 75,00	152,0	378	158				
1052-0242		Св. 75,00 до 76,00				154,0	383	160	140
1052-0243		Св. 76,00 до 77,00	156,0	388	162				
1052-0244		Св. 77,00 до 78,00				158,0	393	164	144
1052-0245		Св. 78,00 до 79,00	160,0	398	166				
1052-0246		Св. 79,00 до 80,00				162,0	403	168	148
1052-0247		Св. 80,00 до 81,00	164,0	408	170				
1052-0248		Св. 81,00 до 82,00				166,0	413	172	152
1052-0249		Св. 82,00 до 83,00	168,0	418	174				
1052-0250		Св. 83,00 до 84,00				170,0	423	176	156
1052-0251		Св. 84,00 до 85,00	172,0	428	178				
1052-0252		Св. 85,00 до 86,00				174,0	433	180	160
1052-0253		Св. 86,00 до 87,00	176,0	438	182				
1052-0254		Св. 87,00 до 88,00				178,0	443	184	164
1052-0255		Св. 88,00 до 89,00	180,0	448	186				
1052-0256		Св. 89,00 до 90,00				182,0	453	188	168
1052-0257		Св. 90,00 до 91,00	184,0	458	190				
1052-0258		Св. 91,00 до 92,00				186,0	463	192	172
1052-0259		Св. 92,00 до 93,00	188,0	468	194				
1052-0260		Св. 93,00 до 94,00				190,0	473	196	176
1052-0261		Св. 94,00 до 95,00	192,0	478	198				
1052-0262		Св. 95,00 до 96,00				194,0	483	200	180
1052-0263		Св. 96,00 до 97,00	196,0	488	202				
1052-0264		Св. 97,00 до 98,00				198,0	493	204	184
1052-0265		Св. 98,00 до 99,00	200,0	498	206				
1052-0266		Св. 99,00 до 100,00				202,0	503	208	188
1052-0267		Св. 100,00 до 101,00	204,0	508	210				
1052-0268		Св. 101,00 до 102,00				206,0	513	212	192
1052-0269		Св. 102,00 до 103,00	208,0	518	214				
1052-0270		Св. 103,00 до 104,00				210,0	523	216	196
1052-0271		Св. 104,00 до 105,00	212,0	528	218				
1052-0272		Св. 105,00 до 106,00				214,0	533	220	200
1052-0273		Св. 106,00 до 107,00	216,0	538	222				

ПРИМЕР ПРИМЕНЕНИЯ УСИЛЕННЫХ ФИКСАТОРОВ

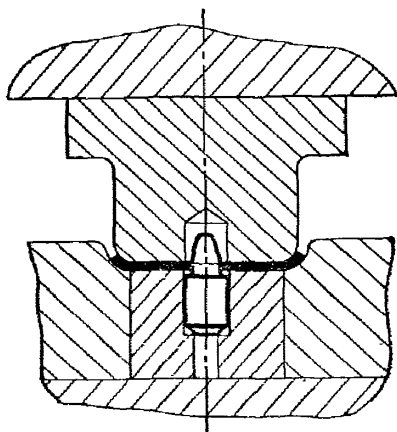

Редактор *Р. Г. Говердовская*
Технический редактор *Н. П. Замолодчикова*
Корректор *Е. И. Морозова*

Сдано в наб. 13.05.76 Подп. в печ. 20.09.77 26,0 п. л. 16,20 уч.-изд. л. Тир. 10000 Цена 80 коп.

Ордена «Знак Почета» Издательство стандартов, Москва, Д-557, Новопресненский пер., 3
Тип. «Московский печатник». Москва, Лялин пер., 6. Зак. 1673