

**ВИНТЫ УСТАНОВОЧНЫЕ С ШЕСТИГРАННОЙ
ГОЛОВКОЙ И СТУПЕНЧАТЫМ КОНЦОМ**

Конструкция и размеры

Hexagon head step point set screws.
Construction and dimensions

**ГОСТ
1483—75**

**Взамен
ГОСТ 1483—64**

Постановлением Государственного комитета стандартов Совета Министров СССР от 11 декабря 1975 г. № 3859 срок действия установлен

с 01.01.77
до 01.01.82

Несоблюдение стандарта преследуется по закону

1. Настоящий стандарт распространяется на установочные винты с шестигранной головкой и ступенчатым концом диаметром резьбы до 20 мм.

Стандарт полностью соответствует рекомендациям СЭВ по стандартизации РС 171—64, РС 186—64, РС 376—64, РС 309—65 и РС 792—67.

2. Конструкция и размеры винтов должны соответствовать указанным на чертеже и в таблице.

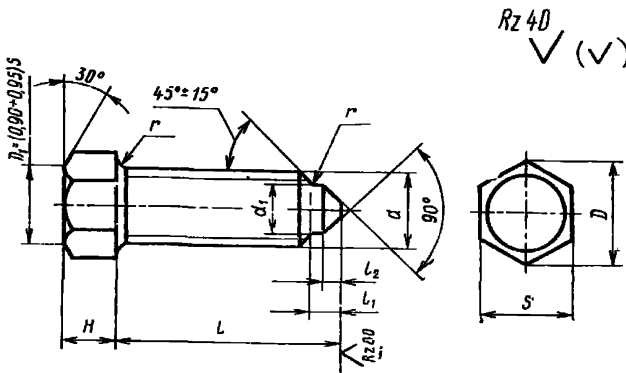

Издание официальное

Перепечатка воспрещена

★

мм

Номинальный диаметр резьбы d		6	8	10	12	16	20
Шаг резьбы P	крупный	1	1,25	1,5	1,75	2	2,5
	мелкий	—	1	1,25	1,25	1,5	1,5
Размер под ключ S (пред. откл. по B_5)		8	10	12	14	17	22
Диаметр описанной окружности D , не менее		8,8	11,0	13,2	15,5	18,9	24,5
Высота головки H (пред. откл. по CM_8)		5	6	7	9	11	14
Диаметр нажимного конца d_1 (пред. откл. по B_7)		4,5	6,0	7,5	9,0	12,0	15,0
Длина нажимного конца l_1 (пред. откл. по A_8)		3,0	4,0	4,5	6,0	7,5	
Длина конической части нажимного конца l_2 (пред. откл. по A_8)		2,0	2,5	3,0	3,5	4,0	5,0
Радиус r , не более		0,4		0,5	0,6	0,8	1,0
Несоосность головки относительно стержня		0,36		0,43		0,52	

Пример условного обозначения винта диаметром резьбы $d=10$ мм, с крупным шагом резьбы, с полем допуска 8g, длиной $l=25$ мм, класса прочности 4.8, без покрытия:

Винт M10×25.48 ГОСТ 1483—75

То же, диаметром резьбы $d=10$ мм, с мелким шагом резьбы, с полем допуска 6g, длиной $l=25$ мм, класса прочности 8.8, из стали 35X с покрытием 05:

Винт M10×1,25—6g×25.88.35X.05 ГОСТ 1483—75

3. Резьба — по ГОСТ 9150—59, поля допусков 6g, 8g — по ГОСТ 16093—70.

4. Неуказанные предельные отклонения угловых размеров — по 10-й степени точности ГОСТ 8908—58.

5. Технические требования — по ГОСТ 1759—70.

6. Теоретическая масса винтов в зависимости от размеров d и l указана в справочном приложении.

ПРИЛОЖЕНИЕ
Справочное

Номинальная длина винта <i>l</i> , мм, (пред. откл. по <i>СМ₉</i>)	Теоретическая масса 1000 шт. стальных винтов с крупным шагом резьбы, кг \approx , при номинальном диаметре резьбы <i>d</i> , мм					
	6	8	10	12	16	20
12	4,26					
14	4,61	7,64				
16	4,96	8,28	13,56			
20	5,67	9,55	15,57	23,94		
25	6,55	11,14	18,08	27,58	49,57	
30	7,43	12,73	20,59	31,21	56,22	
35	8,31	14,32	23,10	34,85	62,87	108,4
40		15,91	25,61	38,48	69,52	118,8
45			28,12	42,12	76,17	129,2
50			30,63	45,75	82,82	139,6
55				49,38	89,47	150,0
60				53,02	96,10	160,4
65					103,3	170,8
70					109,9	181,2
75					116,6	191,6
80					123,2	202,0
90						222,8
100						243,6

Примечание. Для определения массы винтов, изготовленных из латуни, значения, указанные в таблице, должны быть умножены на коэффициент 1,08.