



ГОСУДАРСТВЕННЫЙ СТАНДАРТ
СОЮЗА ССР

**КАПЛЕУЛОВИТЕЛИ ЛАБОРАТОРНЫЕ
СТЕКЛЯННЫЕ**

ГОСТ 10359—75

Издание официальное

Цена 4 коп.

ГОСУДАРСТВЕННЫЙ КОМИТЕТ СТАНДАРТОВ
СОВЕТА МИНИСТРОВ СССР
Москва

РАЗРАБОТАН Самостоятельным конструкторско-технологическим бюро по проектированию приборов и аппаратов из стекла (СКТБ СП)

Начальник Захаров Л. К.

Руководитель темы и исполнитель Табачкова Г. С.

ВНЕСЕН Министерством приборостроения, средств автоматизации и систем управления

Начальник Технического управления Шкабардня М. С.

ПОДГОТОВЛЕН К УТВЕРЖДЕНИЮ Всесоюзным научно-исследовательским институтом по нормализации в машиностроении (ВНИИНМАШ)

Директор Верченко В. Р.

УТВЕРЖДЕН И ВВЕДЕН В ДЕЙСТВИЕ Постановлением Государственного комитета стандартов Совета Министров СССР от 26 ноября 1975 г. № 3624

КАПЛЕУЛОВИТЕЛИ ЛАБОРАТОРНЫЕ
СТЕКЛЯННЫЕ

Glass laboratory splash—heads

ГОСТ
10359—75Взамен
ГОСТ 10359—63

Постановлением Государственного комитета стандартов Совета Министров СССР от 26 ноября 1975 г. № 3624 срок действия установлен

с 01.07.76до 01.07.81

Несоблюдение стандарта преследуется по закону

Настоящий стандарт распространяется на лабораторные стеклянные каплеуловители, применяемые в лабораторных работах.

1. ИСПОЛНЕНИЯ И ОСНОВНЫЕ РАЗМЕРЫ

1.1. Каплеуловители должны изготавливаться следующих исполнений:

КПКШ — прямой с конусными взаимозаменяемыми шлифами (черт. 1);

КОКШ60 — с отводной трубкой под углом 60° и конусными взаимозаменяемыми шлифами (черт. 2);

КО60 — с отводной трубкой под углом 60° без шлифов (черт. 3);

КОКШ100 — с отводной трубкой под углом 100° и конусными взаимозаменяемыми шлифами (черт. 4);

КО100 — с отводной трубкой под углом 100° без шлифов (черт. 5).

1.2. Форма и основные размеры каплеуловителей должны изготавливаться в соответствии с указанными на черт. 1—5.

Исполнение КПКШ

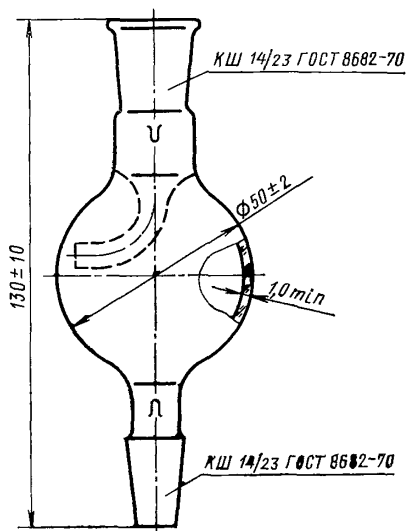

Черт. 1

Пример условного обозначения каплеуловителя прямого с конусными взаимозаменяемыми шлифами из стекла типа ХУ-1:

Каплеуловитель КПКШ ХУ-1 ГОСТ 10359—75

Исполнение КОКШ60

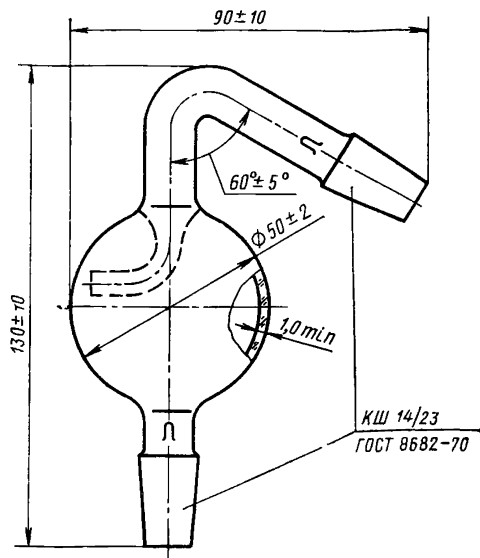

Черт. 2

Пример условного обозначения каплеуловителя с отводной трубкой под углом 60° и конусными взаимозаменяемыми шлифами из стекла типа ХУ-1:

Каплеуловитель КОКШ60 ХУ-1 ГОСТ 10359—75

Исполнение КО60

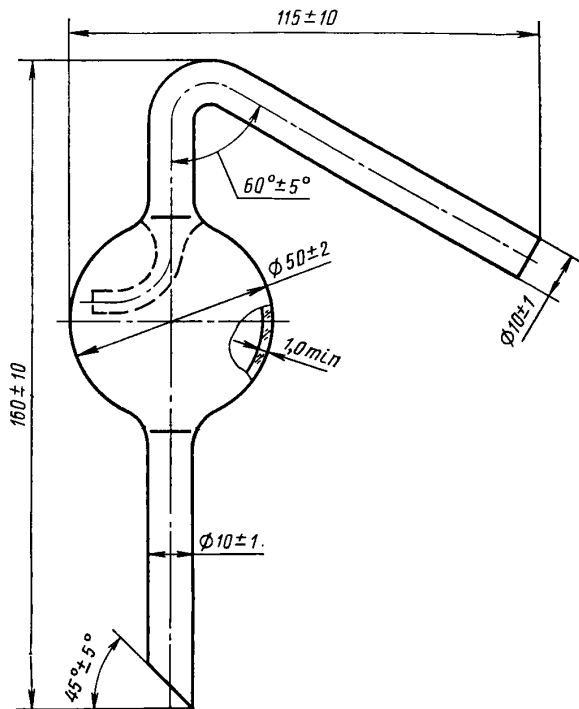

Черт. 3

Пример условного обозначения каплеуловителя с отводной трубкой под углом 60° из стекла типа ХУ-1:

Каплеуловитель КО60 ХУ-1 ГОСТ 10359—75

Исполнение КОКШ100

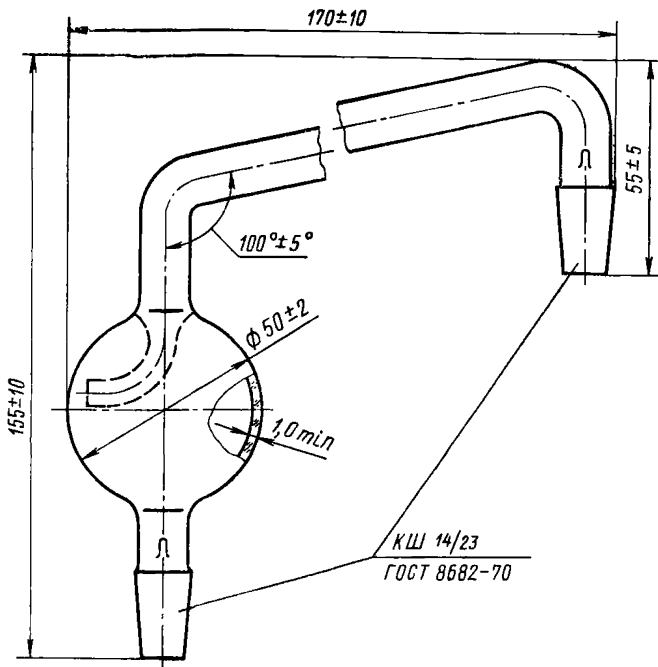

Черт. 4

Пример условного обозначения каплеуловителя с отводной трубкой под углом 100° и конусными взаимозаменяемыми шлифами из стекла типа ХУ-1:

Каплеуловитель КОКШ100 ХУ-1 ГОСТ 10359—75

Исполнение КО100

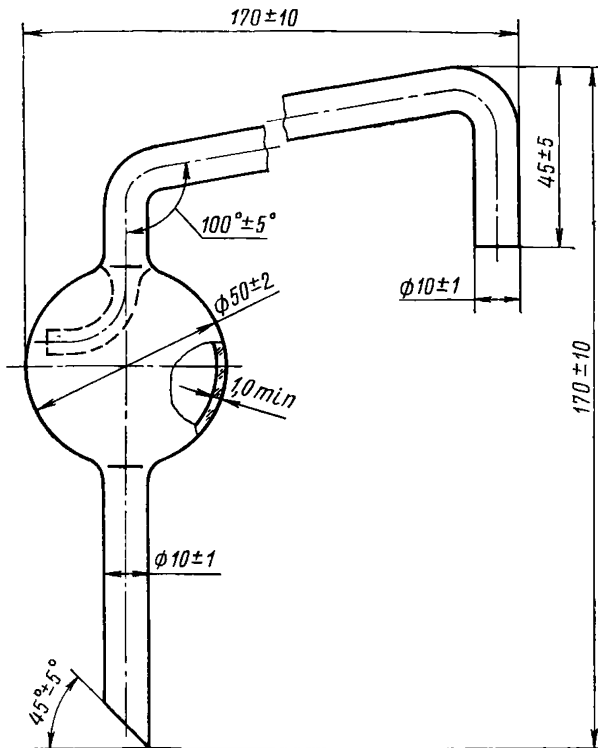

Черт. 5

Примечание. По заказу потребителя допускается изготавливать каплеуловители исполнения КО под углом 90°.

Пример условного обозначения каплеуловителя с отводной трубкой под углом 100° из стекла типа ХУ-1:

Каплеуловитель КО100 ХУ-1 ГОСТ 10359—75

2. ТЕХНИЧЕСКИЕ ТРЕБОВАНИЯ

2.1. Каплеуловители должны изготавливаться в соответствии с требованиями настоящего стандарта по рабочим чертежам, утвержденным в установленном порядке.

2.2. Каплеуловители должны изготавливаться из химико-лабораторного стекла типа ХУ-1 или ТУ по ГОСТ 9111—59.

Допускается слабый цветной оттенок стекла.

2.3. Каплеуловители должны быть отождены. Разность хода лучей не должна быть более 80 нм/см.

2.4. На поверхности и в толще стекла каплеуловителей не допускаются:

а) узлы и свиль, сопровождаемые внутренним напряжением, не соответствующим разности хода лучей, указанной в п. 2.3;

б) окалина, камни;

в) пузыри, продавливаемые острием из материала одинаковой со стеклом твердости или менее твердым, и пузыри, не продавливаемые острием, размером более 2 мм и более 2 шт. на изделие;

г) капилляры шириной более 0,3 мм;

д) мошка в сосредоточенном виде.

2.5. Каплеуловители должны быть термически стойкими и выдерживать перепад температур:

от 70 ± 2 до $19 \pm 1^\circ\text{C}$ из стекла типа ХУ-1;

от 200 ± 2 до $19 \pm 1^\circ\text{C}$ из стекла типа ТУ.

2.6. В местах спая и сгибов не должно быть складок и наплывов стекла, более чем на 1 мм превышающих толщину стенки.

2.7. Края отводных трубок каплеуловителей исполнений КО60 и КО100 должны быть ровно обрезаны, оплавлены или зашлифованы.

3. ПРАВИЛА ПРИЕМКИ

3.1. Каплеуловители должны подвергаться приемо-сдаточным и периодическим испытаниям.

3.2. При приемо-сдаточных испытаниях каждый каплеуловитель следует проверять на соответствие требованиям пп. 2.4б, в, г, д; 2.7; на соответствие требованиям пп. 1.2 (кроме толщины стенки), 2.3, 2.4а, 2.6 — не менее 10% партии. Соответствие требованиям п. 2.5 проверяют не реже одного раза в месяц на пяти каплеуловителях каждого исполнения.

Партией считают число каплеуловителей, оформленных одним документом.

Результаты выборочной проверки распространяются на всю партию.

3.3. При периодических испытаниях, проводимых предприятием-изготовителем один раз в год, следует проверять 10% каплеуловителей от партии, но не менее 10 шт. на соответствие всем требованиям настоящего стандарта.

При неудовлетворительных результатах испытаний, хотя бы по одному показателю, следует проводить повторные испытания на удвоенном числе изделий, взятых от той же партии.

Результаты повторных испытаний являются окончательными.

4. МЕТОДЫ ИСПЫТАНИЙ

4.1. Размеры каплеуловителей (п. 1.2), размеры пузырей и капилляров (п. 2.4в, г), наплывов (п. 2.6) следует проверять измерительным инструментом по ГОСТ 166—73 и ГОСТ 427—75.

4.2. Качество отжига каплеуловителей (пп. 2.3, 2.4а) следует проверять по ГОСТ 7329—74.

4.3. Качество изготовления каплеуловителей (пп. 2.4б, д; 2.7), маркировку (п. 5.1) следует проверять внешним осмотром.

4.4. Термическую стойкость каплеуловителей (п. 2.5) следует проверять по ГОСТ 14230—69.

5. МАРКИРОВКА, УПАКОВКА, ТРАНСПОРТИРОВАНИЕ И ХРАНЕНИЕ

5.1. На каждом каплеуловителе должен быть нанесен товарный знак предприятия-изготовителя.

5.2. Каплеуловители должны быть завернуты в бумагу по ГОСТ 8273—75, переложены мягкой прокладкой и упакованы в ящики по ГОСТ 2991—69, ГОСТ 5959—71, ГОСТ 15841—70, ГОСТ 16511—70, ГОСТ 16536—71.

При транспортировании в контейнере допускается другой вид тары, обеспечивающий сохранность каплеуловителей.

5.3. Масса ящиков брутто не должна превышать 50 кг.

5.4. Маркировка транспортной тары — по ГОСТ 14192—71. На каждом ящике должны быть нанесены предупредительные знаки, соответствующие надписям: «Верх, не кантовать», «Осторожно, хрупкое» и надпись «Не бросать!».

5.5. В каждый ящик с каплеуловителями должен быть вложен упаковочный лист с указанием:

товарного знака или наименования предприятия-изготовителя; наименования и числа изделий; даты выпуска; обозначения настоящего стандарта.

5.6. Транспортирование каплеуловителей может производиться любым видом транспорта.

5.7. Транспортирование и хранение каплеуловителей — по группе условия хранения ОЖ2 ГОСТ 15150—69.

Редактор *Л. А. Мальшев*
Технический редактор *О. Н. Никитина*
Корректор *В. Ф. Мамогина*

Сдано в наб. 22.12.75 Подп. в печ. 23.02.76 0,75 п. л. Тир. 6000 Цена 4 коп.

Ордена «Знак Почета» Издательство стандартов. Москва, Д-557, Новопресненский пер., 3
Тип. «Московский печатник». Москва, Лялин пер., 6. Зак. 182

МЕЖДУНАРОДНАЯ СИСТЕМА ЕДИНИЦ (СИ)

| Величина | Единица | | |
|---|------------------------------|-------------------|-------------------|
| | Наименование | Обозначение | |
| | | русское | международное |
| ОСНОВНЫЕ ЕДИНИЦЫ | | | |
| ДЛИНА | метр | М | m |
| МАССА | килограмм | кг | kg |
| ВРЕМЯ | секунда | с | s |
| СИЛА ЭЛЕКТРИЧЕСКОГО ТОКА | ампер | А | A |
| ТЕРМОДИНАМИЧЕСКАЯ ТЕМПЕРАТУРА КЕЛЬВИНА | кельвин | К | K |
| СИЛА СВЕТА | кандела | кд | cd |
| ДОПОЛНИТЕЛЬНЫЕ ЕДИНИЦЫ | | | |
| Плоский угол | радиан | рад | rad |
| Телесный угол | стерадиан | ср | sr |
| ПРОИЗВОДНЫЕ ЕДИНИЦЫ | | | |
| Площадь | квадратный метр | м ² | m ² |
| Объем, вместимость | кубический метр | м ³ | m ³ |
| Плотность | килограмм на кубический метр | кг/м ³ | kg/m ³ |
| Скорость | метр в секунду | м/с | m/s |
| Угловая скорость | радиан в секунду | рад/с | rad/s |
| Сила; сила тяжести (вес) | ньютон | Н | N |
| Давление; механическое напряжение | паскаль | Па | Pa |
| Работа; энергия; количество теплоты | джоуль | Дж | J |
| Мощность; тепловой поток | ватт | Вт | W |
| Количество электричества; электрический заряд | кулон | Кл | C |
| Электрическое напряжение, электрический потенциал, разность электрических потенциалов, электродвижущая сила | вольт | В | V |
| Электрическое сопротивление | ом | Ом | Ω |
| Электрическая проводимость | сименс | См | S |
| Электрическая емкость | фарада | Ф | F |
| Магнитный поток | вебер | Вб | Wb |
| Индуктивность, взаимная индуктивность | генри | Г | H |
| Удельная теплоемкость | джоуль на килограмм-кельвин | Дж/(кг·К) | J/(kg·K) |
| Теплопроводность | ватт на метр-кельвин | Вт/(м·К) | W/(m·K) |
| Световой поток | люмен | лм | lm |
| Яркость | кандела на квадратный метр | кд/м ² | cd/m ² |
| Освещенность | люкс | лк | lx |

МНОЖИТЕЛИ И ПРИСТАВКИ ДЛЯ ОБРАЗОВАНИЯ ДЕСЯТИЧНЫХ КРАТНЫХ И ДОЛЬНЫХ ЕДИНИЦ И ИХ НАИМЕНОВАНИЙ

| Множитель, на который умножается единица | Приставка | Обозначение | | Множитель, на который умножается единица | Приставка | Обозначение | |
|--|-----------|-------------|---------------|--|-----------|-------------|---------------|
| | | русское | международное | | | русское | международное |
| 10 ¹² | тера | Т | T | 10 ⁻² | (санти) | с | c |
| 10 ⁹ | гига | Г | G | 10 ⁻³ | мили | м | m |
| 10 ⁶ | мега | М | M | 10 ⁻⁶ | микро | мк | μ |
| 10 ³ | кило | к | k | 10 ⁻⁹ | нано | н | n |
| 10 ² | (гекто) | г | h | 10 ⁻¹² | пико | п | p |
| 10 ¹ | (дека) | да | da | 10 ⁻¹⁵ | фемто | ф | f |
| 10 ⁻¹ | (деци) | д | d | 10 ⁻¹⁸ | атто | а | a |

Примечание: В скобках указаны приставки, которые допускается применять только в наименованиях кратных и дольных единиц. Они получили широкое распространение (например, гектар, декалитр, дециметр, сантиметр).