



ГОСУДАРСТВЕННЫЙ СТАНДАРТ
СОЮЗА ССР

**ЗАДВИЖКИ КЛИНОВЫЕ
С НЕВЫДВИЖНЫМ ШПИНДЕЛЕМ
ЧУГУННЫЕ НА $P_y \approx 0,25$ МПа
(2,5 кгс/см²)**

ГОСТ 10042-75

Издание официальное

Цена 3 коп.

ГОСУДАРСТВЕННЫЙ КОМИТЕТ СТАНДАРТОВ
СОВЕТА МИНИСТРОВ СССР
Москва

РАЗРАБОТАН Научно-производственным объединением арматуростроения «Знамя труда»

Гл. инженер Сарайлов М. Г.
Руководитель темы Зимин Д. Р.
Исполнитель Крисятецкая М. Э.

ВНЕСЕН Министерством химического и нефтяного машиностроения

Член Коллегии Васильев А. М.

ПОДГОТОВЛЕН К УТВЕРЖДЕНИЮ Всесоюзным научно-исследовательским институтом по нормализации в машиностроении (ВНИИНМАШ)

Директор Верченко В. Р.

УТВЕРЖДЕН И ВВЕДЕН В ДЕЙСТВИЕ Постановлением Государственного комитета стандартов Совета Министров СССР от 2 апреля 1975 г. № 829

**ЗАДВИЖКИ КЛИНОВЫЕ С НЕВЫДВИЖНЫМ
ШПИНДЕЛЕМ ЧУГУННЫЕ
на $P_y \approx 0,25$ МПа (2,5 кгс/см²)**

Cast iron wedge gate valves with nonrising stem
for $P_{ном}$ 0,25 МПа (2,5 kgf/cm²)

**ГОСТ
10042—75**

Взамен
ГОСТ 10042—62

Постановлением Государственного комитета стандартов Совета Министров СССР от 2 апреля 1975 г. № 829 срок действия установлен

с 01.01 1977 г.
до 01.01 1980 г.

Несоблюдение стандарта преследуется по закону

Настоящий стандарт распространяется на клиновые фланцевые чугунные задвижки с невыдвижным шпинделем на $P_y \approx 0,25$ МПа (2,5 кгс/см²), применяемые на трубопроводах для воды при температуре до 373К (100°C).

1. ИСПОЛНЕНИЯ, ОСНОВНЫЕ ПАРАМЕТРЫ И РАЗМЕРЫ

1.1. Исполнения, основные параметры задвижек и материалы деталей должны соответствовать указанным в табл. 1.

Таблица 1

Исполнение	Проход условный D_y , мм	Вид привода	Материал	
			основных деталей	уплотнительных поверхностей затвора
1	500; 600; 800	Маховик	Серый чугун марки СЧ21—40 по ГОСТ 1412—70	Латунь марки Л-63 по ГОСТ 15527—70
2	800; 1000; 1200; 1400; 1600; 2000	Электропривод		

1.2. Допускается изготавливать задвижки с другими видами приводов.



1.3. Основные детали и уплотнительные поверхности затвора допускается изготавливать из других марок материалов, по свойствам не уступающих материалам, указанным в табл. 1.

1.4. Основные размеры задвижек исполнения 1 должны соответствовать указанным на черт. 1 и в табл. 2.

Исполнение 1

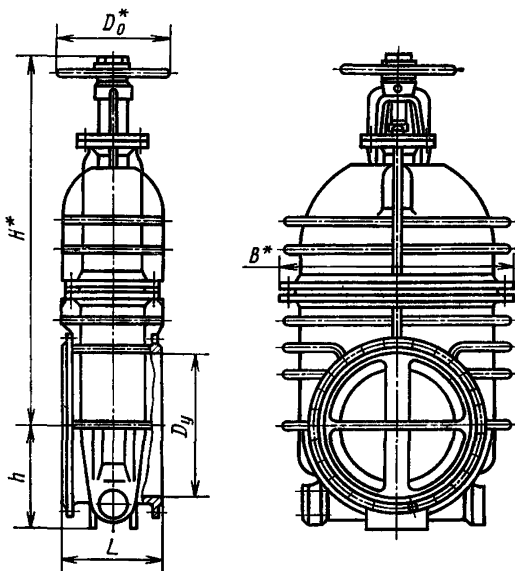

* Размеры для справок.

Черт. 1

Примечание. Черт. 1 и 2 не определяют конструкцию задвижек.

Таблица 2

Размеры в мм

Проход условный D_y	D_0	L	H	h	B	Масса, кг, не более
500	400	350	1265	370	786	595,0
600	450	390	1420	420	940	765,0
800	640	470	1740	545	1205	1810,0

1.5. Основные размеры задвижек исполнения 2 должны соответствовать указанным на черт. 2 и в табл. 3.

Исполнение 2

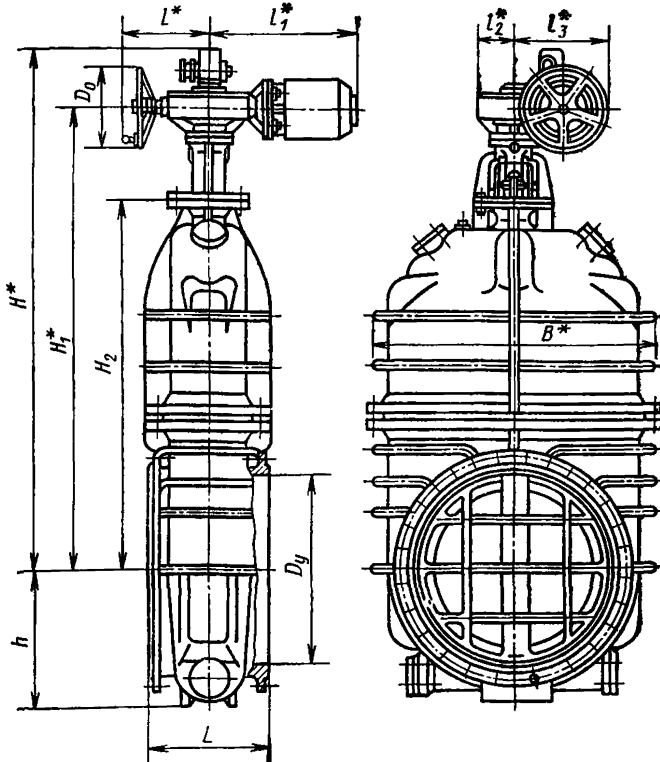

* Размеры для справок.

Черт. 2

Таблица 3

Размеры в мм

Прход условный D_y , мм	D_0	L	l	l_1	l_2	l_3	H	H_1	H_2	h	B	Масса, кг, не более
800	320	470	462	564	183	305	2000	1725	1590	545	1205	1875
1000		550		605			2405	2130	2010	640	1352	2810
1200		700	820	2930			2615	2470	760	1635	4580	
1400	400	900	788	770	315	495	3255	2980	2820	850	1810	5145
1600		1000		820			3410	3135	3015	915	1930	6350
2000		1500	532	770			4350	4150	3530	1145	2355	12710

2. ТЕХНИЧЕСКИЕ ТРЕБОВАНИЯ

2.1. Задвижки должны изготавливаться в соответствии с требованиями настоящего стандарта, ГОСТ 5762—74 по рабочим чертежам, утвержденным в установленном порядке.

2.2. Задвижки могут быть установлены в любом положении, за исключением положения электроприводом вниз.

При установке задвижек с электроприводом в наклонном или горизонтальном положении должна быть предусмотрена дополнительная опора под привод.

2.3. Присоединительные фланцы — по ГОСТ 1235—67.

2.4. Герметичность затвора задвижек — по III классу ГОСТ 9544—60.

2.5. Температура окружающего воздуха — от минус 30 до плюс 40°C.

Относительная влажность воздуха — до 95% при температуре плюс 35°C.

2.6. Применение задвижек исполнения 2 в подземных помещениях с повышенной влажностью или периодически затапливаемых не допускается.

Установка задвижек на открытых площадках должна производиться под навесами.

2.7. Задвижки относятся к классу ремонтируемых изделий.

Средний срок службы — не менее 7 лет;

средний ресурс — не менее 700 циклов;

наработка на отказ — не менее 200 циклов или 7000 ч.

3. ТРЕБОВАНИЯ БЕЗОПАСНОСТИ

3.1. Запрещается производить работы по устранению дефектов и перенабивку сальника при наличии давления в трубопроводе, а также при необесточенном электроприводе.

На пульте управления должна быть вывешена табличка с надписью «Не включать, работают люди».

3.2. Место установки задвижек должно иметь достаточную освещенность, а проходы между задвижкой и строительными конструкциями должны обеспечивать безопасное обслуживание.

3.3. Корпус электропривода должен быть заземлен в соответствии с «Правилами устройства электроустановок», утвержденными Техническим управлением МЭС и Государственной инспекцией по промэнергетике и энергонадзору МЭС.

3.4. Запрещается использовать электропривод в длительном режиме работы под максимальной нагрузкой при ПВ более чем ПВ электродвигателя.

3.5. Обслуживающий персонал, производящий работы по консервации и расконсервации задвижек и электроприводов, должен иметь индивидуальные средства защиты (рукавицы, спецодежду, очки и др.) и соблюдать требования противопожарной безопасности.

4. ПРАВИЛА ПРИЕМКИ

4.1. Правила приемки — по ГОСТ 5762—74.

5. МЕТОДЫ ИСПЫТАНИЙ

5.1. Методы испытаний — по ГОСТ 5762—74 со следующим дополнением: герметичность должна проверяться водой под условным давлением P_y .

6. МАРКИРОВКА, УПАКОВКА, ТРАНСПОРТИРОВАНИЕ И ХРАНЕНИЕ

6.1. Маркировка и отличительная окраска — по ГОСТ 4666—65.

6.2. Упаковка, транспортирование и хранение — по ГОСТ 5762—74.

7. ГАРАНТИИ ИЗГОТОВИТЕЛЯ

7.1. Предприятие-изготовитель должно гарантировать соответствие задвижек требованиям настоящего стандарта при соблюдении потребителем условий применения (эксплуатации), хранения и транспортирования, установленных стандартом.

7.2. Гарантийный срок — 12 месяцев со дня ввода задвижек в эксплуатацию.

7.3. Гарантийная наработка задвижек — 250 циклов или 8760 ч.

Редактор *Е. З. Усокина*
Технический редактор *О. Н. Никитина*
Корректор *В. М. Смирнова*

Сдано в наб. 22.04.75 Подп. в печ. 13.06.75 0,5 п. л. Тир. 11350 Цена 3 коп.

Издательство стандартов. Москва, Д-22, Новопресненский пер., 3
Тип. «Московский печатник». Москва, Лялин пер., 6. Зак. 875

Изменение № 1 ГОСТ 10042—75 Задвижки клиновые с неподвижным шпинделем чугунные на $P_y \approx 0,25$ МПа (2,5 кгс/см²)

Постановлением Государственного комитета СССР по стандартам от 05.06.81 № 2848 срок введения установлен

с 01.08.81

Наименование стандарта дополнить словами: «Технические условия»; «Specifications».

Под наименованием стандарта проставить код: ОКП 37 2100.

Пункт 1.1. Заменить слова: «СЧ21—40 по ГОСТ 1412—70» на «СЧ 21 по ГОСТ 1412—79».

Пункт 1.5. Чертеж 2. Заменить размер: D_0 на D_0^* ;

сноску дополнить словами: «определяются в зависимости от компоновки комплектующих изделий».

Пункт 2.4. Заменить ссылку: ГОСТ 9544—60 на ГОСТ 9544—75.

Раздел 2 дополнить новыми пунктами — 2.8, 2.9:

«2.8. Задвижки следует комплектовать электроприводами, указанными в справочном приложении 1.

2.9. Коды ОКП указаны в справочном приложении 2».

Пункт 6.1. Заменить ссылку: ГОСТ 4666—65 на ГОСТ 4666—75.

Стандарт дополнить приложениями — 1, 2:

(Продолжение см. стр. 84)

(Продолжение изменения к ГОСТ 10042—75)

«ПРИЛОЖЕНИЕ 1
Справочное

Проход условный D_y , мм	Тип электро- привода	Обозначение электроприводов			
		по ТУ 26-07-1025-75		по ТУ 26-07-015-74	
		Нормальное исполнение	Взрывозащищенное исполнение	Нормальное исполнение	Взрывозащищенное исполнение
800	В	Б099.054 Исп. I	ЭВ-80 Исп. I	Б099.100—12М	Б099.101—12М
1000		Б099.054 Исп. II	ЭВ-80 Исп. II	Б099.100—03М	Б099.101—03М
1200	Г	Б099.053 Исп. I	ЭПВ-150-Г Исп. I	Б099.102—03М	Б099.103—03М
1400		Б099.053 Исп. II	—	Б099.102—03М	—
1600		Б099.053 Исп. II	—	Б099.102—03М	—
2000	Д	Б099.060 Исп. I	—	Б099.104—03М	—

(Продолжение см. стр. 85)

(Продолжение изменения к ГОСТ 10042—75)

ПРИЛОЖЕНИЕ 2
Справочное

Коды ОКП

Вид привода	Проход условный D_y , мм	Код ОКП
Маховик	500	37 2132 1005 01
	600	37 2132 1006 00
	800	37 2132 1007 10
Электропривод в нормальном исполнении	800	37 2132 7005 10
	1000	37 2142 7004 05
	1200	37 2142 7005 04

(Продолжение см. стр. 86)

(Продолжение изменения к ГОСТ 10042—75)

Продолжение

Вид привода	Проход условный D_y , мм	КОД ОКП
Электропривод в нормальном исполнении	1400	37 2142 7006 03
	1600	37 2142 7007 02
	2000	37 2142 7009 00
Электропривод во взрывозащищенном исполнении	800	37 2132 7031 08
	1000	37 2142 7074 02
	1200	37 2142 7038 06

(ИУС № 8 1981 г.)

Изменение № 2 ГОСТ 10042—75 Задвижки клиновые с невыдвижным шпинделем чугунные на $P_y \approx 0,25$ МПа (2,5 кгс/см²). Технические условия

Постановлением Государственного комитета СССР по стандартам от 30.08.83 № 4072 срок введения установлен

с 01.12.83

Пункт 1.1. Таблица 1. Графа «Вид привода». Заменить слово: «Маховик» на «Ручной».

Пункты 2.3, 3.1 изложить в новой редакции: «2.3. Присоединительные фланцы — по ГОСТ 12817—80 с уплотнительными поверхностями исполнения 1 по ГОСТ 12815—80.

3.1. Требования безопасности — по ГОСТ 12.2.063—81».

Пункты 3.2—3.5 исключить.

Приложение 2 изложить в новой редакции:

ПРИЛОЖЕНИЕ 2
Справочное

Коды ОКП

Вид привода	Условный проход D_y , мм	Код ОКП
Ручной	500	37 2132 1005 01; 37 2132 1023 10; 37 2132 1026 07; 37 2132 1029 04; 37 2132 1052 05
	600	37 2132 1006 00; 37 2132 1024 09; 37 2132 1027 06; 37 2132 1030 00; 37 2132 1053 04
	800	37 2132 1007 10; 37 2132 1025 08; 37 2132 1028 05; 37 2132 1031 10; 37 2132 1054 03

(Продолжение см. стр. 44)

Вид привода	Условный проход D_y , мм	Код ОКП
Электропривод в нормальном исполнении	800	37 2132 7005 10; 37 2132 7016 07; 37 2132 7017 06; 37 2132 7018 05; 37 2132 7045 02; 37 2132 7050 05
	1000	37 2142 7004 05; 37 2142 7010 07; 37 2142 7015 02; 37 2142 7020 05; 37 2142 7073 03; 37 2142 7076 00; 37 2142 7077 10
	1200	37 2142 7005 04; 37 2142 7011 06; 37 2142 7016 01; 37 2142 7021 04; 37 2142 7036 08; 37 2142 7040 01; 37 2142 7043 09
	1400	37 2142 7006 03; 37 2142 7012 05; 37 2142 7037 07; 37 2142 7041 00; 37 2142 7042 10
	1600	37 2142 7007 02; 37 2142 7013 04; 37 2142 7018 10; 37 2142 7023 02; 37 2142 7058 02; 37 2142 7060 08; 37 2142 7062 06
	2000	37 2142 7009 00; 37 2142 7014 03; 37 2142 7032 01; 37 2142 7059 01; 37 2142 7061 07; 37 2142 7063 05
	Электропривод во взрывозащи- щенном исполнении	800
1000		37 2142 7074 02; 37 2142 7075 01
1200		37 2142 7038 06; 37 2142 7039 05

(ИУС № 12 1983 г.)