

**Министерство жилищно-коммунального хозяйства РСФСР
Ордена Трудового Красного Знамени
Академия коммунального хозяйства им. К.Д.Памфилова**

Утверждаю
Директор
АКХ им. К.Д.Памфилова
В. В. Шкирятов
4 октября 1988 г.

**РЕКОМЕНДАЦИИ
ПО ПРИМЕНЕНИЮ СРЕДСТВ АВТОМАТИЧЕСКОГО РЕГУЛИРОВАНИЯ
СИСТЕМ ОТОПЛЕНИЯ И ГОРЯЧЕГО ВОДОСНАБЖЕНИЯ
ЭКСПЛУАТИРУЕМЫХ ЖИЛЫХ ЗДАНИЙ**

**Отдел научно-технической информации АКХ
Москва 1988**

Настоящие рекомендации согласованы управлением инженерного оборудования населенных мест Госкомархитектуры при Госстрое СССР.

Содержатся рекомендации по применению приборов и средств автоматического регулирования для систем отопления и горячего водоснабжения эксплуатируемых жилых зданий при их реконструкции и капитальном ремонте, а также инструктивный материал по наладке и эксплуатации указанных средств автоматического регулирования. Использование работы позволит повысить комфортные условия в жилых зданиях при экономном расходе тепловой энергии, повысить качество пуска-наладочных работ и эксплуатации автоматизированных тепловых пунктов этих зданий.

В рекомендациях учтен опыт проектирования и эксплуатации средств автоматизации ряда ведущих организаций (МНИТЭИ, ЦНИИЭС, Мосжилгазпроект, трест "Теплоэнергия" УТЭХ Мосгорисполкома и др.).

Рекомендации составлены отделом коммунальной энергетики АКХ им. К.Д.Памфилова (руководитель работы ст. науч. сотр. В.С.Фаликов, канд. техн. наук В.П.Белюков) и ПТИ Оргкомунэнерго Мин. жилищного хозяйства РСФСР (нач. цеха тепловых сетей Никитин В.А., бригадир инженер Е.Б.Кузкин) и предназначены для проектных, эксплуатационных и наладочных организаций.

Замечания и предложения по рекомендациям просьба направлять по адресу: 123371, Москва, Волоколамское шоссе, 116, АКХ им. К.Д.Памфилова, отдел коммунальной энергетики.

1. ПРИМЕНЕНИЕ СРЕДСТВ АВТОМАТИЧЕСКОГО РЕГУЛИРОВАНИЯ

Общие положения

1. Настоящие рекомендации предназначены для использования при разработке проектов реконструкции и капитального ремонта существующих местных (индивидуальных) тепловых пунктов (МТП) с целью автоматизации расхода тепловой энергии на отопление и горячее водоснабжение жилых зданий при их централизованном теплоснабжении от ТЭЦ или котельных.

2. Рекомендации разработаны в развитие и дополнение к "Общим положениям по оснащению приборами учета и автоматического регулирования систем газоснабжения, отопления, вентиляции, горячего водоснабжения, тепловых сетей и котельных" [3] (утв. постановлением Госстроя СССР № 186 от 11 ноября 1984 г.), "Основным положением по комплексной автоматизации систем теплоснабжения городов", разработанным АКК им. К.Д.Памфилова [4], "Рекомендациям по применению средств автоматического регулирования систем отопления и горячего водоснабжения жилых зданий", разработанным ЦНИИПИ инженерного оборудования [5], типовым материалам для проектирования автоматизированных индивидуальных тепловых пунктов для жилых и общественных зданий (системы отопления с циркуляционными насосами и гидроагрегаторами), разработанным ЦНИИПИ инженерного оборудования, АКК им. К.Д.Памфилова, НИКИИП и трестом "Совзоргсантехмонтаж" [9,10], материалам для проектирования автоматизации индивидуальных тепловых пунктов жилых зданий (системы отопления с циркуляционными насосами

и гидросъематорами), разработанным ЦНИИЭП ЮО [1], "Методическим указаниям по автоматизации систем горячего водоснабжения жилых зданий в закрытых тепловых сетях", разработанным АКХ им. К.Д.Ламфрлова [2].

3. Автоматическое регулирование отпуска теплоты на МТП производится в дополнение к центральному регулированию, выполняемому на источнике тепловой энергии (ТЭЦ или котельной) или групповому - на групповых тепловых пунктах (ГТП или КТП) с целью стабилизации или изменения по требуемому закону температуры воздуха в отапливаемых помещениях здания и температуры горячей воды, разбираемой на хозяйственные нужды.

4. При ограниченности средств автоматизации в первую очередь оснащаются приборами автоматического регулирования отпуска теплоты ГТП (ЦТП) жилых районов и промышленных предприятий и МТП, присоединяемые непосредственно (без ГТП) к двухтрубной тепловой сети от источника.

5. При присоединении МТП к тепловой сети через ГТП (ЦТП), оборудованные средствами автоматизации регулирования отпуска теплоты, необходимость автоматизации отпуска теплоты в зданиях, в том числе работ по пофасадному разделению систем отсечения, определяется технико-экономическим расчетом.

6. При автоматизации систем отопления и горячего водоснабжения жилых зданий рекомендуется использовать средства автоматического регулирования в комплектно-объемном исполнении заводской готовности.

7. При автоматизации существующих систем отсечения и горячего водоснабжения следует предусматривать реконструкцию помещений МТП и при необходимости подвалов (технических подполья) с соблюдением требований настоящих рекомендаций (п. 38-40).

8. Автоматизация регулирования расхода тепловой энергии на отопление и горячее водоснабжение в ГТП (ЦТП) производится в соответствии с рекомендациями [7,8].

Методы автоматического регулирования отпуска теплоты в местных ЦТ

9. При выборе метода регулирования в МТТ необходимо учитывать методы регулирования как на предыдущих (источник, ГТТ), так и на последующих ступенях (отсчитанные приборы) систем теплоснабжения согласно [4].

10. Регулирование отпуска теплоты в системе теплоснабжения осуществляется на ступенях: на теплом источнике - центральное; на ГТТ (ЦТТ) - групповое; на МТТ (ИТТ) - местное; на отсчитанном приборе - индивидуальное.

Регулирование может осуществляться следующими методами:

по возмущению - регулирование температуры воды в системе отсчета по заданному температурному графику в зависимости от температуры воздуха и других метеорологических факторов;

по отклонению - регулирование температуры воздуха в помещениях здания;

комбинированное - по возмущению и отклонению.

11. Дублирование одинаковых методов регулирования в сочетании МТТ с другими ступенями не рекомендуется.

12. Для наиболее распространенных структур тепловых сетей ступени регулирования в МТТ выбираются по табл. 1,2 (соответственно при отсутствии и наличии средств индивидуального регулирования).

Т а б л и ц а I

Ступени автоматического регулирования в ЦП при отсутствии средств индивидуального регулирования (тепловые сети от источника - двухтрубные)

Тип структуры тепловых сетей		Наличие пофасадного разделения системы отпления	Ступени и системы автоматического регулирования отпуска теплоты
Внутри-квартирная сеть	Место размещения установок ТЭС		

Закрытая, открытая система теплоснабжения

Четырех-трубная с ЦП	В ЦП	Есть	Групповое "по возмущению" - в ЦП и местное пофасадное "по отклонению" (или комбинированное *) - в ЦП
		Нет	Групповое "по возмущению" (или комбинированное **) - в ЦП и местное общедомовое комбинированное - в ЦП*
Двухтрубная без ЦП	В ЦП	Есть	Местное пофасадное комбинированное - в ЦП
		Нет	Местное общедомовое "по возмущению" (или комбинированное **) - в ЦП
Двухтрубная с ЦП со смешительными насосами	"	Есть	Групповое "по возмущению" - в ЦП и местное пофасадное комбинированное - в ЦП
		Нет	Групповое "по возмущению" - в ЦП и местное общедомовое "по возмущению" (или комбинированное **) - в ЦП

Закрытая система теплоснабжения

Трехтрубная с ЦП со смешительными насосами отопления	В ЦП	Есть	Групповое "по возмущению" - в ЦП и местное пофасадное "по отклонению" (или комбинированное *) - в ЦП
		Нет	Групповое "по возмущению" (или комбинированное **) - в ЦП и местное общедомовое комбинированное - в ЦП*

* При обосновании существенного отличия требуемого режима местного регулирования в данном ЦП (ЦП) от режима группового регулирования в ЦП.

** При обосновании возможности выбора представительных помещений и прокладки линий связи от регулятора к датчикам в помещениях или вентиляционных каналах здания.

Т а б л и ц а 2

Ступени автоматического регулирования в ЦП
при наличии средства индивидуального регулирования
(тепловые сети от источника - двухтрубные)

Тип структуры тепловых сетей		Место размещения установки ГВС	Ступени и системы автоматического регулирования отпуска теплоты
Внутриквартальная сеть			

Закрытая, открытая система теплоснабжения

Четырехтрубная с ЦП	В ЦП	Групповое "по возмущению" - в ЦП и индивидуальное
Двухтрубная без ЦП	В ИТП	Местное общедомовое "по возмущению" - в ИТП и индивидуальное
Двухтрубная с ЦП со смешительными насосами	"	Групповое "по возмущению" - в ЦП, местное общедомовое "по возмущению" - в ИТП и индивидуальное

Закрытая система теплоснабжения

Трехтрубная с ЦП со смешительными насосами отопления	В ИТП	Групповое "по возмущению" - в ЦП и индивидуальное
--	-------	---

Схемы, основное оборудование и средства автоматизации
ЦП зданий

13. При комплексной автоматизации систем теплоснабжения городов (районов) и поселков городского типа все ИТП, присоединенные непосредственно к тепловой сети (без ГТП), следует оборудовать средствами автоматического регулирования отпуска тепловой энергии. Автоматизировать ИТП, присоединенные к ГТП, следует при технико-экономическом обосновании.

14. Для зданий с расчетным расходом теплоты за отопительный период 1000 ГДж (240 Гкал) и более системы отопле-

ния следует оборудовать регулирующими приборами электронного типа [5], менее 1000 ГДж - допускается применять манометрические регуляторы.

15. При капитальном ремонте здания с полной заменой системы отопления или заменой разводящих и сборных магистралей, если расчетный расход теплоты за отопительный период на один фасад составляет 1000 ГДж и более, система отопления должна быть разделена на части с пофасадной ориентацией.

Примечание. Рабочие проекты систем отопления с пофасадным автоматическим регулированием для капитального ремонта жилых домов ряда типовых серий разработаны ЦНИИЭП АО.

16. Рекомендуемые схемы и приборы электронного типа для автоматизации систем отопления в зависимости от схем присоединения к тепловой сети водонагревателей горячего водоснабжения приведены в табл. 4.

17. Принципиальные схемы автоматизации систем отопления приведены в работах [5,9,10], а функциональные схемы - в работе [1].

18. Принципиальные схемы автоматизации систем горячего водоснабжения приведены в работах [2,9,10], а функциональные схемы - в работе [1].

19. Принципиальные схемы автоматизации МТН приведены на рис. 1-6, а примеры функциональных схем - в работе [1].

Примечание. На рис. 3-5 варианты с пофасадным делением систем отопления условно не показаны. Схемы пофасадного деления систем отопления приведены в работах [5,9,10], а функциональные схемы - в работе [1].

20. Сохранение или исключение существующих или установка дополнительных регуляторов давления на обратном (регулятор "подпора") и на подпитке трубопроводах определяется в зависимости от пьезометрических графиков тепловой сети. Места установки регуляторов показаны в материалах [1,9,10].



Рис. 1. Схема автоматизации МТЦ с элеваторным присоединением системы отопления и ГВС со смешанным присоединением водонагревателей:

1 - грязевик; 2 - регулятор температуры ГВ; 3 - водонагреватель II ступени; 4 - насос; 5 - регулятор отпуска теплоты на отопление; 6 - элеватор с регулируемым сечением сопла; 7 - водонагреватель I ступени; 8 - водомер; 9 - теплосчетчик

21. При отсутствии теплосчетчика, имеющего в своем составе расходомер с унифицированным выходом (например, 0+5 МА), устройство ограничения расхода (УОР) может быть выполнено на тепловом вводе на подающем трубопроводе тепловой сети перед присоединением водонагревателя горячего водоснабжения

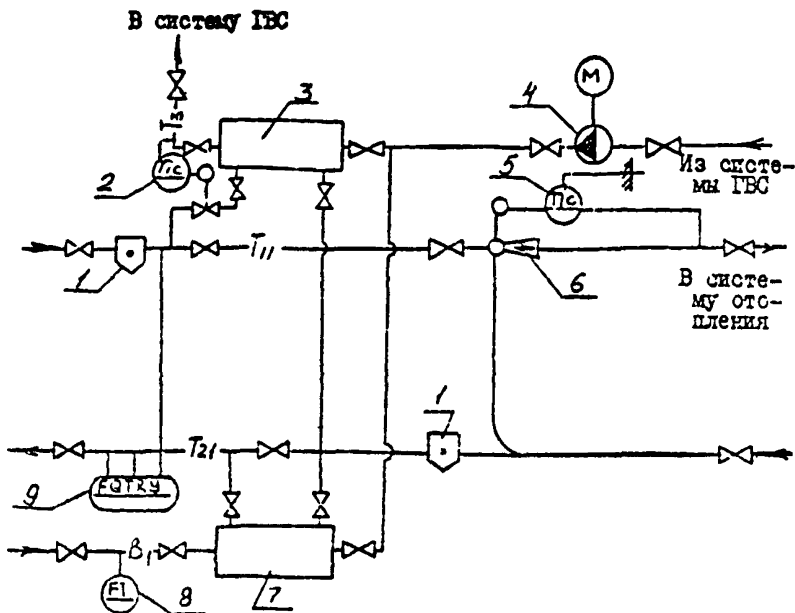

Рис. 2. Схема автоматизации МТП с пофасадным электровыворным присоединением системы отопления и ГВС со смешанным присоединением водонагревателей (I-9 - см. рис. I



Рис. 3. Схема автоматизации МН с зависимым присоединением систем отопления (насос на перемичке) и ГВС с параллельным присоединением водонагревателя:

1 - грязевик; 2 - регулятор температуры ГВ; 3 - водонагреватель ГВ; 4 - насос; 5 - регулятор отпуска тепла на отопление; 6 - водомер; 7 - теплосчетчик; 8 - вариант насоса на обратном трубопроводе

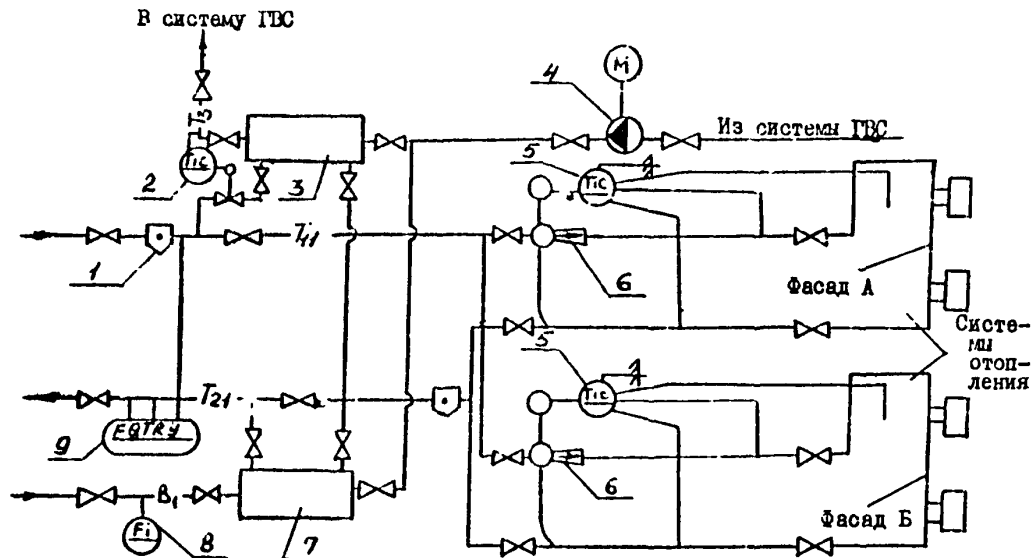

Рис. 4. Схема автоматизации МП с зависимым присоединением системы отопления и ГВС со смешанным присоединением водонагревателей с ограничением расхода:

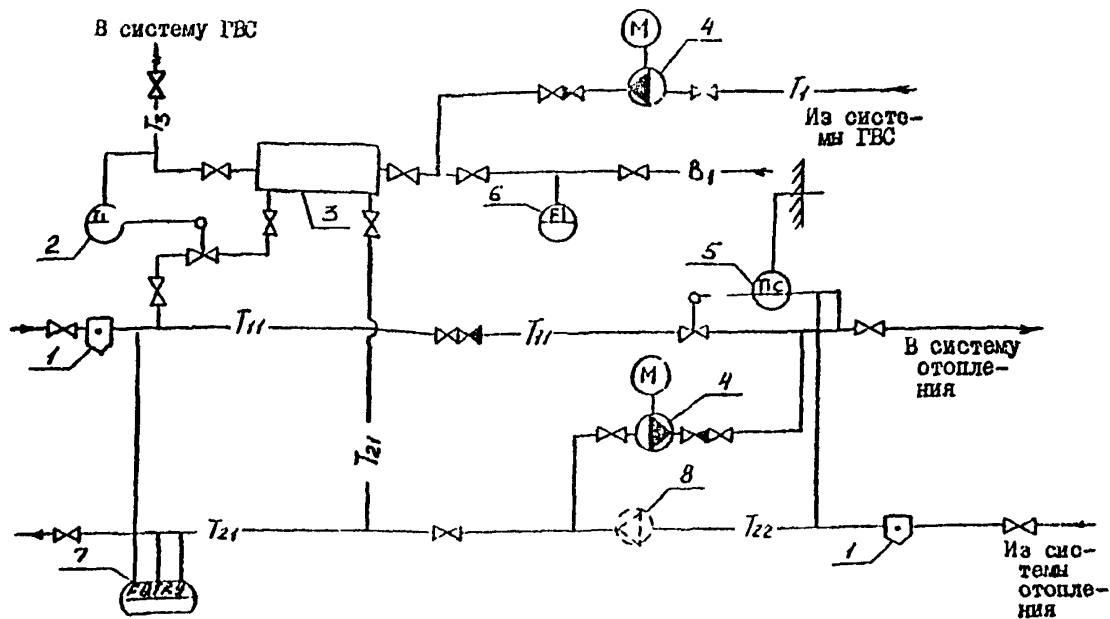
1 - гризевик; 2 - регулятор температуры ГВ; 3 - водонагреватель II ступени; 4 - насос; 5 - регулятор отпуска теплоты на отопление; 6 - водонагреватель I ступени; 7 - водосмер; 8 - устройство ограничения расхода; 9 - теплосчетчик; 10 - вариант насоса на обратном трубопроводе



Рис. 5. Схема автоматизации МТП с независимым присоединением системы отопления и ГВС со смешанным присоединением водонагревателей с ограничением расхода (1-7 - см. рис.4): 8 - теплосчетчик; 9 - водонагреватель отопления; 10 - устройство ограничения расхода

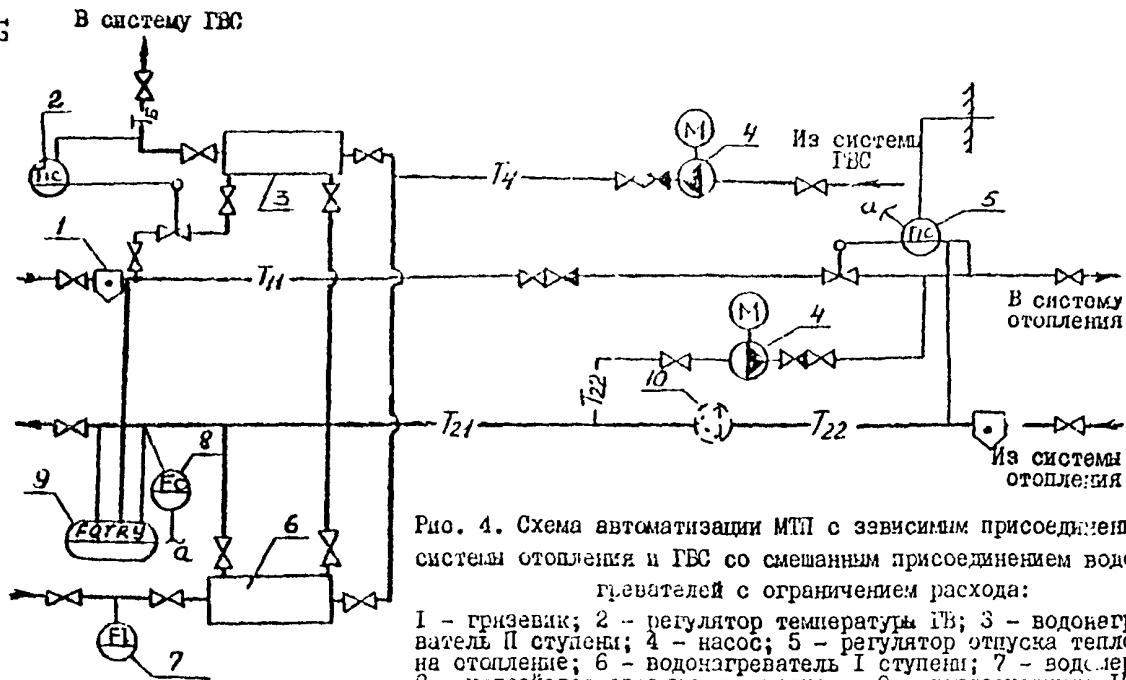

Рис. 6. Принципиальная схема автоматического регулирования температуры воды на ГВС программным снижением:

1 - регулирующий прибор; 2 - программное реле времени; 3 - регулирующий клапан

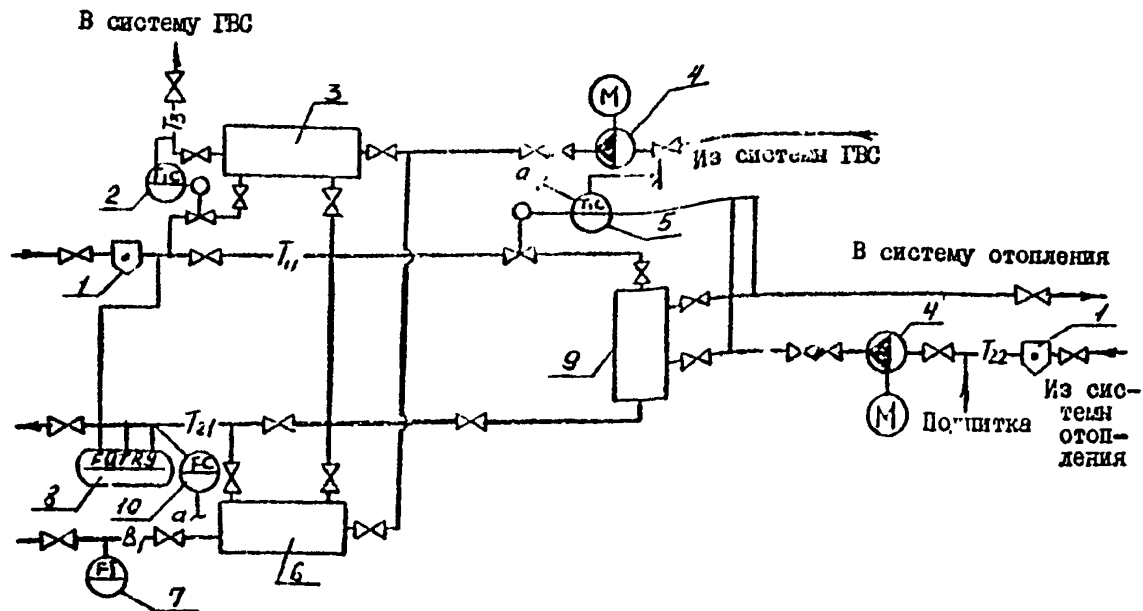
с помощью дифманометра (с измерительной диафрагмой), имеющего унифицированный или контактный выход.

22. Циркуляционные насосы типа ЦВЦ рекомендуется устанавливать на перемычке между подающим и обратным магистральными трубопроводами при движении воды в стояках сверху вниз (верхняя разводка) и на обратной магистрали - для остальных систем отопления.

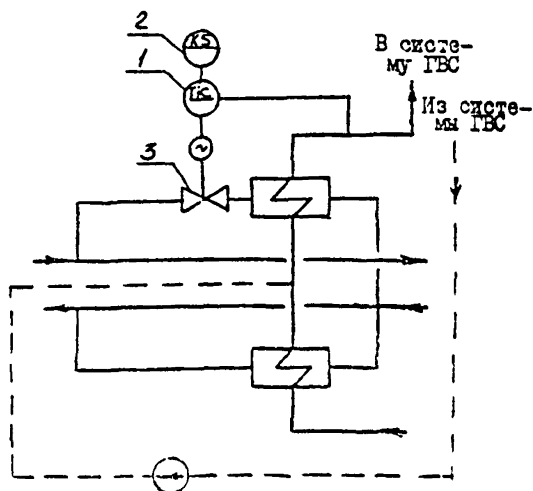
23. Датчик температуры наружного воздуха (ТНВ) следует устанавливать на северном или северо-восточном фасаде здания на уровне не ниже 3 м от земли. Датчики ТНВ не следует располагать в нишах, углублениях стен и других местах с уменьшенной циркуляцией воздуха, а также над дверями и

окопными проемами, около вентиляционных устройств вытяжной вентиляции и источников теплоты (холода).

24. В качестве датчика ТВВ рекомендуется использовать термопреобразователь сопротивления медный типа ТСМ-0879, помещенный в метеобудку, например, по черт. БАСМ 02000, разработанным ЦКБ АКХ.

25. Датчики температуры внутреннего воздуха (ТВВ) рекомендуется устанавливать в сборных каналах вытяжной вентиляции из кухонь квартир (либо из кухонь и сагузлов) на уровне последнего этажа здания путем подвешивания термопреобразователей на кабеле, заключенном в металлорукав, или в жилых комнатах контрольных квартир на внутренней стене у двери на высоте 1,5 м от пола.

26. Минимальное количество датчиков ТВВ при установке их в сборных каналах вытяжной вентиляции зданий высотой до 15 этажей должно быть: по 2 датчика на фасад - при пофасадном регулировании, 4 датчика (по 2 датчика на фасад) - без пофасадного разделения. Для зданий выше 15 этажей - по 2 датчика на фасад.

27. В качестве датчиков ТВВ используются термопреобразователи сопротивления медные ТСМ-8112, ТСМ-6114 и ТСМ-1079. Первый из указанных типов более предпочтителен. При применении датчиков ТСМ-6114 следует предусматривать горячую пайку проводов к клеммам датчика (к клеммам сначала подпаиваются тонкие провода, выводящие основной монтажный слей за пределы датчика).

28. При удалении датчиков от прибора до 100 м допускается прокладка линий связи без экранирования в защитных пластмассовых трубах; при удалении свыше 100 м - с экранированием (в металлорукаве или экранированным кабелем) и заземлении экрана.

29. При удалении от прибора и близко расположенных друг к другу датчиков ТВВ с целью сокращения количества длины проводов линий связи токовые жилы двух соединяемых датчиков допускается к прибору не подключать при сохранении соединения между датчиками.

30. Количество и места установки датчиков температуры и теплоносителя (ТТ) определяются в зависимости от выбранной схемы автоматизации систем отопления и типа регулирующего прибора.

Датчики ТТ устанавливаются на подающем или обратном трубопроводе системы отопления либо на подводящем и обратном трубопроводах. В последнем варианте при постоянном расходе воды, циркулирующей в системе отопления (например, при установке циркуляционного насоса на обратном трубопроводе системы отопления и т.п.), регулирование производится непосредственно по отпуску теплоты, что упрощает наладку и эксплуатацию средств автоматизации.

31. В качестве датчиков ТТ используются терморезисторы сопротивления медные погружного типа ТСМ-0879.

32. Чувствительный элемент датчика ТТ должен устанавливаться в центре потока. При малых сечениях трубопроводов датчик направляют против движения потока и устанавливают под углом 30 или 45° к оси трубопровода или размещают в отводе трубопровода в восходящем потоке. Датчик заворачивается в специальную бобышку, которая приваривается в трубопровод.

33. Выбор основного оборудования и приборов для устройства автоматического регулирования отпуска теплоты на отопление в МТИ следует производить с учетом п. 14, 16, 17, 19 и рекомендации [5], а для систем горячего водоснабжения - с учетом п. 18, 19 и рекомендаций [2, 5].

34. Основные технические характеристики регуляторов электронного типа "Электроника-Р1М", "Электроника-Р1П", ЭРТ, Т48М, РС29.2, "Электроника-Р2", "Электроника-Р2П" приведены в [5], ЭРСА - в [10].

35. Основные технические характеристики гидравлических регуляторов РР, РТ, РЦП, РК-1, УРРД-А, РД (25ч10нж), гермореле ТРБ-2 и ТРБ-С, термодатчика ТМТ приведены в [2].

36. Рекомендации по подбору и технические характеристики клапанов с электрическим исполнительным механизмом 25ч939нж, 25ч940нж, 25ч914нж приведены в [5].

3. Технические характеристики бесфундаментных циркуляционных насосов типа ЦВЦ и электрические схемы для их включения приведены в [5].

Технические требования
к помещениям автоматизированных МТП

38. Автоматизированные МТП следует размещать в отдельном помещении, расположенном на первом (цокольном) этаже или подвале (техническом подполье) обслуживаемого здания.

39. При размещении МТП в подвале (техническом подполье) необходимо предусмотреть устройство водонепроницаемых ограждающих строительных конструкций; герметизацию вводов инженерных коммуникаций в помещение МТП, исключающих возможность затопления теплового пункта канализационными и другими водами; удаление воды из помещения; самостоятельный выход наружу или лестничную клетку, а при возможности выход из помещения МТП должен быть расположен не далее 12 м от выхода наружу с проходом высотой не менее 2 м от пола до низа выступающих конструкций.

40. Помещение МТП должно иметь:

высоту от чистого пола до низа выступающих строительных конструкций не менее 2,2 м;

ограждающие конструкции из бетона, железобетона или красного кирпича для отделения от других помещений; при технико-экономическом обосновании — из легких металлоконструкций и других негорючих материалов;

открывающиеся наружу двери с замками или монтажные проемы размером более габаритных размеров технологического оборудования;

второй выход при длине помещения более 12 м;

ремонтную площадку размером не менее самого крупного оборудования с обеспечением прохода вокруг не менее 0,7 м, а также верстак для мелкого ремонта;

бетонное или плиточное покрытие пола с уклоном 0,005 в сторону трапа или водосборного приемника;

должны быть оштукатуренные и покрашенные стены;
вентиляцию, рассчитанную на воздухообмен с учетом тепло-
выделений оборудования;

трап если отметки системы канализации водостока или по-
путного дренажа позволяют осуществлять отвод воды, или во-
досборный приямок с насосом при возможности самотечного от-
вода воды;

искусственное рабочее освещение.

П. ИНСТРУКЦИЯ ПО НАЛАДКЕ И ЭКСПЛУАТАЦИИ СРЕДСТВ АВТОМАТИЧЕСКОГО РЕГУЛИРОВАНИЯ

Общая часть

Наладка (пуско-наладочные работы) - это комплекс работ по пуску, испытанию и доведению оборудования и средств автоматизации до режима нормальной работы. Эти работы должны обеспечивать надежное и бесперебойное действие систем автоматизации при выполнении или функций контроля, управления и регулирования объектов теплоснабжения в режимах, заданных проектом и службами эксплуатации теплоэнергетического предприятия. Эксплуатация - это совокупность подготовки и использования системы автоматизации по назначению, технического обслуживания, хранения и транспортирования.

Подготовку и эксплуатацию приборов, средств и систем автоматизации следует начинать одновременно с монтажными работами по установке этих средств согласно проекту. Более наблюдение за ходом и качеством выполнения монтажных работ и их приемка должны быть поручены представителям службы эксплуатации теплоэнергетического предприятия. Такая совместная работа способствует повышению качества монтажных работ и сокращению объема пуско-наладочных работ.

При проведении наладочных работ и эксплуатации средств автоматического регулирования вместе с денными материалами следует пользоваться заводскими инструкциями по монтажу и эксплуатации.

II зведение наладочных работ на тепловых пунктах включает следующие этапы: анализ технической документации, определения характеристик установленного оборудования, стендовую проверку средств автоматического регулирования, наладку регуляторов, составление технического отчета.

Анализ технической документации на ТП и средства автоматизации проводится с целью выявления температурных и гидравлических параметров объектов и всей системы теплоснабжения в целом, принятой проектом схемы автоматизации, правильности выбора средств автоматизации. В процессе анализа уточняются задачи автоматического регулирования. Особое внимание следует обратить на соответствие проектной схемы автоматизации технологическим требованиям объекта, на правильность и представительность выбранных импульсов.

Определение характеристик установленного оборудования осуществляется в процессе натурного обследования ТП по таблицам, имеющимся на оборудовании. Полученные данные сравниваются с проектными.

При несоответствии фактических данных проектным составляется акт. Дальнейшие работы проводятся только после согласования с заказчиком возникших разногласий с проектной организацией и получения от нее разрешения на продолжение работ.

Кроме того, при обследовании ТП определяются наличие, достаточность и правильность установки контрольно-измерительных приборов.

По результатам анализа технической документации и натурального обследования составляется заключение о возможности проведения наладочных работ. При необходимости намечаются и выполняются мероприятия по доработке схемы автоматизации.

Стендовая проверка средств автоматического регулирования проводится с целью оценки работоспособности средств автоматизации и соответствия их характеристик и параметров паспортным данным. Если в процессе проверки выявлены существенные недостатки в работе регулятора и путем ревизии и ремонта не представляется возможности их устранить, приборы бракуются и заменяются новыми.

В настоящей инструкции рассмотрены следующие средства автоматического регулирования:

электронные регулирующие приборы для систем отопления (температуры или разности температур воды на отопление в зависимости от температуры наружного воздуха с коррекцией по температуре воздуха в помещениях или без нее);

электронные и гидравлические регуляторы для систем горячего водоснабжения (регуляторы температуры);

гидравлические регуляторы для стабилизации гидравлических режимов работы потребителей теплоты (регуляторы подпора, давления, перепада давлений, расхода).

Типы приборов регулирования, устанавливаемых в ЦТП в зависимости от схемы присоединения водонагревателя ГЭС, приведены в табл. 3.

Типы приборов регулирования, устанавливаемых в ТП в зависимости от схемы присоединения ТП к тепловой сети и схемы присоединения системы отопления, приведены в табл. 4.

Методы регулирования ("по возмущению", "по отклонению", "комбинированный") и ступени регулирования должны соответствовать табл. 1, 2.

Порядок стендовой проверки и последующие этапы наладочных работ приведены ниже отдельно для электронных и гидравлических авторегуляторов.

Работы по наладке и эксплуатации проводятся специализированными подразделениями по КИПиА теплоэнергетического предприятия. Эти подразделения должны быть оснащены стендами для проверки электронных и гидравлических регуляторов.

Т а б л и ц а 3

Рекомендуемые типы средств регулирования в ЦТП
для автоматизированных систем отопления и горячего водоснабжения

Система, устройство	Двухступенчатая смешанная с ограничением максимального расхода сетевой воды; непосредственный водоразбор		Двухступенчатая последовательная схема с переключением на смешанную		Двухступенчатая смешанная схема		Параллельная схема	
	Зависимая с насосом смешения	Независимая	Зависимая с насосом смешения	Независимая	Зависимая с насосом смешения	Независимая	Зависимая с насосом смешения	Независимая
Для систем отопления	Приборы РС29.2.33, ЭРТ-1, Т48'-1, Т48М-2 или Т48М-6 с датчиками ТСМ-0879, ТСМ-0879-01, ТСМ-10/9 и клапанами 25ч939нж, 25ч940нж или 25ч914нж; установка АНС							
Для систем ГВС	РС29.2.23 с 25ч939нж или др. и ТСМ-0879; Т48М-6 с 25ч939нж или др. и ТСМ-0879							
Для устройств ограничения расхода воды	ИР-61 (для РС29.2); ИР-61, К26-1; ДКН, ДМЭР, К26.1; ДКН, ДСП-71Сг (в том числе для АНС)	Т32ИЗ, 30ч906бр (2 шт.) (для АНС)	-	-	-	-	-	-

Т а б л и ц а 4

Рекомендуемые типы приборов регулирования в ИТП и МТП
для автоматизированных систем отопления
и горячего водоснабжения

Схема присоединения		Тип регулирующих приборов и средств автоматизации			
ТП к тепловой сети	водонагревателя (смесителя) ГВС	системы отопления	для систем отопления без поэтажного деления	для систем отопления с фасадным делением	для систем ГВС

С водонагревателем (смесителем)

горячего водоснабжения

Непосредственно к тепловой сети (без ИТП)	Смешанная; непосредственный водоразбор	Зависимая с элеватором	ЭРСА; "Электроника-РЛМ"	ЭРСА с ЭРТ-1-2 комплекта	ЭРТ-2; "Электроника-Р2";
		Зависимая с насосом	РС29.2.33; Т48М-1; 2; ЭРТ-1; Т48М-6	Т48М-5 - 1 шт.; Т48М-2 - 2 шт.; ЭРТ-1 - 2 шт.	ТМЛ с РК-1, УРРД или УРРД-М;
		Независимая	То же	То же	РС29.2.23
	Параллельная	Зависимая с элеватором	ЭРСА; "Электроника-РЛМ"	ЭРСА с ЭРТ-1 - 2 комплекта	с 25ч939нк (25ч940нк, 25ч914нк)
		Зависимая с насосом	РС29.2.33; Т48М-1; 2; ЭРТ-1; Т48М-6	Т48М-5 - 1 шт.; Т48М-2 - 2 шт.; ЭРТ-1 - 2 шт.	и ТСМ-0879; Т48М-6 с 25ч939нк,
		Независимая	То же	То же	или др.
Смешанная с ограничением максималь-	Зависимая с насосом	"	"	и ТСМ-0879	

Продолжение табл. 4

Схема присоединения			Тип регулирующих приборов и средств автоматизации		
ТП к тепловой сети	водонагревателя (смесителя) ГВС	системы отопления	для систем отопления без пофасадного деления	для систем отопления с пофасадным делением	для систем ГВС
	ного расхода сетевой воды**				

Без водонагревателя (смесителя)

горячего водоснабжения

Непосредственно к тепловой сети (без ЦТП)	-	Зависимая с элеватором	ЭРСА; "Электроника-РМ"	ЭРСА с ЭРТ-1 - 2 комплекта	-
		Зависимая с насосом	РС29.2.33; T48M-1,2; ЭРТ-1; T48M-6	T48M-5 - 1 шт.; T48M-2 - 2 шт.; ЭРТ-1 - 2 шт.	-
		Независимая	То же	То же	-
К внутриквартальной тепловой сети через ЦТП с групповым автоматическим регулированием	-	Зависимая с элеватором	ЭРСА с ЭРТ-1*	ЭРСА с ЭРТ-1 - 2 комплекта	-
		Зависимая с насосом	ЭРТ-1** T48M-3**	T48M-4,5 - 1 шт.; T48M-2 - 2 шт.; ЭРТ-1 - 2 шт.	-
		Независимая	То же	То же	-

* Приборы устанавливаются при условии, указанном в табл. 1.

** Типы приборов для устройства ограничения расхода см. в табл. 3.

Электронные автоматические регуляторы

Регулятор температуры ЭРТ

Стендовая проверка. Задача проверки состоит в том, чтобы регулятор автоматически устанавливался в положение баланса и правильно был сфазирован, т.е. обеспечивал требуемое направление движения рабочего органа регулирующего клапана при нанесении возмущений. Проверка осуществляется путем задания регулятору специального проверочного температурного графика отпуска теплоты, обеспечивающего необходимый баланс при фактической температуре помещения, где проводится проверка регулятора.

Проверочный температурный график задается настроечными органами $K2 = 1$ и $t_B = 2 t_{II} - 20^{\circ}\text{C}$ (задание t_B вычисляется по температуре воздуха t_{II} , которая измеряется техническим термометром в помещении, где проводится проверка; например, при $t_{II} = 18^{\circ}\text{C}$ следует установить задание $t_B = 2 \times 18 - 20 = 16^{\circ}\text{C}$).

Порядок настройки следующий:

подключить к регулирующему прибору ЭРТ датчики (термопреобразователи сопротивления ТСМ-0379-01 - 2 шт. и ТСМ-1079 - 4 шт.), регулирующий клапан, программное реле времени (при необходимости), электропитание;

установить задание органов $K2$ и t_B по проверочному графику при отжатых кнопках $K1 = 0$ и $K2 = 0$; убедиться, что при этом достигнут баланс по погасанию светодиодов "-" и "+" и остановке электродвигателя регулирующего клапана;

изменяя положение органов t_B и $K2$ в большую и меньшую сторону от положения баланса, убедиться в правильной фазировке прибора по светодиодам и движению рабочего органа регулирующего клапана.

Если установить баланс и выполнить правильную фазировку не удастся, то прибор следует отбраковать.

Проверку программного снижения осуществить замыканием контакта реле времени при положении баланса и установке

органа $t_{\text{пл}}$ в положение 10. При этом рабочий орган клапана должен идти на закрытие, загорается светодиод "+".

В положении "Ручн" кнопками "Ниже", "Выше" проводить отключения исполнительного механизма клапана в крайних его положениях. При необходимости отрегулировать положения конечных выключателей.

Настройка регулятора ЭРТ на объекте и его эксплуатация.

После выполнения всех монтажных работ по установке регулятора и пуска системы отопления при полностью открытом клапане и положении "Ручн" прибора ЭРТ провести подготовку регулятора к работе, настроив его на требуемый температурный график отпуска теплоты, заданный службой эксплуатации предприятия.

Так как регулятор ЭРТ-1 может поддерживать лишь линейный график зависимости температуры воды $t_{\text{в}}$ от температуры наружного воздуха $t_{\text{н}}$, то задаваемый прибору график следует строить как касательную к расчетному температурному графику, являющемуся нелинейным. Касательная проводится так, чтобы она была как можно ближе к расчетному графику на большем диапазоне $t_{\text{н}}$, включая переходный период отопительного сезона (см. по аналогии построение касательной на рис. II). Значение температуры воды, соответствующее $t_{\text{н}} = 20^{\circ}\text{C}$ (точка Б), устанавливается по шкале настроечного органа $t_{\text{в}}$. Значение коэффициента угла наклона графика (тангенса угла наклона), рассчитанного по формуле $(t_{\text{в}}^{\text{А}} - t_{\text{в}}^{\text{Б}}) / (t_{\text{н}}^{\text{А}} - t_{\text{н}}^{\text{Б}})$, устанавливается по шкале настроечного органа К2.

Установить динамические параметры: зону нечувствительности (порядка 1°C), коэффициент передачи $k_{\text{п}} = 5$, время интегрирования $T_{\text{и}} = 300$ с. Установить коэффициент коррекции по температуре воздуха в помещении $K1 = 10$.

При положении "Ручн" проверить работоспособность регулирующего клапана в ручном режиме (нажимая кнопки "Ниже" и "Выше") и срабатывание выключателей в крайних положениях.

При применении программного снижения отпуска теплоты с помощью программного реле времени установить заданное значение температуры воздуха $t_{\text{п}}$ и временной программе на настроечном органе $t_{\text{пл}}$.

в) установить органы Δ_1 и Δ_2 в крайнее левое положение и с помощью корректора добиться баланса усилителя рассогласования (светодиоды не горят);

г) установить переключку режима работы прибора в положение ПИ;

д) установить зону нечувствительности Δ , коэффициент передачи $k_{п}$, время интегрирования $\tau_{и}$, время демпфирования $\tau_{дф}$. Зону нечувствительности выбрать равной половине допустимого отклонения регулируемой температуры, но не меньше $\Delta > t_{и} / k_{п}$, где $t_{и}$ - длительность интегральных импульсов для исключения автоколебаний. Время $\tau_{дф}$ принимается равным 1-2 с.

Пуск регулятора в работу произвести путем перевода его в автоматический режим.

В процессе эксплуатации наблюдают за точностью поддержания заданной температуры воды и правильностью выбора динамических параметров, обеспечивающие удовлетворительное протекание переходных процессов: максимально возможное быстрое действие при минимальном числе включений регулятора.

Блок автоматики регулятора ЭРСА

Настройка на заданный график при стендовой проверке и настройка в условиях эксплуатации на объекте отличаются элементами, подключаемыми на входы регулирующего прибора Р25.2, и количеством точек настройки. При стендовой проверке на входы Р25.2 подключаются два магазина сопротивлений в соответствии со схемой рис. 8. В эксплуатационных условиях на входы прибора подключаются два эталонных резистора из комплекта элеватора сопротивлением 53 и 65,5 Ом в соответствии со схемой рис. 9.

Настройка блока автоматики при стендовой проверке осуществляется по следующим параметрам: температура смешанной воды $\tau_{см}$ при температуре наружного воздуха 0°C ($\tau_{0^{\circ}}$), разности $\Delta\tau = \tau_{0^{\circ}} - \tau_{10^{\circ}}$ (где $\tau_{10^{\circ}}$ - температура смешанной воды при температуре 10°C наружного воздуха) и $\Delta\tau_{ночь}$ -



Рис. 8. Схема электрическая подключений магазинов сопротивлений

снижению температуры смешанной воды при отпуске теплоты в ночное время.

Значение $T_{см}$ устанавливается потенциометром "Задание" прибора, значение ΔT - потенциометром K2 прибора, значение $\Delta T_{ночь}$ - потенциометром R2 блока автоматики.

Контрольные точки настройки определены в табл. 5.

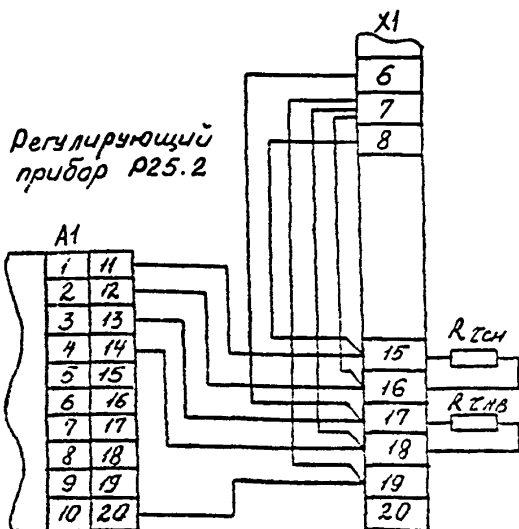

Рис. 9. Схема электрическая подключений эталонных резисторов

Таблица 5
Значения контрольных точек настройки

Операция	Температура наружного воздуха, °С	Сопротивление $R_{гн}$, Ом	Температура смешанной воды, °С	Сопротивление $R_{гсм}$, Ом
Настройка	0	53	55,4	65,5
	10	55,25	37,1	61,4
Контроль	5	54,15	46,5	63,55

Подключите магазины сопротивлений к клеммам блока автоматики 15,16,17,18 в соответствии со схемой рис. 8. Замкните клеммы 16,18 и 19 перемычками, установленными на клеммнике,

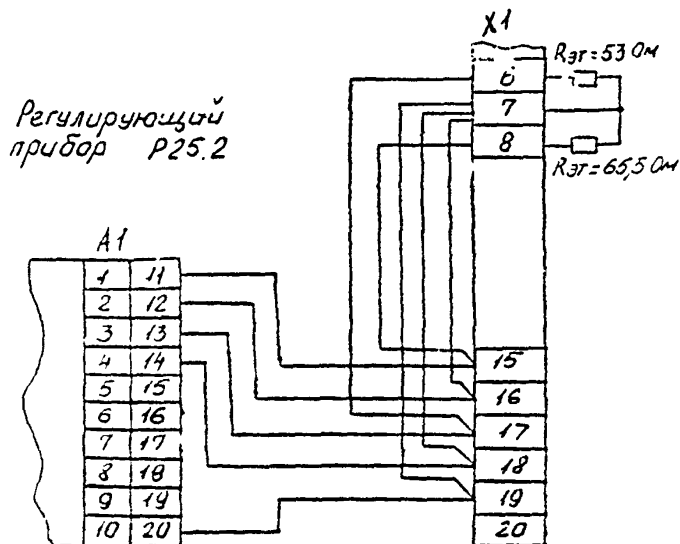
с клеммой 7. Замкните контакт реле времени поворотом программного диска. Магазин, подключенный к клеммам 17, 18 блока автомата, имитирует датчик температуры наружного воздуха; магазин, подключенный к клеммам 15, 16, - датчик температуры смешанной воды.

Установите переключатель режима управления на лицевой панели прибора в положение "Р" - ручное, потенциометр "Задание" установите на С. Потенциометры К2, К3 и "Корректор" перед началом настройки установите в крайнее положение и выставьте красные отметки вращающихся лимбов в начало шкалы. Затем по этим отметкам установите К2 и К3 в крайнее правое положение на 1, а "Корректор" - в среднее положение.

На регулирующем субблоке Р-011 (правая часть лицевой панели) установите ручки всех потенциометров в крайнее левое положение, нажмите кнопку переключателя режима работы в положение "гексапозиционный" ().

Установите на магазинах сопротивлений значения 53 Ом для температуры наружного воздуха и 65,5 Ом для температуры смешанной воды. Включите тумблер питания блока автоматики и регулирующего прибора.

Проверьте правильность фазировки прибора. При увеличении сопротивления магазина температуры наружного воздуха должен включаться индикатор "Меньше", а при уменьшении - индикатор "Больше". Разность сопротивлений, при котором включаются (отключаются) индикаторы, должна быть не более 0,4 Ом.

Добейтесь "Корректором" баланса прибора в положении, близком к среднему (значительное отклонение от середины свидетельствует о разрегулировке прибора).

Установите потенциометр К2 в положение 0,625 и добейтесь "Корректором" баланса.

Отключите тумблер питания регулирующего прибора и установите на магазинах сопротивлений значения 55,25 и 61,4 Ом согласно второй точке настройки (см. табл. 5) при температуре наружного воздуха 10°C и включите тумблер питания. При этом выбор должен оставаться в балансе, что определя-

ется до световым индикаторам. В случае включения одного из них необходимо изменением сопротивления магазина температуры наружного воздуха добиться погасания индикатора.

Если при этом разность сопротивлений этого магазина в положении баланса прибора и в контрольной точке (55,23 Ом) меньше 0,2 Ом, то дополнительная регулировка К2 не требуется, и настройка закончена (величина 0,2 Ом соответствует изменению температуры наружного воздуха на 0,2°C). Если указанная разность сопротивления больше 0,2 Ом, выставьте на магазинах сопротивлений первую контрольную точку (53 и 65,5 Ом), подкорректируйте положение потенциометра К2 (при положительной разности сопротивлений, т.е. больше 0,2 Ом, К2 необходимо уменьшить, при отрицательной разности К2 необходимо увеличить) и добейтесь "корректором" баланса. Затем снова установите на магазинах сопротивления, соответствующие второй точке, и определите разность сопротивлений. Если она меньше 0,2 Ом, то прибор настроен; если больше, повторите настройку до тех пор, пока не будет достигнут баланс прибора по двум точкам.

Дополнительный контроль можно провести по промежуточной точке табл. 5 при 5°C температуры воздуха аналогично выше описанному.

Установите на субблоке Р-011 следующие значения параметров динамической настройки, соответствующие оптимальному процессу регулирования: "зона" - 0,5+0,8; "импульс" - 0,8+1; $K_{д}$ - 5; $T_{д}$ - 40+50; "демпфер" - 4+5.

Отсоедините магазины сопротивлений; отсоедините переключки от клеммы 7 и изолируйте отдельно каждый провод. Настройка закончена.

Настройка блока автоматики в эксплуатационных условиях на объекте. Отсоедините датчик температуры наружного воздуха (клеммы 17,18,19) и датчик температуры смешанной воды (клеммы 15,16 и 19). Подключите к клеммам 6, 7 и 8 эталонные резисторы согласно схеме рис. 9 (клеммы 6,7 - 53 Ом и клеммы 8, 7 - 65,5 Ом). Замокните переключкой, установленной

в клеммнике, клеммы 7, 16, 18 и 19 блока автоматики и замкните контакт реле времени КТ1 поворотом программного диска.

Проделайте подготовительные операции, описанные выше (стр. 35).

Включите тумблеры питания блока автоматики и регулирующего прибора. Убедитесь, что прибор балансируется "корректором" в положении, близком к среднему.

Установите потенциометр К2 в положение, соответствующее Δt по табл. 6 для температурного графика данной системы отопления, и добейтесь "Корректором" баланса.

Т а б л и ц а 6
Значения шкалы потенциометра К2

К2	I	0,95	0,9	0,85	0,8	0,75	0,7	0,65	0,6
Δt , °C	II	11,6	12,3	13	13,95	14,95	16	17,5	19

Продолжение табл. 6

К2	0,55	0,5	0,45	0,425	0,4	0,375	0,35	0,325	0,3
Δt , °C	21	23,1	27	30	33	37	41	49	54,1

Установите потенциометр "Задание" в положение, соответствующее $t_{\text{зад}}$ графика по табл. 7.

Т а б л и ц а 7
Значения шкалы потенциометра "Задание"

Задание, %	+7,5	+6	+4,5	+3	+1,5	0	-1,5	-3	-4,5	-6	-7,5
$t_{\text{зад}}$, °C	70,4	67,4	64,4	61,4	58,4	55,4	52,4	49,4	46,5	43,4	40,4

настройными органами следующие параметры задания: $t_H = -10^\circ\text{C}$, $K_H = 1$, $\Delta T = t_B + 10^\circ\text{C}$ (ΔT вычисляется по температуре воздуха t_B , которая должна быть измерена техническим термометром в помещении, где проводится проверка).

Порядок настройки следующий (см. структурную схему прибора на рис. 12):

включить тумблер "Сеть", проконтролировать наличие напряжения по светодиоду "Сеть";

установить тумблер блока БПК в положение "Авт";

установить тумблер блока БЭИ в положение "Установка"; проконтролировать отключение датчиков по светодиоду;

установить $K_H = 4$ поворотом по часовой стрелке до упора;

установить $\Delta T = 40^\circ\text{C}$;

добиться задатчика t_H баланса, который определяется по погасанию обоих светодиодов К1 и К2 на БПК;

установить $\Delta T = 10^\circ\text{C}$, добиться задатчиком K_H баланса;

установить $\Delta T = t_B + 10^\circ\text{C}$ (например, при $t_B = 20^\circ\text{C}$ $\Delta T = (20 + 10)^\circ\text{C} = 30^\circ\text{C}$);

установить t_B равной фактической температуре воздуха в помещении, где проводится проверка;

установить K_B и K_B на ноль;

установить задатчики динамической настройки на БР и ΔT на БЭИ на середину.

Включить автоматический режим работы отключения тумблера "Установка" на БЭИ. Прибор должен идти в положение баланса. Если длительное время баланс не устанавливается, подкорректировать ΔT .

Проверку правильности фазировки прибора осуществить изменением настроечных органов в большую и меньшую сторону от положения баланса. При этом уменьшение ΔT , t_H и увеличение K_H должны вызывать закрытие рабочего органа клапана (горит светодиод К1 на БПК, т.е. больше нормы), а увеличение ΔT , t_H и уменьшение K_H вызывает открытие рабочего клапана (горит светодиод К2, т.е. меньше нормы).

После определения правильности фазировки установить все задатчики в положение баланса. Если фазировка неверна, то



Рис. 7. Структурная схема регулирующего прибора 14SM-2:

БФ1 - блок формирования графика отпуса тепла; БФ2 - блок формирования температуры в помещениях; БР - блок регулирования; БЛК - блок питания и коммутации; $t_{пр}$, $t_{обр}$ - датчики температуры воды; t_n - то же наружного воздуха, $t_{в1}, \dots, t_{вn}$ - то же воздуха в помещениях

переключить цепи регулирующего клапана. Если и после этого не удастся правильно сфазировать или не удастся установить прибор в положение баланса, то прибор Т4ЭМ-2 следует отбраковать.

Проверку программного снижения осуществить путем замыкания вручную контакта реле времени при положении баланса. При этом рабочий орган должен идти на закрытие и светодиод К1 загорится (больше нормы).

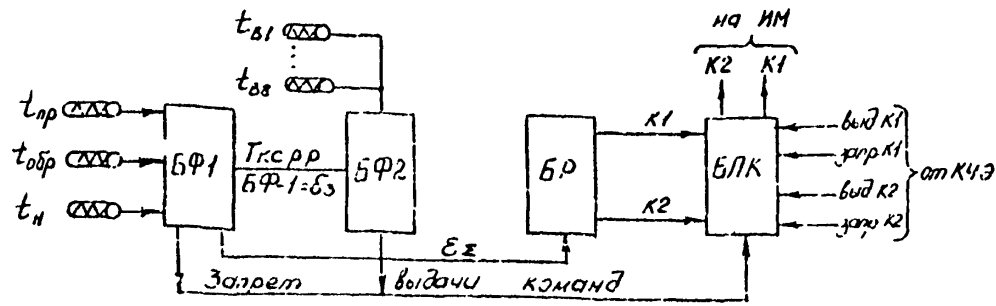
Проверку коррекции по температуре воздуха в помещении провести путем установки коэффициентов K_{B1} и K_{B2} на середину диапазона, затем изменением задатчика t_B ст положения баланса. При этом уменьшению t_B вызовет закрытие клапана и загорание светодиода К1, а увеличение t_B - открытие клапана и загорание светодиода К2.

Перевести тумблер БПК в положение "Руч" и нажатием кнопки К1 и К2 проверить отключение исполнительного механизма клапана в крайних его положениях. При необходимости отрегулировать положения концевых выключателей.

Наладка регулятора на объекте и его эксплуатация. После выполнения всех монтажных работ по установке регулятора и пуска системы отопления при полностью открытом клапане и положении тумблера БПК "Руч" произвести настройку регулятора на требуемый температурный график отпуска теплоты [6].

Установку температурного графика выполнить в следующей последовательности:

а) настройка блока БЭГ:

установить тумблер БЭГ прибора в положение "Установка", включить тумблер "Сеть" прибора;

установить K_{B1} и K_{B2} на нуль;

установить K_B на максимум (по часовой стрелке до упора), равной 4;

установить $\Delta T = 4 t_{нр}$, где $t_{нр}$ - расчетная температура наружного воздуха верхней срезы графика отпуска теплоты;

добиться потенциометрами $t_{\text{н}}$ (грубо и точно) баланса прибора, который определяется по погасанию светодиодов К1 и К2 на БИК;

установить $\Delta T = K_{\text{нр}} \cdot t_{\text{нр}}$, не изменяя $t_{\text{нр}}$ ($K_{\text{нр}}$ - расчетный коэффициент наклона касательной к графику температуры воды в подающем трубопроводе или коэффициент наклона графика разности температур воды в подающем и обратном трубопроводах системы отопления);

не изменяя $t_{\text{нр}}$ и $K_{\text{нр}}$, установить ручки ΔT (дискретное и плавное) величину $\Delta T_{\text{р}}$, равную расчетной температуре воды в подающем и обратном трубопроводах при расчетной температуре наружного воздуха;

установить величину программного снижения температуры $\Delta T_{\text{п}}$;

б) настройке блока БЭ2:

установить температуру воздуха $t'_{\text{в}} = t_{\text{вр}} + 0,7^{\circ}\text{C}$, где $t_{\text{вр}}$ - определенная температура воздуха в отапливаемых помещениях (вентиляционных каналах);

установить заданные коэффициенты $K_{\text{в}}$ и $K_{\text{н}}$;

в) настроить блок БР на заданные динамические параметры $K_{\text{д}}$, $T_{\text{н}}$. При наличии автоколебаний изменением $K_{\text{д}}$ и $T_{\text{н}}$ добиться их устранения.

Проверить работоспособность регулирующего клапана в ручном режиме.

Настройка приборов Т4ЭМ-1, Т4ЭМ-3, Т4ЭМ-5, Т4ЭМ-6 проводится аналогично с учетом их специфики согласно инструкции [5].

Обслуживание регулятора. Для включения регулятора в работу необходимо экранировать электропитание; включить тумблер "Сеть" БИК; перевести тумблер режима БИК в положение "Авт"; отключить тумблер "Уст. ловка" БЭ1, проконтролировать погасание светодиода "Установка".

Отключение регулятора производится в обратном порядке.

В процессе эксплуатации прибора проверять качество поддержания заданного температурного графика и температуры

воздуха в помещениях путем непосредственного измерения температуры и сравнения их с заданным.

**Установка автоматизированная насосно-смесительная
в блочном исполнении типа АНС**

Установка состоит из 4 блоков: блока насосов, узла смешения, блока регулирования и блока управления насосами.

Стендовая проверка блоков регулирования и управления насосами смешения осуществляется на заводе-изготовителе установкой. Поэтому предприятие такую проверку может не производить.

Наладка установки АНС на объекте состоит в настройке регулирующего прибора РС25.2 (РС29.2.33) на заданный температурный график отпуска теплоты на отопление от ЦТП, регулятора расхода воды на отопление (реле давления РД-3а и клапан РК-1 для АНС-4,5 или прибор Р25.1, клапан 25с914нх и дифманометр ДМ-2357 для АНС-9), устройства ограничения расхода сетевой воды (дифманометр ДСП-778Н или ДСП-71Ст с мембранной диафрагмой), устройства переключения верхней ступени водонагревателя ГВС, устройства включения и отключения насосов смешения (прибор ТЭЦТЗ, ТЭЦТЗ, задвижки ЗОТ9066р), устройства аварийного включения насосов смешения для обеспечения циркуляции воды в системах отопления (манометр ЭИМ), устройства автоматического включения резервного насос (реле РКС).

Для устройств указанных средств автоматизации службой эксплуатации задаются следующие параметры настройки: температурный график регулирования отпуска теплоты из ЦТП - для прибора Р25.2 (РС29.2.33); перепад давлений воды на отопление - для регулятора расхода; расчетный расход сетевой воды на ЦТП - для устройства ограничения расхода; температуры наружного воздуха, при которых включаются насосы смешения; минимальное давление воды в подающем трубопроводе на входе ЦТП, при котором должны включаться оба насоса смешения.

Порядок настройки установки АИС осуществляется в соответствии с инструкцией по ее эксплуатации. Настройка на заданный график регулирования производится аналогично настройке элеватора ЭРСА (рис. 13-15).

В процессе эксплуатации вести наблюдение за точностью поддержания заданного температурного графика: перепада давлений воды на отоплении, правильностью срабатывания устройства ограничения расхода, включения и отключения насосов в функции температуры наружного воздуха и давления сетевой воды на входе ЦТП.

Электронные регуляторы температуры воды для систем горячего водоснабжения "Электроника-Р2", "Электроника-Р2П", ЭРТ-2

Приборы "Электроника-Р2, Р2П". На шкале светодиодной панели контролируется величина погрешности работы электронного блока и соответствия указателя Т.

Для настройки регуляторов "Электроника-Р2" на объекте ручкой Т на шкаловой панели установить задание по температуре горячей воды (60°C). Ручкой Г2 при наличии внешнего реле времени установить требуемое снижение температуры горячей воды.

Тумблером "Сеть" подать электропитание. Регулятор включен в работу.

В процессе эксплуатации вести наблюдение за точностью поддержания регулятором температуры воды. При отклонении ее более чем на $\pm 1^{\circ}\text{C}$ настроить электронный блок на ноль; с помощью потенциометра "Корректор" подключить тумблера В2-1 вместо датчика температуры включить эталонное сопротивление и отключить отрицательную обратную связь; проконтролировать эту операцию по погасанию светодиодов.

При необходимости корректировки динамических параметров из-за неудовлетворительного характера переходных процессов с помощью резистора R4 изменить в требуемом направлении постоянную времени интегрирования.



Рис. 13. Схема электрическая подключений магазинов сопротивления



Рис. 14. Схема электрическая подключений эталонных резисторов

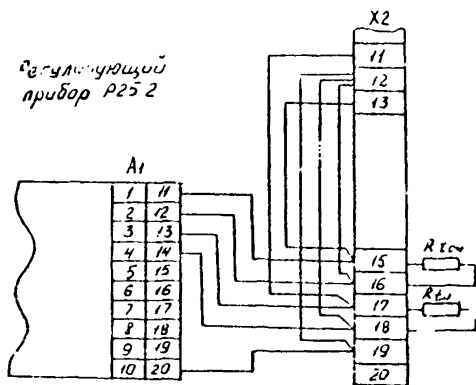

Рис. 15. Примеры определения параметров настройки регулирующего прибора Р25.2 комплекса 'НС на заданный график: 1 - заданный график примера 1; $T_{н\text{исч}}$ - то же при снижении $T_{\text{сн}}$ в ночное время; 2 - заданный график примера 2; А - нулевая точка настройки прибора ($t_H=0$, $T_{\text{н}}=78,4^\circ\text{C}$)

Регулятор ЗРТ-2. Проверка регулятора производится в определенной последовательности: подготовительные операции, проверка в режиме автоматического регулирования, проверка диапазона изменения длительности импульса, установка длительности импульса T_H , проверка повторения импульсов, задание периода повторения импульсов T_H , проверка регулятора в режиме защиты (проверка зоны возврата), проверка регуляторов в ручном режиме работы. Эти операции производятся согласно инструкции по эксплуатации.

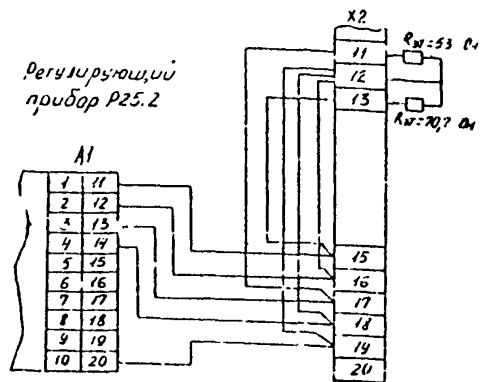
Настройка регулятора на заданный параметр регулирования производится в следующей последовательности: фазировка всех внешних цепей; проверка правильности подключения концевых выключателей и дистанционности управления; настройка регулятора на заданную температуру потенциометром задатчика "Трубо", "Точно": установка с помощью потенциометры ΔI и ΔZ зоны нечувствительности, равной половине допустимого диапазона отклонения регулируемой температуры.

Динамическая настройка заключается в установке необходимых времени интегрирования $T_{ин}$ и длительности импульса $T_{им}$, обеспечивающих удовлетворительное протекание переходных процессов при минимальном числе включения исполнительного устройства.

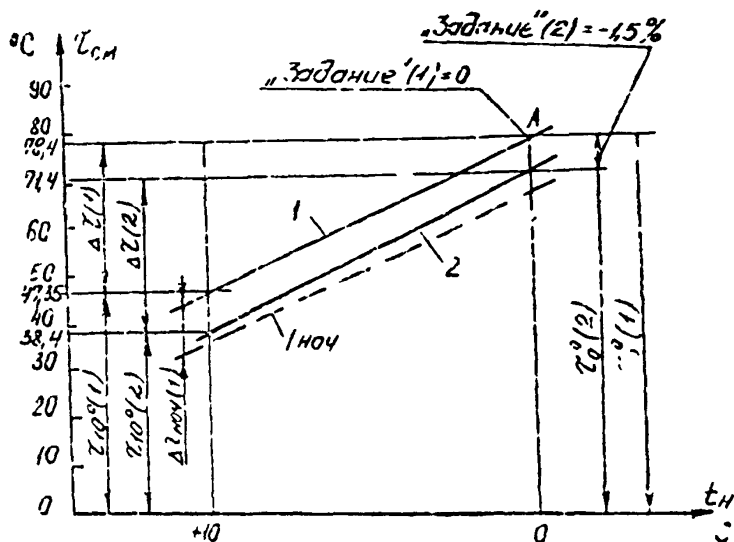
В процессе эксплуатации вести наблюдения за точностью поддержания регулируемой температуры и качеством переходных процессов. При необходимости для улучшения работы регулятора следует заменить седло клапана, обеспечив уменьшение д. метра условного прохода с 25 до 15 или 20 мм.

Устройство ограничения максимального расхода сетевой воды

Объем стендовой проверки и наладки на объекте устройства ограничения расхода зависит от принятой схемы и средств автоматизации для организации такого ограничения [7, 8].

Электронные приборы позволяют реализовать ограничение расхода по принципу воздействия на регулирующий клапан регулятора стопленды благодаря непосредственному контролю этого расхода и применению логико-рележных элементов автоматики.

Если в регуляторе отклонения применен прибор РС29.2.33, то измерителем расхода сетевой воды C_2 на III может быть индукционный расходомер или дитманометр (с измерительной диафрагмой), унифицированный выход которых через сопротивление 2 кОм подается непосредственно на вход X_4 указанного прибора (клеммы 4, 6). Одним из масштабаторов аналого-

релейного преобразователя β_B прибор настраивается на срабатывание выходных контактов преобразователя при достижении расхода G_C своего расчетного значения G_C^P , подаваемого с помощью эксплуатации предприятия.

Если в регуляторе отклонения применен прибор ЭРТ-1, Т48М, Р25.2, то измерителем расхода G_C может быть индукционный расходомер или дифманом тр (с диафрагмой) с выходом 0-5 мА, к которому подключен прибор К26.С (К26.1) с контактным выходом. Одним из корректоров приборов К26 настраивается на срабатывание контактов при достижении $G_C > G_C^P$.

Для этих же приборов регулирование отклонения измерителем расхода G_C может быть силовым контактирующим дифманометр (с диафрагмой) ДСП-71СГ с контактным выходом. Указателем верхнего предела дифманометр настраивается на срабатывание контакта при $G_C > G_C^P$.

Независимо от типов приборов устройства ограничения расхода (УОР) срабатывание выходных контактов через импульсный прерыватель приводит к отключению регулирующего прибора РС29.2.33, ЭРТ-1 или другого типа от своего регулируемого клапана и подключению этого клапана к выходным контактам УОР, который кратковременными импульсами замыкается на землю, чтобы обеспечить непревышение $G_C \leq G_C^P$. Импульс прерывателя должен быть длительностью 2с, время между импульсами 15с. Электрическая схема устройства приведена на рис. 16.

При стендовой проверке УОР достижение G_C значения G_C^P имитируется путем подачи напряжения на вход приборов РС29.2.33, К26 или изменения положения указателя ДСП-71СГ. При этом клапан должен прикрываться импульсами.

Наладка УОР на объекте состоит в настройке его приборов на заданные расход и длительность импульсов, как указано выше.

Правильность срабатывания УОР контролировать непосредственно по показаниям измерителя расхода G_C . При $G_C < G_C^P$ убедиться в том, что регулятор отопления выполняет исправно свою функцию регулирования температуры (разность температур) воды на отходящие.



Рис. 16. Схема электрическая устройства ограничения расхода (а) и блокировки регулирующего клапана (б):

P_1, P_3, P_4 - реле промежуточное; P_2 - ступенчатый импульсный прерыватель; ДР - выходные контакты дифманометра или регулирующих приборов; $П_1, П_2$ - контакты промежуточного реле к манометру ЭКМ

Техническое обслуживание электроных регуляторов (общие положения)

К обслуживанию регулятора допускаются лица, прошедшие обучение в классе и на рабочем месте (на объекте). В процессе обучения персонал должен быть ознакомлен в объеме, необходимом для грамотного и безопасного обслуживания регулятора: с требованиями СНЭ, СНЭ и СНБ, разд. Э1, Б1 (М.: 1974); с назначением, схемой и устройством регулятора в целом и с регулирующим прибором; с порядком подготовки регулятора к работе его обслуживанием и проверкой технического состояния прибора.

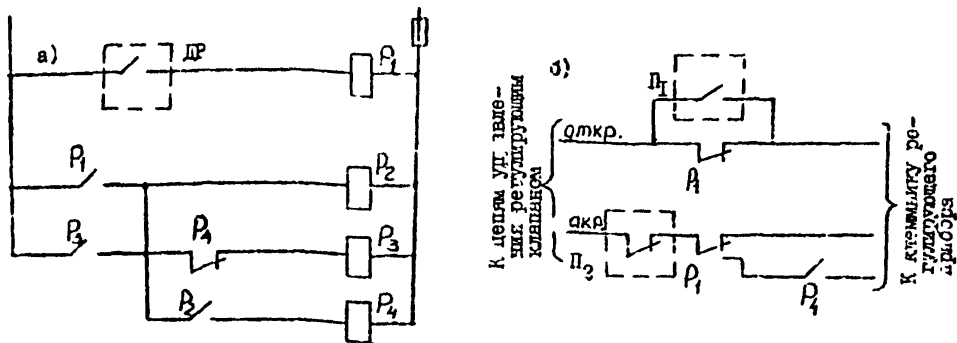
Квалификация обслуживающего персонала должна быть не ниже слесаря-электрика IV разр. и слесаря-сантехника IV разр. Обслуживающий персонал должен быть оснащен контрольно-измерительными приборами, необходимыми для контроля за параметрами регулирования, в частности термометрами ТП, приборами Ц4323 для проверки напряжения электросети и проверки электромонтажа.

Для обеспечения эффективной работы регуляторов и достижения ожидаемой экономии тепловой энергии необходимо вести наблюдение за работой регуляторов.

Наблюдение состоит в контроле температур воды на отспление (горячее водоснабжение) и сравнении ее с расчетной по заданному графику при фиксированных значенных температуры наружного воздуха (или с заданной для ГВС). Отклонения среднечасовых значений температур воды на отопление (горячее водоснабжение) от требуемых не должны превышать заданной точности регулирования.

Кроме контроля температур, необходимо периодически проверять функционирование регулирующих клапанов в ручном режиме управления.

В период эксплуатации регуляторов следует вести учет неисправностей его работы.

Техническое обслуживание регуляторов включает в себя ежемесячный осмотр и ежегодную ревизию.

При ежемесячном осмотре проверяется при выключенном напряжении питания надежность крепления приборов, клапанов, датчиков и их внешних электрических соединений.

При ревизии даного регулятора проводится проверка технического состояния всего комплекта регулятора по сопроводительной документации на приборы и клапан, входящие в его состав. По этой документации устанавливаются все выявленные неисправности.

Гидравлические автоматические регуляторы

Порядок разборки приборов при их ревизии и проверке

Реле давления РД-ЗА. Обязательно измерить диаметр рабочего сальфона и сравнить его с паспортным значением.

Прибор РД-ЗА выпускается двух модификаций: односальфонной и трехсальфонной сборки.

Порядок разборки модификаций прибора одинаков: снять макометры; вывернуть гайку сальника; вывернуть настроечный винт; ослабить контргайку и вывернуть стакан; вывернуть подвижную опору; длинной отверткой (через пружину) вывернуть винт; вывернуть нижнюю опору; вывернуть болты и снять импульсную камеру; вывернуть сальфонный узел и разобрать его (трехсальфонную сборку); отвернуть стакан, вывернуть управляющий клапанок и разобрать его.

Датчик температуры ТМД: отвернуть гайку и снять настроечную гайку; развернуть шпильчатое соединение и разобрать датчик на составные части; вывернуть настроечный винт, вывернуть направляющую штулку, седло и шток.

Клапан РК-1: разболтить гидропривод и снять верхнюю чашу; снять и разобрать жесткий центр с мембраной; разболтить и снять крышку корпуса вместе с нижней чашей, штоком и узлом затвора; снять нижнюю чашу гидропривода; снять стакан; разболтить сальниковое уплотнение; разболтить узел затвора; извлечь из корпуса селю.

Клапан ИК-25: разболтить гидропривод и снять верхнюю чашу; снять и разобрать жесткий центр с мембраной; снять нижнюю чашу; снять стакан и извлечь пружину; разобрать сальниковое уплотнение; вывернуть нижнее седло; вывернуть и разобрать узел затвора, отделив шток; вывернуть верхнее седло из корпуса.

Клапан РК-1М: разболтить гидропривод и снять верхнюю чашу; снять и разобрать жесткий центр с мембраной; извлечь пружину; снять стакан и разобрать сальниковое уплотнение; вывернуть переходник; вывернуть и разобрать шток; отвернуть винты и извлечь из корпуса седло с затвором.

Регулятор прямого действия УРРД: разобрать узел сальника; вывернуть настроечный винт; снять стакан; вывернуть из настроечной пружины подвижную и неподвижную опоры; за шток вывернуть и затем разобрать узел затвора; разболтить гидропривод и снять верхнюю чашу; снять и разобрать жесткий центр с мембраной; извлечь пружину; снять нижнюю чашу; вывернуть переходник; вывернуть шток; снять фланец и извлечь из корпуса узел сальфона; разобрать узел сальфона; вывернуть из корпуса седло.

Регулятор прямого действия УРРД-М: разобрать сальниковое уплотнение; вывернуть настроечный винт; вывернуть стакан; вывернуть из настроечной пружины подвижную и неподвижную опоры; разболтить гидропривод и снять верхнюю чашу; снять и разобрать жесткий центр с мембраной; снять нижнюю чашу; вывернуть переходник и разобрать сальниковое уплотнение; вывернуть и разобрать шток; вывернуть переходник; извлечь из корпуса седло и затвор.

Регулятор температуры РТБ (компоуется из датчика температуры ТМ1, устройства защиты ЗУ, клапана РКС и двух вентилях 1/2"): снять соединительные красномедные трубки; вывернуть вентили; снять и разобрать устройство защиты ЗУ; снять и разобрать датчик ТМ1 (порядок разборки см. выше); разболтить гидропривод и снять верхнюю чашу; снять и разобрать жесткий центр с мембраной; вывернуть пружину; снять нижнюю чашу; вывернуть переходник; снять патрубков; извлечь

изпуская седло, верхний затвор и шток с нижним затвором; отделить нижний затвор от штока.

После разборки осмотреть все детали, а при необходимости промыть их.

Поверхность деталей не должна иметь видимых дефектов: трещин, деформаций, задигов, забоин, смятых ниток резьбы, раковин, нарушения защитных покрытий.

Все клапаны и отверстия должны быть тщательно прочищены, а уплотняющие поверхности типа седло-затвор проверены на протертость.

Порядок сборки приборов при их ревизии и проверке

Сборка производится в порядке, обратном порядку разборки. Перед сборкой необходимо продуть внутренние полости сжатым воздухом; уплотнительные поверхности протереть сухой ветошью; проверить все резьбовые соединения на свинчиваемость; пропитать все уплотняющие прокладки графитовой смазкой; снять резьбу крепежных деталей смазкой, состоящей из мелкодисперсного графита, растворенного в глицерине.

Прибор РД-3А: проверить углубление в паспорте размерк узлов и уплотняющих клапанков; обеспечить наличие свободного хода сильфонных узлов в пределах 2,5-3 мм, наличие зазора 0,5-0,8 мм между головкой управляющего клапанка и дном нижнего сильфона при натянутой настроечной пружине, плотность перекрытия клапанком седла, герметичность вывода настроечного винта.

Датчики ТМП: обеспечить свободное перемещение подвижных составных частей и плотность перекрытия клапанками седел.

Устройство защиты ЗУ: обеспечить полное перекрытие клапанком седла.

Клапаны РК-1, РК-1М, ИК-25, РКС и регуляторы УРРД, УРРД-М: обеспечить подвижность соединения затвора со штоком, плотность прилегания уплотняющих поверхностей седла и затвора, герметичность вывода штока из сальникового уплотнения, паспортное значение кода затвора.

Стендовая проверка

Собранные средства автоматизации проверяются на стенде или на объекте: на герметичность прокладочных и сальниковых уплотнений; на герметичность затвора; на работоспособность.

Проверка на герметичность прокладочных и сальниковых уплотнений

Проверка приборов РД-ЗА проводится водой с давлением $P_y = 1,7$ МПа (16 кгс/см²). Продолжительность выдержки при установившемся давлении 5 мин. Пропуск воды через прокладочные соединения и сальниковое уплотнение не допускается.

Порядок проверки: заглушить штуцеры командного и сливного давлений; в свободные штуцеры одновременно подать воду.

Проверка датчика ТМЦ проводится одновременной подачей воды с давлением $P_y = 1$ МПа (10 кгс/см²) в штуцеры рабочего, командного и сливного давлений. Продолжительность выдержки при установившемся давлении 5 мин. Пропуск воды через прокладочные соединения не допускается.

Проверка клапанов РК-1, РК-1М, ИК-25, РКС и регуляторов УРРД, УРРД-М проводится одновременной подачей воды давлением 1 МПа (10 кгс/см²) через любой из патрубков (второй патрубок заглушен, затвор закрыт) в надмембранную и подмембранную камеру гидропривода.

Примечание. У клапанов ИК-25 и РКС следует глушить 2 патрубка.

Пропуск воды через прокладочные соединения и сальниковые уплотнения не допускается.

Продолжительность выдержки при установившемся давлении 5 мин.

Проверка на работоспособность

Порядок проверки приборов РД-3А: заглушить линию командного давления P_x ; подключить линии рабочего P_p и сливного P_0 давлений ($P_p = 0,2-0,5$ МПа, или $2-5$ кгс/см²); подключить линию импульсного давления $P_H = 0,05-0,08$ МПа ($0,5-0,8$ кгс/см²); изменением нажатия настроечной пружины определить диапазон изменения командного давления P_x .

Прибор считается работоспособным, если диапазон изменения командного давления P_x составляет $0-0,9 P_p$.

Порядок проверки датчика ТМД: поместить термобаллон датчика в емкость с водой температурой $t = 50-55^\circ\text{C}$; заглушить линию командного давления P_x ; подключить линии рабочего P_p и сливного P_0 давлений ($P_p = 0,2-0,5$ МПа, или $2-5$ кгс/см²); вращением настроечной головки определить диапазон изменений командного давления P_x .

Датчик считается работоспособным, если диапазон изменения командного давления P_x составляет $0-0,9 P_p$.

Порядок проверки устройства защиты ЗУ: подключить линию импульсного давления $P_H = 0,2$ МПа (2 кгс/см²); подключить линии рабочего P_p и сливного P_0 давлений (величина рабочего давления не имеет значения); медленным вращением настроечной головки добиться прекращения слива; постепенно повышать импульсное давление и зафиксировать его значение, при котором появится слив.

Устройство защиты является работоспособным, если величина импульсного давления, при котором происходит срабатывание (появление слива), не превышает более чем на 40% первоначального значения импульсного давления.

Проверка клапанов РК-1, РК-1М, ИК-25, РКС и регуляторов УРРД, УРРД-М осуществляется совершением трех циклов "Открыто-закрыто" на величину полного хода вручную или подачей в гидропривод воды с давлением $0,05-0,1$ МПа ($0,5-1$ кгс/см²).

Перемещение передвижных частей должно происходить плавно, без рывков и заеданий на всей величине хода.

Проверка на герметичность затвора (клапаны РК-1, РК-1М, ИК-25. РКС и регуляторы УРРД, УРРД-М)

Порядок проверки: подачей в гидропривод воды с давлением 0,1 МПа (1 кгс/см²) или натяжением пружины переместить затвор в положение "Закрыто"; создать на затворе перепад давлений $P = 0,1$ МПа (1 кгс/см²) и измерить величину протечки в течение 10 мин.

Клапан (регулятор) считается выдержавшим испытания, если величина протечки не превышает значений, указанных в заводских инструкциях по эксплуатации или нормативных материалах.

Монтаж средств автоматизации

Перед монтажом средств автоматизации следует по паспорту убедиться в соответствии их технических данных требованиям объекта регулирования.

Регуляторы и клапаны монтируются на горизонтальном участке трубопровода, удобном для обслуживания и проведения ревизий.

Место установки прибора РД-ЗА и датчика ТМД выбирается вблизи клапана с учетом удобства обслуживания и наименьшей длины соединительных линий.

Прибор РД-ЗА устанавливается в вертикальном положении и может быть закреплен на стойке или кронштейне.

Датчик ТМД монтируется на трубопроводе посредством бо-бышки, поставляемой вместе с датчиком, в любом положении.

Соединительные линии выполняются в соответствии со схемой автоматизации красномедными трубками 10х1 мм по ГОСТ 617-72 с накидными гайками или стальными трубами 1/2" с использованием специальных переходников, входящих в комплект поставки.

Дренажные линии выполняются трубами 15х2,8 мм по ГОСТ 3262-75.

В точках забора и возврата (при бессливной схеме включения) рабочей среды, а также импульсного давления устанавливаются запорные вентили 1/2".

Наладка регуляторов

Регуляторы прямого действия УРРД, УРРД-М: проверить соответствие монтажа импульсных линий схеме автоматизации; открыть вентили импульсных линий; натяжением настроечной пружины установить требуемое значение регулируемого параметра; вращение винта по часовой стрелке приводит к повышению регулируемого параметра, против часовой стрелки - к понижению; зы...ртием или открытием на 30-40% хода задвижки до или после регулятора нанести возмущение и определить максимальное отклонение регулируемого параметра; величина отклонения не должна превышать допустимых для данного объекта пределов.

ВНИМАНИЕ! Подтяга одностороннего давления в мембранно-пружинный механизм недопустима. Поэтому при регулировании перепада давлений (расхода) на импульсных линиях необходимо иметь перемычку с вентилем.

Регуляторы с прибором РД-ЗА, ТЩ: проверка соответствия монтажа импульсных и соединительных линий схеме автоматизации; опробование регулятора входостую; настройка регулятора на заданный параметр; проверка качества работы регулятора.

Опробование регулятора входостую: открыть вентили подачи импульса P_H , открыть вентиль подачи рабочей среды P_D и проверить изменение давления P_X и соответственно хода затвора при изменении настройки прибора (датчика); определить значение давления P_X , соответствующее полному ходу затвора; проверить плотность закрытия затвором проходного сечения клапана, если кратковременное прекращение потока теплоносителя не вызывает аварийной ситуации.

Настройка регулятора на заданный параметр: вручную задвижкой установить заданное значение параметра; открыть вентиль на линии P_D и P_0 и убедиться в наличии давления на

приборе (датчике); открыть вентили на импульсных линиях (для прибора РД-ЗА); вращением настроечного винта установить такое давление P_x , чтобы клапан переместился на 1/3 своего хода; полностью открыть задвижки до и после клапана; при необходимости вращением настроечного винта уточнить настройку регулятора на заданный параметр: вращение винта по часовой стрелке приводит к повышению величины регулируемого параметра, против часовой стрелки - к понижению.

Регулятор из работы отключается только при его неисправности или для проведения профилактических и ремонтных работ. Для этого необходимо перейти на поддержание заданного параметра вручную запяжкой; закрыть вентиль на линии P_p и P_0 ; закрыть вентили на импульсных линиях (для прибора РД-ЗА).

Проверка качества работы регулятора: закрытием или открытием на величину 30-40% хода задвижки до или после клапана нанести возмущение и определить максимальное отклонение регулируемого параметра. Величина отклонения не должна превышать допустимых для данного объекта пределов.

Составление технического отчета

По окончании наладочных работ составляется технический отчет, в который должны войти следующие материалы: развернутая схема автоматизации; спецификация на средства автоматизации; материалы стендовой проверки; карта параметров настройки; инструкция по эксплуатации средств автоматизации.

Техническое обслуживание

Техническое обслуживание регуляторов сводится к периодическим осмотрам, профилактическим проверкам, ревизии всех узлов и деталей.

При периодических осмотрах, проводимых не реже одного раза в неделю, проверяют стабильность и качество поддержания регулируемого параметра, используя для этой цели самопишущие и самопоказывающие приборы.

Отклонение регулируемого параметра за допустимые пределы указывает на наличие неисправности.

Возможные неисправности и способы их устранения приведены в табл. 9.

Т а б л и ц а 9
Возможные неисправности гидравлических регуляторов
и способы их устранения

Признак неисправности	Возможная причина	Способ устранения
<u>Прибор РГ-3А</u>		
Г отекает из верхнего штуцера	Разрыв верхнего сильфона	Разобрать прибор, заменить сильфонный узел
При отключенной линии рабочего давления налице слив в дренаже	Разрыв нижнего или частичный разрыв рабочего (среднего) сильфона	То же
При отклонении регулируемого параметра командное давление не меняется, достигнув минимального или максимального значения	Разрыв рабочего (среднего) сильфона, разрыв настраивочной пружины	Разобрать прибор, заменить сильфонный узел, заменить пружину.
Отсутствие сливного и командного давления при наличии рабочего	Засорение дросселя или фильтра управляющего клапана	Прочистить дроссель, очистить сетку фильтра от грязи и солевых отложений
При отклонении регулируемого параметра командное давление не меняется	Засорение импульсной линии или излома командного давления, заедание или засорение в управляющем клапане	Продуть линию, почистить клапан, разобрать управляющий клапанок и очистить его детали от грязи и солевых отложений
Отсутствие командного и сливного давления; при снятом отстойнике или отключенной линии нет потока рабочей среды	Засорение линии или каналов рабочего давления	Продуть линию, прочистить канал
Разница в показаниях манометров командного давления на приборе и клапане	Засорение линии командного давления	Продуть линию

Продолжение табл. 9

Признак неисправности	Возможная причина	Способ устранения
<u>Датчик ТМД</u>		
Командное давление равно давлению слива ($P_{\text{ком}} = P_{\text{с}}$). Командное давление постоянно и при изменении настройки не меняется	Засорение линии рабочего давления Отложение солей и грязи на деталях датчика. Отсутствие зацепления между штоками, неисправность резьбового соединения между штоком и дном сальфона Засорение линии командного давления	Продуть линию Разобрать датчик, очистить детали от грязи и солевых отложений; проверить резьбовое и штуцерное соединение; продуть линию командного давления
Постепенное завышение заданной температуры; поднастройка зрительно дает положительные результаты	Утечка наполнителя: через уплотнения через микропоры и сварные швы	Заполнить термобаллон; поставить новую уплотняющую прокладку Заменить термобаллон
Резкое завышение температуры, поднастройка результата не дает	Разрыв термосаллона	Заменить термосаллон
<u>Клапаны РК-I, РК-III, ИК-25 и РК</u> (элемент регулятора РТБ)		
Отсутствие перемещения штока	Затирание штока в направляющих; падение подзатвор посторонних предметов; засорение подводных линий; сильно затянуто сальниковое уплотнение	Разобрать клапан, очистить детали от грязи, масла и солевых отложений; продуть подводные линии; ослабить сальники
Протекание воды из нижней части гидропривода	Разрыв мембраны	Вскрыть гидропривод, проверить отсутствие заусенцев и наличие плавных скруглений в

Продолжение табл. 9

Признак неисправности	Возможная причина	Способ устранения
Наличие воды на наружных поверхностях клапана	Потеря герметичности сальниковым уплотнителем	местах прогиба мембран; заменить мембрану Подтянуть сальниковое уплотнение, при необходимости набить заново; обратить особое внимание на состояние поверхности штока в месте его прохода через сальниковое уплотнение

Регуляторы прямого действия УРРД, УРД-М

Регулируемый параметр отклоняется на величину, более допустимой; подтекание воды через свободный штуцер гидропривода	Разрыв мембраны гидропривода или сиффона; затравление штока в направляющих; попадание под затвор посторонних предметов; засорение подводящих линий	Разобрать регулятор, заменить сиффонный узел, заменить мембрану; проверить отсутствие заусенцев и наличие плавных скруглений в местах прогиба мембраны; очистить детали от грязи, шлама и солевых отложений, протуть подводящие линии
--	--	---

При профилактической проверке, проводимой один раз в 2-3 мес., необходимо:

протуть и очистить от шлама и грязи все соединительные линии; вывернуть управляющий клапанок (для прибора РД-3А), очистить и промыть его в чистой воде;

изменением командного давления или натяжением пружины для регулятора прямого действия заставить затвор клапана совершить перемещение, равное 3-4 рабочим ходам; затвор должен перемещаться плавно, без рывков.

При ревизии, проводимой один раз в год, необходимо все обнаруженные неисправности устранить, а изношенные детали отремонтировать или заменить новыми.

Порядок проведения ревизии и последующей проверки изложен выше.

Л И Т Е Р А Т У Р А

1. Материалы для проектирования № 903-С4-70.87 "Автоматизация индивидуальных тепловых пунктов для жилых зданий". - М.: ЦНИИЭП инженерного оборудования, 1986.
2. Методические указания по автоматизации систем горячего водоснабжения жилых зданий в закрытых тепловых сетях. - М.: ОНТИ АКХ им. К.Д.Памфилова, 1986, 25 с.
3. Общие положения по оснащению приборами учета и автоматического регулирования систем газоснабжения, отопления, вентиляции, горячего водоснабжения, тепловых сетей и котельных. - М.: ЦНИИЭП инженерного оборудования, 1985, 12 с.
4. Основные положения по комплексной автоматизации систем теплоснабжения городов. - М.: ОНТИ АКХ им. К.Д.Памфилова, 1988, 64 с.
5. Рекомендации по применению средств автоматического регулирования систем отопления и горячего водоснабжения жилых зданий. - М.: ЦНИИЭП инженерного оборудования, 1987, 110 с.
6. Рекомендации по применению прибора Т48М для регулирования систем потребления тепла. - М.: МНИИТЭП, 1986, 91 с.
7. Рекомендации по проектированию существующих ЦТП с целью их автоматизации. - М.: ЦНИИЭП инженерного оборудования, 1987, 50 с.
8. Рекомендации по проектированию автоматизации регулирования отпуска тепловой энергии в ЦТП жилых микрорайонов при закрытой системе теплоснабжения. - М.: ОНТИ АКХ им. К.Д.Памфилова, 1982, 33 с.
9. Типовые материалы для проектирования № 903-04-42.86 "Автоматизированные индивидуальные тепловые пункты для жилых и общественных зданий (для систем отопления с циркуляционными насосами)". - М.: ЦИТИ, 1986.
10. То же № 903-04-43.86 - для систем отопления с гидроселекторами.