

ГОСТ Р 50164—92
(ИСО 7918—85)

ГОСУДАРСТВЕННЫЙ СТАНДАРТ РОССИЙСКОЙ ФЕДЕРАЦИИ

**КУСТОРЕЗЫ БЕНЗИНОМОТОРНЫЕ.
ЗАЩИТНОЕ УСТРОЙСТВО
ДИСКОВОГО ПОЛОТНА**

РАЗМЕРЫ

Издание официальное

БЗ 4—92/437

ГОССТАНДАРТ РОССИИ
Москва

ГОСУДАРСТВЕННЫЙ СТАНДАРТ РОССИЙСКОЙ ФЕДЕРАЦИИ**КУСТОРЕЗЫ БЕНЗИНОМОТОРНЫЕ.
ЗАЩИТНОЕ УСТРОЙСТВО
ДИСКОВОГО ПОЛОТНА****ГОСТ Р
50164—92
(ИСО 7918—85)****Размеры**Gasoline brush-saws. Circular
saw-blade guard. Dimensions

ОКП 48 5111, 47 3791

Дата введения 01.07.93

Настоящий стандарт распространяется на бензиномоторные кусторезы и устанавливает размеры защитного устройства дискового полотна по ГОСТ Р 50162.

Требования настоящего стандарта являются обязательными и направлены на обеспечение безопасности для жизни и здоровья населения.

Текст непосредственного применения ИСО 7918 набран прямым шрифтом, текст дополнений, отражающих потребности народного хозяйства, набраны курсивом.

1. РАЗМЕРЫ ОБЩИЕ ТРЕБОВАНИЯ

1.1. Защитное устройство должно перекрывать дисковое полотно сектором не менее 90° с тыльной стороны и обеспечивать максимальную защиту оператора (черт. 1).

Размеры дискового полотна — по ГОСТ Р 50162.

1.2. Радиальный зазор между зубьями дискового полотна и защитным устройством должен быть не более 4 мм при выходе полотна в защитное устройство и увеличиваться не менее чем до 10 мм при выходе из него (черт. 1).

1.3. Осевой зазор между дисковым полотном и защитным устройством должен быть не более 3 мм в точке входа полотна в защитное устройство и увеличиваться не менее чем до 10 мм при выходе из него (черт. 2).

1.4. Нижняя кромка защитного устройства должна перекрывать дисковое полотно не менее чем на 10 мм и быть закругленной (черт. 2), чтобы не зацеплялась за пни и другие препятствия при переносе кустореза.

Издание официальное

© Издательство стандартов, 1992

Настоящий стандарт не может быть полностью или частично воспроизведен, тиражирован и распространен без разрешения Госстандарта России

Радиальный зазор

Размеры, мм

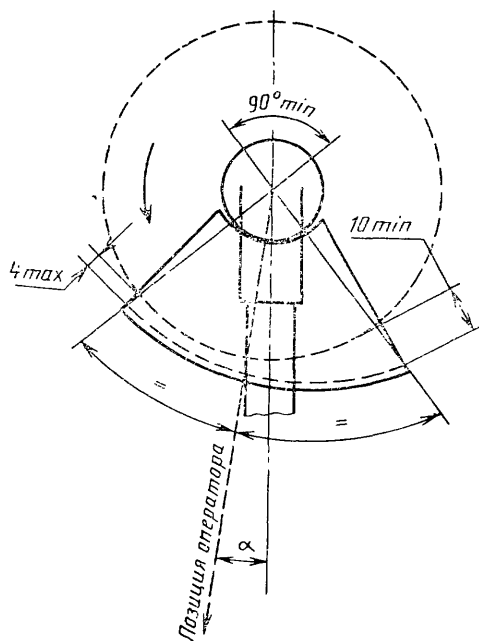

α — нормально около 7—8°

Черт. 1

Примечание. Если полотно пилы вращается в противоположном направлении, стороны рисунка поменяются.

Осевой зазор

Размеры, мм

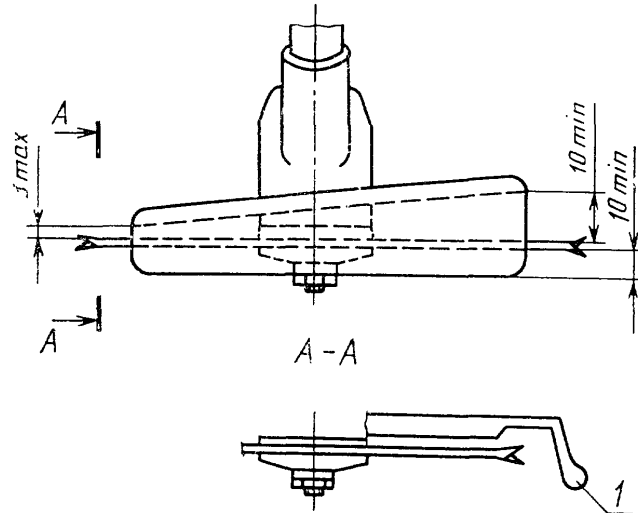

1 — закругленная кромка для предотвращения зацепления

Черт. 2

Примечание. Если полотно пилы вращается в противоположном направлении, стороны рисунка поменяются.

ИНФОРМАЦИОННЫЕ ДАННЫЕ

- 1. РАЗРАБОТАН И ВНЕСЕН ТК 287 «Ручное портативное механизированное оборудование для лесной промышленности и лесного хозяйства»**
- 2. УТВЕРЖДЕН И ВВЕДЕН В ДЕЙСТВИЕ** Постановлением Госстандарта России от 13.08.92 № 963
Настоящий стандарт подготовлен методом прямого применения международного стандарта ИСО 7918—85 «Машины для лесного хозяйства. Пилы щеточные портативные. Предохранительное устройство полотна дисковой пилы. Размеры» и полностью ему соответствует
- 3. ВВЕДЕН ВПЕРВЫЕ**
- 4. ССЫЛОЧНЫЕ НОРМАТИВНО-ТЕХНИЧЕСКИЕ ДОКУМЕНТЫ**

Пункт, в который введена ссылка	Обозначение соответствующего стандарта	Обозначение отечественного нормативно-технического документа, на который дана ссылка
Вводная часть, 1.1	ИСО 7113—91	ГОСТ Р 50162—92

Редактор *В. М. Лысенкина*
Технический редактор *В. Н. Прусакова*
Корректор *А. В. Прокофьева*

Слано в наб. 14.09.92 Подп. в печ. 21.10.92 Усл. печ. л. 0,375. Усл. кр.-отт. 0,375. Уч.-изд. л. 0,17.
Тир. 82 экз.

Ордена «Знак Почета» Издательство стандартов, 123557, Москва ГСП, Новопресненский пер., 3
Тип. «Московский печатник», Москва. Лялин пер., 6. Зак. 1499