



**ГОСУДАРСТВЕННЫЙ СТАНДАРТ  
СОЮЗА ССР**

---

# **ВТУЛКИ ПЕРЕХОДНЫЕ ДЛЯ ЦЕНТРОВ**

**КОНСТРУКЦИЯ И РАЗМЕРЫ**

**ГОСТ 18258—72**

**Издание официальное**

Цена 3 коп.

**ГОСУДАРСТВЕННЫЙ КОМИТЕТ СССР ПО СТАНДАРТАМ**  
**Москва**

ВТУЛКИ ПЕРЕХОДНЫЕ ДЛЯ ЦЕНТРОВ  
Конструкция и размерыГОСТ  
18258-72\*Transitional bushes for  
centres Design and  
dimensionsВзамен  
МН 4484-63Постановлением Государственного комитета стандартов Совета Министров СССР  
от 29 ноября 1972 г. № 2172 срок введения установлен с 01.07.74

Проверен в 1986 г.

Несоблюдение стандарта преследуется по закону

1. Настоящий стандарт распространяется на переходные втулки для центров с наружными конусами Морзе и метрическим, применяемые в токарных, кругло-шлифовальных и других металлообрабатывающих станках.

(Измененная редакция, Изм. № 2).

2. Конструкция и размеры втулок должны соответствовать указанным на чертеже и в таблице.

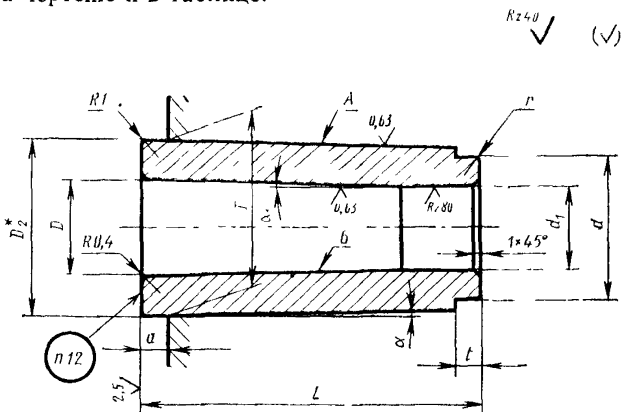

\* Размер для справок.

Издание официальное

Перепечатка воспрещена

\* Переиздание (июль 1986 г.) с Изменениями № 1, 2, утвержденными  
в октябре 1980 г., феврале 1986 г. (ИУС 2-80, 5-86).

© Издательство стандартов, 1986

## Размеры

Обозначение штулок	Конус наружный	Конус внутренний Морзе	Наружный		
			$D$	$D_2$	
6101-0121	Морзе	1	0	12,065	12,240
6101-0122		2		17,780	18,030
6101-0123		3	1	23,825	24,076
6101-0124			2		
6101-0125		4	1	31,267	31,605
6101-0126			2		
6101-0127			3		
6101-0128		5	2	44,399	44,741
6101-0129			3		
6101-0130			4		
6101-0131			3		
6101-0132		6	4	63,348	63,760
6101-0133			5		
6101-0134					
6102-0111	Метри- ческий	5	80,000	80,400	
6102-0112		80			
6102-0113		6	100,000	100,500	
6102-0114		100			
		120	120,000	120,600	

Пример условного обозначения переходной штулки  
*Штулка 6101-0121 1/0 ГОСТ 18258—72*

То же, с наружным метрическим конусом диаметром 80 мм и  
*Штулка 6102-0111 80/5 ГОСТ 18258—72*  
 (Измененная редакция, Изм. № 1).

В мм					Внутренний конус			L	Масса 10 шт. кг. не более
конус					D <sub>1</sub>	d <sub>1</sub> (поле до- пуска H12)	α <sub>1</sub>		
d (поле до- пуска h12)	a	t	r	α					
8	3,5	3		1°25'43"	9,015	7,2	1°29'27"	45	0,15
13	5,0	4	0,2	1°25'50"					12,065
				1°26'16"	9,7	55	1,27		
18	6,5	5	0,6	1°29'16"	17,780	15,0	1°25'50"	65	0,88
					12,065	9,7	70	3,25	
24	8,0	6	1,0	1°25'50"	17,780	15,0	1°25'50"	75	2,58
					23,825	20,5	1°26'16"		1,75
35	10,0	7	2,5	1°30'26"	17,780	15,0	1°25'50"	85	7,81
					23,825	20,5	1°26'16"	95	7,56
52	12,0	8	4,0	1°29'36"	31,267	26,5	1°23'16"	100	5,49
					23,825	20,5	1°26'16"	110	21,67
65	14,0	9	5,0	1°29'16"	31,267	26,5	1°29'16"	130	19,15
					44,399	38,5	1°30'26"		135
85	16,0	10	6,0	1°30'26"	44,399	38,5	1°30'26"	150	33,03
					63,348	56,0	1°29'36"		170
100	18,0	11		1°25'55"					51,14
									101,78

с наружным конусом Морзе 1 и внутренним конусом Морзе 0:

внутренним конусом Морзе 5;

3. Материал — сталь марки 40X по ГОСТ 4543—71.

Допускается замена на сталь других марок с механическими свойствами не ниже, чем у стали марки 40X.

4. Твердость — 46,5 . . . 51,5 HRC<sub>3</sub>.

(Измененная редакция, Изм. № 2).

5. Допуски, методы и средства контроля конусов — по ГОСТ 2848—75. Степень точности внутренних конусов — АТ7, наружных — АТ6.

(Измененная редакция, Изм. № 1).

6. Допуск радиального биения поверхности *Б* относительно поверхности *А* для втулок с наружным конусом Морзе — не более 0,005 мм и с наружным конусом метрическим — не более 0,01 мм.

(Измененная редакция, Изм. № 1, 2).

7, 8. (Исключены, Изм. № 1).

9. Неуказанные предельные отклонения размеров: H14; h14,

$$\pm \frac{t_2}{2}$$

(Измененная редакция, Изм. № 2).

10. (Исключен, Изм. № 1).

11. На рабочих поверхностях втулок дефекты не допускаются; на остальных поверхностях втулок не должно быть дефектов, ухудшающих внешний вид и эксплуатационные качества.

12. Маркировка, упаковка, транспортирование и хранение втулок — по ГОСТ 17166—71.

Маркировать: обозначение и товарный знак предприятия-изготовителя.

Приложение. (Исключено, Изм. № 2).

Редактор *М А Глазунова*  
Технический редактор *Э. В. Митяй*  
Корректор *С. И. Ковалева*

Сдано в наб 25 08 86 Подп в печ. 26 09 86 0,5 усл п л 0,5 усл. кр.-отт. 0,24 уч.-изд. л.  
Тираж 8000 Цена 3 коп

---

Ордена «Знак Почета» Издательство стандартов, 123840, Москва, ГСП,  
Новопресненский пер, д. 3.  
Вильнюсская типография Издательства стандартов, ул. Миндауго, 12/14. Зак. 4252