

**Инструмент кузнечный для ручных и молотовых работ
ЗУБИЛА**

Конструкция и размеры

Blacksmith's hand and hammer tools.
Chisels.
Design and dimensions

**ГОСТ
11418—75***

**Взамен
ГОСТ 11418—65**

ОКП 39 6910

**Постановлением Государственного комитета стандартов Совета Министров СССР
от 28 ноября 1975 г. № 3679 срок введения установлен**

с 01.01.77

Проверен в 1982 г.

Несоблюдение стандарта преследуется по закону

1. Конструкция и размеры зубил для холодной и горячей рубки должны соответствовать указанным на чертеже и в таблице.

Издание официальное

Перепечатка воспрещена

★

* *Переиздание (ноябрь 1986 г.) с Изменением № 1, утвержденным в мае 1982 г.;
Пост. № 2104 от 26.05.82 г. (ИУС 9—82)*

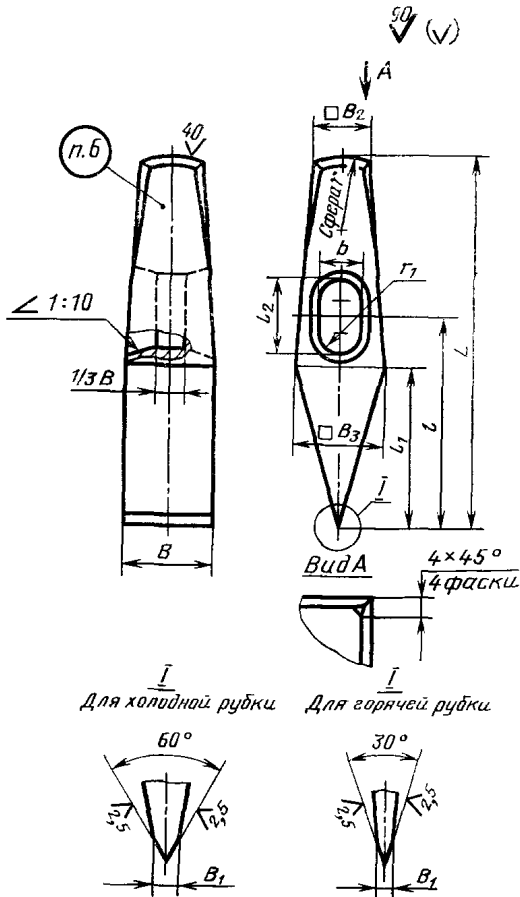

Размеры в мм

| Обозначение зубила | | Применяемость зубила | | B | B ₁ | | B ₂ | B ₃ | L | |
|--------------------|-------------------|----------------------|-------------------|----|--------------------|-------------------|----------------|----------------|--------------------|-------------------|
| для холодной рубки | для горячей рубки | для холодной рубки | для горячей рубки | | для холодной рубки | для горячей рубки | | | для холодной рубки | для горячей рубки |
| 1223-0001 | 1223-0005 | | | 32 | 4 | | 25 | 32 | 160 | 180 |
| 1223-0002 | 1223-0006 | | | 36 | 5 | 3 | 32 | 36 | 180 | 190 |
| 1223-0003 | 1223-0007 | | | 40 | 6 | | 36 | 40 | 190 | 210 |
| 1223-0004 | 1223-0008 | | | 45 | 7 | 4 | 40 | 45 | 210 | 240 |
| — | 1223-0009 | | | 50 | — | 5 | 40 | 48 | — | 240 |

Размеры в мм

| Обозначение зубила | | l | | l ₁ | | l ₂ | b | r | r ₁ | Масса, кг, не более | |
|--------------------|-------------------|--------------------|-------------------|--------------------|-------------------|----------------|----|----|----------------|---------------------|-------------------|
| для холодной рубки | для горячей рубки | для холодной рубки | для горячей рубки | для холодной рубки | для горячей рубки | | | | | для холодной рубки | для горячей рубки |
| 1223-0001 | 1223-0005 | 90 | 105 | 70 | 80 | 32 | 18 | 36 | 9,0 | 0,90 | 1,00 |
| 1223-0002 | 1223-0006 | | | | | | | | | 1,25 | 1,35 |
| 1223-0003 | 1223-0007 | 110 | 120 | 80 | 90 | | | 40 | | 1,70 | 1,80 |
| 1223-0004 | 1223-0008 | 120 | 130 | 90 | 105 | 36 | 21 | 45 | 10,5 | 2,60 | 2,80 |
| — | 1223-0009 | — | 140 | — | 110 | | | | | 50 | — |

Пример условного обозначения зубила для холодной рубки размером $B=32$ мм:

Зубило 1223-0001 ГОСТ 11418—75

То же, для горячей рубки:

Зубило 1223-0005 ГОСТ 11418—75

(Измененная редакция, Изм. № 1).

2. Материал — сталь марки 6ХС по ГОСТ 5950—73.

3. Поверхностная твердость рабочей части на длине 30 мм зубил для холодной рубки — HRC₃ 55...59, зубил для горячей рубки — HRC₃ 51,5...56 и ударяемой части на длине 20 мм — HRC₃ 32...41,5.

4. Ручки деревянные выбирать по МН 546—60; клинья к деревянным ручкам — по МН 547—60.

Материалы деревянных ручек по ГОСТ 2695—83.

5. Технические условия — по ГОСТ 11435—75.

3—5. **(Измененная редакция, Изм. № 1).**

6. Маркировать: условное обозначение зубила без наименования и товарный знак предприятия-изготовителя.

7. При изготовлении штамповкой уклон в окне зубила — по ГОСТ 7505—74.

(Введен дополнительно, Изм. № 1).