

ГОСТ Р 50040—92  
(ИСО 110—78)

ГОСУДАРСТВЕННЫЙ СТАНДАРТ РОССИЙСКОЙ ФЕДЕРАЦИИ

---

МАШИНЫ ТЕКСТИЛЬНЫЕ И ОБОРУДОВАНИЕ  
ВСПОМОГАТЕЛЬНОЕ  
ПАТРОНЫ КОНИЧЕСКИЕ ДЛЯ НАМОТКИ  
ПРЯЖИ (КРЕСТОВАЯ НАМОТКА).  
ПОЛОВИНА УГЛА КОНУСА  $9^{\circ} 15'$

РАЗМЕРЫ И МЕТОДЫ КОНТРОЛЯ

Издание официальное

БЗ 4—92/422

ГОССТАНДАРТ РОССИИ  
Москва

## ГОСУДАРСТВЕННЫЙ СТАНДАРТ РОССИЙСКОЙ ФЕДЕРАЦИИ

Машины текстильные и оборудование  
вспомогательное  
ПАТРОНЫ КОНИЧЕСКИЕ ДЛЯ НАМОТКИ  
ПРЯЖИ (КРЕСТОВАЯ НАМОТКА)  
ПОЛОВИНА УГЛА КОНУСА 9°15'  
Размеры и методы контроля  
Textile machinery and accessories.  
Cones for yarn winding (cross wound).  
Half angle of the cone 9°15'.  
Dimensions and checking methods

ГОСТ Р  
50040—92  
(ИСО 110—78)

ОКП 96 7140

Дата введения 01.07.93

## 1. НАЗНАЧЕНИЕ И ОБЛАСТЬ ПРИМЕНЕНИЯ

Настоящий стандарт устанавливает размеры и допуски конических патронов для намотки пряжи (крестовая намотка), имеющих половину угла конуса 9°15', а также размеры и допуски калибров для проверки этих патронов.

Требования разд. 2, 4 и 5 настоящего стандарта являются обязательными, другие требования — рекомендуемыми.

## 2. РАЗМЕРЫ И ДОПУСКИ

Размеры и допуски должны соответствовать указанным на черт. 1 и 2.

Размеры, не указанные на чертеже, — по усмотрению изготовителя.

Ширина намотки пряжи не должна превышать 150 мм. Отклонения от половины угла конуса 9°15' ограничиваются допусками на диаметр и длину, как это указано на черт. 1. Они не должны меняться при применении конических патронов для намотки и при последующих процессах.

Издание официальное

© Издательство стандартов, 1992

Настоящий стандарт не может быть полностью или частично воспроизведен, тиражирован и распространен без разрешения Госстандарта России

Патрон

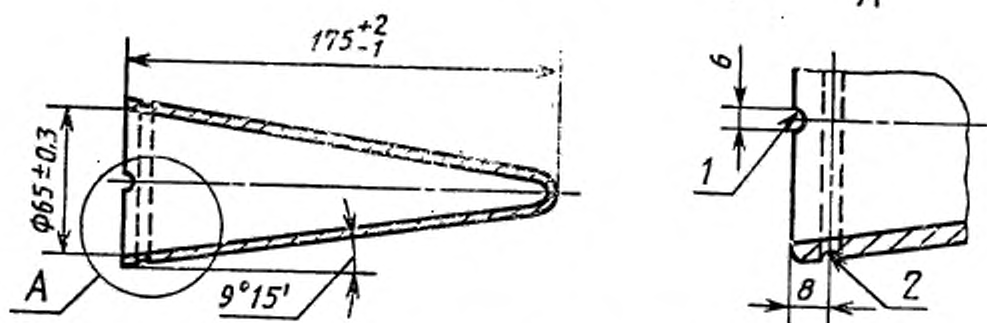

1 — паз для конца пряжи (факультативно); 2 — канавка для конца пряжи (факультативно)

Черт. 1

Калибр

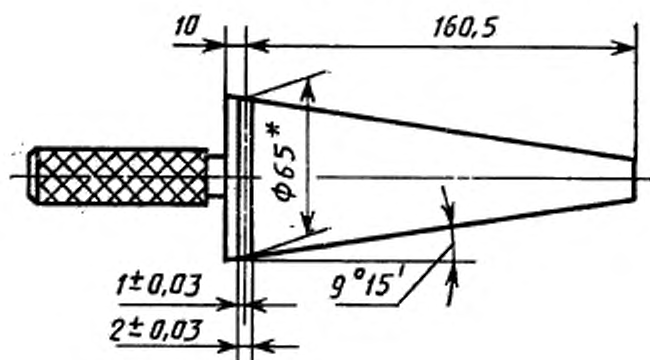

\* Допуски на диаметр конуса калибра, измеренные на любом расстоянии от торцев, должны быть js6 ГОСТ 25346.

Черт. 2

### 3. МАТЕРИАЛ

Материалом может быть непропитанная, пропитанная или лакированная бумага или соответствующий пластик.

При выборе материала следует учитывать:

- а) вид наматываемой пряжи;
- б) вид отделки поверхности;
- в) толщину стенки (в зависимости от вида пряжи);
- г) особенности канавки и паза для конца пряжи (если необходимо);
- д) число, размер и расположение перфораций (если необходимо).

Расстояние между верхом или торцом патрона и краями ближайших отверстий, если они имеются, должно быть  $(16 \pm 0,5)$  мм.

### 4. ПРИМЕНЕНИЕ КАЛИБРА

Внутренние размеры патрона соответствуют настоящему стандарту, если торец патрона, после того как он свободно установлен на калибр под действием усилия руки, находится между отметками допуска.

### 5. КОНТРОЛЬ ДЛИНЫ ПАТРОНА

Для контроля длины патрона применяют соответствующий калибр, например специальный калибр.

Калибры для контроля внутренних размеров патронов не должны применяться для этой цели.

## ИНФОРМАЦИОННЫЕ ДАННЫЕ

- 1. ПОДГОТОВЛЕН И ВНЕСЕН Техническим комитетом ТК 314 «Текстильные машины и оснастка»**
- 2. УТВЕРЖДЕН И ВВЕДЕН В ДЕЙСТВИЕ** Постановлением Госстандарта России от 22.07.92 № 753  
Настоящий стандарт подготовлен методом прямого применения международного стандарта ИСО 110—78 «Текстильные машины и вспомогательное оборудование. Бобины бумажные конические для намотки пряжи (крестовая намотка). Половина угла конуса  $9^{\circ}15'$ » и полностью ему соответствует.
- 3. Срок проверки — 1997 г., периодичность проверки — 5 лет.**
- 4. ВВЕДЕН ВПЕРВЫЕ**
- 5. ССЫЛОЧНЫЕ НОРМАТИВНО-ТЕХНИЧЕСКИЕ ДОКУМЕНТЫ**

Обозначение НТД, на который дана ссылка	Номер раздела
ГОСТ 25346—89	2

Редактор *Р. Г. Говердовская*  
Технический редактор *О. Н. Никитина*  
Корректор *Т. А. Васильева*

Сдано в наб. 10.08.92 Подп. в печ. 21.09.92 Усл. п. л. 0,375. Усл. кр.-отт. 0,375. Уч.-изд. л. 0 2'.  
Тираж 81 экз.

Ордена «Знак Почета» Издательство стандартов, 123557, Москва, ГСП,  
Новопресненский пер., 3;  
Калужская типография стандартов, ул. Московская, 256. Зак. 1834