

Размеры в мм

Исполнение 1	Исполнение 2		L (поле допуска h6)	B (поле допуска h6)	B ₂	H	H ₂	h (пред- откл. +0,1)	h ₂	b	Масса, кг, не более
	Обозначение показ	Примечание показ									
1140-1501		1140-1502				32	40		12		0,023
1140-1503		1140-1504				36	44	4	16		0,025
1140-1505		1140-1506	От 8	6	10	40	48		20	2,5	0,027
1140-1507		1140-1508	до 12			45	53				0,029
1140-1509		1140-1511				50	58	6			0,033
1140-1512		1140-1513				56	64		25		0,035
1140-1514		1140-1515				63	71				0,039
1140-1516		1140-1517				32	40		12		0,058
1140-1518		1140-1519				36	44	4	16		0,064
1140-1521		1140-1522				40	48		20		0,071
1140-1523		1140-1524	См. 12	8	12	45	53			3,2	0,081
1140-1525		1140-1526	до 24			50	58				0,088
1140-1527		1140-1528				56	64	6	25		0,096
1140-1529		1140-1531				63	71				0,107
1140-1532		1140-1533				67	75				0,113
1140-1534		1140-1535				71	79				0,125
1140-1536		1140-1537	См. 24	10	14	40	48	4	20	4,0	0,133
1140-1538		1140-1539	до 36			45	53	6			0,149

Продолжение

Размеры в мм

Исполнение 1		Исполнение 2		L (поле допуска мм)	B (поле допуска мм)	B ₁	H	H ₁	h (пред. откл. +0,1)	h ₁	b	Масса, кг, не более
Обозначение ножа	Примечание ножа	Обозначение ножа	Примечание ножа									
1140-1541		1140-1542		Св. 24 до 36	10	14	50	58		25		0,163
1140-1543		1140-1544					56	64				0,181
1140-1545		1140-1546					63	71				
1140-1547		1140-1548					67	75				0,213
1140-1549		1140-1551		71	79	28	0,224					
1140-1552		1140-1553		75	83		0,235					
1140-1554		1140-1555		80	88	20	0,249					
1140-1556		1140-1557		45	53		4,0	0,247				
1140-1558		1140-1559		50	58	25	0,270					
1140-1561		1140-1562		56	64		0,299					
1140-1563		1140-1564		63	71	8	0,322					
1140-1565		1140-1566		67	75		0,351					
1140-1567		1140-1568		71	79	28	0,369					
1140-1569		1140-1571		75	83		0,388					
1140-1572		1140-1573		80	88	32	0,412					
1140-1574		1140-1575		84	92		0,433					
1140-1576		1140-1577		Св. 50 до 100	14	18	50	58	6	25	5,0	0,501

Продолжение

Размеры в мм

Исполнение 1	Исполнение 2		L (поле допуска Б6)	B (поле допуска Б6)	B ₁	H	H ₁	h (пред. откл. +0,1)	h ₁	b	Масса, кг. Не более
	Обозначение ножа	Принадлежность									
1140-1578	1140-1579				56	64					0,554
1140-1581	1140-1582				63	71		25			0,616
1140-1583	1140-1584				67	75		6			0,651
1140-1585	1140-1586		14	18	71	79				5,0	0,686
1140-1587	1140-1588		Св. 50 до 100		75	83			28		0,721
1140-1589	1140-1591				80	88					0,765
1140-1592	1140-1593				84	92		8	32		0,805
1140-1594	1140-1595				89	97					0,814

Примечание. Масса подсчитана для наибольшего размера ножа L исполнения 2.

Пример условного обозначения ножа размерами L=8,2 мм, H=36 мм исполнения 1:

Нож 1140-1503/08200 ГОСТ 24529-80

(Измененная редакция, Изм. № 1).

2. Материал — сталь марки У8А или У10А по ГОСТ 1435-74.

3. Твердость — 55...59 HRC, , кроме места, обозначенного на чертеже.

(Измененная редакция, Изм. № 1).

4. Допуск перпендикулярности поверхности Г относительно поверхности Б не ниже 8-й степени точности по ГОСТ 24643-81.

5. Допуск перпендикулярности поверхности Д относительно поверхности Б не ниже 7-й степени точности по ГОСТ 24643-81.

6. Технические требования — по ГОСТ 18824—80.

7. Маркировать на бирке: условное обозначение ножа без наименования и товарный знак предприятия-изготовителя.

8. Пример применения шаговых ножей с выступами и с фланцем дан в справочном приложении.

ПРИЛОЖЕНИЕ
Справочное

ПРИМЕР ПРИМЕНЕНИЯ ШАГОВЫХ НОЖЕЙ С ВЫСТУПАМИ И С ФЛАНЦЕМ

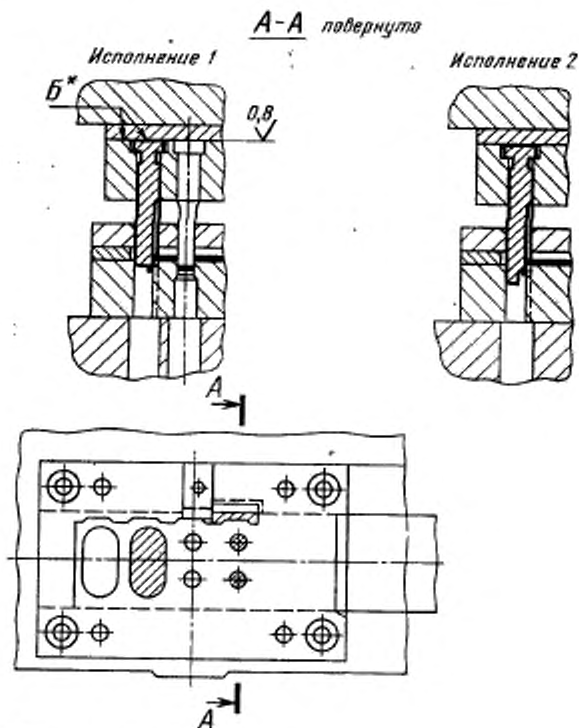

* Поверхности *Б* обработать совместно.