

1-ХІІІ-80



17595-88
изм. 1 +

ГОСУДАРСТВЕННЫЙ СТАНДАРТ
СОЮЗА ССР

**УСТРОЙСТВА ТЯГОВО-СЦЕПНЫЕ
ПРОМЫШЛЕННЫХ ТРАКТОРОВ
РАСПОЛОЖЕНИЕ И ОСНОВНЫЕ РАЗМЕРЫ**

ГОСТ 17595—88

Издание официальное

Цена 3 коп. БЗ 8—88/556



ГОСУДАРСТВЕННЫЙ КОМИТЕТ СССР ПО СТАНДАРТАМ
Москва

УСТРОЙСТВА ТЯГОВО-СЦЕПНЫЕ
ПРОМЫШЛЕННЫХ ТРАКТОРОВ

Расположение и основные размеры

ГОСТ

Drawbars and hitches for industrial tractors. Location
and basic dimensions

17595—88

ОКП 47 9128

Дата введения 01.01.90

Настоящий стандарт распространяется на тягово-сцепные устройства промышленных тракторов, предназначенных для агрегатирования с прицепными машинами и орудиями.

1. Расположение и основные размеры тягово-сцепных устройств должны соответствовать указанным на чертеже и в таблице.

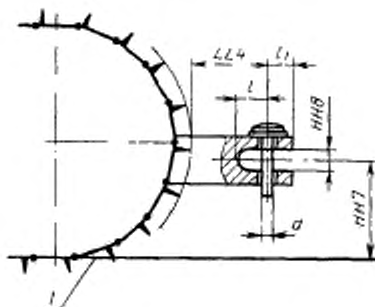

l — опорная плоскость отсчета; $LL4$ — расстояние от контура гусеницы до оси отверстия под палец; l — расстояние от оси отверстия под палец до перемычки вилки; l_1 — расстояние от оси отверстия под палец до конца вилки; d — диаметр вилки; $HH7$ — расстояние от опорной поверхности до горизонтальной плоскости симметрии вилки; $HH8$ — ширина паза вилки.

Чертеж не определяет конструкцию.

Размеры в мм

Обозначение размера	Значение размеров для классов трактора						
	6	10	15	25	35	50	75
<i>НН7</i> , не менее	410		625			650	
<i>НН8</i>	90		110	120		130	
<i>ЛЛ4</i>	100—230		110—320			150—410	
<i>d</i>	45		72			74	
<i>l</i> , не менее	85		100			120	
<i>l₁</i> , не более	70		80		90		100

Примечания:

1. Значения размеров *НН7* даны от нижней поверхности башмаков гусениц без высоты грунтозацепа.

2. Номинальный диаметр отверстия под палец должен превышать номинальный диаметр пальца не более чем на 2 мм.

2. Поперечное смещение оси отверстия под палец тягово-сцепного устройства от продольной плоскости симметрии трактора — не более 20 мм в каждую сторону.

Угол отклонения тягово-сцепных устройств маятникового типа от продольной оси трактора устанавливают по согласованию с потребителем.

ИНФОРМАЦИОННЫЕ ДАННЫЕ

1. РАЗРАБОТАН И ВНЕСЕН Министерством сельскохозяйственного и тракторного машиностроения СССР

ИСПОЛНИТЕЛИ:

В. Г. Иванов, В. Н. Павлов, А. Н. Белых, Г. Г. Колобов,
М. Я. Кацман, Б. Г. Требухин, С. С. Голованов, Л. А. Добыш,
Г. Г. Цайзер, В. И. Молчанов, К. Е. Дындиков, В. Б. Бондарь,
В. В. Пястолов, Н. Я. Овсянников, В. А. Бутакова, И. Я. Канторович, Ю. Л. Мариенбах

2. УТВЕРЖДЕН И ВВЕДЕН В ДЕЙСТВИЕ Постановлением Государственного комитета СССР по стандартам от 23.09.88 № 3222

3. Срок проверки 1994 г., периодичность проверки — 5 лет.

4. Стандарт соответствует международным стандартам ИСО 6746/1—87 и ИСО 6746/2—87 в части сцепных устройств и опорной плоскости отсчета размеров.

5. ВЗАМЕН ГОСТ 17595—72.

Редактор *А. Л. Владимиров*

Технический редактор *О. Н. Никитина*

Корректор *Е. И. Морозова*

Сдано в наб. 10.10.88 Подл. в печ. 13.12.88 0,26 усл. п. л. 0,26 усл. кр.-отт. 0,14 уч.-изд. л.
Тар. 5000 Цена 3 коп.

Ордена «Знак Почета» Издательство стандартов, 123840, Москва, ГСП, Новопресненский пер., 3
Тшп. «Московский печатник», Москва, Лялин пер., 6. Зак. 3208

Д. ТРАНСПОРТНЫЕ СРЕДСТВА И ТАРА

Группа Д25

Изменение № 1 ГОСТ 17595—88 Устройства тягово-цепные промышленных тракторов. Расположение и основные размеры

Утверждено и введено в действие Постановлением Государственного комитета СССР по управлению качеством продукции и стандартам от 05.09.90 № 2502

Дата введения 01.01.91

Пункт 1. Подрисовочная подпись. Заменить слова: « d — диаметр вилки» на « d — диаметр пальца»;

(Продолжение см. с. 38)

(Продолжение изменения к ГОСТ 17595—88)

таблица. Графа «Обозначение размера». Заменить обозначение и значения:
НН8 на «НН8, не менее»; 45 на $44^{+1,3}_{-0,77}$; 72 на $71^{+2,1}_{-1,1}$; 74 на $74 \pm 0,74$;
для класса трактора 6 заменить значение: 90 на 63;
для классов трактора 25, 35 заменить значения: 110—320 на 110—400.

(ИУС № 12 1990 г.)