

ГОСТ 16716—71

МЕЖГОСУДАРСТВЕННЫЙ СТАНДАРТ

---

# ХВОСТОВИКИ С РЕЗЬБОЙ ДЛЯ ШТАМПОВ ЛИСТОВОЙ ШТАМПОВКИ

КОНСТРУКЦИЯ И РАЗМЕРЫ

Издание официальное

БЗ 12—2004



Москва  
Стандартинформ  
2004

## МЕЖГОСУДАРСТВЕННЫЙ СТАНДАРТ

ХВОСТОВИКИ С РЕЗЬБОЙ ДЛЯ ШТАМПОВ  
ЛИСТОВОЙ ШТАМПОВКИ

## Конструкция и размеры

Threaded shanks for dies of sheet pressing.  
Construction and dimensionsГОСТ  
16716—71Взамен  
МН 809—60

МКС 25.120.10

Постановлением Государственного комитета стандартов Совета Министров СССР от 22 февраля 1971 г. № 299  
дата введения установлена

01.01.72

1. Конструкция и размеры хвостовиков с резьбой должны соответствовать указанным на чертеже и в таблице.

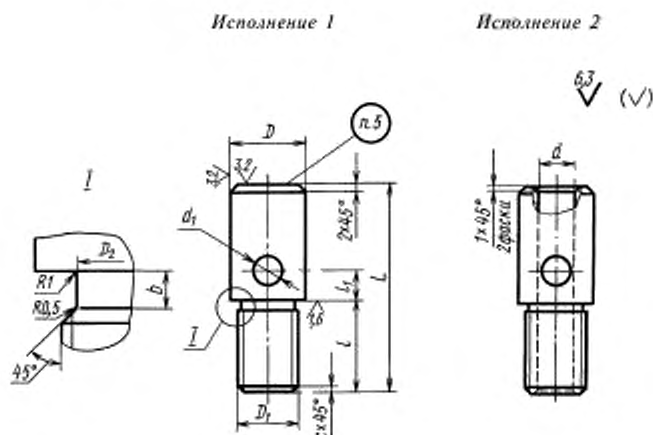

Издание официальное

Перепечатка воспрещена

★

Издание (август 2006 г.) с Изменениями № 1, 2, утвержденными в феврале 1981 г.,  
июне 1986 г. (ИУС 5—81, 9—86).

© Стандартинформ, 2006

## С. 2 ГОСТ 16716—71

Размеры, мм

Обозначение хвостовика	Применяемость	Исполнение	D (прел. откл. по h12)	D <sub>1</sub>	D <sub>2</sub>	d	d <sub>1</sub>	L	l	f <sub>1</sub>	b	c	Масса, кг							
1034-0661		1	20	M16 × 1,5	13,8	—	8	50	20	10	2,5	1,6	0,10							
1034-0662		2				8,5							0,08							
1034-0663		1				—		56	25				0,11							
1034-0664		2				8,5							0,09							
1034-0665		1	25	M20 × 1,5	17,8	—	8	60	20	10	2,5	1,6	0,19							
1034-0666		2				10,5							0,16							
1034-0667		1				—		67	25				0,21							
1034-0668		2				10,5							0,17							
1034-0669		1				—		75	32				0,24							
1034-0670		2				10,5							0,19							
1034-0671		1				32							—	11	71	20	16	3	2	0,36
1034-0672		2											13							0,29
1034-0673		1											—		75	25				0,37
1034-0674		2											13							0,30
1034-0675		1											—		85	32				0,40
1034-0676		2											13							0,31
1034-0677		1	40	M30 × 2	27		—			11	80	25	16		3	2				0,65
1034-0678		2					13													0,58
1034-0679		1				—	90	32	0,72											
1034-0680		2				13			0,64											
1034-0681		1				—	95	40	0,74											
1034-0682		2				13			0,65											
1034-0683		1				50	M42 × 3	37,5	—		11	100		32			16	3	2	1,28
1034-0684		2							17											1,13
1034-0685		1	—	105	40				1,40											
1034-0686		2	17						1,23											
1034-0687		1	—	115	50				1,43											
1034-0688		2	17						1,26											
1034-0689		1	60						—	13		110	40	20	4	2,5				1,93
1034-0690		2							21											1,65
1034-0691		1				—	120	50	2,04											
1034-0692		2				21			1,73											
1034-0693		1				—	130	60	2,14											
1034-0694		2				21			1,81											

Обозначение хвостовика	Применяемость	Исполнение	$D$ (предел отклонения по $h12$ )	$D_1$	$D_2$	$d$	$d_1$	$L$	$l$	$l_1$	$b$	$c$	Масса, кг	
1034-0695		1	75	M42 × 3	37,5	—	13	130	50	20	4	2,5	3,24	
1034-0696		2				21							2,90	
1034-0697		1				—		140	60				3,35	
1034-0698		2				21								2,98
1034-0699		1				—		160	80					3,57
1034-0700		2				21								

Пример условного обозначения хвостовика  $D = 20$  мм,  $l = 20$  мм, исполнения 1:  
*Хвостовик 1034-0661 ГОСТ 16716—71*

**(Измененная редакция, Изм. № 1).**

2. Материал — сталь марки 35 по ГОСТ 1050—88.

3. Резьба — по ГОСТ 24705—81\*.

Допуски на резьбу — по 3-му классу точности ГОСТ 16093—81\*.

4. Технические требования — по ГОСТ 16722—71.

5. Маркировать: обозначение, номер настоящего стандарта и товарный знак предприятия-изготовителя. Хвостовики диаметром  $D = 20$  и 25 мм допускается маркировать на прикрепленных к ним бирках.

6. Пример закрепления хвостовика с резьбой в верхней плите штампа указан в приложении.

\* С 1 июля 2005 г. действуют ГОСТ 24705—2004 и ГОСТ 16093—2004 соответственно.

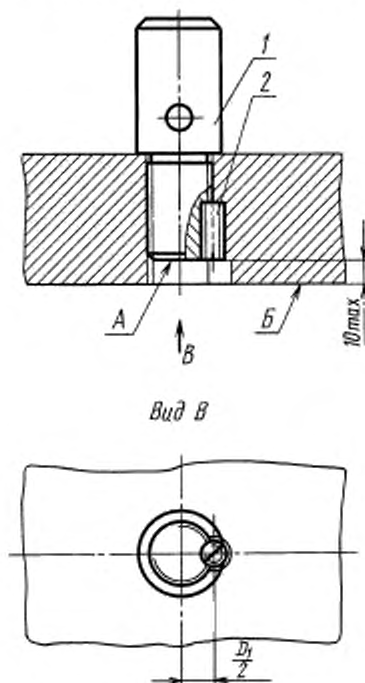
ПРИМЕР ЗАКРЕПЛЕНИЯ ХВОСТОВИКА С РЕЗЬБОЙ  
В ВЕРХНЕЙ ПЛИТЕ ШТАМПА

1 — хвостовик; 2 — винт В.М6—8g × 14,14Н по ГОСТ 1477—93

1. Торец *A* хвостовика не должен выступать относительно поверхности *B* верхней плиты.
  2. Наружный диаметр резьбовой части хвостовика  $D_1$  — по настоящему стандарту.
- ПРИЛОЖЕНИЕ. (Измененная редакция, Изм. № 2).**

Редактор *М.И. Максимова*  
Технический редактор *Н.С. Гришанова*  
Корректор *В.Е. Нестерова*  
Компьютерная верстка *В.И. Грищенко*

Слано в набор 31.07.2006. Подписано в печать 05.09.2006. Формат 60×84<sup>1</sup>/<sub>4</sub>. Бумага офсетная. Гарнитура  
Таймс. Печать офсетная. Усл. печ. л. 0,93. Уч.-изд. л. 0,35. Тираж 88 экз. Зак. 613. С 3232.

---

ФГУП «Стандартинформ», 123995 Москва, Гранатный пер., 4.  
[www.gostinfo.ru](http://www.gostinfo.ru) [info@gostinfo.ru](mailto:info@gostinfo.ru)

Набрано во ФГУП «Стандартинформ» на ПЭВМ.

Отпечатано в филиале ФГУП «Стандартинформ» — тип. «Московский печатник», 105062 Москва, Лялин пер., 6