

ГОСУДАРСТВЕННЫЙ СТАНДАРТ СОЮЗА ССР**ТРАМБОВКИ ПРЯМОУГОЛЬНЫЕ
ФОРМОВОЧНЫЕ****ГОСТ
11777-74*****Конструкция**

Moulding rectangular rammers. Design

**Взамен
ГОСТ 11777-66**

ОКП 39 6401

Утвержден постановлением Государственного комитета стандартов Совета Министров СССР от 29 марта 1974 г. № 734. Срок введения установлен с 01.07.75

Проверен в 1985 г.

Настоящий стандарт распространяется на прямоугольные формовочные трамбовки, применяемые для изготовления песчаных литейных форм и стержней ручным способом.

Требования пп. 1—2.1; 2.3; 2.4 настоящего стандарта являются обязательными, другие требования рекомендуемыми.

(Измененная редакция, Изм. № 3).

**1. КОНСТРУКЦИЯ И РАЗМЕРЫ
ПРЯМОУГОЛЬНЫХ ТРАМБОВОК**

1.1. Конструкция и размеры прямоугольных трамбовок должны соответствовать указанным на черт. 1 и в табл. 1.

1.2. Технические условия — по ГОСТ 11801-74.

1.1, 1.2. (Измененная редакция, Изм. № 2).

1.3. Маркировать: обозначение трамбовки и товарный знак предприятия-изготовителя.

Издание официальное**Перепечатка воспрещена**

*

* Переиздание (январь 1997 г.) с Изменениями № 1, 2, 3, утвержденными в августе 1980 г., июне 1985 г., мае 1992 г. (ИУС № 11-80, 9-85, 8-92)

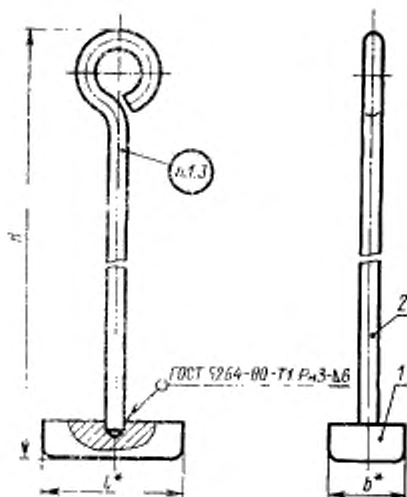

* Р. 4 стр. 219 справоч.

Черт. 1

Таблица 1

Размеры в мм

| Обозначение размеров | h | l | b^* | Масса, кг (для справоч) * [*] | Поз. 1 |
|-------------------------|-----|-----|-------|---|---------------------|
| | | | | | Башмак Кол. 1 |
| | | | | | Обозначение деталей |
| ГОСТ.297322.001 | 120 | 100 | 60 | 3,50 | ГОСТ.297322.001-01 |
| ГОСТ.297322.002 | 150 | 120 | 80 | 4,84 | ГОСТ.297322.002-01 |

| Обозначение трамбовок | Поз. 2 Ручьятка ГОСТ 11776-74 Кол. 1 |
|-----------------------|---|
| Обозначение деталей | |
| Г002.297322.001 | Г002.297322.001-02 |
| Г002.297322.002 | Г002.297322.002-02 |

Пример условного обозначения трамбовки $H = 1220$ мм:

Трамбовка Г002.297322.001 — ГОСТ 11777-74

(Измененная редакция, Изм. № 3).

2. КОНСТРУКЦИЯ И РАЗМЕРЫ БАШМАКА

2.1. Конструкция и размеры башмака (поз. 1) должны соответствовать указанным на черт. 2 и в табл. 2.

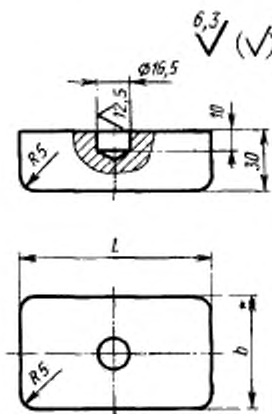

Черт. 2

Размеры в мм

| Обозначение башмаков | <i>l</i> | <i>b</i> | Масса, кг, не более (для справок) |
|----------------------|----------|----------|-----------------------------------|
| Г002.297322.001-01 | 100 | 60 | 1,38 |
| Г002.297322.002-01 | 120 | 80 | 2,20 |

Пример условного обозначения башмака $l = 100$ мм:

Башмак Г002.297322.001-01 ГОСТ 11777-74

(Измененная редакция, Изм. № 2, 3).

2.2. Материал — сталь марки 40 по ГОСТ 1050-88.

2.3. Твердость — 37 ... 41,5 HRC₂.

(Измененная редакция, Изм. № 2).

2.4. Предельные отклонения размеров: отверстий — по H14, валов — по h14, остальных — по $\pm \frac{IT14}{2}$.

(Измененная редакция, Изм. № 1).